

NAKAYAMA[®] PRO

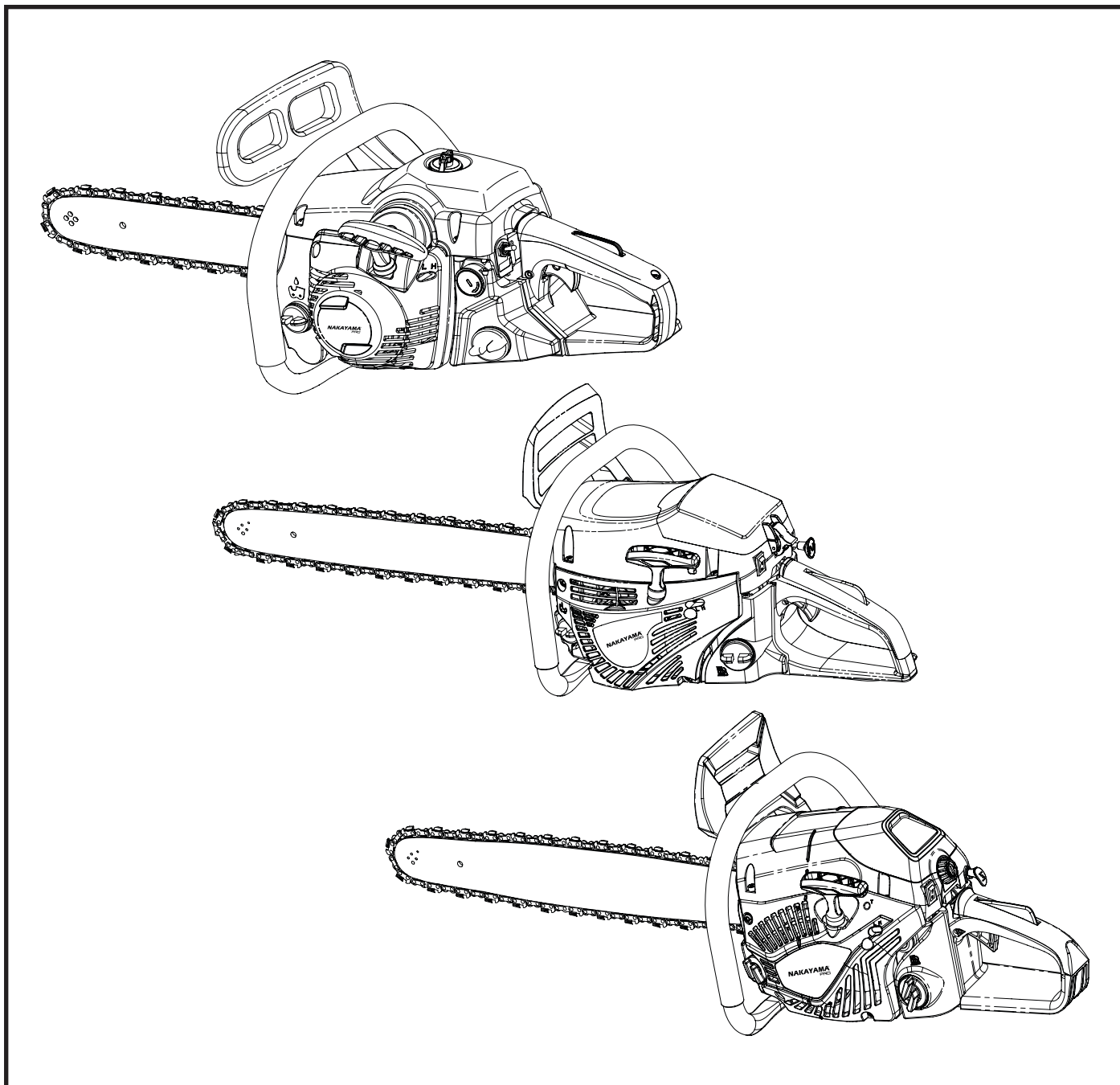

PC4100 **PC4610** **PC5610**
036456 036463 036470

EN **IT**
EL **BG**
RO **HR**
HU



WWW.NIKOLAOUTOOLS.COM

SCAN ME



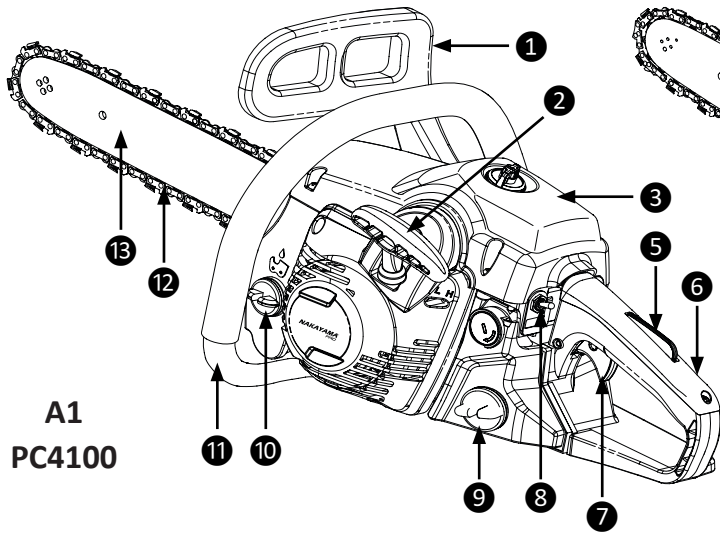

A1
PC4100

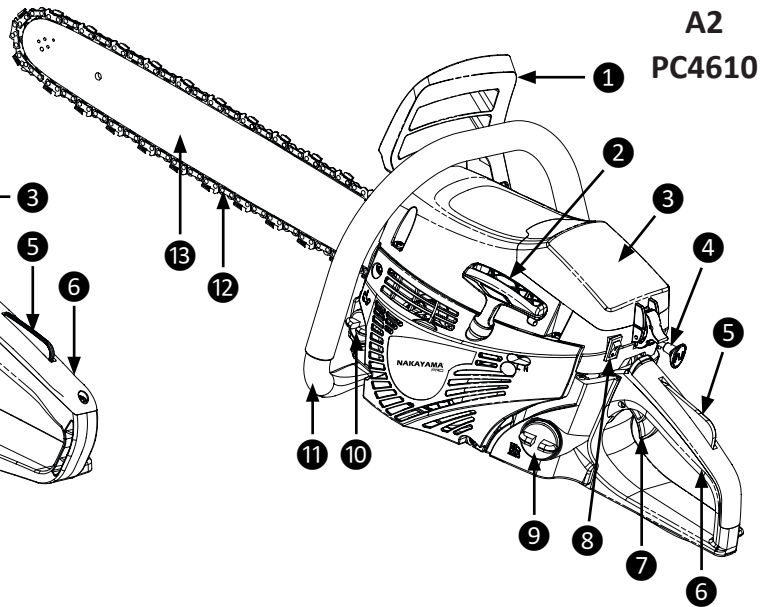

A2
PC4610



A4

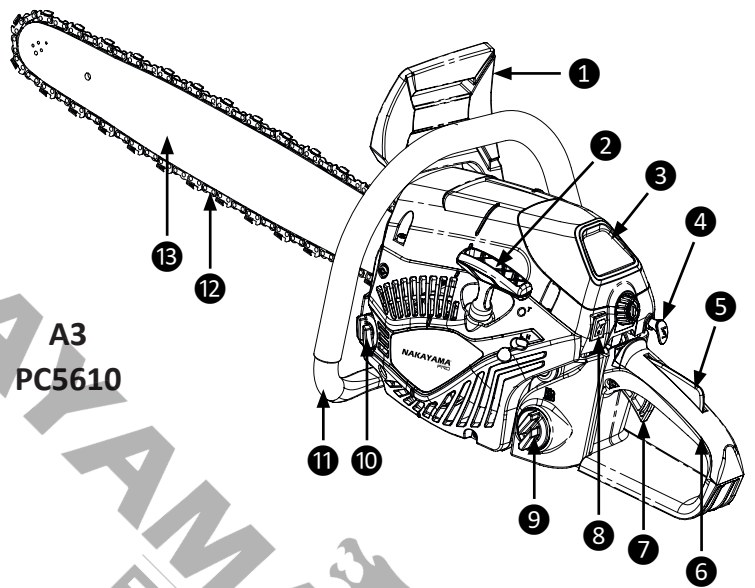

A3
PC5610

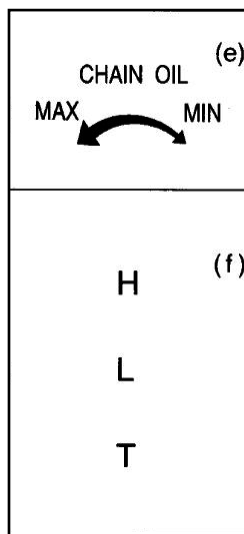
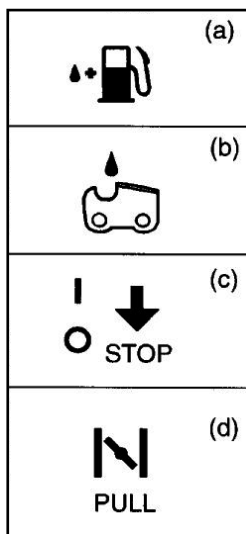

A5

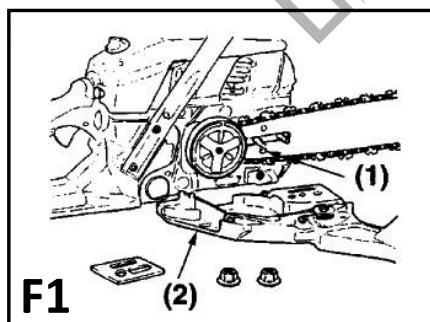

F1

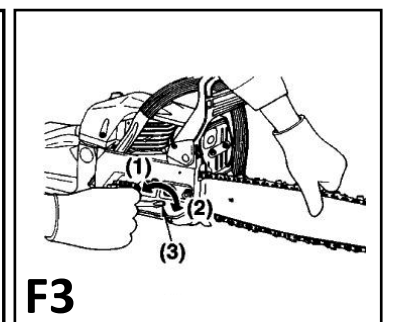

F3

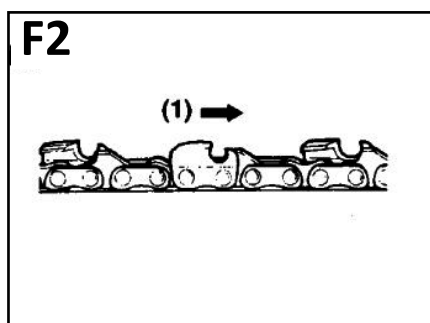

F2

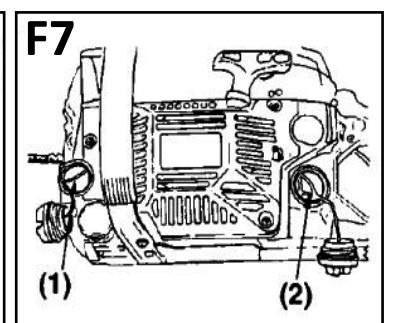

F7

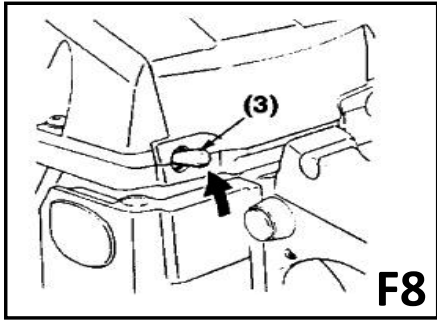

F8

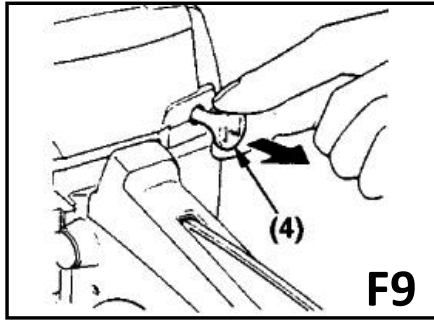

F9

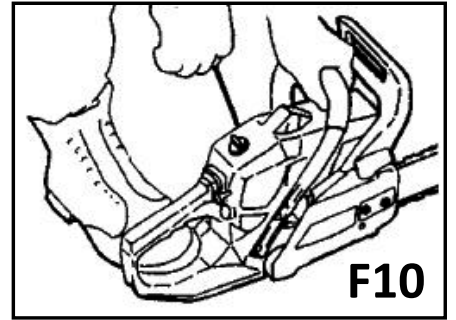

F10

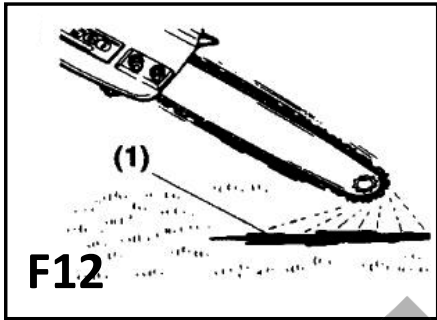

F12

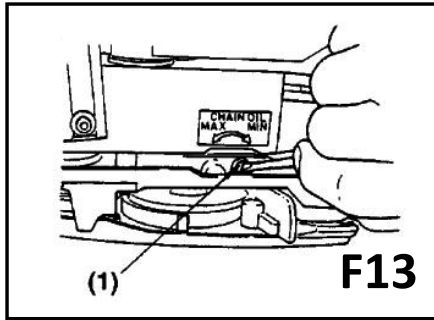

F13

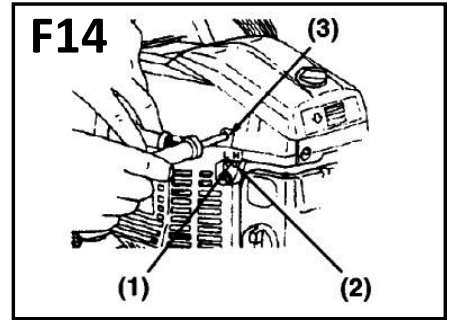

F14

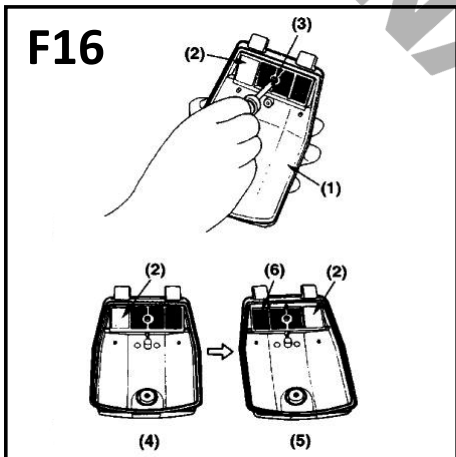

F16

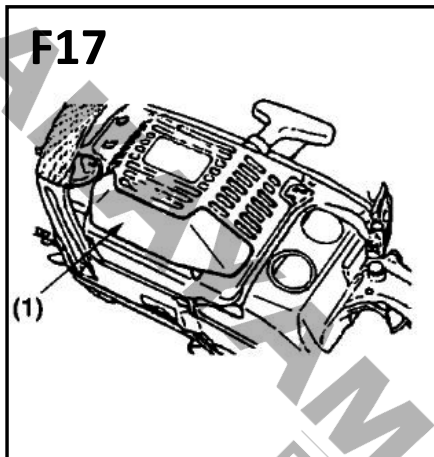

F17

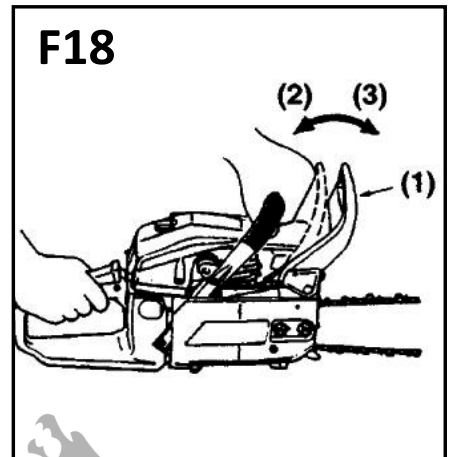

F18

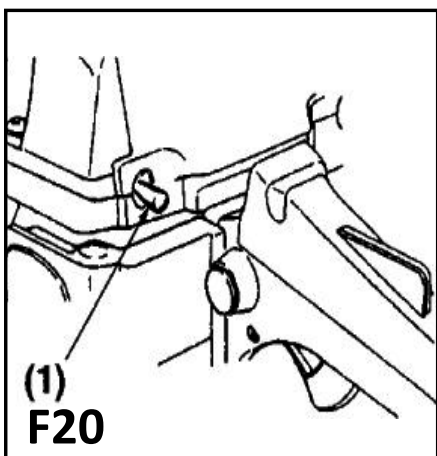

F20

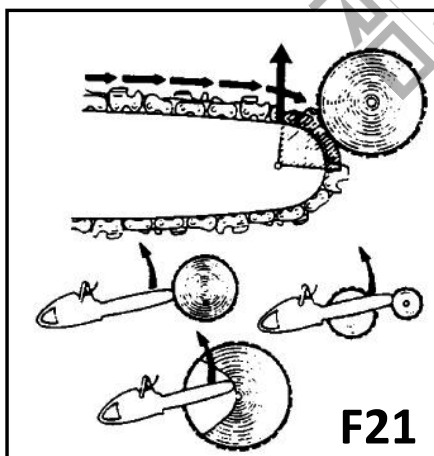

F21

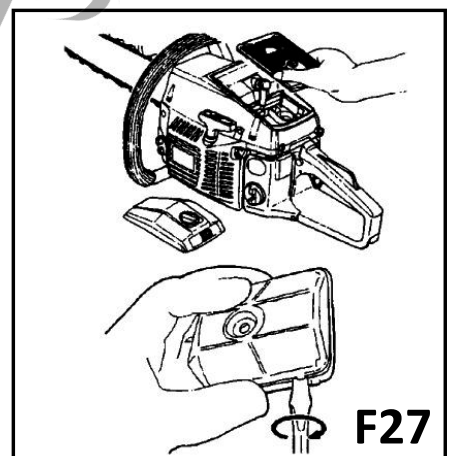

F27

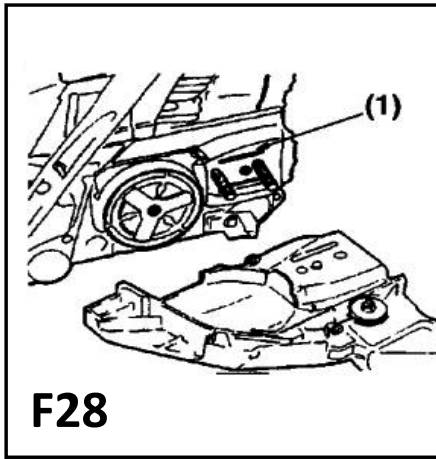

F28

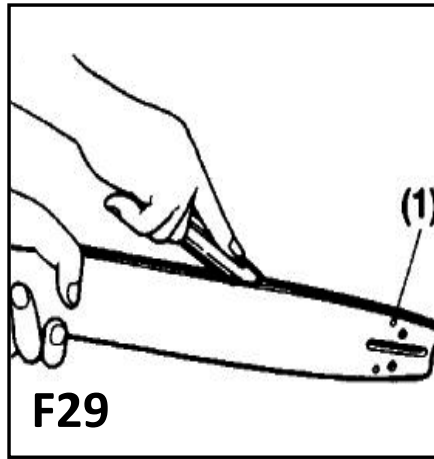

F29

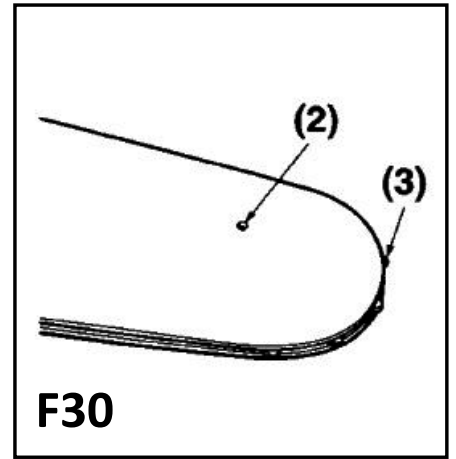

F30

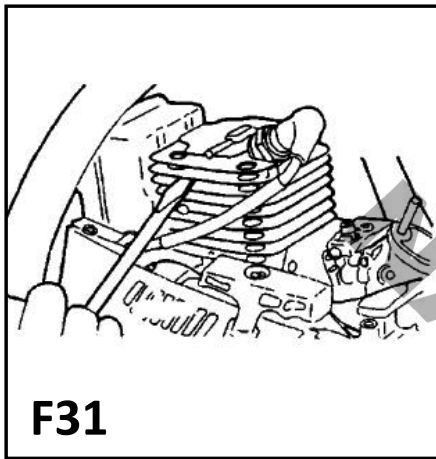

F31

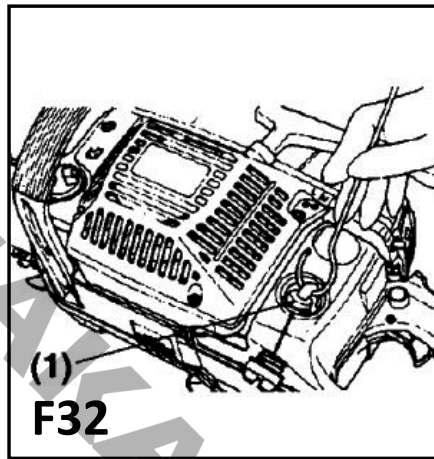

F32

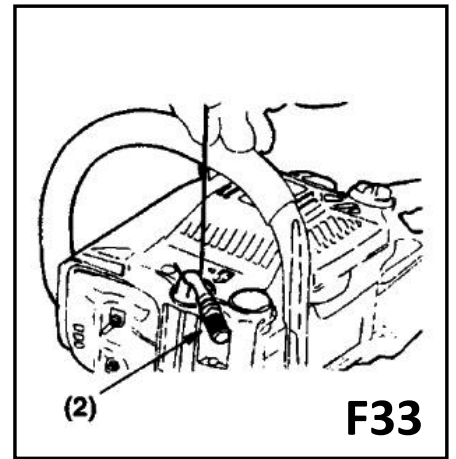

F33

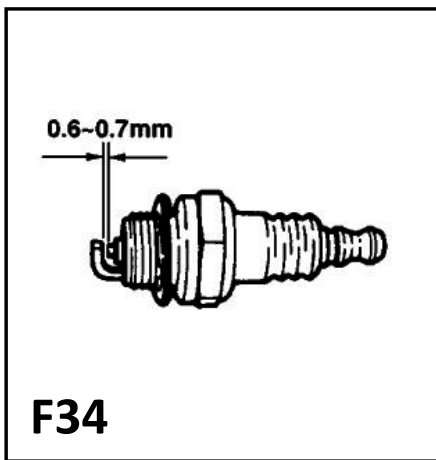

F34

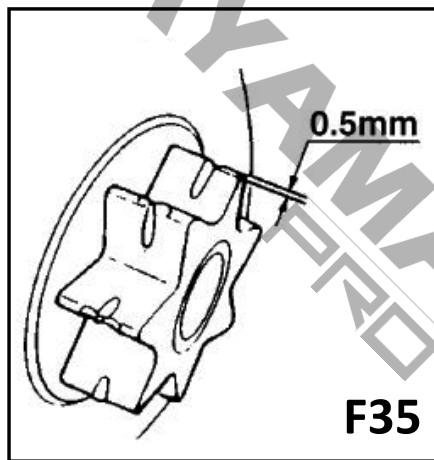

F35

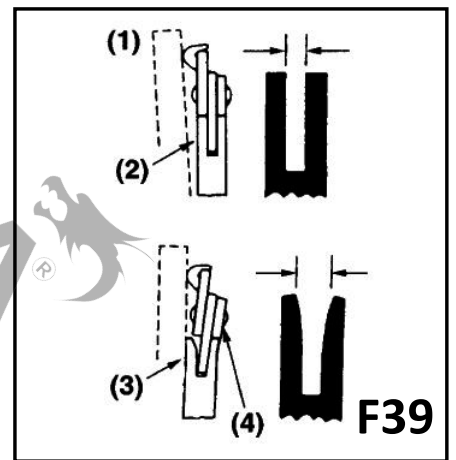

F39



F40*

- * Not included with all models.
- * Δεν διατίθεται σε όλα τα μοντέλα.
- * Non tutti i modelli sono disponibili.
- * Не е включена във всички модели.
- * Nu este inclus în toate modelele.
- * Nije uključeno u sve modele.
- * Nem minden modellhez tartozik.

CAUTION: Before using the chain saw, please read this manual carefully to understand the proper use of your unit.

Keep this manual handy.

Safety First

Instructions contained in warnings must be taken into consideration to prevent possible serious bodily injury ,and for this reason you are requested to read all such instructions carefully and follow them without fail.

Instructions contained in warnings within this manual marked with a symbol concern critical points which must be taken into consideration to prevent possible serious bodily injury ,and for this reason you are requested to read all such instructions carefully and follow them without fail.

Main parts (A1/A2/A3)

1. Front guard
2. Starter knob
3. Air cleaner
4. Choke knob
5. Throttle interlock
6. Right handle
7. Throttle lever
8. Engine switch
9. Fuel tank
10. Oil tank
11. Left handle
12. Saw chain
13. Guide bar

Warning Labels on the machine (A4)

From left to right:

Read owner's manual before operating this machine.

Hold the chain saw with both hands.

Wear appropriate protective clothing.

Do not expose the unit to rain or moisture.

Wear head, eye and hearing protection.

Warning/Attention.

Wear protective gloves.

Warning! Kickback is dangerous.

Important: If warning stickers peel off or become soiled and impossible to read ,you should contact the dealer from which you purchased the product to order new seals and affix the new seal(s) in the required location(s).

Warning: Never remodel the product. We won't warrant the machine , if you use the remodelled product or you don't observe the proper usage written in the manual .

Symbols on the machine (A5)

For safe operation and maintenance symbols are carved in relief on the machine.

- a. The port to refuel the gasoline-oil mix.

Position : Fuel tank cap.

- b.The port to refuel the chain oil.

Position : Oil cap.

- c. The indication regarding the switch.

Flipping the engine switch to the "O" (STOP) direction ,the engine stops. Position : rear-left of the unit.

- d. The indication regarding the choke.

Pulling out the choke knob, the choke closes.

Position : rear-right of the unit.

- e. The indication regarding the chain oil adjuster nut.

"MIN" direction –the oil flow decrease.

"MAX" direction – the oil flow increase.

Position : Bottom of the clutch side.

- f. The position of the H-needle.

The position of the L-needle.

The position of the idle adjusting screw.

Position: rear-left of the unit.

Safety Precautions

Before using the machine

- a. Read this owner's manual carefully to understand how to operate this unit properly.
- b. You should never use the product when under the influence of alcohol,when suffering from exhaustion or lack of sleep ,when suffering from drowsiness as a result of having taken cold medicine, or at any other time when a possibility exists that your judgment might be impaired or that you might not be able to operate the machine properly and in a safe manner.
- c. Avoid running the engine indoors. The exhaust gases contain harmful carbon monoxide.
- d. Never use the product under circumstances like those described below :

1. When the ground is slippery or when other conditions exist which might make it not possible to maintain a steady posture.
2. At night, at times of heavy fog, or at any other times when your field of vision might be limited and it would be difficult to gain a clear view of the area.
3. During rain storms, during lightning storms, at times of strong or gale-force winds, or at any other times when weather conditions might make it unsafe to use this product.
- e. When using this product for the first time, before beginning actual work, learn to handle it from a skilled worker.
- f. Lack of sleep, tiredness, or physical exhaustion results in lower attention spans, and this in turn leads to accidents and injury. Limit the amount of time of using the machine continuously to somewhere around 10 minutes per session, and take 10-20 minutes of rest between work sessions. Also try to keep the total amount of work performed in a single day under 2 hours or less.
- g. Be sure to keep this manual handy so that you may refer to it later whenever any questions arise.
- h. Always be sure to include this manual when selling, lending, or otherwise transferring the ownership of this product.
- i. Never allow children or anyone unable to fully understand the directions given in this manual to use this product.

Working Gear And Clothing

- a. When using the product, you should wear proper clothing and protective equipment:
 - Helmet
 - Protection goggles or face protector
 - Thick work gloves
 - Non-slip sole work boots
 - Ear protectors
- b. And you should carry with you:
 1. Attached tools and files.
 2. Properly reserved fuel and chain oil.
 3. Things to notify your working area (Rope, Warning signs).
 4. Whistle (for collaboration or emergency).
 5. Hatchet or saw (for removal of obstacles).
- c. Never use the product when wearing pants with loose cuffs, when wearing sandals, or when barefoot.

Warnings considering handling of fuel

- a. The engine of this product is designed to run on a mixed fuel which contains highly flammable gasoline. Never store cans of fuel or refill the fuel tank in any place where there is a boiler, stove, wood fire, electrical sparks, welding sparks, or any other source of heat or fire which might ignite the fuel.
- b. Smoking while operating the product or refilling its fuel tank is extremely dangerous. Always be sure to keep lit cigarettes away from the product at all times.
- c. When refilling the tank always turn off the engine first and take a careful look around to make sure that there are no sparks or open flames anywhere nearby before refuelling.
- d. If any fuel spillage occurs during refuelling, use a dry rag to wipe up spills before turning the engine back on again.
- e. After refuelling, screw the fuel cap back tightly onto the fuel tank and then carry the product to a spot 3m or more away from where it was refuelled before turning on the engine.

Before Starting Engine

Check working place, the cutting object and cutting direction. If there is an obstacle, remove it. Never start cutting until you have a clear work area, secure footing and a planned retreat path from the falling tree.

Use caution and keep bystanders and animals out of the working area whose diameter is 2.5 times of cutting object.

Inspect the machine for worn, loose, or damaged parts. Never operate the machine that is damaged, improperly adjusted, or is not completely and securely assembled. Make sure that the saw chain stops moving when the throttle control trigger is released.

When starting the engine

Always hold the machine firmly with both hands when the engine is running. Use a firm grip with thumb and fingers encircling the handles.

Keep all parts of your body away from the machine when the engine is running.

Before starting the engine, make sure the saw chain is not contacting anything.

Additional warnings

Keep the handles dry, clean and free of oil or fuel mixture.

Never touch the muffler, spark plug or other metallic parts of the engine while the engine is in operation or immediately after stopping the engine. Doing so could result in serious burns or electrical shock.

Use extreme caution when cutting small size brush and saplings because slender material may catch the saw chain and be whipped toward you or pull you off balance.

When cutting a limb that is under tension, be alert for spring back so that you will not be struck when the tension in the wood fibres is released.

Check the tree for dead branches that could fall during the felling operation.

Always turn off the engine before setting it down .

Kickback safety precautions for chain saw users

Warning: Kickback may occur when the nose or tip of the guide bar touches an object, or when the wood closes in and pinches the saw chain in the cut. Tip contact in some cases may cause a lightning fast revers reaction, kicking the guide bar up and back towards the operator. Pinching the saw chain along the top of the guide bar may push the guide bar rapidly back towards the operator. Either of these reactions may cause you to lose control of the saw which could result in serious personal injury.

Do not rely exclusively on the safety devices built into your saw. As a chain saw user you should take several steps to keep cutting jobs free from accident or injury.

- (1) With a basic understanding of kickback you can reduce or eliminate the element of surprise. Sudden surprise contributes to accidents.
- (2) Keep a good grip on the saw with both hands, the right hand on the rear handle, and the left hand on the front handle, when the engine is running. Use a firm grip with thumbs and fingers encircling the chain saw handles. A firm grip will help you reduce kickback and maintain control of the saw.
- (3) Make certain that the area in which you are cutting is free from obstructions. Do not let the nose of the guide bar contact a log, branch, or any other obstruction which could be hit while you are operating the saw.
- (4) Cut a high engine speeds.
- (5) Do not overreach or cut above shoulder height.
- (6) Follow manufacturers sharpening and maintenance instructions for saw chain.
- (7) Only use replacement bar and chains specified by the manufacturer or the equivalent.

Maintenance

In order to maintain your product in proper working order, perform the maintenance and checking operations described in the manual at regular intervals. Always be sure to turn off the engine before performing any maintenance or checking procedures.

Warning: The metallic parts reach high temperatures immediately after stopping the engine.

Leave all maintenance other than the items listed in the owner's manual to your competent servicing dealer.

Transportation

Always carry the unit with the engine stopped, the guide bar covered with the protector to the rear, and muffler away from you body.

Installing guide bar and saw chain

Open the box and install the guide bar and the saw chain on the power unit as follows:

Warning: The saw chain has very sharp edges. Use thick protective gloves for safety.

1. Pull the guard towards the front handle to check that the chain brake is not on.
2. Loosen the nuts and remove the chain cover.
3. Install the attached spike to the power unit.
4. Gear the chain to the sprocket and, while fitting the saw chain around the guide bar, mount the guide bar to the power unit. Adjust the position of chain tensioner nut on the chain cover to the lower hold of the guide bar (F1). (1) Tensioner Nut, (2) Chain cover

Pic. F40*: Remove the spiked bumper

Release the two nuts (1), the spiked bumper (2) is removed.
Install the spiked bumper.

Put the spiked bumper in its position shown in the picture, tighten the two nuts (1). The spiked bumper is fixed in its position.

Note: Pay attention to the correct direction of the saw chain (F2).
(1) Moving direction



5. Fit the chain cover to the power unit and fasten the nuts to finger tightness.
6. While holding up the tip of the bar, adjust the chain tension by turning the tensioner screw until the tie straps just touch the bottom side of the bar rail (F3).
7. Tighten the nuts securely with the bar tip held up (12-15N.m). Then check the chain for smooth rotation and proper tension while moving it by hand. If necessary, readjust with the chain cover loose.
8. Tighten the tensioner screw.
 - (1) Loosen
 - (2) Tighten
 - (3) Tensioner screw

Note: A new chain will expand its length in the beginning of use. Check and read just the tension frequently as a loose chain can easily derail or cause rapid wear of itself and the guide bar.

Fuel And Chain Oil

Warning: Gasoline is very flammable. Avoid smoking or bringing any flame or sparks near fuel.

Wipe up all spills before starting the engine.

Make sure to stop the engine and allow it cool before starting the engine.

Keep open flames away from the area where fuel is handled or stored.

Important: Never use oil for 4 cycle engine use or water cooled 2-cycle engine.

Never use fuel with no oil (raw gasoline).

Never use fuel laced with water.

Mixed fuel which have been left unused for period of one month or more may clog the carburettor or result in the engine failing to operate properly. Put remained fuel into an air-tight container and keep it in the dark and cool room.

Please ask for "mixed gasoline for air-cooled 2-cycle engines" at your nearest gas station, or use fuel made by putting unleaded 95 octane gasoline and air-cooled 2-cycle special engine oil into a mixing container in accordance with the following ratios and then shaking to mix well.

Mixing ratios:

Use a special type 2-cycle oil (30ml of oil for each 1L of unleaded gasoline 95).

Chain oil lube

Use an appropriate chainsaw chain lube.

Note: Do not use wasted or regenerated oil that can cause damage to the oil pump.

Main operation

Warning: It is very dangerous to run a chain saw that mounts broken parts or lack any parts. Before starting engine, make sure that all the parts including bar and chain are installed properly.

Starting Engine

1. Fill fuel and chain oil tanks respectively, and tighten the caps securely (F7).
2. Put the switch to "I" position (F8).
3. Pull out the choke knob to the closed position (F9).
 - (1) Chain oil
 - (2) Fuel
 - (3) Switch* not included in all models
 - (4) Choke knob

Note: When restarting immediately after stopping the engine, leave the choke knob at the open position.

4. While holding the saw unit securely on the ground, pull the starter rope vigorously (F10).

Warning: Do not start the engine while hanging the chain saw with a hand. The saw chain may touch your body. It is very dangerous.

5. When engine has ignited first, pull the throttle lever slightly to return the choke knob to the open position and pull the starter again to start the engine.

6. Allow the engine to warm up with throttle lever pulled slightly.

*At once pulling throttle lever out, the choke knob is automatically returned to the operating position (not included in all models).

Warning: Keep clear of the saw chain as it will start rotating upon starting of engine.

Checking oil supply

Warning: Make sure to set up the bar and the chain when checking the oil supply. If not, the rotating parts may be exposed. It is very dangerous.

After starting the engine, run the chain at medium speed and see if chain oil is scattered off as shown in the figure (F12).

(1) Chain oil

The chain oil flow can be changed by inserting a screwdriver in the hole on bottom of the clutch side . Adjust according to your work conditions (F13).

(1) Adjuster

Note: The oil tank should become nearly empty by the time fuel is used up. Be sure to refill the oil tank every time when refuelling the unit.

Adjusting the carburettor (F14)

The carburettor on your unit has been factory adjusted, but may require fine tuning due to the change in operating conditions. Before adjusting the carburettor ,make sure that provided are clean air/fuel filters and fresh, properly mixed fuel.

When adjusting, take the following steps :

Note: Be sure to adjust the carburettor with the bar chain attached.

1. Stop engine and screw in both H and L needles until they stop. Never force. Then set them back the initial number of turns as shown below.

	4500	5200
H Needle	$1 \pm 3/8$	$1 \pm 3/8$
L Needle	$1 \frac{1}{4} \pm 1/4$	$1 \frac{1}{2} \pm 1/4$

2. Start engine and allow it to warm up at half-throttle.

3. Turn L needle slowly clockwise to find a position where idling speed is maximum, then set the needle back a quarter (1/4) turn counter-clockwise.

4. Turn idle adjusting screw (T) counter-clockwise to that saw chain does not turn. If idling speed is too slow, turn the screw clockwise.

5. Make a test cut and adjust the H needle for a best cutting power, not for maximum speed.

(1) L needle

(2) H needle

Carburettor anti-freeze mechanism

Operating the chain saw in temperatures of 0-5 °C at time of high humidity may result in ice forming within the carburettor, and this in turn may cause the output power of engine to fail to operate smoothly.

This product has accordingly been designed with a ventilation hatch back of the air cleaner cover to allow warm air to be supplied to the engine and to thereby prevent icing from occurring.

Under normal circumstances the product should be used in normal operating mode, i.e., in the model to which it is set at the time of shipment. However when the possibility exists that icing may occur, the unit should be set to operate in anti-freeze mode before use.

Warning: Continuing to use the product in the anti-freeze model even when temperatures have risen and returned to normal may result in the engine failing to start properly or in the engine failing to operate at its normal speed, and for this reason you should always be sure to return the unit to normal operating model if there is no danger of icing occurring.

How to switch between operating modes (F16)

1. Flip the engine switch to turn off the engine.

2. Remove the air cleaner cover and remove the screen on the back of the air cleaner cover.

3. Reattach the screen right side left so as to the anti-icing plate is on the right. Reinstall the cover.

(1) Air cleaner cover

(2) Anti-icing plate

(3) Screw

(4) Normal operating mode

(5) Anti-freeze mode

(6) Screen

Warning: Continuing to use the product in the anti-freeze mode even when temperatures have risen and returned to normal may result in the engine failing to start properly or in the engine failing to operate at its normal speed, and for this reason you should always be sure to return the unit to normal operating mode if there is no danger of icing occurring.

Note: When using the unit at times when it is snowing. We recommend that you also use a snow protector effective in preventing the air filter from freezing (F17). (1) Snow protector (not included).

Chain Brake (F18)

This brake can be operated manually with front guard turned down to guide bar.
To release brake, pull up the front guard toward the front handle till "Click" sound is heard.
(1) Break (Front guard)
(2) Released
(3) Operated

Caution: Be sure to confirm brake operation on the daily inspection.
In case the brake is not effective, ask expert inspection and repairing.
The engine, if being kept rotated at high speed with the brake engaged the clutch, causing a trouble.
When the brake is operated while in operation, immediately release your fingers from the throttle lever and keep the engine idling.

Stopping engine

1. Release the throttle level to allow the engine idling for a few minutes.
2. Put the switch to the "O" (STOP) position (F20).
(1) Switch

Sawing

Warning: Before proceeding to your job, read "For Safe Operation" section it is recommended to first practice sawing easy logs. This also helps you get accustomed to your unit.
Always follow the safety regulations. The chain saw must only be used for cutting wood. It is forbidden to cut other types of material. Vibrations and kickback vary with different materials and the requirements of the safety regulations would not be respected. Do not use the chain saw as a lever for lifting, moving or splitting objects. Do not lock it over fixed stands. It is forbidden to hitch tools or applications to the P.T.O that are not specified by the manufacturer. It is not necessary to force the saw into the cut. Apply only light pressure while running the engine at full throttle.
When the saw chain is caught in the cut, do not attempt to pull it out by force, but use a wedge or a lever to open the way.

Guard against kickback (F21)

It is extremely important that the chain brake be checked for proper operation before each use and that the chain be sharp in order to maintain the kickback safety level of this saw. Removal of the safety devices, inadequate maintenance, or incorrect replacement of the bar of chain may increase the risk to serious personal injury due to kickback.

Warning: Do not use an unstable foothold or ladder.
Do not overreach.
Do not cut above shoulder height.
Always use your both hands to grip the saw.

Maintenance

Warning: Before cleaning, inspection or repairing your unit, make sure that engine has stopped and is cool.
Disconnect the spark plug to prevent accidental starting.

Maintenance after each use

1. Air filter

Dust on the cleaner surface can be removed by tapping a corner of the cleaner against a hard surface. To clean dirt in the meshes, split the cleaner into halves and brush in gasoline. When using compressed air, blow from the inside (F27).
To assemble the cleaner halves, press the rim until it clicks.

Note: When installing the main filter, make sure that the grooves on the filter edge are correctly fit with the projections on the cylinder cover.

2. Oiling port

Dismount the guide bar and check the oiling port for clogging (F28).
(1) Oiling port

3. Guide bar

When the guide bar is dismantled, remove sawdust in the bar groove and oiling port (F29).

Grease the nose sprocket from the feeding port on the tip of the bar (F30).

- (1) Oiling port
- (2) Grease Port
- (3) Sprocket

4. Others

Check for fuel leakage and loose fastenings and damage to major parts, especially handle joints and guide bar mounting. If any defects are found, make sure to have them repaired before operating again.

Periodical service points

1. Cylinder fins

Dust clogging between the cylinder fins will cause overheating of the engine. Periodically check and clean the cylinder fins after removing the air cleaner and the cylinder cover. When installing the cylinder cover, make sure that switch wires and grommets are positioned correctly in place (F31).

Note: Be sure to block the air intake hold.

2. Fuel filter

(a) Using a wire hook, take out the filter from the filler port (F32).

(1) Fuel filter

(b) Disassemble the filter and wash with gasoline, or replace with new one if needed.

3. Oil tank

With a wire hook, take out the oil filter through the filler port and clean in gasoline. When putting the filter back into the tank, make sure that it comes to the front right corner. Also clean off dirt in the tank (F33).

(2) Oil filter

4. Spark plug (F34)

Clean the electrodes with a wire brush and reset the gap to 0.6~0.7mm as necessary.

5. Sprocket (F35)

Check for cracks and for excessive wear interfering with the chain drive. If the wearing it found obviously, replace it with new one. Never fit a new chain on the worn sprocket, or a worn chain on a new sprocket.

6. Front and rear dampers

Replace if adhered part is peeled or crack is observed on the rubber part.

Maintenance of saw chain and guide bar

Saw chain

Warning: It is very important for smooth and safe operation to keep the cutters always sharp.

Your cutters need to be sharpened when:

Sawdust becomes powder-like.

You need extra force to saw in.

The cut way does not go straight.

Vibration increases.

Fuel consumption increases.

Warning: Be sure to wear safety gloves.

Guide bar

Reverse the bar occasionally to prevent partial wear.

The bar rail should always be a square.

Check for wear of the bar rail.

Apply a ruler to the bar and the outside of a cutter.

If a gap is observed between them, the rail is normal. Otherwise, the bar rail is worn.

Such a bar needs to be corrected or replaced (F39).

Troubleshooting

Case 1. Starting failure

Make sure the icing prevention system is not working.

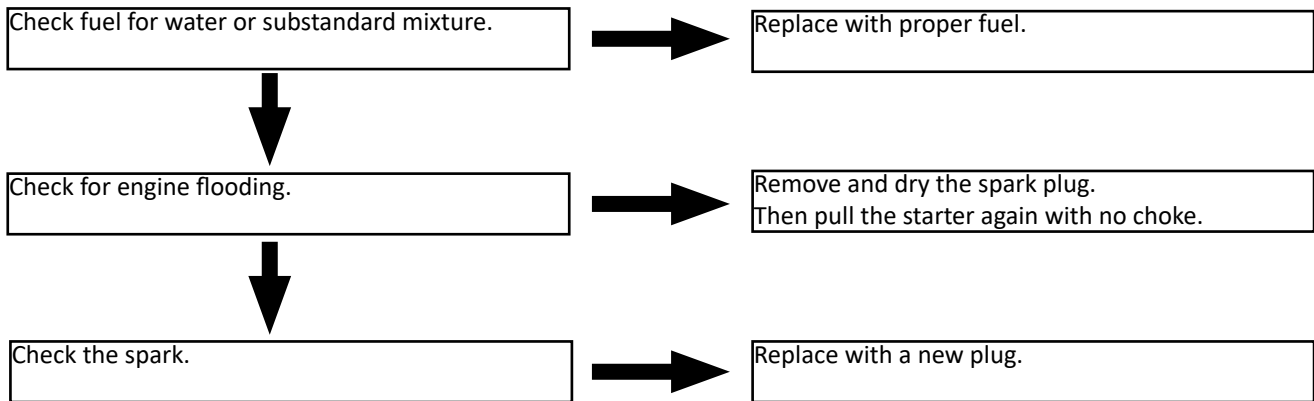

Case 2. Lack of power / Poor acceleration / Rough idling.

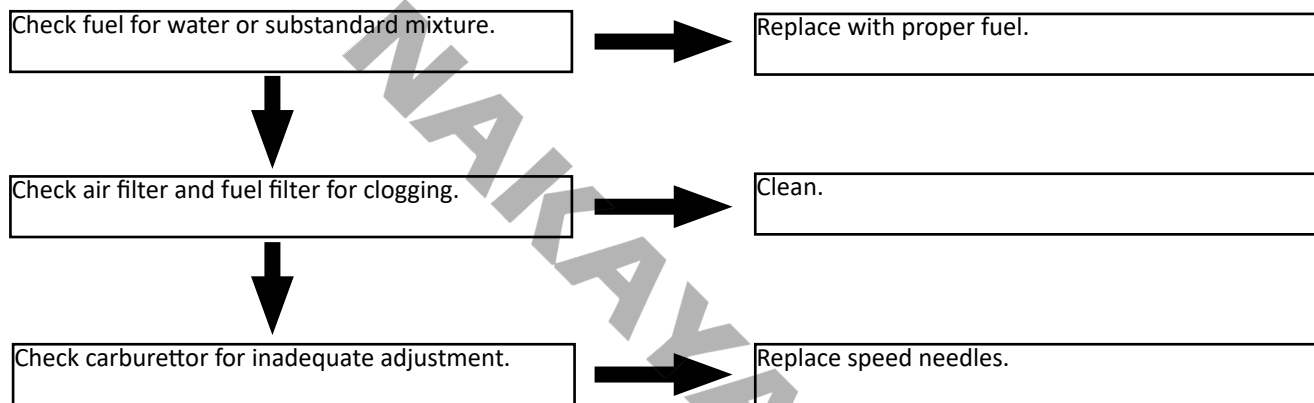

Case 3. Oil does not come out

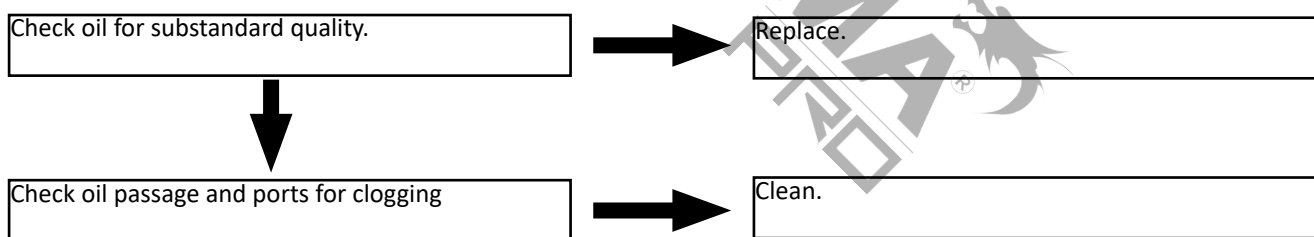

When your unit seems to need further service, please consult with our service shop in your area.

Technical Data

Model:	PC4100	PC4610	PC5610
Displacement:	39.6cc	45.6cc	54.5cc
Power:	2hp	2.4hp	3.5hp
Engine:	2-stroke, air cooled		
Guide bar length:	40cm	45cm	50cm
Chain:	3/8 LP, 1.3mm (56 links)	0.325" 1.3mm (72 links)	0.325" 1.5mm (78 links)
Other features:	Easy start, paper air filter		

* The manufacturer reserves the right to make minor changes to product design and technical specifications without prior notice unless these changes significantly affect the performance and safety of the products. The parts described / illustrated in the pages of the manual that you hold in your hands may also concern other models of the manufacturer's product line with similar features and may not be included in the product you just acquired.

* To ensure the safety and reliability of the product and the warranty validity, all repair, inspection or replacement work, including maintenance and special adjustments, must only be carried out by technicians of the authorized service department of the manufacturer.

* Always use the product with the supplied equipment. Operation of the product with non-provided equipment may cause malfunctions or even serious injury or death. The manufacturer and the importer shall not be liable for injuries and damages resulting from the use of non-conforming equipment.

ATTENZIONE: Prima di usare la motosega a catena, leggete attentamente questo manuale per capire l'uso corretto del vostro apparecchio. Tenete questo manuale a portata di mano.

La sicurezza prima di tutto

Le istruzioni contenute nelle avvertenze devono essere prese in considerazione per prevenire possibili gravi lesioni fisiche, e per questo motivo si richiede di leggere attentamente tutte queste istruzioni e di seguirle in ogni momento.

Descrizione dei parti (A1/A2/A3)

- | | |
|--|--|
| 1. Freno | 7. Grilletto di potenza (Acceleratore) |
| 2. Manopola di avviamento | 8. Interruttore di operazione |
| 3. Coperchio del filtro dell'aria | 9. Serbatoio del carburante |
| 4. Leva dello starter | 10. Serbatoio dell'olio |
| 5. Interruttore di sicurezza dell'acceleratore | 11. Maniglia anteriore |
| 6. Maniglia posteriore | 12. Catena di taglio |
| | 13. Lama da taglio |

Etichette di avvertimento sulla macchina (A4)

Da sinistra a destra:
 Leggere il manuale d'uso prima di utilizzare questa macchina.
 Tenere la motosega con entrambe le mani.
 Indossare indumenti protettivi adeguati.
 Non esporre l'unità alla pioggia o all'umidità.
 Indossare protezioni per la testa, gli occhi e le orecchie.
 Avvertenza/Attenzione.
 Indossare guanti protettivi.
 Attenzione! Il contraccolpo è pericoloso.

Importante: Se gli adesivi di avvertimento si staccano o diventano sporchi e impossibili da leggere, è necessario contattare il rivenditore presso il quale è stato acquistato il prodotto per ordinare nuovi sigilli e apporre i nuovi sigilli nella/e posizione/i richiesta/e.

Attenzione: Non rimodellare mai il prodotto. Non garantiremo la macchina, se usate il prodotto rimodellato o non osservate l'uso corretto scritto nel manuale.

Simboli sulla motosega (A5)

Per il funzionamento sicuro e la manutenzione, i simboli sono incisi in rilievo sulla macchina.

- Il bocchettone per il rifornimento della miscela benzina-olio.
Posizione: Tappo del serbatoio del carburante.
- Il bocchettone per il rifornimento dell'olio per catena.
Posizione : Tappo dell'olio.
- L'indicazione relativa all'interruttore.
Girando l'interruttore del motore in direzione "O" (STOP), il motore si ferma. Posizione : posteriore-sinistra o l'unità.
- L'indicazione riguardante lo starter.
Tirando la manopola dello starter, lo starter si chiude.
Posizione : posteriore-destra dell'unità.
- L'indicazione relativa al dado di regolazione dell'olio della catena.
Direzione "MIN" - il flusso d'olio diminuisce.
Direzione "MAX" - il flusso d'olio aumenta.
Posizione : in basso sul lato della frizione.
- La posizione dell'ago H.
La posizione dell'ago L.
La posizione della vite di regolazione del minimo.
Posizione : posteriore-sinistra dell'unità.

Precauzioni di sicurezza

Prima di usare la motosega

- Leggere attentamente questo manuale d'uso per capire come far funzionare correttamente l'unità.
- Non si dovrebbe mai usare il prodotto sotto l'influenza dell'alcool, quando si soffre di esaurimento o mancanza di sonno, quando si soffre di sonnolenza come risultato dell'assunzione di medicine per il raffreddore, o in qualsiasi altro momento in cui esiste la possibilità che il vostro giudizio possa essere compromesso o che non siate in grado di utilizzare la macchina correttamente e in modo sicuro.
- Evitare di far funzionare il motore in ambienti chiusi, i gas di scarico contengono monossido di carbonio nocivo.
- Non usare mai il prodotto in circostanze come quelle descritte qui sotto:

1. Quando il terreno è scivoloso o quando esistono altre condizioni che potrebbero rendere impossibile mantenere una postura stabile.
2. Di notte, in periodi di nebbia fitta, o in qualsiasi altro momento in cui il vostro campo visivo potrebbe essere limitato e sarebbe difficile ottenere una visione chiara della zona.
3. Durante i temporali, durante i fulmini, in presenza di venti forti, o in qualsiasi altro momento in cui le condizioni atmosferiche potrebbero rendere insicuro l'uso di questo prodotto.
- e. Quando si utilizza questo prodotto per la prima volta, prima di iniziare il lavoro effettivo, imparare a gestire da lavoratore esperto.
- f. La mancanza di sonno, la stanchezza o l'esaurimento fisico provocano una minore capacità di attenzione e questo a sua volta porta a incidenti e lesioni. Limitare la quantità di tempo di utilizzare la macchina continuamente a circa 10 minuti per sessione, e prendere 10-20 minuti di riposo tra le sessioni di lavoro. Cerca anche di mantenere la quantità totale di lavoro eseguito in un singolo giorno sotto le 2 ore o meno.
- g. Assicuratevi di tenere questo manuale a portata di mano in modo da potervi fare riferimento in seguito ogni volta che sorgono delle domande.
- h. Assicuratevi sempre di includere questo manuale quando vendete, prestate o trasferite in altro modo la proprietà di questo prodotto. Non permettere mai ai bambini o a chiunque non sia in grado di comprendere appieno le indicazioni fornite in questo manuale di utilizzare questo prodotto.

Abbigliamento da lavoro

a. Quando si utilizza il prodotto, è necessario indossare un abbigliamento adeguato e dispositivi di protezione:

Casco

Occhiali di protezione o protezione del viso

Guanti da lavoro spessi

Stivali da lavoro con suola antiscivolo

Protezioni per le orecchie

b. E dovrete portare con voi:

1. Strumenti e file allegati.
2. Carburante e olio per catene adeguatamente riservati.
3. Cose per notificare la sua area di lavoro (corda, segnali di pericolo)
4. Fischio (per collaborazione o emergenza)
5. 6. Scure o sega (per rimuovere gli ostacoli)

c. Non utilizzare mai il prodotto quando si indossano pantaloni con polsini larghi, quando si indossano sandali o quando si è a piedi nudi.

Avvertenze relative alla manipolazione del carburante

a. Il motore di questo prodotto è progettato per funzionare con un carburante misto che contiene benzina altamente infiammabile. Non conservare mai le taniche di combustibile o riempire il serbatoio del combustibile in un luogo dove ci sia una caldaia, una stufa, un fuoco di legna, scintille elettriche, scintille di saldatura o qualsiasi altra fonte di calore o di fuoco che potrebbe accendere il combustibile.

b. Fumare mentre si utilizza il prodotto o si riempie il serbatoio del carburante è estremamente pericoloso. Assicurarsi sempre di tenere le sigarette accese lontano dal prodotto.

c. Quando si rifornisce il serbatoio, spegnere sempre il motore e dare un'attenta occhiata intorno per assicurarsi che non ci siano scintille o fiamme aperte nelle vicinanze prima di fare rifornimento.

d. Se durante il rifornimento si verifica una fuoriuscita di carburante, usare uno straccio asciutto per pulire le perdite prima di riaccendere il motore.

e. Dopo il rifornimento, riavvitare saldamente il tappo del serbatoio del carburante e portare il prodotto in un punto distante 3 m o più dal luogo del rifornimento prima di accendere il motore.

Prima di avviare la motosega

Controllare il posto di lavoro, l'oggetto da tagliare e la direzione di taglio. se c'è un ostacolo, rimuoverlo. Non iniziare mai a tagliare prima di avere un'area di lavoro libera, un appoggio sicuro e un percorso di ritirata pianificato dall'albero che cade. Usare cautela e tenere gli astanti e gli animali fuori dall'area di lavoro il cui diametro è 2,5 volte quello dell'oggetto da tagliare. Ispezionare la macchina per individuare eventuali parti usurate, allentate o danneggiate. Non utilizzare mai la macchina danneggiata, regolata in modo improprio o non completamente e saldamente assemblata. Assicurarsi che la catena della sega si fermi quando si rilascia il grilletto del comando dell'acceleratore.

Quando si avvia il motore

Tenere sempre saldamente la macchina con entrambe le mani quando il motore è in funzione. Usare una presa salda con il pollice e le dita che circondano le maniglie. Tenere tutte le parti del corpo lontano dalla macchina quando il motore è in funzione. Prima di avviare il motore, assicuratevi che la catena della sega non sia in contatto con nulla.

Avvertenze aggiuntive

Mantenere le maniglie asciutte, pulite e prive di olio o miscela di carburante.

Non toccare mai la marmitta, la candela o altre parti metalliche del motore mentre il motore è in funzione o immediatamente dopo l'arresto del motore. Ciò potrebbe provocare gravi ustioni o scosse elettriche.

Usare la massima cautela quando si tagliano cespugli e alberelli di piccole dimensioni, perché il materiale sottile può agganciare la catena della motosega ed essere sbattuto verso di voi o farvi perdere l'equilibrio.

Quando tagliate un ramo che è sotto tensione, fate attenzione al ritorno elastico, in modo da non essere colpiti quando la tensione nelle fibre del legno viene rilasciata.

Controllate l'albero per vedere se ci sono rami morti che potrebbero cadere durante l'abbattimento.

Spegnere sempre il motore prima di metterlo a terra.

Precauzioni di sicurezza per gli utilizzatori di motoseghe

Attenzione: Il contraccolpo può verificarsi quando il naso o la punta della barra guida tocca un oggetto, o quando il legno si chiude e pizzica la catena della sega nel taglio. Il contatto della punta in alcuni casi può provocare una reazione di inversione rapida e luminosa, che spinge la barra di guida verso l'alto e indietro verso l'operatore. Lo schiacciamento della catena lungo la parte superiore della barra di guida può spingere la barra di guida rapidamente indietro verso l'operatore. Ciascuna di queste reazioni può farvi perdere il controllo della sega, con conseguenti gravi lesioni personali.

Non affidatevi esclusivamente ai dispositivi di sicurezza incorporati nella vostra motosega. Come utilizzatore di una motosega dovrete prendere diverse misure per mantenere i lavori di taglio esenti da incidenti o lesioni.

(1) Con una conoscenza di base del contraccolpo è possibile ridurre o eliminare l'elemento sorpresa. La sorpresa improvvisa contribuisce agli incidenti.

(2) Tenere una buona presa sulla sega con entrambe le mani, la destra sull'impugnatura posteriore e la sinistra su quella anteriore, quando il motore è in funzione. Usare una presa salda con i pollici e le dita che circondano le maniglie della motosega. Una presa salda vi aiuterà a ridurre il contraccolpo e a mantenere il controllo della motosega.

(3) Assicuratevi che l'area in cui state tagliando sia libera da ostacoli. Non lasciare che la punta della barra di guida entri in contatto con un tronco, un ramo o qualsiasi altro ostacolo che potrebbe essere colpito mentre si utilizza la motosega.

(4) Tagliare ad alta velocità del motore.

(5) Non sporgersi troppo e non tagliare oltre l'altezza delle spalle.

(6) Seguire le istruzioni del produttore per l'affilatura e la manutenzione della catena della sega.

(7) Usare solo barre e catene di ricambio specificate dal produttore o equivalenti.

Manutenzione

Per mantenere il vostro prodotto in buone condizioni di funzionamento, eseguite le operazioni di manutenzione e controllo descritte nel manuale a intervalli regolari.

Assicurarsi sempre di spegnere il motore prima di eseguire qualsiasi procedura di manutenzione o controllo.

Attenzione: Le parti metalliche raggiungono temperature elevate subito dopo l'arresto del motore.

Affidare tutte le operazioni di manutenzione diverse da quelle elencate nel manuale d'uso al rivenditore competente.

Trasporto

Trasportare sempre l'unità con il motore fermo, la barra di guida coperta con la protezione al raro, e il silenziatore lontano dal corpo.

Installazione della barra di guida e della catena della sega

Aprire la scatola e installare la barra di guida e la catena della sega sull'unità di potenza come segue:

Attenzione: La catena ha bordi molto taglienti. Utilizzare guanti protettivi spessi per la sicurezza.

1. Tirare la protezione verso l'impugnatura anteriore per controllare che il freno della catena non sia inserito.
 2. Allentare i dadi e rimuovere il coperchio della catena.
 3. Installare il picco attaccato all'unità di potenza.
 4. Ingranare la catena al pignone e, mentre si monta la catena della sega intorno alla barra di guida, montare la barra di guida all'unità di potenza.
 5. Regolare la posizione del dado del tendicatena sul coperchio della catena alla presa inferiore della barra di guida (F1).
- (1) Dado del tendicatena, (2) Copertura della catena

Pic. F40*: Rimuovere il paraurti a spillo

Rilasciare i due dadi (1), il paraurti a spillo viene rimosso.

Installare il paraurti a spillo

Mettere il paraurti a spillo nella sua posizione mostrata nella foto, stringere i due dadi (1). Il paraurti a spillo è fissato nella sua posizione.

Nota: Fate attenzione alla direzione corretta della catena della sega (F2).
(1) Direzione del movimento

5. Montare il copri-catena sull'unità di potenza e fissare i dadi a mano.
6. Tenendo la punta della barra, regolare la tensione della catena girando la vite del tenditore fino a quando i tiranti toccano appena il lato inferiore della guida della barra (F3).
7. Stringere saldamente i dadi con la punta della barra tenuta in alto (12-15N.m). Quindi controllare che la catena giri in modo fluido e che la tensione sia corretta muovendola a mano. Se necessario, regolare nuovamente con il copricatena allentato.
8. Serrare la vite del tenditore.
 - (1) Allentare
 - (2) Serrare
 - (3) Vite del tenditore

Nota: una catena nuova espanderà la sua lunghezza all'inizio dell'uso. Controllate e leggete spesso la tensione, poiché una catena allentata può facilmente deragliare o causare una rapida usura di se stessa e della barra di guida.

Carburante e olio per catene

Attenzione: La benzina è molto infiammabile. Evitare di fumare o portare fiamme o scintille vicino al carburante.

Asciugare tutte le fuoriuscite prima di avviare il motore.

Assicurarsi di fermare il motore e lasciarlo raffreddare prima di avviarlo.

Tenere le fiamme aperte lontano dall'area in cui il carburante viene maneggiato o conservato.

Importante: Non usare mai olio per motori a 4 tempi o motori a 2 tempi raffreddati ad acqua.

Non utilizzare mai carburante senza olio (benzina pura).

Non usare mai carburante con acqua.

Il carburante misto lasciato inutilizzato per un periodo di un mese o più può intasare il carburatore o causare il malfunzionamento del motore. Mettete il carburante che rimane in un contenitore ermetico e conservatelo in una stanza buia e fresca.

Chiedete la "miscela di benzina per motori a due tempi raffreddati ad aria" alla più vicina stazione di servizio, o preparate la miscela mettendo la benzina senza piombo a 95 ottani e l'olio speciale per motori a due tempi raffreddati ad aria in un contenitore di miscelazione secondo le seguenti proporzioni, poi agitate per mescolare bene.

Rapporti di miscelazione:

Usare olio per motori a 2 tempi di tipo speciale (30 ml di olio per ogni 1L di benzina senza piombo a 95 ottani).

Lubrificante per catene

Usare un lubrificante per catene adatto alle motoseghe.

Nota: non usare olio usato o riciclato per evitare di danneggiare la pompa dell'olio.

Operazione principale

Attenzione: È molto pericoloso di usare una motosega che ha parti rotte o non ha gli accessori necessari. Prima di avviare il motore, assicurarsi che tutte le parti, compresa la lama e la catena, siano installate correttamente.

Avviamento del motore

1. Riempire con carburante e olio e stringere bene i tappi. (F7)
2. Posizionare l'interruttore nella posizione "I". (F8)
3. Tirare lo mandrino in posizione chiusa (F9)
 - 1) Olio per catene
 - 2) Carburante
 - 3) Interruttore* (non incluso in tutti i modelli)
 - 4) Mandrino

Nota

Quando si parte subito dopo una pausa, lasciare lo mandrino in posizione aperta.

4. Tenendo la macchina saldamente a terra, tirare il manipolo con forza e in modo deciso. (F10).

ATTENZIONE!

Non avviare la macchina tenendola con una mano sola. La catena può toccare il tuo corpo. È molto pericoloso.

5. Quando il motore si è acceso premere il grilletto per riportare lo mandrino nella sua posizione originale o altrimenti girarlo manualmente e tirare di nuovo il volantino per avviare il motore.

6. Lasciare che il motore si riscaldi.

*Quando si tira il grilletto, lo mandrino torna automaticamente in posizione di funzionamento (non incluso in tutti i modelli)

Attenzione: Tenersi lontani dalla catena della motosega, che inizierà a ruotare all'avvio del motore.

Controllo del sistema di lubrificazione della catena

Controllo del sistema di lubrificazione della catena

Attenzione: Assicuratevi di regolare la lama e la catena quando controllate il sistema di lubrificazione della catena per ridurre il rischio di lesioni da parti in movimento.

Dopo aver avviato il motore, fate funzionare la motosega a velocità media e vedete se l'olio della catena viene espulso come mostrato nell'illustrazione (F12).

(1) Olio per catene

Il flusso dell'olio può essere regolato inserendo un cacciavite nel foro situato nella parte inferiore della frizione. Regolare secondo le esigenze del lavoro da svolgere (F13).

(1) Regolatore

Nota: l'olio della catena può essere scaricato prima di scaricare il carburante. Riempite d'olio ogni volta che aggiungete carburante.

Regolazione del carburatore (F14)

Il carburatore del tuo strumento è regolato in fabbrica, ma potrebbe aver bisogno di una piccola regolazione a causa di cambiamenti nelle condizioni operative. Prima di regolare il carburatore, assicuratevi che il filtro dell'aria sia pulito e che la benzina abbia il giusto rapporto di olio.

Durante l'impostazione, seguite i passi seguenti:

Nota: Assicuratevi di regolare il carburatore con la catena in posizione.

1. Spegnete il motore e avvitate entrambi gli aghi H e L fino a quando non si fermano. Non forzare mai. Poi regolarli indietro del numero iniziale di giri come mostrato qui sotto.

	4500	5200
H Ago	$1 \pm 3/8$	$1 \pm 3/8$
L Ago	$1 \frac{1}{4} \pm 1/4$	$1 \frac{1}{2} \pm 1/4$

2. Avviate il motore e lasciatelo riscaldare.

3. Girate la vite L lentamente verso destra per trovare il punto in cui il minimo è al massimo e girate la vite di un quarto di giro verso sinistra.

4. Girate la vite T a sinistra in modo che la catena non funziona. Se il minimo è troppo basso, girare la vite a destra.

5. Fate un taglio di prova e regolate la vite H per una migliore forza di taglio.

(1) Ago H

(2) Ago L

(3) Regolatore

Meccanismo anticongelante del carburatore

Il funzionamento della motosega a temperature di 0-5 °C durante periodi di alta umidità può causare la formazione di ghiaccio all'interno del carburatore e questo a sua volta può causare problemi di funzionamento del motore.

La macchina è stata progettata con una porta di ventilazione che copre la parte posteriore del coperchio del filtro dell'aria per facilitare l'apporto di aria calda al motore, evitando così la formazione di ghiaccio.

In condizioni normali, il prodotto deve essere utilizzato con la macchina nella sua normale posizione di funzionamento, cioè la posizione in cui si trova al momento della consegna. Tuttavia, se c'è la possibilità che si formi del ghiaccio, la macchina dovrebbe essere impostata per funzionare in modalità antigelo prima dell'uso.

Come passare da una modalità operativa all'altra (F16)

1. Spegnete la macchina attraverso l'interruttore.

2. Rimuovete il tappo del filtro dell'aria e la piastra sul retro del filtro dell'aria.

3. Fissate la piastra sul lato sinistro in modo che la piastra antigelo sia sulla destra.

4. Reinstallate il tappo.

(1) Coperchio del filtro dell'aria

(2) Piastra antighiaccio

(3) Vite

(4) Modalità di funzionamento normale

(5) Modalità antigelo

(6) Schermo

Attenzione!

Continuare a usare la macchina in modalità antighiaccio quando la temperatura è tornata a livelli normali può causare problemi nell'avvio e nel funzionamento della macchina. Regolate la macchina di nuovo nella sua modalità originale quando la temperatura è tornata normale.

Nota: Quando si usa l'unità in periodi in cui nevicava. Si raccomanda di usare anche una protezione da neve efficace nel prevenire il congelamento del filtro dell'aria (F17). (1) Protezione da neve (non inclusa).

Freno della catena (F18)

Questo freno può essere azionato manualmente con la protezione anteriore girata verso il basso verso la barra di guida.

Per rilasciare il freno, tirare verso l'alto la protezione anteriore verso la maniglia anteriore fino a quando si sente il suono "Click".

- (1) Freno (protezione anteriore)
- (2) Rilasciato
- (3) Attivato

Attenzione: Assicuratevi di confermare il funzionamento dei freni durante l'ispezione quotidiana.

Nel caso in cui il freno non sia effettivo, chiedere l'ispezione e la riparazione di un esperto.

Il motore, se viene tenuto ruotato ad alta velocità con il freno impegnato la frizione, può causare un problema.

Quando il freno viene azionato durante il funzionamento, rilasciare immediatamente le dita dalla leva dell'acceleratore e tenere il motore al minimo.

Arresto del motore

1. Rilasciare il livello dell'acceleratore per lasciare il motore al minimo per qualche minuto.
2. Mettere l'interruttore in posizione "O" (STOP) (F20).

- (1) Interruttore

Attenzione: Prima di procedere al vostro lavoro, leggete la sezione "Precauzioni per la sicurezza". Questo aiuta anche ad abituarsi all'apparecchio.

Seguire sempre le norme di sicurezza. La motosega deve essere usata solo per tagliare il legno. È vietato tagliare altri tipi di materiale. Le vibrazioni e il contraccolpo variano con i diversi materiali e i requisiti delle norme di sicurezza non sarebbero rispettati. Non usare la motosega come leva per sollevare, muovere o spaccare oggetti. Non bloccarla su cavalletti fissi. È vietato applicare utensili o applicazioni non specificati dal fabbricante.

Non è necessario forzare la sega nel taglio. Applicare solo una leggera pressione facendo funzionare il motore a tutto gas.

Quando la catena della sega è bloccata nel taglio, non tentare di estrarla con la forza, ma usare un cuneo o una leva per aprire la strada.

Consigli di sicurezza contro il contraccolpo (F21)

È molto importante controllare il freno e la catena prima di ogni utilizzo. La catena deve essere sempre affilata per ridurre il rischio di strappi. La rimozione dei dispositivi di sicurezza, la cattiva manutenzione o il montaggio scorretto dei componenti aumentano la possibilità di lesioni.

Attenzione: Non stare su superfici instabili o su scale.

Non allungatevi per raggiungere luoghi più alti.

Non tagliare sopra l'altezza delle spalle.

Usare sempre entrambe le mani per afferrare la sega.

Manutenzione

Attenzione: Prima di pulire, ispezionare o riparare l'unità, assicurarsi che il motore si sia fermato e sia freddo.

Scollegare la candela per evitare un avviamento accidentale.

Manutenzione dopo ogni uso**1. Filtro dell'aria**

La polvere dalla superficie di pulizia può essere rimossa battendo leggermente l'angolo della superficie contro una superficie dura. Per pulire lo sporco attraverso il filtro, aprire il coperchio in due e pulirlo con petrolio o soffiare con aria compressa dall'interno verso l'esterno (F27).

Per unire le due sezioni, premere le cornici insieme fino a quando non si bloccano.

Nota: Quando si installa il filtro, assicurarsi che le scanalature sul bordo del filtro si adattino correttamente alle sporgenze sul coperchio del cilindro.

2. Foro del sistema di lubrificazione

Scollegare la lama di taglio e controllare che il foro non sia bloccato (F28).

- (1) Foro del sistema di lubrificazione

3. Lama da taglio

Quando la lama di taglio è smontata, rimuovere i detriti nella scanalatura della lama e nel foro del sistema di lubrificazione dell'olio (F29).

Lubrificare la ruota dentata attraverso il foro sul bordo della lama (F30).

- (1) Foro di lubrificazione
- (2) Foro di ingrassaggio
- (3) Foro di macinazione

4. Altro

Eseguire un controllo delle perdite di carburante e delle parti di collegamento che potrebbero aver bisogno di essere serrate, delle parti danneggiate e controllare che le maniglie siano posizionate correttamente. Se trovate delle parti che hanno un problema o un difetto, consegnate la sega per la riparazione prima di usarla di nuovo.

Manutenzione periodica

1. Alette di raffreddamento del cilindro

L'accumulo di polvere tra le fessure dei cilindri può causare il surriscaldamento della macchina. Controllare e pulire periodicamente queste scanalature dopo aver rimosso il filtro dell'aria e il coperchio del cilindro.

Quando si inserisce il coperchio del cilindro, assicuratevi che i fili siano nei posti giusti. (F31)

Nota: Assicuratevi di coprire l'ingresso del cilindro per evitare che polvere e oggetti estranei entrino all'interno del cilindro..

2. Filtro del carburante

(a) Usando un gancio a filo, togliere il filtro dalla porta di riempimento (F32).

(1) Filtro del carburante

(b) Smontare il filtro e lavarlo con benzina, o sostituirlo con uno nuovo se necessario.

3. Contenitore dell'olio

Usando un gancio di filo, togliete il filtro dell'olio e pulitelo con l'olio. Quando si reinstalla il filtro assicurarsi che arrivi nell'angolo anteriore destro (F33)

(2) filtro dell'olio

4. Candela (F34)

Pulire gli elettrodi con una spazzola metallica e reimpostare il vuoto a 0,6~0,7mm come necessario.

5. Granazi (F35)

Controllare l'usura del pignone della catena. Se l'usura è grave, cambiate il pignone per un migliore funzionamento. Se la catena o il pignone sono molto usurati, devono essere sostituiti insieme.

6. Ammortizzatori anteriori e posteriori

Sostituiteli se sono molto usurati e hanno crepe nella gomma.

Manutenzione della catena e della lama di taglio

Catena

È molto importante per un funzionamento regolare e sicuro che i denti della catena siano affilati.

Si dovrebbe archiviare la catena quando:

- La polvere della sega diventa più fina
- È necessaria una forza extra per segare.
- La via di taglio non va dritta.
- Le vibrazioni aumentano.
- Il consumo di carburante aumenta.

Attenzione: Assicurarsi di portare i guanti di sicurezza.

Lama da taglio

Invertire la lama di tanto in tanto per ridurre l'usura.

La guida della lama deve essere sempre quadrata.

Ispezionare e localizzare eventuali punti usurati.

Mettete un righello sulla barra e all'esterno della catena.

Se si crea uno spazio tra di loro, la rotaia è in buone condizioni. Altrimenti la guida è ampiamente consumata.

Se la barra è nelle condizioni descritte sopra, deve essere sostituita (F39).

Risoluzione dei problemi

Caso 1. Avaria all'avviamento

Assicurarsi che il sistema di prevenzione della formazione di ghiaccio non funzioni.

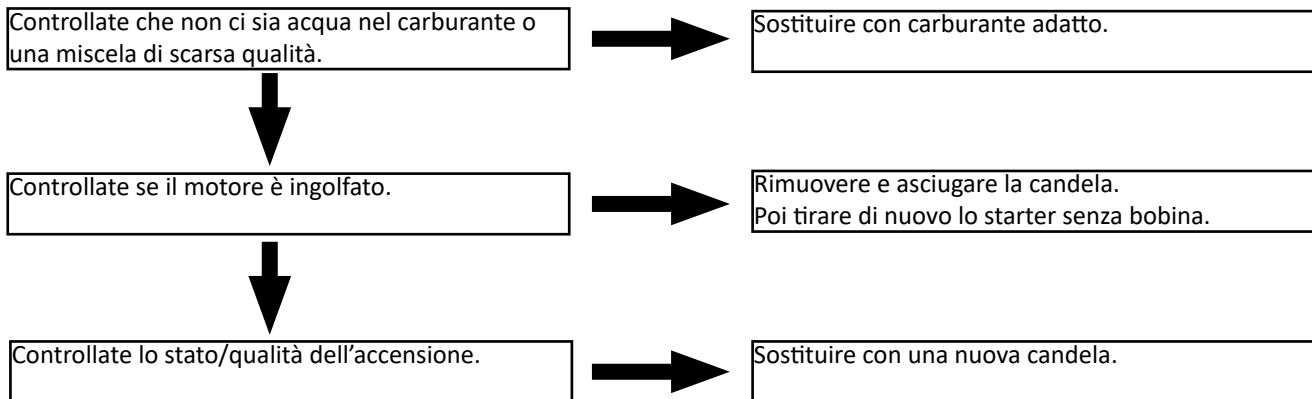

Caso 2. Mancanza di potenza / Scarsa accelerazione / Pessimo funzionamento al minimo.

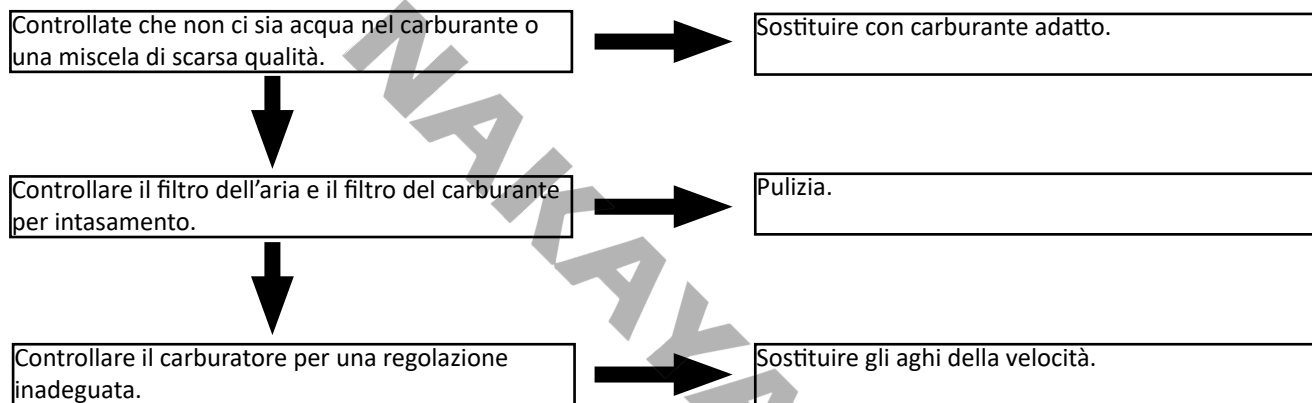

Case 3. L'olio non esce

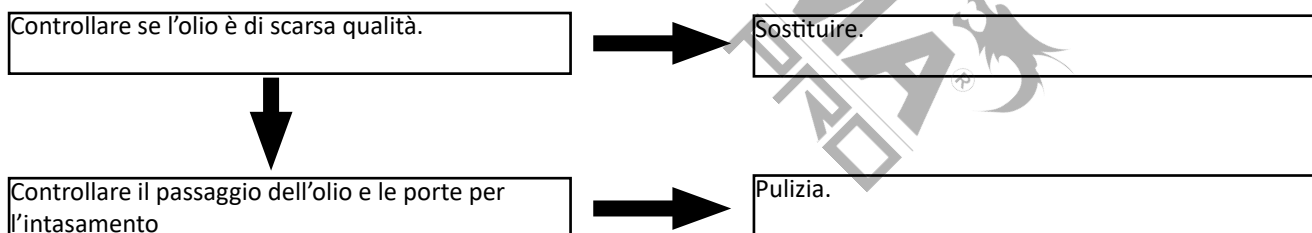

Quando la vostra motosega sembra aver bisogno di ulteriori riparazioni o manutenzione, consultate il vostro rivenditore per un consiglio. Se avete bisogno di ulteriore assistenza per la vostra motosega, consultate il vostro rivenditore locale o fate riparare la vostra motosega da un centro di assistenza autorizzato.

Dati tecnici

Modello:	PC4100	PC4610	PC5610
Cilindrata:	39,6cm ³	45,6cm ³	54,5cm ³
Potenza:	2cv	2.4cv	3.5cv
Motore:	2 tempi, raffreddato ad aria		
Lunghezza della barra:	40cm	45cm	50cm
Catena:	3/8 LP, 1,3mm(56 maglie)	0,325" 1,3mm(72 maglie)	0,325" 1,5mm(78 maglie)
Altre caratteristiche:	Avviamento facile, filtro aria in carta		

* Il produttore si riserva il diritto di apportare modifiche minori al design e alle specifiche tecniche del prodotto senza preavviso, a meno che tali modifiche non influiscano significativamente sulle prestazioni e sulla sicurezza dei prodotti. Le parti descritte/illustrate nelle pagine del manuale che avete tra le mani possono riguardare anche altri modelli della linea di prodotti del produttore con caratteristiche simili e potrebbero non essere incluse nel prodotto appena acquistato.

* Per garantire la sicurezza e l'affidabilità del prodotto e la validità della garanzia, tutti gli interventi di riparazione, ispezione o sostituzione, compresa la manutenzione e le regolazioni speciali, devono essere eseguiti esclusivamente da tecnici del servizio di assistenza autorizzato dal produttore.

* Utilizzare sempre il prodotto con l'attrezzatura fornita. L'utilizzo del prodotto con apparecchiature non in dotazione può causare malfunzionamenti o addirittura lesioni gravi o morte. Il produttore e l'importatore non sono responsabili per lesioni e danni derivanti dall'uso di apparecchiature non conformi.

Προσοχή! Οι προειδοποιήσεις που περιέχουν οι οδηγίες αυτές αφορούν σημαντικά σημεία που πρέπει να ληφθούν υπόψη για να αποφύγετε σοβαρούς τραυματισμούς. Για το λόγο αυτό θα πρέπει να διαβάσετε όλες τις οδηγίες χρήσης και να τις ακολουθήσετε πιστά.

Οι οδηγίες που περιλαμβάνονται σε προειδοποιήσεις σε αυτό το εγχειρίδιο που σημειώνονται με σύμβολα προειδοποίησης αφορούν κρίσιμα σημεία τα οποία πρέπει να ληφθούν υπόψη για την αποφυγή πιθανών σοβαρών σωματικών τραυματισμών. Για το λόγο αυτό σας ζητείται να διαβάσετε προσεκτικά όλες αυτές τις οδηγίες και να τις ακολουθήσετε πιστά.

Περιγραφή τμημάτων (A1/A2/A3)

- | | |
|---------------------------------|----------------------|
| 1. Φρένο | 8. Διακόπτης |
| 2. Χειρόμυζα | λειτουργίας |
| 3. Κάλυμμα φίλτρου αέρος | 9. Δεξαμενή καυσίμου |
| 4. Μοχλός τσόκ | 10. Δοχείο λαδιού |
| 5. Διακόπτης ασφαλείας γκαζιού | 11. Εμπρόσθια λαβή |
| 6. Οπίσθια λαβή | 12. Αλυσίδα κοπής |
| 7. Σκανδάλη τροφοδοσίας (γκάζι) | 13. Λάμα κοπής |

Εικονογράμματα κινδύνου στο μηχάνημα (A4)

Από αριστερά προς τα δεξιά:
 Διαβάστε προσεκτικά το εγχειρίδιο προτού χρησιμοποιήσετε το μηχάνημα.
 Χειρίζεστε πάντοτε το μηχάνημα χρησιμοποιώντας και τα δύο σας χέρια.
 Φοράτε ρούχα προστασίας.
 Μην εκθέτετε τη μονάδα στη βροχή ή σε υγρασία.
 Φοράτε κράνος, γυαλιά ασφαλείας και ακουστικά προστασίας.
 Προσοχή κίνδυνος.
 Φοράτε γάντια προστασίας.
 Προσοχή! Κίνδυνος ανάκρουσης (κλότσημα).

ΣΗΜΑΝΤΙΚΟ!

Εάν τα αυτοκόλλητα προειδοποίησης ξεκολλήσουν ή δεν είναι ευανάγνωστα θα πρέπει να επικοινωνήσετε με τον προμηθευτή σας για την άμεση αντικατάστασή τους.

ΠΡΟΣΟΧΗ!

Μην τροποποιείτε το μηχάνημα! Η εγγύηση δεν καλύπτει το μηχάνημα στην περίπτωση που έχουν πραγματοποιηθεί τροποποιήσεις στο μηχάνημα ή σε περίπτωση που δεν τηρούνται οι οδηγίες χρήσης που αναγράφονται στο εγχειρίδιο.

Σύμβολα που εντοπίζονται στο μηχάνημα (A5)

Για την ασφαλή λειτουργία και συντήρηση του μηχανήματος, το μηχάνημα φέρει ειδικά σύμβολα. Συμβουλευτείτε τις ενδείξεις αυτές για να αποφύγετε τα σφάλματα.

a) Ένδειξη πλήρωσης μείγματος βενζίνης-λαδιού

Θέση: Τάπα ρεζερβουάρ

b) Ένδειξη πλήρωσης λαδιού αλυσίδας

Θέση: Τάπα λαδιού

c) Ένδειξη διακόπτη

Διακόψτε την λειτουργία του μηχανήματος γυρνώντας τον διακόπτη στην θέση «Ο» (STOP).

Θέση: Πίσω μέρος της αριστερής πλευράς του μηχανήματος.

d) Ένδειξη για το τσόκ

Τραβώντας τον μοχλό του τσόκ, το τσόκ κλείνει.

Θέση: Πίσω μέρος της δεξιάς πλευράς του μηχανήματος.

e) Ένδειξη τις βίδας ρύθμισης του λαδιού αλυσίδας

«MIN» κατεύθυνση μείωσης της ροής λαδιού

«MAX» κατεύθυνση αύξησης της ροής λαδιού

Θέση: Κάτω από τον συμπλέκτη

f) Θέση βελόνας H

Θέση βελόνας L

Θέση της βίδας ρύθμισης ρελαντί

Θέση: Πίσω μέρος της αριστερής πλευράς του μηχανήματος.

Οδηγίες ασφαλούς χρήσης

Προτού θέσετε σε λειτουργία το μηχάνημα

A. Διαβάστε καλά τις οδηγίες χρήσης του μηχανήματος πριν το χρησιμοποιήσετε.

B. Μην χρησιμοποιείτε το αλυσοπρίοιο εάν βρίσκεστε υπό την επήρεια αλκοόλ, εθιστικών ουσιών ή φαρμάκων και εάν δεν βρίσκεστε σε καλή κατάσταση υγείας ή έχει επέλθει κόπωση.

C. Μην θέτετε σε λειτουργία το αλυσοπρίοιο σε κλειστούς χώρους. Τα καυσαέρια περιέχουν δηλητηριώδεις ουσίες.

D. Μην χρησιμοποιείτε το μηχάνημα κάτω από τις συνθήκες που περιγράφονται παρακάτω:

• Όταν το έδαφος είναι ολισθηρό ή όταν υπάρχουν άλλοι παράγοντες οι οποίοι ενδεχομένως να δημιουργήσουν προβλήματα την ισορροπία του χειριστή. Κατά την διάρκεια της νύχτας ή όταν υπάρχει ομίχλη ή σε άλλες περιπτώσεις όπου η ορατότητα είναι μειωμένη.

Κατά την διάρκεια βροχόπτωσης και σε άλλες περιπτώσεις όπου η χρήση του εργαλείου πραγματοποιείται με δυσκολία.

- E. Όταν χρησιμοποιείτε αυτό το εργαλείο για πρώτη φορά και πριν να εργαστείτε προτείνεται να εκπαιδευτείτε από έναν έμπειρο χειριστή.
- F. Η έλλειψη ύπνου ή η κόπωση μπορεί να οδηγήσει σε ατυχήματα και σοβαρούς τραυματισμούς. Μειώστε τον χρόνο λειτουργίας με το μηχάνημα σε 10 λεπτά ανά την φορά και πραγματοποιήστε συχνά διαλείμματα 10 - 20 λεπτών. Επίσης κρατήστε τον χρόνο συνολικής λειτουργίας με το μηχάνημα κάτω από τις 2 ώρες την ημέρα.
- G. Να έχετε το εγχειρίδιο αυτό σε εύκαμπο σημείο για να μπορείτε να το συμβουλευτείτε ανά πάσα στιγμή.
- H. Να παραδίδετε και τις οδηγίες μαζί σε περίπτωση πώλησης ή δανεισμού αυτού του εργαλείου.
- I. Τα παιδιά θα πρέπει να βρίσκονται σε ασφαλή απόσταση από τον χώρο εργασίας. Δεν επιτρέπεται η χρήση του εργαλείου από ανήλικα άτομα. Παρακαλούμε να επικοινωνήσετε άμεσα με τον γιατρό σας σε περίπτωση τραυματισμού.

a. Όταν χρησιμοποιείτε το μηχάνημα θα πρέπει να φοράτε κατάλληλα ρούχα και είδη προστασίας όπως:

1. Κράνος
 2. Γυαλιά ή προσωπίδα προστασίας
 3. Γάντια προστασίας
 4. Αντιολισθητικά υποδήματα
 5. Ωτοασπίδες
- b. Και θα πρέπει επίσης να έχετε:
1. Εργαλεία και λίμες
 2. Ειδικό δοχείο με καύσιμα και λάδι αλυσίδας
 3. Είδη για να οριοθετήσετε τον χώρο εργασίας
 4. Σφυρίχτρα (στην περίπτωση κινδύνου)
 5. Τσεκούρι ή πριόνι (για την απομάκρυνση εμποδίων)
- c. Μη χρησιμοποιείτε το μηχάνημα όταν φοράτε κοντό παντελόνι, σανδάλια ή όταν είστε ξυπόλυτοι.

Προειδοποιήσεις σχετικά με τον χειρισμό των καυσίμων

Ο κινητήρας του μηχανήματος είναι σχεδιασμένος για να λειτουργεί με μείγμα καυσίμου που περιέχει πολύ εύφλεκτη βενζίνη. Μην αποθηκεύετε τα δοχεία και μην πραγματοποιείτε ανεφοδιασμό καυσίμου σε χώρους όπου υπάρχουν εύφλεκτα υλικά ή πηγές θερμότητας (φλόγες, σπίθες κλπ).

ΣΗΜΕΙΩΣΗ

Σε περίπτωση ανάφλεξης των καυσίμων εξουδετερώστε την πυρκαγιά χρησιμοποιώντας έναν πυροσβεστήρα ξηράς σκόνης.

Πριν την εκκίνηση

Ελέγξτε τον χώρο εργασίας, το τεμάχιο εργασίας και την κατεύθυνση κοπής. Εάν υπάρχουν εμπόδια αφαιρέστε τα. Μην ξεκινήσετε την κοπή εάν ο χώρος εργασίας δεν είναι καθαρός, εάν δεν έχετε σταθερή στάση του σώματος και εάν δεν έχετε σχεδιάσει ένα δρόμο διαφυγής από το σημείο εργασίας. Δώστε προσοχή σε περίπτωση που βρίσκονται και άλλα άτομα κοντά στο χώρο εργασίας. Επιβεβαιώστε ότι βρίσκονται σε απόσταση τουλάχιστον 2,5 φορές μεγαλύτερη από το αντικείμενο κοπής. Ελέγξτε το μηχάνημα για ενδείξεις φθοράς και μέρη που παρουσιάζουν κάποιο πρόβλημα. Μην θέτετε το μηχάνημα σε λειτουργία εάν παρουσιάζει κάποιο πρόβλημα, αν δεν είναι σωστά ρυθμισμένο ή εάν δεν έχει συναρμολογηθεί σωστά. Σιγουρευτείτε ότι η αλυσίδα σταματά να περιστρέφεται όταν απελευθερώνετε την σκανδάλη τροφοδοσίας (γκάζι).

Κατά την εκκίνηση

Κρατάτε το αλυσοπρίονο σταθερά και με τα δυο σας χέρια όταν κατά την διάρκεια λειτουργίας του. Κρατήστε το αλυσοπρίονο μακριά από το σώμα σας κατά την διάρκεια λειτουργίας του. Πριν εκκινήσετε το αλυσοπρίονο σιγουρευτείτε ότι δεν βρίσκεται σε επαφή με κάποια επιφάνεια.

Σημαντικές συμβουλές ασφαλείας

Διατηρήστε τις λαβές καθαρές και στεγνές. Μην ακουμπάτε την εξάτμιση ή άλλα εξαρτήματα του μηχανήματος ενώ αυτό βρίσκεται σε λειτουργία για να αποφύγετε τον κίνδυνο εγκαύματος. Δώστε μεγάλη προσοχή όταν κόβετε μικρά ξύλα και θάμνους καθώς δημιουργείται ο κίνδυνος να εκτοξευτούν προς το μέρος σας μικρά τμήματα του υλικού κοπής και να σας κάνουν να χάσετε την ισορροπία σας. Όταν κόβετε ένα ξύλο που βρίσκεται υπό τάση προσέξτε μην χτυπηθείτε μετά την απελευθέρωσή του κατά την κοπή του. Ελέγξτε για ξεραμένα κλαδιά ή δέντρα τα οποία μπορεί να πέσουν και να σας τραυματίσουν. Σταματήστε το μηχάνημα προτού το αφήσετε κάτω.

Ασφάλεια κατά της ανάκρουσης

ΠΡΟΣΟΧΗ ΚΙΝΔΥΝΟΣ! Η ανάκρουση μπορεί να προκύψει όταν η μύτη της λάμας ακουμπήσει πάνω σε ένα αντικείμενο ή όταν το ξύλο εγκλωβίσει την λάμα και εμποδίζει την λειτουργία του μηχανήματος. Η στιγμή της επαφής της μύτης της λάμας γίνεται σε κλάσματα δευτερολέπτων και η ανάκρουση που δημιουργείται μπορεί να τραυματίσει σοβαρά τον χειριστή.

1. Η πλήρη κατανόηση της αντίδρασης ανάκρουσης μπορεί να αυξήσει την αποτελεσματικότητα αντίδρασης της κατάστασης αυτής καθώς θα είστε σε ετοιμότητα για να την αντιμετωπίσετε και να μειώσετε τις πιθανότητες ατυχήματος.
2. Μην εργάζεστε κρατώντας το αλυσοπρίονο μόνο με το ένα χέρι. Για απόλυτο έλεγχο κρατήστε το αλυσοπρίονο και με τα δύο χέρια, το ένα στην μπροστινή λαβή και το άλλο στην πίσω. Με σταθερό κράτημα θα μειώσετε τον κίνδυνο ανάκρουσης και θα έχετε και τον απόλυτο έλεγχο του αλυσοπρίονου.
3. Βεβαιωθείτε ότι δεν υπάρχουν εμπόδια στον χώρο εργασίας. Για λόγους ασφαλείας, μην αφήνετε την λάμα να έρχεται σε επαφή με άλλες επιφάνειες κατά την διάρκεια λειτουργίας του μηχανήματος.
4. Για καλύτερα αποτελέσματα πραγματοποιήστε την κοπή σε υψηλή ταχύτητα λειτουργίας.
5. Μην τεντώνετε για να φτάσετε σε υψηλά σημεία και μην χρησιμοποιείτε το μηχάνημα σε σημεία που ξεπερνούν σε ύψος το ύψος των ώμων σας.
6. Ακολουθήστε τις οδηγίες του κατασκευαστή σχετικά με το τρόχισμα και την συντήρηση.
7. Χρησιμοποιείτε μόνο ανταλλακτικά (λάμες, αλυσίδα κτλ.) που προτείνει ο κατασκευαστής για την ασφαλέστερη λειτουργία του αλυσοπρίονου.

Συντήρηση

Για να συντηρήσετε σωστά το μηχανήμα σας πραγματοποιήστε τις λειτουργίες συντήρησης που περιγράφονται στις οδηγίες αυτές ανά τακτά χρονικά διαστήματα.

Προσοχή!

Τα μεταλλικά μέρη αποκτούν υψηλές θερμοκρασίες κατά την διάρκεια λειτουργίας όπως επίσης για ένα χρονικό διάστημα μετά την διακοπή λειτουργίας του κινητήρα. Οι εργασίες που δεν αναφέρονται στο εγχειρίδιο αυτό θα πρέπει να πραγματοποιηθούν μόνο από το εξουσιοδοτημένο τμήμα σέρβις.

Μεταφορά

Όταν μεταφέρετε το πριόνι τοποθετήστε το κάλυμμα της λάμας για να αποφύγετε οποιονδήποτε τραυματισμό.

Μεταφέρετε το αλυσοπρίονο πάντοτε με τον κινητήρα να βρίσκεται εκτός λειτουργίας και την λάμα προς τα πίσω και σε ασφαλή απόσταση από το σώμα σας.

Σύνδεση της λάμας και της αλυσίδας κοπής

Ανοίξτε την αρχική συσκευασία και τοποθετήστε την λάμα και την αλυσίδα στο μηχάνημα σύμφωνα με τις παρακάτω οδηγίες:

ΠΡΟΣΟΧΗ!

Η αλυσίδα είναι εξαιρετικά αιχμηρή. Χρησιμοποιήστε γάντια προστασίας για την δική σας ασφάλεια.

1. Τραβήξτε το φρένο της αλυσίδας προς τα πίσω για να επιβεβαιώσετε ότι το φρένο δεν είναι ενεργοποιημένο.
2. Ξεβιδώστε τα παξιμάδια που βρίσκονται στο κάλυμμα της αλυσίδας.
3. Τοποθετήστε την δαγκάνα στο μηχάνημα
4. Τοποθετήστε την αλυσίδα στην λάμα και συγχρόνως την λάμα πάνω στο μηχάνημα. Ρυθμίστε την θέση του ρεγυλατόρου της αλυσίδας στο κάλυμμα της αλυσίδας και στην τρύπα της λάμας. (F1) (1) Ρεγυλατόρος, (2) Κάλυμμα αλυσίδας

Εικ. F40*: Αφαιρέστε τον οδοντωτό προφυλακτήρα.

Ξεσφίξτε τα δύο παξιμάδια (1) για να αφαιρέσετε τον προφυλακτήρα (2).

Τοποθετήστε τον οδοντωτό προφυλακτήρα.

Τοποθετήστε τον προφυλακτήρα στη θέση που φαίνεται στην εικόνα, σφίξτε τα δύο παξιμάδια (1). Ο οδοντωτός προφυλακτήρας σταθεροποιείται στη θέση του.

5. Τοποθετήστε το κάλυμμα στο μηχάνημα και σφίξτε τις βίδες.

6. Καθώς κρατάτε την μύτη της λάμας, και ρυθμίστε το τέντωμα της αλυσίδας γυρνώντας τον ρεγυλατόρο μέχρι η αλυσίδα να ακουμπήσει στο κάτω μέρος της λάμας (F3)

7. Σφίξτε τις βίδες κρατώντας την μύτη της λάμας προς τα πάνω (21-15Nm) . Στην συνέχεια ελέγξτε ότι η αλυσίδα περιστρέφεται με άνεση και ότι έχει το κατάλληλο τέντωμα. Εάν χρειάζεται ρυθμίστε ξανά.

8. Σφίξτε τον ρεγυλατόρο.

(1) Ξεσφίξτε

(2) Σφίξτε

(3) Ρεγυλατόρος

Σημείωση

Δώστε σημασία στην σωστή κατεύθυνση της αλυσίδας (F2)

(1) Κατεύθυνση κίνησης

Σημείωση

Μια καινούρια αλυσίδα θα μεγαλώσει μόλις ξεκινήσετε την λειτουργία. Ελέγξτε και διορθώστε το τέντωμα της αλυσίδας συχνά γιατί μια χαλαρή αλυσίδα μπορεί να φύγει από την θέση της.

Καύσιμα και λάδι αλυσίδας

Προειδοποίηση: Η βενζίνη είναι εξαιρετικά εύφλεκτη. Αποφύγετε το κάπνισμα και μην πλησιάζετε ενεργές φλόγες ή σπινθήρες κοντά στα καύσιμα. Σκουπίστε όλες τις διαρροές πριν ξεκινήσετε τον κινητήρα.

Βεβαιωθείτε ότι έχετε σταματήσει τον κινητήρα και αφήστε τον να κρυώσει πριν τον εκκινήσετε. Κρατήστε τις ανοιχτές φλόγες μακριά από την περιοχή όπου διακινούνται ή αποθηκεύονται τα καύσιμα.

Σημαντικό: Ποτέ μην χρησιμοποιείτε λάδι κινητήρα για 4χρονους κινητήρες ή υδρόψυκτους 2χρονους κινητήρες.

Ποτέ μην χρησιμοποιείτε καύσιμο χωρίς λάδι (σκέτο καύσιμο).

Ποτέ μην χρησιμοποιείτε καύσιμα με νερό.

Το μικτό καύσιμο που έχει παραμείνει αχρησιμοποίητο για περίοδο ενός μήνα ή περισσότερο μπορεί να φράξει το καρμπυρατέρ ή να οδηγήσει στον κινητήρα να μην λειτουργεί σωστά. Τοποθετήστε το καύσιμο που απέμεινε σε ένα αεροστεγές δοχείο και φυλάξτε το σε ένα σκοτεινό και δροσερό δωμάτιο.

Ζητήστε "μίγμα βενζίνης για αερόψυκτους δίχρονους κινητήρες" στο πλησιέστερο βενζινάδικο, ή παρασκευάστε το μίγμα τοποθετώντας αμόλυβδη βενζίνη 95 οκτανίων και ειδικό λάδι αερόψυκτων δίχρονων κινητήρων σε ένα δοχείο ανάμιξης σύμφωνα με τις ακόλουθες αναλογίες και στη συνέχεια ανακινείται για να αναμυχθεί καλά.

Αναλογίες ανάμιξης:

Χρησιμοποιήστε λάδι ειδικού τύπου 2χρονων κινητήρων (30 ml λαδιού για κάθε 1L αμόλυβδης βενζίνης 95 οκτανίων).

Λιπαντικό αλυσίδας

Χρησιμοποιήστε ένα κατάλληλο λιπαντικό αλυσίδας για αλυσοπρίονα.

Σημείωση: Μην χρησιμοποιείτε χρησιμοποιημένο ή ανακυκλωμένο λάδι για να αποφύγετε την πρόκληση βλάβης στην αντλία λαδιού.

Περιγραφή βασικής λειτουργίας

Προειδοποίηση: Είναι πολύ επικίνδυνο να χρησιμοποιείτε ένα αλυσοπρίονο που φέρει σπασμένα μέρη ή δεν διαθέτει τα απαραίτητα εξαρτήματα. Πριν από την εκκίνηση του κινητήρα, βεβαιωθείτε ότι όλα τα μέρη, συμπεριλαμβανομένης της λάμας και της αλυσίδας, έχουν εγκατασταθεί σωστά.

Εκκίνηση κινητήρα

1. Συμπληρώστε καύσιμα και λάδι και σφίξτε καλά τις τάπες. (F7)
2. Τοποθετήστε τον διακόπτη στην θέση "I". (F8)
3. Τραβήξτε το τσόκ για να βρίσκεται στην κλειστή του θέση (F9)
 - 1) Λάδι αλυσίδας
 - 2) Καύσιμα
 - 3) Διακόπτης* (δεν περιλαμβάνεται σε όλα τα μοντέλα)
 - 4) Τσόκ

Σημείωση

Όταν ξεκινάτε αμέσως μετά την παύση αφήστε το τσόκ στην ανοιχτή του θέση.

4. Καθώς κρατάτε το μηχάνημα σταθερά στο έδαφος τραβήξτε την χειρόμιζα δυνατά και απότομα. (F10).

ΠΡΟΣΟΧΗ!

Μην ξεκινήσετε το μηχάνημα καθώς το κρατάτε με το ένα χέρι. Η αλυσίδα μπορεί να ακουμπήσει στο σώμα σας. Είναι πολύ επικίνδυνο.

5. Όταν ο κινητήρας έχει κάνει ανάφλεξη πιέστε την σκανδάλη για να επιστρέψει το τσόκ στην αρχική του θέση ή σε άλλη περίπτωση γυρίστε το χειροκίνητα και τραβήξτε ξανά την χειρόμιζα για να εκκινηθεί ο κινητήρας.

6. Αφήστε τον κινητήρα να ζεσταθεί.

*Με το πάτημα της σκανδάλης το τσόκ επιστρέφει αυτόματα στην θέση λειτουργίας (δεν περιλαμβάνεται σε όλα τα μοντέλα)

Προειδοποίηση: Μείνετε σε ασφαλή απόσταση από την αλυσίδα καθώς θα αρχίσει να περιστρέφεται κατά την εκκίνηση του κινητήρα.

Έλεγχος του συστήματος λίπανσης της αλυσίδας

Προειδοποίηση: Βεβαιωθείτε ότι έχετε ρυθμίσει τη λάμα και την αλυσίδα κατά τον έλεγχο του συστήματος λίπανσης της αλυσίδας για να μειώσετε τον κίνδυνο τραυματισμού από τα κινούμενα μέρη.

Μετά την εκκίνηση του κινητήρα, λειτουργήστε το αλυσοπρίονο με μεσαίου βαθμού ταχύτητα και δείτε αν το λάδι αλυσίδας εκτινάσσεται όπως φαίνεται στην εικόνα (F12).

(1) Λάδι αλυσίδας

Η ροή λαδιού μπορεί να ρυθμιστεί εισάγοντας ένα κατσαβίδι στην οπή που βρίσκεται στην κάτω μεριά του συμπλέκτη. Ρυθμίστε ανάλογα με τις απαιτήσεις της εκάστοτε εργασίας (F13).

(1) Ρυθμιστής

Σημείωση: Το λάδι της αλυσίδας μπορεί να αδειάσει πριν να αδειάσουν τα καύσιμα. Συμπληρώστε με λάδι κάθε φορά που συμπληρώνετε καύσιμα.

Ρύθμιση του καρμπρατέρ (F14)

Το καρμπρατέρ στο εργαλείο σας έχει ρυθμιστεί από το εργοστάσιο αλλά μπορεί να χρειαστεί μια μικρή ρύθμιση λόγω των αλλαγών στις συνθήκες λειτουργίας. Πριν να ρυθμίσετε το καρμπρατέρ σιγουρευτείτε ότι το φίλτρο αέρος είναι καθαρό και ότι η βενζίνη έχει την κατάλληλη αναλογία λαδιού.

Όταν ρυθμίζετε ακολουθήστε τα παρακάτω βήματα:

Σημείωση: Σιγουρευτείτε ότι ρυθμίσατε το καρμπρατέρ με την αλυσίδα τοποθετημένη.

1. Σταματήστε την μηχανή και βιδώστε Η και L μέχρι να σταματήσουν. Μην τις πιέσετε. Και μετά γυρίστε τις βίδες τις ίδιες στροφές προς τα πίσω με την βοήθεια του παρακάτω πίνακα.

	4500	5200
Βελόνα Η	1 ± 3/8	1 ± 3/8
Βελόνα L	1 1/4 ± 1/4	1 1/2 ± 1/4

2. Ξεκινήστε την μηχανή και αφήστε την να ζεσταθεί.

3. Γυρίστε τη βίδα L σιγά σιγά προς τα δεξιά για να βρείτε το σημείο που το ρελαντί είναι στο μέγιστο και γυρίστε την βίδα ένα τέταρτο προς τα αριστερά.

4. Γυρίστε την βίδα T προς τα αριστερά έτσι ώστε να μην δουλεύει η αλυσίδα. Εάν το ρελαντί είναι πολύ χαμηλό γυρίστε την βίδα προς τα δεξιά.

5. Κάντε ένα δοκιμαστικό κόψιμο και ρυθμίστε την βίδα Η για καλύτερη δύναμη κοπής.

(1) Βελόνα Η

(2) Βελόνα L

(3) Ρεγουλατόρος

Αντιψυκτικός μηχανισμός καρμπρατέρ

Η λειτουργία του αλυσοπρίονου σε θερμοκρασίες 0-5 °C σε περιόδους υψηλής υγρασίας μπορεί να προκαλέσει σχηματισμό πάγου μέσα στο καρμπρατέρ και αυτό με τη σειρά του μπορεί να προκαλέσει προβλήματα στην λειτουργία του κινητήρα.

Το μηχανήμα έχει σχεδιαστεί έτσι ώστε με μια θυρίδα αερισμού να καλύπτει το πίσω μέρος του καλύμματος του φίλτρου αέρα, ώστε να διευκολύνεται η παροχή θερμού αέρα στον κινητήρα και έτσι να αποφεύγεται η δημιουργία πάγου.

Υπό κανονικές συνθήκες, το προϊόν πρέπει να χρησιμοποιείται με στην κανονική θέση λειτουργίας, δηλ. στην θέση που βρίσκεται κατά την στιγμή της παράδοσής του. Ωστόσο, όταν υπάρχει η πιθανότητα να εμφανιστεί πάγος, το μηχανήμα πρέπει να ρυθμιστεί ώστε να λειτουργεί σε λειτουργία κατά της ψύξης πριν από τη χρήση.

Προσοχή!

Η συνέχεια της χρήσης του μηχανήματος σε λειτουργία κατά του πάγου όταν οι θερμοκρασία έχει επανέλθει στα φυσιολογικά επίπεδα μπορεί να δημιουργήσει προβλήματα στην εκκίνηση και την λειτουργία του μηχανήματος. Ρυθμίστε το μηχανήμα ξανά στην αρχική του λειτουργία όταν η θερμοκρασία βρίσκεται σε φυσιολογικά επίπεδα.

Αλλαγή μεταξύ των θέσεων λειτουργίας (F16)

1. Απενεργοποιήστε το μηχανήμα μέσω του διακόπτη.

2. Αφαιρέστε το καπάκι του φίλτρου αέρα και το έλασμα που βρίσκεται στο πίσω μέρος του.

3. Συνδέστε το έλασμα στην αριστερή πλευρά έτσι ώστε το έλασμα του αντιψυκτικού μηχανισμού να βρίσκεται στα δεξιά.

4. Επανατοποθετήστε το καπάκι.

(1) Καπάκι φίλτρου αέρα.

(2) Έλασμα αντιψυκτικού μηχανισμού

(3) Βίδα

(4) Κανονική ρύθμιση λειτουργίας

(5) Ρύθμιση λειτουργίας κατά του πάγου

(6) Έλασμα

Σημείωση: Σε περίπτωση που χρησιμοποιείτε το μηχάνημα υπό συνθήκες χιονόπτωσης. Προτείνουμε να χρησιμοποιήσετε ένα ειδικό εξάρτημα προστασίας για το χιόνι, έτσι ώστε να προστατεύεται το φίλτρο αέρα από τον πάγο. (F17)

(1) Εξάρτημα προστασίας φίλτρου (δεν περιλαμβάνεται).

Φρένο αλυσίδας (F18)

Το φρένο μπορεί να τεθεί σε λειτουργία χειροκίνητα με τον εμπρόσθιο προφυλακτήρα κατεβασμένο προς τα κάτω.

Για να απελευθερώσετε το φρένο, τραβήξτε τον προφυλακτήρα προς τα πάνω προς την κατεύθυνση της χειρολαβής μέχρι να ακούσετε ότι ασφαλίζει.

- (1) Φρένο
- (2) Ανενεργό
- (3) Ενεργό

Ελέγχετε την λειτουργική κατάσταση του φρένου επί καθημερινής βάσης.

Σε περίπτωση που το φρένο δεν λειτουργεί σωστά, παραδώστε το μηχάνημα σε ένα εξουσιοδοτημένο τμήμα Service. Ο κινητήρας, εάν περιστρέφεται σε υψηλή ταχύτητα με το φρένο ενεργοποιημένο, οδηγεί στην υπερθέρμανση του συμπλέκτη, προκαλώντας προβλήματα.

Σε περίπτωση που ενεργοποιηθεί το φρένο όταν ο κινητήρας βρίσκεται σε λειτουργία αφήστε τα δάκτυλά σας από το μοχλό γκαζιού και κρατήστε τον κινητήρα σε κατάσταση ρελαντί.

Διακόπτοντας την λειτουργία του κινητήρα

1. Απελευθερώστε το μοχλό του γκαζιού και επιτρέψτε στον κινητήρα να λειτουργήσει στο ρελαντί για λίγα λεπτά.

2. Γυρίστε τον διακόπτη στην θέση 0 (STOP) (F20).

1. Διακόπτης

Προσοχή!

Πριν ξεκινήσετε την εργασία σας διαβάστε όλες τις οδηγίες ασφαλείας. Αυτό σας βοηθάει να γνωρίσετε καλύτερα το μηχάνημά σας. Ακολουθήστε τις οδηγίες ασφαλείας. Η αλυσίδα θα πρέπει να χρησιμοποιείται μόνο για την κοπή ξύλων. Απαγορεύεται να κόψετε άλλα υλικά. Οι κραδασμοί και η ανάκρουση διαφέρει ανάλογα με το υλικό και τις απαιτήσεις. Μην χρησιμοποιείτε το μηχάνημα για μοχλό ανύψωσης, μετακίνηση ή διαχωρισμό αντικειμένων. Μην το τοποθετήσετε σε σταθερή βάση. Απαγορεύεται να λειτουργείτε το μηχάνημα με άλλο τρόπο από αυτόν που σας προτείνει ο κατασκευαστής.

Μην ασκείτε δύναμη στο μηχάνημα για να πραγματοποιήσει την κοπή. Εάν κολλήσει το αλυσοπρίονο κατά την κοπή, μην επιχειρήσετε να το τραβήξετε αλλά χρησιμοποιήστε μια σφήνα για να ανοίξετε τον δρόμο.

Συμβουλές ασφαλείας κατά της ανάκρουσης (F21)

Είναι πολύ σημαντικό να ελέγχετε το φρένο και την αλυσίδα πριν από κάθε χρήση. Η αλυσίδα θα πρέπει πάντα να είναι αιχμηρή για να μειώσει τον κίνδυνο τραβηγμάτων. Η αφαίρεση εργαλείων ασφαλείας, η κακή συντήρηση ή η λάθος τοποθέτηση των εξαρτημάτων αυξάνει την πιθανότητα τραυματισμού.

Προειδοποίηση: Μην στέκεστε πάνω σε ασταθείς επιφάνειες ή σκάλες.

Μην τεντώνετε για να φτάσετε σε ψηλότερα σημεία.

Μην κόβετε πάνω από το ύψος των ώμων σας.

Κρατάτε το αλυσοπρίονο πάντα και με τα δύο χέρια.

Συντήρηση

Προειδοποίηση: Πριν από τον καθαρισμό, τον έλεγχο ή την επισκευή του αλυσοπρίονου, βεβαιωθείτε ότι ο κινητήρας έχει απενεργοποιηθεί και ότι έχει κρυώσει.

Αποσυνδέστε το μπουζοκαλώδιο για να αποφύγετε την ακούσια εκκίνηση.

Συντήρηση μετά από κάθε χρήση

1. Φίλτρο αέρος

Η σκόνη από την επιφάνεια καθαρισμού μπορεί να απομακρυνθεί χτυπώντας ελαφρά την γωνία της επιφάνειας προς μια σκληρή επιφάνεια. Για να καθαρίσετε χώμα μέσα από το φίλτρο ανοίξτε το κάλυμμά του στα δυο και καθαρίστε με πετρέλαιο ή φυσήξτε το με πεπιεσμένο αέρα με κατεύθυνση από την εσωτερική προς την εξωτερική πλευρά του (F27).

Για να ενώσετε τα δύο τμήματα μεταξύ τους πιέστε τα πλαίσια τους μέχρι να ασφαλίσουν μεταξύ τους.

Σημείωση: Κατά την τοποθέτηση του φίλτρου, βεβαιωθείτε ότι οι αυλακώσεις στην άκρη του φίλτρου ταιριάζουν σωστά με τις προεξοχές στο κάλυμμα του κυλίνδρου.

2. Οπή συστήματος λίπανσης

Αποσυνδέστε την λάμα κοπής και ελέγξτε την οπή για μπλοκάρισμα (F28).

(1) Οπή συστήματος λίπανσης

3. Λάμα κοπής

Όταν η λάμα κοπής αποσυναρμολογηθεί, αφαιρέστε τα υπολείμματα που βρίσκονται στην αυλάκωση της λάμας και στη οπή του συστήματος λίπανσης λαδιού (F29).

Λιπάνετε τον οδοντωτό τροχό από την οπή που βρίσκεται στην άκρη της λάμας (F30).

- (1) Οπή λίπανσης
- (2) Οπή γρασαρίσματος
- (3) Γρανάζι

4. Λοιπά

Πραγματοποιήστε έναν έλεγχο για διαρροή καυσίμου καθώς επίσης και για εξαρτήματα σύνδεσης που ενδεχομένως να χρειάζονται σφίξιμο, για εξαρτήματα που παρουσιάζουν κάποια βλάβη και για να ελέγξετε αν οι λαβές είναι σωστά τοποθετημένες. Εάν εντοπίσετε εξαρτήματα που παρουσιάζουν κάποιο πρόβλημα οποιαδήποτε λάθη δώστε το αλυσοπρίονο για επισκευή πριν να το χρησιμοποιήσετε ξανά.

Περιοδική συντήρηση

1. Πτερύγια ψύξης κυλίνδρου

Η συσσώρευση σκόνης ανάμεσα στις εγκοπές του κυλίνδρου μπορεί να προκαλέσει υπερθέρμανση της μηχανής. Ελέγξτε και καθαρίστε περιοδικά τις εγκοπές αυτές αφού αφαιρέσετε το φίλτρο αέρος και το κάλυμμα του κυλίνδρου. Όταν εισάγετε το κάλυμμα του κυλίνδρου σιγουρευτείτε ότι τα καλώδια είναι τοποθετημένα στα σωστά σημεία. (F31)

Σημείωση: Βεβαιωθείτε πως έχετε καλύψει την εισαγωγή του κυλίνδρου ώστε να μην επιτρέψετε σε σκόνη και ξένα σώματα να εισχωρήσουν στο εσωτερικό του κυλίνδρου.

2. Φίλτρο καυσίμου

Χρησιμοποιώντας ένα συρμάτινο γάντζο αφαιρέστε το φίλτρο από την εισαγωγή φίλτρου. (F32)

- (1) Φίλτρο καυσίμου

Αποσυναρμολογήστε το φίλτρο και καθαρίστε το με πετρέλαιο ή αντικαταστήστε το εάν είναι αναγκαίο.

3. Δοχείο λαδιού

Με ένα συρμάτινο γάντζο αφαιρέστε το φίλτρο λαδιού και καθαρίστε το με πετρέλαιο. Όταν τοποθετείτε ξανά το φίλτρο σιγουρευτείτε ότι έρχεται στην μπροστινή δεξιά γωνία (F33)

- (2) φίλτρο λαδιού

4. Μπουζί (F34)

Καθαρίστε τις ακίδες με μια βούρτσα και ρυθμίστε το διάκενο (0.6~0.7mm) εάν κρίνεται απαραίτητο.

5. Γρανάζι (F35)

Ελέγξτε για φθορά στο γρανάζι της αλυσίδας. Εάν η φθορά είναι μεγάλη αλλάξτε το γρανάζι για καλύτερη λειτουργία. Σε περίπτωση που η αλυσίδα ή το γρανάζι έχουν υποστεί εκτεταμένη φθορά θα πρέπει να αντικατασταθούν μαζί.

6. Εμπρόσθια και οπίσθια αντικραδασμικά

Αλλάξτε εάν έχουν φθαρεί εκτεταμένα και έχουν παρουσιάσει ρωγμές στο λάστιχο τους.

Συντήρηση αλυσίδας και λάμας κοπής

Αλυσίδα

Είναι πολύ σημαντικό για απαλή και ασφαλές λειτουργία τα δόντια της αλυσίδας να είναι αιχμηρά.

Πρέπει να λιμάρετε την αλυσίδα όταν:

- Η σκόνη γίνεται σαν πούδρα.
- Απαιτείται να βάζετε παραπάνω πίεση για να κόψετε το ξύλο.
- Η γραμμή κοπής δεν είναι ευθεία.
- Αυξάνονται οι κραδασμοί.
- Αυξάνεται η κατανάλωση καυσίμου.

Προσοχή! Φορέστε γάντια ασφαλείας.

Λάμα κοπής

Αντιστρέψτε την λάμα κατά καιρούς για να μειώσετε την φθορά.

Η ράγα της λάμας θα πρέπει πάντα να είναι τετραγωνισμένη.

Ελέγξτε και εντοπίστε τα σημεία που έχουν φθαρεί.

Τοποθετήστε ένα χάρακα πάνω στην μπάρα και στην εξωτερική πλευρά της αλυσίδας.

Εάν δημιουργείται κενό μεταξύ τους η ράγα είναι σε καλή κατάσταση. Σε αντίθετη περίπτωση η ράγα έχει υποστεί εκτεταμένη φθορά.

Εάν η λάμα βρίσκεται στην κατάσταση που περιγράφηκε παραπάνω χρήζει αντικατάστασης (F39).

Αντιμετώπιση πιθανών προβλημάτων

Περίπτωση 1. Αποτυχία εκκίνησης

Βεβαιωθείτε ότι το σύστημα προστασίας κατά του πάγου δεν βρίσκεται σε λειτουργία.

Ελέγξτε το καύσιμο για νερό ή μείγμα κακής ποιότητας.

Αντικαταστήστε με κατάλληλο καύσιμο.

Ελέγξτε για υπερχειλίση του κινητήρα

Αφαιρέστε και στεγνώστε το μπουζί.
Στη συνέχεια τραβήξτε ξανά τη χειρόμιζα χωρίς τσόκ.

Ελέγξτε την κατάσταση/ποιότητα της ανάφλεξης.

Αντικαταστήστε με ένα νέο μπουζί.

Περίπτωση 2. Έλλειψη ισχύος / Πρόβλημα στην επιτάχυνση / πρόβλημα στο ρελαντί.

Ελέγξτε το καύσιμο για νερό ή μείγμα κακής ποιότητας.

Αντικαταστήστε με κατάλληλο καύσιμο.

Ελέγξτε το φίλτρο αέρα και το φίλτρο καυσίμου για φράξιμο.

Καθαρισμός.

Ελέγξτε το καρμπιρατέρ για ανεπαρκή ρύθμιση.

Αντικαταστήστε τις βελόνες.

Περίπτωση 3. Το λάδι δεν εξάγεται.

Ελέγξτε για λάδι κακής ποιότητας.

Αντικαταστήστε.

Ελέγξτε τα σημεία διέλευσης του λαδιού για μπλοκάρισμα.

Καθαρισμός.

Όταν το αλυσοπρίονο σας φαίνεται να χρειάζεται περαιτέρω ενέργειες επισκευής ή συντήρησης, συμβουλευτείτε το κατάστημα αγοράς του προϊόντος ή παραδώστε το αλυσοπρίονο για επισκευή από το εξουσιοδοτημένο τμήμα Service.

Τεχνικά Χαρακτηριστικά

Μοντέλο:	PC4100	PC4610	PC5610
Κυβισμός:	39,6cc	45,6cc	54,5cc
Ιπποδύναμη:	2hp	2,4hp	3,5hp
Κινητήρας:	Δίχρονος, αερόψυκτος		
Μήκος λάμας:	40cm	45cm	50cm
Τύπος αλυσίδας:	3/8 LP, 1,3mm (56 οδ.)	0,325" 1,3mm (72 οδ.)	0,325" 1,5mm (78 οδ.)
Άλλα χαρακτηριστικά:	Εύκολη εκκίνηση, χάρτινο φίλτρο αέρα		

* Ο κατασκευαστής διατηρεί το δικαίωμα να πραγματοποιήσει δευτερεύουσες αλλαγές στο σχεδιασμό του προϊόντος και στα τεχνικά χαρακτηριστικά χωρίς προηγούμενη ειδοποίηση, εκτός εάν οι αλλαγές αυτές επηρεάζουν σημαντικά την απόδοση και λειτουργία ασφάλειας των προϊόντων. Τα εξαρτήματα που περιγράφονται / απεικονίζονται στις σελίδες του εγχειριδίου που κρατάτε στα χέρια σας ενδέχεται να αφορούν και σε άλλα μοντέλα της σειράς προϊόντων του κατασκευαστή, με παρόμοια χαρακτηριστικά, και ενδέχεται να μην περιλαμβάνονται στο προϊόν που μόλις αποκτήσατε.

* Για να διασφαλιστεί η ασφάλεια και η αξιοπιστία του προϊόντος καθώς και η ισχύς της εγγύησης όλες οι εργασίες επιδιόρθωσης, ελέγχου, επισκευής ή αντικατάστασης συμπεριλαμβανομένης της συντήρησης και των ειδικών ρυθμίσεων, πρέπει να εκτελούνται μόνο από τεχνικούς του εξουσιοδοτημένου τμήματος Service του κατασκευαστή.

* Χρησιμοποιείτε πάντα το προϊόν με τον παρεχόμενο εξοπλισμό. Η λειτουργία του προϊόντος με μη-προβλεπόμενο εξοπλισμό ενδέχεται να προκαλέσει βλάβη ή ακόμα και σοβαρό τραυματισμό ή θάνατο. Ο κατασκευαστής και ο εισαγωγέας ουδεμία ευθύνη φέρει για τραυματισμούς και βλάβες που προκύπτουν από την χρήση μη προβλεπόμενου εξοπλισμού.

ВНИМАНИЕ: Преди да използвате верижния трион, моля, прочетете внимателно това ръководство, за да разберете правилното използване на уреда. Съхранявайте това ръководство за бъдещи справки.

Безопасността на първо място

Инструкциите, съдържащи се в предупрежденията, трябва да се вземат под внимание, за да се предотвратят възможни сериозни телесни наранявания, и поради тази причина се изисква да прочетете внимателно всички такива инструкции и да ги спазвате безпрекословно.

Инструкциите, съдържащи се в предупрежденията в това ръководство, обозначени със символ, се отнасят до критични точки, които трябва да се вземат предвид, за да се предотврати възможни сериозни телесни наранявания, поради което ви молим да прочетете внимателно всички подобни инструкции и да ги спазвате безпрекословно.

Основни части (A1/A2/A3)

1. Преден предпазител
2. Ръкохватка на стартера
3. Чистач на въздуха
4. Ръкохватка на дросела
5. Блокировка на дроселовата клапа
6. Дясна ръкохватка
7. Лост на дросела
8. Превключвател на двигателя
9. Резервоар за гориво
10. Резервоар за масло
11. Лева дръжка
12. Верига на триона
13. Шина

Предупредителни етикети върху машината (A4)

От ляво на дясно:

Преди да започнете да работите с тази машина, прочетете инструкцията за експлоатация.

Дръжте верижната резачка с две ръце.

Носете подходящо защитно облекло.

Не излагайте уреда на дъжд или влага.

Носете предпазни средства за глава, очи и слух.

Предупреждение/Внимание.

Носете защитни ръкавици.

Внимание! Отскачането е опасно.

Важно: Ако предупредителните стикери се отлепят или замърсят и не могат да се прочетат, трябва да се свържете с търговеца, от когото сте закупили продукта, за да поръчате нови пломби и да поставите новата(ите) пломба(и) на необходимото(ите) място(а).

Предупреждение: Никога не преработвайте продукта. Няма да дадем гаранция за машината, ако използвате преработен продукт или не спазвате правилната употреба, описана в ръководството.

Символи върху машината (A5)

Върху машината са издълбани релефни символи за безопасна работа и поддръжка.

a. Отворът за зареждане с бензиново-маслена смес.

Позиция: Капак на резервоара за гориво.

b. Отворът за зареждане с масло за веригата.

Позиция: Капачка за масло.

c. Индикация за превключвателя.

При обръщане на превключвателя на двигателя в посока "O" (STOP), двигателят спира. Позиция: задна лява част или устройството.

d. Индикацията по отношение на дросела.

При издърпване на копчето на дросела, дроселът се затваря.

Позиция: в задната дясна част на уреда.

e. Индикацията за гайката за регулиране на маслото на веригата.

"MIN" посока - намаляване на потока на маслото.

Посока "MAX" - увеличаване на потока на маслото.

Позиция: В долната част на страната на съединителя.

f. Позицията на Н-иглата.

Позицията на иглата L.

Положението на винта за регулиране на празния ход.

Позиция: в задната лява част на устройството.

Предпазни мерки за безопасност

Преди да използвате машината

a. Прочетете внимателно това ръководство за експлоатация, за да разберете как да работите правилно с устройството.

b. Никога не трябва да използвате продукта, когато сте под въздействието на алкохол, когато страдате от изтощение или липса на сън, когато страдате от сънливост в резултат на прием на лекарства за простуда или по всяко друго време, когато съществува вероятност преценката ви да бъде нарушена или да не можете да работите с машината правилно и по безопасен начин.

c. Избягвайте да пускате двигателя на закрито. Отработените газове съдържат вреден въглероден оксид.

d. Никога не използвайте продукта при обстоятелства като описаните по-долу:

1. Когато земята е хлъзгава или когато има други условия, които могат да направят невъзможно поддържането на стабилна стойка.
2. През нощта, при гъста мъгла или по всяко друго време, когато зрителното поле може да бъде ограничено и да е трудно да се получи ясна видимост на района.
3. По време на дъждовни бури , по време на гръмотевични бури , при силни или бурни ветрове или по всяко друго време, когато метеорологичните условия могат да направят използването на този продукт опасно.
- e. Когато използвате този продукт за първи път, преди да започнете действителната работа, научете се да боравите с него от квалифициран работник.
- f. Липсата на сън, умората или физическото изтощение водят до намаляване на вниманието, а това от своя страна води до злополуки и наранявания. Ограничете времето за непрекъснато използване на машината до около 10 минути на сесия , а между работните сесии си почивайте 10-20 минути. Опитайте се също така да поддържате общия обем на работата, извършвана в рамките на един ден, под 2 часа или по-малко.
- g. Не забравяйте да държите това ръководство под ръка, за да можете да се обръщате към него по-късно, когато възникнат някакви въпроси .
- h. Винаги се уверявайте, че включвате това ръководство, когато продавате, давате назаем или по друг начин прехвърляте собствеността върху този продукт.
- i. Никога не позволявайте на деца или на лица, които не са в състояние да разберат напълно указанията, дадени в това ръководство, да използват този продукт.

Работно оборудване и облекло

a. Когато използвате продукта, трябва да носите подходящо облекло и предпазни средства:

- Каска
- Защитни очила или протектор за лице
- Дебели работни ръкавици
- Работни ботуши с неплъзгаща се подметка
- Протектори за уши

b. И трябва да го носите със себе си:

1. Прикачени инструменти и файлове.
 2. Правилно запазено гориво и масло за веригата.
 3. Неца за уведомяване на работната зона (въже, предупредителни знаци)
 4. Свирка (за сътрудничество или за слешни случаи)
 5. Секира или трион (за отстраняване на препятствия)
- c. Никога не използвайте продукта, когато носите панталони със свободни маншети, когато носите сандали или сте боси.

Предупреждения за работа с гориво

- a. Двигателят на този продукт е проектиран да работи със смесено гориво, което съдържа силно запалим бензин. Никога не съхранявайте кутии с гориво или не зареждайте резервоара за гориво на място, където има котел, печка, огън от дърва, електрически искри, искри от заваряване или друг източник на топлина или огън, който може да възпламени горивото.
- b. Пушенето по време на работа с продукта или при зареждане на резервоара с гориво е изключително опасно. Винаги се уверявайте, че запалените цигари се намират далеч от продукта.
- c. Когато зареждате резервоара, винаги първо изключвайте двигателя и внимателно се оглеждайте, за да се уверите, че наблизо няма искри или открит огън, преди да заредите резервоара.
- d. Ако по време на зареждането с гориво се получи разлив, избършете разлива със сух парцал, преди да включите двигателя отново.
- e. След зареждане с гориво завийте плътно капачката на резервоара за гориво, след което пренесете продукта на място, отдалечено на 3 м или повече от мястото на зареждане с гориво, преди да включите двигателя.

Преди стартиране на двигателя

Проверете работното място, режещия обект и посоката на рязане. ако има препятствие, го отстранете. Никога не започвайте да режете, докато нямате свободна работна зона, обезопасена стъпала и планиран път за отстъпление от падащото дърво. Бъдете внимателни и не допускайте странични лица и животни в работната зона, чийто диаметър е 2,5 пъти по-голям от диаметъра на режещия предмет. Проверете машината за износени, разхлабени или повредени части. Никога не работете с машина, която е повредена, неправилно регулирана или не е напълно и сигурно сглобена. Уверете се, че верижният трион спира да се движи, когато спусъкът на газта бъде освободен.

При стартиране на двигателя

Винаги дръжте машината здраво с двете си ръце, когато двигателят работи. Използвайте здрав захват, като палецът и пръстите обхващат дръжките. Дръжте всички части на тялото си далеч от машината, когато двигателят работи. Преди да стартирате двигателя , се уверете, че веригата на триона не се допира до нищо.

Допълнителни предупреждения

Поддържайте дръжките сухи, чисти и без масло или горивна смес.

Никога не докосвайте шумозаглушителя, запалителната свещ или други метални части на двигателя, докато двигателят работи или веднага след спирането му. Това може да доведе до сериозни изгаряния или електрически удар.

Бъдете изключително внимателни при рязане на малки храсти и фиданки, тъй като тънкият материал може да се закачи за веригата на триона и да се насочи към вас или да ви извади от равновесие.

Когато режете клон, който е под напрежение, внимавайте за пружиниране, за да не бъдете ударени, когато напрежението в дървесните влакна се освободи. Проверете дървото за мъртви клонове, които могат да паднат по време на отсичането.

Винаги изключвайте двигателя, преди да го оставите.

Мерки за безопасност при откат за ползвателите на верижни триони

Предупреждение: Възможно е да възникне обратен удар, когато носът или върхът на водещата шина докосне предмет или когато дървото се приближи и притисне веригата на триона в разреза. Докосването на върха в някои случаи може да предизвика светлинно бърза обратна реакция, която да отхвърли водещата шина нагоре и обратно към оператора. Притискането на веригата на триона по горната част на направляващата шина може да избухне бързо направляващата шина обратно към оператора. Всяка от тези реакции може да доведе до загуба на контрол над триона, което може да доведе до сериозно нараняване на хора.

Не разчитайте единствено на вградените в триона предпазни устройства. Като ползвател на верижен трион трябва да предприемете няколко стъпки, за да предпазите работата по рязане от злополука или нараняване.

(1) Ако имате основни познания за отката, можете да намалите или да премахнете елемента на изненада. Внезапната изненада допринася за злополуки.

(2) Когато двигателят работи, дръжте триона добре с двете си ръце - дясната ръка на задната дръжка, а лявата - на предната дръжка. Използвайте здрав захват, като палците и пръстите обхващат дръжките на верижния трион. Твърдият захват ще ви помогне да намалите обратния удар и да запазите контрола върху триона.

(3) Уверете се, че в зоната, в която режете, няма препятствия. Не позволявайте носът на водещата шина да се допира до дънер, клон или друго препятствие, което може да бъде ударено, докато работите с триона.

(4) Намалете високите обороти на двигателя.

(5) Не се надигайте и не режете на височина над раменете.

(6) Следвайте инструкциите на производителя за заточване и поддръжка на веригата на триона.

(7) Използвайте само резервни шини и вериги, посочени от производителя, или еквивалентни.

Поддръжка

За да поддържате продукта си в изправност, извършвайте на редовни интервали операциите по поддръжка и проверка, описани в ръководството. Винаги се уверявайте, че сте изключили двигателя, преди да извършвате каквито и да било процедури по поддръжка или проверка.

Предупреждение: Металните части достигат високи температури веднага след спиране на двигателя.

Всички дейности по поддръжката, различни от посочените в ръководството на собственика, оставете на вашия компетентен сервизен дилър.

Транспорт

Винаги пренасяйте уреда със спрян двигател, с покрит с протектор направляваща шина, която да е по-рядка, и с шумозаглушител, който е далеч от тялото ви.

Монтиране на направляващата шина и веригата на триона

Предупреждение: Веригата на триона има много остри ръбове. Използвайте дебели защитни ръкавици за безопасност.

Отворете кутията и монтирайте направляващата шина и веригата на триона върху електроуредата, както следва:

1. Издърпайте предпазителя към предната дръжка, за да проверите дали спирачката на веригата не е включена.
2. Разхлабете гайките и свалете капака на веригата.
3. Монтирайте прикрепения шип към хранящия блок.
4. Прекарайте веригата към зъбното колело и докато монтирате веригата на триона около направляващата шина, монтирайте направляващата шина към хранящия блок. Настройте позицията на гайката на обтегача на веригата върху капака на веригата към долния захват на водещата шина (F1).

(1) Гайка на обтегача, (2) капак на веригата

Снимка. F40*: Сваляне на бронята с шипове

Освободете двете гайки (1), бронята с шипове се демонтира.

Монтиране на бронята с шипове

Поставете бронята с шипове на мястото, показано на снимката, и затегнете двете гайки (1). Бронята с шипове е фиксирана в своето положение.

Забележка: Обърнете внимание на правилната посока на веригата на триона (F2).
(1) Посока на движение

5. Монтирайте капака на веригата върху задвижващия агрегат и затегнете гайките с пръсти.
6. Докато държите върха на шината, регулирайте обтягането на веригата, като завъртите винта на обтегача, докато ремъците на връзките докоснат долната страна на шината (F3).
7. Затегнете здраво гайките, като държите върха на пръта нагоре (12-15 N.m). След това проверете веригата за плавно въртене и правилно опъване, като я движите с ръка. Ако е необходимо, регулирайте отново с разхлабен капак на веригата.
8. Затегнете винта на обтегача.
 - (1) Разхлабете
 - (2) Затегнете
 - (3) Винт на обтегача

Забележка: В началото на употребата на новата верига дължината ѝ се увеличава. Често проверявайте и отчитайте само напрежението, тъй като хлабавата верига може лесно да дерайлира или да причини бързо износване на самата нея и на водещата шина.

Гориво и масло за веригата

Предупреждение: Бензинът е много запалим. Избягвайте да пушите или да доближавате пламък или искри до горивото.

Избършете всички разливи преди да стартирате двигателя.

Уверете се, че сте спрели двигателя и сте го оставили да изстине, преди да стартирате двигателя.

Пазете открит огън далеч от зоната, където се работи с гориво или се съхранява.

Важно: Никога не използвайте масло за 4-тактов двигател или за 2-тактов двигател с водно охлаждане.

Никога не използвайте гориво без масло (суров бензин).

Никога не използвайте гориво, примесено с вода.

Смесено гориво, което не е било използвано в продължение на един месец или повече, може да запуши карбуратора или да доведе до неправилна работа на двигателя. Поставете останалото гориво в херметически затворен съд и го съхранявайте в тъмно и хладно помещение.

Моля, попитайте за "смесен бензин за двутактови двигатели с въздушно охлаждане" на най-близката бензиностанция или използвайте гориво, приготвено чрез смесване на безоловен 95 октанов бензин и специално моторно масло за 2-тактови двигатели с въздушно охлаждане в съд за смесване в съответствие със следните съотношения и след това се разклаща, за да се смеси добре.

Съотношения на смесване:

Използвайте специален тип масло за 2-тактови двигатели (30 мл масло за всеки 1 л безоловен бензин 95).

Масло за веригата

Използвайте подходяща смазка за веригата на верижния трион.

Забележка: Не използвайте отработено или регенерирано масло, което може да причини повреда на маслената помпа.

Основна операция

Предупреждение: Много е опасно да се работи с верижен трион, който има счупени части или няма никакви части. Преди да стартирате двигателя, се уверете, че всички части, включително шината и веригата, са монтирани правилно.

Стартиране на двигателя

1. Напълнете съответно резервоарите за гориво и масло за веригата и затегнете здраво капачките (F7).

2. Поставете превключвателя в положение "I" (F8).

3. Издърпайте копчето на дроселовата клапа до затворено положение (F9).

(1) Масло за веригата

(2) Гориво

(3) Превключвателят* не е включен във всички модели

(4) Копче на дросела

Забележка: Когато стартирате отново веднага след спиране на двигателя, оставете копчето за дросела в отворено положение.

4. Докато държите триона здраво на земята, издърпайте силно въжето на стартера (F10).

Предупреждение: Не стартирайте двигателя, докато държите верижния трион с ръка. Веригата на триона може да докосне тялото ви. Това е много опасно.

5. Когато двигателят се запали пръв, дръпнете леко лоста на газта, за да върнете копчето на дросела в отворено положение, и дръпнете отново стартера, за да стартирате двигателя.

6. Оставете двигателя да загрее с леко дръпнат лост за газта.

*При еднократно изтегляне на лоста за газта, копчето за дроселовата клапа се връща автоматично в работно положение (не е включено във всички модели). Предупреждение: Пазете се от веригата на триона, тъй като тя ще започне да се върти при стартиране на двигателя.

Проверка на подаването на масло

Предупреждение: Уверете се, че сте поставили шината и веригата при проверка на подаването на масло. В противен случай въртящите се части могат да бъдат изложени на риск. Това е много опасно.

След като стартирате двигателя, пуснете веригата на средна скорост и проверете дали маслото от веригата се разпръсква, както е показано на фигурата (F12).

(1) Масло за веригата

Дебитът на маслото за веригата може да се промени, като се постави отвертка в отвора в долната част на страната на съединителя. Регулирайте в зависимост от условията на работа (F13).

(1) Регулатор

Забележка: Резервоарът за масло трябва да е почти празен, докато се изразходва горивото. Не забравяйте да пълните резервоара за масло всеки път, когато зареждате уреда с гориво.

Регулиране на карбуратора (F14)

Карбураторът на вашия уред е фабрично регулиран, но може да се нуждае от фина настройка поради промяната в условията на работа. Преди да регулирате карбуратора, се уверете, че са осигурени чисти въздушни/горивни филтри и прясно, правилно смесено гориво.

При настройката изпълнете следните стъпки:

Забележка: Не забравяйте да регулирате карбуратора при поставена верига.

1. Спрете двигателя и завийте двете игли Н и L, докато спрат. Никога не използвайте сила. След това ги върнете с първоначалния брой завъртания, както е показано по-долу.

	4500	5200
Н Игла	$1 \pm 3/8$	$1 \pm 3/8$
Игла L	$1 \frac{1}{4} \pm 1/4$	$1 \frac{1}{2} \pm 1/4$

2. Стартирайте двигателя и го оставете да загрее на половин газ.

3. Завъртете бавно иглата L по посока на часовниковата стрелка, за да намерите позицията, в която скоростта на празен ход е максимална, след което върнете иглата с една четвърт (1/4) оборот обратно на часовниковата стрелка.

4. Завъртете винта за регулиране на празния ход (T) обратно на часовниковата стрелка, за да не се върти веригата на триона. Ако скоростта на празен ход е твърде ниска, завъртете винта по посока на часовниковата стрелка.

5. Направете пробно рязане и регулирайте иглата Н за най-добра мощност на рязане, а не за максимална скорост.

(1) Игла L

(2) Игла Н

Механизъм против замръзване на карбуратора

Работата на верижния трион при температури от 0-5 0C по време на висока влажност може да доведе до образуване на лед в карбуратора, а това от своя страна може да доведе до нарушаване на плавната работа на двигателя.

Този продукт съответно е проектиран с вентилационен люк на задната страна на капака на въздухоочистителя, за да се осигури подаването на топъл въздух към двигателя и по този начин да се предотврати появата на обледеняване.

При нормални обстоятелства продуктът трябва да се използва в нормален режим на работа, т.е. в модела, на който е настроен в момента на доставката. Въпреки това, когато съществува вероятност да възникне обледеняване, устройството трябва да бъде настроено да работи в режим против замръзване преди употреба.

Предупреждение: Продължаването на използването на продукта в режим против замръзване, дори когато температурите са се повишили и са се върнали към нормалните, може да доведе до невъзможност за правилно стартиране на двигателя или до невъзможност за работа на двигателя с нормалните му обороти и поради тази причина винаги трябва да сте сигурни, че ще върнете уреда в нормален режим на работа, ако няма опасност от поява на залежаване.

Как се превключва между режимите на работа (F16)

1. Превключете превключвателя на двигателя, за да го изключите.

2. Свалете капака на въздухоочистителя и отстранете екрана на гърба на капака на въздухоочистителя.

3. Прикрепете отново екрана от дясната страна наляво, така че плочата против обледеняване да е отдясно. Монтирайте отново капака.

(1) Капак на въздушния чистач

(2) Плоча против обледеняване

(3) Винт

(4) Нормален режим на работа

(5) Режим против замръзване

(6) Екран

Предупреждение: Продължаването на използването на продукта в режим против замръзване, дори когато температурите са се повишили и са се върнали към нормалните, може да доведе до невъзможност за правилно стартиране на двигателя или до невъзможност за работа на двигателя с нормалните му обороти и поради тази причина винаги трябва да сте сигурни, че ще върнете устройството в нормален режим на работа, ако няма опасност от поява на залежаване.

Забележка: Когато използвате устройството по време на снеговалеж. Препоръчваме ви да използвате и снегозащитен продукт, ефективен за предотвратяване на замръзването на въздушния филтър (F17). (1) Протектор за сняг (не е включен в комплекта).

Спирачка на веригата (F18)

Тази спиращка може да се задейства ръчно с предния предпазител, обърнат надолу към водещата шина.

За да освободите спиращката, издърпайте нагоре предния предпазител към предната дръжка, докато се чуе звук "щрак".

(1) Счуване (преден предпазител)

(2) Освободен

(3) Управлява се от

Внимание: Не забравяйте да потвърдите работата на спиращките при ежедневната проверка.

В случай че спиращката не е ефективна, поискайте експертна проверка и ремонт.

Ако двигателят продължава да се върти с висока скорост със задействана спиращка, това води до проблеми със съединителя.

Когато спиращката се задейства по време на работа, незабавно отпуснете пръстите си от лоста за газта и поддържайте двигателя на празен ход.

Спиране на двигателя

1. Отпуснете нивото на газта, за да позволите на двигателя да работи на празен ход в продължение на няколко минути.

2. Поставете превключвателя в положение "O" (STOP) (F20).

(1) Превключвател

Разпиляване

Предупреждение: Преди да пристъпите към работата си, прочетете раздела "За безопасна работа" Препоръчително е първо да упражните рязането на лесни трупи. Това също така ви помага да свикнете с устройството.

Винаги спазвайте правилата за безопасност. Верижният трион трябва да се използва само за рязане на дърво. Забранено е да се режат други видове материали. Вибрациите и обратният удар са различни при различните материали и изискванията на правилата за безопасност няма да бъдат спазени. Не използвайте верижния трион като лост за повдигане, преместване или разцепване на предмети. Не го заключвайте върху неподвижни стойки. Забранено е към П.Т.О. да се закачат инструменти или приложения, които не са посочени от производителя.

Не е необходимо да насилвате триона в разреза. Прилагайте само лек натиск, докато двигателят работи с пълна газ.

Когато веригата на триона е попаднала в разреза, не се опитвайте да я издърпате със сила, а използвайте клин или лост, за да отворите пътя.

Защита срещу откат (F21)

Изключително важно е спиращката на веригата да бъде проверявана за правилна работа преди всяка употреба и веригата да бъде остра, за да се поддържа нивото на безопасност на отката на този трион. Премахването на предпазните устройства, неадекватната поддръжка или неправилната подмяна на шината на веригата могат да увеличат риска от сериозни телесна повреда вследствие на отбив.

Предупреждение: Не използвайте нестабилна опора или стълба.

Не се надвишавайте.

Не режете над височината на раменете.

Винаги използвайте и двете си ръце, за да хванете триона.

Поддръжка

Предупреждение: Преди да почистите, проверите или ремонтирате уреда, уверете се, че двигателят е спрял и е охладен.

Изключете запалителната свещ, за да предотвратите случайно стартиране.

Поддръжка след всяка употреба

1. Въздушен филтър

Прахът по повърхността на почистващото устройство може да се отстрани, като се почука с ъгъл на почистващото устройство върху твърда повърхност.

За да почистите мръсотията в окото, разделете почистващото устройство на две части и го почистете с бензин.

Когато използвате състен въздух, духайте от вътрешната страна (F27).

За да сглобите половинките на почистващото устройство, натиснете ръба, докато щракне.

Забележка: Когато монтирате основния филтър, уверете се, че жлебовете на ръба на филтъра са правилно напаснати към издатините на капака на цилиндъра.

2. Отвор за смазване

Демонтирайте направляващата шина и проверете отвора за смазване за запушване (F28).

(1) Отвор за смазване

3. Водеща шина

Когато водещата шина е демонтирана, отстранете стърготините в жлеба на шината и отвора за смазване (F29).

Смажете носовото зъбно колело от порта за подаване на гориво на върха на шината (F30).

- (1) Отвор за смазване
- (2) Приемник за смазка
- (3) Звезда

4. Други

Проверете за теч на гориво и разхлабени закрепвания и повреди на основните части, особено на съединенията на ръкохватките и монтажа на направляващата шина. Ако откриете някакви дефекти, уверете се, че са отстранени, преди да започнете работа отново.

Точки за периодично обслужване

1. Ребра на цилиндъра

Затлачването с прах между ребрата на цилиндъра ще доведе до прегряване на двигателя. Периодично проверявайте и почиствайте ребрата на цилиндъра, след като свалите въздушния чистач и капака на цилиндъра. Когато монтирате капака на цилиндъра, уверете се, че превключвателните проводници и втулките са разположени правилно на мястото си (F31).

Забележка: Уверете се, че сте блокирали отвора за всмукване на въздух.

2. Горивен филтър

(a) С помощта на телена кука извадете филтъра от отвора за пълнене (F32).

(1) Горивен филтър

(b) Демонтирайте филтъра и го измийте с бензин или го заменете с нов, ако е необходимо.

3. Резервоар за масло

С помощта на телена кука извадете масления филтър през отвора за пълнене и го почистете в бензин. Когато поставяте филтъра обратно в резервоара, уверете се, че той идва в предния десен ъгъл. Почистете и от замърсяванията в резервоара (F33).

(2) Маслен филтър

4. Запалителна свещ (F34)

Почистете електродите с телена четка и при необходимост регулирайте разстоянието до 0,6 ~ 0,7 mm.

5. Зъбно колело (F35)

Проверете за пукнатини и за прекомерно износване, което пречи на задвижването на веригата. Ако износването е очевидно, заменете веригата с нова. Никога не поставяйте нова верига върху износено верижно колело или износена верига върху ново верижно колело.

6. Предни и задни амортизъри

Заменете, ако залепената част е отлепена или се наблюдава пукнатина по гумената част.

Поддръжка на веригата на триона и направляващата шина

Верига за трион

Предупреждение: За безпроблемната и безопасна работа е много важно ножовете да бъдат винаги остри.

Ножовете трябва да се наточат, когато:

Дървените стърготини стават на прах.

Необходима е допълнителна сила, за да се впили.

Пътят не е прав.

Вибрациите се увеличават.

Разходът на гориво се увеличава.

Предупреждение: Не забравяйте да носите предпазни ръкавици.

Водеща шина

От време на време обръщайте лентата, за да предотвратите частично износване. Релсата на шината трябва винаги да е квадратна.

Проверете за износване на шината.

Приложете линейка към пръта и външната страна на режещия инструмент.

Ако между тях се наблюдава разминаване, релсата е нормална. В противен случай релсата е износена.

Такава релса трябва да се коригира или да се замени (F39).

Отстраняване на неизправности

Случай 1. Повреда при стартиране

Уверете се, че системата за предотвратяване на заледяване не работи.



Случай 2. Липса на мощност / Слабо ускорение / Неустойчив празен ход.

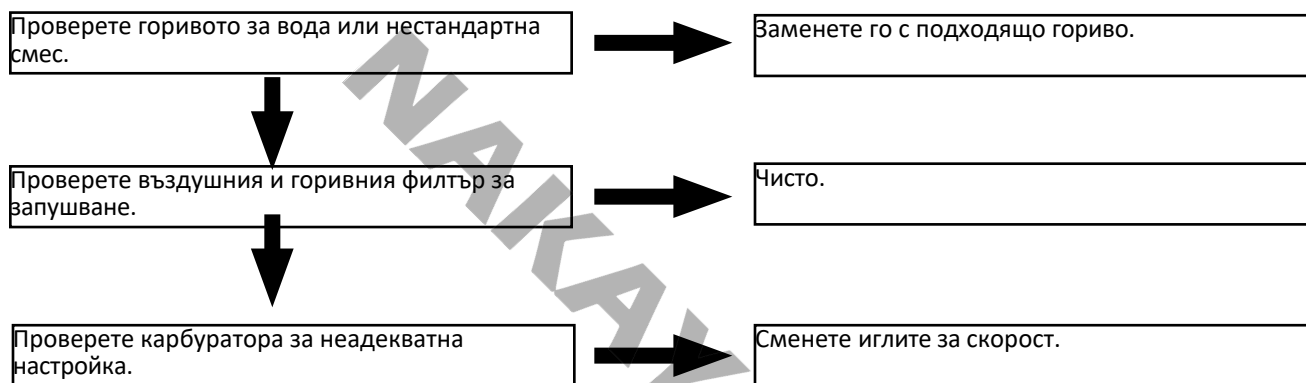

Случай 3. Маслото не излиза

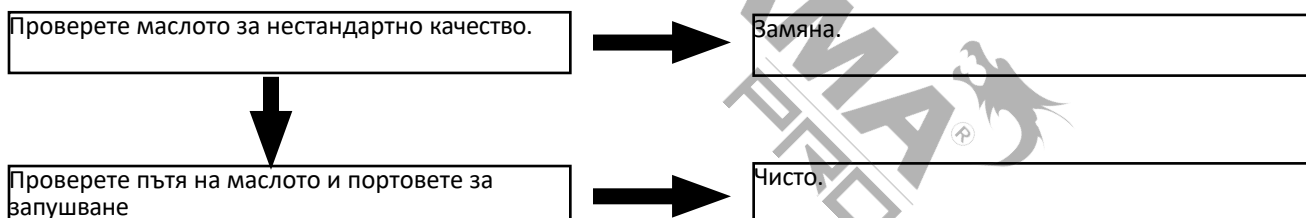

Когато изглежда, че устройството ви се нуждае от допълнително обслужване, моля, обърнете се към нашия сервиз във вашия район.

Технически данни

Модел:	PC4100	PC4610	PC5610
Работен обем:	39,6 куб. см	45,6 куб. см	54,5 куб. см
Мощност:	2 к.с.	2,4 к.с.	3,5 к.с.
Двигател:	Двуктактов, въздушно охлаждане		
Дължина на шината:	40 см	45 см	50 см
Верига:	3/8 LP, 1,3 мм (56 звена)	0,325" 1,3 мм (72 звена)	0,325" 1,5 мм (78 звена)
Други характеристики:	Лесно стартиране, хартиен въздушен филтър		

* Производителят си запазва правото да прави незначителни промени в дизайна и техническите спецификации на продуктите без предварително уведомление, освен ако тези промени не засягат значително работата и безопасността на продуктите. Частите, описани/илюстрирани на страниците на ръководството, което държите в ръцете си, може да се отнасят и за други модели от продуктовата линия на производителя с подобни характеристики и може да не са включени в току-що придобития от вас продукт.

* За да се гарантира безопасността и надеждността на продукта и валидността на гаранцията, всички работи по ремонт, проверка или замяна, включително поддръжка и специални настройки, трябва да се извършват само от техници от оторизирания сервизен отдел на производителя.

* Винаги използвайте продукта с доставеното оборудване. Работата на продукта с оборудване, което не е доставено, може да доведе до неизправности или дори до сериозни наранявания или смърт. Производителят и вносителят не носят отговорност за наранявания и щети, възникнали в резултат на използването на несъответстващо на изискванията оборудване.

ATENȚIE: Înainte de a utiliza ferăstrăul cu lanț, vă rugăm să citiți cu atenție acest manual pentru a înțelege utilizarea corectă a unității.

Păstrați acest manual pentru referințe viitoare.

Siguranța înainte de toate

Instrucțiunile conținute în avertismentele trebuie luate în considerare pentru a preveni posibile vătămări corporale grave și, din acest motiv, vă rugăm să citiți cu atenție toate aceste instrucțiuni și să le respectați întocmai.

Instrucțiunile conținute în avertismentele din acest manual marcate cu un simbol se referă la punctele critice care trebuie luate în considerare pentru a preveni posibile vătămări corporale grave și, din acest motiv, vă rugăm să citiți cu atenție toate aceste instrucțiuni și să le urmați întocmai.

Părți principale (A1/A2/A3)

- | | |
|--------------------------|------------------------------|
| 1. Protecție frontală | 8. Întrerupătorul motorului |
| 2. Butonul de pornire | 9. Rezervorul de combustibil |
| 3. Filtru de aer | 10. Rezervor de ulei |
| 4. Butonul starterului | 11. Mânerul stâng |
| 5. Blocajul accelerației | 12. Lanțul ferăstrăului |
| 6. Mânerul din dreapta | 13. Lama |
| 7. Maneta de accelerație | |

Etichete de avertizare de pe mașină (A4)

De la stânga la dreapta:
Citiți manualul de utilizare înainte de a pune în funcțiune acest aparat.
Țineți ferăstrăul cu lanț cu ambele mâini.
Purtați îmbrăcăminte de protecție adecvată.
Nu expuneți aparatul la ploaie sau umezeală.
Purtați echipament de protecție pentru cap, ochi și auz.
Avertisment/Atenție.
Purtați mănuși de protecție.
Avertisment! Recul este periculos.

Important: Dacă autocolantele de avertizare se desprind sau se murdăresc și devin imposibil de citit, trebuie să contactați dealerul de la care ați achiziționat produsul pentru a comanda noi sigilii și pentru a aplica noile sigilii în locația (locațiile) necesară (necesare).

Avertisment: Nu remodelați niciodată produsul. Nu vom garanta aparatul, dacă folosiți produsul remodelat sau dacă nu respectați utilizarea corectă scrisă în manual.

Simbolurile de pe mașină (A5)

Pentru o funcționare și o întreținere în condiții de siguranță, pe mașină sunt gravate în relief simboluri.

a. Orificiul pentru realimentarea cu amestecul de benzină și ulei.

Poziția: Capacul rezervorului de combustibil.

b. Orificiul pentru realimentarea cu ulei pentru lanț.

Poziția: Capacul de ulei.

c. Indicația privind comutatorul.

Dacă întoarceți comutatorul motorului în direcția "O" (STOP), motorul se oprește. Poziția: spate-stânga sau a unității.

d. Indicația referitoare la choker.

Dacă trageți de butonul de starter, acesta se închide.

Poziție: partea din spate-dreapta a unității.

e. Indicația referitoare la piulița de reglare a uleiului pentru lanț.

Direcția "MIN" - scade debitul de ulei.

Direcția "MAX" - creșterea debitului de ulei.

Poziție: Partea inferioară a părții de ambreiaj.

f. Poziția acului H.

Poziția acului L.

Poziția șurubului de reglare a ralantiului.

Poziție: partea din spate-stânga a unității.

Precauții de siguranță

Înainte de a utiliza aparatul

- Citiți cu atenție acest manual de utilizare pentru a înțelege cum să folosiți corect acest aparat.
- Nu ar trebui să utilizați niciodată produsul atunci când vă aflați sub influența alcoolului, când suferiți de epuizare sau lipsă de somn, când suferiți de somnolență ca urmare a administrării de medicamente pentru răceală sau în orice alt moment în care există posibilitatea ca judecata să vă fie afectată sau să nu puteți utiliza aparatul în mod corespunzător și în condiții de siguranță.
- Evitați funcționarea motorului în interior. Gazele de eșapament conțin monoxid de carbon dăunător.
- Nu utilizați niciodată produsul în circumstanțe precum cele descrise mai jos:
 - Atunci când solul este alunecos sau când există alte condiții care ar putea face imposibilă menținerea unei poziții stabile.
 - Pe timp de noapte, pe timp de ceață densă sau în orice alt moment în care câmpul de vizibilitate ar putea fi limitat și ar fi dificil să obțineți o vedere clară a zonei.
 - În timpul furtunilor cu ploaie, în timpul furtunilor cu fulgere, în perioadele de vânt puternic sau cu rafale de vânt sau în orice alt moment în care condițiile meteorologice ar putea face nesigură utilizarea acestui produs.
- Atunci când utilizați acest produs pentru prima dată, înainte de a începe munca efectivă, învățați să îl manipulați de la un lucrător calificat.
- Lipsa somnului, oboseala sau epuizarea fizică duce la scăderea capacității de atenție, ceea ce, la rândul său, duce la accidente și răni. Limitați timpul de utilizare continuă a mașinii undeva la 10 minute pe sesiune și luați 10-20 de minute de odihnă între sesiunile de lucru. De asemenea, încercați să mențineți cantitatea totală de muncă efectuată într-o singură zi sub 2 ore sau mai puțin.
- Aveți grijă să păstrați acest manual la îndemână pentru a vă putea referi la el mai târziu, ori de câte ori apar întrebări.
- Asigurați-vă întotdeauna că includeți acest manual atunci când vindeți, împrumutați sau transferați în alt mod proprietatea acestui produs.
- Nu permiteți niciodată copiilor sau oricărei persoane care nu poate înțelege pe deplin instrucțiunile din acest manual să utilizeze acest produs.

Echipament de lucru și îmbrăcăminte

a. Atunci când utilizați produsul, trebuie să purtați îmbrăcăminte adecvată și echipament de protecție:

- Cască
- Ochelari de protecție sau ochelari de protecție a feței
- Mănuși groase de lucru
- Cizme de lucru cu talpă antiderapantă
- Protectori de urechi

b. Și ar trebui să aveți cu voi:

1. Instrumente și fișiere atașate .
2. Rezervați în mod corespunzător combustibilul și uleiul pentru lanț.
3. Lucruri pentru a notifica zona de lucru (frânghie, semne de avertizare)
4. Fluier (pentru colaborare sau urgență)
5. Topor sau ferăstrău (pentru îndepărtarea obstacolelor)

c. Nu utilizați niciodată produsul atunci când purtați pantaloni cu manșete largi, când purtați sandale sau când sunteți desculți.

Avertismente privind manipularea combustibilului

a. Motorul acestui produs este proiectat să funcționeze cu un combustibil mixt care conține benzină foarte inflamabilă. Nu depozitați niciodată bidoanele de combustibil și nu reumpleți niciodată rezervorul de combustibil într-un loc în care există un cazan, o sobă, un foc de lemne, scânteii electrice, scânteii de sudură sau orice altă sursă de căldură sau de foc care ar putea aprinde combustibilul.

b. Fumatul în timpul funcționării produsului sau al alimentării rezervorului de combustibil este extrem de periculos. Asigurați-vă întotdeauna că țineți țigările aprinse departe de produs în orice moment.

c. Atunci când umpleți rezervorul, opriți întotdeauna motorul și uitați-vă cu atenție în jur pentru a vă asigura că nu există scânteii sau flăcări deschise în apropiere înainte de a alimenta cu combustibil.

d. Dacă în timpul alimentării se varsă combustibil, folosiți o cârpă uscată pentru a șterge scurgerile înainte de a porni din nou motorul.

e. După realimentare, înșurubați bine capacul rezervorului de combustibil și apoi transportați produsul la un loc aflat la cel puțin 3 m de locul unde a fost realimentat înainte de a porni motorul.

Înainte de pornirea motorului

Verificați locul de lucru, obiectul de tăiere și direcția de tăiere. Dacă există un obstacol, îndepărtați-l. Nu începeți niciodată să tăiați până când nu aveți o zonă de lucru liberă, securizată de picioare și o cale de retragere planificată din calea copacului căzut.

Fiți precauți și țineți persoanele aflate în preajmă și animalele în afara zonei de lucru al cărei diametru este de 2,5 ori mai mare decât cel al obiectului de tăiere.

Inspectați mașina pentru a vedea dacă există piese uzate, slăbite sau deteriorate. Nu folosiți niciodată mașina care este deteriorată, reglată necorespunzător sau care nu este complet și sigur asamblată. Asigurați-vă că lanțul ferăstrăului se oprește din mișcare atunci când declanșatorul de control al accelerației este eliberat.

La pornirea motorului

Țineți întotdeauna mașina ferm cu ambele mâini atunci când motorul este în funcțiune.

Folosiți o prindere fermă, cu degetul mare și degetele înconjurând mânerul.

Țineți toate părțile corpului departe de mașină atunci când motorul este în funcțiune.

Înainte de a porni motorul, asigurați-vă că lanțul ferăstrăului nu intră în contact cu nimic.

Avertismente suplimentare

Păstrați mânerul uscat, curat și fără ulei sau amestec de combustibil.

Nu atingeți niciodată toba de eșapament, bujia de aprindere sau alte părți metalice ale motorului în timpul funcționării motorului sau imediat după oprirea acestuia. Dacă faceți acest lucru, puteți suferi arsuri grave sau șocuri electrice.

Fiți extrem de prudent atunci când tăiați tufișuri și puiți de dimensiuni mici, deoarece materialul subțire poate prinde lanțul ferăstrăului și poate fi biciuit spre dumneavoastră sau vă poate dezechilibra.

Atunci când tăiați o ramură tensionată, fiți atenți la revenire, pentru a nu fi loviți atunci când tensiunea din fibrele de lemn este eliberată. Verificați copacul pentru ramuri moarte care ar putea cădea în timpul operațiunii de tăiere.

Opriti întotdeauna motorul înainte de a-l așeza.

Măsurile de siguranță pentru utilizatorii de ferăstrăie cu lanț

Avertisment: Poate apărea un recul atunci când nasul sau vârful barei de ghidare atinge un obiect sau când lemnul se închide și strânge lanțul ferăstrăului în timpul tăierii. În unele cazuri, contactul cu vârful poate provoca o reacție inversă rapidă de iluminare, lovind bara de ghidare în sus și înapoi spre operator.

Ciupirea lanțului de ferăstrău de-a lungul părții superioare a barei de ghidare poate împinge rapid bara de ghidare înapoi spre operator. Oricare dintre aceste reacții vă poate face să pierdeți controlul ferăstrăului, ceea ce ar putea duce la vătămări corporale grave.

Nu vă bazați exclusiv pe dispozitivele de siguranță încorporate în ferăstrău. În calitate de utilizator de motoferăstrău, trebuie să luați mai multe măsuri pentru a menține lucrările de tăiere fără accidente sau răni.

(1) Cu o înțelegere de bază a reculului, puteți reduce sau elimina elementul surpriză. Surpriza bruscă contribuie la accidente.

(2) Țineți bine fierăstrăul cu ambele mâini, cu mâna dreaptă pe mânerul din spate și cu mâna stângă pe mânerul din față, atunci când motorul este în funcțiune. Folosiți o prindere fermă, cu degetele mari și mici înconjurând mânerul motoferăstrăului. O prindere fermă vă va ajuta să reduceți reculul și să mențineți controlul ferăstrăului.

(3) Asigurați-vă că zona în care tăiați este liberă de obstacole. Nu lăsați nasul barei de ghidare să intre în contact cu un buștean, o creangă sau orice alt obstacol care ar putea fi lovit în timp ce folosiți ferăstrăul.

(4) Tăiați o viteză mare a motorului.

(5) Nu vă întindeți prea mult și nu tăiați deasupra înălțimii umerilor.

(6) Urmați instrucțiunile producătorului privind ascuțirea și întreținerea lanțului de ferăstrău.

(7) Folosiți numai bare și lanțuri de schimb specificate de producător sau echivalente.

Întreținere

Pentru a vă menține produsul în stare de funcționare corespunzătoare, efectuați la intervale regulate operațiunile de întreținere și verificare descrise în manual. Asigurați-vă întotdeauna că opriți motorul înainte de a efectua orice procedură de întreținere sau verificare.

Avertisment: Piesele metalice ating temperaturi ridicate imediat după oprirea motorului.

Lăsați toate lucrările de întreținere, altele decât cele enumerate în manualul de utilizare, în seama dealerului de service competent.

Transport

Transportați întotdeauna aparatul cu motorul oprit, cu bara de ghidare acoperită cu dispozitivul de protecție la rău și cu amortizorul de zgomot departe de corp.

Instalarea barei de ghidare și a lanțului de ferăstrău

Avertisment: Lanțul ferăstrăului are muchii foarte ascuțite. Folosiți mănuși groase de protecție pentru siguranță. Deschideți cutia și instalați bara de ghidare și lanțul de ferăstrău pe unitatea de alimentare, după cum urmează:

1. Trageți apărătoarea spre mânerul din față pentru a verifica dacă frâna de lanț nu este acționată.
 2. Slăbiți piulițele și scoateți capacul lanțului.
 3. Instalați pintenul atașat la unitatea de alimentare.
 4. Angrenați lanțul pe pinion și, în timp ce montați lanțul ferăstrăului în jurul barei de ghidare, montați bara de ghidare la unitatea de alimentare. Reglați poziția piuliței de întindere a lanțului de pe capacul lanțului la reținerea inferioară a barei de ghidare (F1).
- (1) Piulița de tensionare, (2) Capacul lanțului

Pic. F40*: Îndepărtați bara de protecție cu țepi
Eliberați cele două piulițe (1), bara de protecție cu țepi este îndepărtată.
Montați bara de protecție cu vârfuri

Notă: Fiți atenți la direcția corectă a lanțului de ferăstrău (F2).
(1) Direcția de deplasare

Așezați bara de protecție cu țepi în poziția prezentată în imagine și strângeți cele două piulițe (1). Bara de protecție cu țepi este fixată în poziția sa.

5. Montați capacul lanțului pe unitatea de putere și fixați piulițele până la strângerea cu degetele.
 6. În timp ce țineți în sus vârful ghidonului, reglați tensiunea lanțului prin rotirea șurubului de tensionare până când curelele de legare ating doar partea inferioară a șinei ghidonului (F3).
 7. Strângeți bine piulițele cu vârful barei ținut în sus (12-15N.m). Apoi verificați dacă lanțul se rotește fără probleme și dacă este bine tensionat în timp ce îl mișcați cu mâna. Dacă este necesar, reglați din nou cu capacul lanțului desfăcut.
 8. Strângeți șurubul de tensionare.
- (1) Slăbiți
(2) Strângeți
(3) Șurubul de tensionare

Notă: Un lanț nou își va mări lungimea la începutul utilizării. Verificați și citiți doar tensiunea în mod frecvent, deoarece un lanț slăbit poate deraja cu ușurință sau poate provoca o uzură rapidă a sa și a barei de ghidare.

Combustibil și ulei pentru lanț

Avertisment: Benzina este foarte inflamabilă. Evitați să fumați sau să aduceți orice flacără sau scânteie în apropierea combustibilului.

Ștergeți toate deversările înainte de a porni motorul.

Asigurați-vă că opriți motorul și lăsați-l să se răcească înainte de a porni motorul.

Țineți flăcările deschise departe de zona în care se manipulează sau se depozitează combustibilul.

Important: Nu folosiți niciodată ulei pentru utilizarea motoarelor cu 4 cicluri sau a motoarelor cu 2 cicluri răcite cu apă.

Nu utilizați niciodată combustibil fără ulei (benzină brută).

Nu utilizați niciodată combustibil cu adaos de apă.

Combustibilul amestecat care a rămas nefolosit pentru o perioadă de o lună sau mai mult poate înfundă carburatorul sau poate duce la funcționarea necorespunzătoare a motorului. Puneți combustibilul rămas într-un recipient etanș și păstrați-l în camera întunecată și răcoasă.

Vă rugăm să cereți "benzină mixtă pentru motoare cu 2 timpi răcite cu aer" la cea mai apropiată stație de benzină sau să folosiți un combustibil obținut prin punerea benzinei fără plumb cu cifra octanică 95 și a ulei de motor special pentru motoare cu 2 timpi răcit cu aer într-un recipient de amestecare în conformitate cu următoarele proporții și apoi se agită pentru a se amesteca bine.

Raporturile de amestecare:

Folosiți un ulei special de tip 2 timpi (30 ml de ulei pentru fiecare 1 l de benzină fără plumb 95).

Lubrifiant pentru lanț

Folosiți un lubrifiant adecvat pentru lanțul ferăstrăului cu lanț.

Notă: Nu utilizați ulei uzat sau regenerat care poate deteriora pompa de ulei.

Operațiunea principală

Avertisment: Este foarte periculos să folosiți un motoferăstrău care montează piese rupte sau căruia îi lipsesc piese. Înainte de a porni motorul, asigurați-vă că toate piesele, inclusiv bara și lanțul, sunt instalate corect.

Pornirea motorului

1. Umpleți rezervoarele de combustibil și, respectiv, de ulei pentru lanț și strângeți bine capacele (F7).
 2. Puneți comutatorul în poziția "I" (F8).
 3. Trageți butonul starterului până în poziția închisă (F9).
- (1) Ulei pentru lanț
(2) Combustibil
(3) Comutatorul* nu este inclus în toate modelele
(4) Butonul de sufocare

Notă: Când reporniți imediat după oprirea motorului, lăsați butonul de sufocare în poziția deschis.

4. În timp ce țineți ferăstrăul bine fixat pe sol, trageți energic de cablul de pornire (F10).

Avertisment: Nu porniți motorul în timp ce atârnați ferăstrăul cu lanț cu o mână. Lanțul ferăstrăului vă poate atinge corpul. Este foarte periculos.

5. După ce motorul s-a aprins prima dată, trageți ușor de maneta de accelerație pentru a readuce butonul de înăbușire în poziția deschis și trageți din nou de starter pentru a porni motorul.

6. Lăsați motorul să se încălzească cu maneta de accelerație ușor trasă.

* După ce trageți maneta de accelerație în afară, butonul de sufocare este readus automat în poziția de funcționare (nu este inclus la toate modelele).

Avertisment: Nu vă apropiați de lanțul ferăstrăului, deoarece acesta va începe să se rotească la pornirea motorului.

Verificarea alimentării cu ulei

Avertisment: Asigurați-vă că ați montat bara și lanțul atunci când verificați alimentarea cu ulei. În caz contrar, piesele rotative pot fi expuse. Este foarte periculos.

După pornirea motorului, rulați lanțul la viteză medie și vedeți dacă uleiul din lanț se împrăștie așa cum se arată în figura (F12).

(1) Ulei pentru lanț

Debitul de ulei al lanțului poate fi schimbat prin introducerea unei șurubelnițe în orificiul din partea de jos a ambreiajului. Reglați în funcție de condițiile dumneavoastră de lucru (F13).

(1) Ajustor

Notă: Rezervorul de ulei ar trebui să fie aproape gol până la epuizarea combustibilului. Asigurați-vă că umpleți rezervorul de ulei de fiecare dată când alimentați unitatea.

Reglarea carburatorului (F14)

Carburatorul de pe unitatea dvs. a fost reglat din fabrică, dar este posibil să necesite o reglare fină din cauza schimbării condițiilor de funcționare. Înainte de reglarea carburatorului, asigurați-vă că sunt prevăzute filtre de aer/combustibil curate și combustibil proaspăt, amestecat corespunzător.

La reglare, efectuați următorii pași:

Notă: Asigurați-vă că reglați carburatorul cu lanțul de bară atașat.

1. Opriti motorul și înșurubați ambele ace H și L până când se opresc. Nu forțați niciodată. Apoi reglați-le înapoi cu numărul inițial de ture, așa cum se arată mai jos.

	4500	5200
H Ac	$1 \pm 3/8$	$1 \pm 3/8$
L Ac	$1 \frac{1}{4} \pm 1/4$	$1 \frac{1}{2} \pm 1/4$

2. Porniți motorul și lăsați-l să se încălzească la jumătate de turație.

3. Rotiți încet acul L în sensul acelor de ceasornic pentru a găsi o poziție în care viteza de ralanti este maximă, apoi reglați acul înapoi cu un sfert (1/4) de tură în sens invers acelor de ceasornic.

4. Rotiți șurubul de reglare a ralantiului (T) în sens invers acelor de ceasornic, astfel încât lanțul ferăstrăului să nu se rotească. Dacă viteza de ralanti este prea mică, rotiți șurubul în sensul acelor de ceasornic.

5. Efectuați un test de tăiere și reglați acul H pentru a obține cea mai bună putere de tăiere, nu pentru o viteză maximă.

(1) L ac

(2) H ac

Mecanismul antigel al carburatorului

Operarea motoferăstrăului la temperaturi de 0-5 OC în perioadele cu umiditate ridicată poate duce la formarea de gheață în carburator, iar acest lucru, la rândul său, poate cauza ca puterea de ieșire a motorului să nu funcționeze fără probleme.

În consecință, acest produs a fost proiectat cu o trapă de ventilație în partea din spate a capacului filtrului de aer pentru a permite alimentarea cu aer cald a motorului și pentru a preveni astfel apariția gheții.

În condiții normale, produsul trebuie utilizat în modul normal de funcționare, adică în modelul la care este setat în momentul expedierii. Cu toate acestea, atunci când există posibilitatea apariției gheții, unitatea trebuie setată pentru a funcționa în modul antigel înainte de utilizare.

Avertisment: Dacă continuați să utilizați produsul în modelul anti-îngheț chiar și atunci când temperaturile au crescut și au revenit la normal, este posibil ca motorul să nu pornească în mod corespunzător sau ca motorul să nu funcționeze la turația normală și, din acest motiv, trebuie să vă asigurați întotdeauna că readuceți unitatea la modelul de funcționare normală dacă nu există pericolul apariției gheții.

Cum să comutați între modurile de funcționare (F16)

1. Rotiți comutatorul motorului pentru a opri motorul.

2. Scoateți capacul filtrului de aer și îndepărtați ecranul de pe partea din spate a capacului filtrului de aer.

3. Reațasați ecranul în partea dreaptă stânga, astfel încât placa antiîngheț să fie în dreapta. Reinstalați capacul.

(1) Capacul filtrului de aer

(2) Placă anti-îngheț

(3) Șurub

(4) Mod de funcționare normal

(5) Modul anti-îngheț

(6) Ecran

Avertisment: Dacă continuați să utilizați produsul în modul anti-îngheț chiar și atunci când temperaturile au crescut și au revenit la normal, este posibil ca motorul să nu pornească în mod corespunzător sau ca motorul să nu funcționeze la turația normală și, din acest motiv, trebuie să vă asigurați întotdeauna că reveniți la modul normal de funcționare a unității dacă nu există niciun pericol de apariție a gheții.

Notă: Când utilizați aparatul în perioadele în care ninge. Vă recomandăm să folosiți și un dispozitiv de protecție împotriva zăpezii, eficient în prevenirea înghețării filtrului de aer (F17). (1) Protecție împotriva zăpezii (nu este inclusă).

Frână de lanț (F18)

Această frână poate fi acționată manual, cu garda frontală coborâtă până la bara de ghidare.

Pentru a elibera frâna, trageți în sus apărătoarea frontală spre mânerul din față până când se aude un "clic".

- (1) Pauză (protecție frontală)
- (2) Eliberat
- (3) Operat

Atenție: Asigurați-vă că confirmați funcționarea frânelor la inspecția zilnică.

În cazul în care frâna nu este eficientă, solicitați inspecția și reparația unui expert.

Motorul, dacă este ținut învârtit la viteză mare cu frâna cuplată la ambreiaj, provoacă o problemă.

Atunci când frâna este acționată în timpul funcționării, eliberați imediat degetele de pe maneta de accelerație și mențineți motorul la ralanti.

Oprirea motorului

1. Eliberați nivelul accelerației pentru a lăsa motorul să meargă la ralanti timp de câteva minute.
2. Puneți comutatorul în poziția "O" (STOP) (F20).

- (1) Comutator

Ferăstrău

Avertisment: Înainte de a trece la treaba dvs., citiți secțiunea "Pentru o funcționare sigură", se recomandă să exersați mai întâi tăierea buștenilor ușori.

Acest lucru vă ajută, de asemenea, să vă obișnuiți cu unitatea dvs.

Respectați întotdeauna normele de siguranță. Ferăstrăul cu lanț trebuie folosit numai pentru tăierea lemnului. Este interzisă tăierea altor tipuri de materiale. Vibrațiile și reculul variază în funcție de diferitele materiale și nu ar fi respectate cerințele reglementărilor de siguranță. Nu folosiți ferăstrăul cu lanț ca pârghie pentru a ridica, muta sau despica obiecte. Nu o blocați deasupra unor suporturi fixe. Este interzis să agățați la P.T.O. unelte sau aplicații care nu sunt specificate de către producător.

Nu este necesar să forțați fierăstrăul în tăietură. Aplicați doar o presiune ușoară în timp ce motorul funcționează la turație maximă.

Atunci când lanțul ferăstrăului este prins în tăietură, nu încercați să îl scoateți cu forța, ci folosiți o pană sau o pârghie pentru a deschide calea.

Protecție împotriva reculului (F21)

Este extrem de important ca frâna de lanț să fie verificată pentru funcționarea corectă înainte de fiecare utilizare și ca lanțul să fie ascuțit pentru a menține nivelul de siguranță al acestui ferăstrău. Îndepărtarea dispozitivelor de siguranță, întreținerea necorespunzătoare sau înlocuirea incorectă a barei de lanț poate crește riscul de a se produce grave vătămări corporale datorată mitei.

Avertisment: Nu utilizați un punct de sprijin sau o scară instabilă.

Nu vă supraînălțați.

Nu tăiați mai sus de înălțimea umerilor.

Folosiți întotdeauna ambele mâini pentru a prinde ferăstrăul.

Întreținere

Avertisment: Înainte de a curăța, inspecta sau repara aparatul, asigurați-vă că motorul s-a oprit și este rece.

Deconectați bujia pentru a preveni pornirea accidentală.

Întreținere după fiecare utilizare

1. Filtru de aer

Praful de pe suprafața dispozitivului de curățare poate fi îndepărtat prin lovirea unui colț al dispozitivului de curățare de o suprafață dură. Pentru a curăța murdăria din ochiuri, despărțiți dispozitivul de curățare în jumătăți și periați în benzină. Atunci când utilizați aer comprimat, suflați din interior (F27).

Pentru a asambla jumătățile curățătorului, apăsați janta până când se face clic.

Notă: Când instalați filtrul principal, asigurați-vă că canelurile de pe marginea filtrului se potrivesc corect cu proeminențele de pe capacul cilindrului.

2. Port de ungere

Demontați bara de ghidare și verificați dacă orificiul de ungere nu este înfundat (F28).

- (1) Orificiu de ungere

3. Bara de ghidare

Când bara de ghidare este demontată, îndepărtați rumegușul din canelura barei și orificiul de ungere (F29).

Ungeți roata dințată din nas de la orificiul de alimentare de pe vârful barei (F30).

- (1) Orificiu de ungere
- (2) Port de ungere
- (3) Pinion

4. Alții

Verificați dacă nu există scurgeri de combustibil și dacă există elemente de fixare slăbite sau deteriorări ale pieselor principale, în special articulațiile mânelor și montajul barei de ghidare. Dacă se constată defecte, asigurați-vă că acestea sunt reparate înainte de a le repune în funcțiune.

Puncte de service periodice

1. Aripioare de cilindru

Înfundarea prafului între aripioarele cilindrului va cauza supraîncălzirea motorului. Verificați și curățați periodic aripioarele cilindrului după ce ați îndepărtat filtrul de aer și capacul cilindrului. Când instalați capacul cilindrului, asigurați-vă că firele de comutație și ochelarii sunt poziționate corect la locul lor (F31).

Notă: Asigurați-vă că blocați orificiul de admisie a aerului.

2. Filtru de combustibil

(a) Cu ajutorul unui cârlig de sârmă, scoateți filtrul din orificiul de umplere (F32).

(1) Filtru de combustibil

(b) Demontați filtrul și spălați-l cu benzină sau înlocuiți-l cu unul nou, dacă este necesar.

3. Rezervor de ulei

Cu un cârlig de sârmă, scoateți filtrul de ulei prin orificiul de umplere și curățați-l în benzină. Când puneți filtrul la loc în rezervor, asigurați-vă că acesta vine în colțul din dreapta față. De asemenea, curățați murdăria din rezervor (F33).

(2) Filtru de ulei

4. Bujie (F34)

Curățați electrozii cu o perie de sârmă și resetați distanța la 0,6~0,7 mm, după cum este necesar.

5. Pinion (F35)

Verificați dacă există fisuri și dacă uzura excesivă interferează cu transmisia lanțului. Dacă uzura se constată în mod evident, înlocuiți-l cu unul nou. Nu montați niciodată un lanț nou pe pinionul uzat sau un lanț uzat pe un pinion nou.

6. Amortizoare față și spate

Înlocuiți-l dacă partea aderentă este decojită sau dacă se observă fisuri pe partea de cauciuc.

Întreținerea lanțului de ferăstrău și a barei de ghidare

Lanț de ferăstrău

Avertisment: Este foarte important, pentru o funcționare sigură și fără probleme, să păstrați tășurile mereu ascuțite.

Cuțitele dvs. trebuie ascuțite atunci când:

Rumegușul devine sub formă de pulbere.

Aveți nevoie de o forță suplimentară pentru a tăia.

Drumul tăiat nu merge drept.

Vibrațiile cresc.

Consumul de combustibil crește.

Avertisment: Asigurați-vă că purtați mănuși de siguranță.

Bara de ghidare

Inversați ocazional bara pentru a preveni uzura parțială.

Șina barei trebuie să fie întotdeauna un pătrat.

Verificați dacă există uzură la nivelul șinei barei.

Aplicați o riglă pe bară și pe partea exterioară a unui cutter.

Dacă se observă un decalaj între ele, șina este normală. În caz contrar, șina de bară este uzată.

O astfel de bară trebuie să fie corectată sau înlocuită (F39).

Depanare

Cazul 1. Eșec la pornire

Asigurați-vă că sistemul de prevenire a formării gheții nu funcționează.

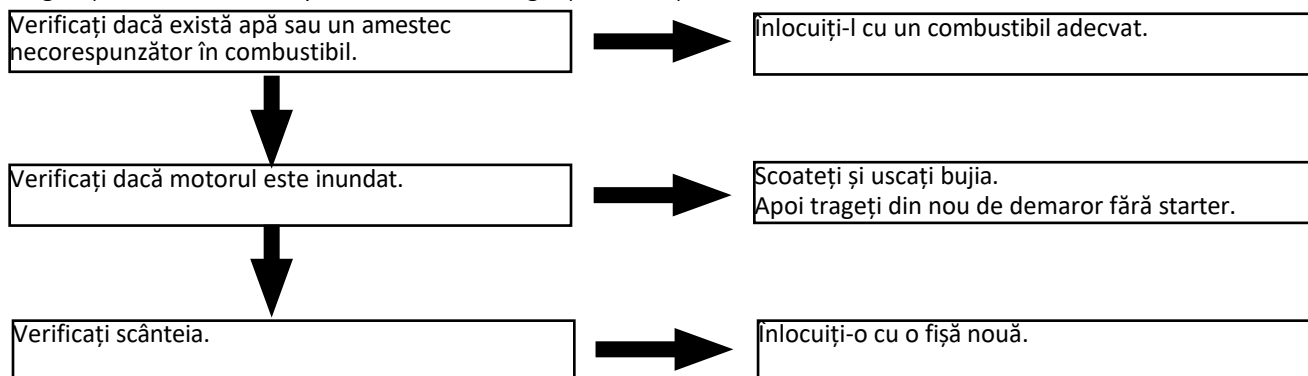

Cazul 2. Lipsă de putere / Accelerație slabă / Mers în gol greoi.

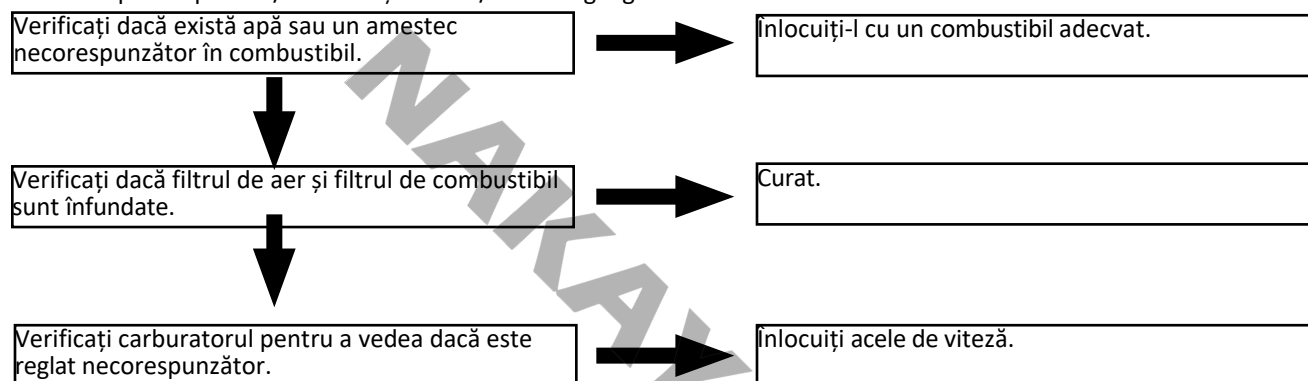

Cazul 3. Uleiul nu iese

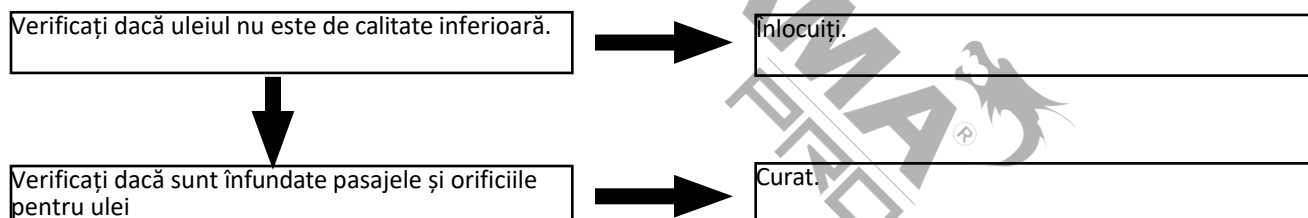

Atunci când unitatea dvs. pare să aibă nevoie de servicii suplimentare, vă rugăm să vă adresați atelierului nostru de service din zona dvs.

Date tehnice

Model:	PC4100	PC4610	PC5610
Cilindree:	39,6cm ³	45,6cm ³	54,5cm ³
Putere:	2cp	2,4cp	3,5cp
Motor:	În doi timpi, răcit cu aer		
Lungimea lamei:	40cm	45cm	50cm
Laț:	3/8 LP, 1,3mm (56 legături)	0,325" 1,3mm (72 legături)	0,325" 1,5mm (78 legături)
Alte caracteristici:	Pornire ușoară, filtru de aer din hârtie		

* Producătorul își rezervă dreptul de a aduce modificări minore la designul și specificațiile tehnice ale produsului fără notificare prealabilă, cu excepția cazului în care aceste modificări afectează în mod semnificativ performanța și siguranța produselor. Piese descrise / ilustrate în paginile manualului pe care îl țineți în mâini pot viza și alte modele din linia de produse ale producătorului cu caracteristici similare și pot să nu fie incluse în produsul pe care tocmai l-ați achiziționat.

* Pentru a asigura siguranța și fiabilitatea produsului, precum și valabilitatea garanției, toate lucrările de reparații, inspecții sau înlocuiri, inclusiv întreținerea și reglajele speciale, trebuie să fie efectuate numai de către tehnicienii ai departamentului de service autorizat al producătorului.

* Utilizați întotdeauna produsul cu echipamentul furnizat. Utilizarea produsului cu echipamente care nu sunt furnizate poate cauza defecțiuni sau chiar vătămări grave sau chiar moartea. Producătorul și importatorul nu sunt răspunzători pentru vătămările și daunele rezultate din utilizarea unui echipament neconform.

OPREZ: Prije upotrebe motorne pile pažljivo pročitajte ovaj priručnik kako biste razumjeli pravilnu uporabu svoje jedinice.

Držite ovaj priručnik pri ruci.

Sigurnost na prvom mjestu

Upute sadržane u upozorenjima moraju se uzeti u obzir kako bi se spriječile moguće teške tjelesne ozljede i iz tog razloga od vas se traži da pažljivo pročitate sve takve upute i slijedite ih bez iznimke.

Upute sadržane u upozorenjima u ovom priručniku označene simbolom odnose se na kritične točke koje se moraju uzeti u obzir kako bi se spriječile moguće teške tjelesne ozljede, te se iz tog razloga od vas traži da pažljivo pročitate sve takve upute i slijedite ih bez iznimke.

Glavni dijelovi (A1/A2/A3)

- | | |
|--------------------|-----------------------|
| 1. Prednji čuvar | 8. Prekidač motora |
| 2. Početni gumb | 9. Spremnik za gorivo |
| 3. Čistač zraka | 10. Spremnik ulja |
| 4. Gumb za gušenje | 11. Lijeva ručka |
| 5. Blokada gasa | 12. Lanac |
| 6. Desna ručka | 13. Vodilica |
| 7. Poluga gasa | |

Oznake upozorenja na stroju (A4)

Slijeva nadesno:
 Prije rada s ovim strojem pročitajte upute za uporabu.
 Držite motornu pilu s obje ruke.
 Nosite odgovarajuću zaštitnu odjeću.
 Ne izlažite uređaj kiši ili vlazi.
 Nosite zaštitu za glavu, oči i sluh.
 Upozorenje/Pažnja.
 Nosite zaštitne rukavice.
 Upozorenje! Povratni udarac je opasan.

Važno: Ako se naljepnice upozorenja ljušte ili zaprljaju i nemoguće ih je čitati, obratite se prodavaču od kojeg ste kupili proizvod kako biste naručili nove brtve i pričvrstili nove pečate na traženo mjesto(e).

Upozorenje: Nikada ne preuređujte proizvod. Nećemo jamčiti stroj ako koristite preuređeni proizvod ili se ne pridržavate odgovarajuće uporabe napisane u priručniku.

Simboli na stroju (A5)

Za siguran rad i održavanje simboli su urezani reljefno na stroju.

a. Priključak za punjenje mješavine benzina i ulja.

Položaj: Čep spremnika goriva.

b. Priključak za dolijevanje ulja za lanac.

Položaj: Uljna kapica.

c. Indikacija u vezi s prekidačem.

Okretanjem prekidača motora u smjeru "O" (STOP), motor se zaustavlja.

Položaj: straga-lijevo ili jedinica.

d. Indikacija u vezi s gušenjem.

Izvlačeći gumb za gušenje, prigušnica se zatvara.

Položaj: stražnji desno od jedinice.

e. Indikacija u vezi s maticom podešavača ulja lanca.

Smjer "MIN" – smanjuje se protok ulja.

Smjer "MAX" – povećava se protok ulja.

Položaj: Dno strane kvačila.

f. Položaj H-igle. Položaj L-igle.

Položaj vijka za podešavanje praznog hoda

Položaj: stražnja lijeva od jedinice.

Sigurnosne mjere opreza

Prije uporabe stroja

a. Pažljivo pročitajte ovaj korisnički priručnik kako biste razumjeli kako pravilno upravljati ovom jedinicom.

b. Nikada ne biste trebali koristiti proizvod kada ste pod utjecajem alkohola, kada patite od iscrpljenosti ili nedostatka sna, kada patite od pospanosti kao rezultat uzimanja lijekova protiv prehlade ili u bilo koje drugo vrijeme kada postoji mogućnost da bi vaša prosudba mogla biti narušena ili da možda nećete moći pravilno i sigurno upravljati strojem.

c. Izbjegavajte rad motora u zatvorenom prostoru. Ispušni plinovi sadrže štetni ugljični monoksid.

d. Nikada ne koristite proizvod u okolnostima poput onih opisanih u nastavku:

1. Kada je tlo sklisko ili kada postoje drugi uvjeti koji bi mogli omogućiti održavanje stabilnog držanja tijela.

2. Noću, u vrijeme guste magle, ili u bilo koje drugo vrijeme kada bi vidno polje moglo biti ograničeno i bilo bi teško dobiti jasan pogled na područje.

3. Tijekom kišnih oluja, za vrijeme oluja, u vrijeme jakih ili olujnih vjetrova, ili u bilo koje drugo vrijeme kada vremenski uvjeti mogu učiniti nesigurnim korištenje ovog proizvoda.

e. Kada prvi put koristite ovaj proizvod, prije početka stvarnog rada, naučite rukovati njime od kvalificiranog radnika.

f. Nedostatak sna, umora ili fizičke iscrpljenosti rezultira manjim rasponom pažnje, a to zauzvrat dovodi do nesreća i ozljeda. Ograničite vrijeme neprekidnog korištenja stroja na negdje oko 10 minuta po sesiji i uzmite 10-20 minuta odmora između radnih sesija. Također pokušajte zadržati ukupnu količinu obavljenog posla u jednom danu ispod 2 sata ili manje.

g. Obavezno držite ovaj priručnik pri ruci kako biste ga kasnije mogli uputiti kad god se pojave bilo kakva pitanja.

h. Uvijek budite sigurni da uključite ovaj priručnik prilikom prodaje, posudbe ili na drugi način prijenosa vlasništva nad ovim proizvodom.

i. Nikada ne dopustite djeci ili bilo kome tko ne može u potpunosti razumjeti upute navedene u ovom priručniku da koriste ovaj proizvod.

Radna oprema i odjeća

a. Kada koristite proizvod, trebali biste nositi odgovarajuću odjeću i zaštitnu opremu:

- Kaciga
- Zaštitne naočale ili štitnik za lice
- Debele radne rukavice
- Radne čizme bez klizanja
- Štitnici za sluh

b. I trebali biste nositi sa sobom:

1. Priloženi alati i datoteke.
2. Pravilno rezervirano gorivo i lančano ulje.

3. Stvari koje treba obavijestiti vaše radno područje (uže, znakovi upozorenja)
4. Zviždaljka (za suradnju ili hitne slučajeve)
5. Sjekira ili pila (za uklanjanje prepreka)
- c. Nikada ne koristite proizvod kada nosite hlače s labavim lisicama, kada nosite sandale ili kada ste bos.

Upozorenja u vezi s rukovanjem gorivom

- a. Motor ovog proizvoda dizajniran je za rad na miješano gorivo koje sadrži lako zapaljiv benzin. Nikada ne skladištite limenke goriva niti puniti spremnik goriva na bilo kojem mjestu gdje se nalazi kotao, štednjak, drvena vatra, električne iskre, iskre za zavarivanje ili bilo koji drugi izvor topline ili vatre koji bi mogao zapaliti gorivo.
- b. Pušenje tijekom rada s proizvodom ili punjenje spremnika za gorivo izuzetno je opasno. Uvijek držite upaljene cigarete dalje od proizvoda u svakom trenutku.
- c. Prilikom punjenja spremnika uvijek prvo isključite motor i pažljivo pogledajte oko sebe kako biste bili sigurni da u blizini nema iskri ili otvorenog plamena prije točenja goriva.
- d. Ako tijekom točenja goriva dođe do izlivanja goriva, suhom krpom obrišite izlivanje prije ponovnog uključivanja motora.
- e. Nakon točenja goriva, čvrsto zavijte poklopac goriva natrag na spremnik za gorivo, a zatim odnesite proizvod na mjesto 3 m ili više od mjesta gdje je napunjen gorivom prije uključivanja motora.

Prije pokretanja motora

Provjerite radno mjesto, predmet rezanja i smjer rezanja. Ako postoji prepreka, uklonite je. Nikada nemojte početi rezati dok ne dobijete jasno radno područje, sigurno uporište i planiranu stazu povlačenja s padajućeg stabla. Budite oprezni i držite promatrače i životinje izvan radnog područja čiji je promjer 2,5 puta veći od predmeta za rezanje. Pregledajte stroj na istrošene, labave ili oštećene dijelove. Nikada ne koristite stroj koji je oštećen, nepravilno podešen ili nije potpuno i sigurno sastavljen. Pazite da se lanac pile prestane pomicati kada se otpusti okidač za kontrolu gasa.

Prilikom pokretanja motora

Uvijek čvrsto držite stroj s obje ruke dok motor radi. Koristite čvrsto držanje s palcem i prstima koji okružuju ručke. Držite sve dijelove tijela podalje od stroja dok motor radi. Prije pokretanja motora provjerite da lanac pile ništa ne dodiruje.

Dodatna upozorenja

Držite ručke suhe, čiste i bez mješavine ulja ili goriva. Nikada ne dodirujte prigušivač, svjećicu ili druge metalne dijelove motora dok motor radi ili odmah nakon zaustavljanja motora. To može dovesti do ozbiljnih opekline ili strujnog udara. Budite izuzetno oprezni pri rezanju četke male veličine i mladica jer vitki materijal može uhvatiti lanac pile i biti bičevan prema vama ili vas izvući iz ravnoteže. Prilikom rezanja udova koji je pod napetošću, budite oprezni za opružna leđa kako vas ne bi udarili kada se oslobodi napetost u drvenim vlaknima. Provjerite ima li na stablu mrtvih grana koje bi mogle pasti tijekom operacije sječe. Uvijek isključite motor prije nego što ga spustite.

Sigurnosne mjere opreza povratnog udara

Upozorenje: Povratni udarac može se pojaviti kada nos ili vrh vodilice dodirne predmet ili kada se drvo zatvori i stisne lanac pile u rez. Kontakt s vrhom u nekim slučajevima može izazvati reakciju brzog preokreta, udarajući vodilicu gore i natrag prema operateru. Štipanje lanca pile duž vrha vodilice može brzo gurnuti vodilicu natrag prema operateru. Bilo koja od ovih reakcija može uzrokovati gubitak kontrole nad pilom što može dovesti do ozbiljnih tjelesnih ozljeda. Ne oslanjajte se isključivo na sigurnosne uređaje ugrađene u vašu pilu. Kao korisnik motorne pile trebali biste poduzeti nekoliko koraka kako biste zadržali rezanje poslova bez nesreće ili ozljeda.

- (1) Uz osnovno razumijevanje povratnog udarca možete smanjiti ili eliminirati element iznenađenja. Iznenadno iznenađenje pridonosi nesrećama.
- (2) Dobro prijanjajte na pili s obje ruke, desnom rukom na stražnjoj ručki i lijevom rukom na prednjoj ručki dok motor radi. Koristite čvrsto držanje s palčevima i prstima koji okružuju ručke motorne pile. Čvrsto prijanjanje pomoći će vam da smanjite povratni udarac i zadržite kontrolu nad pilom.
- (3) Provjerite je li područje u kojem režete bez prepreka. Ne dopustite da nos vodilice kontaktira trupac, granu ili bilo koju drugu prepreku koja bi mogla biti pogodena dok koristite pilu.
- (4) Rezati pri velikim brzinama motora.
- (5) Nemojte pretjerivati ili rezati iznad visine ramena.
- (6) Slijedite upute proizvođača za izoštravanje i održavanje lanca pile.
- (7) Koristite samo zamjenske šipke i lance koje je odredio proizvođač ili ekvivalent.

Održavanje

Kako biste održali svoj proizvod u ispravnom ispravnom stanju, redovito izvršavajte postupke održavanja i provjere opisane u priručniku. Uvijek isključite motor prije izvođenja bilo kakvih postupaka održavanja ili provjere.

Upozorenje: Metalni dijelovi postižu visoke temperature odmah nakon zaustavljanja motora.

Svako održavanje osim predmeta navedenih u korisničkom priručniku prepustite nadležnom prodavaču servisa.

Prijevoz

Uvijek nosite jedinicu sa zaustavljenim motorom, vodilicu prekrivenu zaštitnikom straga i ispušni prigušivač dalje od tijela.

Ugradnja vodilice i lanca pile

Otvorite kutiju i postavite vodilicu i lanac pile na pogonsku jedinicu na sljedeći način:

Upozorenje: Lanac pile ima vrlo oštre rubove. Za sigurnost koristite debele zaštitne rukavice.

1. Povucite štitnik prema prednjoj ručki kako biste provjerili da lančana kočnica nije uključena.
2. Otpustite matice i uklonite poklopac lanca.
3. Ugradite pričvršćeni šiljak na pogonsku jedinicu.
4. Usmjerite lanac na lančanik i, dok postavljate lanac pile oko vodilice, montirajte vodilicu na pogonsku jedinicu. Podesite položaj matice zatezača lanca na poklopcu lanca do donjeg držača vodilice (F1). (1) Zatezna matica, (2) Poklopac lanca

Slika F40*: Uklonite odbojnik sa šiljcima

Otpustite dvije matice (1), šiljasti odbojnik je uklonjen.

Ugradite odbojnik sa šiljcima

Stavite odbojnik sa šiljcima u položaj prikazan na slici, zategnite dvije matice (1). Šiljasti odbojnik je fiksiran u svom položaju.

Napomena: Obratite pozornost na ispravan smjer lanca (F2). (1) Smjer kretanja

5. Postavite poklopac lanca na pogonsku jedinicu i ručno pričvrstite matice.
6. Dok držite vrh šipke, podesite napetost lanca okretanjem zateznog vijka dok trake za vezivanje samo ne dodirnu donju stranu šine (F3).
7. Čvrsto zategnite matice s podignutim vrhom šipke (12-15N.m). Zatim provjerite ima li u lancu glatke rotacije i pravilne napetosti dok ga ručno pomičete. Ako je potrebno, prilagodite se s labavim poklopcem lanca.
8. Zategnite vijak zatezača.
 - (1) Popuštanje
 - (2) Zategnite
 - (3) Vijak za zatezanje

Napomena: Novi lanac proširit će svoju duljinu na početku uporabe. Često provjeravajte i čitajte samo napetost jer labavi lanac može lako iskočiti iz tračnica ili uzrokovati brzo trošenje sebe i vodilice.

Gorivo i lančano ulje

Upozorenje: Benzin je vrlo zapaljiv. Izbjegavajte pušenje ili dovođenje plamena ili iskri u blizini goriva.

Obrišite sva izlivanja prije pokretanja motora.

Obavezno zaustavite motor i ostavite ga da se ohladi prije pokretanja motora.

Držite otvoreni plamen podalje od područja na kojem se rukuje gorivom ili skladišti.

Važno: Nikada ne koristite ulje za upotrebu motora od 4 ciklusa ili dvociklički motor hlađen vodom.

Nikada ne koristite gorivo bez ulja (sirovi benzin).

Nikada ne koristite gorivo začinjeno vodom.

Miješano gorivo koje je ostalo neiskorišteno u razdoblju od mjesec dana ili dulje može začepiti rasplinjač ili dovesti do neispravnog rada motora. Stavite ostalo gorivo u nepropusnu posudu i držite ga u tamnoj i hladnoj prostoriji.

Zatražite "miješani benzin za zračno hlađene dvociklične motore" na najbližoj benzinskoj postaji ili upotrijebite gorivo proizvedeno stavljanjem bezolovnog 95-oktanskog benzina i zračno hlađenog 2-ciklusa specijalnog motornog ulja u posudu za miješanje u skladu sa sljedećim omjerima, a zatim protresti kako biste dobro promiješali.

Omjeri miješanja:

Koristite posebno ulje tipa 2 ciklusa (30 ml ulja za svaki 1L bezolovnog benzina 95).

Podmazivanje lančanim uljem

Koristite odgovarajući lančani lubrikant motorne pile.

Napomena: Ne koristite bačeno ili regenerirano ulje koje može oštetiti pumpu za ulje

Glavna operacija

Upozorenje: Vrlo je opasno pokrenuti motornu pilu koja montira slomljene dijelove ili im nedostaju bilo kakvi dijelovi. Prije pokretanja motora provjerite jesu li svi dijelovi, uključujući šipku i lanac, ispravno postavljeni.

Pokretanje motora

1. Napunite spremnike goriva i lančanog ulja i sigurno zategnite poklopce (F7).
2. Postavite prekidač u položaj "I" (F8).
3. Izvucite gumb za prigušivanje u zatvoreni položaj (F9).
 - (1) Lančano ulje
 - (2) Gorivo
 - (3) Prekidač* nije uključen u sve modele
 - (4) Gumb za gušenje

Napomena: Prilikom ponovnog pokretanja odmah nakon zaustavljanja motora ostavite gumb za prigušivanje u otvorenom položaju

4. Dok čvrsto držite jedinicu pile na tlu, snažno povucite užu za pokretanje (F10).

Upozorenje: Nemojte pokretati motor dok rukom vješate motornu pilu. Lanac može dodirnuti vaše tijelo. To je vrlo opasno.

5. Kada se motor prvi zapalio, lagano povucite ručicu gasa kako biste vratili gumb za prigušivanje u otvoreni položaj i ponovno povucite starter za pokretanje motora.

6. Ostavite motor da se zagrije s lagano povučenom polugom gasa. *Odjednom izvlačeći ručicu gasa, gumb za prigušivanje automatski se vraća u radni položaj (nije uključen u sve modele).

Upozorenje: Držite se podalje od lanca pile jer će se početi okretati pri pokretanju motora.

Provjera opskrbe naftom

Upozorenje: Obavezno postavite vodilicu i lanac prilikom provjere opskrbe uljem. Ako ne, rotirajući dijelovi mogu biti izloženi. To je vrlo opasno.

Nakon pokretanja motora, pokrenite lanac na srednjoj brzini i provjerite je li lančano ulje raspršeno kao što je prikazano na slici (F12).

(1) Lančano ulje

Protok ulja lanca može se promijeniti umetanjem odvijača u rupu na dnu strane kvačila. Prilagodite se prema radnim uvjetima (F13).

(1) Ispravljač

Napomena: Spremnik ulja trebao bi postati gotovo prazan do trenutka kada se gorivo potroši. Obavezno napunite spremnik ulja svaki put prilikom punjenja uređaja gorivom.

Podešavanje rasplinjača (F14)

Karburettor na vašoj jedinici tvornički je podešen, ali može zahtijevati fino podešavanje zbog promjene radnih uvjeta.

Prije podešavanja rasplinjača provjerite jesu li predviđeni čisti filtri za zrak/gorivo i svježe, pravilno izmiješano gorivo.

Prilikom podešavanja poduzmite sljedeće korake :

Napomena: Obavezno prilagodite rasplinjač s pričvršćenim lancem vodilice.

1. Zaustavite motor i zavijte igle H i L dok se ne zaustave. Nikad ne sila. Zatim ih vratite početni broj okretaja kao što je prikazano u nastavku.

	4500	5200
H igla	$1 \pm 3/8$	$1 \pm 3/8$
L igla	$1 \frac{1}{4} \pm 1/4$	$1 \frac{1}{2} \pm 1/4$

2. Pokrenite motor i ostavite ga da se zagrije na pola gasa.

3. Okrenite L iglu polako desno kako biste pronašli položaj u kojem je brzina praznog hoda maksimalna, a zatim postavite iglu za četvrtinu (1/4) unatrag skrenite lijevo.

4. Okrenite vijak za podešavanje praznog hoda (T) ulijevo tako da se lanac ne okreće. Ako je brzina praznog hoda prespora, okrenite vijak udesno.

5. Napravite probni rez i prilagodite H iglu za najbolju snagu rezanja, a ne za maksimalnu brzinu.

(1) L igla

(2) H igla

Mehanizam protiv smrzavanja rasplinjača

Rad motorne pile na temperaturama od 0-5 °C u vrijeme visoke vlažnosti može dovesti do stvaranja leda unutar rasplinjača, a to može uzrokovati neometan rad izlazne snage motora.

Ovaj je proizvod u skladu s tim dizajniran s ventilacijskim otvorom na stražnjoj strani poklopca čistača zraka kako bi se omogućio dovod toplog zraka u motor i time spriječilo zaleđivanje.

U normalnim okolnostima proizvod treba koristiti u normalnom načinu rada, tj. Međutim, ako postoji mogućnost da dođe do zaleđivanja, uređaj bi prije uporabe trebao biti postavljen da radi u načinu protiv smrzavanja.

Upozorenje: Nastavak uporabe proizvoda u modelu protiv smrzavanja čak i kada su temperature porasle i vratile se u normalu može dovesti do kvara ispravnog pokretanja motora ili kvara motora pri normalnoj brzini i iz tog razloga uvijek biste trebali biti sigurni da uređaj vratite u normalan radni model ako ne postoji opasnost od zaleđivanja.

Kako se prebacivati između načina rada (F16)

1. Okrenite prekidač motora kako biste isključili motor.

2. Skinite poklopac čistača zraka i uklonite zaslon na stražnjoj strani poklopca čistača zraka.

3. Ponovno pričvrstite desnu stranu zaslona ulijevo tako da je ploča protiv zaleđivanja s desne strane. Ponovno instalirajte poklopac.

(1) Poklopac čistača zraka

(2) Ploča protiv zaleđivanja

(3) Vijak

(4) Normalan način rada

(5) Način protiv smrzavanja

(6) Zaslon

Upozorenje: Nastavak uporabe proizvoda u načinu rada protiv smrzavanja čak i kada su temperature porasle i vratile se u normalu može dovesti do kvara motora koji se ispravno pokreće ili zbog kvara motora pri normalnoj brzini i iz tog razloga uvijek biste trebali biti sigurni da uređaj vratite u normalan način rada ako ne postoji opasnost od zaleđivanja.

Napomena: Kada koristite jedinicu u vrijeme kada pada snijeg. Preporučujemo da koristite i zaštitnik od snijega učinkovit u sprječavanju smrzavanja filtra za zrak (F17). (1) Zaštitnik od snijega (nije uključen).

Lančana kočnica (F18)

Ovom kočnicom može se upravljati ručno s prednjim štitnikom okrenutim prema dolje do vodilice. Da biste otpustili kočnicu, povucite prednji štitnik prema prednjoj ručki dok se ne čuje zvuk "Klikni".

- (1) Prekid (prednji branič)
- (2) Objavljeno
- (3) Operirano

Oprez: Obavezno potvrdite rad kočnica na dnevnom pregledu.

U slučaju da kočnica nije učinkovita, zatražite stručni pregled i popravak.

Motor, ako se drži rotiran velikom brzinom s kočnicom, uključuje kvačilo, uzrokujući probleme.

Kada kočnica radi tijekom rada, odmah otpustite prste s ručice gasa i držite motor u praznom hodu.

Zaustavljanje motora

1. Otpustite razinu gasa kako bi motor bio u praznom hodu nekoliko minuta.

2. Postavite prekidač u položaj "O" (STOP) (F20).

- (1) Prekidač

Piljenje

Upozorenje: Prije nego što nastavite s poslom, pročitajte odjeljak "Za siguran rad" preporučuje se prvo vježbanje piljenja jednostavnih trupaca. To vam također pomaže da se naviknete na svoju jedinicu.

Uvijek se pridržavajte sigurnosnih propisa. Motorna pila smije se koristiti samo za rezanje drva. Zabranjeno je rezati druge vrste materijala. Vibracije i povratni udar razlikuju se ovisno o različitim materijalima i zahtjevi sigurnosnih propisa ne bi se poštivali. Ne koristite motornu pilu kao polugu za podizanje, pomicanje ili cijepanje predmeta. Ne zaključavajte ga preko fiksnih postolja.

Zabranjeno je povezivati alate ili aplikacije s P.T.O-om koje proizvođač nije odredio. Nije potrebno forsirati pilu u rez. Nanesite samo lagani tlak dok radite motor pri punom gasu.

Kada se lanac pile uhvati u rez, ne pokušavajte ga silom izvući, već pomoću klina ili poluge otvorite put.

Zaštita od povratnog udara (F21)

Izuzetno je važno da se lančana kočnica provjeri radi pravilnog rada prije svake uporabe i da lanac bude oštar kako bi se održala razina sigurnosti povratnog udara ove pile. Uklanjanje sigurnosnih uređaja, neodgovarajuće održavanje ili nepravilna zamjena vodilice lanca mogu povećati rizik od ozbiljnih tjelesnih ozljeda zbog povratnog udara.

Upozorenje: Ne koristite nestabilno uporište ili ljestve.

Nemojte pretjerano protezati ruke.

Nemojte rezati iznad visine ramena.

Uvijek koristite obje ruke da uhvatite pilu.

Održavanje

Upozorenje: Prije čišćenja, pregleda ili popravka uređaja provjerite je li motor stao i je li hladan.

Odspojite svjećicu kako biste spriječili slučajno pokretanje.

Održavanje nakon svake uporabe

1. Filtar za zrak

Prašina na površini sredstva za čišćenje može se ukloniti dodirivanjem kuta sredstva za čišćenje na tvrdi površinu. Da biste očistili prljavštinu u mrežama, podijelite sredstvo za čišćenje na polovice i četkom u benzinu. Kada koristite komprimirani zrak, puhajte iznutra (F27).

Da biste sastavili polovice čistača, pritisnite rub dok ne klikne.

Napomena: Prilikom ugradnje glavnog filtra provjerite jesu li žljebovi na rubu filtra ispravno usklađeni s projekcijama na poklopcu cilindra.

2. Naftna luka

Demontirajte vodilicu i provjerite začepljenje priključka za ulje (F28).

- (1) Naftna luka

3. Vodicica

Kada se vodicica demontira, uklonite piljevinu u otoru vodicice i otvoru za podmazivanje (F29).

Podmažite lančanik nosa iz otvora za hranjenje na vrhu vodicice (F30).

- (1) Naftna luka
- (2) Priključak za masnoću
- (3) Lančanik

4. Drugi

Provjerite curenje goriva i labava pričvršćivanja i oštećenja glavnih dijelova, posebno spojeva ručke i montaže vodicice. Ako se pronađu bilo kakvi nedostaci, provjerite jeste li ih popravili prije ponovnog rada.

Periodične servisne točke**1. Peraje cilindra**

Začepljenje prašine između peraja cilindra uzrokovat će pregrijavanje motora. Povremeno provjeravajte i čistite peraje cilindra nakon uklanjanja čistača zraka i poklopca cilindra. Prilikom ugradnje poklopca cilindra provjerite jesu li žice prekidača i umetci pravilno postavljeni na mjestu (F31).

Napomena: Obavezno blokirajte zadržavanje usisa zraka.

2. Filtar za gorivo

(a) Pomoću žičane kuke izvadite filtara iz priključka za punjenje (F32).

- (1) Filtar za gorivo
- (b) Rastavite filtara i operite benzinom ili ga po potrebi zamijenite novim.

3. Spremnik ulja

Žičanom kukom izvadite filtara za ulje kroz otvor za punjenje i očistite benzinom. Prilikom vraćanja filtra u spremnik provjerite dolazi li u prednji desni kut.

Također očistite prljavštinu u spremniku (F33).

- (2) Filtar za ulje

4. Svjećica (F34)

Očistite elektrode žičanom četkom i po potrebi resetirajte razmak na 0,6 ~ 0,7 mm.

5. Lančanik (F35)

Provjerite ima li pukotina i prekomjernog trošenja koje ometa lančani pogon. Ako je nošenje koje je očito pronašlo, zamijenite ga novim. Nikada ne stavljajte novi lanac na istrošeni lančanik ili istrošeni lanac na novi lančanik.

6. Prednje i stražnje zaklopke

Zamijenite ako je prijanjajući dio oguljen ili je na gumenom dijelu uočena pukotina.

Održavanje lanca i vodicice**Lanac**

Upozorenje: Vrlo je važno za nesmetan i siguran rad kako bi rezači uvijek bili oštri.

Rezače je potrebno izoštriti kada:

- Piljevina postaje poput praha.
- Treba ti dodatna sila da vidiš unutra.
- Put rezanja ne ide ravno.
- Vibracije se povećavaju.
- Potrošnja goriva se povećava.

Upozorenje: Obavezno nosite zaštitne rukavice.

Vodicica

Povremeno preokrenite vodicicu kako biste spriječili djelomično trošenje.

Vodicica uvijek mora biti kvadratna.

Provjerite trošenje vodicice.

Nanesite ravno na vodicicu i vanjsku stranu rezača.

Ako se između njih promatra razmak, tračnica vodicice je normalna. Inače se nosi vodicica.

Takvu vodicicu treba ispraviti ili zamijeniti (F39).

Rješavanje problema

Slučaj 1. Pogreška pri pokretanju

Provjerite ne radi li sustav za sprječavanje zaleđivanja.

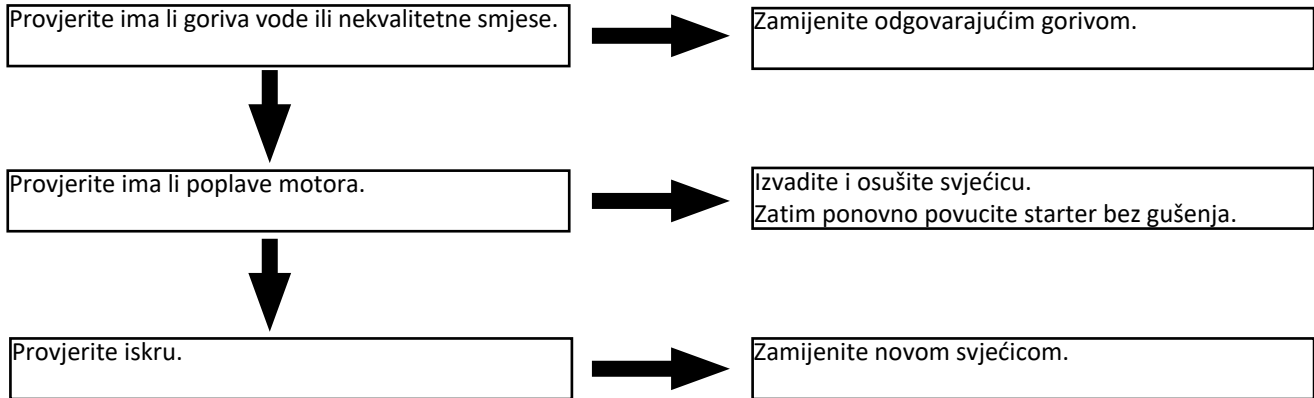

Slučaj 2. Nedostatak snage / Loše ubrzanje / Grubi prazni hod.

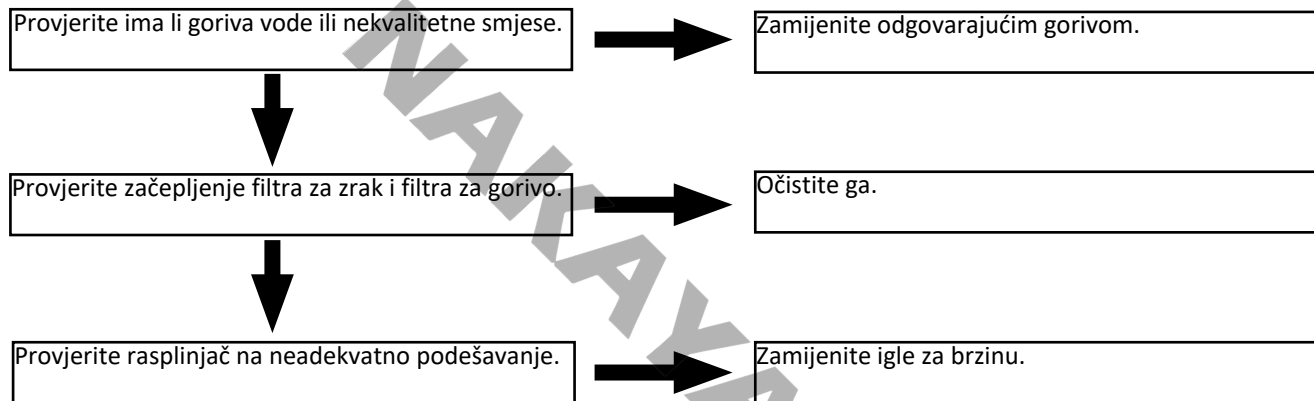

Slučaj 3. Ulje ne izlazi

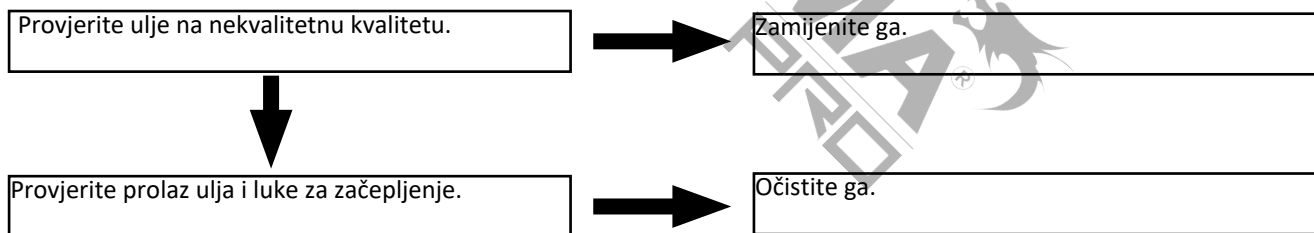

Kada se čini da je vašoj jedinici potrebna dodatna usluga, obratite se našoj servisnoj radionici u vašem području.

Tehnički podaci

Model:	PC4100	PC4610	PC5610
Radni obujam:	39,6cc	45,6cc	54,5cc
Moć:	2ks	2,4ks	3,5ks
Motor:	Dvotaktni, hlađen zrakom		
Duljina vodilice:	40cm	45cm	50cm
Lanac:	3/8 LP, 1,3mm (56 veza)	0,325" 1,3mm (72 veza)	0,325" 1,5mm (78 veza)
Ostale značajke:	Lako pokretanje, papirnati filter zraka		

* Proizvođač zadržava pravo na manje izmjene u dizajnu proizvoda i tehničkim specifikacijama bez prethodne najave, osim ako te promjene značajno utječu na performanse i sigurnost proizvoda. Dijelovi opisani / ilustrirani na stranicama priručnika koje držite u rukama također se mogu odnositi na druge modele proizvođačeve linije proizvoda sa sličnim značajkama i možda neće biti uključeni u proizvod koji ste upravo nabavili.

* Kako bi se osigurala sigurnost i pouzdanost proizvoda i valjanost jamstva, sve popravke, inspeksijske ili zamjenske radove, uključujući održavanje i posebne prilagodbe, smiju obavljati samo tehničari ovlaštenog servisnog odjela proizvođača.

* Uvijek koristite proizvod s isporučenom opremom. Rad proizvoda s neiskorištenom opremom može uzrokovati kvarove ili čak ozbiljne ozljede ili smrt. Proizvođač i uvoznik nisu odgovorni za ozljede i štete nastale uporabom nesukladne opreme.

FIGYELMEZTETÉS: A láncfűrész használata előtt olvassa el figyelmesen ezt a kézikönyvet, hogy megértse a készülék megfelelő használatát. Tartsa kéznél ezt a kézikönyvet.

Első a biztonság

A figyelmeztetésekben szereplő utasításokat figyelembe kell venni az esetleges súlyos testi sérülések elkerülése érdekében, ezért kérjük, hogy minden ilyen utasítást figyelmesen olvasson el és feltétlenül tartsa be.

A jelen kézikönyvben található, szimbólummal jelölt figyelmeztetésekben foglalt utasítások olyan kritikus pontokra vonatkoznak, amelyeket figyelembe kell venni az esetleges súlyos testi sérülések elkerülése érdekében, ezért kérjük, hogy minden ilyen utasítást figyelmesen olvasson el és feltétlenül tartsa be.

Fő részek (A1/A2/A3)

1. Elülső védőkészülék
2. Indítógomb
3. Légtisztító
4. Fojtószelep gomb
5. Gázpedál reteszelés
6. Jobb fogantyú
7. Gázkar
8. Motor kapcsoló
9. Üzemanyagtartály
10. Olajtartály
11. Bal fogantyú
12. Fűrészlánc
13. Vezető rúd

Figyelmeztető címkék a gépen (A4)

Balról jobbra:
A gép üzemeltetése előtt olvassa el a használati útmutatót.
Tartsa a láncfűrész mindkét kezével. Viseljen megfelelő védőruházatot.
Ne tegye ki a készüléket esőnek vagy nedvességnek.
Viseljen fej-, szem- és hallásvédelmet.
Figyelmeztetés/figyelem.
Viseljen védőkesztyűt.
Figyelem! A visszarúgás veszélyes.

Fontos: Ha a figyelmeztető matricák lehámlanak, vagy elkoszolódnak, és nem lehet elolvasni őket, akkor forduljon ahhoz a kereskedőhöz, akitől a terméket vásárolta, hogy új plombákat rendeljen, és az új plombákat a szükséges hely(ek)re ragassza fel.

Figyelem: Soha ne alakítsa át a terméket. A gépre nem vállalunk garanciát, ha átalakított terméket használ, vagy nem tartja be a kézikönyvben leírt megfelelő használati utasításokat.

Szimbólumok a gépen (A5)

A biztonságos üzemeltetés és karbantartás érdekében a gépen domborművekkel bevésített szimbólumok találhatók.

a. A benzin-olaj keverék utántöltésére szolgáló nyílás.

Hely: Üzemanyag-tartály fedél.

b. A lánc olaj utántöltésére szolgáló nyílás.

Pozíció: Olajteknő.

c. A kapcsolóra vonatkozó jelzés.

Ha a motorkapcsolót "O" (STOP) irányba fordítja, a motor leáll.

Pozíció: bal hátsó vagy a készülék hátsó része.

d. A fojtásra vonatkozó jelzés. A fojtószelep gombot kihúzva a fojtószelep bezárul.

Pozíció: a készülék jobb hátsó része.

e. A láncolaj-beállító anyára vonatkozó jelzés.

"MIN" irány - az olajáramlás csökkenése.

"MAX" irány - az olajáramlás növekedése.

Pozíció: A tengelykapcsoló oldalának alsó része.

f. A H-tű pozíciója.

Az L-tű pozíciója.

Az alapjáratbeállító csavar helyzete.

Pozíció: a készülék bal hátsó része.

Biztonsági óvintézkedések

A gép használata előtt

a. Olvassa el figyelmesen ezt a használati útmutatót, hogy megértse, hogyan kell megfelelően működtetni a készüléket.

b. Soha ne használja a terméket alkoholos befolyásoltság alatt, kimerültség vagy alváshiány esetén, megfázás elleni gyógyszer bevétele miatti álmoság esetén, vagy bármely más olyan időpontban, amikor fennáll annak a lehetősége, hogy az ítélőképessége károsodhat, vagy hogy nem lesz képes a gépet megfelelően és biztonságosan működtetni.

c. A kipufogógázok káros szén-monoxidot tartalmaznak.

d. Soha ne használja a terméket az alábbiakban leírt körülmények között:

1. Ha a talaj csúszós, vagy ha egyéb olyan körülmények állnak fenn, amelyek miatt nem lehetséges a stabil testtartás fenntartása.
2. Éjszaka, erős kód esetén, vagy bármely más olyan időszakban, amikor a látómező korlátozott lehet, és nehéz lenne tisztán látni a területet.
3. Esőszakadás, villámlás, erős vagy orkán erejű szél, vagy bármely más olyan időpontban, amikor az időjárási körülmények miatt nem biztonságos a következők használata használja ezt a terméket.
- e. Ha először használja ezt a terméket, a tényleges munka megkezdése előtt tanulja meg a kezelést szakképzett dolgozótól.
- f. Az alváshiány, a fáradtság vagy a fizikai kimerültség miatt csökken a figyelem, ez pedig balesetekhez és sérülésekhez vezet. Korlátozza a gép folyamatos használatának időtartamát körülbelül 10 percre munkamenetenként, és a munkamenetek között 10-20 perc pihenőidőt tartson. Igyekezzen továbbá az egy nap alatt végzett munka teljes mennyiségét 2 óra alatt vagy annál kevesebb ideig tartani.
- g. Feltétlenül tartsa kéznél ezt a kézikönyvet, hogy később bármilyen felmerülő kérdés esetén hivatkozhatson rá.
- h. A termék eladásakor, kölcsönadásakor vagy más módon történő tulajdonjog átruházásakor mindig mellékelje ezt a kézikönyvet.
- i. Soha ne engedje, hogy gyermekek vagy olyan személyek használják a terméket, akik nem képesek teljes mértékben megérteni a jelen kézikönyvben megadott utasításokat.

Munkafelszerelés és ruházat

a. A termék használata során megfelelő ruházatot és védőfelszerelést kell viselnie:

- Sisak
- Védőszemüveg vagy arcvédő
- Vastag munkakesztyű
- Csúszásmentes talpú munkabakancs
- Fülvédő

b. És magaddal kell vinned:

1. Csatolt eszközök és fájlok.
2. Megfelelő üzemanyag- és láncolaj-tartalékolás.
3. A munkaterületet jelző dolgok (kötél, figyelmeztető táblák).
4. Síp (együtműködéshez vagy vészhelyzethez).
5. Fejsze vagy fűrész (az akadályok eltávolításához).

c. Soha ne használja a terméket laza mandzsettájú nadrágban, szandálban vagy meztláb.

Figyelmeztetések az üzemanyag kezelésével kapcsolatban

- a. A termék motorját úgy tervezték, hogy olyan kevert üzemanyaggal működjön, amely könnyen gyúlékony benzint tartalmaz. Soha ne tároljon üzemanyagkannákat, illetve ne töltsse fel az üzemanyagtartályt olyan helyen, ahol kazán, kályha, fatűz, elektromos szikra, hegesztőszikra vagy bármilyen más hő- vagy tűzforrás van, amely meggyújthatja az üzemanyagot.
- b. A termék üzemeltetése vagy üzemanyagtartályának feltöltése közbeni dohánzás rendkívül veszélyes. Mindig ügyeljen arra, hogy a meggyújtott cigarettát mindig távol tartsa a terméktől.
- c. A tank feltöltésekor először mindig állítsa le a motort, és tankolás előtt alaposan nézzen körül, hogy meggyőződjön arról, hogy a közelben nincsenek-e szikrák vagy nyílt lángok.
- d. Ha üzemanyag-folyadék keletkezik a tankolás során, törölje fel a kifolyt üzemanyagot egy száraz ronggyal, mielőtt újra bekapcsolja a motort.
- e. A tankolás után csavarja vissza szorosan az üzemanyagtartályra az üzemanyagtartály kupakját, majd a motor bekapcsolása előtt vigye a terméket a tankolás helyétől legalább 3 m távolságra lévő helyre.

A motor indítása előtt

Ellenőrizze a munkaterületet, a vágási tárgyat és a vágási irányt. Ha van akadály, távolítsa el. Soha ne kezdje el a vágást, amíg nincs tiszta munkaterület, biztonságos lábtérés tervezett visszavonulási útvonal a kidőlő fa elől.

Legyen óvatos, és tartsa távol a járókelőket és az állatokat a munkaterülettől, amelynek átmérője a vágási tárgy 2,5-szerese.

Ellenőrizze a gépet az elhasználódott, meglazult vagy sérült alkatrészek szempontjából. Soha ne működtesse a sérült, nem megfelelően beállított vagy nem teljesen és biztonságosan összeszerelt gépet. Győződjön meg arról, hogy a fűrészlánc megáll a mozgásban, amikor a gázpedál vezérlő ravaszát elengedik.

A motor indításakor

Mindig tartsa a gépet mindkét kezével erősen, amikor a motor jár. A fogantyúkat hüvelykujjal és ujjakkal körbefogva szorosan fogja meg a gépet. A motor működése közben tartsa távol testének minden részét a géptől.

A motor beindítása előtt győződjön meg arról, hogy a fűrészlánc nem érintkezik semmivel.

További figyelmeztetések

Tartsa a fogantyúkat szárazon, tisztán és olaj- vagy üzemanyag-keveréktől mentesen.

Soha ne érintse meg a motort, a gyújtógyertyát vagy a motor egyéb fém alkatrészeit működés közben vagy közvetlenül a motor leállítása után. Ellenkező esetben súlyos égési sérülések vagy áramütés következhet be.

Kisebbségi méretű bozót és facséméték vágásakor fokozott óvatossággal járjon el, mert a karcsú anyagok megakadhatnak a fűrészláncban, és felfelé csapódhatnak, vagy kibillenthetik Önt az egyensúlyából.

Feszített ág vágásakor ügyeljen a visszarugózásra, hogy ne érje Önt ütés, amikor a faanyag rostjainak feszültsége felszabadul. Ellenőrizze a fát, hogy nincsenek-e rajta elhalt ágak, amelyek a fakivágás során leeshetnek.

Mindig állítsa le a motort, mielőtt leteszi.

Visszarugás elleni biztonsági óvintézkedések láncfűrész felhasználók számára

Figyelmeztetés: Visszarugás akkor fordulhat elő, ha a vezető rúd orra vagy hegye hozzáér egy tárgyhöz, vagy ha a fa bezáródik és a fűrészláncot a vágás során beszorítja. A hegy érintkezése bizonyos esetekben villámgyors hátrameneti reakciót okozhat, amely felrúgja a vezető rudat és visszarúgja a kezelő felé. A fűrészláncnak a vezetőrúd teteje mentén történő becsípődése a vezetőrudat gyorsan visszalökheti a kezelő felé. E reakciók bármelyike a fűrész feletti uralom elvesztését okozhatja, ami súlyos személyi sérülésekhez vezethet.

Ne hagyatkozzon kizárólag a fűrészbe épített biztonsági eszközökre. Láncfűrész használóként több lépést kell tennie annak érdekében, hogy a vágási munkák baleset- és sérülésmentesek legyenek.

(1) A visszarugás alapvető ismereteivel csökkentheti vagy kiküszöbölheti a meglepetés erejét. A hirtelen meglepetés hozzájárul a balesetekhez.

(2) A fűrész mindkét kezével jól fogja meg, a jobb kéz a hátsó fogantyún, a bal kéz pedig az első fogantyún, amikor a motor jár. A láncfűrész fogantyúit a hüvelykujjakkal és az ujjakkal körbeölelő határozott fogást használjon. A szilárd fogás segít csökkenteni a visszarugást és megtartani a fűrész feletti uralmat.

(3) Győződjön meg róla, hogy a terület, ahol vágni fog, akadálymentes. Ne hagyja, hogy a vezető rúd orra rönkhöz, ághoz vagy más olyan akadályhoz érjen, amelybe a fűrész működése közben beleütközhet.

(4) Vágja le a magas motorfordulatszámot.

(5) Ne nyúljon túl, és ne vágjon vállmagasság felett.

(6) Kövesse a gyártók fűrészlánc élezési és karbantartási utasításait.

(7) Csak a gyártó által meghatározott vagy azzal egyenértékű csere rudakat és láncokat használjon.

Karbantartás

A termék megfelelő működésének fenntartása érdekében rendszeres időközönként végezze el a kézikönyvben leírt karbantartási és ellenőrzési műveleteket. A karbantartási vagy ellenőrzési műveletek elvégzése előtt mindig feltétlenül állítsa le a motort.

Figyelmeztetés: A fém alkatrészek a motor leállítása után azonnal magas hőmérsékletet érnek el.

A használati útmutatóban felsoroltakon kívül minden más karbantartást bízjon az illetékes szervizkereskedőre.

Szállítás

A készüléket mindig leállított motorral, a vezetőrúddal lefedett védővel a ritka, és a testétől távolabb lévő mufferral szállítsa.

Vezetőrúd és fűrészlánc felszerelése

Nyissa ki a dobozt, és szerelje fel a vezetőrudat és a fűrészláncot a tápegységre az alábbiak szerint:

Figyelmeztetés: A fűrészlánc nagyon éles éllel rendelkezik. A biztonság érdekében használjon vastag védőkesztyűt.

1. Húzza a védőt az első fogantyú felé, hogy ellenőrizze, hogy a láncfék nincs-e bekapcsolva.

2. Lazítsa meg az anyákat, és vegye le a láncburkolatot.

3. Szerelje fel a csatlakoztatott tuskét a tápegységre.

4. Fogja a láncot a lánckerékhez, és miközben a fűrészláncot a vezetőrúd köré illeszti, szerelje fel a fűrészláncot.

a vezetőrúd a tápegységhez. Állítsa a láncfeszítő anya helyzetét a láncburkolaton a vezető rúd alsó fogásához (F1). (1) Feszítőanya, (2) Láncburkolat

Kép. F40*: Távolítsa el a tuskés lökhárítót

Oldja ki a két anyát (1), a tuskés ütköző (2) eltávolításra kerül.

Szerelje fel a tuskés lökhárítót.

Helyezze a tuskés ütközőt a képen látható helyzetbe, és húzza meg a két anyát (1). A tuskés ütköző rögzül a helyén.

Megjegyzés: Figyeljen a fűrészlánc helyes irányára (F2).

(1) Mozgásirány

5. Illesse a láncburkolatot a hajtóműre, és rögzítse az anyákat ujjnyíra.
6. A rúd hegyét felfelé tartva állítsa be a lánc feszességét a feszítőcsavar elforgatásával, amíg a rögzítőpántok éppen csak megérintik a rúd sínjének alsó oldalát (F3).
7. Húzza meg az anyákat biztonságosan, a rúd hegyét felfelé tartva (12-15 N.m). Ezután kézzel mozgatva ellenőrizze, hogy a lánc egyenletesen forog-e és megfelelően feszül-e. Ha szükséges, lazított láncburkolattal állítsa be újra.
8. Húzza meg a feszítőcsavart.
 - (1) Lazítsd meg a
 - (2) Húzza meg a
 - (3) Feszítő csavar

Megjegyzés: Egy új lánc a használat kezdetén megnő a hossza. Gyakran ellenőrizze és olvassa le csak a feszességet, mivel egy laza lánc könnyen kiklik, vagy gyors kopást okozhat önmagán és a vezető rúdon.

Üzemanyag és láncolaj

Figyelmeztetés: A benzin nagyon gyúlékony. Kerülje a dohányzást, illetve a láng vagy szikra közelségét az üzemanyaghoz.

A motor beindítása előtt törölje fel az összes kiömlött folyadékot.

A motor indítása előtt feltétlenül állítsa le a motort, és hagyja kihűlni.

Tartsa távol a nyílt lángokat attól a területtől, ahol az üzemanyagot kezelik vagy tárolják.

Fontos: Soha ne használjon olajat 4-ciklusú motorhoz vagy vízhűtéses 2-ciklusú motorhoz.

Soha ne használjon olaj nélküli üzemanyagot (nyers benzin).

Soha ne használjon vízzel kevert üzemanyagot.

Az egy hónapig vagy annál hosszabb ideig használaton kívül hagyott kevert üzemanyag eltömítheti a karburátort, vagy a motor nem megfelelő működéséhez vezethet. Tegye a megmaradt üzemanyagot légmentesen lezárt tartályba, és tartsa sötét és hűvös helyiségben.

Kérjük, kérje a legközelebbi benzinkúton a "kevert benzint léghűtéses 2-ciklusú motorokhoz", vagy használja az ólomentes 95 oktános benzin és a léghűtéses 2-ciklusú speciális motorolaj keverőedénybe való, az alábbi arányoknak megfelelő keverésével, majd jól megrázva keverje össze.

Keverési arányok:

Használjon speciális típusú 2-ciklusú olajat (30 ml olaj minden 1 liter ólomentes benzinhoz 95).

Láncolaj kenőanyag

Használjon megfelelő láncfűrészlánc kenőanyagot.

Megjegyzés: Ne használjon elhasznált vagy regenerált olajat, amely károsíthatja az olajszivattyút.

Fő művelet

Figyelmeztetés: Nagyon veszélyes olyan láncfűrészrészelt üzemeltetni, amely törött alkatrészeket tartalmaz vagy amelyből hiányzik bármilyen alkatrész. A motor beindítása előtt győződjön meg arról, hogy minden alkatrész, beleértve a rudat és a láncot is, megfelelően be van-e szerelve.

Motor indítása

1. Töltse meg az üzemanyag- és a láncolaj-tartályokat, és szorosan húzza meg a kupakokat (F7).
2. Állítsa a kapcsolót "I" állásba (F8).
3. Húzza ki a fojtószelep gombot zárt állásba (F9).
 - (1) Láncolaj
 - (2) Üzemanyag
 - (3) A kapcsoló* nem minden modellben található
 - (4) Choke gomb

Megjegyzés: Ha a motor leállítása után azonnal újraindítja a motort, hagyja a fojtószelep gombot nyitott állásban.

4. Miközben a fűrészegységet biztonságosan a földön tartja, erőteljesen húzza meg az indítókötelet (F10).

Figyelmeztetés: Ne indítsa be a motort, miközben a láncfűrészrészelt kézzel felakasztja. A fűrészlánc hozzáérhet a testéhez. Ez nagyon veszélyes.

5. Amikor a motor először begyulladt, húzza meg kissé a gázkarját, hogy a fojtószelep gombot nyitott állásba állítsa vissza, majd a motor indításához húzza meg ismét az indítót.

6. Hagyja bemelegedni a motort enyhén meghúzott gázkarral.

*A gázkar egyszeri kihúzásakor a fojtószelep gomb automatikusan visszakerül üzemi helyzetbe (nem minden modellnél). Figyelmeztetés: Tartsa távol a fűrészláncot, mivel az a motor indításakor forogni kezd.

Olajellátás ellenőrzése

Figyelmeztetés: Ügyeljen arra, hogy az olajellátás ellenőrzésekor a rúd és a lánc fel legyen állítva. Ellenkező esetben a forgó alkatrészek szabaddá válhatnak. Ez nagyon veszélyes.

A motor beindítása után járassa a láncot közepes fordulatszámon, és ellenőrizze, hogy a láncolaj elszóródott-e az ábrán látható módon (F12).

(1) Láncolaj

A láncolaj áramlását úgy lehet megváltoztatni, hogy egy csavarhúzóval dugunk a kuplung oldalán lévő lyukba. Állítsa be a munkakörülményeknek megfelelően (F13).

(1) Beállító

Megjegyzés: Az olajtartálynak majdnem üresnek kell lennie, mire az üzemanyag elfogy. Ügyeljen arra, hogy az olajtartályt minden alkalommal újratöltse, amikor a készüléket feltölti.

A karburátor beállítása (F14)

Az Ön készülékének karburátora gyárilag be van állítva, de a megváltozott üzemi körülmények miatt szükség lehet finomhangolásra. A karburátor beállítása előtt győződjön meg arról, hogy tiszta levegő/üzemanyag szűrők és friss, megfelelően kevert üzemanyag áll rendelkezésre.

A beállítás során a következő lépéseket tegye meg:

Megjegyzés: Ügyeljen arra, hogy a karburátort a rúd lánc rögzítésével állítsa be.

1. Állítsa le a motort, és csavarja be mind a H, mind az L tűt, amíg meg nem áll. Soha ne erőltesse. Ezután állítsa vissza őket a kezdeti fordulatszámot az alább látható módon.

	4500	5200
H Tű	$1 \pm 3/8$	$1 \pm 3/8$
L tű	$1 \ 1/4 \pm 1/4$	$1 \ 1/2 \pm 1/4$

2. Indítsa be a motort, és hagyja félgázon bemelegedni.

3. Forgassa el lassan az L tűt az óramutató járásával megegyező irányba, hogy megtalálja azt a pozíciót, ahol az üresjárat fordulatszáma a maximális, majd állítsa vissza a tűt egy negyed (1/4) fordulatot az óramutató járásával ellentétes irányba.

4. Fordítsa el az üresjárat-beállító csavart (T) az óramutató járásával ellentétes irányba, hogy a fűrészlánc ne forduljon el. Ha az üresjárat túl lassú, forgassa el a csavart az óramutató járásával megegyező irányba.

5. Végezzen próbavágást, és állítsa be a H tűt a legjobb vágási teljesítményhez, ne a maximális sebességhez.

(1) L tű

(2) H tű

Karburátor fagyálló mechanizmusa

Ha a láncfűrész 0-5 0C-os hőmérsékleten, magas páratartalom idején üzemelteti, akkor a karburátorban jég képződhet, ami viszont a motor kimenő teljesítményének zavartalan működését okozhatja.

Ennek megfelelően ezt a terméket úgy tervezték, hogy a légszűrőfedél hátulján szellőzőnyílás található, amely lehetővé teszi a meleg levegő bejutását a motorba, és ezáltal megakadályozza a jegesedést.

Normál körülmények között a terméket normál üzemmódban kell használni, azaz abban a modellben, amelyre a szállításkor be van állítva. Ha azonban fennáll a jegesedés lehetősége, a készüléket használat előtt fagyálló üzemmódba kell állítani.

Figyelmeztetés: A termék fagyálló modellben történő további használata még akkor is, ha a hőmérséklet emelkedett és visszaállt a normál értékre, azt eredményezheti, hogy a motor nem indul megfelelően, vagy a motor nem működik a normál fordulatszámon, ezért mindig győződjön meg arról, hogy a készüléket visszaállítja a normál üzemmódba, ha nem áll fenn a jegesedés veszélye.

A működési módok közötti váltás (F16)

1. A motor kikapcsolásához fordítsa el a motorkapcsolót.

2. Vegye le a légszűrő fedelét, és távolítsa el a légszűrőfedél hátulján lévő szitát.

3. Illessze vissza a képernyő jobb oldali bal oldalát úgy, hogy a jegesedésgátló lemez a jobb oldalon legyen. Szerelje vissza a fedelet.

(1) Légszűrő fedél

(2) Jegesedésgátló lemez

(3) Csavar

(4) Normál üzemmód

(5) Fagyásgátló üzemmód

(6) Képernyő

Figyelmeztetés: Ha a terméket továbbra is fagyálló üzemmódban használja, még akkor is, ha a hőmérséklet emelkedett és visszatért a normális szintre, az azt eredményezheti, hogy a motor nem indul megfelelően, vagy a motor nem működik a normál fordulatszámon, ezért mindig győződjön meg arról, hogy a készüléket visszaállítja a normál üzemmódba, ha nem áll fenn a jegesedés veszélye.

Megjegyzés: Ha a készüléket havazás idején használja. Javasoljuk, hogy használjon hóvédőt is, amely hatékonyan megakadályozza a légszűrő befagyását (F17). (1) Hóvédő (nem tartozék).

Láncfék (F18)

Ez a fék kézzel működtethető, ha az első védőszerkezetet lefelé fordítják a vezető rúdra.

A fék kioldásához húzza felfelé az első védőt az első fogantyú felé, amíg "kattanó" hang nem hallatszik.

- (1) Törés (elülső védőkörlet)
- (2) Megjelent
- (3) Működtetett

Vigyázat! Mindenképpen győződjön meg a fékek működéséről a napi ellenőrzés során.

Ha a fék nem működik, kérje szakértő ellenőrzését és javítását.

A motor, ha nagy sebességgel forog a fékkel a tengelykapcsoló bekapcsolt fékkel, bajt okoz.

Ha a féket működés közben működtetik, azonnal engedje el ujjait a gázkarról, és tartsa a motort üresjáratban.

Motor leállítása

1. Engedje fel a gázfokozatot, hogy a motor néhány percig üresjáratban járjon.

2. Állítsa a kapcsolót "O" (STOP) állásba (F20).

- (1) Kapcsoló

Fűrészelés

Figyelmeztetés: A biztonságos üzemeltetés érdekében ajánlott először a könnyű rönkök fűrészelését gyakorolni. Ez is segít megszokni a készüléket.

Mindig tartsa be a biztonsági előírásokat. A láncfűrész csak fakivágásra szabad használni. Tilos más típusú anyagokat vágni. A rezgések és a visszarúgások a különböző anyagoknál eltérőek, és a biztonsági előírások követelményei nem lennének betartva. Ne használja a láncfűrész tárgyak emelésére, mozgására vagy hasítására szolgáló karnak. Ne rögzítse a rögzített állványok fölé. Tilos olyan szerszámokat vagy alkalmazásokat a P.T.O.-ra csatolni, amelyeket a gyártó nem ír elő.

A fűrész nem szükséges erőltetni a vágásba. Csak enyhe nyomást gyakoroljon, miközben a motor teljes gázzal jár.

Ha a fűrészlánc beakad a vágásba, ne próbálja meg erővel kihúzni, hanem egy ékkel vagy karral nyissa ki az utat.

Visszarúgás elleni védelem (F21)

Rendkívül fontos, hogy minden használat előtt ellenőrizze a láncfék megfelelő működését, és hogy a lánc éles legyen, hogy a fűrész visszarúgásbiztonsági szintje megmaradjon. A biztonsági berendezések eltávolítása, a nem megfelelő karbantartás vagy a lánc rúdjának helytelen cseréje növelheti a visszarúgás miatti súlyos személyi sérülés kockázatát.

Figyelmeztetés: Ne használjon instabil lábtartót vagy létrát.

Ne nyúljon túl magasra.

Ne vágjon vállmagasság felett.

Mindig mindkét kezével fogja meg a fűrész.

Karbantartás

Figyelmeztetés: A készülék tisztítása, ellenőrzése vagy javítása előtt győződjön meg arról, hogy a motor leállt és lehűlt.

A véletlen indítás megakadályozása érdekében húzza ki a gyújtógyertyát.

Karbantartás minden használat után

1. Légszűrő

A tisztító felületén lévő por eltávolítható, ha a tisztító egyik sarkát kemény felülethez ütögeti. A hálószemekben lévő szennyeződések tisztításához ossza ketté a tisztítót, és kefélje be benzinnel. Sűrített levegő használata esetén fújjon belülről (F27).

A tisztító felének összeszereléséhez nyomja meg a peremet, amíg be nem kattan.

Megjegyzés: A fűszűrő beszerelésekor ügyeljen arra, hogy a szűrő peremén lévő hornyok megfelelően illeszkedjenek a hengerfedélen lévő kiemelkedésekhez.

2. Olajozónylás

Szerelje le a vezetőrudat, és ellenőrizze az olajozónylást az eltömődés szempontjából (F28).

- (1) Olajozónylás

3. Vezető sáv

A vezető rúd leszerelésekor távolítsa el a fűrészport a rúd hornyából és az olajozónylásból (F29).

Kenje meg az orrlánckereket a rúd csúcsán lévő adagolónylásból (F30).

- (1) Olajozónylás
- (2) Zsírozónylás
- (3) Lánckerék

4. Egyéb

Ellenőrizze az üzemanyag-szivárgást, a laza rögzítéseket és a főbb alkatrészek sérüléseit, különösen a fogantyúcsuklók és a vezetőrúd rögzítését. Ha bármilyen hibát talál, az újbóli üzembe helyezés előtt mindenképpen javíttassa ki azokat.

Rendszeres szervizelési pontok

1. Henger bordák

A hengerbordák között eltömődött por a motor túlmelegedését okozza. A légszűrő és a hengerfedél eltávolítása után rendszeresen ellenőrizze és tisztítsa meg a hengerbordákat. A hengerfedél felszerelésekor győződjön meg arról, hogy a kapcsolókábelek és a tömítések megfelelően a helyükön vannak (F31).

Megjegyzés: Ügyeljen arra, hogy a levegőbeömlőnyílást elzárja.

2. Üzemanyagszűrő

(a) Egy dróthorog segítségével vegye ki a szűrőt a töltőnyílásból (F32).

(1) Üzemanyagszűrő

(b) Szerelje szét a szűrőt, és mossa át benzinnel, vagy szükség esetén cserélje ki új szűrőre.

3. Olajtartály

Egy drótkampóval vegye ki az olajszűrőt a töltőnyíláson keresztül, és tisztítsa meg benzinnel. Amikor visszahelyezi a szűrőt a tartályba, ügyeljen arra, hogy az a jobb első sarokba kerüljön. Tisztítsa meg a tartályban lévő szennyeződéseket is (F33).

(2) Olajszűrő

4. Gyújtógyertya (F34)

Tisztítsa meg az elektródákat drótkéfével, és szükség szerint állítsa vissza a rést 0,6~0,7 mm-re.

5. Lánckerék (F35)

Ellenőrizze, hogy nincsenek-e repedések és a lánchajtást zavaró túlzott kopás. Ha a kopás nyilvánvaló, cserélje ki újjal. Soha ne szereljen új láncot kopott lánckerékre, vagy kopott láncot új lánckerékre.

6. Első és hátsó lengéscsillapítók

Cserélje ki, ha a ragasztott rész levált, vagy ha a gumirészen repedés figyelhető meg.

A fűrészlánc és a vezetőrúd karbantartása

Fűrészlánc Fűrészlánc

Figyelmeztetés: A zökkenőmentes és biztonságos működéshez nagyon fontos, hogy a vágókések mindig élesek legyenek.

A vágókéseket akkor kell élezni, amikor:

A fűrészpor porszerűvé válik.

A fűrészeléshez extra erőre van szükség.

A vágott út nem egyenes.

A rezgés növekszik.

Nő az üzemanyag-fogyasztás.

Figyelmeztetés: Feltétlenül viseljen védőkesztyűt.

Vezető sáv

A részleges kopás elkerülése érdekében időnként fordítsa meg a rudat.

A rúd sínnek mindig négyzet alakúnak kell lennie.

Ellenőrizze, hogy a sínlec nem kopott-e el.

Alkalmazzon egy vonalzót a rúdra és a vágó külső oldalára.

Ha ezek között rés figyelhető meg, a sín normális. Ellenkező esetben a sínlec kopott.

Az ilyen sánt ki kell javítani vagy ki kell cserélni (F39).

Hibaelhárítás

1. eset. Indítási hiba

Győződjön meg róla, hogy a jegesedésgátló rendszer nem működik.

Ellenőrizze az üzemanyagot, hogy nincs-e benne víz vagy nem megfelelő keverék.

Cserélje ki megfelelő üzemanyaggal.

Ellenőrizze a motor elárasztását.

Vegye ki és szárítsa meg a gyújtógyertyát. Ezután húzza meg újra az indítót fojtószelep nélkül.

Ellenőrizze a szikrát.

Cserélje ki új dugóval.

2. eset. Teljesítményhiány / gyenge gyorsulás / nehézkes üresjárat.

Ellenőrizze az üzemanyagot, hogy nincs-e benne víz vagy nem megfelelő keverék.

Cserélje ki megfelelő üzemanyaggal.

Ellenőrizze a légszűrő és az üzemanyagszűrő eltömődését.

Tiszta.

Ellenőrizze a karburátor nem megfelelő beállítását.

Cserélje ki a sebességmérő tűket.

3. eset. Az olaj nem jön ki

Ellenőrizze az olaj minőségét.

Cserélje ki.

Ellenőrizze az olajárat és a nyílások eltömődését

Tiszta.

Ha úgy tűnik, hogy készülékének további szervizelésre van szüksége, kérjük, forduljon a területileg illetékes szervizületünkhöz.

Műszaki adatok

Modell:	PC4100	PC4610	PC5610
Kiszorítás:	39.6cc	45.6cc	54.5cc
Teljesítmény:	2hp	2.4hp	3.5hp
Motor:	2 ütemű, léghűtéses		
Vezetőrúd hossza:	40cm	45cm	50cm
Lánc:	3/8 LP, 1.3mm (56 láncszem)	0.325" 1.3mm (72 láncszem)	0.325" 1.5mm (78 láncszem)
Egyéb jellemzők:	Könnyű indítás, papír légszűrő		

* A gyártó fenntartja a jogot, hogy előzetes értesítés nélkül kisebb változtatásokat eszközöljön a termék kialakításában és műszaki specifikációjában, kivéve, ha ezek a változtatások jelentősen befolyásolják a termékek teljesítményét és biztonságát. A kézikönyv kezében tartott oldalakon leírt/illusztrált alkatrészek a gyártó termékcsaládjának más, hasonló tulajdonságokkal rendelkező modelljeit is érinthetik, és előfordulhat, hogy az Ön által most megvásárolt termék nem tartalmazza azokat.

* A termék biztonságának és megbízhatóságának, valamint a garancia érvényességének biztosítása érdekében minden javítási, ellenőrzési vagy csere munkálatot, beleértve a karbantartást és a speciális beállításokat is, kizárólag a gyártó hivatalos szervizének szakemberei végezhetnek.

* A terméket mindig a mellékelt felszereléssel használja. A termék nem mellékelt felszereléssel történő üzemeltetése meghibásodást, vagy akár súlyos sérülést vagy halált is okozhat. A gyártó és az importőr nem vállal felelősséget a nem megfelelő felszerelés használatából eredő sérülésekért és károkért.

Τα μηχανήματα έχουν κατασκευαστεί με αυστηρά πρότυπα που έχει θέσει η εταιρεία και συνάδουν με τα ευρωπαϊκά πρότυπα ποιότητας. Για τα βενζινοκίνητα και πετρελαιοκίνητα μηχανήματα παρέχεται περίοδος εγγύησης 24 μηνών για ερασιτεχνική χρήση και 12 μηνών για επαγγελματική χρήση. Η ισχύς της εγγύησης ξεκινά από την ημερομηνία αγοράς του προϊόντος. Αποδεικτικό του δικαιώματος της εγγύησης αποτελεί το παραστατικό αγοράς του μηχανήματος (απόδειξη λιανικής ή τιμολόγιο). Σε καμία περίπτωση η εταιρεία δεν καλύπτει τη σχετική δαπάνη ανταλλακτικών και εργασιών εάν και εφόσον δε συνοδεύεται από αντίγραφο του παραστατικού. Σε περίπτωση που η επισκευή πρέπει να γίνει στο service μας η δαπάνη μεταφοράς (από και προς) βαρύνει εξ' ολοκλήρου τον αποστολέα. Τα μηχανήματα αποστέλλονται για την επίσκεψή τους στην εταιρεία ή σε εξουσιοδοτημένο συνεργείο με τον ενδεδειγμένο τρόπο και μέσο μεταφοράς.

ΕΞΑΙΡΕΣΕΙΣ ΚΑΙ ΠΕΡΙΟΡΙΣΜΟΙ ΤΗΣ ΕΓΓΥΗΣΗΣ:

- 1) Εξαρτήματα που φθείρονται φυσιολογικά από τη χρήση τους (λάμα, αλυσίδα, μεφινέζα, μπουζί, χειρόμυζα κ.λπ.).
- 2) Μηχανήματα που έχουν υποστεί ζημίες από τη μη συμμόρφωση με τις οδηγίες του κατασκευαστή.
- 3) Μηχανήματα με ελλιπή συντήρηση ή φροντίδα.
- 4) Χρήση μη ενδεδειγμένων εξαρτημάτων/ανταλωσίμων.
- 5) Μηχανήματα που έχουν δοθεί χωρίς επιβάρυνση.
- 6) Βλάβη από αποθήκευση του μηχανήματος με καύσιμο.
- 7) Βλάβη που προήλθε από λανθασμένη συναρμολόγηση του μηχανήματος.
- 8) Βλάβη που προέρχεται από λάθος μίξη καυσίμου με λάδι μηχανής.
- 9) Βλάβη που οφείλεται σε κακής ποιότητας καύσιμο ή λιπαντικό.
- 10) Βλάβη από πλημμελή καθαρισμό του μηχανήματος.
- 11) Μηχανήματα που έχουν υποστεί τροποποιήσεις – αλλαγές ή έχουν ανοιχτεί από μη εξουσιοδοτημένο συνεργείο.
- 12) Σπασμένα μέρη/εξαρτήματα εξαιτίας μη ορθής χρήσης.
- 13) Μηχανήματα που χρησιμοποιούνται για ενοίκιαση.

Η εγγύηση καλύπτει αποκλειστικά τη δωρεάν αντικατάσταση του εξαρτήματος που έχει κατασκευαστικό ελάττωμα ή ατοχία υλικού. Σε περίπτωση έλλειψης ανταλλακτικού η εταιρεία διατηρεί το δικαίωμα αντικατάστασης του μηχανήματος με άλλο αντίστοιχο μοντέλο. Μετά τη διεκπεραίωση εγγύησης δεν επιμηκύνεται ούτε ανανεώνεται ο χρόνος εγγύησης του εργαλείου. Αντικατάσταση ανταλλακτικού με χρέωση επισκευής, καλύπτεται από 1 χρόνο εγγύησης καλής λειτουργίας, με προϋπόθεση την τήρηση των όρων εγγύησης. Τα ανταλλακτικά ή τα μηχανήματα τα οποία αντικαθίστανται παραμένουν στην κατοχή της εταιρείας μας. Άλλες απαιτήσεις, εκτός από αυτές που αναφέρονται σε αυτό το έντυπο εγγύησης επισκευής των μηχανημάτων, δεν ισχύουν. Για αυτήν την εγγύηση ισχύει το ελληνικό δίκαιο.

WARRANTY

GARANZIA

The machinery has been manufactured according to strict standards set by our company, which are aligned with the respective European quality standards. The diesel and gasoline powered machines are provided with a warranty period of 24 months for non-professional use and 12 months for professional use. The warranty is valid from the date of purchase of the product. Proof of the warranty right is the purchase document of the machine (retail receipt or invoice). Under no circumstances shall the company cover the relevant cost of spare parts and respective required working hours unless a copy of the purchase document is presented. In case the repair has to be done by our service department the cost of transportation (to and from) is entirely borne by the sender (client). The said machines must be sent for repair to the company or to an authorized workshop in the appropriate way and means of transport.

WARRANTY EXEMPTIONS AND RESTRICTIONS:

- 1) Spare parts that wear out naturally as a consequence of being used (blade, chain, recoil starter, spark plug, trimmer line etc.).
- 2) Machinery damaged as a result of non-compliance with the instructions of the manufacturer.
- 3) Machinery poorly maintained or taken care of.
- 4) Use of improper spare parts or accessories.
- 5) Machinery given to third entities free of charge.
- 6) Storing the machine with fuel.
- 7) Damage as a result of mistaken assembly.
- 8) Damage as a result of mixing of fuel with machine oil by mistake.
- 9) Damage as a result of poor quality of fuel or lubricant.
- 10) Damage as a result of not cleaning the generator as required.
- 11) Equipment that has been modified or disassembled by unauthorized personnel.
- 12) Broken parts/components as a result of inappropriate use.
- 13) Equipment used for rent.

The warranty covers only the free of charge replacement of the component that presents a manufacturing defect or material failure. In case of lack of a specific spare part the company reserves the right to replace the machine with another of the same kind. After all warranty procedures have been concluded, the warranty period of the machine shall not be extended or renewed. Replacement of a spare part with repair charge is covered by a 1 year warranty of good operation, subject to compliance with the warranty terms. The spare parts or machinery that are replaced remain in the possession of our company. Requirements, other than those mentioned in this warranty form, regarding repairing a machine or damage thereof, do not apply. Greek law and relative regulations apply to this warranty.

Les machines ont été fabriquées selon les normes strictes établies par notre société et se sont alignées sur les normes de qualité européennes respectives. Les machines à moteur diesel et à essence sont fournies avec une période de garantie de 24 mois pour un usage non professionnel et 12 mois pour une utilisation professionnelle. La garantie est valable à partir de la date d'achat du produit. La preuve du droit à la garantie est le document d'achat de la machine (ticket de caisse ou facture). En aucun cas, la société ne couvrira le coût des pièces de rechange et des heures de travail nécessaires si une copie du document d'achat n'est pas présentée. Si la réparation doit être effectuée par notre service après-vente, les frais de transport (aller et retour) sont entièrement à la charge de l'expéditeur (client). Les machines doivent être envoyées pour réparation à l'entreprise ou à un atelier agréé de la manière et avec le moyen de transport appropriés.

EXEMPTIONS ET RESTRICTIONS DE GARANTIE :

- 1) Les pièces de rechange qui s'usent naturellement suite à leur utilisation (lame, chaîne, démarreur à rappel, bougie d'allumage, fil de coupe etc).
- 2) Machines endommagées à la suite du non-respect des instructions du fabricant.
- 3) Machines mal entretenues ou mal soignées.
- 4) Utilisation de pièces de rechange ou d'accessoires inadaptés.
- 5) Machines données à des tiers à titre gratuit.
- 6) Stockage de la machine avec du carburant.
- 7) Dommages résultant d'un montage erroné.
- 8) Dommages résultant du mélange par erreur du carburant avec l'huile de la machine.
- 9) Dommages résultant d'une mauvaise qualité du carburant ou du lubrifiant.
- 10) Dommages résultant d'un nettoyage insuffisant du générateur.
- 11) Équipement qui a été modifié ou démonté par du personnel non autorisé.
- 12) Pièces/composants cassés à la suite d'une utilisation inappropriée.
- 13) Matériel utilisé pour la location.

La garantie couvre uniquement le remplacement gratuit du composant qui présente un défaut de fabrication ou une défaillance matérielle. En cas d'absence d'une pièce de rechange spécifique, l'entreprise se réserve le droit de remplacer la machine par une autre du même type. Après la conclusion de toutes les procédures de garantie, la période de garantie de la machine ne sera pas prolongée ou renouvelée. Le remplacement d'une pièce détachée avec frais de réparation est couvert par une garantie de bon fonctionnement de 1 an, sous réserve du respect des conditions de garantie. Les pièces de rechange ou les machines remplacées restent en possession de notre société. Les exigences, autres que celles mentionnées dans ce formulaire de garantie, concernant la réparation d'une machine ou de ses dommages, ne sont pas applicables. La loi grecque et ses règlements s'appliquent à cette garantie.

Le macchine sono state fabbricate secondo le norme rigorose stabilite dalla nostra azienda, che sono allineate con i rispettivi standard di qualità europei. Le macchine con motore diesel e benzina sono fornite con un periodo di garanzia di 24 mesi per uso non professionale e 12 mesi per uso professionale. La garanzia è valida dalla data di acquisto del prodotto. La prova del diritto di garanzia è il documento di acquisto della macchina (scontrino o fattura). In nessun caso l'azienda coprirà il relativo costo dei pezzi di ricambio e delle rispettive ore di lavoro necessarie se non viene presentata una copia del documento di acquisto. Nel caso in cui la riparazione debba essere effettuata dal nostro servizio di assistenza, il costo del trasporto (da e per) è interamente a carico del mittente (cliente). Le suddette macchine devono essere inviate per la riparazione all'azienda o ad un'officina autorizzata nel modo e nel mezzo di trasporto appropriato.

ESENZIONI E RESTRIZIONI DELLA GARANZIA:

- 1) Pezzi di ricambio che si usano naturalmente a causa dell'uso (lama, catena, auto avvolgente, candela, filo del trimmer, ecc.)
- 2) Macchine danneggiate a causa del mancato rispetto delle istruzioni del fabbricante.
- 3) Macchina sottoposta a scarsa manutenzione o cura.
- 4) Utilizzo di pezzi di ricambio o accessori inadeguati.
- 5) Macchina ceduta a terzi a titolo gratuito.
- 6) Conservazione della macchina con carburante.
- 7) Danni causati da un montaggio errato.
- 8) Danni dovuti alla miscelazione per errore del carburante con l'olio della macchina.
- 9) Danni causati dalla cattiva qualità del carburante o del lubrificante.
- 10) Danni causati dalla mancata pulizia del generatore come richiesto.
- 11) Apparecchiature che sono state modificate o smontate da personale non autorizzato.
- 12) Rottura di parti/componenti a causa di un uso improprio.
- 13) Apparecchiature utilizzate per il noleggio.

La garanzia copre solo la sostituzione gratuita del componente che presenta un difetto di fabbricazione o di materiale. In caso di mancanza di un pezzo di ricambio specifico, l'azienda si riserva il diritto di sostituire la macchina con un'altra dello stesso tipo. Una volta concluse tutte le procedure di garanzia, il periodo di garanzia della macchina non potrà essere esteso o rinnovato. La sostituzione di un pezzo di ricambio con spese di riparazione è coperta da una garanzia di 1 anno di buon funzionamento, a condizione che vengano rispettati i termini della garanzia. I pezzi di ricambio o le macchine sostituite rimangono in possesso della nostra società. I requisiti, diversi da quelli menzionati in questo modulo di garanzia, riguardanti la riparazione di una macchina o il suo danneggiamento, non sono applicabili. La legge greca e i relativi regolamenti si applicano a questa garanzia.

GARANCIA**AL**

Makineritë janë prodhuar sipas standardeve strikte të vendosura nga kompania jonë, të cilat janë në përputhje me standardet përkatëse të cilësisë evropiane. Makinat me naftë dhe benzinë janë të pajisura me një periudhë garancie prej 24 muajsh për përdorim jo profesional dhe 12 muaj për përdorim profesional. Garancia është e vlefshme nga data e blerjes së produktit. Prova e së drejtës së garancisë është dokumenti i blerjes së makinës (faturë ose faturë me pakicë). Në asnjë rrethanë ndërmarrja nuk mbulon koston përkatëse të pjesëve të këmbimit dhe orarin përkatës të kërkuar të punës, përveç kur është paraqitur një kopje e dokumentit të blerjes. Në rast se riparimi duhet të bëhet nga departamenti ynë i shërbimit kostoja e transportit (për dhe nga) është tërësisht e mbajtur nga dërguesi (klienti). Makinat e thëna duhet të dërgohen për riparim në ndërmarrje ose në një punishtë të autorizuar në mënyrën dhe mjetet e duhura të transportit.

PËRJASHTIMET DHE KUFIZIMET E GARANCISË:

- 1) Pjesët rezervë që përdoren në mënyrë natyrale si pasojë e të qënit e përdorur (tehu, zinxhiri, tingëllimi, priza e shkëndijës, vija e trimerit etj.).
- 2) Makineritë e dëmtuara si rezultat i mosrespektimit të udhëzimeve të prodhuesit.
- 3) Makineritë e mirëmbajtura keq ose të kujdesura për të.
- 4) Përdorimi i pjesëve të papërshtatshme të këmbimit ose aksesorëve.
- 5) Makineritë që u jepen enteve të treta pa pagesë.
- 6) Magazini i makinës me karburant.
- 7) Dëmtimi si rezultat i mbledhjes së gabuar.
- 8) Dëmtimi si pasojë e përzjerjes së karburantit me vajin e makinës gabimisht.
- 9) Dëmtimi si rezultat i cilësisë së dobët të karburantit ose lubrifikantit.
- 10) Dëmtimi si pasojë e mospastrimit të gjeneratorit sipas nevojës.
- 11) Pajisje që janë modifi kuar ose çmontuar nga personel i paautorizuar.
- 12) Pjesë/përbërës të thyer si rezultat i përdorimit të papërshtatshëm.
- 13) Pajisje që përdoren me qira.

Garancia mbulon vetëm zëvendësimin pa pagesë të komponentit që paraqet një defekt prodhues ose dështim material. Në rast të mungesës së një pjese rezervë specifike kompania rezervon të drejtën për të zëvendësuar makinën me një tjetër të të njëjtit lloj. Pasi të jenë përfunduar të gjitha procedurat e garancisë, periudha e garancisë së makinës nuk do të zgjatet ose të rinovohet. Zëvendësimi i një pjese rezervë me pagesë riparimi mbulohet nga një garanci 1 vjeçare e një operacioni të mirë, subjekt i përputhjes me kushtet e garancisë. Pjesët rezervë ose makineritë që zëvendësohen mbeten në zotërim të kompanisë sonë. Kërkesat, përveç atyre të përmendura në këtë formë garancie, në lidhje me riparimin e një makine ose dëmtimin e saj, nuk zbatohen. Ligji grek dhe rregullat relative zbatohen për këtë garancia.

GARANCIJE**SR**

Mašine su proizvedene po strogim standardima koje je postavila naša kompanija, a koji su usklađeni sa odgovarajućim evropskim standardima kvaliteta. Mašinama na dizel i benzin obezbeđen je garantni rok od 24 meseca za neproglasavanje i 12 meseca za profesionalnu upotrebu. Garancija važi od dana kupovine proizvoda. Dokaz o pravnu garancije je dokument o nabavci mašine (prijemnica u maloprodaji ili faktura). Ni pod kojim uslovima preduzeće neće pokriti relevantne troškove rezervnih delova i odgovarajuće potrebno radno vreme ukoliko nije predstavljena kopija dokumenta o nabavci. U slučaju da popravku mora da obavi naše odeljenje servisa troškovi transporta (do i od) u potpunosti snose pošiljaoca (klijenta). Rečeno mašine moraju biti poslate na popravku u preduzeće ili u ovlašćenu radionicu na odgovarajući način i način transporta.

GARANTNA IZUZEĆA I OGRANIČENJA:

- 1) Rezervni delovi koji se istroše prirodnim putem kao posledica upotrebe (sečivo, lanac, trzaj startera, svećica, linija trimera itd.).
- 2) Mašinerija oštećena kao rezultat nepoštovanja uputstava proizvođača.
- 3) Mašinerija loše održavana ili zbrinuta.
- 4) Upotreba nepravilnih rezervnih delova ili pribora.
- 5) Mašinerija data trećim entitetima besplatno.
- 6) Skladištenje mašine gorivom.
- 7) Šteta kao rezultat greške u montaži.
- 8) Šteta kao posledica mešanja goriva sa mašinskim uljem greškom.
- 9) Šteta kao posledica lošeg kvaliteta goriva ili lubrikanta.
- 10) Šteta kao posledica neisceljenja generatora po potrebi.
- 11) Oprema koju je neovlašćeno osoblje modifikovalo ili rastavalo.
- 12) Polomljeni delovi/komponente kao rezultat neodgovarajuće upotrebe.
- 13) Oprema koja se koristi za iznajmljivanje.

Garancija pokriva samo besplatnu zamenu komponente koja predstavlja nedostatak proizvodnje ili kvar materijala. U slučaju nedostatka određenog rezervnog dela preduzeće zadržava pravo da zameni mašinu drugom istom vrstom. Nakon zaključčenja svih garantnog postupka, garantni rok mašine neće biti produžen niti obnovljen. Rezervni delovi ili mašinerije koje se zamenjuju ostaju u posedu naše firme. Zamena rezervnog dela naknadom za popravku pokrivena je jednogodišnjom garancijom dobrog rada, koja podleže poštovanju uslova garancije. Zahtevi, osim onih koji su pomenuti u ovom garantnog obrascu, u vezi sa popravkom mašine ili oštećenjem, ne primenjuju se. Grčki zakon i relativni propisi odnose se na ovu garanciju.

GARANCIA**SLO**

Stroji so izdelani po strogim standardih našega podjetja, ki so usklajeni z ustreznimi evropskimi standardi kakovosti. Za stroje na dizelski in bencinski pogon velja garancija 24 mesecev za sukladno neprofesionalno uporabo in 12 mesecev za profesionalno uporabo. Garancija velja od dneva nakupa izdelka. Dokazilo o garancijski pravici je nakupni dokument stroja (maloprodajni račun ali račun). Pod nobenim pogojem podjetje ne bo krilo ustreznih stroškov rezervnih delov in ustreznih zahtevanih delovnih ur, razen če je predložena kopija nakupnega dokumenta. V primeru, da mora popravilo opraviti naš servis, stroške prevoza (do in nazaj) v celoti krije pošiljatelj (naročnik). Navedene stroje je treba z ustreznim načinom in prevoznim sredstvom poslati v popravilo v podjetje ali v pooblaščenemu delavniku.

IZJEME IN OMEJITVE GARANCIJE:

- 1) Rezervni deli, ki se naravno obrabijo kot posledica uporabe (rezilo, veriga, povratni zaganjalnik, vžigalna svečka, trimer vrstica itd.).
- 2) Stroj je poškodovan zaradi neupoštevanja navodil proizvajalca.
- 3) Stroji so slabo vzdrževani ali poskrbljeni.
- 4) Uporaba neustreznih nadomestnih delov ali dodatkov.
- 5) Stroji, dani tretjim subjektom brezplačno.
- 6) Shranjevanje stroja z gorivom.
- 7) Poškodbe zaradi napačne montaže.
- 8) Poškodbe zaradi pomotnega mešanja goriva s strojnim oljem.
- 9) Poškodbe zaradi slabe kakovosti goriva ali maziva.
- 10) Poškodbe zaradi neobveznega čiščenja generatorja.
- 11) Oprema, ki jo je spremenilo ali razstavilo nepooblaščen osebe.
- 12) Pokvarjeni deli/komponente zaradi neustrezne uporabe.
- 13) Oprema, ki se uporablja za najem.

Garancija zajema samo brezplačno zamenjavo komponente, ki predstavlja proizvodno napako ali okvaro materiala. V primeru pomanjkanja določenega rezervnega dela si podjetje pridržuje pravico zamenjati stroj z drugim enakim. Po zaključku vseh garancijskih postopkov se garancijskega obdobja stroja ne sme podaljšati ali obnoviti. Zamenjava nadomestnega dela s stroški popravila je zajeta z 1-letno garancijo brezhibnega delovanja ob upoštevanju garancijskih pogojev. Zamenjani rezervni deli ali stroji ostanejo v lasti našega podjetja. Zahteve, razen tistih, navedenih v tem garancijskem obrazcu, glede popravila stroja ali njegove poškodbe, ne veljajo. Za to garancijo velja grška zakonodaja in ustrezní predpisi.

ZÁRUKA**SK**

Stroje boli vyrobené podľa prísnych noriem stanovených našou spoločnosťou, ktoré sú v súlade s príslušnými európskymi normami kvality. Na naftové a benzínové stroje je poskytovaná záruka 24 mesiacov pre neprofesionálne použitie a 12 mesiacov pre profesionálne použitie. Záruka je platná odo dňa zakúpenia produktu. Dokladom o záručnom práve je nákupný doklad stroja (maloobchodný doklad alebo faktúra). Spoločnosť za žiadnych okolností nebude hradíť príslušné náklady na náhradné diely a príslušný požadovaný pracovný čas, pokiaľ nebude predložená kópia nákupného dokladu. V prípade, že opravu musí vykonať naše servisné oddelenie, náklady na dopravu (do az) znáša v plnej miere odosielateľ (klient). Uvedené stroje je potrebné zaslať na opravu do firmy alebo do autorizovanej dielne vhodným spôsobom a dopravnými prostriedkami.

VÝNIMKY A OBMEDZENIA ZÁRUKY:

- 1) Náhradné diely, ktoré sa v dôsledku používania prirodzene opotrebovávajú (nôž, reťaz, spätný štartér, zapalovacia sviečka, struna atď.).
- 2) Poškodenie stroja v dôsledku nedodržania pokynov výrobcu.
- 3) Stroje sú zle udržiavané alebo sa o ne nestarajú.
- 4) Použitie nevhodných náhradných dielov alebo príslušenstva.
- 5) Strojové zariadenia poskytnuté tretím subjektom bezplatne.
- 6) Skladovanie stroja s palivom.
- 7) Poškodenie v dôsledku chybné montáže.
- 8) Poškodenie v dôsledku náhodného zmiešania paliva so strojovým olejom.
- 9) Poškodenie v dôsledku nízkej kvality paliva alebo maziva.
- 10) Poškodenie v dôsledku nevyčistenia generátora podľa potreby.
- 11) Zariadenie, ktoré bolo upravené alebo rozobraté neoprávneným personálom.
- 12) Poškodené diely/komponenty v dôsledku nevhodného používania.
- 13) Zariadenie používané na prenájom.

Záruka sa vzťahuje len na bezplatnú výmenu komponentu, ktorý vykazuje výrobnú chybu alebo poruchu materiálu. V prípade nedostatku konkrétneho náhradného dielu si spoločnosť vyhradzuje právo nahradiť stroj za iný rovnakého druhu. Po ukončení všetkých záručných postupov sa záručná doba stroja nepredlžuje ani neobnovuje. Na výmenu náhradného dielu s poplatkom za opravu sa vzťahuje 1-ročná záruka na správnu funkčnosť pri dodržaní záručných podmienok. Náhradné diely alebo stroje, ktoré sú vymenené, zostávajú vo vlastníctve našej spoločnosti. Iné požiadavky ako tie, ktoré sú uvedené v tomto záručnom formulári, týkajúce sa opravy stroja alebo jeho poškodenia, neplatia. Na túto záruku sa vzťahujú grécke zákony a príslušné predpisy.

ГАРАНЦИЯ**BG**

Машините са произведени по строги стандарти, определени от нашата компания, които са съобразени със съответните европейски стандарти за качество. Дизеловите и бензиновите машини са с гаранционен срок от 24 месеца за непрофесионална употреба и 12 месеца за професионална употреба. Гаранцията е валидна от датата на закупуване на продукта. Доказателство за гаранционното право е документът за покупка на машината (касова бележка или фактура). При никакви обстоятелства компанията няма да покрие съответните разходи за резервни части и съответните необходими работни часове, освен ако не бъде представено копие от документа за покупка. В случай, че ремонтът трябва да бъде извършен от нашия сервиз, разходите за транспорт (до и от) се поемат изцяло от изпращача (клиента). Посочените машини трябва да бъдат изпратени за ремонт във фирмата или в оторизиран сервиз с подходящ начин и транспортно средство.

ИЗКЛЮЧЕНИЯ И ОГРАНИЧЕНИЯ ОТ ГАРАНЦИЯТА:

- 1) Резервни части, които се износват естествено в резултат на употреба (острие, верига, starter, запалителна свещ, тримерно въже и др.).
- 2) Машината е повредена в резултат на неспазване на инструкциите на производителя.
- 3) Лошо поддържана или обгрижвана машина.
- 4) Използване на неподходящи резервни части или аксесоари.
- 5) Машини, предоставени безплатно на трети лица.
- 6) Съхраняване на машината с гориво.
- 7) Повреда в резултат на грешен монтаж.
- 8) Повреда в резултат на смесване на гориво с машинно масло по погрешка.
- 9) Повреда в резултат на лошо качество на горивото или смазочния материал.
- 10) Повреда в резултат на непочистване на генератора според изискванията.
- 11) Оборудване, което е било модифицирано или разглобено от неоторизиран персонал.
- 12) Счупени части/компоненти в резултат на неподходяща употреба.
- 13) Оборудване, използвано под наем.

Гаранцията покрива само безплатна подмяна на компонент, който представлява производствен дефект или материална повреда. При липса на определена резервна част фирмата си запазва правото да замени машината с друга от същия вид. След приключване на всички гаранционни процедури, гаранционният период на машината не може да бъде удължаван или подновен. Подмяната на резервна част с такса ремонт се покрива от 1 година гаранция за добра работа при спазване на гаранционните условия. Подменените резервни части или машини остават притежание на нашата компания. Изисквания, различни от споменатите в този гаранционен формуляр, относно ремонт на машина или нейна повреда, не се прилагат. Гръцкият закон и съответните разпоредби се прилагат за тази гаранция.

ГАРАНЦИЯ**NMK**

Машината е произведена по строги стандарти поставени од нашата компания, кои се усогласени со соодветните европски стандарти за квалитет. Машините на дизел и бензин се обезбедени со гарантен рок од 24 месеци за непрофесионална употреба и 12 месеци за професионална употреба. Гаранцијата важи од датумот на купување на производот. Доказ за гарантното право е купопродажниот документ на машината (потврда за малопродажба или фактура). Компанијата во никој случај нема да ги покрие релевантните трошоци за резервни делови и соодветното потребно работно време, освен ако не се прикаже копија од купопродажниот документ. Во случај поправката да ја изврши нашиот сервисен оддел, трошоците за превоз (до и од) целосно се на товар на испраќачот (клиентот). Наведените машини мора да се испратат на поправка до компанијата или до овластена работилница на соодветен начин и превозно средство.

ИСЛОБДУВАЊА И ОГРАНИЧУВАЊА ОД ГАРАНЦИЈА:

- 1) Резервни делови кои природно се истрошија како последица на употребата (ножје, синџир, starter за повлекување, свеќичка, линија за тример итн.).
- 2) Оштетени машини како резултат на непочитување на упатствата на производителот.
- 3) Машината лошо одржувана или згрижена.
- 4) Употреба на несоодветни резервни делови и додатоци.
- 5) Машина дадена на трети лица бесплатно.
- 6) Складирање на машината со гориво.
- 7) Оштетување како резултат на погрешно склопување.
- 8) Оштетување како резултат на мешање на гориво со машинско масло по грешка.
- 9) Оштетување како резултат на слаб квалитет на гориво или лубрикант.
- 10) Оштетување како резултат на нечистење на генераторот како што се бара.
- 11) Опрема која е модифицирана или расклопувана од неовластен персонал.
- 12) Скршени делови/компоненти како резултат на несоодветна употреба.
- 13) Опрема што се користи за изнајмување.

Гаранцијата опфаќа само бесплатна замена на компонентата што претставува производствен дефект или дефект на материјалот. Во случај на недостаток на специфичен резервен дел, компанијата го задржува правото да ја замени машината со друга од ист вид. Откако ќе се завршат сите процедури за гаранција, гарантниот период на машината нема да се продолжува или обновува. Замената на резервниот дел со наплата за поправка е покриена со 1 година гаранција за добро работење, под услов да се почитуваат условите за гаранција. Резервните делови или машините што се заменуваат остануваат во сопственост на нашата компанија. Барањата, освен оние споменати во овој формулар за гаранција, во врска со поправка на машина или нејзино оштетување, не важат. За оваа гаранција се применуваат грчките закони и релативните регулативи.

GARANȚIE**RO**

Mașinile au fost fabricate conform standardelor stricte stabilite de compania noastră, care sunt aliniate la standardele europene de calitate respective. Mașinile alimentate cu motorină și benzină sunt prevăzute cu o perioadă de garanție de 24 de luni pentru uz profesional și 12 luni pentru uz profesional. Garanția este valabilă de la data achiziționării produsului. Dovada dreptului de garanție este documentul de cumpărare al mașinii (chitanță de vânzare cu amănuntul sau factura). În nicio circumstanță, compania nu va acoperi costurile relevante ale pieselor de schimb și orele de lucru necesare respective decât dacă este prezentată o copie a documentului de achiziție. În cazul în care reparația trebuie efectuată de către departamentul nostru de service, costul transportului (la și de la) este suportat integral de expeditor (client). Mașinile menționate trebuie trimise spre reparație către companie sau către un atelier autorizat în modul și mijloacele de transport corespunzătoare.

EXCEPTII ȘI RESTRICȚII DE GARANȚIE:

- 1) Piese de schimb care se uzează în mod natural ca urmare a utilizării (lamă, lanț, demaror cu recul, bujie, linie de tuns etc.).
- 2) Mașini deteriorate ca urmare a nerespectării instrucțiunilor producătorului.
- 3) Mașini prost întreținute sau îngrijite.
- 4) Utilizarea de piese de schimb sau accesorii necorespunzătoare.
- 5) Mașini oferite unor terțe entități în mod gratuit.
- 6) Depozitarea mașinii cu combustibil.
- 7) Deteriorări ca urmare a asamblării greșite.
- 8) Deteriorări ca urmare a amestecării din greșeală a combustibilului cu uleiul de mașină.
- 9) Daune ca urmare a calității slabe a combustibilului sau lubrifiantului.
- 10) Deteriorări ca urmare a necurățării generatorului conform cerințelor.
- 11) Echipament care a fost modificat sau dezasamblat de către personal neautorizat.
- 12) Piese/componente rupte ca urmare a unei utilizări necorespunzătoare.
- 12) Echipament folosit pentru închiriere.

Garanția acoperă doar înlocuirea gratuită a componentei care prezintă un defect de fabricație sau defecțiune a materialului. În cazul lipsei unei piese de schimb specifică, compania își rezervă dreptul de a înlocui mașina cu alta de același fel. După ce toate procedurile de garanție au fost încheiate, perioada de garanție a mașinii nu va fi prelungită sau reinnoită. Înlocuirea unei piese de schimb cu taxa de reparație este acoperită de o garanție de 1 an feltetelek betartása mellett 1 év jó működési garancia vonatkozik. A kicserélt alkatrészek de bună funcționare, sub rezerva respectării termenilor de garanție. Piesele de schimb sau utilajele care sunt înlocuite rămân în posesia companiei noastre. Cerințele, altele decât cele menționate în acest formular de garanție, privind repararea unei mașini sau deteriorarea acesteia, nu se aplică. La această garanție se aplică legea greacă și reglementările aferente.

GARANCIA**HUN**

A gépek a cégünk által felállított szigorú szabványok szerint készültek, amelyek összhangban vannak a mindenkori európai minőségi szabványokkal. A dízel- és benzinüzemű gépekre nem professzionális használat esetén 24 hónap, professzionális használat esetén 12 hónap garanciát vállalunk. A garancia a termék vásárlásának napjától érvényes. A garanciális jog igazolása a gép vásárlási bizonylata (kiskereskedelmi bizonylat vagy számla). A vállalat semmilyen körülmények között nem fedezi a pótalkatrészek és a vonatkozó előírt munkaidő költségeit, kivéve, ha bemutatják a vásárlási bizonylat másolatát. Abban az esetben, ha a javítást szervizünknek kell elvégeznie, a szállítás (oda és onnan) költsége teljes mértékben a feladót (megrendelőt) terheli. Az említett gépeket a megfelelő módon és szállítóeszközzel javításra kell küldeni a céghez vagy egy erre felhatalmazott műhelybe.

GARANCIA MENTESSÉGEK ÉS KORLÁTOZÁSOK:

- 1) Olyan pótalkatrészek, amelyek a használat következtében természetesen elhasználódnak (penge, lánc, önindító, gyújtógyertya, vágószál stb.).
- 2) A gép megsérült a gyártó utasításainak be nem tartása miatt.
- 3) A gép rosszul karbantartott vagy gondozott.
- 4) Nem megfelelő pótalkatrészek vagy tartozékok használata.
- 5) Harmadik személyeknek ingyenesen átadott gépek.
- 6) A gép tárolása üzemanyaggal.
- 7) Sérülések hibás összeszerelés következtében.
- 8) Az üzemanyag és a gépolaj véletlen összekeverése következtében keletkezett sérülések.
- 9) A rossz minőségű üzemanyag vagy kenőanyag okozta sérülések.
- 10) Sérülések a generátor nem megfelelő tisztítása miatt.
- 11) Olyan berendezések, amelyeket illetéktelen személyek módosítottak vagy szétszedtek.
- 12) A nem rendeltetésszerű használat következtében eltört alkatrészek/komponensek.
- 13) Bérbe adott berendezések.

A garancia csak a gyártási hibát vagy anyaghibát mutató alkatrész ingyenes cseréjére vonatkozik. Konkrét alkatrész hiánya esetén a cég fenntartja a jogot, hogy a gépet azonos típusúra cserélje. Az összes garanciális eljárás befejezése után a gép jótállási ideje nem hosszabbítható meg vagy nem újítható meg. A pótalkatrész javítási díjjal járó cseréjére a jótállási feltételek betartása mellett 1 év jó működési garancia vonatkozik. A kicserélt alkatrészek vagy gépek cégünk birtokában maradnak. A jelen jótállási úrlapon felsoroltakon kívüli, a gép javítására vagy károsodására vonatkozó követelmények nem érvényesek. Erre a garanciára a görög törvények és a vonatkozó előírások vonatkoznak.

GARANZIJA**MLT**

Il-makkinarju għe manifatturat skont standards stretti stabbiliti mill-kumpanija tagħna, li huma allinjati mal-istandards ta 'kwalità ewropej rispettivi. Il-magni li jaħdmu bid-dizil u l-gażolina huma pprovduti b'perjodu ta 'garanzija ta' 24 xahar għal użu mhux professjonali u 12-il xahar għal użu professjonali. Il-garanzija hija valida mid-data tax-xiri tal-prodott. Prova tad-dritt tal-garanzija hija d-dokument tax-xiri tal-magna (irčevuta bl-innert jew fattura). Taħt l-ebda ċirkostanza l-kumpanija m'għandha tkopri l-ispiża rilevanti tal-ispare parts u l-hinjiet tax-xogħol rispettivi meħtieġa sakemm ma tiġix ipprezentata kopja tad-dokument tax-xiri. F'każ li t-tiswija trid issir mid-dipartiment tas-servizz tagħna, l-ispiża tat-trasport (lejn u minn) tithallas għal kollox mill-mittent (il-klijent). L-imsemmija magni għandhom jintbagħtu għat-tiswija lill-kumpanija jew lill-hanut tax-xogħol awtorizzat bil-mod u mezz ta' trasport xieraq.

EŻENZIONIJET U RESTRIZZJONIJET TAL-GARANZIJA:

- 1) Spare parts li jintlibsu b'mod naturali bħala konsegwenza tal-użu (xafra, katina, reil starter, spark plug, trimmer line eċċ.).
- 2) Makkinarju bil-ħsara bħala riżultat ta 'nuqqas ta' konformità mal-istruzzjonijiet tal-manifattur.
- 3) Makkinarju miżmum jew ikkurat hażin.
- 4) Użu ta 'spare parts jew aċċessorji mhux xierqa.
- 5) Makkinarju mogħti lil entitajiet terzi mingħajr hlas.
- 6) Il-ħażna tal-magna bil-fjuwil.
- 7) Ĥsara bħala riżultat ta 'assemblaġġ żbaljat.
- 8) Ĥsara bħala riżultat tat-taħlil tal-fjuwil maż-żejt tal-magni bi żball.
- 9) Ĥsara bħala riżultat ta 'kwalità fqira ta' karburant jew lubrikant.
- 10) Ĥsara bħala riżultat li l-generator ma jtnaddafx kif meħtieġ.
- 11) Tagħmir li għe modifikat jew żarmat minn persunal mhux awtorizzat.
- 12) Partijiet/komponenti miksura bħala riżultat ta 'użu mhux xieraq.
- 13) Tagħmir użat għall-kera.

Il-garanzija tkopri biss is-sostituzzjoni bla hlas tal-komponent li jipprezenta difett fil-manifattura jew Ĥsara fil-materjal. F'każ ta' nuqqas ta' spare part speċifika l-kumpanija tirrizerwa d-dritt li tissostitwixxi l-magna b'ohra tal-istess tip. Wara li l-proċeduri ta' garanzija kollha jkunu għew konkluzi, il-perjodu ta' garanzija tal-magna m'għandux jiġi estiż jew imgedded. Is-sostituzzjoni ta 'spare part bi hlas ta' tiswija hija koperta minn garanzija ta 'sena ta' thaddim tajjeb, soġġetta għal konformità mat-termini tal-garanzija. L-ispare parts jew il-makkinarju li jiġu sostitwiti jibqgħu fil-pussess tal-kumpanija tagħna. Rekwiziti, minbarra dawk imsemmija f'din il-formola ta' garanzija, dwar it-tiswija ta' magna jew Ĥsara tagħna, ma japplikawx. Il-liġi Griega u r-regolamenti relattivi japplikaw għal din il-garanzija.

GARANCIJE**HR**

Strojevi su proizvedeni prema strogim standardima naše tvrtke, koji su usklađeni s odgovarajućim europskim standardima kvalitete. Strojevi s dizelskim i benzinskim pogonom imaju jamstvo od 24 mjeseca za neprofesionalnu uporabu i 12 mjeseci za profesionalnu uporabu. Jamstvo vrijedi od datuma kupnje proizvoda. Dokaz prava na jamstvo je dokument o kupnji stroja (račun ili račun). Ni pod kojim okolnostima tvrtka neće pokriti relevantne troškove rezervnih dijelova i odgovarajućih potrebnih radnih sati osim ako se ne predoči kopija dokumenta o kupnji. U slučaju da popravak mora obaviti naš servis, troškove prijevoza (do i od) u cijelosti snosi pošiljatelj (klijent). Navedene strojeve potrebno je na odgovarajući način i prijevoznim sredstvom poslati na popravak u poduzeće ili u ovlaštenu radionicu.

IZUZETCI I OGRANIČENJA OD JAMSTVA:

- 1) Rezervni dijelovi koji se prirodno troše kao posljedica korištenja (oštrica, lanac, povratni starter, svjećica, konop za trimer itd.).
- 2) Stroj je oštećen zbog nepridržavanja uputa proizvođača.
- 3) Strojevi se loše održavaju ili se o njima brine.
- 4) Korištenje neodgovarajućih rezervnih dijelova ili pribora.
- 5) Strojevi dani trećim subjektima besplatno.
- 6) Skladištenje stroja s gorivom.
- 7) Oštećenja kao rezultat pogrešne montaže.
- 8) Oštećenja kao rezultat miješanja goriva sa strojnim uljem pogreškom.
- 9) Oštećenja kao rezultat loše kvalitete goriva ili maziva.
- 10) Oštećenje kao rezultat nečišćenja generatora prema potrebi.
- 11) Oprema koja je modificirana ili rastavljena od strane neovlaštenog osoblja.
- 12) Slomljeni dijelovi/komponente kao rezultat neprikladne uporabe.
- 13) Oprema koja se koristi za iznajmljivanje.

Jamstvo pokriva samo besplatnu zamjenu komponente koja predstavlja grešku u proizvodnji ili grešku u materijalu. U slučaju nedostatka određenog rezervnog dijela tvrtka zadržava pravo zamjene stroja s drugim iste vrste. Nakon završetka svih jamstvenih postupaka, jamstveni rok stroja ne može se produžiti niti obnoviti. Zamjena rezervnog dijela uz naknadu za popravak pokrivena je 1-godišnjim jamstvom dobrog rada, podložno pridržavanju uvjeta jamstva. Zamijenjeni rezervni dijelovi ili strojevi ostaju u vlasništvu naše tvrtke. Zahtjevi, osim onih navedenih u ovom obrascu jamstva, koji se tiču popravka stroja ili njegovog oštećenja, ne vrijede. Grčki zakon i odgovarajući propisi vrijede za ovo jamstvo.

GARANTÍA**ES**

La maquinaria ha sido fabricada según estrictos estándares marcados por nuestra empresa, los cuales están alineados con los respectivos estándares de calidad europeos. Las máquinas con motor diésel y gasolina cuentan con un período de garantía de 24 meses para uso no profesional y de 12 meses para uso profesional. La garantía es válida a partir de la fecha de compra del producto. La prueba del derecho de garantía es el documento de compra de la máquina (recibo de venta o factura). En ningún caso la empresa cubrirá el costo correspondiente de los repuestos y las respectivas horas de trabajo requeridas, salvo que se presente copia del documento de compra. En caso de que la reparación deba ser realizada por nuestro departamento de servicio, el coste del transporte (hacia y desde) corre enteramente a cargo del remitente (cliente). Dichas máquinas deberán enviarse para su reparación a la empresa o a un taller autorizado en el modo y medio de transporte adecuados.

EXENCIONES Y RESTRICCIONES DE GARANTÍA:

- 1) Repuestos que se desgastan naturalmente como consecuencia del uso (cuchilla, cadena, arrancador de retroceso, bujía, hilo de corte, etc.).
- 2) Maquinaria dañada por incumplimiento de las instrucciones del fabricante.
- 3) Maquinaria mal mantenida o cuidada.
- 4) Uso de repuestos o accesorios inadecuados.
- 5) Maquinaria entregada a terceras entidades de forma gratuita.
- 6) Almacenamiento de la máquina con combustible.
- 7) Daños debidos a un montaje erróneo.
- 8) Daños como resultado de mezclar por error combustible con aceite de máquina.
- 9) Daños como consecuencia de la mala calidad del combustible o lubricante.
- 10) Daños por no limpiar el generador como se requiere.
- 11) Equipo que haya sido modificado o desmontado por personal no autorizado.
- 12) Piezas/componentes rotos como consecuencia de un uso inadecuado.
- 13) Equipo utilizado para alquiler.

La garantía cubre únicamente la sustitución sin coste del componente que presente defecto de fabricación o fallo de material. En caso de falta de un recambio específico la empresa se reserva el derecho de sustituir la máquina por otra del mismo tipo. Una vez concluidos todos los procedimientos de garantía, el período de garantía de la máquina no se ampliará ni renovará. El reemplazo de un repuesto con cargo de reparación está cubierto por una garantía de buen funcionamiento de 1 año, sujeto al cumplimiento de los términos de garantía. Los repuestos o maquinaria que sean sustituidos quedan en posesión de nuestra empresa. No se aplican requisitos distintos de los mencionados en este formulario de garantía con respecto a la reparación de una máquina o daños a la misma. La ley griega y las regulaciones relativas se aplican a esta garantía.

GWARANCJA**PL**

Maszyny zostały wyprodukowane według rygorystycznych norm ustalonych przez naszą firmę, które są zgodne z odpowiednimi europejskimi standardami jakości. Maszyny zasilane olejem napędowym i benzyną objęte są 24-miesięczną gwarancją w przypadku użytku nieprofesjonalnego i 12 miesięcy w przypadku użytku profesjonalnego. Gwarancja obowiązuje od daty zakupu produktu. Dowodem prawa gwarancyjnego jest dokument zakupu maszyny (paragon lub faktura). W żadnym wypadku firma nie pokryje odpowiednich kosztów części zamiennych i odpowiednich wymaganych godzin pracy, chyba że przedstawiona zostanie kopia dokumentu zakupu. W przypadku konieczności wykonania naprawy przez nasz serwis, koszt transportu (do i z) w całości pokrywa nadawca (klient). Maszyny te należy przesać do naprawy do firmy lub do autoryzowanego warsztatu odpowiednim sposobem i środkami transportu.

WYŁĄCZENIA I OGRANICZENIA GWARANCJI:

- 1) Części zamienne, które ulegają naturalnemu zużyciu w wyniku użytkowania (ostrze, łańcuch, rozrusznik linkowy, świeca zapłonowa, żyłka trymera itp.).
- 2) Maszyna uszkodzona na skutek nieprzestrzegania instrukcji producenta.
- 3) Maszyny źle konserwowane lub pielęgnowane.
- 4) Używanie niewłaściwych części zamiennych lub akcesoriów.
- 5) Maszyny oddawane podmiotom trzecim nieodpłatnie.
- 6) Przechowywanie maszyny z paliwem.
- 7) Uszkodzenia na skutek błędnego montażu.
- 8) Uszkodzenia powstałe w wyniku przypadkowego zmieszania paliwa z olejem maszynowym.
- 9) Uszkodzenia powstałe na skutek złej jakości paliwa lub smaru.
- 10) Uszkodzenia powstałe w wyniku nieczyszczenia generatora zgodnie z wymaganiami.
- 11) Sprzęt, który został zmodyfikowany lub zdemontowany przez nieupoważniony personel.
- 12) Uszkodzone części/elementy w wyniku niewłaściwego użytkowania.
- 13) Sprzęt używany do wynajęcia.

Gwarancja obejmuje wyłącznie bezpłatną wymianę elementu wykazującego wadę produkcyjną lub wadę materiałową. W przypadku braku określonej części zamiennej firma zastrzega sobie prawo do wymiany maszyny na inną tego samego rodzaju. Po zakończeniu wszystkich procedur gwarancyjnych okres gwarancji na maszynę nie podlega przedłużeniu ani odnowieniu. Wymiana części zamiennej za opłatą naprawy objęta jest roczną gwarancją dobrego działania, pod warunkiem zachowania warunków gwarancji. Wymienione części zamienne lub maszyny pozostają w posiadaniu naszej firmy. Nie obowiązują wymagania inne niż wymienione w niniejszym formularzu gwarancyjnym, dotyczące naprawy maszyny lub jej uszkodzenia. Niniejsza gwarancja ma zastosowanie do greckiego prawa i odpowiednich przepisów.

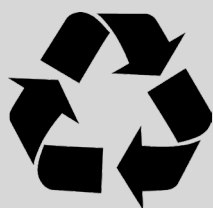

The instructions manual is also available in digital format on our website
www.nikolaoutools.com. Find it by entering the product code in the Search "Q" field.

Μπορείτε να βρείτε τις οδηγίες χρήσης και σε ηλεκτρονική μορφή μέσω της ιστοσελίδας μας
www.nikolaoutools.com. Αναζητήστε τις με τον κωδικό προϊόντος στο πεδίο Αναζήτηση "Q".