

NAKAYAMA[®] PRO

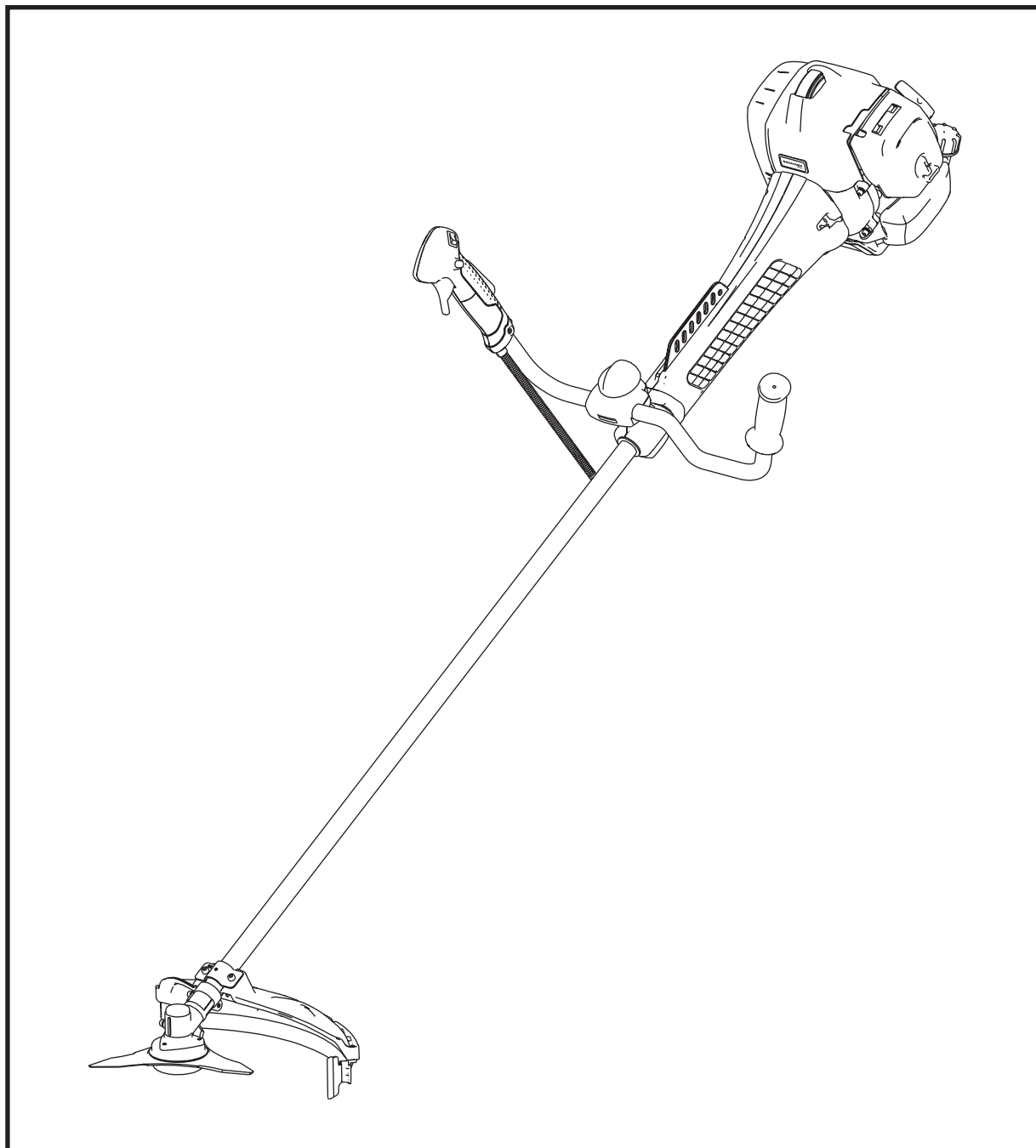

PB5600

033790

EN IT
EL BG
RO HR
HU



WWW.NIKOLAOUTOOLS.COM

SCAN ME



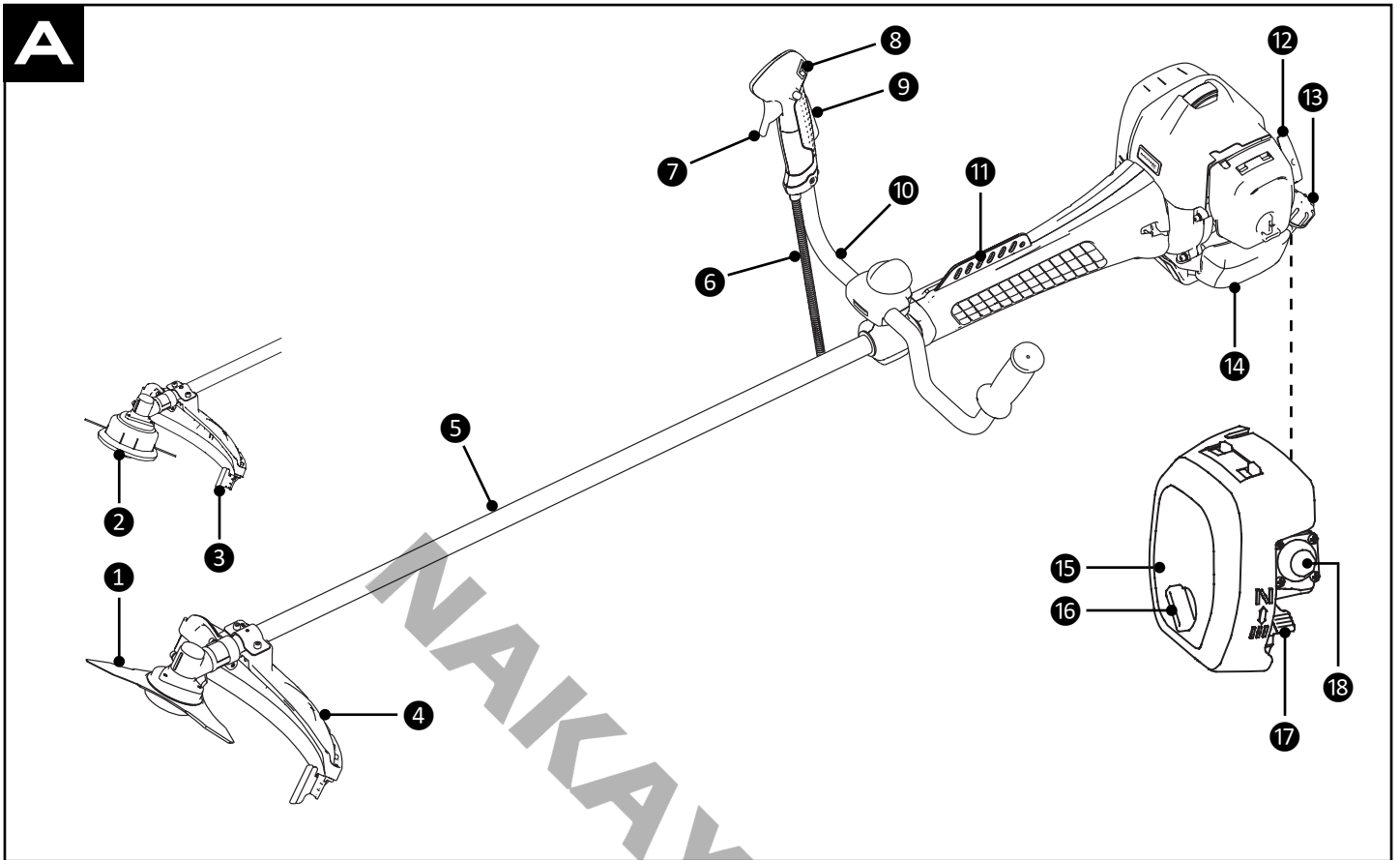

SAFETY SYMBOLS / SIMBOLI DI SICUREZZA / ΣΥΜΒΟΛΑ ΑΣΦΑΛΕΙΑΣ / СИМВОЛИ ЗА БЕЗОПАСНОСТ / SIMBOLURI DE SIGURANȚĂ / SIGURNOSNI SIMBOLI / BIZTONSÁGI SZIMBÓLUMOK

1	2	3	4
5	6	7	8

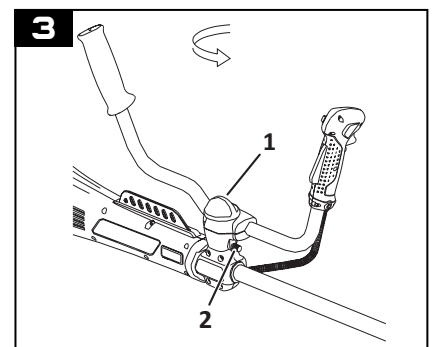
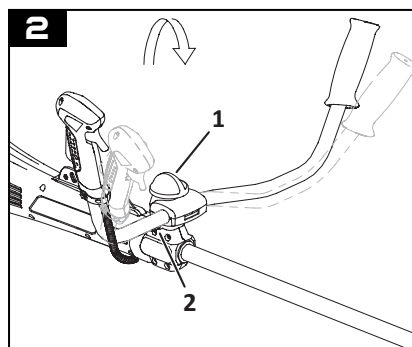
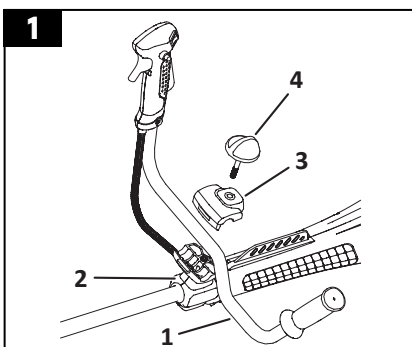

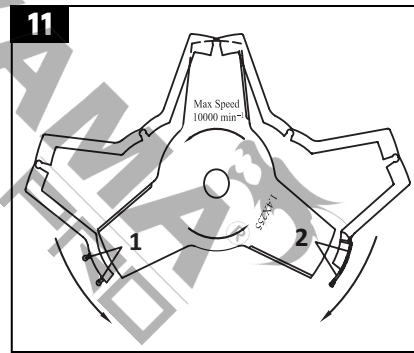
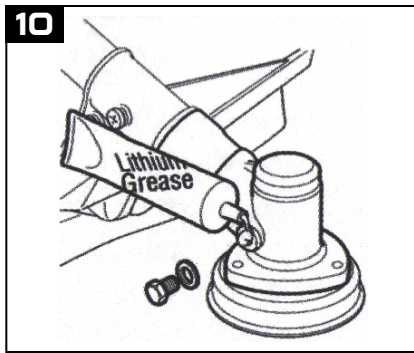
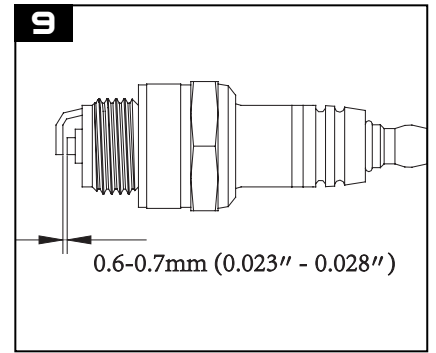
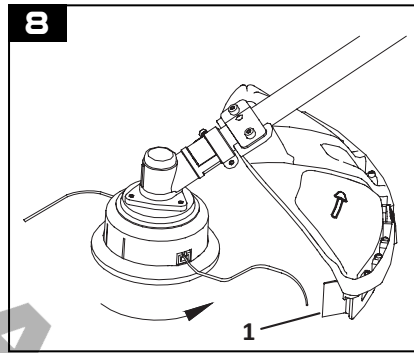
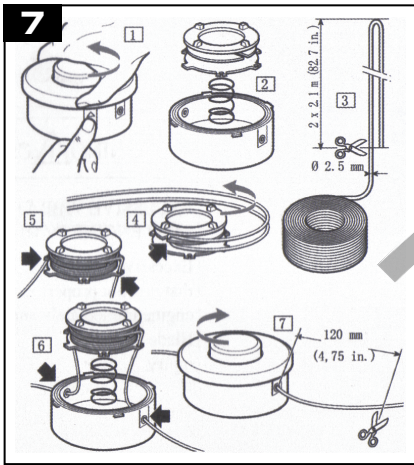
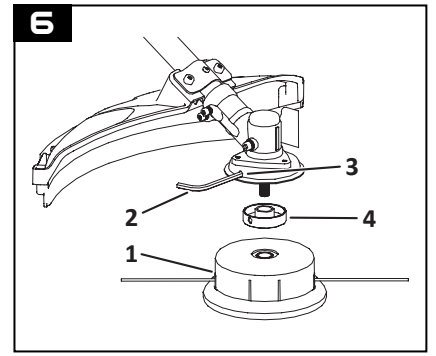
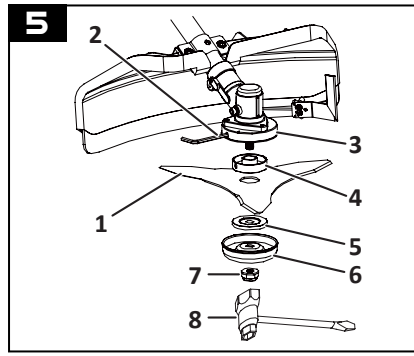
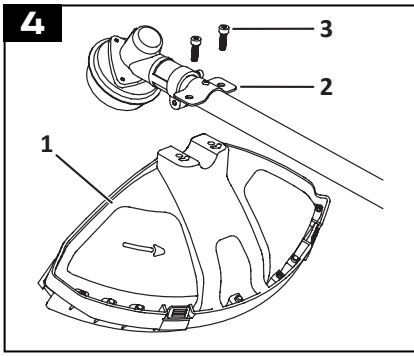

SAFETY SYMBOLS

Note: See page 3, "SAFETY SYMBOLS".

1. Wear eye protection, hearing protection and a safety helmet.
2. Wear protective gloves.
3. Wear safety, non-slip footwear.
4. Gasoline is extremely flammable. Avoid smoking near fuel. Keep fuel away from flames and sparks.
5. Risk of injury due to ejected objects.
6. Avoid contact with the unit's hot surfaces.
7. This unit is not intended for use with a toothed saw type blade.
8. Keep all bystanders at least 15 meters away from the machine.

SAFETY INSTRUCTIONS



Warning: Read the manual carefully before use. Failure to follow the warnings and instructions may result in damage to the unit, physical injury and/or damage to property. Store the manual in a safe place for future reference.

General safety rules

- Never allow children or anyone unable to fully understand the directions given in the manual to use the machine.
- Never take apart the machine or modify it in any way.
- Maintain all safety labels on the unit clean and readable. If a safety label is no longer readable, have it replaced.

Personal safety

- Do not use the machine if you are feeling tired or are under the influence of alcohol, drugs, or medication. A moment of inattention while operating the machine may result in serious personal injury.
- Do not use the unit if it is damaged or poorly adjusted. Never remove the machine's guard. Serious injury to the operator or bystanders could occur as well as damage to the machine.
- Do not overreach. Keep proper footing and balance at all times. Do not operate the unit while standing on a ladder or on any other unstable footing location.
- Dress properly. Do not wear loose clothing or jewellery. Keep your hair, clothing and gloves away from any moving parts. Do not operate the machine when barefoot.
- Use personal protective equipment. Always wear eye protection, hearing protection, non-skid safety shoes and a protective helmet.

Work area

- Keep children and bystanders at a distance of at least 15 meters while operating the machine.
- Do not run the engine in an enclosed and/or poorly ventilated area. The engine's exhaust gas contains carbon monoxide, which is harmful to health.
- Do not operate the machine:
 - When the ground is slippery or when you can't maintain a steady posture.
 - At night, at times of heavy fog, or at any other times when your field of vision might be limited and it would be difficult to gain a clear view of the working area.
 - During rain storms, lightning storms, at times of strong or gale-force winds, or at any other times when weather conditions might make it unsafe to use the product.

Handling fuel

- Gasoline is highly flammable. Never store cans of fuel or refill the tank of the unit in any place where there are sparks, sources of heat, or flames which might ignite the fuel.
- Never smoke while operating the unit or refilling its fuel tank.
- When refilling the tank, always turn off the engine and allow it to cool down. Take a careful look around to make sure that there are no sparks or open flames anywhere nearby before refueling.
- Wipe spilled fuel completely using a dry rag if any fuel spillage occurs during refueling.
- After refueling, screw the fuel cap back tightly onto the fuel tank.
- Keep the handles free from oil and fuel.

Before starting the engine

- The area within a perimeter of 15 m of the person using the product should be considered a hazardous area into which no one should enter. If necessary, warning signs should be placed around the perimeter of the area. When work is to be performed simultaneously by two or more persons, care should also be taken to constantly look around or otherwise check for the presence and locations of other people working so as to maintain a distance between each person sufficient to ensure safety.
- Remove obstacles from the work area that might get thrown by the machine during operation, such as stones, cans or broken glass.
- Inspect the entire unit for loose fasteners and fuel leakage. Make sure that the cutting attachment is properly installed and securely fastened.
- Be sure the debris guard is firmly attached in place.
- Always use the harness. Adjust the harness for comfort before starting the engine. The harness should be adjusted so the left hand can comfortably hold the handlebar grip approximately waist high.

Starting the engine

- Keep bystanders and animals at least 15 m away from the operating point. If you are approached, immediately stop the engine.
- Before starting the engine, make sure you're not pressing the safety lever and the throttle trigger.
- Keep the cutting head off the ground and clear of surrounding objects.
- After starting the engine, check to make sure that the cutting attachment stops rotating when the throttle trigger is moved fully back to its original position. If it continues to rotate even after the throttle lever has been moved fully back, turn off the engine and take the unit to the manufacturer or to an authorized service station for repair.

Using the unit

- Grip the handles firmly with both hands using your whole hand. Make sure that the distance between your feet is equal to the width of your shoulders, so that your weight is distributed evenly across both legs, and always be sure to maintain a steady, even posture while working.
- Keep cutting attachment below waist level.
- Maintain the speed of the engine at the level required to perform cutting work, and never raise the speed of the engine above the level necessary.
- If the unit starts to shake or vibrate, turn off the engine and check the whole unit. Do not use it until the issue has been properly resolved.
- Keep all parts of your body away from the rotating cutting attachment and hot surfaces.
- Never touch the muffler, spark plug, or other metallic parts of the engine while the engine is in operation or immediately after shutting down the engine. Doing so could result in serious burns or electrical shock.
- Never remove the fuel tank cap while the engine is running.
- Do not rest the machine on the ground while the engine is running.
- Be careful not to hit the nylon cutting head against stones, or the ground. If a stone or any other obstacle is hit, stop the engine and check the nylon cutting head. A broken or unbalanced nylon cutting head must never be used.

Maintenance

- In order to maintain the product in proper working order, perform the maintenance and checking operations described in the manual at regular intervals.
- Always be sure to turn off the engine before performing any maintenance or checking procedures.

Transportation

- When you finish cutting in one location and wish to continue work in another spot, turn off the engine, lift up the unit and carry it, paying attention to the blade.
- Never transport the product over rough roads over long distances by vehicle without removing all fuel from the fuel tank. If doing so, fuel might leak from the tank during transport.

Kickback

Kickback can cause serious personal injury. It is important that you understand what causes kickback, how you can reduce the chance of kickback and how you can remain in control of the unit if kickback does occur.

- Cause of kickback:

Kickback can occur when the moving blade contacts an object that it cannot cut. This contact causes the blade to stop for an instant and then suddenly move or "bounce" away from the object that was hit. The operator can lose control of the unit and the blade can cause serious personal injury to the operator or any person nearby if the blade contacts any part of the body.

- Minimizing the risk of kickback:

- Cut fibrous weeds and grass only. Do not let the blade contact materials it cannot cut such as hard, woody vines, rocks, fences, metal objects, etc.
- Be extra prepared for kickback if you must cut where you cannot see the blade making contact such as in areas of dense growth.
- Keep the blade sharp. A dull blade increases the chance of kickback.
- Do not cut too fast.
- When using a blade, cut only from your right to your left.
- Keep your path of advance clear of material that has been cut and other debris.

- Maintaining optimal control:

- Keep a good, firm grip on the unit with both hands. Keep your right and left hands completely around the respective handles.
- Keep both feet spread apart in a comfortable stance and yet braced for the possibility that the unit could kickback. Do not overreach. Keep firm footing and balance.

TECHNICAL DATA

Model	PB5600
Engine	Two-stroke, air cooled
Fuel	Gasoline/engine oil mixture
Displacement	52 cc
Horsepower	2.3 hp
Shaft	28 mm * 1.58 mm
Handle	U type
Harness	Double
Head	Semiautomatic
Blade	255 mm (3T)
Antivibration system	Yes
Weight	8.5 kg

* The manufacturer reserves the right to make minor changes to product design and technical specifications without prior notice unless these changes significantly affect the performance and safety of the products. The parts described / illustrated in the pages of the manual that you hold in your hands may also concern other models of the manufacturer's product line with similar features and may not be included in the product you just acquired.

* To ensure the safety and reliability of the product and the warranty validity, all repair, inspection or replacement work, including maintenance and special adjustments, must only be carried out by technicians of the authorized service department of the manufacturer.

* Always use the product with the supplied equipment. Operation of the product with non-provided equipment may cause malfunctions or even serious injury or death. The manufacturer and the importer shall not be liable for injuries and damages resulting from the use of non-conforming equipment.

MAIN PARTS

Note: See page 3, fig. A.

- 1. Blade:** Circular blade for grass, weed or brush cutting applications. Harness, debris guard and U-handle is required for blade operation.
- 2. Nylon cutter head:** Contains replaceable nylon trimming line that advances when the head is tapped against the ground while it is turning at normal operating speed.
- 3. Cut-off blade:** Trims the nylon trimmer line to the correct length when the nylon cutter head is bumped on the ground during operation. If the cut-off blade is not used, the line will become too long and the operating speed will slow down the engine, leading to engine overheating and damage.
- 4. Debris guard:** Mounted just above the cutting attachment. Helps protect operator by deflecting debris produced during operation. Do not operate the unit without the guard attached.
- 5. Drive shaft housing:** Contains a specially designed inner flexible drive shaft.
- 6. Throttle cable.**
- 7. Throttle trigger:** Spring loaded to return to idle when released. When accelerating, press the trigger gradually for best operating technique. Do not hold the trigger while starting.
- 8. Engine ON/OFF switch:** Move the switch to position "I" to start, and in position "O" to stop.
- 9. Safety lever:** Before pressing the throttle trigger, press the safety lever.
- 10. Handle.**
- 11. Harness attachment points.**
- 12. Recoil starter:** Pull the recoil starter until the engine starts, then return it slowly. Do not let the recoil starter snap back, otherwise it will be damaged.
- 13. Fuel tank cap.**
- 14. Fuel tank:** Contains fuel and the fuel filter.
- 15. Air filter cover:** Contains the replaceable air filter element.
- 16. Air filter cover knob:** Rotate to remove the air filter cover.
- 17. Choke lever:** To start a cold engine, move the lever upwards (position "N") to close the choke. Move the lever downwards (position "H") to open the choke.
- 18. Primer bulb:** Pressing the primer bulb 7 to 10 times before starting will remove all air and stale fuel from fuel system and bring fresh fuel to the carburetor.

ASSEMBLY

Note: See pages 3-4.

Installing the handle (Fig. 1)

1. Put the handle (1) into the bracket (2).
2. Put the upper cap (3) over the handle and insert the clamping knob (4) into the hole in the upper cap.
3. Position the handle in a comfortable operating position and tighten the clamping knob by rotating it clockwise.

Adjusting the handle (Fig. 2-3)

1. Rotate the clamping knob (1) counterclockwise, then drag the locking bar (2) and rotate the handle to the desired position.
2. Tighten the clamping knob by rotating it clockwise.

Installing the debris guard (Fig. 4)

Secure the debris guard (1) to the bracket (2) using the screws (3). Tighten the screws after setting the bracket at the appropriate position.

Installing the blade (Fig. 5)

1. Insert the hex key (2) into the designated hole in the angle transmission (3) and rotate the nut (7) by hand until the hex key enters the inner hole, blocking rotation.
2. Remove the nut (7) by unscrewing it clockwise.
3. Remove the protective cover (6) and the clamping washer (5).
4. Ensure that the grooves in the drive flange (4) match up perfectly with the angle transmission (3).
5. Install the blade (1), the clamping washer (5), and the protective cover (6).
6. Refit the nut (7) and hand-tighten it as much as possible. Then, securely tighten it using the provided spanner (8).
7. Remove the hex key (2).



Warning:

- In case the blade is improperly installed, it will vibrate intensely during operation. Stop the engine immediately if the blade vibrates intensely.
- Do not use a steel blade for edging or scalping.

Installing the nylon cutter head (Fig. 6)

1. Insert the hex key (2) into the designated hole in the angle transmission (3) and rotate the drive flange (4) by hand until the hex key enters the inner hole, blocking rotation.
2. Ensure that the grooves in the drive flange (4) match up perfectly with the angle transmission (3).
3. Fit the nylon cutter head (1), screwing it on in an anticlockwise direction.
4. Remove the hex key (2).

Replacing the trimmer line (Fig. 7)

Putting on the harness (Fig. A)

1. Put on the harness and attach it to the unit by inserting the hook into an attachment point (11). Hang the unit on your right side.
2. Slide the clamps up or down until the unit is properly balanced, with the cutting head not touching the ground during operation.

BEFORE OPERATION

Fuel

- The unit uses a mixture of engine oil and gasoline as fuel.
 - Appropriate oil type: Oil for air-cooled two-stroke engines.
 - Appropriate gasoline: Unleaded gasoline 94 octanes or higher.
- The appropriate mixing ratio is 30 ml of oil for each 1 L of gasoline.

Note:

- For the sake of your health and the environment, use only unleaded gasoline.
- Using gasoline of a lower octane value than 94 may cause engine temperature rise and engine problems such as piston seizing.
- Poor quality gasoline and oil may damage sealing rings, fuel lines or the fuel tank.
- Do not mix gasoline and oil directly in the fuel tank. Mix the fuel in a clean, approved fuel container.
- When preparing the fuel mixture, mix only the amount needed for the job you are to do.
- Do not use fuel that has been stored longer than 1 month. Fuel mixture stored longer than this will cause hard starting and poor performance. If fuel mix has been stored longer than this time, it should be removed and filled with fresh mixture.
- Two-stroke fuel may separate. Shake fuel container thoroughly before each use.

- To prevent engine damage, do not fill the fuel tank with:

1. Gasoline with no oil (raw gasoline).
2. Gasohol.
3. Oil for four-stroke engines.
4. Fuel laced with water.

Fueling the unit



Warning:

- Gasoline is extremely flammable. Avoid smoking near fuel. Keep fuel away from flames and sparks.
- Make sure to stop the engine and allow it to cool before refueling the unit.
- Fuel the unit outdoors only and move at least 3 m away from the fueling point before starting the engine.
- Be sure to wipe off spilled fuel before attempting to start the engine.
- Never fill the fuel tank to the very top (under 3/4 of the tank).

1. Unscrew and remove the fuel tank cap. Rest the cap on a dustless place.
2. Pour fuel into the fuel tank to 80% of the full capacity.
3. Reposition and fasten the fuel tank cap securely. Wipe up any fuel spillage around the unit.

Pre-operation checks

1. Check for loose bolts, nuts and fittings.
2. Check the air filter for dirt. Clean the air filter of all dirt, etc. before operation.
3. Check that the debris guard is securely in place.
4. Check to be sure that fuel is not leaking.
5. Check to be sure that the blade is not cracked.

OPERATING INSTRUCTIONS

Note: See pages 3-4.



Warning: Do not operate the machine without the debris guard in place. Always use the unit with the harness attached.

Starting a cold engine (Fig. A)

1. Rest the unit on a flat, firm surface. Keep the cutting head off the ground and clear of surrounding objects.
2. Set the engine ON/OFF switch (8) to the "I" position.
3. Push the primer bulb (18) 7-10 times until fuel flows out in the clear tube.
4. Move the choke lever (17) upwards (position "N") to close the choke.
5. While holding the unit firmly, pull on the recoil starter (12) until the engine fires.
 - **Important:** Avoid pulling the rope to its end. Make sure to return the recoil starter slowly back in its original position.
6. Move the choke lever (17) downwards (position "H") to open the choke.
7. Pull on the recoil starter (12) until the engine starts.
8. Allow the engine to warm up for several minutes before starting operation.



Caution: If the recoil starter is pulled repeatedly with the choke closed, the engine may flood, making starting difficult. If you have flooded the engine, remove the spark plug and gently pull on the recoil starter to eliminate any excess fuel; then dry the spark plug electrodes and reinstall the spark plug.

Starting a warm engine (Fig. A)

1. Rest the unit on a flat, firm surface. Keep the cutting head off the ground and clear of surrounding objects.
2. Set the engine ON/OFF switch (8) to the "I" position.
3. Move the choke lever (17) downwards (position "H") to open the choke.
4. While holding the unit firmly, pull on the recoil starter (12) one to three times and the engine should start, if the fuel tank has not run dry.
 - **Note:** If the fuel tank has run dry, then refuel the unit and perform steps 1-2-3-6-7 from "Starting a cold engine".
 - **Important:** Avoid pulling the rope to its end. Make sure to return the recoil starter slowly back in its original position.

Stopping the engine (Fig. A)

1. Release the throttle trigger (7) and allow the engine to run idle for a few seconds.
2. Set the engine ON/OFF switch (8) to the "O" position.

Operation (Fig. A)

With the engine on, first press the safety lever (9) and then pull the throttle trigger (7) to begin cutting.

Cutting with a blade

- The blade can be used for cutting brush and weeds up to 3/4" (1.9 cm) in diameter.
- Only 255 mm 3-T blades can be used with this unit.
- See "Kickback", page 6.



Warning:

- Do not touch these types of objects with blade: Utility wires, metal stakes, rubber, rocks, masonry, fences.
- Never use the brush cutter for cutting trees.
- Do not cut with dull, cracked or damaged metal blade.
- Before cutting growth, inspect for obstructions such as boulders, metal stakes or strands of wire from broken fences. If an obstruction cannot be removed, mark its location so that you can avoid it with the blade. Rocks and metal will dull or damage a blade. Wires can catch on the blade head and flap around or be thrown into the air.

Cutting with a nylon cutter head (Fig. 8)

- The trimmer line rotates in an anti-clockwise direction.
- To feed the trimmer line when using a bump-feed semi-automatic nylon cutter head, bump the bottom of the cutter head on the ground while it is rotating. The cut-off blade (1) will trim the line to the correct length.
- For nearly all cutting, it is good to tilt the line head so that contact is made on the part of the line circle where the line is moving away from you and the debris shield.



Warning:

- The proper debris shield must be in place on the unit when nylon cutting line is used. The cutting line can flap around if too much line is exposed. Always use the debris guard with cut-off blade when using nylon cutter heads.
- Tilting the head to the wrong side will shoot the debris towards you. If the line head is held flat to the ground so that cutting occurs on the whole line circle, debris will be thrown at you, the engine will slow down, and you will use up the cutting line quickly.
- Never use wire or wire-reinforced line in place of nylon trimmer line. Load the nylon cutter head only with nylon trimmer line of the proper diameter.
- Use extreme caution when operating over bare spots and gravel, because the line can throw small rock particles at high speeds. The debris guard on the unit cannot stop objects which bounce or ricochet off hard surfaces.

MAINTENANCE

Note: See pages 3-4.



Warning: Make sure that the engine has stopped and cooled down before performing any maintenance on the machine. Contact with the moving cutting head or hot muffler may result in personal injury.

Air filter (Fig. A)

- To remove the air filter element from the air filter cover (15), rotate the air filter cover knob (16) and remove the cover.
- Accumulated dust in the air filter will reduce engine efficiency, increase fuel consumption, and allow abrasive particles to pass into the engine. Clean the air filter element as often as necessary.
- Light surface dust can readily be removed by tapping the filter. Heavy deposits should be washed out in suitable solvent.

Adjusting the carburetor

Do not adjust carburetor unless necessary. If you have trouble with the carburetor, contact the manufacturer. Improper adjustment may cause engine damage.

Exhaust port and muffler

Depending on the type of fuel used, the type and amount of oil used, and/or your operating conditions, the exhaust port and muffler may become blocked with carbon deposits. If you notice reduced performance of the unit, a qualified service technician will need to remove these deposits to restore performance.

Fuel filter

- Check the fuel filter periodically. Do not allow dust to enter into fuel tank. Clogged filter will cause difficulty in starting engine or abnormalities in engine performance.
- When the filter is dirty, replace it.
- When the inside of the fuel tank is dirty, it can be cleaned by rinsing the tank out with gasoline.

Spark plug (Fig. 9)

- Do not attempt to remove the spark plug from a hot engine in order to avoid possible damage to the threads.
- Clean or replace the plug if fouled with heavy oily deposits.
- Replace the plug if the center electrode is worn rounded at the end.

Proper spark plug gap: 0.6 - 0.7 mm

Gear case (Fig. 10)

After every 40–50 hours of operation, lubricate the gear case with lithium-based grease. To do this:

1. Remove the screw on the gear case.
2. While manually rotating the shaft, add grease until it begins to emerge from the opening.
3. Once the grease starts to come out, stop filling, then replace the washer and screw securely.

TRANSPORT & STORAGE

- The engine should be turned off when the unit is moved between work areas.
- After the engine has stopped, the muffler is still hot. Never touch hot parts such as the muffler.
- Confirm that fuel has not leaked from the tank.
- Allow the engine to cool. Empty the fuel tank and secure the unit from moving before transporting in a vehicle. If the blade is fitted, always use the blade guard.



Warning: Always empty the fuel tank before transporting or storing the unit.

Installing the blade guard (Fig. 11)

Open the blade guard and install on the blade, then put the pin (1) into the guard notch (2).



Warning: Always place the blade guard on the blade when the unit is not in use. Remove the blade guard before using the unit. If not removed, the blade guard could become a thrown object as the blade begins to turn.

Extended storage

1. Inspect, clean and repair unit if necessary.
2. Remove all fuel from the tank.
3. Run the engine until the remaining fuel in the fuel line and carburetor is used up.
4. Remove the spark plug and pour one teaspoon of clean motor oil into the cylinder through the spark plug opening.
5. Reinstall the spark plug.
6. Store the unit in a clean, dry, and dust-free area.



Warning: Do not store the brush cutter in an enclosed area where fuel vapors could come into contact with open flames or ignition sources. Always store it in a locked, well-ventilated area.

TROUBLESHOOTING

1. FAILURE TO START

Problem		Possible cause		Solution	
Cylinder compression pressure normal	Spark plug spark normal	Fuel system abnormality		1. Add fuel in tank. 2. Clean fuel filter.	
		Fuel system normal	Fuel	1. Fuel is too dirty. 2. There is water in fuel. 3. There is too much fuel in the cylinder. 4. Mixture ratio is improper.	
	Fuel system normal	High voltage wire normal	Spark plug	1. Spark plug fouled with oily deposits. 2. Spark plug insulation damage. 3. Spark gap is too large or small.	1. Clean the oily deposits. 2. Replace the spark plug. 3. Adjust the spark plug gap to 0.6 - 0.7 mm.
		High voltage wire abnormality		1. High voltage wire is damaged or disconnected. 2. Coil looseness.	1. Replace or tighten. 2. Tighten.
Fuel system normal	Ignition system normal	Compression pressure is inadequate		1. Replace with a new one. 2. Replace. 3. Clean. 4. Tighten. 5. Reseal.	
		Compression normal		1. High voltage wire and spark plug contact poor. 2. Engine switch failure or short circuit.	1. Tighten the spark plug cap. 2. Repair or replace.

2. LOW OUTPUT

Problem	Possible cause	Solution
Flameout during acceleration. The smoke is thin, carburetor spout blowing backward	1. Fuel filter clogged. 2. Low fuel level. 3. Muffler fouled with oily deposits.	1. Clean fuel filter, clean fuel line. 2. Adjust carburetor. 3. Clean the oily deposits.
Compression pressure is inadequate	Piston, piston ring, cylinder worn.	Replace piston, piston ring.
Engine leak	Leak at the cylinder-to-crankcase joint.	Reseal.
Leakage at both ends of the crankshaft	Damaged seal.	Replace seal.
Other issues	1. Engine overheats. 2. Combustion chamber fouled with oily deposits.	1. Avoid prolonged use at high speeds and under heavy loads. 2. Clean the oily deposits.

3. ENGINE RUNNING UNSTABLE

Problem	Possible cause	Solution
The engine is making knocking sounds	1. Piston, piston ring, cylinder worn. 2. Piston pin, piston worn. 3. Crankshaft bearing worn.	1. Replace piston, piston ring. 2. Replace piston pin, piston. 3. Replace bearing.
Metallic knocking sounds can be heard	1. Engine overheated. 2. Combustion chamber fouled with oily deposits. 3. Fuel tank filled with low quality gasoline.	1. Avoid prolonged use at high speeds and under heavy loads. 2. Clean the oily deposits. 3. Use high-quality gasoline with a minimum octane rating of 94.
Engine ignition failure	1. There is water in fuel. 2. Spark plug gap is wrong. 3. Coil gap is wrong.	1. Replace fuel. 2. Adjust spark plug gap to 0.6 - 0.7 mm. 3. Adjust coil gap to 0.3 - 0.4 mm.

4. THE ENGINE SUDDENLY STOPS

Possible cause	Solution
1. Fuel has been used up. 2. Spark plug fouled with oily deposits and short circuit. 3. High voltage wire disconnected.	1. Add fuel. 2. Clean the oily deposits. 3. Connect.

SIMBOLI DI SICUREZZA

Nota: vedere pagina 3, "SIMBOLI DI SICUREZZA".

1. Indossare occhiali protettivi, protezioni acustiche e un elmetto di sicurezza.
2. Indossare guanti protettivi.
3. Indossare calzature di sicurezza antiscivolo.
4. La benzina è estremamente infiammabile. Evitare di fumare in prossimità del carburante. Tenere il carburante lontano da fiamme e scintille.
5. Rischio di lesioni dovute a oggetti espulsi.
6. Evitare il contatto con le superfici calde dell'unità.
7. Questa unità non è destinata all'uso con lame dentate.
8. Tenere tutte le persone estranee ad almeno 15 metri di distanza dalla macchina.

ISTRUZIONI DI SICUREZZA



Avvertenza: leggere attentamente il manuale prima dell'uso. La mancata osservanza delle avvertenze e delle istruzioni può causare danni all'unità, lesioni personali e/o danni alla proprietà. Conservare il manuale in un luogo sicuro per riferimento futuro.

Norme generali di sicurezza

- Non consentire mai l'uso della macchina a bambini o a persone che non sono in grado di comprendere appieno le istruzioni riportate nel manuale.
- Non smontare mai la macchina né modificarla in alcun modo.
- Mantenere pulite e leggibili tutte le etichette di sicurezza presenti sull'unità. Se un'etichetta di sicurezza non è più leggibile, sostituirla.

Sicurezza personale

- Non utilizzare la macchina se ci si sente stanchi o sotto l'effetto di alcol, droghe o farmaci. Un momento di disattenzione durante l'uso della macchina può causare gravi lesioni personali.
- Non utilizzare l'unità se è danneggiata o mal regolata. Non rimuovere mai la protezione della macchina. Ciò potrebbe causare gravi lesioni all'operatore o alle persone presenti, nonché danni alla macchina.
- Non sporgersi eccessivamente. Mantenere sempre un appoggio stabile e un buon equilibrio. Non utilizzare l'unità stando in piedi su una scala o su qualsiasi altra superficie instabile.
- Indossare indumenti adeguati. Non indossare indumenti larghi o gioielli. Tenere i capelli, gli indumenti e i guanti lontani dalle parti in movimento. Non utilizzare la macchina a piedi nudi.
- Utilizzare dispositivi di protezione individuale. Indossare sempre occhiali protettivi, protezioni acustiche, scarpe antiscivolo e un elmetto protettivo.

Area di lavoro

- Tenere i bambini e gli astanti ad una distanza di almeno 15 metri durante l'uso della macchina.
- Non avviare il motore in un'area chiusa e/o scarsamente ventilata. I gas di scarico del motore contengono monossido di carbonio, nocivo per la salute.
- Non utilizzare la macchina:
 - Quando il terreno è scivoloso o quando non è possibile mantenere una posizione stabile.
 - Di notte, in caso di nebbia fitta o in qualsiasi altro momento in cui il campo visivo potrebbe essere limitato e sarebbe difficile avere una visione chiara dell'area di lavoro.
 - Durante temporali, temporali con fulmini, in caso di vento forte o burrascoso o in qualsiasi altro momento in cui le condizioni meteorologiche potrebbero rendere pericoloso l'uso del prodotto.

Manipolazione del carburante

- La benzina è altamente infiammabile. Non conservare mai taniche di carburante né riempire il serbatoio dell'unità in luoghi in cui sono presenti scintille, fonti di calore o fiamme che potrebbero incendiare il carburante.
- Non fumare durante il funzionamento dell'unità o durante il rifornimento del serbatoio.
- Quando si riempie il serbatoio, spegnere sempre il motore e lasciarlo raffreddare. Prima di rifornire, controllare attentamente che non vi siano scintille o fiamme libere nelle vicinanze.
- Se durante il rifornimento si versa del carburante, pulire accuratamente con un panno asciutto.
- Dopo il rifornimento, riavvitare saldamente il tappo del serbatoio.
- Tenere le impugnature libere da olio e carburante.

Prima di avviare il motore

- L'area entro un perimetro di 15 m dalla persona che utilizza il prodotto deve essere considerata zona pericolosa alla quale nessuno deve accedere. Se necessario, posizionare cartelli di avvertimento lungo il perimetro dell'area. Quando il lavoro deve essere eseguito contemporaneamente da due o più persone, prestare attenzione a guardarsi continuamente intorno o a verificare in altro modo la presenza e la posizione delle altre persone che lavorano, in modo da mantenere una distanza sufficiente tra ciascuna persona per garantire la sicurezza.
- Rimuovere dall'area di lavoro gli ostacoli che potrebbero essere proiettati dalla macchina durante il funzionamento, come pietre, lattine o vetri rotti.
- Ispezionare l'intera unità per verificare che non vi siano elementi di fissaggio allentati e perdite di carburante. Assicurarsi che l'accessorio di taglio sia installato correttamente e fissato saldamente.
- Assicurarsi che la protezione contro i detriti sia fissata saldamente in posizione.
- Utilizzare sempre l'imbracatura. Regolare l'imbracatura per garantire il comfort prima di avviare il motore. L'imbracatura deve essere regolata in modo che la mano sinistra possa impugnare comodamente il manubrio all'altezza della vita.

Avvio del motore

- Tenere le persone e gli animali ad almeno 15 m di distanza dal punto di lavoro. Se qualcuno si avvicina, spegnere immediatamente il motore.
- Prima di avviare il motore, assicurarsi di non premere la leva di sicurezza e l'acceleratore.
- Tenere la testa di taglio sollevata da terra e lontana da oggetti circostanti.
- Dopo aver avviato il motore, verificare che l'accessorio di taglio smetta di ruotare quando la leva dell'acceleratore viene riportata completamente nella posizione originale. Se continua a ruotare anche dopo aver riportato completamente indietro la leva dell'acceleratore, spegnere il motore e portare l'unità al produttore o a un centro di assistenza autorizzato per la riparazione.

Utilizzo dell'unità

- Afferrare saldamente le impugnature con entrambe le mani usando tutta la mano. Assicurarsi che la distanza tra i piedi sia pari alla larghezza delle spalle, in modo che il peso sia distribuito uniformemente su entrambe le gambe, e assicurarsi sempre di mantenere una postura stabile e uniforme durante il lavoro.
- Mantenere l'accessorio di taglio al di sotto del livello della vita.
- Mantenere la velocità del motore al livello necessario per eseguire il lavoro di taglio e non aumentare mai la velocità del motore al di sopra del livello necessario.
- Se l'unità inizia a vibrare o a tremare, spegnere il motore e controllare l'intera unità. Non utilizzarla fino a quando il problema non è stato risolto correttamente.
- Tenere tutte le parti del corpo lontane dall'accessorio di taglio rotante e dalle superfici calde.

- Non toccare mai il silenziatore, la candela o altre parti metalliche del motore mentre il motore è in funzione o subito dopo lo spegnimento. Ciò potrebbe causare gravi ustioni o scosse elettriche.
- Non rimuovere mai il tappo del serbatoio del carburante mentre il motore è in funzione.
- Non appoggiare la macchina a terra mentre il motore è in funzione.
- Fare attenzione a non urtare la testa di taglio in nylon contro pietre o il terreno. Se si urta una pietra o qualsiasi altro ostacolo, arrestare il motore e controllare la testa di taglio in nylon. Non utilizzare mai una testa di taglio in nylon rotta o sbilanciata.

Manutenzione

- Per mantenere il prodotto in buone condizioni di funzionamento, eseguire regolarmente le operazioni di manutenzione e controllo descritte nel manuale.
- Assicurarsi sempre di spegnere il motore prima di eseguire qualsiasi operazione di manutenzione o controllo.

Trasporti

- Quando hai finito di tagliare in un punto e desideri continuare il lavoro in un altro punto, spegni il motore, solleva l'unità e trasportala prestando attenzione alla lama.
- Non trasportare mai il prodotto su strade sconnesse per lunghe distanze con un veicolo senza aver prima rimosso tutto il carburante dal serbatoio. In caso contrario, durante il trasporto potrebbe verificarsi una fuoriuscita di carburante dal serbatoio.

Contraccolpo

Il contraccolpo può causare gravi lesioni personali. È importante comprendere le cause del contraccolpo, come ridurne la probabilità e come mantenere il controllo dell'unità in caso di contraccolpo.

- Causa del contraccolpo:

Il contraccolpo può verificarsi quando la lama in movimento entra in contatto con un oggetto che non è in grado di tagliare. Questo contatto provoca l'arresto momentaneo della lama, che poi si muove improvvisamente o "rimbalza" lontano dall'oggetto colpito. L'operatore può perdere il controllo dell'unità e la lama può causare gravi lesioni personali all'operatore stesso o a qualsiasi persona si trovi nelle vicinanze se entra in contatto con qualsiasi parte del corpo.

- Ridurre al minimo il rischio di contraccolpi:

- Tagliare solo erbacce fibrose ed erba. Non lasciare che la lama entri in contatto con materiali che non può tagliare, come rampicanti duri e legnosi, rocce, recinzioni, oggetti metallici, ecc.
- Prestare particolare attenzione ai contraccolpi se è necessario tagliare in punti in cui non è possibile vedere la lama, come ad esempio in aree con vegetazione fitta.
- Mantenere la lama affilata. Una lama smussata aumenta il rischio di contraccolpi.
- Non tagliare troppo velocemente.
- Quando si utilizza una lama, tagliare solo da destra a sinistra.
- Mantenere il percorso libero da materiale tagliato e altri detriti.

- Mantenere un controllo ottimale:

- Tenere saldamente l'unità con entrambe le mani. Tenere la mano destra e sinistra completamente attorno alle rispettive impugnature.
- Tenere i piedi ben divaricati in una posizione comoda, ma pronti a reagire in caso di contraccolpo dell'unità. Non sporgersi eccessivamente. Mantenere i piedi ben saldi a terra e l'equilibrio.

DATI TECNICI

Modello	PB5600
Motore	A due tempi, raffreddato ad aria
Carburante	Miscela di benzina/olio motore
Cilindrata	52 cm ³
Potenza	2,3 cv
Albero	28 mm * 1,58 mm
Impugnatura	Tipo a U
Imbracatura	Doppia
Testa	Semiautomatica
Lama	255 mm (3T)
Sistema antivibrante	Sì
Peso	8,5 kg

* Il produttore si riserva il diritto di apportare modifiche minori al design e alle specifiche tecniche del prodotto senza preavviso, a meno che tali modifiche non influiscano significativamente sulle prestazioni e sulla sicurezza dei prodotti. Le parti descritte/illustrate nelle pagine del manuale che avete tra le mani possono riguardare anche altri modelli della linea di prodotti del produttore con caratteristiche simili e potrebbero non essere incluse nel prodotto appena acquistato.

* Per garantire la sicurezza e l'affidabilità del prodotto e la validità della garanzia, tutti gli interventi di riparazione, ispezione o sostituzione, compresa la manutenzione e le regolazioni speciali, devono essere eseguiti esclusivamente da tecnici del servizio di assistenza autorizzato dal produttore.

* Utilizzare sempre il prodotto con l'attrezzatura fornita. L'utilizzo del prodotto con apparecchiature non in dotazione può causare malfunzionamenti o addirittura lesioni gravi o morte. Il produttore e l'importatore non sono responsabili per lesioni e danni derivanti dall'uso di apparecchiature non conformi.

PARTI PRINCIPALI

Nota: vedere pagina 3, fig. A.

- Lama:** lama circolare per tagliare erba, erbacce o cespugli. Per l'uso della lama sono necessari imbracatura, protezione dai detriti e impugnatura a U.
- Testina di taglio in nylon:** contiene un filo di taglio in nylon sostituibile che avanza quando la testa viene battuta contro il terreno mentre gira alla normale velocità di funzionamento.
- Coltello di taglio:** taglia il filo di nylon alla lunghezza corretta quando la testa di taglio in nylon viene urtata contro il terreno durante il funzionamento. Se il coltello di taglio non viene utilizzato, il filo diventerà troppo lungo e la velocità di funzionamento rallenterà il motore, causando il surriscaldamento e il danneggiamento del motore.
- Protezione dai detriti:** montata appena sopra l'accessorio di taglio. Aiuta a proteggere l'operatore deviando i detriti prodotti durante il funzionamento. Non utilizzare l'unità senza la protezione montata.
- Alloggiamento dell'albero di trasmissione:** contiene un albero di trasmissione flessibile interno appositamente progettato.
- Cavo dell'acceleratore.**
- Grilletto dell'acceleratore:** caricato a molla per tornare al minimo quando viene rilasciato. Durante l'accelerazione, premere gradualmente il grilletto per ottenere una tecnica di funzionamento ottimale. Non tenere premuto il grilletto durante l'avvio.
- Interruttore motore ON/OFF:** portare l'interruttore in posizione "I" per avviare e in posizione "O" per arrestare.
- Leva di sicurezza:** prima di premere il grilletto dell'acceleratore, premere la leva di sicurezza.
- Impugnatura.**
- Punti di aggancio dell'imbracatura.**
- Avviamento a strappo:** tirare l'avviamento a strappo fino all'avvio del motore, quindi rilasciarlo lentamente. Non lasciare che l'avviamento a strappo ritorni indietro, altrimenti si danneggerà.
- Tappo del serbatoio del carburante.**
- Serbatoio del carburante:** contiene il carburante e il filtro del carburante.
- Coperchio del filtro dell'aria:** contiene l'elemento filtrante dell'aria sostituibile.
- Manopola del coperchio del filtro dell'aria:** ruotare per rimuovere il coperchio del filtro dell'aria.
- Leva dello starter:** per avviare un motore freddo, spostare la leva verso l'alto (posizione "N") per chiudere lo starter. Spostare la leva verso il basso (posizione "H") per aprire lo starter.
- Pompa di adescamento:** premere la pompa di adescamento 7-10 volte prima dell'avviamento per rimuovere tutta l'aria e il carburante vecchio dal sistema di alimentazione e portare carburante fresco al carburatore.

MONTAGGIO

Nota: vedere pagine 3-4.

Installazione della maniglia (Fig. 1)

1. Inserire la maniglia (1) nella staffa (2).
2. Posizionare il cappuccio superiore (3) sulla maniglia e inserire la manopola di serraggio (4) nel foro del cappuccio superiore.
3. Posizionare la maniglia in una posizione comoda per l'utilizzo e serrare la manopola di serraggio ruotandola in senso orario.

Regolazione della maniglia (Fig. 2-3)

1. Ruotare la manopola di serraggio (1) in senso antiorario, quindi trascinare la barra di bloccaggio (2) e ruotare la maniglia nella posizione desiderata.
2. Serrare la manopola di serraggio ruotandola in senso orario.

Installazione della protezione contro i detriti (Fig. 4)

Fissare la protezione contro i detriti (1) alla staffa (2) utilizzando le viti (3). Serrare le viti dopo aver posizionato la staffa nella posizione corretta.

Installazione della lama (Fig. 5)

1. Inserire la chiave esagonale (2) nel foro designato nella trasmissione angolare (3) e ruotare il dado (7) a mano fino a quando la chiave esagonale entra nel foro interno, bloccando la rotazione.
2. Rimuovere il dado (7) svitandolo in senso orario.
3. Rimuovere il coperchio di protezione (6) e la rondella di serraggio (5).
4. Assicurarsi che le scanalature nella flangia di trasmissione (4) coincidano perfettamente con la trasmissione angolare (3).
5. Installare la lama (1), la rondella di fissaggio (5) e il coperchio di protezione (6).
6. Rimontare il dado (7) e serrarlo a mano il più possibile. Quindi, serrarlo saldamente utilizzando la chiave in dotazione (8).
7. Rimuovere la chiave esagonale (2).



Avvertenza:

- Se la lama è installata in modo errato, vibrerà intensamente durante il funzionamento. Arrestare immediatamente il motore se la lama vibra intensamente.
- Non utilizzare una lama in acciaio per rifinire o scalpare.

Installazione della testa di taglio in nylon (Fig. 6)

1. Inserire la chiave esagonale (2) nel foro designato nella trasmissione angolare (3) e ruotare manualmente la flangia di trasmissione (4) fino a quando la chiave esagonale entra nel foro interno, bloccando la rotazione.
2. Assicurarsi che le scanalature nella flangia di trasmissione (4) combaciano perfettamente con la trasmissione angolare (3).
3. Inserire la testa di taglio in nylon (1), avvitandola in senso antiorario.
4. Rimuovere la chiave esagonale (2).

Sostituzione del filo del taglierino (Fig. 7)

Indossare l'imbracatura (Fig. A)

1. Indossare l'imbracatura e fissarla all'unità inserendo il gancio in un punto di aggancio (11). Appendere l'unità sul lato destro.
2. Far scorrere i morsetti verso l'alto o verso il basso fino a quando l'unità è correttamente bilanciata, con la testa di taglio che non tocca il suolo durante il funzionamento.

PRIMA DELL'UTILIZZO

Carburante

- L'unità utilizza una miscela di olio motore e benzina come carburante.
 - Tipo di olio appropriato: olio per motori a due tempi raffreddati ad aria.
 - Benzina appropriata: benzina senza piombo con numero di ottani pari o superiore a 94.
- Il rapporto di miscelazione appropriato è di 30 ml di olio per ogni litro di benzina.

Nota:

- Per la vostra salute e per l'ambiente, utilizzate solo benzina senza piombo.
- L'uso di benzina con un numero di ottani inferiore a 94 può causare un aumento della temperatura del motore e problemi al motore, come il grippaggio dei pistoni.
- Benzina e olio di scarsa qualità possono danneggiare gli anelli di tenuta, i tubi del carburante o il serbatoio del carburante.
- Non mescolare benzina e olio direttamente nel serbatoio del carburante. Miscelare il carburante in un contenitore pulito e omologato.
- Quando si prepara la miscela di carburante, miscelare solo la quantità necessaria per il lavoro da svolgere.
- Non utilizzare carburante conservato per più di 1 mese. La miscela di carburante conservata per un periodo superiore a quello indicato causerà difficoltà di avviamento e prestazioni scadenti. Se la miscela di carburante è stata conservata per un periodo superiore a quello indicato, è necessario rimuoverla e sostituirla con una miscela fresca.
- Il carburante per motori a due tempi può separarsi. Agitare accuratamente il contenitore del carburante prima di ogni utilizzo.

- Per evitare danni al motore, non riempire il serbatoio del carburante con:

1. Benzina senza olio (benzina pura).
2. Gasolio.
3. Olio per motori a quattro tempi.
4. Carburante mescolato con acqua.

Rifornimento dell'unità



Avvertenza:

- La benzina è estremamente infiammabile. Evitare di fumare in prossimità del carburante. Tenere il carburante lontano da fiamme e scintille.
- Assicurarsi di spegnere il motore e lasciarlo raffreddare prima di rifornire l'unità.
- Rifornire l'unità solo all'aperto e allontanarsi di almeno 3 m dal punto di rifornimento prima di avviare il motore.
- Assicurarsi di pulire il carburante versato prima di tentare di avviare il motore.
- Non riempire mai il serbatoio del carburante fino all'orlo (meno di 3/4 del serbatoio).

1. Svitare e rimuovere il tappo del serbatoio del carburante. Appoggiare il tappo su una superficie pulita.

2. Versare il carburante nel serbatoio fino a riempirlo all'80% della sua capacità totale.
3. Riposizionare e fissare saldamente il tappo del serbatoio del carburante. Pulire eventuali tracce di carburante versato intorno all'unità.

Controlli pre-operativi

1. Controllare che non vi siano bulloni, dadi e raccordi allentati.
2. Controllare che il filtro dell'aria non sia sporco. Pulire il filtro dell'aria da tutto lo sporco, ecc. prima dell'uso.
3. Controllare che la protezione dai detriti sia fissata saldamente.
4. Controllare che non vi siano perdite di carburante.
5. Controllare che la lama non sia incrinata.

ISTRUZIONI PER L'USO

Nota: vedere pagine 3-4.

 **Avvertenza: non azionare la macchina senza la protezione contro i detriti in posizione. Utilizzare sempre l'unità con l'imbracatura fissata.**

Avviamento a freddo del motore (Fig. A)

1. Appoggiare l'unità su una superficie piana e stabile. Tenere la testa di taglio sollevata da terra e lontana da oggetti circostanti.
2. Impostare l'interruttore ON/OFF (8) del motore in posizione "I".
3. Premere il bulbo di adescamento (18) 7-10 volte fino a quando il carburante fuoriesce dal tubo trasparente.
4. Spostare la leva dello starter (17) verso l'alto (posizione "N") per chiudere lo starter.
5. Tenendo saldamente l'unità, tirare l'avviamento a strappo (12) fino all'accensione del motore.
 - **Importante:** evitare di tirare la corda fino alla fine. Assicurarsi di riportare lentamente l'avviamento a strappo nella posizione originale.
6. Spostare la leva dello starter (17) verso il basso (posizione "H") per aprire lo starter.
7. Tirare l'avviamento a strappo (12) fino all'avvio del motore.
8. Lasciare riscaldare il motore per alcuni minuti prima di iniziare il funzionamento.

 **Attenzione: se l'avviamento a strappo viene azionato ripetutamente con lo starter chiuso, il motore potrebbe ingolfarsi, rendendo difficile l'avviamento. Se il motore si è ingolfato, rimuovere la candela e tirare delicatamente l'avviamento a strappo per eliminare il carburante in eccesso; quindi asciugare gli elettrodi della candela e reinstallarla.**

Avviamento del motore caldo (Fig. A)

1. Appoggiare l'unità su una superficie piana e stabile. Tenere la testa di taglio sollevata da terra e lontana da oggetti circostanti.
2. Impostare l'interruttore ON/OFF (8) del motore in posizione "I".
3. Spostare la leva dello starter (17) verso il basso (posizione "H") per aprire lo starter.
4. Tenendo saldamente l'unità, tirare una o tre volte l'avviamento a strappo (12) e il motore dovrebbe avviarsi, se il serbatoio del carburante non è vuoto.
 - **Nota:** se il serbatoio del carburante è vuoto, rifornire l'unità ed eseguire i passaggi 1-2-3-6-7 della sezione "Avviamento a freddo del motore".
 - **Importante:** evitare di tirare la corda fino in fondo. Assicurarsi di riportare lentamente l'avviamento a strappo nella posizione originale.

Spegnimento del motore (Fig. A)

1. Rilasciare il grilletto dell'acceleratore (7) e lasciare il motore al minimo per alcuni secondi.
2. Impostare l'interruttore ON/OFF del motore (8) in posizione "O".

Funzionamento (Fig. A)

Con il motore acceso, premere prima la leva di sicurezza (9) e poi tirare il grilletto dell'acceleratore (7) per iniziare il taglio.

Taglio con lama

- La lama può essere utilizzata per tagliare cespugli ed erbacce con un diametro massimo di 1,9 cm (3/4").
- Con questa unità è possibile utilizzare solo lame 3-T da 255 mm.
- Vedere "Contraccolpo", pagina 12.

 **Avvertenza:**

- **Non toccare questi tipi di oggetti con la lama: cavi elettrici, pali metallici, gomma, rocce, muratura, recinzioni.**
- **Non utilizzare mai il decespugliatore per tagliare alberi.**
- **Non tagliare con lame metalliche smussate, incrinata o danneggiate.**
- **Prima di tagliare la vegetazione, verificare la presenza di ostacoli quali massi, pali metallici o fili di recinzioni rotte. Se non è possibile rimuovere un ostacolo, contrassegnarne la posizione in modo da poterlo evitare con la lama. Rocce e metalli possono smussare o danneggiare la lama. I fili metallici possono impigliarsi nella testa della lama e sbattere o essere proiettati in aria.**

Taglio con una testa di taglio in nylon (Fig. 8)

- Il filo del taglierino ruota in senso antiorario.
- Per alimentare il filo del taglierino quando si utilizza una testina di taglio in nylon semiautomatica, urtare la parte inferiore della testina di taglio sul terreno mentre è in rotazione. La lama di taglio (1) taglierà il filo alla lunghezza corretta.
- Per quasi tutti i tagli, è consigliabile inclinare la testa del filo in modo che il contatto avvenga sulla parte del cerchio del filo dove il filo si allontana da voi e dalla protezione contro i detriti.

 **Avvertenza:**

- **Quando si utilizza il filo di taglio in nylon, è necessario che la protezione anti-detriti sia correttamente posizionata sull'unità. Se il filo è troppo esposto, potrebbe sbattere contro l'unità. Utilizzare sempre la protezione anti-detriti con la lama di sicurezza quando si utilizzano teste di taglio in nylon.**
- **Inclinando la testa dal lato sbagliato, i detriti verranno proiettati verso di voi. Se la testa del filo viene tenuta piatta a terra in modo che il taglio avvenga su tutto il cerchio del filo, i detriti verranno proiettati verso di voi, la resistenza rallenterà il motore e il filo di taglio si consumerà rapidamente.**
- **Non utilizzare mai filo metallico o filo rinforzato al posto del filo di nylon per taglierina. Caricare la testa di taglio in nylon solo con filo di nylon per taglierina del diametro corretto.**
- **Prestare estrema attenzione durante il funzionamento su punti scoperti e ghiaia, poiché il filo può proiettare piccole particelle di roccia ad alta velocità. La protezione dai detriti sull'unità non è in grado di fermare oggetti che rimbalzano o rimbalzano su superfici dure.**

MANUTENZIONE

Nota: vedere pagine 3-4.

 **Avvertenza:** assicurarsi che il motore sia spento e raffreddato prima di eseguire qualsiasi intervento di manutenzione sulla macchina. Il contatto con la testa di taglio in movimento o con il silenziatore caldo può causare lesioni personali.

Filtro dell'aria (Fig. A)

- Per rimuovere l'elemento filtrante dall'air filter cover (15), ruotare la manopola dell'air filter cover (16) e rimuovere il coperchio.
- La polvere accumulata nel filtro dell'aria riduce l'efficienza del motore, aumenta il consumo di carburante e permette alle particelle abrasive di penetrare nel motore. Pulire l'elemento filtrante con la frequenza necessaria.
- La polvere superficiale può essere facilmente rimossa picchiettando il filtro. I depositi più consistenti devono essere lavati con un solvente adeguato.

Regolazione del carburatore

Non regolare il carburatore se non è necessario. In caso di problemi con il carburatore, contattare il produttore. Una regolazione errata può causare danni al motore.

Porta di scarico e silenziatore

A seconda del tipo di carburante utilizzato, del tipo e della quantità di olio utilizzato e/o delle condizioni operative, la porta di scarico e il silenziatore potrebbero ostruirsi a causa dei depositi di carbonio. Se si nota una riduzione delle prestazioni dell'unità, sarà necessario rivolgersi a un tecnico qualificato per rimuovere tali depositi e ripristinare le prestazioni.

Filtro carburante

- Controllare periodicamente il filtro del carburante. Non lasciare che la polvere entri nel serbatoio del carburante. Un filtro intasato può causare difficoltà nell'avviamento del motore o anomalie nelle prestazioni del motore.
- Quando il filtro è sporco, sostituirlo.
- Quando l'interno del serbatoio del carburante è sporco, è possibile pulirlo risciacquando il serbatoio con benzina.

Candela (Fig. 9)

- Non tentare di rimuovere la candela da un motore caldo per evitare possibili danni alla filettatura.
- Pulire o sostituire la candela se è sporca con depositi oleosi pesanti.
- Sostituire la candela se l'elettrodo centrale è consumato e arrotondato all'estremità.

Distanza corretta tra gli elettrodi della candela: 0,6 - 0,7 mm

Custodia degli ingranaggi (Fig. 10)

Dopo ogni 40-50 ore di funzionamento, lubrificare la scatola degli ingranaggi con grasso al litio. Per farlo:

1. Rimuovere la vite dalla scatola degli ingranaggi.
2. Ruotando manualmente l'albero, aggiungere grasso fino a quando non inizia a fuoriuscire dall'apertura.
3. Quando il grasso inizia a fuoriuscire, interrompere il riempimento, quindi sostituire la rondella e avvitare saldamente la vite.

TRASPORTO E STOCCAGGIO

- Il motore deve essere spento quando l'unità viene spostata tra le aree di lavoro.
- Dopo che il motore si è arrestato, il silenziatore è ancora caldo. Non toccare mai parti calde come il silenziatore.
- Verificare che non vi siano perdite di carburante dal serbatoio.
- Lasciare raffreddare il motore. Svuotare il serbatoio del carburante e fissare l'unità in modo che non si muova prima di trasportarla in un veicolo. Se la lama è montata, utilizzare sempre la protezione della lama.

 **Avvertenza:** svuotare sempre il serbatoio del carburante prima di trasportare o riporre l'unità.

Installazione della protezione della lama (Fig. 11)

Aprire la protezione della lama e installarla sulla lama, quindi inserire il perno (1) nella tacca della protezione (2).

 **Avvertenza:** quando l'unità non è in uso, posizionare sempre la protezione della lama sulla lama. Rimuovere la protezione della lama prima di utilizzare l'unità. Se non viene rimossa, la protezione della lama potrebbe diventare un oggetto proiettato quando la lama inizia a girare.

Conservazione prolungata

1. Ispezionare, pulire e riparare l'unità se necessario.
2. Rimuovere tutto il carburante dal serbatoio.
3. Far funzionare il motore fino a esaurimento del carburante presente nel condotto del carburante e nel carburatore.
4. Rimuovere la candela e versare un cucchiaino di olio motore pulito nel cilindro attraverso l'apertura della candela.
5. Reinstallare la candela.
6. Conservare l'unità in un luogo pulito, asciutto e privo di polvere.

 **Avvertenza:** non conservare il decespugliatore in un luogo chiuso dove i vapori di carburante potrebbero entrare in contatto con fiamme libere o fonti di accensione. Conservarlo sempre in un luogo chiuso a chiave e ben ventilato.

RISOLUZIONE DEI PROBLEMI

1. MANCATO AVVIO

Problema		Possibile causa		Soluzione	
Pressione di compressione del cilindro normale	La scintilla della candela è normale	Anomalie nel sistema di alimentazione		1. Aggiungere carburante nel serbatoio. 2. Pulire il filtro del carburante.	
		Sistema di alimentazione normale	Carburante	1. Il carburante è troppo sporco. 2. C'è acqua nel carburante. 3. C'è troppo carburante nel cilindro. 4. Il rapporto di miscelazione non è corretto.	
	Sistema di alimentazione normale	Cavo ad alta tensione normale	Candela	1. Candela sporca con depositi oleosi. 2. Deterioramento dell'isolamento della candela. 3. Distanza tra gli elettrodi troppo grande o troppo piccola.	1. Pulire i depositi oleosi. 2. Sostituire la candela. 3. Regolare la distanza tra gli elettrodi della candela a 0,6 - 0,7 mm.
		Anomalia del cavo ad alta tensione		1. Il cavo ad alta tensione è danneggiato o scollegato. 2. Allentamento della bobina.	1. Sostituire o stringere. 2. Stringere.
Sistema di alimentazione normale	Sistema di accensione normale	La pressione di compressione è inadeguata		1. Sostituire con uno nuovo. 2. Sostituire. 3. Pulire. 4. Serrare. 5. Richiudere.	
		Compressione normale		1. Cavo dell'alta tensione e contatto della candela difettosi. 2. Guasto dell'interruttore del motore o cortocircuito.	1. Serrare il cappuccio della candela. 2. Riparare o sostituire.

2. BASSA PRODUZIONE

Problema	Possibile causa	Soluzione
Spegnimento durante l'accelerazione. Il fumo è sottile, il beccuccio del carburatore soffia all'indietro	1. Filtro carburante intasato. 2. Livello carburante basso. 3. Marmitta sporca con depositi oleosi.	1. Pulire il filtro del carburante e il tubo del carburante. 2. Regolare il carburatore. 3. Pulire i depositi oleosi.
La pressione di compressione è inadeguata	Pistone, anello del pistone, cilindro usurati.	Sostituire il pistone e la fascia elastica.
Perdita dal motore	Perdita nel giunto tra il cilindro e il basamento.	Richiudere.
Perdita su entrambe le estremità dell'albero motore	Guarnizione danneggiata.	Sostituire la guarnizione.
Altre questioni	1. Il motore si surriscalda. 2. Camera di combustione sporca con depositi oleosi.	1. Evitare un uso prolungato ad alte velocità e con carichi pesanti. 2. Pulire i depositi oleosi.

3. MOTORE INSTABILE

Problema	Possibile causa	Soluzione
Il motore emette rumori simili a battiti	1. Pistone, anello del pistone, cilindro usurati. 2. Perno del pistone, pistone usurati. 3. Cuscinetto dell'albero motore usurato.	1. Sostituire il pistone e la fascia elastica. 2. Sostituire lo spinotto del pistone e il pistone. 3. Sostituire il cuscinetto.
Si sentono rumori metallici	1. Motore surriscaldato. 2. Camera di combustione sporca con depositi oleosi. 3. Serbatoio carburante riempito con benzina di bassa qualità.	1. Evitare un uso prolungato ad alte velocità e con carichi pesanti. 2. Pulire i depositi oleosi. 3. Utilizzare benzina di alta qualità con un numero di ottani minimo di 94.
Mancato avviamento del motore	1. C'è acqua nel carburante. 2. La distanza tra gli elettrodi della candela è errata. 3. Il distanziale della bobina è errato.	1. Sostituire il carburante. 2. Regolare la distanza tra gli elettrodi della candela a 0,6 - 0,7 mm. 3. Regolare la distanza tra le bobine a 0,3 - 0,4 mm.

4. IL MOTORE SI FERMA IMPROVVISAMENTE

Possibile causa	Soluzione
1. Il carburante è esaurito. 2. Candela sporca con depositi oleosi e cortocircuito. 3. Cavo dell'alta tensione scollegato.	1. Aggiungere carburante. 2. Pulire i depositi oleosi. 3. Collegare.

ΣΥΜΒΟΛΑ ΑΣΦΑΛΕΙΑΣ

Σημείωση: Βλέπε σελίδα 3, «ΣΥΜΒΟΛΑ ΑΣΦΑΛΕΙΑΣ».

1. Φοράτε γυαλιά ασφαλείας, προστατευτικά ακοής και κράνος προστασίας.
2. Φοράτε γάντια προστασίας.
3. Φοράτε αντιολισθητικά υποδήματα ασφαλείας.
4. Η βενζίνη είναι εξαιρετικά εύφλεκτη. Αποφύγετε το κάπνισμα κοντά σε καύσιμα. Κρατήστε τα καύσιμα μακριά από φλόγες και σπινθήρες.
5. Κίνδυνος τραυματισμού λόγω εκτοξευόμενων αντικειμένων.
6. Αποφύγετε την επαφή με τις καυτές επιφάνειες της μονάδας.
7. Η μονάδα δεν προορίζεται για χρήση σε συνδυασμό με οδοντωτό δίσκο.
8. Κρατήστε τους παρευρισκόμενους σε απόσταση τουλάχιστον 15 μέτρων από το μηχάνημα.

ΟΔΗΓΙΕΣ ΑΣΦΑΛΕΙΑΣ



Προσοχή: Διαβάστε προσεκτικά το εγχειρίδιο πριν από τη χρήση. Η μη τήρηση των προειδοποιήσεων και των οδηγιών μπορεί να οδηγήσει σε βλάβη της μονάδας, τραυματισμό ή να προκαλέσει υλική ζημιά. Φυλάξτε το εγχειρίδιο σε ασφαλές μέρος για μελλοντική αναφορά.

Γενικοί κανόνες ασφαλείας

- Ποτέ μην επιτρέπετε σε παιδιά ή σε άτομα που δεν μπορούν να κατανοήσουν πλήρως τις οδηγίες του εγχειρίδιου να χρησιμοποιούν το μηχάνημα.
- Ποτέ μην αποσυναρμολογείτε ή τροποποιείτε το μηχάνημα με οποιονδήποτε τρόπο.
- Διατηρείτε όλες τις ετικέτες ασφαλείας στη μονάδα καθαρές και ευανάγνωστες. Εάν μια ετικέτα ασφαλείας δεν είναι πλέον ευανάγνωστη, αντικαταστήστε την.

Προσωπική ασφάλεια

- Μη χρησιμοποιείτε το μηχάνημα αν νιώθετε κόπωση ή αν βρίσκεστε υπό την επήρεια αλκοόλ ή άλλων ουσιών. Μια στιγμή απροσεξίας κατά τη χρήση του μηχανήματος μπορεί να οδηγήσει σε σοβαρό τραυματισμό.
- Μη χρησιμοποιείτε τη μονάδα εάν έχει υποστεί ζημιά ή δεν είναι σωστά ρυθμισμένη. Μην αφαιρείτε ποτέ τον προφυλακτήρα. Μπορεί να προκληθεί σοβαρός τραυματισμός στον χειριστή ή σε τρίτους, καθώς και ζημιά στο μηχάνημα.
- Μην τεντώνετε τα χέρια σας υπερβολικά κατά τη χρήση του εργαλείου. Διατηρείτε πάντα την ισορροπία σας και σταθερό πάτημα. Μην χειρίζεστε τη μονάδα ενώ στέκεστε σε σκάλα ή σε οποιαδήποτε άλλη ασταθή θέση.
- Φορέστε τα κατάλληλα ρούχα. Μη φοράτε ρούχα με χαλαρή εφαρμογή ή κοσμήματα. Κρατήστε τα μαλλιά, τα ρούχα και τα χέρια σας σε ασφαλή απόσταση από τα κινούμενα εξαρτήματα. Μην χειρίζεστε το μηχάνημα ξυπόλητοι.
- Φοράτε κατάλληλο εξοπλισμό ατομικής προστασίας. Φοράτε πάντα εξοπλισμό προστασίας ματιών, προστατευτικά ακοής, αντιολισθητικά υποδήματα ασφαλείας και κράνος προστασίας.

Χώρος εργασίας

- Κρατήστε τα παιδιά και τους παρευρισκόμενους σε απόσταση τουλάχιστον 15 μέτρων κατά τη λειτουργία του μηχανήματος.
- Μην εκκινείτε τον κινητήρα σε κλειστό ή/και ανεπαρκώς αεριζόμενο χώρο. Τα καυσαέρια του κινητήρα περιέχουν μονοξείδιο του άνθρακα, το οποίο είναι επιβλαβές για την υγεία.
- Μην χρησιμοποιείτε το μηχάνημα στις ακόλουθες περιπτώσεις:
 - Όταν το έδαφος είναι ολισθηρό ή όταν δεν μπορείτε να διατηρήσετε σταθερή στάση.
 - Τη νύχτα, σε περιόδους βαριάς ομίχλης ή οποιαδήποτε άλλη στιγμή που το οπτικό σας πεδίο είναι περιορισμένο και δεν υπάρχει καλή ορατότητα στον χώρο εργασίας.
 - Κατά τη διάρκεια καταιγίδας, υπό βροχερές συνθήκες, σε περιόδους ισχυρών ανέμων ή σε οποιαδήποτε άλλη στιγμή που οι καιρικές συνθήκες μπορεί να καταστήσουν μη ασφαλή τη χρήση του προϊόντος.

Χειρισμός καυσίμων

- Η βενζίνη είναι εξαιρετικά εύφλεκτη. Ποτέ μην αποθηκεύετε δοχεία καυσίμου ή γεμίζετε το δοχείο καυσίμου της μονάδας σε οποιοδήποτε μέρος όπου υπάρχουν σπινθήρες, πηγές θερμότητας ή φλόγες που θα μπορούσαν να αναφλέξουν το καύσιμο.
- Ποτέ μην καπνίζετε κατά τη χρήση της μονάδας ή κατά την πλήρωση του δοχείου καυσίμου της.
- Σβήντε πάντα τον κινητήρα και αφήστε τον να κρυώσει πριν από την πλήρωση του δοχείου καυσίμου. Βεβαιωθείτε ότι δεν υπάρχουν σπινθήρες ή φλόγες σε κοντινή απόσταση πριν από τον ανεφοδιασμό.
- Σε περίπτωση που χυθεί απ' έξω καύσιμο κατά τον ανεφοδιασμό της μονάδας, σκουπίστε καλά το σημείο όπου χύθηκε το καύσιμο με ένα στεγνό πανί.
- Μετά τον ανεφοδιασμό, επανατοποθετήστε το πώμα πλήρωσης καυσίμου στο δοχείο καυσίμου και σφίξτε το καλά.
- Διατηρήστε τις λαβές απαλλαγμένες από λάδια και καύσιμα.

Πριν από την εκκίνηση του κινητήρα

- Η περιοχή εντός περιμέτρου 15 μέτρων από το άτομο που χρησιμοποιεί το προϊόν θα πρέπει να θεωρείται επικίνδυνη περιοχή στην οποία δεν πρέπει να εισέρχεται κανείς. Εάν κριθεί απαραίτητο, θα πρέπει να τοποθετούνται προειδοποιητικές πινακίδες στην περίμετρο της περιοχής. Όταν η εργασία πρόκειται να εκτελεστεί ταυτόχρονα από δύο ή περισσότερα άτομα, φροντίστε να ελέγχετε ανά πάσα στιγμή την παρουσία και τις θέσεις άλλων ατόμων που βρίσκονται στον ευρύτερο χώρο, ώστε να διατηρείται μια επαρκής απόσταση ασφαλείας μεταξύ κάθε ατόμου.
- Απομακρύνετε από την περιοχή εργασίας εμπόδια που ενδέχεται να εκσφενδονιστούν από το μηχάνημα κατά τη διάρκεια της λειτουργίας, όπως πέτρες, μεταλλικά αντικείμενα ή σπασμένα γυαλιά.
- Ελέγξτε ολόκληρη τη μονάδα για χαλαρούς συνδέσμους/μέσα σύνδεσης και διαρροή καυσίμου. Βεβαιωθείτε ότι το εξάρτημα κοπής είναι σωστά τοποθετημένο και στερεωμένο με ασφάλεια.
- Βεβαιωθείτε ότι ο προφυλακτήρας είναι σταθερά τοποθετημένος.
- Χρησιμοποιείτε πάντα την εξάρτηση. Ρυθμίστε την εξάρτηση ώστε να αισθάνεστε άνετα πριν από την εκκίνηση του κινητήρα. Η εξάρτηση θα πρέπει να προσαρμόζεται έτσι ώστε το αριστερό χέρι να μπορεί να κρατάει άνετα τις λαβές, περίπου στο ύψος της μέσης.

Εκκίνηση του κινητήρα

- Κρατήστε τους παρευρισκόμενους και τα ζώα τουλάχιστον 15 m μακριά από το σημείο λειτουργίας. Εάν σας πλησιάσουν, σβήστε αμέσως τον κινητήρα.
- Πριν εκκινήσετε τον κινητήρα, βεβαιωθείτε ότι δεν πιέζετε τον μοχλό ασφαλείας και τη σκανδάλη γκαζιού.
- Κρατήστε την κεφαλή κοπής μακριά από το έδαφος και μακριά από τα γύρω αντικείμενα.
- Μετά την εκκίνηση του κινητήρα, βεβαιωθείτε ότι το εξάρτημα κοπής σταματά να περιστρέφεται όταν η σκανδάλη γκαζιού μετακινηθεί πλήρως πίσω στην αρχική της θέση. Εάν συνεχίζει να περιστρέφεται ακόμη και μετά την πλήρη μετακίνηση της σκανδάλης προς τα πίσω, σβήστε τον κινητήρα και αποστειίτε τη μονάδα στον κατασκευαστή ή σε εξουσιοδοτημένο κέντρο service για επισκευή.

Χρήση της μονάδας

- Πιάστε σταθερά τις λαβές και με τα δύο χέρια σας, χρησιμοποιώντας ολόκληρη την παλάμη σας. Φροντίστε να στέκεστε με τέτοιο τρόπο ώστε τα πόδια σας να έχουν απόσταση μεταξύ τους ίση με το πλάτος των ώμων σας. Με αυτόν τον τρόπο, το βάρος σας θα κατανέμεται ομοιόμορφα και στα δύο πόδια. Διατηρείτε πάντα σωστή στάση σώματος κατά τη διάρκεια της εργασίας.

- Φροντίστε το εξάρτημα κοπής να βρίσκεται κάτω από το επίπεδο της μέσης σας.
- Διατηρείτε την ταχύτητα του κινητήρα στο επίπεδο που απαιτείται για την εκτέλεση εργασιών κοπής και ποτέ μην αυξάνετε την ταχύτητα του κινητήρα πάνω από το απαραίτητο επίπεδο.
- Εάν η μονάδα αρχίσει να δονείται, σβήστε τον κινητήρα και ελέγξτε ολόκληρη τη μονάδα. Μην χρησιμοποιήσετε το μηχάνημα μέχρι να επιλυθεί το πρόβλημα.
- Κρατήστε όλα τα μέλη του σώματός σας μακριά από το περιστρεφόμενο εξάρτημα κοπής και από τις καυτές επιφάνειες.
- Ποτέ μην αγγίζετε τον σιγαστήρα, το μπουζί ή άλλα μεταλλικά μέρη του κινητήρα ενώ ο κινητήρας βρίσκεται σε λειτουργία ή αμέσως μετά το σβήσιμο του κινητήρα, καθώς μπορεί να προκληθούν σοβαρά εγκαύματα ή ηλεκτροπληξία.
- Ποτέ μην αφαιρείτε το πώμα πλήρωσης του δοχείου καυσίμου ενώ ο κινητήρας βρίσκεται σε λειτουργία.
- Μην ακουμπάτε το μηχάνημα στο έδαφος ενώ ο κινητήρας βρίσκεται σε λειτουργία.
- Προσέχετε να μην χτυπήσετε την κεφαλή μεσινέζας σε πέτρες ή στο έδαφος. Σε περίπτωση επαφής της κεφαλής με πέτρες ή άλλα εμπόδια, σταματήστε τον κινητήρα και ελέγξτε την κεφαλή μεσινέζας. Μην χρησιμοποιείτε ποτέ κεφαλή μεσινέζας που έχει υποστεί ζημιά ή που παρουσιάζει ανισορροπία.

Συντήρηση

- Για την διατήρηση της βέλτιστης λειτουργίας του μηχανήματος, εκτελείτε σε τακτά χρονικά διαστήματα τους ελέγχους και τις εργασίες συντήρησης που περιγράφονται στο εγχειρίδιο.
- Φροντίζετε πάντα να σβήνετε τον κινητήρα πριν από κάθε έλεγχο και συντήρηση του μηχανήματος.

Μετακίνηση / μεταφορά

- Όταν τελειώσετε την κοπή σε ένα σημείο και θέλετε να συνεχίσετε την εργασία σε άλλο σημείο, σβήστε τον κινητήρα, σηκώστε τη μονάδα και μεταφέρετε την, προσέχοντας τον δίσκο.
- Ποτέ μην μεταφέρετε το προϊόν σε ανώμαλους δρόμους για μεγάλες αποστάσεις με όχημα χωρίς να αφαιρέσετε όλα τα καύσιμα από το δοχείο καυσίμου. Σε αντίθετη περίπτωση, ενδέχεται να διαρρεύσει καύσιμο από τη δεξαμενή κατά τη μεταφορά.

Ανάκρουση (κλότσημα)

Η ανάκρουση μπορεί να προκαλέσει σοβαρό τραυματισμό. Είναι σημαντικό να κατανοήσετε τι προκαλεί την ανάκρουση, πώς μπορείτε να μειώσετε την πιθανότητα να προκληθεί ανάκρουση και πώς μπορείτε να διατηρήσετε τον έλεγχο της μονάδας σε περίπτωση που προκύψει ανάκρουση.

- Αιτία που προκαλεί ανάκρουση:

Η ανάκρουση μπορεί να συμβεί όταν ο περιστρεφόμενος δίσκος κοπής έρχεται σε επαφή με ένα αντικείμενο που δεν μπορεί να κόψει. Μόλις συμβεί αυτό, ο δίσκος ακινητοποιείται στιγμιαία και στη συνέχεια ωθείται απότομα προς την αντίθετη κατεύθυνση από το σημείο επαφής. Ως αποτέλεσμα, ο χειριστής μπορεί να χάσει τον έλεγχο της μονάδας και ο δίσκος μπορεί να προκαλέσει σοβαρό τραυματισμό στον χειριστή ή σε παρευρισκόμενους, εάν ο δίσκος έρθει σε επαφή με οποιοδήποτε μέρος του σώματος.

- Τρόποι ελαχιστοποίησης του κινδύνου ανάκρουσης:

- Κόβετε μόνο ινώδη χόρτα και γρασίδι. Μην αφήνετε τον δίσκο να έρθει σε επαφή με υλικά που δεν μπορεί να κόψει, όπως σκληρούς, ξυλώδεις βλαστούς, πέτρες, φράχτες, μεταλλικά αντικείμενα κ.λπ.
- Να είστε ιδιαίτερα προετοιμασμένοι για το ενδεχόμενο ανάκρουσης, εάν πρέπει να κόψετε σε σημεία όπου δεν έχετε καλή ορατότητα του δίσκου, όπως σε περιοχές με πυκνή βλάστηση.
- Διατηρείτε τον δίσκο κοφτερό. Οι στομωμένοι δίσκοι αυξάνουν την πιθανότητα ανάκρουσης.
- Μην κόβετε πολύ γρήγορα.
- Κατά τη χρήση δίσκου κοπής, κόβετε μόνο από τα δεξιά προς τα αριστερά.
- Διατηρείτε την περιοχή εργασίας απαλλαγμένη από κομμένα υλικά και άλλα υπολείμματα.

- Διατήρηση του βέλτιστου ελέγχου:

- Κρατήστε τη μονάδα σφικτά και με τα δύο χέρια, χρησιμοποιώντας ολόκληρη την παλάμη σας.
- Φροντίστε τα πόδια σας να έχουν επαρκή απόσταση μεταξύ τους έτσι ώστε να είστε άνετα. Να είστε πάντα προετοιμασμένοι να αντιδράσετε εγκαίρως σε περίπτωση που προκληθεί ανάκρουση. Μην τεντώνετε τα χέρια σας υπερβολικά. Διατηρήστε καλή ισορροπία και σταθερό πάτημα.

ΤΕΧΝΙΚΑ ΧΑΡΑΚΤΗΡΙΣΤΙΚΑ

Μοντέλο	PB5600
Κινητήρας	Δίχρονος, αερόψυκτος
Καύσιμο	Μίγμα βενζίνης/λαδιού κινητήρα
Κυβισμός	52 cc
Ιπποδύναμη	2,3 hp
Διαστάσεις μπαστουιού	28 mm * 1,58 mm
Λαβή	Τύπου U
Εξάρτηση	Διπλή ενισχυμένη
Κεφαλή	Ημιαυτόματη
Δίσκος	255 mm (3T)
Σύστημα αντιδόνησης	Ναι
Βάρος	8,5 kg

* Ο κατασκευαστής διατηρεί το δικαίωμα να πραγματοποιήσει δευτερεύουσες αλλαγές στο σχεδιασμό του προϊόντος και στα τεχνικά χαρακτηριστικά χωρίς προηγούμενη ειδοποίηση, εκτός εάν οι αλλαγές αυτές επηρεάζουν σημαντικά την απόδοση και λειτουργία ασφάλειας των προϊόντων. Τα εξαρτήματα που περιγράφονται / απεικονίζονται στις σελίδες του εγχειριδίου που κρατάτε στα χέρια σας ενδέχεται να αφορούν και σε άλλα μοντέλα της σειράς προϊόντων του κατασκευαστή, με παρόμοια χαρακτηριστικά, και ενδέχεται να μην περιλαμβάνονται στο προϊόν που μόλις αποκτήσατε.

* Για να διασφαλιστεί η ασφάλεια και η αξιοπιστία του προϊόντος καθώς και η ισχύς της εγγύησης όλες οι εργασίες επιδιόρθωσης, ελέγχου, επισκευής ή αντικατάστασης συμπεριλαμβανομένης της συντήρησης και των ειδικών ρυθμίσεων, πρέπει να εκτελούνται μόνο από τεχνικούς του εξουσιοδοτημένου τμήματος Service του κατασκευαστή.

* Χρησιμοποιείτε πάντα το προϊόν με τον παρεχόμενο εξοπλισμό. Η λειτουργία του προϊόντος με μη-προβλεπόμενο εξοπλισμό ενδέχεται να προκαλέσει θλάξη ή ακόμα και σοβαρό τραυματισμό ή θάνατο. Ο κατασκευαστής και ο εισαγωγέας ουδεμία ευθύνη φέρει για τραυματισμούς και θλάξεις που προκύπτουν από την χρήση μη προβλεπόμενου εξοπλισμού.

ΚΥΡΙΑ ΜΕΡΗ

Σημείωση: Βλέπε σελίδα 3, σχ. Α.

- 1. Δίσκος κοπής:** Κυκλικός δίσκος για εφαρμογές κοπής χόρτων ή θάμνων. Κατά την λειτουργία του μηχανήματος με δίσκο κοπής θα πρέπει πάντοτε να χρησιμοποιείτε την εξάρτηση, το τιμόνι, και να είναι τοποθετημένος ο προφυλακτήρας.
- 2. Κεφαλή μεσινέζας:** Περιέχει αντικαταστάσιμη μεσινέζα νάιλον. Η μεσινέζα επεκτείνεται όταν το κάτω μέρος της κεφαλής έρχεται σε επαφή με το έδαφος με την ανάλογη δύναμη, την στιγμή που η κεφαλή περιστρέφεται με κανονική ταχύτητα λειτουργίας.
- 3. Λεπίδα κοπής μεσινέζας:** Μετά από κάθε χτύπημα της κεφαλής μεσινέζας στο έδαφος καθώς περιστρέφεται, επεκτείνεται η μεσινέζα και η λεπίδα την κόβει στο σωστό μήκος. Εάν το θαμνοκοπτικό τεθεί σε λειτουργία χωρίς την λεπίδα τοποθετημένη στον προφυλακτήρα, το μήκος της μεσινέζας θα επεκταθεί περισσότερο από το επιθυμητό, με αποτέλεσμα να μειωθούν οι στροφές του κινητήρα, οδηγώντας σε υπερθέρμανση ή βλάβη.
- 4. Προφυλακτήρας:** Ο προφυλακτήρας είναι τοποθετημένος ακριβώς από πάνω από το εξάρτημα κοπής. Βοηθά στην προστασία του χειριστή από τα αντικείμενα που εκσφενδονίζονται κατά τη διάρκεια κοπής. Μην χρησιμοποιείτε το μηχάνημα χωρίς τον προφυλακτήρα.

5. **Σύστημα άξονα μετάδοσης της κίνησης/μπαστούνι:** Το μπαστούνι περιέχει έναν ειδικά σχεδιασμένο εσωτερικό εύκαμπτο άξονα μετάδοσης της κίνησης.
6. **Ντίζα γκαζιού.**
7. **Σκανδάλη γκαζιού:** Ο μηχανισμός της σκανδάλης διαθέτει ένα ελατήριο ώστε να επαναφέρεται στην θέση ρελαντί όταν απελευθερωθεί η σκανδάλη. Κατά την επιτάχυνση, για καλύτερα αποτελέσματα, πιέστε την σκανδάλη σταδιακά. Μην πατάτε την σκανδάλη κατά την εκκίνηση.
8. **Διακόπτης ON/OFF κινητήρα:** Πιέστε τον διακόπτη στη θέση «Ο» για να διακόψετε την λειτουργία του κινητήρα και προς στη θέση «|» για τον ρυθμίσετε στην θέση εκκίνησης.
9. **Μοχλός ασφαλείας:** Πιέστε τον μοχλό ασφαλείας πριν πιέσετε την σκανδάλη γκαζιού.
10. **Τιμόνι.**
11. **Σημεία πρόσδεσης εξάρτησης.**
12. **Χειρόμυζα:** Τραβήξτε τη χειρόμυζα μέχρι να εκκινήσει ο κινητήρας και έπειτα επιστρέψτε την αργά στην αρχική της θέση. Μην αφήσετε τη χειρόμυζα να επιστρέψει απότομα, διαφορετικά θα υποστεί ζημιά.
13. **Πώμα δοχείου καυσίμου.**
14. **Δοχείο καυσίμου:** Περιέχει τα καύσιμα και φέρει το φίλτρο καυσίμου.
15. **Κάλυμμα φίλτρου αέρα:** Περιέχει το αντικαταστάσιμο φίλτρο αέρα.
16. **Επιλογέας καλύμματος φίλτρου αέρα:** Περιστρέψτε τον επιλογέα για να αφαιρέσετε το κάλυμμα.
17. **Μοχλός του τσοκ:** Για την εκκίνηση κρύου κινητήρα, κλείστε το τσοκ τραβώντας τον μοχλό προς τα πάνω (θέση «N»). Για να ανοίξετε το τσοκ, τραβήξτε τον μοχλό προς τα κάτω (θέση «H»).
18. **Φούσκα καυσίμου (πουάρ):** Πιέστε την φούσκα (7 έως 10 φορές πριν από την εκκίνηση) για να αφαιρέσετε τον αέρα και το παλιό καύσιμο από το σύστημα μεταφοράς του καυσίμου και να αντλήσετε το φρέσκο καύσιμο στο καμπυρατέρ.

ΣΥΝΑΡΜΟΛΟΓΗΣΗ

Σημείωση: Βλέπε σελίδες 3-4.

Συναρμολόγηση του τιμονιού (Σχ. 1)

1. Τοποθετήστε το τιμόνι (1) στον σύνδεσμο (2).
2. Τοποθετήστε το άνω κάλυμμα (3) πάνω από το τιμόνι και εισαγάγετε τον σφιγκτήρα (4) στην οπή του άνω καλύμματος.
3. Τοποθετήστε τη λαβή σε μια άνετη θέση και σφίξτε τον σφιγκτήρα περιστρέφοντάς τον δεξιόστροφα.

Ρύθμιση της λαβής (Σχ. 2-3)

1. Περιστρέψτε τον σφιγκτήρα (1) αριστερόστροφα, στη συνέχεια σύρετε την ασφάλεια (2) και περιστρέψτε τη λαβή στην επιθυμητή θέση.
2. Σφίξτε τον σφιγκτήρα περιστρέφοντάς τον δεξιόστροφα.

Σύνδεση του προφυλακτήρα (Σχ. 4)

Στερεώστε τον προφυλακτήρα (1) στον βραχίονα (2) χρησιμοποιώντας τις βίδες (3). Σφίξτε τις βίδες αφού ρυθμίσετε τον βραχίονα στην κατάλληλη θέση.

Σύνδεση του δίσκου κοπής (Σχ. 5)

1. Εισαγάγετε το κλειδί Allen (2) στην οπή της γωνιακής μετάδοσης (3) και περιστρέψτε το παξιμάδι (7) με το χέρι σας μέχρι το κλειδί να εισέλθει στην εσωτερική οπή, μπλοκάροντας την περιστροφή του άξονα.
2. Αφαιρέστε το παξιμάδι (7) ξεβιδώνοντάς το δεξιόστροφα.
3. Αφαιρέστε το προστατευτικό καπάκι (6) και τη ροδέλα (5).
4. Βεβαιωθείτε ότι οι αυλακώσεις στη φλάντζα (4) εφάπτονται σωστά με τις εσοχές της γωνιακής μετάδοσης (3).
5. Τοποθετήστε τον δίσκο (1), τη ροδέλα (5), και το προστατευτικό καπάκι (6).
6. Τοποθετήστε το παξιμάδι (7) και βιδώστε το αριστερόστροφα όσο μπορείτε με το χέρι σας. Στη συνέχεια, σφίξτε το καλά χρησιμοποιώντας το παρεχόμενο κλειδί (8).
7. Αφαιρέστε το κλειδί Allen (2).



Προσοχή:

- Σε περίπτωση που ο δίσκος δεν έχει τοποθετηθεί σωστά, θα δονείται έντονα κατά τη λειτουργία. Σταματήστε αμέσως τον κινητήρα εάν ο δίσκος δονείται έντονα.
- Μην χρησιμοποιείτε τον δίσκο για κοπή χόρτων πολύ κοντά σε σκληρές επιφάνειες (π.χ. κράσπεδο πεζοδρομίου) ή για κοπή χόρτων πολύ κοντά στο έδαφος.

Σύνδεση της κεφαλής μεσινέζας (Σχ. 6)

1. Εισαγάγετε το κλειδί Allen (2) στην οπή της γωνιακής μετάδοσης (3) και περιστρέψτε την φλάντζα (4) με το χέρι σας μέχρι το κλειδί να εισέλθει στην εσωτερική οπή, μπλοκάροντας την περιστροφή του άξονα.
2. Βεβαιωθείτε ότι οι αυλακώσεις στη φλάντζα (4) εφάπτονται σωστά με τις εσοχές της γωνιακής μετάδοσης (3).
3. Τοποθετήστε την κεφαλή μεσινέζας (1) και σφίξτε την καλά περιστρέφοντάς την αριστερόστροφα.
4. Αφαιρέστε το κλειδί Allen (2).

Αντικατάσταση μεσινέζας (Σχ. 7)

Εξάρτηση (Σχ. Α)

1. Φορέστε την εξάρτηση και εισαγάγετε τον γάντζο της εξάρτησης σε ένα από τα σημεία πρόσδεσης (11) της μονάδας. Κρεμάστε τη μονάδα στη δεξιά πλευρά σας.
2. Σύρετε τους σφιγκτήρες προς τα πάνω ή προς τα κάτω μέχρι να ισορροπήσει σωστά η μονάδα, με την κεφαλή κοπής να μην ακουμπάει στο έδαφος κατά τη λειτουργία.

ΠΡΙΝ ΑΠΟ ΤΗ ΧΡΗΣΗ

Καύσιμο

- Το καύσιμο της μονάδας είναι ένα μείγμα λαδιού κινητήρα και βενζίνης.
 - Κατάλληλος τύπος λαδιού: Λάδι για αερόψυκτους δίχρονους κινητήρες.
 - Κατάλληλη βενζίνη: Αμόλυβδη βενζίνη 94 οκτανίων και άνω.
- Η κατάλληλη αναλογία ανάμειξης είναι 30 ml λαδιού για κάθε 1 λίτρο βενζίνης.

Σημείωση:

- Για την προστασία της υγείας σας και του περιβάλλοντος, χρησιμοποιήστε μόνο αμόλυβδη βενζίνη.
- Σε περίπτωση χρήσης βενζίνης με χαμηλότερη τιμή οκτανίων από 94, μπορεί να προκληθεί αύξηση της θερμοκρασίας του κινητήρα και προβλήματα στον κινητήρα, όπως κόλλημα εμβόλου.
- Σε περίπτωση χρήσης κακής ποιότητας βενζίνης και λαδιού, μπορεί να προκληθεί ζημιά στους δακτυλίους στεγανοποίησης, στις γραμμές καυσίμου ή στο δοχείο καυσίμου.
- Μην αναμειγνύετε βενζίνη και λάδι απευθείας στο δοχείο καυσίμου της μονάδας. Αναμείξτε το καύσιμο σε ένα καθαρό, εγκεκριμένο δοχείο καυσίμου.
- Μην αναμειγνύετε μεγαλύτερες ποσότητες καυσίμου απ' όσο χρειάζεται για την εργασία που πρόκειται να εκτελέσετε.
- Μην χρησιμοποιείτε καύσιμα τα οποία έχουν αποθηκευτεί για περισσότερο από ένα μήνα. Το μείγμα καυσίμου που αποθηκεύεται για περισσότερο από το χρονικό αυτό διάστημα θα προκαλέσει δύσκολη εκκίνηση και κακή απόδοση. Εάν το μείγμα καυσίμων έχει αποθηκευτεί περισσότερο από το εν λόγω χρονικό διάστημα, θα πρέπει να αφαιρεθεί και να χρησιμοποιηθεί φρέσκο μείγμα.
- Το καύσιμο δίχρονου κινητήρα ενδέχεται να διαχωριστεί. Ανακινήστε καλά το δοχείο καυσίμου πριν από κάθε χρήση.

- Για την αποφυγή ζημιάς στον κινητήρα, μη γεμίζετε το δοχείο καυσίμου με:

1. Βενζίνη χωρίς λάδι.
2. Βενζόλη.
3. Λάδι για τετράχρονους κινητήρες.
4. Καύσιμο με νερό.

Πλήρωση καυσίμου



Προσοχή:

- Η βενζίνη είναι εξαιρετικά εύφλεκτη. Αποφύγετε το κάπνισμα κοντά σε καύσιμα. Κρατήστε τα καύσιμα μακριά από φλόγες και σπινθήρες.
 - Σβήνετε πάντα τον κινητήρα και αφήνετέ τον να κρυώσει πριν από τον ανεφοδιασμό της μονάδας με καύσιμα.
 - Ανεφοδιάζετε τη μονάδα μόνο σε εξωτερικούς χώρους και απομακρυνθείτε τουλάχιστον 3 m από το σημείο ανεφοδιασμού πριν ξεκινήσετε τον κινητήρα.
 - Σκουπίστε τυχόν χυμένα καύσιμα πριν από την εκκίνηση του κινητήρα.
 - Μην γεμίζετε ποτέ το δοχείο καυσίμου έως την κορυφή (προτιμάται το πολύ κάτω από τα 3/4 του δοχείου)
1. Ξεβιδώστε και αφαιρέστε το πώμα πλήρωσης καυσίμου. Ακουμπήστε το πώμα σε ένα καθαρό σημείο.
 2. Γεμίστε το δοχείο καυσίμου με καύσιμο κατά το 80% της πλήρους χωρητικότητάς του.
 3. Επανατοποθετήστε το πώμα καυσίμου και σφίξτε το καλά. Σκουπίστε τυχόν χυμένα καύσιμα γύρω από τη μονάδα.

Έλεγχος πριν από τη λειτουργία

1. Ελέγξτε για χαλαρά μπουλόνια, παξιμάδια και χαλαρές συνδέσεις.
2. Ελέγξτε το φίλτρο αέρα για ακαθαρσίες. Καθαρίστε το φίλτρο αέρα από όλες τις ακαθαρσίες κ.λπ.
3. Βεβαιωθείτε ότι ο προφυλακτήρας είναι σταθερά τοποθετημένος.
4. Βεβαιωθείτε ότι δεν υπάρχει διαρροή καυσίμου.
5. Βεβαιωθείτε ότι ο δίσκος δεν είναι ραγισμένος.

ΟΔΗΓΙΕΣ ΧΡΗΣΗΣ

Σημείωση: Βλέπε σελίδες 3-4.



Προσοχή: Μην χρησιμοποιείτε το μηχάνημα χωρίς να έχει τοποθετηθεί ο προφυλακτήρας. Χρησιμοποιείτε πάντα τη μονάδα με την εξάρτηση.

Εκκίνηση κρύου κινητήρα (Σχ. Α)

1. Ακουμπήστε τη μονάδα σε μια επίπεδη, σταθερή επιφάνεια. Κρατήστε την κεφαλή κοπής μακριά από το έδαφος και από τα γύρω αντικείμενα.
2. Θέστε τον διακόπτη ON/OFF του κινητήρα (8) στη θέση «|».
3. Πιέστε την φούσκα καυσίμου (18) 7-10 φορές μέχρι να παρατηρήσετε ροή καυσίμου στον διαφανή σωλήνα.
4. Τραβήξτε τον μοχλό του τσοκ (17) προς τα πάνω (θέση «N») για να κλείσετε το τσοκ.
5. Κρατώντας σταθερά τη μονάδα, τραβήξτε την χειρόμιζα (12) μέχρι να πραγματοποιηθεί στιγμιαία ανάφλεξη.
 - **Σημαντικό:** Μην τραβάτε την χειρόμιζα μέχρι τέρμα. Φροντίστε να επαναφέρετε αργά την χειρόμιζα στην αρχική της θέση.
6. Τραβήξτε τον μοχλό του τσοκ (17) προς τα κάτω (θέση «H») για να ανοίξετε το τσοκ.
7. Τραβήξτε την χειρόμιζα (12) μέχρι να εκκινήσει ο κινητήρας.
8. Αφήστε τον κινητήρα να ζεσταθεί για αρκετά λεπτά πριν αρχίσετε να χρησιμοποιείτε το μηχάνημα.



Προσοχή: Εάν τραβήξετε την χειρόμιζα επανειλημμένα την στιγμή που το τσοκ είναι κλειστό, μπορεί να πλημμυρίσει ο κινητήρας, καθιστώντας δύσκολη την εκκίνησή του. Σε περίπτωση που πλημμυρίσει ο κινητήρας, αφαιρέστε το μπουζί και τραβήξτε απαλά την χειρόμιζα για να απομακρύνετε την περίσσεια καυσίμου. Στεγνώστε καλά το μπουζί και επανατοποθετήστε το στον κινητήρα.

Εκκίνηση ζεστού κινητήρα (Σχ. Α)

1. Ακουμπήστε τη μονάδα σε μια επίπεδη, σταθερή επιφάνεια. Κρατήστε την κεφαλή κοπής μακριά από το έδαφος και από τα γύρω αντικείμενα.
2. Θέστε τον διακόπτη ON/OFF του κινητήρα (8) στη θέση «|».
3. Τραβήξτε τον μοχλό του τσοκ (17) προς τα κάτω (θέση «H») για να ανοίξετε το τσοκ.
4. Κρατώντας σταθερά τη μονάδα, τραβήξτε την χειρόμιζα (12) μία με τρεις φορές και ο κινητήρας θα εκκινήσει αν δεν έχει εξαντληθεί το καύσιμο.
 - **Σημείωση:** Αν έχει εξαντληθεί το καύσιμο, ανεφοδιάστε τη μονάδα με καύσιμο και εκτελέστε τα βήματα 1-2-3-6-7 στο κεφάλαιο «Εκκίνηση κρύου κινητήρα».
 - **Σημαντικό:** Μην τραβάτε την χειρόμιζα μέχρι τέρμα. Φροντίστε να επαναφέρετε αργά την χειρόμιζα στην αρχική της θέση.

Σβήσιμο του κινητήρα (Σχ. Α)

1. Αφήστε την σκανδάλη γκαζιού (7) και αφήστε τον κινητήρα να λειτουργήσει στο ρελαντί για μερικά δευτερόλεπτα.
2. Θέστε τον διακόπτη ON/OFF του κινητήρα (8) στη θέση «O».

Λειτουργία (Σχ. Α)

Με τον κινητήρα σε λειτουργία, πιέστε πρώτα τον μοχλό ασφαλείας (9) και στη συνέχεια τραβήξτε την σκανδάλη γκαζιού (7) για να αρχίσετε να κόβετε χόρτα.

Χρήση δίσκου κοπής

- Ο δίσκος είναι κατάλληλος για την κοπή θάμνων και ζιζανίων με διάμετρο έως 1,9 cm.
- Μόνο οι δίσκοι 255 mm 3-T (τρίφτεροι) είναι κατάλληλοι για χρήση με τη μονάδα.
- Βλέπε «Ανάκρουση (κλότσημα)», σελίδα 18.



Προσοχή:

- Ο δίσκος δεν πρέπει να έρθει σε επαφή με τα εξής αντικείμενα και επιφάνειες: Καλώδια, πασσάλους μετάλλων, καουτσούκ, πέτρες, τοιχοποιία, και φράκτες.
- Μην χρησιμοποιείτε ποτέ το θαμνοκοπτικό για την κοπή κλαδιών ή κορμών δέντρων.
- Μην χρησιμοποιείτε ποτέ το θαμνοκοπτικό όταν ο δίσκος κοπής είναι ραγισμένος, φθαρμένος ή στομωμένος.
- Πριν από την διαδικασία κοπής, επιθεωρήστε τον χώρο για εμπόδια όπως είναι τα αναχώματα, οι μεταλλικοί πάσσαλοι ή τμήματα σύρματος από σπασμένους φράκτες. Εάν ένα εμπόδιο δεν μπορεί να αφαιρεθεί, σημειώστε τη θέση του έτσι ώστε να μπορείτε να το αποφύγετε κατά την διάρκεια της διαδικασίας. Οι βράχοι και τα μεταλλικά αντικείμενα μπορεί να φθείρουν ή να προκαλέσουν βλάβη στους δίσκους κοπής. Τα καλώδια μπορούν να πιιάσουν στην κεφαλή κοπής και να περιστρέφονται μαζί με τον δίσκο ή να εκσφενδονιστούν με μεγάλη ταχύτητα.

Χρήση κεφαλής μεσινέζας (Σχ. 8)

- Η μεσινέζα περιστρέφεται αριστερόστροφα.
- Για την αναπλήρωση του μήκους της μεσινέζας κατά την χρήση ημιαυτόματης κεφαλής μεσινέζας, χτυπήστε το κάτω μέρος της κεφαλής στο έδαφος καθώς η κεφαλή περιστρέφεται. Η λεπίδα κοπής (1) θα κόψει την μεσινέζα στο σωστό μήκος.
- Συνίσταται κατά την διάρκεια όλων σχεδόν των ειδών κοπής να χρησιμοποιείτε την περιοχή κοπής της μεσινέζας που βρίσκεται μακριά από εσάς και να κατευθύνετε το μηχάνημα προς την σωστή πλευρά ώστε τα αντικείμενα και τα κομμένα χόρτα να εκσφενδονίζονται μακριά από το σώμα σας.



Προσοχή:

- Κατά την διάρκεια λειτουργίας του μηχανήματος με κεφαλή μεσινέζας θα πρέπει πάντοτε να είναι τοποθετημένος ο κατάλληλος προφυλακτήρας με την λεπίδα κοπής της μεσινέζας. Το μήκος της μεσινέζας θα πρέπει να έχει το σωστό μήκος διότι σε άλλη περίπτωση θα ταλαντεύεται.
- Αν στρέψετε το μηχάνημα και την κεφαλή κοπής προς την λάθος κατεύθυνση, τα αντικείμενα θα εκσφενδονίζονται προς την κατεύθυνση του σώματος σας, θέτοντας σε κίνδυνο την σωματική σας ακεραιότητα. Αν η κεφαλή κοπής βρίσκεται παράλληλα στο έδαφος και χρησιμοποιούνται όλες οι επιφάνειές της για την κοπή και όχι μόνο μία περιοχή της, αυτό θα έχει ως αποτέλεσμα τα αντικείμενα να εκσφενδονίζονται προς την κατεύθυνση του σώματός σας, θα επιβραδυνθεί η ταχύτητα περιστροφής της κεφαλής και του κινητήρα και θα χρησιμοποιηθεί μεγαλύτερη ποσότητα μεσινέζας.
- Μην χρησιμοποιείτε ποτέ σύρμα ή πλαστικό νήμα που περιέχει μεταλλικό σύρμα ως μεσινέζα. Τοποθετήστε μεσινέζα της σωστής διαμέτρου σύμφωνα με τις οδηγίες του κατασκευαστή.
- Να είστε ιδιαίτερα προσεκτικοί όταν το μηχάνημα χρησιμοποιείται πάνω από γυμνά σημεία και χαλίκι, επειδή η κεφαλή κοπής μπορεί να εκσφενδονίσει αντικείμενα με μεγάλη ταχύτητα.

ΣΥΝΤΗΡΗΣΗ

Σημείωση: Βλέπε σελίδες 3-4.



Προσοχή: Βεβαιωθείτε ότι ο κινητήρας είναι σταματημένος και κρύος πριν εκτελέσετε οποιαδήποτε εργασία συντήρησης στο μηχάνημα. Ενδέχεται να προκληθεί τραυματισμός αν έρθετε σε επαφή με την περιστρεφόμενη κεφαλή κοπής ή με τον καυτό σιγαστήρα.

Φίλτρο αέρα (Σχ. A)

- Για να αφαιρέσετε το φίλτρο αέρα από το κάλυμμα του φίλτρου αέρα (15), περιστρέψτε τον επιλογέα που βρίσκεται στο κάλυμμα (16) και αφαιρέστε το κάλυμμα.
- Η συσσώρευση σκόνης στο φίλτρο αέρα μειώνει την απόδοση του κινητήρα, αυξάνει την κατανάλωση καυσίμου και επιτρέπει την είσοδο αιχμηρών σωματιδίων στον κινητήρα. Καθαρίζετε το φίλτρο αέρα όσο συχνά απαιτείται.
- Η επιφανειακή σκόνη μπορεί να αφαιρεθεί εύκολα χτυπώντας ελαφριά το φίλτρο. Οι βαρύτερες εναποθέσεις σκόνης θα πρέπει να ξεπλένονται με κατάλληλο διαλύτη.

Ρύθμιση του καμπυρατέρ

Μην ρυθμίζετε το καμπυρατέρ εκτός και εάν είναι απολύτως απαραίτητο. Αν έχετε πρόβλημα με το καμπυρατέρ, συμβουλευθείτε τον κατασκευαστή. Σε περίπτωση ακατάλληλης ρύθμισης, μπορεί να προκληθεί βλάβη στον κινητήρα.

Απόληξη εξάτμισης και σιγαστήρας

Ανάλογα με τον τύπο καυσίμου που χρησιμοποιείται, τον τύπο και την ποσότητα του λαδιού που χρησιμοποιείται και/ή τις συνθήκες λειτουργίας, η απόληξη εξάτμισης και ο σιγαστήρας ενδέχεται να φράξουν από εναποθέσεις άνθρακα. Εάν παρατηρήσετε μειωμένη απόδοση της μονάδας, θα πρέπει να απευθυνθείτε σε εξειδικευμένο τεχνικό service για να αφαιρεθούν αυτές τις εναποθέσεις και να αποκατασταθεί η απόδοση.

Φίλτρο καυσίμου

- Ελέγχετε περιοδικά το φίλτρο καυσίμου. Μην αφήνετε τη σκόνη να εισέρχεται στο δοχείο καυσίμου. Τα φραγμένα φίλτρα προκαλούν δυσκολία στην εκκίνηση του κινητήρα ή ανωμαλίες στην απόδοση του κινητήρα.
- Όταν το φίλτρο είναι ακάθαρμο, αντικαταστήστε το.
- Όταν το εσωτερικό της δεξαμενής καυσίμου είναι ακάθαρμο, μπορεί να καθαριστεί με έκπλυση της δεξαμενής με βενζίνη.

Μπουζί (Σχ. 9)

- Μην επιχειρήσετε να αφαιρέσετε το μπουζί από έναν θερμό ή και καυτό κινητήρα προκειμένου να αποφύγετε πιθανή ζημιά στα σπειρώματα.
- Καθαρίστε ή αντικαταστήστε το μπουζί σε περίπτωση που παρατηρηθούν μεγάλης έκτασης εναποθέσεις ελαίων.
- Αντικαταστήστε το μπουζί εάν το κεντρικό ηλεκτρόδιο έχει φθαρεί στο άκρο του.

Κατάλληλο διάκενο μπουζί: 0,6 – 0,7 mm

Γωνιακή μετάδοση (Σχ. 10)

Μετά από κάθε 40–50 ώρες λειτουργίας, λιπάνετε τη γωνιακή μετάδοση με γράσο με βάση το λίθιο. Για να το κάνετε αυτό:

1. Αφαιρέστε τη βίδα που βρίσκεται στη γωνιακή μετάδοση.
2. Ενώ περιστρέφετε με το χέρι σας τον άξονα, προσθέστε γράσο μέχρι να αρχίσει να βγαίνει από το άνοιγμα.
3. Μόλις αρχίσει να βγαίνει γράσο από το άνοιγμα, σταματήστε να προσθέτετε γράσο, επανατοποθετήστε τη ροδέλα και τη βίδα και σφίξτε καλά τη βίδα.

ΜΕΤΑΦΟΡΑ & ΑΠΟΘΗΚΕΥΣΗ

- Το μηχάνημα πρέπει να απενεργοποιείται όταν μετακινείται μεταξύ χώρων εργασίας.
- Η εξάτμιση παραμένει καυτή για κάποιο διάστημα μετά από το σβήσιμο του κινητήρα. Μην αγγίζετε ποτέ καυτά μέρη, όπως παραδείγματος χάριν την εξάτμιση.
- Βεβαιωθείτε ότι δεν έχει διαρρεύσει καύσιμο από το δοχείο καυσίμου.
- Αφήστε τον κινητήρα να κρυώσει, αδειάστε το δοχείο καυσίμου και διασφαλίστε ότι η μονάδα παραμένει σε σταθερή θέση κατά οποιαδήποτε μετακίνησή της με όχημα. Εάν είναι τοποθετημένος ο δίσκος, φροντίστε να τοποθετήσετε το προστατευτικό κάλυμμα στον δίσκο.



Προσοχή: Πάντα να αδειάζετε το δοχείο καυσίμου πριν από τη μεταφορά ή την αποθήκευση της μονάδας.

Τοποθέτηση του προστατευτικού καλύμματος στον δίσκο (Σχ. 11)

Ανοίξτε το προστατευτικό κάλυμμα και τοποθετήστε το στον δίσκο. Έπειτα, τοποθετήστε τον πείρο (1) στην εγκοπή του καλύμματος (2).



Προσοχή: Τοποθετήστε πάντα το προστατευτικό κάλυμμα στον δίσκο όταν η μονάδα δεν χρησιμοποιείται. Αφαιρέστε το προστατευτικό κάλυμμα πριν χρησιμοποιήσετε τη μονάδα. Εάν δεν αφαιρεθεί, το κάλυμμα μπορεί να εκσφενδονιστεί όταν ο δίσκος αρχίσει να περιστρέφεται.

Μακροχρόνια αποθήκευση

1. Επιθεωρήστε, καθαρίστε και επισκευάστε τη μονάδα, εάν είναι απαραίτητο.

2. Αφαιρέστε όλο το καύσιμο από το δοχείο καυσίμου.
3. Θέστε σε λειτουργία τον κινητήρα μέχρι να εξαντληθεί το καύσιμο που έχει απομείνει στη γραμμή καυσίμου και στο καρμπυρατέρ.
4. Αφαιρέστε το μπουζί και ρίξτε ένα κουταλάκι του γλυκού καθαρό λάδι κινητήρα στον κύλινδρο μέσω της οπής του μπουζί.
5. Επανατοποθετήστε το μπουζί.
6. Αποθηκεύστε τη μονάδα σε καθαρό, ξηρό και απαλλαγμένο από σκόνη μέρος.

! Προσοχή: Μην αποθηκεύετε τη μονάδα σε χώρο όπου οι ατμοί καυσίμου ενδέχεται να φτάσουν σε φλόγες ή πηγές ανάφλεξης. Αποθηκεύετε πάντα τη μονάδα σε κλειστό, καλά αεριζόμενο χώρο.

ΕΠΙΛΥΣΗ ΠΡΟΒΛΗΜΑΤΩΝ

1. ΑΠΟΤΥΧΙΑ ΕΚΚΙΝΗΣΗΣ

Πρόβλημα		Πιθανή αιτία		Λύση
Κανονική πίεση συμπίεσης κυλίνδρου	Κανονικός σπινθηρισμός μπουζί	Ανωμαλία συστήματος καυσίμου		1. Προσθέστε καύσιμο στη δεξαμενή. 2. Καθαρίστε το φίλτρο καυσίμου.
		Σύστημα καυσίμου λειτουργεί κανονικά	Καύσιμο	1. Το καύσιμο είναι υπερβολικά ακάθατο. 2. Υπάρχει νερό στο καύσιμο. 3. Υπερβολική ποσότητα καυσίμου στον κύλινδρο. 4. Λανθασμένη αναλογία ανάμειξης.
	Σύστημα καυσίμου λειτουργεί κανονικά	Καλώδιο υψηλής τάσης λειτουργεί κανονικά	Μπουζί	1. Εναποθέσεις ελαίου στο μπουζί. 2. Καταστροφή μόνωσης μπουζί. 3. Διάκενο μπουζί πολύ μεγάλο ή μικρό.
		Ανωμαλία στο καλώδιο υψηλής τάσης		1. Βλάβη ή αποσύνδεση του καλωδίου υψηλής τάσης. 2. Χαλαρότητα πηνίου.
Σύστημα καυσίμου λειτουργεί κανονικά	Σύστημα έναυσης λειτουργεί κανονικά	Ανεπαρκής πίεση συμπίεσης		1. Αντικαταστήστε με καινούργιο. 2. Αντικαταστήστε. 3. Καθαρίστε. 4. Συσφίξτε. 5. Σφραγίστε την διαρροή.
		Κανονική συμπίεση		1. Κακή επαφή καλωδίου υψηλής τάσης και μπουζί. 2. Αποτυχία διακοπή κινητήρα ή βραχυκύκλωμα.

2. ΧΑΜΗΛΕΣ ΑΠΟΔΟΣΕΙΣ

Πρόβλημα	Πιθανή αιτία	Λύση
Σβήσιμο κινητήρα κατά την επιτάχυνση Λεπτός καπνός Αναστροφή στο καρμπυρατέρ	1. Μπλοκαρισμένο φίλτρο καυσίμου. 2. Έλλειψη καυσίμου. 3. Εναπόθεση ελαίου στην εξάτμιση.	1. Καθαρίστε το φίλτρο καυσίμου και τις σωληνώσεις καυσίμου. 2. Ρυθμίστε το καρμπυρατέρ. 3. Καθαρίστε τις εναποθέσεις ελαίου.
Ανεπαρκής πίεση συμπίεσης	Φθαρμένο έμβολο, ελατήριο εμβόλου, κύλινδρος.	Αντικαταστήστε το έμβολο, ελατήριο εμβόλου.
Διαρροή στον κινητήρα	Διαρροή στην συνένωση κυλίνδρου και στροφαλοθάλαμου.	Σφραγίστε την διαρροή.
Διαρροή και στα δύο άκρα του στροφαλοφόρου άξονα	Η τσιμουχά χρίζει αντικατάστασης.	Αντικαταστήστε την τσιμουχά.
Λοιπά προβλήματα	1. Υπερθέρμανση κινητήρα. 2. Εναποθέσεις ελαίου στον θάλαμο καύσης.	1. Αποφύγετε χρήση για μεγάλο χρονικό διάστημα, σε υψηλή ταχύτητα και μεγάλο φορτίο. 2. Καθαρίστε τις εναποθέσεις ελαίου.

3. ΑΣΤΑΘΕΙΑ ΚΙΝΗΤΗΡΑ ΚΑΤΑ ΤΗΝ ΛΕΙΤΟΥΡΓΙΑ

Πρόβλημα	Πιθανή αιτία	Λύση
Ακούγονται ήχοι τύπου κρότου στον κινητήρα	1. Φθαρμένο έμβολο, ελατήριο εμβόλου, κύλινδρος. 2. Φθαρμένη περόνη εμβόλου, έμβολο. 3. Φθορά στα ρουλεμάν στροφαλοθαλάμου.	1. Αντικαταστήστε το έμβολο, ελατήριο εμβόλου. 2. Αντικαταστήστε την περόνη εμβόλου, έμβολο. 3. Αντικαταστήστε τα ρουλεμάν.
Ακούγονται μεταλλικοί ήχοι τύπου κρότου	1. Υπερθέρμανση κινητήρα. 2. Εναποθέσεις ελαίου στον θάλαμο καύσης. 3. Χρησιμοποιείται βενζίνη χαμηλής ποιότητας.	1. Αποφύγετε χρήση για μεγάλο χρονικό διάστημα, σε υψηλή ταχύτητα και μεγάλο φορτίο. 2. Καθαρίστε τις εναποθέσεις ελαίου. 3. Χρησιμοποιήστε βενζίνη υψηλής ποιότητας με ελάχιστο αριθμό οκτανίων 94.
Αστοχία έναυσης κινητήρα	1. Υπάρχει νερό στο καύσιμο. 2. Λανθασμένο διάκενο μπουζί. 3. Λανθασμένο διάκενο πηνίου.	1. Αντικαταστήστε το καύσιμο, 2. Ρυθμίστε το διάκενο μπουζί στο εύρος 0,6 – 0,7 mm. 3. Ρυθμίστε το διάκενο πηνίου στο εύρος 0,3 – 0,4 mm.

4. Ο ΚΙΝΗΤΗΡΑΣ ΣΤΑΜΑΤΑ ΞΑΦΝΙΚΑ

Πιθανή αιτία	Λύση
1. Το καύσιμο εξαντλήθηκε πλήρως. 2. Μπουζί με εναποθέσεις ελαίου - βραχυκύκλωμα. 3. Αποσυνδεδεμένο καλώδιο υψηλής τάσης.	1. Προσθέστε καύσιμο. 2. Καθαρίστε τις εναποθέσεις ελαίου. 3. Συνδέστε το καλώδιο υψηλής τάσης.

СИМВОЛИ ЗА БЕЗОПАСНОСТ

Забележка: Вижте страница 3, „СИМВОЛИ ЗА БЕЗОПАСНОСТ“.

1. Носете предпазни очила, предпазни слушалки и предпазна каска.
2. Носете предпазни ръкавици.
3. Носете предпазни, неплъзгащи се обувки.
4. Бензинът е изключително запалим. Не пушете в близост до гориво.
Дръжте горивото далеч от пламъци и искри.
5. Опасност от нараняване от изхвърлени предмети.
6. Избягвайте контакт с горещите повърхности на уреда.
7. Този уред не е предназначен за използване с ножовъчен диск.
8. Дръжте всички странични лица на разстояние най-малко 15 метра от машината.

ИНСТРУКЦИИ ЗА БЕЗОПАСНОСТ



Внимание: Преди да ползвате уреда, прочетете внимателно това ръководство. Неспазването на указанията може да причини повреда, нараняване или щети. Пазете ръководството за бъдеща нужда.

Общи правила за безопасност

- Никога не позволявайте на деца или лица, които не могат напълно да разберат инструкциите в ръководството, да използват машината.
- Никога не разглобявайте машината и не я модифицирайте по никакъв начин.
- Поддържайте всички етикети за безопасност на уреда чисти и четливи. Ако етикет за безопасност вече не е четлив, го сменете.

Лична безопасност

- Не използвайте машината, ако се чувствате уморени или сте под въздействието на алкохол, наркотици или лекарства. Момент на невнимание при работа с машината може да доведе до сериозни телесни повреди.
- Не използвайте уреда, ако е повреден или неправилно настроен. Никога не сваляйте предпазния кожух на машината. Може да се стигне до сериозни наранявания на оператора или странични лица, както и до повреда на машината.
- Не се навеждайте прекалено. Поддържайте стабилна стойка и равновесие по всяко време. Не работете с уреда, докато стоите на стълба или на друго нестабилно място.
- Носете подходящо облекло. Не носете широки дрехи или бижута. Дръжте косата, дрехите и ръкавиците си далеч от движещите се части. Не работете с машината бос.
- Използвайте лични предпазни средства. Винаги носете предпазни очила, предпазни слушалки, обувки с неплъзгаща се подметка и предпазна каска.

Работна зона

- Дръжте децата и страничните лица на разстояние от поне 15 метра, докато работите с машината.
- Не пускайте двигателя в затворени и/или зле проветрени помещения. Изгорелите газове на двигателя съдържат въглероден оксид, който е вреден за здравето.
- Не работете с машината:
 - Когато земята е хлъзгава или когато не можете да запазите стабилна стойка.
 - През нощта, при гъста мъгла или в други случаи, когато зрителното ви поле е ограничено и е трудно да видите ясно работната зона.
 - При дъждовни бури, гръмотевични бури, при силен вятър или урагани ветрове, или в други случаи, когато метеорологичните условия могат да направят използването на продукта опасно.

Работа с гориво

- Бензинът е силно запалим. Никога не съхранявайте туби с гориво и не зареждайте резервоара на уреда на места, където има искри, източници на топлина или пламъци, които могат да възпламенят горивото.
- Никога не пушете по време на работа с уреда или при зареждане на резервоара с гориво.
- Когато пълните резервоара, винаги изключвайте двигателя и го оставете да изстине. Преди да започнете да пълните, огледайте внимателно околното пространство, за да се уверите, че наблизо няма искри или открит огън.
- Ако по време на пълненето се разлее гориво, избършете го напълно с суха кърпа.
- След пълненето завийте капачката на резервоара за гориво.
- Дръжките трябва да са чисти от масло и гориво.

Преди да стартирате двигателя

- Областта в радиус от 15 м от лицето, което използва продукта, трябва да се счита за опасна зона, в която никой не трябва да влиза. При необходимост около периметъра на зоната трябва да се поставят предупредителни знаци. Когато работата се извършва едновременно от две или повече лица, трябва да се внимава да се оглеждате постоянно или по друг начин да проверявате за наличието и местонахождението на други работещи лица, за да се поддържа достатъчно разстояние между тях, което да гарантира безопасността.
- Премахнете от работната зона препятствия, които могат да бъдат изхвърлени от машината по време на работа, като камъни, консервни кутии или счупени стъкла.
- Проверете цялото устройство за хлабави крепежни елементи и изтичане на гориво. Уверете се, че приставката за рязане е правилно монтирана и здраво закрепена.
- Уверете се, че предпазителят от отпадъци е здраво закрепен на мястото си.
- Винаги използвайте предпазния колан. Преди да стартирате двигателя, регулирайте колана за удобство. Коланът трябва да бъде регулиран така, че лявата ръка да може удобно да държи ръкохватката на височина приблизително до талията.

Стартиране на двигателя

- Дръжте странични лица и животни на разстояние най-малко 15 м от мястото на работа. Ако някой се приближи, незабавно спрете двигателя.
- Преди да стартирате двигателя, уверете се, че не натискате предпазния лост и спуска на газта.
- Дръжте режещата глава далеч от земята и от околните предмети.
- След стартиране на двигателя проверете дали режещият приставка спира да се върти, когато спусъкът на газта е върнат напълно в първоначалното си положение. Ако продължава да се върти, дори след като спусъкът на газта е върнат напълно назад, изключете двигателя и отнесете устройството до производителя или до оторизиран сервизен център за ремонт.

Използване на устройството

- Хванете здраво дръжките с двете ръце, като използвате цялата си сила. Уверете се, че разстоянието между краката ви е равно на ширината на раменете, така че тежестта ви да е равномерно разпределена върху двата крака, и винаги поддържайте стабилна и равномерна стойка по време на работа.
- Дръжте режещия приставка под нивото на талията.
- Поддържайте скоростта на двигателя на нивото, необходимо за извършване на режещата работа, и никога не увеличавайте скоростта на двигателя над необходимото ниво.
- Ако устройството започне да се разклаща или вибрира, изключете двигателя и проверете цялото устройство. Не го използвайте, докато проблемът не бъде отстранен.
- Дръжте всички части на тялото си далеч от въртящата се режещ приставка и горещи повърхности.

- Никога не докосвайте ауспуха, свещите или други метални части на двигателя, докато двигателят работи или веднага след изключването му. Това може да доведе до сериозни изгаряния или токов удар.
- Никога не сваляйте капачката на резервоара за гориво, докато двигателят работи.
- Не поставяйте машината на земята, докато двигателят работи.
- Внимавайте да не ударите найлоновата режеща глава в камъни или земята. Ако ударите камък или друго препятствие, спрете двигателя и проверете найлоновата режеща глава. Никога не използвайте счупена или небалансирана найлонова режеща глава.

Поддръжка

- За да поддържате продукта в добро работно състояние, извършвайте редовно операциите по поддръжка и проверка, описани в ръководството.
- Винаги се уверявайте, че двигателят е изключен, преди да започнете каквито и да е процедури по поддръжка или проверка.

Транспорт

- Когато приключите с рязането на едно място и искате да продължите работата на друго място, изключете двигателя, повдигнете устройството и го пренесете, като обръщате внимание на ножа.
- Никога не транспортирайте продукта по неравни пътища на дълги разстояния с превозно средство, без да източите цялото гориво от резервоара. В противен случай горивото може да изтече от резервоара по време на транспортирането.

Обратен удар

Обратният удар може да причини сериозни телесни повреди. Важно е да разберете какво причинява обратния удар, как можете да намалите вероятността от него и как да запазите контрол над уреда, ако все пак се случи.

- Причина за обратен удар:

Обратен удар може да възникне, когато движещото се острие се допре до предмет, който не може да разреже. Този контакт води до мигновено спиране на острието, след което то се движи внезапно или „отскача“ от ударения предмет. Операторът може да загуби контрол над устройството, а острието може да причини сериозни телесни повреди на оператора или на лица, намиращи се в близост, ако острието докосне някоя част от тялото им.

- Минимизиране на риска от обратен удар:

- Режете само влакнести плевели и трева. Не позволявайте на острието да влиза в контакт с материали, които не може да реже, като твърди, дървесни лози, камъни, огради, метални предмети и др.
- Бъдете особено подготвени за обратен удар, ако трябва да режете на места, където не можете да видите острието, като например в гъсто обрасли зони.
- Поддържайте острието остро. Тъпото острие увеличава вероятността от обратен удар.
- Не режете прекалено бързо.
- Когато използвате нож, режете само отдясно наляво.
- Дръжте пътя си свободен от отрязани материали и други отпадъци.

- Поддържане на оптимален контрол:

- Дръжте устройството здраво с две ръце. Дръжте дясната и лявата ръка изцяло около съответните дръжки.
- Разположете краката си на удобно разстояние един от друг и бъдете подготвени за евентуално отскачане на устройството. Не се навеждайте прекалено напред. Запазете стабилна стойка и равновесие.

ТЕХНИЧЕСКИ ДАННИ

Модел	PB5600
Двигател	Двухактов, въздушно охлаждане
Гориво	Смес от бензин и моторно масло
Работен обем	52 куб. см
Конски сили	2,3 к.с.
Вал	28 mm * 1,58 mm
Дръжка	U-образна
Колан	Двойна
Глава	Полуавтоматична
Нож	255 mm (3T)
Антивибрационна система	Да
Тегло	8,5 kg

* Производителят си запазва правото да прави незначителни промени в дизайна и техническите спецификации на продуктите без предварително уведомление, освен ако тези промени не засягат значително работата и безопасността на продуктите. Частите, описани/илюстрирани на страниците на ръководството, което държите в ръцете си, може да се отнасят и за други модели от продуктовата линия на производителя с подобни характеристики и може да не са включени в текущо придобития от вас продукт.

* За да се гарантира безопасността и надеждността на продукта и валидността на гаранцията, всички работи по ремонт, проверка или замяна, включително поддръжка и специални настройки, трябва да се извършват само от техници от оторизирания сервизен отдел на производителя.

* Винаги използвайте продукта с доставеното оборудване. Работата на продукта с оборудване, което не е доставено, може да доведе до неизправности или дори до сериозни наранявания или смърт. Производителят и вносителят не носят отговорност за наранявания и щети, възникнали в резултат на използването на несъответстващо на изискванията оборудване.

ОСНОВНИ ЧАСТИ

Забележка: Виж страница 3, фиг. А.

- 1. Нож:** Кръгъл нож за косене на трева, плевели или храсти. За работа с ножа са необходими колан, предпазител от отпадъци и U-образна дръжка.
- 2. Найлонова режеща глава:** Съдържа сменяема найлонова режеща линия, която се изтегля напред, когато главата се удари в земята, докато се върти с нормална работна скорост.
- 3. Нож за отрязване:** Подстригва найлоновата линия за подстригване до правилната дължина, когато главата за рязане от найлон се удари в земята по време на работа. Ако ножът за отрязване не се използва, линията ще стане прекалено дълга и работната скорост ще забави двигателя, което ще доведе до прегряване и повреда на двигателя.
- 4. Предпазител от отпадъци:** Монтиран точно над приставката за рязане. Помага за защитата на оператора, като отклонява отпадъците, образувани по време на работа. Не работете с устройството без монтиран предпазител.
- 5. Корпус на задвижващия вал:** Съдържа специално проектиран вътрешен гъвкав задвижващ вал.
- 6. Кабел на дроселната клапа.**
- 7. Спусък на дроселната клапа:** Спружина, която се връща в положение на празен ход, когато се освободи. При ускоряване натискайте спусъка постепенно за най-добра техника на работа. Не задържайте спусъка при стартиране.
- 8. Превключвател за включване/изключване на двигателя:** Преместете превключвателя в положение „I“ за стартиране и в положение „O“ за спиране.
- 9. Предпазен лост:** Преди да натиснете спусъка на дросела, натиснете предпазния лост.
- 10. Дръжка.**
- 11. Точки за закрепване на колана.**
- 12. Стартер с откат:** Дърпайте рестартиращия стартер, докато двигателят не запали, след което го върнете бавно. Не позволявайте рестартиращия стартер да се върне обратно, тъй като това може да го повреди.
- 13. Капак на резервоара за гориво.**
- 14. Резервоар за гориво:** Съдържа гориво и горивен филтър.
- 15. Капак на въздушния филтър:** Съдържа сменяемия елемент на въздушния филтър.

16. **Копче на капака на въздушния филтър:** Завъртете, за да махнете капака на въздушния филтър.
17. **Ръкохватка на дросела:** За да стартирате студен двигател, преместете ръкохватката нагоре (позиция „N“), за да затворите дросела. Преместете ръкохватката надолу (позиция „H“), за да отворите дросела.
18. **Помпа за пълнене:** Натискането на помпата за пълнене 7 до 10 пъти преди стартиране ще изкара целия въздух и остатъчното гориво от горивната система и ще доведе свежо гориво до карбуратора.

МОНТАЖ

Забележка: Вижте страници 3-4.

Монтиране на дръжката (фиг. 1)

1. Поставете дръжката (1) в скобата (2).
2. Поставете горната капачка (3) върху дръжката и вкарайте затягащия копче (4) в отвора в горната капачка.
3. Поставете дръжката в удобна работна позиция и затегнете затягащия копче, като го завъртите по часовниковата стрелка.

Регулиране на дръжката (фиг. 2-3)

1. Завъртете затягащия копче (1) обратно на часовниковата стрелка, след това издърпайте заключващата лост (2) и завъртете дръжката до желаната позиция.
2. Затегнете затягащия копче, като го завъртите по часовниковата стрелка.

Монтиране на предпазителя от отпадъци (фиг. 4)

Закрепете предпазителя от отпадъци (1) към скобата (2) с помощта на винтовете (3). Затегнете винтовете, след като поставите скобата в подходящата позиция.

Монтиране на острието (фиг. 5)

1. Поставете шестограмния ключ (2) в предназначения за това отвор в ъгловата предавка (3) и завъртете гайката (7) с ръка, докато шестограмният ключ влезе във вътрешния отвор, блокирайки въртенето.
2. Отвийте гайката (7) с въртене по часовниковата стрелка.
3. Свалете защитния капак (6) и притискащата шайба (5).
4. Уверете се, че жлебовете в задвижващия фланец (4) съвпадат перфектно с ъгловата предавка (3).
5. Поставете острието (1), притискащата шайба (5) и защитния капак (6).
6. Поставете гайката (7) и я затегнете ръчно колкото е възможно. След това я затегнете здраво с помощта на предоставения гаечен ключ (8).
7. Извадете шестограмния ключ (2).



Предупреждение:

- В случай, че ножът е неправилно монтиран, той ще вибрира силно по време на работа. Спрете незабавно двигателя, ако ножът вибрира силно.
- Не използвайте стоманен нож за подрязване или скалпиране.

Монтиране на ножовката за найлон (фиг. 6)

1. Поставете шестограмния ключ (2) в предназначения за това отворче в ъгловия предавател (3) и завъртете ръчно задвижващия фланец (4), докато шестограмният ключ влезе във вътрешния отвор, блокирайки въртенето.
2. Уверете се, че жлебовете в задвижващия фланец (4) съвпадат перфектно с ъгловата предавка (3).
3. Поставете найлоновата режеща глава (1), завивайки я в посока обратна на часовниковата стрелка.
4. Извадете шестограмния ключ (2).

Замяна на линията на тримера (фиг. 7)

Поставяне на колана (фиг. А)

1. Сложете колана и го закрепете към устройството, като вкарате кука в точката за закрепване (11). Закачете устройството от дясната си страна.
2. Плъзнете скобите нагоре или надолу, докато устройството е правилно балансирано и режещата глава не докосва земята по време на работа.

ПРЕДИ ОПЕРАЦИЯ

Гориво

- Устройството използва смес от моторно масло и бензин като гориво.
 - Подходящ тип масло: Масло за въздушно охлаждани двутактни двигатели.
 - Подходящ бензин: Неолетен бензин с октаново число 94 или по-високо.
- Подходящото съотношение на смесване е 30 ml масло на 1 l бензин.

Забележка:

- За вашето здраве и за опазване на околната среда използвайте само безоловен бензин.
- Използването на бензин с октаново число по-ниско от 94 може да доведе до повишаване на температурата на двигателя и до проблеми с двигателя, като например засядане на буталата.
- Бензин и масло с лошо качество могат да повредят уплътнителните пръстени, горивните тръби или резервоара за гориво.
- Не смесвайте бензин и масло директно в резервоара за гориво. Смесете горивото в чист, одобрен съд за гориво.
- Когато пригответе горивната смес, смесвайте само количеството, необходимо за работата, която ще извършвате.
- Не използвайте гориво, което е съхранявано повече от 1 месец. Горивната смес, съхранявана по-дълго от този период, ще доведе до затруднено стартиране и лоши работни характеристики. Ако горивната смес е съхранявана по-дълго от този период, тя трябва да бъде източена и заменена с прясна смес.
- Двухактовото гориво може да се раздели. Разклатете добре контейнера за гориво преди всяка употреба.

- За да предотвратите повреда на двигателя, не пълнете резервоара за гориво с:

1. Бензин без масло (суров бензин).
2. Газохол.
3. Масло за четиритактни двигатели.
4. Гориво, смесено с вода.

Зареждане на устройството



Предупреждение:

- Бензинът е изключително запалим. Избягвайте пушенето в близост до гориво. Дръжте горивото далеч от пламъци и искри.
- Уверете се, че двигателят е изключен и е изстинал, преди да зареждате устройството.
- Зареждайте устройството само на открито и се отдалечете на минимум 3 м от мястото на зареждане, преди да стартирате двигателя.
- Уверете се, че сте избърсали разлятото гориво, преди да опитате да стартирате двигателя.
- Никога не пълнете резервоара до горния ръб (под 3/4 от резервоара).

1. Отвийте и махнете капачката на резервоара за гориво. Поставете капачката на място, където няма прах.
2. Налейте гориво в резервоара до 80% от пълния му капацитет.
3. Поставете капачката на резервоара на мястото ѝ и я затегнете добре. Избършете разлятото гориво около уреда.

Проверки преди операцията

1. Проверете за разхлабени болтове, гайки и фитинги.
2. Проверете въздушния филтър за замърсявания. Почистете въздушния филтър от всички замърсявания и др. преди работа.
3. Проверете дали предпазителят от отпадъци е здраво закрепен.
4. Проверете дали няма изтичане на гориво.
5. Проверете дали острието не е напукано.

ИНСТРУКЦИИ ЗА ЕКСПЛОАТАЦИЯ

Забележка: Вижте страници 3-4.



Предупреждение: Не работете с машината без поставена предпазна решетка. Винаги използвайте устройството с прикрепен предпазен колан.

Стартиране на студен двигател (фиг. А)

1. Поставете устройството върху равна и твърда повърхност. Дръжте режещата глава над земята и далеч от околните предмети.
2. Поставете превключвателя за включване/изключване на двигателя (8) в положение „I“.
3. Натиснете 7-10 пъти бутона за подхранване (18), докато горивото започне да изтича в прозрачната тръба.
4. Преместете лоста на дросела (17) нагоре (положение „N“), за да затворите дросела.
5. Дръжте устройството здраво и дръпнете стартера (12), докато двигателят не запали.
- **Важно:** Избягвайте да дърпате въжето до края. Уверете се, че сте върнали стартера бавно в първоначалното му положение.
6. Преместете дроселната ръчка (17) надолу (положение „III“), за да отворите дросела.
7. Дърпайте стартера (12), докато двигателят не запали.
8. Оставете двигателя да загрее за няколко минути, преди да започнете работа.



Внимание: Ако стартерът с откат се дръпне многократно при затворен дросел, двигателят може да се наводни, което ще затрудни стартирането. Ако двигателят се е наводнил, извадете свещта за запалване и дръпнете леко стартера с откат, за да се отстрани излишното гориво; след това подсушете електродите на свещта за запалване и я поставете отново.

Стартиране на загрят двигател (фиг. А)

1. Поставете устройството върху равна и твърда повърхност. Дръжте режещата глава над земята и далеч от околните предмети.
2. Поставете превключвателя за включване/изключване на двигателя (8) в положение „I“.
3. Преместете лоста на дросела (17) надолу (положение „III“), за да отворите дросела.
4. Докато държите устройството здраво, дръпнете стартера (12) един до три пъти и двигателят трябва да запали, ако резервоарът за гориво не е празен.
- **Забележка:** Ако резервоарът за гориво е празен, заредете устройството и изпълнете стъпки 1-2-3-6-7 от „Стартиране на студен двигател“.
- **Важно:** Избягвайте да дърпате въжето до края. Уверете се, че сте върнали стартера бавно в първоначалното му положение.

Спиране на двигателя (фиг. А)

1. Отпуснете спусъка на дросела (7) и оставете двигателя да работи на празен ход за няколко секунди.
2. Поставете превключвателя за включване/изключване на двигателя (8) в положение „O“.

Операция (фиг. А)

При включен двигател, първо натиснете предпазния лост (9) и след това дръпнете спусъка на газта (7), за да започнете рязането.

Рязане с нож

- Ножът може да се използва за рязане на храсти и плевели с диаметър до 3/4" (1,9 cm).
- С този уред могат да се използват само ножове 255 mm 3-T.
- Вижте „Обратен удар“, страница 24.



Предупреждение:

- Не докосвайте следните видове предмети с ножа: електрически кабели, метални колове, гума, камъни, тухли, огради.
- Никога не използвайте моторната коса за рязане на дърветата.
- Не режете с тълп, напукан или повреден метален нож.
- Преди да започнете да режете, проверете за препятствия като камъни, метални колове или парчета тел от счупени огради. Ако препятствието не може да бъде премахнато, отбележете мястото му, за да го избегнете с ножа. Камъните и металът могат да затъпят или повредят ножа. Телът може да се закачи за главата на ножа и да се размаха или да бъде изхвърлен във въздуха.

Рязане с нарязваща глава от найлон (фиг. 8)

- Линията на тримера се върти в посока обратна на часовниковата стрелка.
- За да подадете линията на тримера, когато използвате полуавтоматична ножовка за найлон, ударете долната част на ножовката в земята, докато се върти. Режещото острие (1) ще отреже линията до правилната дължина.
- За почти всички видове рязане е добре да наклоните главата на линията, така че да се допре до частта от кръга на линията, където линията се отдалечава от вас и от предпазния щит.



Предупреждение:

- При използване на найлонова режеща линия, на устройството трябва да е поставена подходяща защита от отпадъци. Режещата линия може да се развява, ако е изложена прекалено много. Винаги използвайте предпазител от отпадъци с нож за отрязване, когато използвате найлонови режещи глави.
- Накланянето на главата в грешната посока ще изстреля отпадъците към вас. Ако главата на линията се държи плоско на земята, така че рязането да се извършва по целия кръг на линията, отпадъците ще бъдат изхвърлени към вас, съпротивлението ще забави двигателя и ще изразходват бързо режещата линия.
- Никога не използвайте тел или тел с армировка вместо найлонова линия за тример. Зареждайте режещата глава за найлонова линия само с найлонова линия за тример с подходящ диаметър.
- Бъдете изключително внимателни, когато работите върху голи места и чакъл, защото линията може да изхвърли малки камъчета с висока скорост. Предпазителят от отпадъци на устройството не може да спре предмети, които отскачат или рикошират от твърди повърхности.

ПОДДРЪЖКА

Забележка: Вижте страници 3-4.



Предупреждение: Преди да извършвате каквато и да е поддръжка на машината, се уверете, че двигателят е спрял и е изстинал. Допирът с движещата се режеща глава или горещия ауспук може да доведе до нараняване.

Въздушен филтър (фиг. А)

- За да извадите елемента на въздушния филтър от капака на въздушния филтър (15), завъртете копчето на капака на въздушния филтър (16) и махнете капака.
- Натрупаният прах във въздушния филтър ще намали ефективността на двигателя, ще увеличи разхода на гориво и ще позволи на абразивни частици да проникнат в двигателя. Почиствайте елемента на въздушния филтър толкова често, колкото е необходимо.
- Лекият повърхностен прах може лесно да се отстрани чрез потупване на филтъра. Тежките отлагания трябва да се измият с подходящ разтворител.

Регулиране на карбуратора

Не регулирайте карбуратора, освен ако не е необходимо. Ако имате проблеми с карбуратора, свържете се с производителя. Неправилната настройка може да доведе до повреда на двигателя.

Изпускателен отвор и ауспук

В зависимост от вида на използваното гориво, вида и количеството на използваното масло и/или условията на експлоатация, изпускателният отвор и ауспуха могат да се запушат с въглеродни отлагания. Ако забележите намалена производителност на уреда, квалифициран сервизен техник ще трябва да отстрани тези отлагания, за да възстанови производителността.

Филтър за гориво

- Проверявайте периодично горивния филтър. Не допускайте прах да попадне в резервоара за гориво. Запушен филтър ще доведе до затруднения при стартиране на двигателя или до аномалии в работата му.
- Когато филтърът е замърсен, го сменете.
- Когато вътрешността на резервоара за гориво е замърсена, тя може да се почисти чрез изплакване на резервоара с бензин.

Свещ за запалване (фиг. 9)

- Не се опитвайте да извадите свещта от горещ двигател, за да избегнете възможно увреждане на резбата.
- Почистете или сменете свещта, ако е замърсена с тежки мазни отлагания.
- Сменете свещта, ако централният електрод е износен и заоблен в края.

Правилен зазор на свещите: 0,6 - 0,7 mm

Корпус на предавката (фиг. 10)

След всеки 40–50 часа работа смажете редукторната кутия с литиева грес. За да направите това:

1. Отвийте винта на редукторната кутия.
2. Докато въртите ръчно вала, добавете грес, докато тя започне да излиза от отвора.
3. Когато гресът започне да излиза, спрете да добавяте, след което поставете шайбата на мястото ѝ и завийте винта здраво.

ТРАНСПОРТ И СКЛАДИРАНЕ

- Двигателят трябва да бъде изключен, когато уредът се премества между работните зони.
- След като двигателят е спрял, ауспукът все още е горещ. Никога не докосвайте горещи части като ауспуха.
- Уверете се, че няма изтичане на гориво от резервоара.
- Оставете двигателя да изстине. Изпразнете резервоара за гориво и обезопасете уреда, за да не се движи, преди да го транспортирате в превозно средство. Ако ножът е монтиран, винаги използвайте предпазителя на ножа.



Предупреждение: Винаги изпразвайте резервоара за гориво преди транспортиране или съхранение на уреда.

Монтиране на предпазителя на ножа (фиг. 11)

Отворете предпазителя на острието и го поставете върху острието, след което поставете щифта (1) в прореза на предпазителя (2).



Предупреждение: Винаги поставяйте предпазителя на ножа, когато уредът не се използва. Премахнете предпазителя на ножа, преди да използвате уреда. Ако не бъде премахнат, предпазителят на ножа може да се превърне в изхвърлен предмет, когато ножът започне да се върти.

Удължено съхранение

1. Проверете, почистете и поправете устройството, ако е необходимо.
2. Излейте цялото гориво от резервоара.
3. Работете двигателя, докато горивото в горивопровода и карбуратора се изчерпи.
4. Извадете свещта за запалване и излейте една чаена лъжичка чисто моторно масло в цилиндъра през отвора на свещта за запалване.
5. Поставете отново свещта за запалване.
6. Съхранявайте устройството на чисто, сухо и прахово място.



Предупреждение: Не съхранявайте моторната коса в затворено помещение, където горими пари могат да влязат в контакт с открит пламък или източници на запалване. Винаги я съхранявайте в заключено, добре проветриво помещение.

1. НЕВЪЗМОЖНОСТ ЗА СТАРТИРАНЕ

Проблем		Възможна причина		Решение
Налягането в цилиндъра е нормално	Свещите за запалване работят нормално	Неизправност в горивната система		1. Няма гориво в резервоара. 2. Запушен горивен филтър.
		Горивна система в нормално състояние	Гориво	1. Горивото е прекалено мръсно. 2. Има вода в горивото. 3. Има прекалено много гориво в цилиндъра. 4. Съотношението на сместа е неправилно.
	Горивната система работи нормално	Високоволтов проводник в нормално състояние	Свещ	1. Свещта е замърсена с мазни отлагания. 2. Повреда в изоляцията на свещта. 3. Разстоянието между електродите е твърде голямо или твърде малко.
		Ненормално състояние на високоволтов проводник		1. Високоволтовият кабел е повреден или изключен. 2. Разхлабена бобина.
Горивната система е нормална	Система за запалване нормална	Налягането на компресията е недостатъчно		1. Бутален пръстен е износен. 2. Бутален пръстен е счупен. 3. Отлагания върху буталния пръстен. 4. Свободно закрепване на свещите. 5. Теч в съединението между цилиндъра и картера.
		Компресията е нормална		1. Високоволтов проводник и контакт на запалката са в лошо състояние. 2. Отказ на превключвателя на двигателя или късо съединение.

2. НИСКА ПРОИЗВОДИТЕЛНОСТ

Проблем	Възможна причина	Решение
Изгаряне на двигателя по време на ускорение. Димът е тънък, карбураторът издухва назад.	1. Запушен горивен филтър. 2. Ниско ниво на горивото. 3. Замърсен ауспук с мазни отлагания.	1. Почистете горивния филтър, почистете горивната линия. 2. Регулирайте карбуратора. 3. Почистете мазните отлагания.
Налягането на компресията е недостатъчно	Бутало, бутален пръстен, цилиндър износени.	Сменете буталото и буталния пръстен.
Теч на двигателя	Теч в съединението между цилиндъра и картера.	Запечатайте отново.
Теч в двата края на колянвия вал	Повреден уплътнител.	Сменете уплътнителя.
Други въпроси	1. Двигателят прегрява. 2. Горивната камера е замърсена с мазни отлагания.	1. Избягвайте продължителна употреба при високи обороти и при тежки натоварвания. 2. Почистете мазните отлагания.

3. НЕСТАБИЛНА РАБОТА НА ДВИГАТЕЛЯ

Проблем	Възможна причина	Решение
Двигателят издава чукащи звуци	1. Бутало, бутален пръстен, цилиндър износени. 2. Бутален болт, бутало износени. 3. Лагер на колянвия вал износен.	1. Сменете буталото, буталния пръстен. 2. Сменете буталния болт, буталото. 3. Сменете лагера.
Чуват се метални удари	1. Двигателят прегрява. 2. Горивната камера е замърсена с мазни отлагания. 3. Резервоарът за гориво е пълен с нискокачествено гориво.	1. Избягвайте продължителна употреба при високи скорости и при тежки натоварвания. 2. Почистете маслените отлагания. 3. Използвайте висококачествен бензин с минимален октанов номер 94.
Отказ на запалването на двигателя	1. Има вода в горивото. 2. Разстоянието между електродите на запалката е неправилно. 3. Промеждутъкът на бобината е неправилен.	1. Сменете горивото. 2. Регулирайте разстоянието между електродите на запалката на 0,6 - 0,7 mm. 3. Регулирайте разстоянието между бобините до 0,3 - 0,4 mm.

4. ДВИГАТЕЛЯТ ВНЕЗАПНО СПИРА

Възможна причина	Решение
1. Горивото е изчерпано. 2. Свещта е замърсена с мазни отлагания и има късо съединение. 3. Кабелът за високо напрежение е изключен.	1. Добавете гориво. 2. Почистете маслените отлагания. 3. Свържете.

SIMBOLURI DE SIGURANȚĂ

Notă: Consultați pagina 3, „SIMBOLURI DE SIGURANȚĂ”.

1. Purtați ochelari de protecție, protecție auditivă și o cască de protecție.
2. Purtați mănuși de protecție.
3. Purtați încălțăminte de protecție, antiderapantă.
4. Benzina este extrem de inflamabilă. Evitați fumatul în apropierea combustibilului. Țineți combustibilul departe de flăcări și scânteii.
5. Risc de rănire din cauza obiectelor proiectate.
6. Evitați contactul cu suprafețele fierbinți ale aparatului.
7. Acest aparat nu este destinat utilizării cu lame dințate.
8. Țineți toate persoanele din apropiere la o distanță de cel puțin 15 metri de mașină.

INSTRUCIUNI DE SIGURANȚA



Avertisment: Citiți manualul cu atenție înainte de utilizare. Nerespectarea avertismentelor și instrucțiunilor poate duce la deteriorarea aparatului, vătămări corporale și/sau pagube materiale. Păstrați manualul într-un loc sigur pentru consultare ulterioară.

Reguli generale de siguranță

- Nu permiteți copiilor sau persoanelor care nu înțeleg pe deplin instrucțiunile din manual să utilizeze aparatul.
- Nu demontați aparatul și nu îl modificați în niciun fel.
- Păstrați toate etichetele de siguranță de pe aparat curate și lizibile. Dacă o etichetă de siguranță nu mai este lizibilă, înlocuiți-o.

Siguranța personală

- Nu utilizați aparatul dacă vă simțiți oboseți sau sunteți sub influența alcoolului, drogurilor sau medicamentelor. O clipă de neatenție în timpul utilizării aparatului poate duce la vătămări corporale grave.
- Nu utilizați aparatul dacă este deteriorat sau reglat necorespunzător. Nu îndepărtați niciodată protecția aparatului. Se pot produce vătămări grave operatorului sau persoanelor din apropiere, precum și deteriorarea aparatului.
- Nu vă aplecați prea mult. Mențineți în permanență o poziție stabilă și echilibrată. Nu utilizați aparatul în timp ce stați pe o scară sau pe orice altă suprafață instabilă.
- Îmbrăcați-vă corespunzător. Nu purtați haine largi sau bijuterii. Țineți părul, hainele și mănușile la distanță de părțile mobile. Nu utilizați aparatul cu picioarele goale.
- Utilizați echipament de protecție personală. Purtați întotdeauna ochelari de protecție, protecție auditivă, încălțăminte de protecție antiderapantă și o cască de protecție.

Zona de lucru

- Țineți copiii și persoanele din jur la o distanță de cel puțin 15 metri în timpul utilizării mașinii.
- Nu porniți motorul într-un spațiu închis și/sau slab ventilat. Gazele de eșapament ale motorului conțin monoxid de carbon, care este nociv pentru sănătate.
- Nu utilizați mașina:
 - Când solul este alunecos sau când nu puteți menține o poziție stabilă.
 - Noaptea, în condiții de ceață densă sau în orice alte momente în care câmpul vizual ar putea fi limitat și ar fi dificil să aveți o vedere clară asupra zonei de lucru.
 - În timpul furtunilor, furtunilor cu fulgere, în condiții de vânt puternic sau vijelie sau în orice alte momente în care condițiile meteorologice ar putea face utilizarea produsului nesigură.

Manipularea combustibilului

- Benzina este foarte inflamabilă. Nu depozitați niciodată canistrele cu combustibil și nu reumpleți rezervorul aparatului în locuri unde există scânteii, surse de căldură sau flăcări care ar putea aprinde combustibilul.
- Nu fumați niciodată în timpul utilizării aparatului sau al reumplerii rezervorului de combustibil.
- Când reumpleți rezervorul, opriți întotdeauna motorul și lăsați-l să se răcească. Înainte de a reumple rezervorul, verificați cu atenție în jur pentru a vă asigura că nu există scânteii sau flăcări în apropiere.
- Ștergeți complet combustibilul vărsat cu o cârpă uscată dacă se varsă combustibil în timpul reumplerii.
- După reumplere, înșurubați bine capacul rezervorului de combustibil.
- Păstrați mânerul curat, fără ulei și combustibil.

Înainte de pornirea motorului

- Zona situată într-un perimetru de 15 m în jurul persoanei care utilizează produsul trebuie considerată zonă periculoasă, în care nimeni nu trebuie să intre. Dacă este necesar, în jurul perimetrului zonei trebuie amplasate semne de avertizare. Atunci când lucrările sunt efectuate simultan de două sau mai multe persoane, trebuie să se acorde atenție și verificării constante a prezenței și a poziției celorlalte persoane care lucrează, astfel încât să se mențină o distanță suficientă între fiecare persoană pentru a asigura siguranța.
- Îndepărtați din zona de lucru obstacolele care ar putea fi aruncate de mașină în timpul funcționării, cum ar fi pietre, cutii sau sticlă spartă.
- Inspectați întreaga unitate pentru a detecta eventualele elemente de fixare slăbite și scurgeri de combustibil. Asigurați-vă că accesoriul de tăiere este instalat corect și fixat în siguranță.
- Asigurați-vă că protecția împotriva resturilor este fixată ferm în poziție.
- Utilizați întotdeauna hamul. Reglați hamul pentru confort înainte de a porni motorul. Hamul trebuie reglat astfel încât mâna stângă să poată ține confortabil mânerul la aproximativ înălțimea taliei.

Pornirea motorului

- Țineți persoanele și animalele la o distanță de cel puțin 15 m de locul de lucru. Dacă cineva se apropie, opriți imediat motorul.
- Înainte de a porni motorul, asigurați-vă că nu apăsați maneta de siguranță și declanșatorul accelerației.
- Mențineți capul de tăiere ridicat de la sol și departe de obiectele din jur.
- După pornirea motorului, verificați dacă accesoriul de tăiere se oprește din rotire atunci când declanșatorul accelerației este adus complet în poziția inițială. Dacă continuă să se rotească chiar și după ce maneta accelerației a fost adusă complet înapoi, opriți motorul și duceți unitatea la producător sau la un service autorizat pentru reparații.

Utilizarea aparatului

- Prindeți ferm mânerul cu ambele mâini, folosind întreaga palmă. Asigurați-vă că distanța dintre picioare este egală cu lățimea umerilor, astfel încât greutatea să fie distribuită uniform pe ambele picioare, și mențineți întotdeauna o postură stabilă și echilibrată în timpul lucrului.
- Mențineți accesoriul de tăiere sub nivelul taliei.
- Mențineți viteza motorului la nivelul necesar pentru efectuarea lucrărilor de tăiere și nu măriți niciodată viteza motorului peste nivelul necesar.
- Dacă unitatea începe să vibreze sau să se agite, opriți motorul și verificați întreaga unitate. Nu o utilizați până când problema nu a fost rezolvată corespunzător.
- Țineți toate părțile corpului departe de accesoriul de tăiere rotativ și de suprafețele fierbinți.
- Nu atingeți niciodată amortizorul de zgomot, bujia sau alte părți metalice ale motorului în timpul funcționării sau imediat după oprirea motorului. Acest lucru ar putea provoca arsuri grave sau șoc electric.
- Nu scoateți niciodată capacul rezervorului de combustibil în timp ce motorul este în funcțiune.
- Nu așezați mașina pe sol în timp ce motorul este în funcțiune.

- Aveți grijă să nu loviți capul de tăiere din nailon de pietre sau de sol. Dacă loviți o piatră sau orice alt obstacol, opriți motorul și verificați capul de tăiere din nailon. Nu utilizați niciodată un cap de tăiere din nailon rupt sau dezechilibrat.

Întreținere

- Pentru a menține produsul în stare bună de funcționare, efectuați operațiunile de întreținere și verificare descrise în manual la intervale regulate.
- Asigurați-vă întotdeauna că motorul este oprit înainte de a efectua orice procedură de întreținere sau verificare.

Transport

- Când terminați tăierea într-un loc și doriți să continuați lucrul în alt loc, opriți motorul, ridicați unitatea și transportați-o, având grijă la lamă.
- Nu transportați niciodată produsul pe drumuri accidentate pe distanțe lungi cu un vehicul fără a scoate tot combustibilul din rezervor. În caz contrar, combustibilul ar putea curge din rezervor în timpul transportului.

Recul

Reculul poate provoca leziuni corporale grave. Este important să înțelegeți ce provoacă reculul, cum puteți reduce riscul de recul și cum puteți păstra controlul asupra aparatului în cazul în care se produce reculul.

- Cauza reculului:

Reculul poate apărea atunci când lama în mișcare intră în contact cu un obiect pe care nu îl poate tăia. Acest contact determină oprirea lamei pentru o fracțiune de secundă, urmată de mișcarea bruscă sau „săritura” lamei departe de obiectul lovit. Operatorul poate pierde controlul asupra aparatului, iar lama poate provoca leziuni grave operatorului sau oricărei persoane aflate în apropiere, dacă lama intră în contact cu orice parte a corpului.

- Reducerea la minimum a riscului de recul:

- Tăiați numai buruieni fibroase și iarbă. Nu lăsați lama să intre în contact cu materiale pe care nu le poate tăia, cum ar fi liane dure, lemnoase, pietre, garduri, obiecte metalice etc.
- Fiți extrem de pregătiți pentru recul dacă trebuie să tăiați în locuri în care nu puteți vedea lama în contact, cum ar fi în zone cu vegetație densă.
- Păstrați lama ascuțită. O lamă tocită crește riscul de recul.
- Nu tăiați prea repede.
- Când utilizați o lamă, tăiați numai de la dreapta la stânga.
- Păstrați calea de avans liberă de material tăiat și alte resturi.

- Menținerea controlului optim:

- Țineți bine aparatul cu ambele mâini. Țineți mâinile dreapta și stânga complet în jurul mânerelor respective.
- Țineți ambele picioare depărtate într-o poziție confortabilă, dar pregătite pentru eventualitatea unui recul al aparatului. Nu vă aplecați prea mult. Mențineți echilibrul și stabilitatea.

DATE TEHNICE

Model	PB5600
Motor	În doi timpi, răcit cu aer
Combustibil	Amestec benzină/ulei de motor
Cilindree	52 cm ³
Putere	2,3 cp
Arbore	28 mm * 1,58 mm
Mâner	Tip U
Ham	Dublu
Cap	Semiautomat
Lama	255 mm (3T)
Sistem antivibrații	Da
Greutate	8,5 kg

* Producătorul își rezervă dreptul de a aduce modificări minore la designul și specificațiile tehnice ale produsului fără notificare prealabilă, cu excepția cazului în care aceste modificări afectează în mod semnificativ performanța și siguranța produselor. Piese descrise / ilustrate în paginile manualului pe care îl țineți în mâini pot viza și alte modele din linia de produse ale producătorului cu caracteristici similare și pot să nu fie incluse în produsul pe care tocmai l-ați achiziționat.

* Pentru a asigura siguranța și fiabilitatea produsului, precum și valabilitatea garanției, toate lucrările de reparații, inspecții sau înlocuiri, inclusiv întreținerea și reglajele speciale, trebuie să fie efectuate numai de către tehnicienii ai departamentului de service autorizat al producătorului.

* Utilizați întotdeauna produsul cu echipamentul furnizat. Utilizarea produsului cu echipamente care nu sunt furnizate poate cauza defecțiuni sau chiar vătămări grave sau chiar moartea. Producătorul și importatorul nu sunt răspunzători pentru vătămările și daunele rezultate din utilizarea unui echipament neconform.

PIESE PRINCIPALE

Notă: Vezi pagina 3, fig. A.

- Lamă:** Lamă circulară pentru tăierea ierbii, buruienilor sau tufișurilor. Pentru utilizarea lamei sunt necesare hamul, protecția împotriva resturilor și mânerul în formă de U.
- Cap de tăiere din nailon:** Conține un fir de tăiere din nailon înlocuibil, care avansează atunci când capul este lovit de sol în timp ce se rotește la viteza normală de funcționare.
- Cuțit de tăiere:** Tăie firul de tăiere din nailon la lungimea corectă atunci când capul de tăiere din nailon este lovit de sol în timpul funcționării. Dacă cuțitul de tăiere nu este utilizat, firul va deveni prea lung și viteza de funcționare va încetini motorul, ducând la supraîncălzirea și deteriorarea acestuia.
- Protector pentru resturi:** Montat chiar deasupra accesoriului de tăiere. Ajută la protejarea operatorului prin devierea resturilor produse în timpul funcționării. Nu utilizați unitatea fără protectorul atașat.
- Carcasa arborelui de transmisie:** Conține un arbore de transmisie flexibil interior special conceput.
- Cablu de accelerație:**
- Trăgaci de accelerație:** Acționat de un resort pentru a reveni la ralanti când este eliberat. La accelerare, apăsați treptat trăgaciul pentru o tehnică de funcționare optimă. Nu țineți apăsat trăgaciul în timpul pornirii.
- Comutator pornire/oprire motor:** Mutați comutatorul în poziția „I” pentru a porni și în poziția „O” pentru a opri.
- Maneta de siguranță:** Înainte de a apăsa declanșatorul accelerației, apăsați maneta de siguranță.
- Mâner.**
- Puncte de fixare a hamului.**
- Demaror cu recul:** Trageți demarorul cu recul până când motorul pornește, apoi eliberați-l încet. Nu lăsați demarorul cu recul să se întoarcă brusc, altfel se va deteriora.
- Capacul rezervorului de combustibil.**
- Rezervor de combustibil:** Conține combustibilul și filtrul de combustibil.
- Capacul filtrului de aer:** Conține elementul filtrant de aer înlocuibil.
- Buton capac filtru de aer:** Rotiți pentru a scoate capacul filtrului de aer.
- Maneta șocului:** Pentru a porni un motor rece, mișcați maneta în sus (poziția „N”) pentru a închide șocul. Mișcați maneta în jos (poziția „H”) pentru a deschide șocul.
- Bulb de amorsare:** Apăsarea bulbului de amorsare de 7 până la 10 ori înainte de pornire va elimina tot aerul și combustibilul vechi din sistemul de alimentare și va aduce combustibilul proaspăt în carburator.

ASAMBLARE

Notă: Vezi paginile 3-4.

Instalarea mânerului (Fig. 1)

1. Introduceți mânerul (1) în suport (2).
2. Puneți capacul superior (3) peste mâner și introduceți butonul de prindere (4) în orificiul din capacul superior.
3. Poziționați mânerul într-o poziție confortabilă de utilizare și strângeți butonul de prindere rotindu-l în sensul acelor de ceasornic.

Reglarea mânerului (Fig. 2-3)

1. Rotiți butonul de prindere (1) în sens antiorar, apoi trageți bara de blocare (2) și rotiți mânerul în poziția dorită.
2. Strângeți butonul de prindere rotindu-l în sens orar.

Instalarea protecției împotriva resturilor (Fig. 4)

Fixați protecția împotriva resturilor (1) pe suport (2) folosind șuruburile (3). Strângeți șuruburile după ce ați fixat suportul în poziția corespunzătoare.

Instalarea lamei (Fig. 5)

1. Introduceți cheia hexagonală (2) în orificiul prevăzut în transmisia unghiulară (3) și rotiți piulița (7) cu mâna până când cheia hexagonală intră în orificiul interior, blocând rotația.
2. Scoateți piulița (7) deșurubând-o în sensul acelor de ceasornic.
3. Scoateți capacul de protecție (6) și șaiba de fixare (5).
4. Asigurați-vă că canelurile din flanșa de antrenare (4) se potrivesc perfect cu transmisia unghiulară (3).
5. Instalați lama (1), șaiba de fixare (5) și capacul de protecție (6).
6. Repuneți piulița (7) și strângeți-o manual cât mai bine posibil. Apoi, strângeți-o bine cu ajutorul cheii furnizate (8).
7. Scoateți cheia hexagonală (2).



Avertisment:

- În cazul în care lama este instalată incorect, aceasta va vibra intens în timpul funcționării. Opriti imediat motorul dacă lama vibrează intens.
- Nu utilizați o lamă de oțel pentru tăierea marginilor sau scalparea gazonului.

Instalarea capului de tăiere din nailon (Fig. 6)

1. Introduceți cheia hexagonală (2) în orificiul prevăzut în transmisia unghiulară (3) și rotiți manual flanșa de antrenare (4) până când cheia hexagonală intră în orificiul interior, blocând rotația.
2. Asigurați-vă că canelurile din flanșa de antrenare (4) se potrivesc perfect cu transmisia unghiulară (3).
3. Montați capul de tăiere din nailon (1), înșurubându-l în sens invers acelor de ceasornic.
4. Scoateți cheia hexagonală (2).

Înlocuirea firului de tăiere (Fig. 7)

Punerea hamului (Fig. A)

1. Puneți hamul și fixați-l la unitate introducând cârligul într-un punct de fixare (11). Agitați unitatea pe partea dreaptă.
2. Glisați clemele în sus sau în jos până când unitatea este corect echilibrată, cu capul de tăiere fără a atinge solul în timpul funcționării.

ÎNAINTE DE UTILIZARE

Combustibil

- Unitatea utilizează un amestec de ulei de motor și benzină ca combustibil.
 - Tipul de ulei adecvat: ulei pentru motoare în doi timpi răcite cu aer.
 - Benzină adecvată: benzină fără plumb cu octan 94 sau mai mare.
- Raportul de amestec adecvat este de 30 ml de ulei la fiecare 1 L de benzină.

Notă:

- Pentru sănătatea dumneavoastră și pentru protecția mediului, utilizați numai benzină fără plumb.
- Utilizarea benzinei cu un indice octanic mai mic de 94 poate provoca creșterea temperaturii motorului și probleme ale motorului, cum ar fi blocarea pistonului.
- Benzina și uleiul de calitate slabă pot deteriora inelele de etanșare, conductele de combustibil sau rezervorul de combustibil.
- Nu amestecați benzina și uleiul direct în rezervorul de combustibil. Amestecați combustibilul într-un recipient curat și omologat pentru combustibil.
- Când pregătiți amestecul de combustibil, amestecați numai cantitatea necesară pentru lucrarea pe care urmează să o efectuați.
- Nu utilizați combustibil care a fost depozitat mai mult de 1 lună. Amestecul de combustibil depozitat mai mult timp va provoca pornirea dificilă și performanțe slabe. Dacă amestecul de combustibil a fost depozitat mai mult timp, acesta trebuie îndepărtat și înlocuit cu un amestec proaspăt.
- Combustibilul pentru motoare în doi timpi se poate separa. Agitați bine recipientul de combustibil înainte de fiecare utilizare.

- Pentru a preveni deteriorarea motorului, nu umpleți rezervorul cu:

1. Benzină fără ulei (benzină brută).
2. Gasohol.
3. Ulei pentru motoare în patru timpi.
4. Combustibil amestecat cu apă.

Alimentarea unității



Avertisment:

- Benzina este extrem de inflamabilă. Evitați fumatul în apropierea combustibilului. Țineți combustibilul departe de flăcări și scântei.
- Asigurați-vă că ați oprit motorul și că acesta s-a răcit înainte de a realimenta unitatea.
- Realimentați unitatea numai în aer liber și îndepărtați-vă la cel puțin 3 m de locul de realimentare înainte de a porni motorul.
- Asigurați-vă că ați șters combustibilul vărsat înainte de a încerca să porniți motorul.
- Nu umpleți niciodată rezervorul de combustibil până la marginea superioară (sub 3/4 din rezervor).

1. Deșurubați și scoateți capacul rezervorului de combustibil. Așezați capacul într-un loc fără praf.
2. Turnați combustibil în rezervorul de combustibil până la 80% din capacitatea totală.
3. Repoziționați și fixați bine capacul rezervorului de combustibil. Ștergeți orice scurgere de combustibil din jurul unității.

Verificări înainte de operare

1. Verificați dacă există șuruburi, piulițe și fittinguri slăbite.
2. Verificați dacă filtrul de aer este murdar. Curățați filtrul de aer de toate impuritățile etc. înainte de punerea în funcțiune.
3. Verificați dacă protecția împotriva resturilor este bine fixată.
4. Verificați dacă nu există scurgeri de combustibil.
5. Verificați dacă lama nu este crăpată.

INSTRUCIUNI DE UTILIZARE

Notă: Vezi paginile 3-4.



Avertisment: Nu folosiți mașina fără protecția împotriva resturilor. Folosiți întotdeauna aparatul cu centura de siguranță atașată.

Pornirea unui motor rece (Fig. A)

1. Așezați unitatea pe o suprafață plană și fermă. Mențineți capul de tăiere ridicat deasupra solului și departe de obiectele din jur.
2. Setați comutatorul ON/OFF al motorului (8) în poziția „I”.
3. Apăsăți bulbul de amorsare (18) de 7-10 ori până când combustibilul curge prin tubul transparent.
4. Mutați maneta de șoc (17) în sus (poziția „N”) pentru a închide șocul.
5. Ținând unitatea ferm, trageți de demarorul cu recul (12) până când motorul pornește.
 - **Important:** Evitați să trageți frânghia până la capăt. Asigurați-vă că returnați demarorul cu recul încet în poziția inițială.
6. Mutați maneta de șoc (17) în jos (poziția „H”) pentru a deschide șocul.
7. Trageți de demarorul cu recul (12) până când motorul pornește.
8. Lăsați motorul să se încălzească câteva minute înainte de a începe operarea.



Atenție: Dacă starterul cu recul este tras în mod repetat cu șocul închis, motorul se poate îneca, îngreunând pornirea. Dacă motorul s-a înecat, scoateți bujia și trageți ușor de starterul cu recul pentru a elimina excesul de combustibil; apoi uscați electrozii bujiei și reinstalați bujia.

Pornirea unui motor cald (Fig. A)

1. Așezați unitatea pe o suprafață plană și fermă. Mențineți capul de tăiere ridicat deasupra solului și departe de obiectele din jur.
2. Setați comutatorul ON/OFF al motorului (8) în poziția „I”.
3. Mutați maneta de șoc (17) în jos (poziția „H”) pentru a deschide șocul.
4. Ținând unitatea ferm, trageți de starterul cu recul (12) de una până la trei ori și motorul ar trebui să pornească, dacă rezervorul de combustibil nu s-a golit.
 - **Notă:** Dacă rezervorul de combustibil este gol, alimentați unitatea și efectuați pașii 1-2-3-6-7 din „Pornirea unui motor rece”.
 - **Important:** Evitați să trageți frânghia până la capăt. Asigurați-vă că returnați starterul cu recul încet în poziția inițială.

Oprirea motorului (Fig. A)

1. Eliberați trăgaciul accelerației (7) și lăsați motorul să funcționeze la ralanti timp de câteva secunde.
2. Setați comutatorul ON/OFF al motorului (8) în poziția „O”.

Funcționare (Fig. A)

Cu motorul pornit, apăsați mai întâi maneta de siguranță (9), apoi trageți de trăgaciul accelerației (7) pentru a începe tăierea.

Tăierea cu o lamă

- Lama poate fi utilizată pentru tăierea tufșurilor și buruienilor cu diametrul de până la 3/4" (1,9 cm).
- Cu acest aparat se pot utiliza numai lame de 255 mm cu 3 dinți.
- Consultați „Recul”, pagina 30.



Avertisment:

- Nu atingeți aceste tipuri de obiecte cu lama: cabluri electrice, țărugi metalici, cauciuc, pietre, zidărie, garduri.
- Nu utilizați niciodată mașina de tuns tufșuri pentru tăierea copacilor.
- Nu tăiați cu lama metalică tocită, crăpată sau deteriorată.
- Înainte de a tăia vegetația, verificați dacă există obstacole, cum ar fi bolovani, țărugi metalici sau fire de sârmă provenite de la garduri rupte. Dacă un obstacol nu poate fi îndepărtat, marcați-i locația, astfel încât să îl puteți evita cu lama. Pietrele și metalul vor toci sau deteriora lama. Sârmele se pot agăța de capul lamei și pot zbura în aer.

Tăierea cu un cap de tăiere din nailon (Fig. 8)

- Linia de tăiere se rotește în sens invers acelor de ceasornic.
- Pentru a alimenta firul de tăiere atunci când utilizați un cap de tăiere semi-automat din nailon, loviți ușor partea inferioară a capului de tăiere de sol în timp ce acesta se rotește. Lama de tăiere (1) va tăia firul la lungimea corectă.
- Pentru aproape toate operațiunile de tăiere, este recomandat să înclinați capul de tăiere astfel încât contactul să se facă pe partea cercului liniei în care linia se îndepărtează de dvs. și de scutul de protecție.



Avertisment:

- Când se utilizează firul de tăiere din nailon, protecția împotriva resturilor trebuie să fie montată corespunzător pe unitate. Firul de tăiere poate flutura dacă este expus prea mult. Utilizați întotdeauna protecția împotriva resturilor cu cuțit de tăiere când utilizați capete de tăiere din nailon.
- Înclinarea capului în direcția greșită va arunca resturile înspre dvs. Dacă capul liniei este ținut plat pe sol, astfel încât tăierea să se producă pe întregul cerc al liniei, resturile vor fi aruncate înspre dvs., rezistența va încetini motorul și veți consuma rapid linia de tăiere.
- Nu utilizați niciodată sârmă sau fir armat cu sârmă în locul firului de nylon pentru trimmer. Încărcați capul de tăiere din nylon numai cu fir de nylon pentru trimmer cu diametrul corespunzător.
- Aveți mare grijă când lucrați pe suprafețe goale și pietriș, deoarece firul poate arunca particule mici de piatră la viteze mari. Protecția împotriva resturilor de pe unitate nu poate opri obiectele care sar sau ricoșează de pe suprafețe dure.

ÎNTREȚINERE

Notă: Vezi paginile 3-4.

 **Avertisment:** Asigurați-vă că motorul s-a oprit și s-a răcit înainte de a efectua orice operațiune de întreținere a mașinii. Contactul cu capul de tăiere în mișcare sau cu toba de eșapament fierbinte poate provoca vătămări corporale.

Filtru de aer (Fig. A)

- Pentru a scoate elementul filtrului de aer din capacul filtrului de aer (15), rotiți butonul capacului filtrului de aer (16) și scoateți capacul.
- Praful acumulat în filtrul de aer va reduce eficiența motorului, va crește consumul de combustibil și va permite pătrunderea particulelor abrazive în motor. Curățați elementul filtrului de aer de câte ori este necesar.
- Praful ușor de pe suprafață poate fi îndepărtat ușor prin lovirea filtrului. Depunerile grele trebuie spălate cu un solvent adecvat.

Reglarea carburatorului

Nu reglați carburatorul decât dacă este necesar. Dacă aveți probleme cu carburatorul, contactați producătorul. Reglarea necorespunzătoare poate provoca deteriorarea motorului.

Orificiu de evacuare și amortizor de zgomot

În funcție de tipul de combustibil utilizat, tipul și cantitatea de ulei utilizat și/sau condițiile de funcționare, orificiul de evacuare și amortizorul de zgomot se pot bloca cu depuneri de carbon. Dacă observați o scădere a performanței unității, un tehnician de service calificat va trebui să îndepărteze aceste depuneri pentru a restabili performanța.

Filtru de combustibil

- Verificați periodic filtrul de combustibil. Nu permiteți pătrunderea prafului în rezervorul de combustibil. Un filtru înfundat va cauza dificultăți la pornirea motorului sau anomalii în funcționarea acestuia.
- Când filtrul este murdar, înlocuiți-l.
- Când interiorul rezervorului de combustibil este murdar, acesta poate fi curățat prin clătirea rezervorului cu benzină.

Bujie (Fig. 9)

- Nu încercați să scoateți bujia dintr-un motor fierbinte pentru a evita deteriorarea filetelui.
- Curățați sau înlocuiți bujia dacă este murdară cu depuneri uleioase.
- Înlocuiți bujia dacă electrodul central este uzat și rotunjit la capăt.

Distanța corectă între electrozii bujiei: 0,6 - 0,7 mm

Cutie de angrenaje (Fig. 10)

După fiecare 40-50 de ore de funcționare, lubrifiați cutia de viteze cu unsoare pe bază de litiu. Pentru a face acest lucru:

1. Scoateți șurubul de pe cutia de viteze.
2. În timp ce rotiți manual arborele, adăugați unsoare până când începe să iasă din orificiu.
3. Odată ce unsoarea începe să iasă, opriți umplerea, apoi înlocuiți șaiba și înșurubați bine.

TRANSPORT ȘI DEPOZITARE

- Motorul trebuie oprit atunci când unitatea este mutată între zonele de lucru.
- După oprirea motorului, amortizorul de zgomot este încă fierbinte. Nu atingeți niciodată părțile fierbinți, cum ar fi amortizorul de zgomot.
- Verificați dacă nu există scurgeri de combustibil din rezervor.
- Lăsați motorul să se răcească. Goliți rezervorul de combustibil și asigurați unitatea împotriva deplasării înainte de transportul cu un vehicul. Dacă lama este montată, utilizați întotdeauna protecția lamei.



Avertisment: Goliți întotdeauna rezervorul de combustibil înainte de transportarea sau depozitarea aparatului.

Instalarea protecției lamei (Fig. 11)

Deschideți protecția lamei și instalați-o pe lamă, apoi introduceți știftul (1) în creștătura protecției (2).



Avertisment: Puneți întotdeauna protecția lamei pe lamă când aparatul nu este folosit. Scoateți protecția lamei înainte de a folosi aparatul. Dacă nu este scoasă, protecția lamei poate deveni un obiect aruncat când lama începe să se rotească.

Depozitare prelungită

1. Inspectați, curățați și reparați unitatea, dacă este necesar.
2. Scoateți tot combustibilul din rezervor.
3. Porniți motorul până când combustibilul rămas în conducta de alimentare și carburator se consumă complet.
4. Scoateți bujia și turnați o linguriță de ulei de motor curat în cilindru prin orificiul bujiei.
5. Reinstalați bujia.
6. Depozitați unitatea într-un loc curat, uscat și fără praf.



Avertisment: Nu depozitați freza de tufșuri într-un spațiu închis, unde vaporii de combustibil ar putea intra în contact cu flăcări deschise sau surse de aprindere. Depozitați-o întotdeauna într-un spațiu închis, bine ventilat.

1. EȘECUL PORNIRII

Problemă		Cauză posibilă		Soluție
Presiunea de compresie a cilindrului normală	Bujia aprinde normal	Anomaliile ale sistemului de alimentare cu combustibil		1. Nu există combustibil în rezervor. 2. Filtrul de combustibil este înfundat.
		Sistem de alimentare normal	Combustibil	1. Combustibilul este prea murdar. 2. Există apă în combustibil. 3. Există prea mult combustibil în cilindru. 4. Raportul amestecului este necorespunzător.
	Sistemul de alimentare cu combustibil normal	Cablul de înaltă tensiune normal	Bujie	1. Bujie murdară cu depuneri uleioase. 2. Izolația bujiei este deteriorată. 3. Distanța dintre electrozi este prea mare sau prea mică.
		Anomaliile la cablul de înaltă tensiune		1. Cablul de înaltă tensiune este deteriorat sau deconectat. 2. Bobina este slăbită.
Sistemul de alimentare cu combustibil normal	Sistem de aprindere normal	Presiunea de compresie este inadecvată		1. Înlocuiți cu unul nou. 2. Înlocuiți. 3. Curățați. 4. Strângeți. 5. Reînchideți.
		Compresie normală		1. Strângeți capacul bujiei. 2. Reparați sau înlocuiți.

2. PRODUCȚIE SCĂZUTĂ

Problemă	Cauză posibilă	Soluție
Stingerea motorului în timpul accelerării. Fumul este subțire, gura carburatorului suflă înapoi.	1. Filtru de combustibil înfundat. 2. Nivelul combustibilului scăzut. 3. Amortizor de zgomot înfundat cu depuneri uleioase.	1. Curățați filtrul de combustibil, curățați conducta de combustibil. 2. Reglați carburatorul. 3. Curățați depunerile de ulei.
Presiunea de compresie este inadecvată	Piston, inel de piston, cilindru uzat.	Înlocuiți pistonul și inelul pistonului.
Scurgeri la motor	Scurgeri la îmbinarea dintre cilindru și carter.	Reînchideți.
Scurgeri la ambele capete ale arborelui cotit	Garnitură deteriorată.	Înlocuiți garnitura.
Alte probleme	1. Motorul se supraîncălzește. 2. Camera de ardere este murdară cu depuneri uleioase.	1. Evitați utilizarea prelungită la viteze mari și sub sarcini grele. 2. Curățați depunerile de ulei.

3. MOTORUL FUNCȚIONEAZĂ INSTABIL

Problemă	Cauză posibilă	Soluție
Motorul scoate sunete de ciocănit	1. Piston, inel de piston, cilindru uzat. 2. Bolț de piston, piston uzat. 3. Lagăr de arbore cotit uzat.	1. Înlocuiți pistonul, inelul pistonului. 2. Înlocuiți bolțul pistonului, pistonul. 3. Înlocuiți rulmentul.
Se aud sunete metalice de ciocănit	1. Motor supraîncălzit. 2. Cameră de ardere murdărită cu depuneri uleioase. 3. Rezervorul de combustibil umplut cu benzină de calitate inferioară.	1. Evitați utilizarea prelungită la viteze mari și sub sarcini grele. 2. Curățați depunerile de ulei. 3. Utilizați benzină de calitate superioară, cu un indice octanic minim de 94.
Defecțiuni la aprinderea motorului	1. Există apă în combustibil. 2. Distanța dintre electrozii bujiei este incorectă. 3. Distanța dintre bobine este incorectă.	1. Înlocuiți combustibilul. 2. Reglați distanța dintre electrozii bujiei la 0,6 - 0,7 mm. 3. Reglați distanța dintre bobine la 0,3 - 0,4 mm.

4. MOTORUL SE OPREȘTE BRUSC

Cauză posibilă	Soluție
1. Combustibilul s-a epuizat. 2. Bujia este murdară cu depuneri de ulei și scurtcircuit. 3. Cablul de înaltă tensiune este deconectat.	1. Adăugați combustibil. 2. Curățați depunerile de ulei. 3. Conectați.

SIGURNOSNI SIMBOLI

Napomena: Pogledajte stranicu 3, "SIGURNOSNI SIMBOLI".

1. Nosite zaštitu za oči, zaštitu za sluh i zaštitnu kacigu.
2. Nosite zaštitne rukavice.
3. Nosite zaštitnu obuću koja se ne klizi.
4. Benzin je izuzetno zapaljiv. Izbjegavajte pušiti u blizini goriva. Držite gorivo dalje od plamena i iskri.
5. Opasnost od ozljeda zbog izbačenih predmeta.
6. Izbjegavajte kontakt s vrućim površinama uređaja.
7. Ovaj uređaj nije namijenjen za korištenje s nazubljenim listom pile.
8. Držite sve promatrače najmanje 15 metara od stroja.

SIGURNOSNE UPUTE



Upozorenje: Prije upotrebe pažljivo pročitajte priručnik. Nepoštivanje upozorenja i uputa može uzrokovati oštećenje uređaja, tjelesne ozljede i/ili materijalnu štetu. Priručnik spremite na sigurno mjesto za buduću upotrebu.

Opća sigurnosna pravila

- Nikada ne dopustite djeci ili bilo kome tko nije u stanju u potpunosti razumjeti upute dane u priručniku da koristi stroj.
- Nikada ne rastavljajte stroj niti ga na bilo koji način modificirajte.
- Održavajte sve sigurnosne naljepnice na uređaju čistima i čitljivima. Ako sigurnosna naljepnica više nije čitljiva, zamijenite je.

Osobna sigurnost

- Ne koristite stroj ako ste umorni ili pod utjecajem alkohola, droga ili lijekova. Trenutak nepažnje tijekom rada sa strojem može uzrokovati ozbiljne tjelesne ozljede.
- Ne koristite uređaj ako je oštećen ili loše podešen. Nikada ne skidajte štitnik sa stroja. Moguće su teške ozljede rukovatelja ili promatrača, kao i oštećenje stroja.
- Nemojte se previše naginjati. Uvijek održavajte pravilan oslonac i ravnotežu. Ne upravljajte uređajem dok stojite na ljestvama ili na bilo kojem drugom nestabilnom mjestu.
- Odjenite se prikladno. Ne nosite široku odjeću ili nakit. Držite kosu, odjeću i rukavice dalje od pokretnih dijelova. Ne upravljajte strojem bos.
- Koristite osobnu zaštitnu opremu. Uvijek nosite zaštitu za oči, zaštitu za sluh, protuklizne sigurnosne cipele i zaštitnu kacigu.

Radno područje

- Držite djecu i promatrače na udaljenosti od najmanje 15 metara dok upravljate strojem.
- Ne koristite motor u zatvorenom i/ili slabo prozračenom prostoru. Ispušni plinovi motora sadrže ugljični monoksid, koji je štetan za zdravlje.
- Ne upravljajte strojem:
 - Kada je tlo sklisko ili kada ne možete održati stabilno držanje.
 - Noću, u vrijeme guste magle ili u bilo koje drugo vrijeme kada vam je vidno polje ograničeno i teško je dobiti jasan pogled na radno područje.
 - Za vrijeme kiše, grmljavine, jakog ili olujnog vjetra ili u bilo koje drugo vrijeme kada vremenski uvjeti mogu učiniti korištenje proizvoda nesigurnim.

Rukovanje gorivom

- Benzin je lako zapaljiv. Nikada ne pohranjujte limenke goriva niti puniti spremnik uređaja na mjestima gdje postoje iskre, izvori topline ili plamen koji bi mogli zapaliti gorivo.
- Nikada ne pušite dok koristite uređaj ili puniti spremnik goriva.
- Prilikom punjenja spremnika uvijek isključite motor i pustite ga da se ohladi. Pažljivo pogledajte okolo kako biste se uvjerali da u blizini nema iskri ili otvorenog plamena prije punjenja goriva.
- Ako dođe do prolijevanja goriva tijekom punjenja, temeljito obrišite proliveno gorivo suhom krpom.
- Nakon punjenja goriva, čvrsto zavrtnite čep spremnika goriva.
- Držite ručke čistima od ulja i goriva.

Prije pokretanja motora

- Područje unutar perimetra od 15 m od osobe koja koristi proizvod treba smatrati opasnim područjem u koje nitko ne smije ulaziti. Ako je potrebno, znakovi upozorenja trebaju biti postavljeni oko perimetra područja. Kada rad istovremeno obavljaju dvije ili više osoba, treba paziti da se stalno gleda okolo ili na drugi način provjerava prisutnost i položaj drugih osoba koje rade kako bi se održao razmak između svake osobe dovoljan za osiguranje sigurnosti.
- Uklonite prepreke iz radnog područja koje bi stroj mogao izbaciti tijekom rada, poput kamenja, limenki ili razbijenog stakla.
- Pregledajte cijeli uređaj na labave pričvršćivače i curenje goriva. Provjerite je li rezni nastavak pravilno ugrađen i sigurno pričvršćen.
- Provjerite je li štitnik od krotina čvrsto pričvršćen na mjestu.
- Uvijek koristite pojas. Podesite pojas za udobnost prije pokretanja motora. Pojas treba podesiti tako da li lijeva ruka može udobno držati ručku upravljača otprilike u visini struka.

Pokretanje motora

- Držite prolaznike i životinje na udaljenosti od najmanje 15 m od radnog mjesta. Ako vam se približe, odmah zaustavite motor.
- Prije pokretanja motora provjerite da ne pritiskate sigurnosnu polugu i okidač gasa.
- Držite reznu glavu iznad tla i podalje od okolnih predmeta.
- Nakon pokretanja motora provjerite prestaje li se okretati rezni nastavak kada se okidač gasa potpuno vrati u prvobitni položaj. Ako se nastavi okretati čak i nakon što je poluga gasa potpuno vraćena, isključite motor i odnesite uređaj proizvođaču ili ovlaštenom servisu na popravak.

Korištenje uređaja

- Čvrsto uhvatite ručke s obje ruke koristeći cijelu ruku. Pazite da je udaljenost između stopala jednaka širini ramena, tako da vam je težina ravnomjerno raspoređena na obje noge i uvijek održavajte stabilno, ravnomjerno držanje tijekom rada.
- Držite rezni nastavak ispod razine struka.
- Održavajte brzinu motora na razini potrebnoj za izvođenje radova rezanja i nikada ne povećavajte brzinu motora iznad potrebne razine.
- Ako se uređaj počne tresiti ili vibrirati, isključite motor i provjerite cijeli uređaj. Nemojte ga koristiti dok se problem pravilno ne riješi.
- Držite sve dijelove tijela dalje od rotirajućeg reznog nastavka i vrućih površina.
- Nikada ne dodirujte prigušivač, svjećicu ili druge metalne dijelove motora dok motor radi ili odmah nakon gašenja motora. To može uzrokovati ozbiljne opekline ili strujni udar.
- Nikada ne skidajte čep spremnika goriva dok motor radi.
- Ne ostavljajte stroj na tlu dok motor radi.
- Pazite da ne udarite najlonskom reznom glavom o kamenje ili tlo. Ako naiđete na kamen ili neku drugu prepreku, zaustavite motor i provjerite najlonsku reznu glavu. Nikada se ne smije koristiti slomljena ili neuravnotežena najlonska rezna glava.

Održavanje

- Kako biste proizvod održali u ispravnom radnom stanju, redovito provodite postupke održavanja i provjere opisane u priručniku.
- Uvijek obavezno isključite motor prije izvođenja bilo kakvih postupaka održavanja ili provjere.

Prijevoz

- Kada završite s rezanjem na jednom mjestu i želite nastaviti rad na drugom mjestu, isključite motor, podignite uređaj i nosite ga, pazeći na oštricu.
- Nikada ne prevozite proizvod po neravnim cestama na velike udaljenosti vozilom bez da ste izvadili svo gorivo iz spremnika. U tom slučaju, gorivo bi moglo procuriti iz spremnika tijekom prijevoza.

Povratni udarac

Povratni udarac može uzrokovati ozbiljne tjelesne ozljede. Važno je da razumijete što uzrokuje povratni udarac, kako možete smanjiti mogućnost povratnog udara i kako možete zadržati kontrolu nad uređajem ako do njega dođe.

- Uzrok povratnog udara:

Povratni udar može se dogoditi kada pokretna oštrica dodirne predmet koji ne može rezati. Taj kontakt uzrokuje da se oštrica na trenutak zaustavi, a zatim se naglo pomakne ili "odbije" od predmeta koji je pogođen. Operater može izgubiti kontrolu nad uređajem, a oštrica može uzrokovati ozbiljne tjelesne ozljede operateru ili bilo kojoj osobi u blizini ako oštrica dodirne bilo koji dio tijela.

- Minimiziranje rizika od povratnog udara:

- Kosite samo vlaknasti korov i travu. Ne dopustite da oštrica dodiruje materijale koje ne može rezati, poput tvrdih, drvenastih loza, kamenja, ograda, metalnih predmeta itd.
- Budite posebno spremni na povratni udar ako morate rezati tamo gdje ne vidite da oštrica dodiruje materijale, poput područja gustog rasta.
- Održavajte oštricu oštrom. Tupa oštrica povećava mogućnost povratnog udara.
- Ne režite prebrzo.
- Kada koristite oštricu, režite samo s desna na lijevo.
- Put kretanja držite čistim od posječenog materijala i ostalog otpada.

- Održavanje optimalne kontrole:

- Držite uređaj čvrsto i dobro s obje ruke. Desnom i lijevom rukom potpuno obuhvatite odgovarajuće ručke.
- Držite oba stopala raširena u udobnom stavu, ali i pripremljena za mogućnost povratnog udara uređaja. Nemojte se previše naginjati. Održavajte čvrstu oslonac i ravnotežu.

TEHNIČKI PODACI

Model	PB5600
Motor	Dvotaktni, hlađen zrakom
Gorivo	Mješavina benzina/motornog ulja
Radni obujam	52 cc
Konjske snage	2,3 ks
Osovina	28 mm * 1,58 mm
Ručka	U-tip
Pojas	Dvostruki
Glava	Poluautomatska
Oštrica	255 mm (3T)
Antivibracijski sustav	Da
Težina	8,5 kg

* Proizvođač zadržava pravo na manje izmjene u dizajnu proizvoda i tehničkim specifikacijama bez prethodne najave, osim ako te promjene značajno utječu na performanse i sigurnost proizvoda. Dijelovi opisani / ilustrirani na stranicama priručnika koje držite u rukama također se mogu odnositi na druge modele proizvođačeve linije proizvoda sa sličnim značajkama i možda neće biti uključeni u proizvod koji ste upravo nabavili.

* Kako bi se osigurala sigurnost i pouzdanost proizvoda i valjanost jamstva, sve popravke, inspeksijske ili zamjenske radove, uključujući održavanje i posebne prilagodbe, smiju obavljati samo tehničari ovlaštenog servisnog odjela proizvođača.

* Uvijek koristite proizvod s isporučenom opremom. Rad proizvoda s neiskorištenom opremom može uzrokovati kvarove ili čak ozbiljne ozljede ili smrt. Proizvođač i uvoznik nisu odgovorni za ozljede i štete nastale uporabom nesukladne opreme.

GLAVNI DIJELOVI

Napomena: Vidi stranicu 3, sl. A.

- Oštrica:** Kružna oštrica za košnju trave, korova ili grmlja. Za rad oštrice potrebni su pojas, štitičnik od otpada i U-ručka.
- Glava rezača od najlona:** Sadrži zamjenjivu najlonsku nit za rezanje koja se pomiče kada se glava kućne o tlo dok se okreće normalnom radnom brzinom.
- Nož za rezanje:** Reže najlonsku nit za rezanje na ispravnu duljinu kada se najlonska glava rezača udari o tlo tijekom rada. Ako se nož za rezanje ne koristi, nit će postati preduga, a radna brzina će usporiti motor, što će dovesti do pregrijavanja i oštećenja motora.
- Štitičnik od otpada:** Montiran odmah iznad reznog nastavka. Pomaže u zaštiti rukovatelja odbijanjem otpada koji nastaje tijekom rada. Ne koristite uređaj bez pričvršćenog štitičnika.
- Kućište pogonskog vratila:** Sadrži posebno dizajnirano unutarnje fleksibilno pogonsko vratilo.
- Sajla gasa.**
- Okidač gasa:** Opruga se aktivira za povratak u prazan hod kada se otpusti. Prilikom ubrzavanja, postupno pritiskajte okidač za najbolju tehniku rukovanja. Ne držite okidač tijekom pokretanja.
- Prekidač ON/OFF motora:** Pomaknite prekidač u položaj "I" za pokretanje i u položaju "O" za zaustavljanje.
- Sigurnosna poluga:** Prije pritiskanja okidača gasa, pritisnite sigurnosnu polugu.
- Ručka.**
- Točke za pričvršćivanje pojasa.**
- Povratni starter:** Povucite starter dok se motor ne pokrene, a zatim ga polako vratite. Ne dopustite da se starter vrati natrag, inače će se oštetiti.
- Čep spremnika goriva.**
- Spremnik goriva:** Sadrži gorivo i filter goriva.
- Poklopac filtera zraka:** Sadrži zamjenjivi element filtera zraka.
- Ručica poklopca filtera zraka:** Okrenite je da biste uklonili poklopac filtera zraka.
- Poluga čoka:** Za pokretanje hladnog motora pomaknite polugu prema gore (položaj "N") da biste zatvorili čok. Pomaknite polugu prema dolje (položaj "H") da biste otvorili čok.
- Pučica za ubrizgavanje:** Pritiskom na pumpicu 7 do 10 puta prije pokretanja uklonit ćete sav zrak i ustajalo gorivo iz sustava goriva i dovesti svježe gorivo u rasplinjač.

SKUPŠTINA

Napomena: Pogledajte stranice 3-4.

Ugradnja ručke (Sl. 1)

1. Stavite ručku (1) u nosač (2).
2. Stavite gornji poklopac (3) preko ručke i umetnite stezni gumb (4) u otvor na gornjem poklopcu.
3. Postavite ručku u udoban radni položaj i zategnite stezni gumb okretanjem u smjeru kazaljke na satu.

Podešavanje ručke (Sl. 2-3)

1. Okrenite steznu ručicu (1) u smjeru suprotnom od kazaljke na satu, zatim povucite polugu za zaključavanje (2) i okrenite ručku u željeni položaj.
2. Zategnite steznu ručicu okretanjem u smjeru kazaljke na satu.

Ugradnja zaštite od krhotina (Sl. 4)

Pričvrstite zaštitu od krhotina (1) na nosač (2) pomoću vijaka (3). Zategnite vijke nakon što postavite nosač u odgovarajući položaj.

Ugradnja oštrice (Sl. 5)

1. Umetnite imbus ključ (2) u predviđeni otvor u kutnom prijenosniku (3) i ručno okrećite maticu (7) dok imbus ključ ne uđe u unutarnji otvor, blokirajući rotaciju.
2. Uklonite maticu (7) odvijanjem u smjeru kazaljke na satu.
3. Uklonite zaštitni poklopac (6) i steznu podlošku (5).
4. Provjerite da se tori na pogonskoj prirubnici (4) savršeno poklapaju s kutnim prijenosnikom (3).
5. Ugradite oštricu (1), steznu podlošku (5) i zaštitni poklopac (6).
6. Vratite maticu (7) i ručno je zategnite što je više moguće. Zatim je čvrsto zategnite priloženim ključem (8).
7. Izvadite imbus ključ (2).



Upozorenje:

- U slučaju da je oštrica nepravilno postavljena, tijekom rada će intenzivno vibrirati. Odmah zaustavite motor ako oštrica intenzivno vibrira.
- Ne koristite čeličnu oštricu za rezanje rubova ili skalpiranje.

Ugradnja najlonske rezne glave (Sl. 6)

1. Umetnite imbus ključ (2) u predviđeni otvor u kutnom prijenosniku (3) i ručno okrećite pogonsku prirubnicu (4) dok imbus ključ ne uđe u unutarnji otvor, blokirajući rotaciju.
2. Provjerite da se tori u pogonskoj prirubnici (4) savršeno poklapaju s kutnim prijenosnikom (3).
3. Namjestite najlonsku glavu rezača (1) zavrćući je u smjeru suprotnom od kazaljke na satu.
4. Izvadite imbus ključ (2).

Zamjena niti trimera (Sl. 7)

Stavljanje pojasa (Sl. A)

1. Stavite pojas i pričvrstite ga na uređaj umetanjem kuke u točku za pričvršćivanje (11). Objesite uređaj na desnu stranu.
2. Pomičite stezaljke gore ili dolje dok uređaj ne bude pravilno uravnotežen, s reznom glavom koja ne dodiruje tlo tijekom rada.

PRIJE UPORABE

Gorivo

- Uređaj koristi mješavinu motornog ulja i benzina kao gorivo.
 - Odgovarajuća vrsta ulja: Ulje za dvotaktne motore hlađene zrakom.
 - Odgovarajući benzin: Bezolovni benzin s 94 oktana ili više.
- Odgovarajući omjer miješanja je 30 ml ulja na 1 l benzina.

Napomena:

- Radi vašeg zdravlja i okoliša koristite samo bezolovni benzin.
- Korištenje benzina niže oktanske vrijednosti od 94 može uzrokovati porast temperature motora i probleme s motorom, poput blokiranja klipa.
- Benzin i ulje loše kvalitete mogu oštetiti brtvene prstenove, vodove goriva ili spremnik goriva.
- Ne miješajte benzin i ulje izravno u spremniku goriva. Pomiješajte gorivo u čistoj, odobrenoj posudi za gorivo.
- Prilikom pripreme smjese goriva miješajte samo količinu potrebnu za posao koji ćete obaviti.
- Ne koristite gorivo koje je uskladišteno dulje od 1 mjeseca. Smjesa goriva uskladištena dulje od toga uzrokovat će teško pokretanje i slabe performanse. Ako je smjesa goriva uskladištena dulje od tog vremena, treba je ukloniti i napuniti svježom smjesom.
- Dvotaktno gorivo može se odvojiti. Prije svake upotrebe dobro protresite spremnik goriva.

- Kako biste spriječili oštećenje motora, nemojte puniti spremnik goriva sa:

1. Benzinom bez ulja (sirovim benzinom).
2. Gasoholom.
3. Uljem za četverotaktne motore.
4. Gorivom pomiješanim s vodom.

Punjenje jedinice gorivom



Upozorenje:

- Benzin je izuzetno zapaljiv. Izbjegavajte pušiti u blizini goriva. Držite gorivo dalje od plamena i iskri.
- Prije punjenja uređaja gorivom obavezno zaustavite motor i pustite ga da se ohladi.
- Gorivo puniti samo na otvorenom i prije pokretanja motora odmaknite se najmanje 3 m od mjesta punjenja.
- Prije pokretanja motora obavezno obrišite proliveno gorivo.
- Nikada ne puniti spremnik goriva do samog vrha (ispod 3/4 spremnika).

1. Odvijte i skinite čep spremnika za gorivo. Postavite čep na mjesto bez prašine.
2. Ulijte gorivo u spremnik za gorivo do 80% punog kapaciteta.
3. Vratite čep spremnika za gorivo na mjesto i čvrsto ga pričvrstite. Obrišite proliveno gorivo oko uređaja.

Provjere prije operacije

1. Provjerite ima li labavih vijaka, matica i spojnica.
2. Provjerite ima li u filtru zraka prljavštine. Prije rada očistite filter zraka od sve prljavštine itd.
3. Provjerite je li štitnik za krhotine dobro postavljen.
4. Provjerite curi li gorivo.
5. Provjerite je li oštrica napukla.

UPUTE ZA RAD

Napomena: Pogledajte stranice 3-4.



Upozorenje: Ne koristite stroj bez postavljene zaštite od krhotina. Uvijek koristite uređaj s pričvršćenim kablaskim remenom.

Pokretanje hladnog motora (Sl. A)

1. Uređaj postavite na ravnu, čvrstu površinu. Držite reznu glavu dalje od tla i podalje od okolnih predmeta.
2. Prekidač za uključivanje/isključivanje motora (8) postavite u položaj "I".
3. Pritisnite pumpicu za gorivo (18) 7-10 puta dok gorivo ne počne istjecati u prozirnoj cijevi.
4. Pomaknite polugu čoka (17) prema gore (položaj "N") kako biste zatvorili čok.
5. Dok čvrsto držite uređaj, povucite starter (12) dok se motor ne upali.
 - **Važno:** Izbjegavajte povlačenje užeta do kraja. Obavezno polako vratite starter u prvobitni položaj.
6. Pomaknite polugu čoka (17) prema dolje (položaj "H") kako biste otvorili čok.
7. Povucite starter (12) dok se motor ne upali.
8. Ostavite motor da se zagrije nekoliko minuta prije početka rada.

 **Opres:** Ako se ručica startera više puta povlači dok je čok zatvoren, motor se može preplaviti, što otežava pokretanje. Ako ste preplavili motor, izvadite svjećicu i lagano povucite ručica startera kako biste uklonili višak goriva; zatim osušite elektrode svjećice i ponovno ugradite svjećicu.

Pokretanje toplog motora (Sl. A)

1. Uređaj postavite na ravnu, čvrstu površinu. Držite reznu glavu dalje od tla i dalje od okolnih predmeta.
2. Postavite prekidač za uključivanje/isključivanje motora (8) u položaj "I".
3. Pomaknite polugu čoka (17) prema dolje (položaj "H") da biste otvorili čok.
4. Dok čvrsto držite uređaj, povucite starter (12) jedan do tri puta i motor bi se trebao pokrenuti ako se spremnik goriva nije ispraznio.
 - **Napomena:** Ako se spremnik goriva ispraznio, napunite uređaj gorivom i izvršite korake 1-2-3-6-7 iz "Pokretanje hladnog motora".
 - **Važno:** Izbjegavajte povlačenje užeta do kraja. Obavezno polako vratite starter u prvobitni položaj.

Zaustavljanje motora (Sl. A)

1. Otpustite okidač gasa (7) i pustite motor da radi u praznom hodu nekoliko sekundi.
2. Postavite prekidač za uključivanje/isključivanje motora (8) u položaj "O".

Rad (Sl. A)

S upaljenim motorom, prvo pritisnite sigurnosnu polugu (9), a zatim povucite okidač gasa (7) da biste započeli rezanje.

Rezanje oštricom

- Oštrica se može koristiti za rezanje grmlja i korova promjera do 1,9 cm.
- S ovim uređajem mogu se koristiti samo 3-T oštrice od 255 mm.
- Vidi "Povratni udarac", stranica 36.

 **Upozorenje:**

- **Ne dirajte ove vrste predmeta oštricom:** električne žice, metalne kolce, gumu, kamenje, zidove, ograde.
- Nikada ne koristite trimmer za rezanje drveća.
- Nemojte rezati tupom, napuknutom ili oštećenom metalnom oštricom.
- **Prije rezanja raslinja, provjerite ima li prepreka poput kamenja, metalnih kolca ili žica od slomljenih ograda. Ako se prepreka ne može ukloniti, označite njezino mjesto kako biste je mogli izbjeći oštricom. Kamenje i metal će otupiti ili oštetiti oštricu. Žice se mogu zaglaviti za glavu oštrice i mahati okolo ili biti odbačene u zrak.**

Rezanje najlonskom glavom rezača (Sl. 8)

- Nit trimera okreće se u smjeru suprotnom od kazaljke na satu.
- Za uvlačenje niti trimera pri korištenju poluautomatske najlonske glave rezača, udarite donjim dijelom glave rezača o tlo dok se okreće. Oštrica za rezanje (1) će odrezati nit na ispravnu duljinu.
- Za gotovo svako rezanje dobro je nagnuti glavu niti tako da se uspostavi kontakt s dijelom kruga niti gdje se nit udaljava od vas i štitnika za krhotine.

 **Upozorenje:**

- **Odgovarajući štitnik od krhotina mora biti postavljen na uređaju kada se koristi najlonska rezna nit. Rezna nit može lepršati ako je previše niti izloženo. Uvijek koristite štitnik od krhotina s nožem za rezanje kada koristite najlonske rezne glave.**
- **Naginjanje glave na pogrešnu stranu izbacivat će krhotine prema vama. Ako se glava s niti drži ravno na tlu tako da se rezanje odvija po cijelom krugu niti, krhotine će biti bačene prema vama, otpor će usporiti motor i brzo ćete potrošiti reznu nit.**
- **Nikada ne koristite žicu ili žicom ojačanu nit umjesto najlonske rezne niti. Napunite reznu glavu s najlonskom niti samo najlonskom reznom niti odgovarajućeg promjera.**
- **Budite izuzetno oprezni kada radite preko golih mjesta i šljunka, jer nit može izbacivati male čestice kamenja velikim brzinama. Štitnik od krhotina na uređaju ne može zaustaviti predmete koji se odbijaju ili rikošetiraju od tvrdih površina.**

ODRŽAVANJE

Napomena: Pogledajte stranice 3-4.

 **Upozorenje:** Prije bilo kakvog održavanja stroja provjerite je li motor zaustavljen i ohlađen. Kontakt s pokretnom reznom glavom ili vrućim prigušivačem može uzrokovati tjelesne ozljede.

Zračni filter (Sl. A)

- Za uklanjanje elementa zračnog filtra iz poklopca zračnog filtra (15), okrenite gumb poklopca zračnog filtra (16) i uklonite poklopac.
- Nakupljena prašina u zračnom filtru smanjit će učinkovitost motora, povećati potrošnju goriva i omogućiti ulazak abrazivnih čestica u motor. Čistite element zračnog filtra onoliko često koliko je potrebno.
- Lagana površinska prašina može se lako ukloniti tapkanjem po filtru. Teške naslage treba isprati u prikladnom otapalu.

Podešavanje rasplinjača

Ne podešavajte rasplinjač osim ako nije potrebno. Ako imate problema s rasplinjačem, obratite se proizvođaču. Nepravilno podešavanje može oštetiti motor.

Ispušni otvor i prigušivač

Ovisno o vrsti korištenog goriva, vrsti i količini korištenog ulja i/ili uvjetima rada, ispušni otvor i prigušivač mogu se začepiti naslagama ugljika. Ako primijetite smanjene performanse uređaja, kvalificirani serviser morat će ukloniti te naslage kako bi vratio performanse.

Filter goriva

- Redovito provjeravajte filter goriva. Ne dopustite da prašina uđe u spremnik goriva. Začepljen filter uzrokovat će poteškoće pri pokretanju motora ili abnormalnosti u radu motora.
- Kada je filter prljav, zamijenite ga.
- Kada je unutrašnjost spremnika goriva prljava, može se očistiti ispiranjem spremnika benzinom.

Svjeća (SI. 9)

- Ne pokušavajte vaditi svjeću iz vrućeg motora kako biste izbjegli moguća oštećenja navoja.
- Očistite ili zamijenite svjeću ako je zaprljana teškim masnim naslagama.
- Zamijenite svjeću ako je središnja elektroda istrošena i zaobljena na kraju.

Ispravan razmak svjeće: 0,6 - 0,7 mm

Kućište mjenjača (SI. 10)

Nakon svakih 40–50 sati rada, podmažite kućište mjenjača mašću na bazi litija. Da biste to učinili:

1. Odvrnite vijak na kućištu mjenjača.
2. Dok ručno okrećete osovinu, dodajte mast dok ne počne izlaziti iz otvora.
3. Kad mast počne izlaziti, prestanite s punjenjem, a zatim vratite podlošku i čvrsto pričvrstite vijak.

PRIJEVOZ I SKLADIŠTENJE

- Motor treba isključiti kada se uređaj premješta između radnih područja.
- Nakon što se motor zaustavi, prigušivač je još uvijek vruć. Nikada ne dodirujte vruće dijelove poput prigušivača.
- Provjerite da gorivo nije procurilo iz spremnika.
- Ostavite motor da se ohladi. Ispraznite spremnik goriva i osigurajte uređaj od pomicanja prije prijevoza u vozilu. Ako je nož postavljen, uvijek koristite štitnik za nož.



Upozorenje: Uvijek ispraznite spremnik goriva prije transporta ili skladištenja uređaja.

Ugradnja štitnika oštrice (SI. 11)

Otvorite štitnik oštrice i postavite ga na oštricu, zatim umetnite klin (1) u utor štitnika (2).



Upozorenje: Uvijek stavite štitnik oštrice na oštricu kada se uređaj ne koristi. Uklonite štitnik oštrice prije upotrebe uređaja. Ako se ne ukloni, štitnik oštrice može postati odbačeni predmet kada se oštrica počne okretati.

Proširena pohrana

1. Pregledajte, očistite i popravite uređaj ako je potrebno.
2. Uklonite svo gorivo iz spremnika.
3. Pustite motor da radi dok se ne potroši preostalo gorivo u dovodu goriva i rasplinjaču.
4. Izvadite svjeću i ulijte jednu čajnu žličicu čistog motornog ulja u cilindar kroz otvor za svjeću.
5. Vratite svjeću.
6. Uređaj pohranite na čisto, suho i mjesto bez prašine.



Upozorenje: Ne skladištite trimmer u zatvorenom prostoru gdje bi pare goriva mogle doći u kontakt s otvorenim plamenom ili izvorima paljenja. Uvijek ga skladištite u zaključanom, dobro prozračenom prostoru.

RJEŠAVANJE PROBLEMA

1. NEUSPJEH POKRETANJA

Problem		Mogući uzrok		Rješenje
Tlak kompresije cilindra normalan	Iskra svjeće normalna	Nenormalnost sustava goriva		1. Nema goriva u spremniku. 2. Filter goriva je začepljen.
		Normalan sustav goriva	Gorivo	1. Gorivo je previše prljavo. 2. U gorivu ima vode. 3. U cilindru je previše goriva. 4. Omjer smjese nije ispravan.
	Sustav goriva normalan	Visokonaponska žica normalna	Svjeća	1. Svjeća je onečišćena masnim naslagama. 2. Oštećena izolacija svjeće. 3. Razmak svjeće je prevelik ili premalen.
		Nenormalnost visokonaponske žice		1. Visokonaponska žica je oštećena ili odspojena. 2. Labavost zavojnice.
Sustav goriva normalan	Normalan sustav paljenja	Kompresijski tlak nije dovoljan		1. Klipni prsten je istrošen. 2. Klipni prsten je slomljen. 3. Naslage na klipnom prstenu. 4. Labavost svjeće. 5. Propuštanje na spoju cilindra i kućišta radilice.
		Normalna kompresija		1. Loš kontakt visokonaponske žice i svjeće. 2. Kvar prekidača motora ili kratki spoj.

2. NIZAK IZLAZ

Problem	Mogući uzrok	Rješenje
Gašenje plamena tijekom ubrzanja. Dim je rijedak, izljev rasplinjača puše unatrag.	1. Začepljen filter goriva. 2. Niska razina goriva. 3. Prigušivač je onečišćen masnim naslagama.	1. Očistite filter goriva, očistite dovod goriva. 2. Podesite rasplinjač. 3. Očistite uljne naslage.
Tlak kompresije je neadekvatan	Istrošen klip, klipni prsten, cilindar.	Zamijenite klip, klipni prsten.
Curenje motora	Propuštanje na spoju cilindra i kućišta radilice.	Ponovno zatvoriti.
Curenje na oba kraja radilice	Oštećena brtva.	Zamijenite brtvu.
Ostali problemi	1. Motor se pregrijava. 2. Komora za izgaranje onečišćena masnim naslagama.	1. Izbjegavajte dugotrajnu upotrebu pri velikim brzinama i pod velikim opterećenjima. 2. Očistite masne naslage.

3. MOTOR RAD NESTABILNO

Problem	Mogući uzrok	Rješenje
Motor proizvodi zvukove kucanja	1. Klip, klipni prsten, cilindar istrošeni. 2. Istrošena igla klipa, klip. 3. Istrošen ležaj radilice.	1. Zamijenite klip, klipni prsten. 2. Zamijenite klipni klin, klip. 3. Zamijenite ležaj.
Mogu se čuti metalni zvukovi kucanja	1. Motor pregrijan. 2. Komora za izgaranje onečišćena masnim naslagama. 3. Spremnik goriva napunjen benzinom niske kvalitete.	1. Izbjegavajte dulju upotrebu pri velikim brzinama i pod velikim opterećenjima. 2. Očistite masne naslage. 3. Koristite visokokvalitetni benzin s minimalnim oktanskim brojem 94.
Kvar paljenja motora	1. U gorivu ima vode. 2. Razmak svjeće je pogrešan. 3. Razmak zavojnice je pogrešan.	1. Zamijenite gorivo. 2. Podesite razmak svjeće na 0,6 - 0,7 mm. 3. Podesite razmak zavojnice na 0,3 - 0,4 mm.

4. MOTOR SE NAGLO ZAUSTAVLJA

Mogući uzrok	Rješenje
1. Gorivo je potrošeno. 2. Svjećica je onečišćena masnim naslagama i ima kratki spoj. 3. Visokonaponski kabel je isključen.	1. Dodajte gorivo. 2. Očistite masne naslage. 3. Spojite.

BIZTONSÁGI SZIMBÓLUMOK

Megjegyzés: Lásd a 3. oldalon, „BIZTONSÁGI SZIMBÓLUMOK”.

1. Viseljen szemvédőt, hallásvédőt és védősisakot.
2. Viseljen védőkesztyűt.
3. Viseljen biztonságos, csúszásmentes lábbelit.
4. A benzin rendkívül tűzveszélyes. Ne dohányozzon az üzemanyag közelében.
Tartsa az üzemanyagot távol lángtól és szikrától.
5. Kidobott tárgyak okozta sérülésveszély.
6. Kerülje a készülék forró felületeinek érintését.
7. Ez a készülék nem fogazott fűrészlapokkal való használatra készült.
8. Minden járókelőt tartson legalább 15 méter távolságban a géptől.

BIZTONSÁGI UTASÍTÁSOK



Figyelem: Használat előtt olvassa el figyelmesen a kézikönyvet. A figyelmeztetések és utasítások be nem tartása a készülék megrongálódásához, személyi sérüléshez és/vagy anyagi kárhoz vezethet. A kézikönyvet biztonságos helyen őrizze meg a későbbi használatra.

Általános biztonsági szabályok

- Soha ne engedje gyermekek vagy olyan személyek használni a gépet, akik nem értik teljesen a kézikönyvben szereplő utasításokat.
- Soha ne szerelje szét a gépet, és ne módosítsa semmilyen módon.
- Tartsa tisztán és olvashatóan az összes biztonsági címkét a készüléken. Ha egy biztonsági címke már nem olvasható, cseréltesse ki.

Személyes biztonság

- Ne használja a gépet, ha fáradt, vagy alkohol, drog vagy gyógyszer hatása alatt áll. A gép használata közben egy pillanatnyi figyelmetlenség súlyos személyi sérüléseket okozhat.
- Ne használja a készüléket, ha sérült vagy rosszul van beállítva. Soha ne távolítsa el a gép védőburkolatát. Ez súlyos sérüléseket okozhat a kezelőnek vagy a közelben tartózkodóknak, valamint a gép megrongálódhat.
- Ne nyúljon túl messzire. Mindig tartsa meg a megfelelő lábtámaszt és egyensúlyt. Ne üzemeltesse a készüléket létrán vagy más instabil felületen állva.
- Viseljen megfelelő ruházatot. Ne viseljen laza ruházatot vagy ékszert. Tartsa távol a haját, ruházatát és kesztyűjét a mozgó alkatrészekről. Ne üzemeltesse a gépet mezítláb.
- Használjon egyéni védőfelszerelést. Mindig viseljen szemvédőt, hallásvédőt, csúszásgátló biztonsági cipőt és védősisakot.

Munkaterület

- A gép működése közben tartsa a gyermekeket és a járókelőket legalább 15 méter távolságban.
- Ne üzemeltesse a motort zárt és/vagy rosszul szellőző helyiségben. A motor kipufogógázai egészségre káros szén-monoxidot tartalmaznak.
- Ne üzemeltesse a gépet:
 - Csúszós talajon, vagy ha nem tud stabil testhelyzetet tartani.
 - Éjszaka, sűrű ködben, vagy bármikor, amikor a látótér korlátozott, és nehéz lenne tisztán látni a munkaterületet.
 - Esőzések, zivatarok, erős szél vagy vihar, vagy bármikor, amikor az időjárási körülmények a termék használatát veszélyessé teszik.

Üzemanyag kezelése

- A benzin könnyen gyulladó anyag. Soha ne tároljon üzemanyag-tartályokat és ne töltsen fel a készülék tartályát olyan helyen, ahol szikrák, hőforrások vagy lángok vannak, amelyek meggyújthatják az üzemanyagot.
- Soha ne dohányozzon a készülék működése vagy az üzemanyag-tartály feltöltése közben.
- A tartály feltöltések során mindig állítsa le a motort, és hagyja lehűlni. Töltés előtt gondosan nézze körül, hogy a közelben nincs-e szikra vagy nyílt láng.
- Ha a töltés során üzemanyag ömlik ki, törölje le teljesen egy száraz ronggyal.
- A töltés után csavarja vissza szorosan az üzemanyag-tartály fedelét.
- A fogantyúkat tartsa olaj- és üzemanyag-mentesen.

A motor beindítása előtt

- A terméket használó személytől 15 m-es körzetet veszélyes területnek kell tekinteni, amelyre senki sem léphet be. Szükség esetén figyelmeztető táblákat kell elhelyezni a terület körül. Ha a munkát két vagy több személy végez egyidejűleg, ügyelni kell arra is, hogy folyamatosan körülnézzenek, vagy más módon ellenőrizzék a többi dolgozó jelenlétét és tartózkodási helyét, hogy a biztonság érdekében minden személy között megfelelő távolság legyen.
- Távolítsa el a munkaterületről minden olyan tárgyat, amelyet a gép működése közben elrepíthet, például köveket, dobozokat vagy törött üvegeket.
- Ellenőrizze az egész gépet, hogy nincs-e laza rögzítőelem és üzemanyag-szivárgás. Győződjön meg arról, hogy a vágószerkezet megfelelően van felszerelve és biztonságosan rögzítve.
- Győződjön meg arról, hogy a törmelékvédő szilárdan a helyén van.
- Mindig használja a biztonsági övet. A motor beindítása előtt állítsa be a biztonsági övet a kényelem érdekében. A biztonsági övet úgy kell beállítani, hogy a bal kéz kényelmesen foghassa a kormányt körülbelül derékmagasságban.

A motor beindítása

- Tartsa a járókelőket és állatokat legalább 15 m távolságban a munkavégzés helyétől. Ha valaki közeledik, azonnal állítsa le a motort.
- A motor beindítása előtt győződjön meg arról, hogy nem nyomja meg a biztonsági kart és a fojtószelepet.
- Tartsa a vágófejet a talajtól és a környező tárgyaktól távol.
- A motor beindítása után ellenőrizze, hogy a vágószerkezet forgása leáll-e, amikor a fojtószelepet teljesen visszaállítja eredeti helyzetébe. Ha a fojtószelep teljes visszaállítása után is forog, állítsa le a motort, és vigye a készüléket a gyártóhoz vagy egy hivatalos szervizbe javításra.

A készülék használata

- Fogja meg a fogantyúkat mindkét kezével, az egész tenyerével. Győződjön meg arról, hogy a lábai közötti távolság megegyezik a vállszélességével, hogy a súly egyenletesen oszlik el mindkét lábára, és mindig ügyeljen arra, hogy munkavégzés közben egyenes, stabil testtartást tartson.
- Tartsa a vágószerkezetet derékmagasság alatt.
- Tartsa a motor fordulatszámát a vágási munkához szükséges szinten, és soha ne növelje a motor fordulatszámát a szükséges szint fölé.
- Ha a készülék rázkódnai vagy rezegni kezd, állítsa le a motort, és ellenőrizze a teljes készüléket. Ne használja a készüléket, amíg a probléma megfelelően nem lett megoldva.
- Tartsa testének minden részét távol a forgó vágószerkezettől és a forró felületektől.
- Soha ne érintse meg a kipufogódobot, a gyújtógyertyát vagy a motor egyéb fém alkatrészeit, amíg a motor működik, vagy közvetlenül a motor leállítása után. Ez súlyos égési sérüléseket vagy áramütést okozhat.
- Soha ne vegye le az üzemanyag-tartály fedelét, amíg a motor jár.
- Ne tegye a gépet a földre, amíg a motor jár.
- Ügyeljen arra, hogy a nylon vágófeje ne ütközzön kövekhez vagy a földhöz. Ha kő vagy más akadály ütközik, állítsa le a motort, és ellenőrizze a nylon vágófejet. Soha ne használjon törött vagy kiegyensúlyozatlan nylon vágófejet.

Karbantartás

- A termék megfelelő működésének fenntartása érdekében rendszeresen végezze el a kézikönyvben leírt karbantartási és ellenőrzési műveleteket.
- Minden karbantartási vagy ellenőrzési művelet előtt mindig győződjön meg arról, hogy a motor le van-e állítva.

Szállítás

- Ha egy helyen befejezte a vágást, és egy másik helyen szeretné folytatni a munkát, állítsa le a motort, emelje fel a készüléket, és vigye el, ügyelve a pengére.
- Soha ne szállítsa a terméket járművel hosszú távon rossz útviszonyok között anélkül, hogy előzőleg az üzemanyagtartályból az összes üzemanyagot eltávolította volna. Ellenkező esetben az üzemanyag a szállítás során kifolyhat a tartályból.

Visszacsapás

A visszacsapás súlyos személyi sérüléseket okozhat. Fontos, hogy megértse, mi okozza a visszacsapást, hogyan csökkentheti annak esélyét, és hogyan tarthatja kézben a készüléket, ha mégis visszacsapás történik.

- A visszacsapás oka:

Visszacsapás akkor fordulhat elő, ha a mozgó penge olyan tárgyhoz ér, amelyet nem tud vágni. Ez az érintkezés a penge pillanatnyi leállását, majd hirtelen elmozdulását vagy „visszapattanását” okozza a megütött tárgyról. A kezelő elveszítheti az eszköz feletti irányítást, és a penge súlyos személyi sérüléseket okozhat a kezelőnek vagy a közelben tartózkodó személyeknek, ha a penge bármely testrészhez ér.

- A visszacsapás kockázatának minimalizálása:

- Csak szálas gyomokat és fűvet vágjon. Ne hagyja, hogy a penge olyan anyagokkal érintkezzen, amelyeket nem tud vágni, például kemény, fás indák, kövek, kerítések, fémtárgyak stb.
- Különösen készüljön fel a visszacsapásra, ha olyan helyen kell vágnia, ahol nem látja a penge érintkezési pontját, például sűrű növényzetben.
- Tartsa éles állapotban a pengét. Az éltelen penge növeli a visszacsapás esélyét.
- Ne vágjon túl gyorsan.
- A pengével csak jobbról balra vágjon.
- Az előrehaladási irányban ne legyenek vágott anyagok és egyéb törmelékek.

- Optimális irányítás fenntartása:

- Mindkét kezével szorosan fogja meg a készüléket. Jobb és bal keze teljesen körbefogja a megfelelő fogantyúkat.
- Mindkét lábát kényelmesen szétterítve tartsa, és készüljön fel arra, hogy a készülék visszarúghat. Ne nyúljon túl messzire. Álljon szilárdan és tartsa meg egyensúlyát.

MŰSZAKI ADATOK

Modell	PB5600
Motor	Kétütemű, léghűtéses
Üzemanyag	Benzin/motorolaj keverék
Lökettérfogat	52 cc
Teljesítmény	2,3 le
Hajtótengely	28 mm * 1,58 mm
Kézfogás	U típusú
Heveder	Kettős
Fej	Félaautomata
Penge	255 mm (3T)
Rezgéscsillapító rendszer	Igen
Súly	8,5 kg

* A gyártó fenntartja a jogot, hogy előzetes értesítés nélkül kisebb változtatásokat eszközöljön a termék kialakításában és műszaki specifikációiban, kivéve, ha ezek a változtatások jelentősen befolyásolják a termékek teljesítményét és biztonságát. A kézikönyv kezében tartott oldalakon leírt/illusztrált alkatrészek a gyártó termékcsaládjának más, hasonló tulajdonságokkal rendelkező modelljeit is érinthetik, és előfordulhat, hogy az Ön által most megvásárolt termék nem tartalmazza azokat.

* A termék biztonságának és megbízhatóságának, valamint a garancia érvényességének biztosítása érdekében minden javítási, ellenőrzési vagy csere munkát, beleértve a karbantartást és a speciális beállításokat is, kizárólag a gyártó hivatalos szervizének szakemberei végezhetnek.

* A terméket mindig a mellékelt felszereléssel használja. A termék nem mellékelt felszereléssel történő üzemeltetése meghibásodást, vagy akár súlyos sérülést vagy halált is okozhat. A gyártó és az importőr nem vállal felelősséget a nem megfelelő felszerelés használatából eredő sérülésekért és károkért.

FŐ ALKATRÉSZEK

Megjegyzés: Lásd a 3. oldalon, A ábra.

- 1. Penge:** Kör alakú penge fű, gyom vagy bozót vágásához. A penge használatához heveder, törmelékvédő és U-fogantyú szükséges.
- 2. Nylon vágófej:** Cserélhető nylon vágószálat tartalmaz, amely előrehalad, amikor a fej normál üzemi sebességgel forogva a talajhoz ér.
- 3. Vágó kés:** A nylon vágószálat a megfelelő hosszúságúra vágja, amikor a nylon vágófej működés közben a talajhoz ér. Ha a vágó kést nem használja, a szál túl hosszúvá válik, és a működési sebesség lelassítja a motort, ami a motor túlmelegedéséhez és károsodásához vezet.
- 4. Törmelékvédő:** A vágószerszám közvetlenül fölé van szerelve. A működés során keletkező törmelék elterelésével védi a kezelőt. Ne működtesse a készüléket a védőburkolat nélkül.
- 5. Hajtótengely-ház:** Egy speciálisan tervezett, belső rugalmas hajtótengelyt tartalmaz.
- 6. Fojtókábel.**
- 7. Fojtószелеp:** Rugós, hogy elengedéskor alappártra álljon vissza. Gyorsításkor a legjobban működés érdekében fokozatosan nyomja meg a fojtókart. Indításkor ne tartsa lenyomva a fojtókart.
- 8. Motor BE/KI kapcsoló:** Indításhoz állítsa a kapcsolót „I” állásba, leállításához „O” állásba.
- 9. Biztonsági kar:** A fojtószелеp kioldása előtt nyomja meg a biztonsági kart.
- 10. Fogantyú.**
- 11. Heveder rögzítési pontok.**
- 12. Hátrafelé húzható indító:** Húzza meg a hátrafelé húzható indítót, amíg a motor be nem indul, majd lassan engedje vissza. Ne hagyja, hogy a hátrafelé húzható indító visszapattanjon, mert megsérülhet.
- 13. Üzemanyag-tartály fedél.**
- 14. Üzemanyag-tartály:** Az üzemanyagot és az üzemanyag-szűrőt tartalmazza.
- 15. Légszűrő fedél:** A cserélhető légszűrő elemet tartalmazza.
- 16. Légszűrő fedél gomb:** Forgassa el a légszűrő fedél eltávolításához.
- 17. Fojtókar:** Hideg motor indításához mozgassa a kart felfelé (állás „N”) a fojtó elzárásához. Mozdassa a kart lefelé (állás „H”) a fojtó kinyitásához.
- 18. Primer gomb:** A primer gomb 7–10-szer történő megnyomásával indítás előtt eltávolítható az összes levegő és az elavult üzemanyag az üzemanyag-rendszerből, és friss üzemanyag jut a porlasztóba.

ÖSSZESZERELÉS

Megjegyzés: Lásd a 3–4. oldalt.

A fogantyú felszerelése (1. ábra)

1. Helyezze a fogantyút (1) a konzolba (2).
2. Helyezze a felső kupakot (3) a fogantyúra, és illessze be a rögzítőgombot (4) a felső kupak lyukába.
3. Állítsa be a fogantyút kényelmes működési helyzetbe, és forgassa el a rögzítőgombot az óramutató járásával megegyező irányba, hogy meghúzza.

A fogantyú beállítása (2-3. ábra)

1. Forgassa el a rögzítógombot (1) az óramutató járásával ellentétes irányba, majd húzza meg a reteszelőrudat (2) és forgassa el a fogantyút a kívánt helyzetbe.
2. Húzza meg a rögzítógombot az óramutató járásával megegyező irányba forgatva.

A törmelékvédő felszerelése (4. ábra)

Rögzítse a törmelékvédőt (1) a konzolhoz (2) a csavarokkal (3). A konzolt a megfelelő helyzetbe állítása után húzza meg a csavarokat.

A penge felszerelése (5. ábra)

1. Helyezze be a hatlapú kulcsot (2) a szögátvitel (3) kijelölt furatába, és forgassa el kézzel az anyát (7), amíg a hatlapú kulcs be nem kerül a belső furatba, megakadályozva ezzel a forgást.
2. Csavarja ki az anyát (7) az óramutató járásával megegyező irányba.
3. Távolítsa el a védőburkolatot (6) és az alátétgyűrűt (5).
4. Győződjön meg arról, hogy a hajtókar (4) hornyai pontosan illeszkednek a szögátvitelhez (3).
5. Helyezze be a pengét (1), a rögzítő alátétet (5) és a védőburkolatot (6).
6. Helyezze vissza az anyát (7) és kézzel húzza meg amennyire csak lehetséges. Ezután a mellékelt csavarkulccsal (8) szorosan húzza meg.
7. Vegye ki a hatlapú kulcsot (2).



Figyelem:

- **Ha a penge nincs megfelelően felszerelve, működés közben erősen rezegni fog. Ha a penge erősen rezeg, azonnal állítsa le a motort.**
- **Ne használjon acél pengét szegélynyíráshoz vagy gyeppyíráshoz.**

A nylon vágófej felszerelése (6. ábra)

1. Helyezze be a hatlapú kulcsot (2) a szögátvitel (3) kijelölt furatába, és forgassa kézzel a hajtókarimát (4), amíg a hatlapú kulcs be nem kerül a belső furatba, és megakadályozza a forgást.
2. Győződjön meg arról, hogy a hajtókar (4) hornyai pontosan illeszkednek a szögátvitelhez (3).
3. Helyezze be a nylon vágófejet (1), és csavarja be az óramutató járásával ellentétes irányba.
4. Távolítsa el a hatlapú kulcsot (2).

A vágószál cseréje (7. ábra)

A heveder felhelyezése (A ábra)

1. Vegye fel a hevedert, és rögzítse a készülékhez úgy, hogy a kámpót behelyezi egy rögzítési pontba (11). Akassza a készüléket a jobb oldalára.
2. Csúsztassa a bilincseket felfelé vagy lefelé, amíg a készülék megfelelően kiegyensúlyozott nem lesz, és a vágófej működés közben nem ér a talajhoz.

MŰKÖDÉS ELŐTT

Üzemanyag

- A készülék motorolaj és benzin keverékét használja üzemanyagként.
 - Megfelelő olaj típus: Léghűtéses kétütemű motorokhoz való olaj.
 - Megfelelő benzin: Ólommentes benzin, 94 oktánszámú vagy magasabb.
- A megfelelő keverési arány 1 liter benzinhez 30 ml olaj.

Megjegyzés:

- Egészségének és a környezet védelme érdekében kizárólag ólommentes benzint használjon.
- A 94-es oktánszámú benzin használata a motor hőmérsékletének emelkedését és motorproblémákat, például a dugattyú beragadását okozhatja.
- A rossz minőségű benzin és olaj károsíthatja a tömítőgyűrűket, az üzemanyag-vezetéseket vagy az üzemanyagtartályt.
- Ne keverje a benzint és az olajat közvetlenül az üzemanyagtartályban. Az üzemanyagot tiszta, jóváhagyott üzemanyagtartályban keverje össze.
- Az üzemanyag-keverék elkészítésekor csak a munkához szükséges mennyiséget keverje össze.
- Ne használjon 1 hónapnál hosszabb ideig tárolt üzemanyagot. Ennél hosszabb ideig tárolt üzemanyag-keverék nehezen indítható és gyenge teljesítményt nyújt. Ha az üzemanyag-keverék ennél hosszabb ideig volt tárolva, azt ki kell üríteni és friss keverékkel kell feltölteni.
- A kétütemű motorok üzemanyaga szétválhat. Minden használat előtt alaposan rázza meg az üzemanyagtartályt.

- **A motor károsodásának elkerülése érdekében ne töltsön a üzemanyagtartályba:**

1. Olajjal nem kevert benzin (nyers benzin).
2. Gasohol.
3. Négyütemű motorokhoz való olaj.
4. Vízzel kevert üzemanyag.

Az egység üzemanyaggal való feltöltése



Figyelem:

- **A benzin rendkívül tűzveszélyes. Ne dohányozzon az üzemanyag közelében. Tartsa az üzemanyagot lángtól és szikráktól távol.**
- **Az üzemanyag-feltöltés előtt feltétlenül állítsa le a motort, és hagyja lehűlni.**
- **A készüléket csak szabadban töltsse fel üzemanyaggal, és a motor beindítása előtt legalább 3 m-re távolodjon el a töltőhelytől.**
- **A motor beindítása előtt feltétlenül törölje le a kiömlött üzemanyagot.**
- **Soha ne töltsse a tartályt teljesen tele (a tartály 3/4-énél kevesebb).**

1. Csavarja le és vegye le az üzemanyagtartály fedelét. Helyezze a fedelet pormentes helyre.
2. Töltsse meg az üzemanyagtartályt 80%-os telítettségig.
3. Helyezze vissza és rögzítse az üzemanyagtartály fedelét. Törölje le az egység körül az esetlegesen kiömlött üzemanyagot.

Művelet előtti ellenőrzések

1. Ellenőrizze, hogy nincsenek-e meglazult csavarok, anyák és szerelvények.
2. Ellenőrizze, hogy a légszűrő nem szennyezett-e. A működés megkezdése előtt tisztítsa meg a légszűrőt minden szennyeződéstől.
3. Ellenőrizze, hogy a törmelékvédő megfelelően van-e rögzítve.
4. Ellenőrizze, hogy nincs-e üzemanyag-szivárgás.

5. Ellenőrizze, hogy a penge nem repedt-e meg.

MŰKÖDÉSI ÚTMUTATÓ

Megjegyzés: Lásd a 3–4. oldalt.



Figyelem: Ne üzemeltesse a gépet a törmelékvéddő nélkül. Mindig használja a készüléket a biztonsági övvel.

Hideg motor indítása (A ábra)

1. Helyezze a készüléket sík, szilárd felületre. A vágófejet tartsa a talajtól és a környező tárgyaktól távol.
2. Állítsa a motor BE/KI kapcsolóját (8) a „I” állásba.
3. Nyomja meg a primer pumpát (18) 7-10 alkalommal, amíg az üzemanyag ki nem folyik a tiszta csőből.
4. Húzza felfelé a fojtókar (17) (állás „N”) a fojtó bezárásához.
5. A készüléket szorosan fogva húzza meg a visszacsapó indítót (12), amíg a motor be nem indul.
- **Fontos:** Ne húzza a kötelet a végéig. A visszahúzó indítót lassan engedje vissza eredeti helyzetébe.
6. A fojtókar (17) állítsa lefelé („H”) helyzetbe) a fojtószelep kinyitására.
7. Húzza meg a visszahúzó indítót (12), amíg a motor be nem indul.
8. A motor beindítása előtt hagyja néhány percre melegedni.



Figyelem: Ha a fojtószelep zárt állapotában többször húzza meg a visszacsapó indítót, a motor elárasztódhat, ami megnehezíti az indítást. Ha a motor elárasztódott, vegye ki a gyújtógyertyát, és óvatosan húzza meg a visszacsapó indítót, hogy eltávolítsa a felesleges üzemanyagot, majd szárítsa meg a gyújtógyertya elektródáit, és helyezze vissza a gyújtógyertyát.

Meleg motor indítása (A ábra)

1. Helyezze a készüléket sík, szilárd felületre. A vágófejet tartsa a talajtól és a környező tárgyaktól távol.
2. Állítsa a motor BE/KI kapcsolóját (8) a „I” állásba.
3. Húzza lefelé a fojtókar (17) kart (állás „H”), hogy kinyissa a fojtót.
4. A készüléket szilárdan fogva húzza meg egy-három alkalommal a visszarúgó indítót (12), és a motor beindul, ha az üzemanyagtartály nem ürült ki.
- **Megjegyzés:** Ha az üzemanyagtartály kiürült, tölts fel a készüléket, majd hajtsa végre a „Hideg motor indítása” című rész 1–2–3–6–7. lépéseit.
- **Fontos:** Ne húzza a kötelet a végéig. A visszahúzó indítót lassan, eredeti helyzetébe vissza kell állítani.

A motor leállítása (A ábra)

1. Engedje el a fojtószelep-kioldógombot (7), és hagyja a motort néhány másodpercig alapjáraton járni.
2. Állítsa a motor BE/KI kapcsolóját (8) „O” állásba.

Működés (A ábra)

A motor bekapcsolt állapotában először nyomja meg a biztonsági kart (9), majd húzza meg a fojtószelepet (7) a vágás megkezdéséhez.

Vágás pengével

- A penge 3/4" (1,9 cm) átmérőjű bozót és gyomok vágására használható.
- Ehhez a készülékhez csak 255 mm-es 3-T pengék használhatók.
- Lásd „Visszacsapás”, 42. oldal.



Figyelem:

- Ne érintse meg a következő tárgyakat a pengével: közművezetékek, fém karók, gumi, kövek, téglafalak, kerítések.
- Soha ne használja a bozótvégőt fák vágására.
- Ne vágjon tompa, repedt vagy sérült fém pengével.
- A vágás előtt ellenőrizze, hogy nincsenek-e akadályok, például sziklák, fémkarók vagy törött kerítésekből származó drótok. Ha az akadályt nem lehet eltávolítani, jelölje meg a helyét, hogy a pengével elkerülhesse. A kövek és a fém elrontják vagy megsérülnek a pengét. A drótok a penge fejére akadhatnak, és lenghetnek, vagy a levegőbe repülhetnek.

Vágás nylon vágófejjel (8. ábra)

- A vágószál az óramutató járásával ellentétes irányban forog.
- Félautomata nylon vágófej használata esetén a vágószálat úgy adagolja, hogy a vágófej forgása közben annak alját a talajhoz ütögeti. A vágópenge (1) a vágószálat a megfelelő hosszúságúra vágja.
- Szinte minden vágásnál célszerű a vágófejet úgy dönteni, hogy az érintkezés a vágószál körének azon részén történjen, ahol a szál távolodik Öntől és a törmelékvéddőtől.



Figyelem:

- A nylon vágószál használata esetén a készüléken a megfelelő törmelékvéddőnek kell lennie. Ha túl sok szál van kitéve, a vágószál lenghet. Nylon vágófejek használata esetén mindig használja a vágókést tartalmazó törmelékvéddőt.
- A fej rossz irányba történő megdöntése a törmelékkel Ön felé lökheti. Ha a vágófejet a talajhoz tartja, úgy hogy a vágás a teljes vágószál körön történik, a törmelék Ön felé repülhet, a légellenállás lelassítja a motort, és a vágószál gyorsan elhasználódik.
- Soha ne használjon drótot vagy dróttal megerősített zsinórt a nylon trimmer zsinór helyett. A nylon zsinór vágófejet csak megfelelő átmérőjű nylon trimmer zsinórral tölts meg.
- Különös óvatossággal járjon el csupasz foltok és kavicsos talaj felett, mert a zsinór nagy sebességgel repítheti a kis kódarabokat. A készüléken található törmelékvéddő nem képes megállítani a kemény felületekről visszapattanó vagy visszacsapódó tárgyakat.

KARBANTARTÁS

Megjegyzés: Lásd a 3–4. oldalt.



Figyelem: A gépen bármilyen karbantartási munkát megelőzően győződjön meg arról, hogy a motor leállt és lehűlt. A mozgó vágófejjel vagy a forró kipufogócsővel való érintkezés személyi sérüléseket okozhat.

Légszűrő (A ábra)

- A légszűrő elem eltávolításához a légszűrő fedélről (15) forgassa el a légszűrő fedél gombját (16), majd vegye le a fedelet.
- A légszűrőben felhalmozódott por csökkenti a motor hatékonyságát, növeli az üzemanyag-fogyasztást, és lehetővé teszi a koptató részecskék bejutását a motorba. A légszűrő elemet szükség szerint tisztítsa meg.

- A felületen lévő könnyű port a szűrő megkopogtatásával könnyen eltávolítható. A nehezebb lerakódásokat megfelelő oldószerrel kell lemosni.

A porlasztó beállítása

A karburátort csak akkor állítsa be, ha szükséges. Ha problémája van a karburátorral, forduljon a gyártóhoz. A helytelen beállítás a motor károsodását okozhatja.

Kipufogócső és hangtompító

A használt üzemanyag típusától, az olaj típusától és mennyiségétől, valamint az üzemeltetési körülményektől függően a kipufogócső és a hangtompító szénlerakódásokkal eltömődhet. Ha a készülék teljesítményének csökkenését észleli, a teljesítmény helyreállításához ezeket a lerakódásokat egy szakképzett szerviztechnikusnak kell eltávolítania.

Üzemanyagszűrő

- Rendszeresen ellenőrizze az üzemanyagszűrőt. Ne engedje, hogy por kerüljön az üzemanyagtartályba. Az eltömődött szűrő megnehezíti a motor indítását vagy rendellenes működést okozhat.
- Ha a szűrő szennyezett, cserélje ki.
- Ha az üzemanyagtartály belseje szennyezett, benzinnel öblítse ki.

Gyújtógyertya (9. ábra)

- Ne próbálja meg eltávolítani a gyújtógyertyát a forró motorból, hogy elkerülje a menetek esetleges sérülését.
- Tisztítsa meg vagy cserélje ki a gyújtógyertyát, ha erősen olajos lerakódások vannak rajta.
- Cserélje ki a gyújtógyertyát, ha a középső elektróda vége kopott és lekerekített.

Helyes gyújtógyertya hézag: 0,6 - 0,7 mm

Hajtóműház (10. ábra)

Minden 40–50 üzemóra után kenje meg a hajtóműházat lítium-alapú kenőanyaggal. Ehhez:

1. Távolítsa el a hajtóműházon található csavart.
2. A tengelyt kézzel forgatva adagolja a kenőanyagot, amíg az ki nem kezd folyni a nyílásból.
3. Amint a kenőanyag ki kezd folyni, hagyja abba a töltést, majd helyezze vissza az alátétet és csavarozza meg biztonságosan.

SZÁLLÍTÁS ÉS TÁROLÁS

- A motort le kell állítani, ha a gépet a munkaterületek között mozgatják.
- A motor leállása után a kipufogó még forró. Soha ne érintse meg a forró alkatrészeket, például a kipufogót.
- Ellenőrizze, hogy nem szívárogo-e üzemanyag a tartályból.
- Hagyja a motort lehűlni. Ürítse ki az üzemanyagtartályt, és rögzítse a gépet, hogy ne mozdulhasson el, mielőtt járművel szállítja. Ha a penge be van szerelve, mindig használja a pengevédőt.



Figyelem: A készülék szállítása vagy tárolása előtt mindig ürítse ki az üzemanyagtartályt.

A pengékötő felszerelése (11. ábra)

Nyissa ki a pengékait, helyezze a pengére, majd illessze a csap (1) a kait (2) bevágásába.



Figyelem: Ha a készüléket nem használja, mindig helyezze a pengevédőt a pengére. A készülék használata előtt vegye le a pengevédőt. Ha nem veszi le, a pengevédő a penge forgásakor kilöködhet.

Hosszabb tárolás

1. Ellenőrizze, tisztítsa meg és javítsa meg a készüléket, ha szükséges.
2. Távolítsa el minden üzemanyagot a tartályból.
3. Hagyja a motort járni, amíg az üzemanyag-vezetékben és a porlasztóban lévő üzemanyag teljesen elfogy.
4. Távolítsa el a gyújtógyertyát, és öntsön egy teáskanál tiszta motorolajat a hengerbe a gyújtógyertya nyílásán keresztül.
5. Helyezze vissza a gyújtógyertyát.
6. Tárolja a készüléket tiszta, száraz és pormentes helyen.



Figyelem: Ne tárolja a bozótvágot zárt térben, ahol az üzemanyag-gőzök nyílt lánggal vagy gyúlékony anyagokkal érintkezhetnek. Mindig zárható, jól szellőző helyen tárolja.

HIBAMEGÁLLAPÍTÁS

1. INDÍTÁSI HIBA

Probléma		Lehetséges ok		Megoldás	
Henger kompressziós nyomás normális	Gyújtógyertya szikra normális	Üzemanyag-rendszer rendellenesség		1. Tankoljon üzemanyagot. 2. Tisztítsa meg az üzemanyagszűrőt.	
		Üzemanyag-rendszer normális	Üzemanyag	1. Az üzemanyag túl szennyezett. 2. Víz van az üzemanyagban. 3. Túl sok üzemanyag van a hengerben. 4. A keverék aránya nem megfelelő.	
	Üzemanyag-rendszer normális	Nagyfeszültségű vezeték rendben	Gyújtógyertya	1. A gyújtógyertya olajos lerakódásokkal szennyezett. 2. A gyújtógyertya szigetelése sérült. 3. A gyújtóház túl nagy vagy túl kicsi.	1. Tisztítsa meg az olajos lerakódásokat. 2. Cserélje ki a gyújtógyertyát. 3. Állítsa be a gyújtógyertya hézagát 0,6–0,7 mm-re.
		Nagyfeszültségű vezeték rendellenesség		1. A nagyfeszültségű vezeték megsérült vagy megszakadt. 2. A tekercs meglazult.	1. Cserélje ki vagy húzza meg. 2. Húzza meg.

Üzemanyag-rendszer normális	Gyújtásrendszer rendszerben	A nyomás nem megfelelő	<ol style="list-style-type: none"> 1. A dugattyúgyűrű kopott. 2. A dugattyúgyűrű eltört. 3. Lerakódások a dugattyúgyűrűn. 4. A gyújtógyertya meglazult. 5. Szivárgás a henger és a forgattyúház közötti csatlakozásnál. 	<ol style="list-style-type: none"> 1. Cserélje ki egy újra. 2. Cserélje ki. 3. Tisztítsa meg. 4. Húzza meg. 5. Újra lezárni.
		Normál tömörítés	<ol style="list-style-type: none"> 1. Magas feszültségű vezeték és gyújtógyertya érintkezési hiba. 2. Motor kapcsoló meghibásodása vagy rövidzárlat. 	<ol style="list-style-type: none"> 1. Húzza meg a gyújtógyertya fedelét. 2. Javítsa meg vagy cserélje ki.

2. ALACSONY TELJESÍTMÉNY

Probléma	Lehetséges ok	Megoldás
Gyorsulás közben a motor leáll. A füst vékony, a karburátor kifújja a füstöt hátrafelé.	<ol style="list-style-type: none"> 1. Az üzemanyagszűrő eltömődött. 2. Alacsony üzemanyagszint. 3. A kipufogócső olajos lerakódásokkal szennyezett. 	<ol style="list-style-type: none"> 1. Tisztítsa meg az üzemanyagszűrőt és az üzemanyagvezetékét. 2. Állítsa be a porlasztót. 3. Tisztítsa meg az olajos lerakódásokat.
A kompressziós nyomás nem megfelelő	Dugattyú, dugattyúgyűrű, henger kopott.	Cserélje ki a dugattyút és a dugattyúgyűrűt.
Motor szivárgás	Szivárgás a henger és a forgattyúház csatlakozásánál.	Újra lezárni.
Szivárgás a főtengely mindkét végén	Sérült tömítés.	Cserélje ki a tömítést.
Egyéb problémák	<ol style="list-style-type: none"> 1. A motor túlmelegszik. 2. Az égéskamra olajos lerakódásokkal szennyezett. 	<ol style="list-style-type: none"> 1. Kerülje a hosszú ideig tartó használatot nagy sebességgel és nagy terhelés mellett. 2. Tisztítsa meg az olajos lerakódásokat.

3. A MOTOR MŰKÖDÉSE INSTABIL

Probléma	Lehetséges ok	Megoldás
A motor kopogó hangokat ad	<ol style="list-style-type: none"> 1. Dugattyú, dugattyúgyűrű, henger kopott. 2. Dugattyúcsap, dugattyú kopott. 3. Főtengelycsapágó kopott. 	<ol style="list-style-type: none"> 1. Cserélje ki a dugattyút és a dugattyúgyűrűt. 2. Cserélje ki a dugattyúcsapot és a dugattyút. 3. Cserélje ki a csapágót.
Fémes kopogó hangok hallhatók	<ol style="list-style-type: none"> 1. A motor túlmelegedett. 2. Az égéskamra olajos lerakódásokkal szennyezett. 3. Az üzemanyagtartály rossz minőségű benzinnel van feltöltve. 	<ol style="list-style-type: none"> 1. Kerülje a hosszabb ideig tartó használatot nagy sebességgel és nagy terhelés mellett. 2. Tisztítsa meg az olajos lerakódásokat. 3. Használjon kiváló minőségű, legalább 94 oktánszámú benzint.
A motor gyújtása meghibásodott	<ol style="list-style-type: none"> 1. Víz van az üzemanyagban. 2. A gyújtógyertya hézag nem megfelelő. 3. A tekerics hézag nem megfelelő. 	<ol style="list-style-type: none"> 1. Cserélje ki az üzemanyagot. 2. Állítsa be a gyújtógyertya hézagát 0,6–0,7 mm-re. 3. Állítsa be a tekerics hézagát 0,3–0,4 mm-re.

4. A MOTOR HIRTELEN LEÁLL

Lehetséges ok	Megoldás
<ol style="list-style-type: none"> 1. Az üzemanyag elfogyott. 2. A gyújtógyertya olajos lerakódásokkal szennyeződött és rövidzárlatot okozott. 3. A nagyfeszültségű vezeték megszakadt. 	<ol style="list-style-type: none"> 1. Tankoljon. 2. Tisztítsa meg az olajos lerakódásokat. 3. Csatlakoztassa.

ΕΓΓΥΗΣΗ

EL

Τα μηχανήματα έχουν κατασκευαστεί με αυστηρά πρότυπα που έχει θέσει η εταιρεία και συνάδουν με τα ευρωπαϊκά πρότυπα ποιότητας. Για τα βενζινοκίνητα και πετρελαιοκίνητα μηχανήματα παρέχεται περίοδος εγγύησης 24 μηνών για ερασιτεχνική χρήση και 12 μηνών για επαγγελματική χρήση. Η ισχύς της εγγύησης ξεκινά από την ημερομηνία αγοράς του προϊόντος. Αποδεικτικό του δικαιώματος της εγγύησης αποτελεί το παραστατικό αγοράς του μηχανήματος (απόδειξη λιανικής ή τιμολόγιο). Σε καμιά περίπτωση η εταιρεία δεν καλύπτει τη σχετική δαπάνη ανταλλακτικών και εργασίας εάν και εφόσον δε συνοδεύεται από αντίγραφο του παραστατικού. Σε περίπτωση που η επισκευή πρέπει να γίνει στο service μας η δαπάνη μεταφοράς (από και προς) βαρύνει εξ' ολοκλήρου τον αποστολέα. Τα μηχανήματα αποστέλλονται για την επισκευή τους στην εταιρεία ή σε εξουσιοδοτημένο συνεργείο με τον ενδεδειγμένο τρόπο και μέσο μεταφοράς.

ΕΞΑΙΡΕΣΕΙΣ ΚΑΙ ΠΕΡΙΟΡΙΣΜΟΙ ΤΗΣ ΕΓΓΥΗΣΗΣ:

- 1) Εξαρτήματα που φθείρονται φυσιολογικά από τη χρήση τους (λάμα, αλυσίδα, μεσνέζα, μπουζί, χειρόμυζα κ.λπ.).
- 2) Μηχανήματα που έχουν υποστεί ζημιές από τη μη συμμόρφωση με τις οδηγίες του κατασκευαστή.
- 3) Μηχανήματα με ελλιπή συντήρηση ή φροντίδα.
- 4) Χρήση μη ενδεδειγμένων εξαρτημάτων/αναλωσίμων.
- 5) Μηχανήματα που έχουν δοθεί χωρίς επιβάρυνση.
- 6) Βλάβη από αποθήκευση του μηχανήματος με καύσιμο.
- 7) Βλάβη που προήλθε από λανθασμένη συναρμολόγηση του μηχανήματος.
- 8) Βλάβη που προέρχεται από λάθος μίξη καύσιμου με λάδι μηχανής.
- 9) Βλάβη που οφείλεται σε κακή ποιότητας καύσιμο ή λιπαντικό.
- 10) Βλάβη από πλημμελή καθαρισμό του μηχανήματος.
- 11) Μηχανήματα που έχουν υποστεί τροποποιήσεις – αλλαγές ή έχουν ανοιχτεί από μη εξουσιοδοτημένο συνεργείο.
- 12) Σπασμένα μέρη/εξαρτήματα εξαιτίας μη ορθής χρήσης.
- 13) Μηχανήματα που χρησιμοποιούνται για ενοικίαση.

Η εγγύηση καλύπτει αποκλειστικά τη δωρεάν αντικατάσταση του εξαρτήματος που έχει κατασκευαστικό ελάττωμα ή αστοχία υλικού. Σε περίπτωση έλλειψης ανταλλακτικού η εταιρεία διατηρεί το δικαίωμα αντικατάστασης του μηχανήματος με άλλο αντίστοιχο μοντέλο. Μετά τη διεκπεραίωση εγγύησης δεν επιμηκώνεται ούτε ανανεώνεται ο χρόνος εγγύησης του εργαλείου. Αντικατάσταση ανταλλακτικού με χρέωση επισκευής, καλύπτεται από 1 χρόνο εγγύηση καλής λειτουργίας, με προϋπόθεση την τήρηση των όρων εγγύησης. Τα ανταλλακτικά ή τα μηχανήματα τα οποία αντικαθίστανται παραμένουν στην κατοχή της εταιρείας μας. Άλλες απαιτήσεις, εκτός από αυτές που αναφέρονται σε αυτό το έντυπο εγγύησης επισκευής των μηχανημάτων, δεν ισχύουν. Για αυτήν την εγγύηση ισχύει το ελληνικό δίκαιο.

WARRANTY

EN

The machinery has been manufactured according to strict standards set by our company, which are aligned with the respective European quality standards. The diesel and gasoline powered machines are provided with a warranty period of 24 months for non-professional use and 12 months for professional use. The warranty is valid from the date of purchase of the product. Proof of the warranty right is the purchase document of the machine (retail receipt or invoice). Under no circumstances shall the company cover the relevant cost of spare parts and respective required working hours unless a copy of the purchase document is presented. In case the repair has to be done by our service department the cost of transportation (to and from) is entirely borne by the sender (client). The said machines must be sent for repair to the company or to an authorized workshop in the appropriate way and means of transport.

WARRANTY EXEMPTIONS AND RESTRICTIONS:

- 1) Spare parts that wear out naturally as a consequence of being used (blade, chain, recoil starter, spark plug, trimmer line etc.).
- 2) Machinery damaged as a result of non-compliance with the instructions of the manufacturer.
- 3) Machinery poorly maintained or taken care of.
- 4) Use of improper spare parts or accessories.
- 5) Machinery given to third entities free of charge.
- 6) Storing the machine with fuel.
- 7) Damage as a result of mistaken assembly.
- 8) Damage as a result of mixing of fuel with machine oil by mistake.
- 9) Damage as a result of poor quality of fuel or lubricant.
- 10) Damage as a result of not cleaning the generator as required.
- 11) Equipment that has been modified or disassembled by unauthorized personnel.
- 12) Broken parts/components as a result of inappropriate use.
- 13) Equipment used for rent.

The warranty covers only the free of charge replacement of the component that presents a manufacturing defect or material failure. In case of lack of a specific spare part the company reserves the right to replace the generator with another of the same kind. After all warranty procedures have been concluded, the warranty period of a generator shall not be extended or renewed. Replacement of a spare part with repair charge is covered by a 1 year warranty of good operation, subject to compliance with the warranty terms. The spare parts or tools that are replaced remain in the possession of our company. Requirements, other than those mentioned in this warranty form, regarding repairing a generator or damage thereof, do not apply. Greek law and relative regulations apply to this warranty.

GARANTIE

FR

Les machines ont été fabriquées selon les normes strictes établies par notre société et se sont alignées sur les normes de qualité européennes respectives. Les machines à moteur diesel et à essence sont fournies avec une période de garantie de 24 mois pour un usage non professionnel et 12 mois pour une utilisation professionnelle. La garantie est valable à partir de la date d'achat du produit. La preuve du droit à la garantie est le document d'achat de la machine (ticket de caisse ou facture). En aucun cas, la société ne couvrira le coût des pièces de rechange et des heures de travail nécessaires si une copie du document d'achat n'est pas présentée. Si la réparation doit être effectuée par notre service après-vente, les frais de transport (aller et retour) sont entièrement à la charge de l'expéditeur (client). Les machines doivent être envoyées pour réparation à l'entreprise ou à un atelier agréé de la manière et avec le moyen de transport appropriés.

EXEMPTIONS ET RESTRICTIONS DE GARANTIE:

- 1) Les pièces de rechange qui s'usent naturellement suite à leur utilisation (lame, chaîne, démarreur à rappel, bougie d'allumage, fil de coupe etc).
- 2) Machines endommagées à la suite du non-respect des instructions du fabricant.
- 3) Machines mal entretenues ou mal soignées.
- 4) Utilisation de pièces de rechange ou d'accessoires inadaptés.
- 5) Machines données à des tiers à titre gratuit.
- 6) Stockage de la machine avec du carburant.
- 7) Dommages résultant d'un montage erroné.
- 8) Dommages résultant du mélange par erreur du carburant avec l'huile de la machine.
- 9) Dommages résultant d'une mauvaise qualité du carburant ou du lubrifiant.
- 10) Dommages résultant d'un nettoyage insuffisant du générateur.
- 11) Équipement qui a été modifié ou démonté par du personnel non autorisé.
- 12) Pièces/composants cassés à la suite d'une utilisation inappropriée.
- 13) Matériel utilisé pour la location.

La garantie couvre uniquement le remplacement gratuit du composant qui présente un défaut de fabrication ou une défaillance matérielle. En cas d'absence d'une pièce de rechange spécifique, l'entreprise se réserve le droit de remplacer la machine par une autre du même type. Après la conclusion de toutes les procédures de garantie, la période de garantie de la machine ne sera pas prolongée ou renouvelée. Le remplacement d'une pièce détachée avec frais de réparation est couvert par une garantie de bon fonctionnement de 1 an, sous réserve du respect des conditions de garantie. Les pièces de rechange ou les machines remplacées restent en possession de notre société. Les exigences, autres que celles mentionnées dans ce formulaire de garantie, concernant la réparation d'une machine ou de ses dommages, ne sont pas applicables. La loi grecque et ses règlements s'appliquent à cette garantie.

GARANZIA

IT

Le macchine sono state fabbricate secondo le norme rigorose stabilite dalla nostra azienda, che sono allineate con i rispettivi standard di qualità europei. Le macchine con motore diesel e benzina sono fornite con un periodo di garanzia di 24 mesi per uso non professionale e 12 mesi per uso professionale. La garanzia è valida dalla data di acquisto del prodotto. La prova del diritto di garanzia è il documento di acquisto della macchina (scontrino o fattura). In nessun caso l'azienda coprirà il relativo costo dei pezzi di ricambio e delle rispettive ore di lavoro necessarie se non viene presentata una copia del documento di acquisto. Nel caso in cui la riparazione debba essere effettuata dal nostro servizio di assistenza, il costo del trasporto (da e per) è interamente a carico del mittente (cliente). Le suddette macchine devono essere inviate per la riparazione all'azienda o ad un'officina autorizzata nel modo e nel mezzo di trasporto appropriato.

ECCEZIONI E LIMITAZIONI ALLA GARANZIA:

- 1) Pezzi di ricambio che si usano naturalmente a causa dell'uso (lama, catena, auto avvolgente, candela, filo del trimmer, ecc.)
- 2) Macchine danneggiate a causa del mancato rispetto delle istruzioni del fabbricante.
- 3) Macchina sottoposta a scarsa manutenzione o cura.
- 4) Utilizzo di pezzi di ricambio o accessori inadeguati.
- 5) Macchina ceduta a terzi a titolo gratuito.
- 6) Conservazione della macchina con carburante.
- 7) Danni causati da un montaggio errato.
- 8) Danni dovuti alla miscelazione per errore del carburante con l'olio della macchina.
- 9) Danni causati dalla cattiva qualità del carburante o del lubrificante.
- 10) Danni causati dalla mancata pulizia del generatore come richiesto.
- 11) Apparecchiature che sono state modificate o smontate da personale non autorizzato.
- 12) Rottura di parti/componenti a causa di un uso improprio.
- 13) Apparecchiature utilizzate per il noleggio.

La garanzia copre esclusivamente la sostituzione gratuita del componente che presenta un difetto di fabbricazione o un guasto di materiale. In caso di mancanza di un ricambio specifico l'azienda si riserva il diritto di sostituire il generatore con altro dello stesso tipo. Una volta concluse tutte le procedure di garanzia, il periodo di garanzia di un generatore non potrà essere prolungato o rinnovato. La sostituzione di un pezzo di ricambio con addebito della riparazione è coperta da una garanzia di buon funzionamento di 1 anno, previo rispetto dei termini di garanzia. I pezzi di ricambio o gli strumenti sostituiti rimangono in possesso della nostra azienda. Non si applicano requisiti diversi da quelli menzionati nel presente modulo di garanzia, riguardanti la riparazione di un generatore o il suo danneggiamento. Alla presente garanzia si applica la legge greca e le relative normative.

GARANCIA

AL

Makineritë janë prodhuar sipas standardeve strikte të vendosura nga kompania jonë, të cilat janë në përputhje me standardet përkatëse të cilësisë evropiane. Makinat me naftë dhe benzinë janë të pajisura me një periudhë garancie prej 24 muajsh për përdorim jo profesional dhe 12 muaj për përdorim profesional. Garancia është e vlefshme nga data e blerjes së produktit. Prova e së drejtës së garancisë është dokumenti i blerjes së makinës (faturë ose faturë me pakicë). Në asnjë rrethanë ndërmarrja nuk mbulon koston përkatëse të pjesëve të këmbimit dhe orarin përkatës të kërkuar të punës, përveç kur është paraqitur një kopje e dokumentit të blerjes. Në rast se riparimi duhet të bëhet nga departamenti ynë i shërbimit kostoja e transportit (për dhe nga) është tërësisht e mbajtur nga dërguesi (klienti). Makinat e thëna duhet të dërgohen për riparim në ndërmarrje ose në një punishte të autorizuar në mënyrën dhe mjetet e duhura të transportit.

PËRJASHTIMET DHE KUFIZIMET E GARANCISË:

- 1) Pjesët rezervë që përdoren në mënyrë natyrale si pasojë e të qënit e përdorur (tehu, zinxhiri, tingëllimi, priza e shkëndijës, vija e trimerit etj.).
- 2) Makineritë e dëmtuara si rezultat i mosrespektimit të udhëzimeve të prodhuesit.
- 3) Makineritë e mirëmbajtura keq ose të kujdesura për të.
- 4) Përdorimi i pjesëve të papërshtatshme të këmbimit ose aksesorëve.
- 5) Makineritë që u jepen enteve të treta pa pagesë.
- 6) Magazinimi i makinës me karburant.
- 7) Dëmtimi si rezultat i mbledhjes së gabuar.
- 8) Dëmtimi si pasojë e përzjerjes së karburantit me vajin e makinës gabimisht.
- 9) Dëmtimi si rezultat i cilësisë së dobët të karburantit ose lubrifikantit.
- 10) Dëmtimi si pasojë e mospastrimit të gjeneratorit sipas nevojës.
- 11) Pajisje që janë modifi kuar ose çmontuar nga personel i paautorizuar.
- 12) Pjesë/përbërës të thyer si rezultat i përdorimit të papërshtatshëm.
- 13) Pajisje që përdoren me qira.

Garancia mbulon vetëm zëvendësimin pa pagesë të komponentit që paraqet një defekt prodhues ose dështim material. Në rast të mungesës së një pjese rezervë specifike kompania rezervon të drejtën për të zëvendësuar makinën me një tjetër të të njëjtit lloj. Pasi të jenë përfunduar të gjitha procedurat e garancisë, periudha e garancisë së makinës nuk do të zgjatet ose të rinovohet. Zëvendësimi i një pjese rezervë me pagesë riparimi mbulohet nga një garanci 1 vjeçare e një operacioni të mirë, subjekt i përputhjes me kushtet e garancisë. Pjesët rezervë ose makineritë që zëvendësohen mbeten në zotërim të kompanisë sonë. Kërkesat, përveç atyre të përmendura në këtë formë garancie, në lidhje me riparimin e një makine ose dëmtimin e saj, nuk zbatohen. Ligji grek dhe rregullat relative zbatohen për këtë garancia.

GARANCIA

SLO

Stroji so izdelani po strogih standardih našega podjetja, ki so usklajeni z ustreznimi evropskimi standardi kakovosti. Za stroje na dizelski in bencinski pogon velja garancija 24 mesecev za neprofesionalno uporabo in 12 mesecev za profesionalno uporabo. Garancija velja od dneva nakupa izdelka. Dokazilo o garancijski pravici je nakupni dokument stroja (maloprodajni račun ali račun). Pod nobenim pogojem podjetje ne bo krilo ustreznih stroškov rezervnih delov in ustreznih zahtevanih delovnih ur, razen če je predložena kopija nakupnega dokumenta. V primeru, da mora popravilo opraviti naš servis, stroške prevoza (do in nazaj) v celoti krije pošiljatelj (naročnik). Navedene stroje je treba z ustreznim načinom in prevoznim sredstvom poslati v popravilo v podjetje ali v pooblaščen delavnico.

GARANCIJSKE IZJEME IN OMEJITVE:

- 1) Rezervni deli, ki se naravno obrabijo kot posledica uporabe (rezilo, veriga, povratni zaganjalnik, vžigalna svečka, trimer vrvica itd.).
- 2) Stroj je poškodovan zaradi neupoštevanja navodil proizvajalca.
- 3) Stroji so slabo vzdrževani ali poskrbljeni.
- 4) Uporaba neustreznih nadomestnih delov ali dodatkov.
- 5) Stroji, dani tretjim subjektom brezplačno.
- 6) Shranjevanje stroja z gorivom.
- 7) Poškodbe zaradi napačne montaže.
- 8) Poškodbe zaradi pomotnega mešanja goriva s strojnim oljem.
- 9) Poškodbe zaradi slabe kakovosti goriva ali maziva.
- 10) Poškodbe zaradi neobveznega čiščenja generatorja.
- 11) Oprema, ki jo je spremenilo ali razstavilo nepooblaščen osebe.
- 12) Pokvarjeni deli/komponente zaradi neustrezne uporabe.
- 13) Oprema, ki se uporablja za najem.

Garancija zajema samo brezplačno zamenjavo komponente, ki predstavlja proizvodno napako ali okvaro materiala. V primeru pomanjkanja določenega rezervnega dela si podjetje pridržuje pravico zamenjati stroj z drugim enakim. Po zaključku vseh garancijskih postopkov se garancijskega obdobja stroja ne sme podaljšati ali obnoviti. Zamenjava nadomestnega dela s stroški popravila je zajeta z 1-letno garancijo brezhibnega delovanja ob upoštevanju garancijskih pogojev. Zamenjani rezervni deli ali stroji ostanejo v lasti našega podjetja. Zahteve, razen tistih, navedenih v tem garancijskem obrazcu, glede popravila stroja ali njegove poškodbe, ne veljajo. Za to garancijo velja grška zakonodaja in ustrezni predpisi.

GARANCIJE

SR

Mašine su proizvedene po strogim standardima koje je postavila naša kompanija, a koji su usklađeni sa odgovarajućim evropskim standardima kvaliteta. Mašinama na dizel i benzin obezbeđen je garantni rok od 24 meseca za neproglasavanje i 12 meseca za profesionalnu upotrebu. Garancija važi od dana kupovine proizvoda. Dokaz o pravini garancije je dokument o nabavi mašine (prijemnica u maloprodaji ili faktura). Ni pod kojim uslovima preduzeće neće pokriti relevantne troškove rezervnih delova i odgovarajuće potrebno radno vreme ukoliko nije predstavljena kopija dokumenta o nabavi. U slučaju da popravku mora da obavi naše odeljenje servisa troškovi transporta (do i od) u potpunosti snose pošiljaoca (klijenta). Rečeno mašine moraju biti poslate na popravku u preduzeće ili u ovlašćenu radionicu na odgovarajući način i način transporta.

IZUZEĆA I OGRANIČENJA GARANCIJE:

- 1) Rezervni delovi koji se istroše prirodnim putem kao posledica upotrebe (sečivo, lanac, trzaj startera, svećica, linija trimera itd.).
- 2) Mašinerije oštećene kao rezultat nepoštovanja uputstava proizvođača.
- 3) Mašinerija loše održavana ili zbrinuta.
- 4) Upotreba nepravilnih rezervnih delova ili pribora.
- 5) Mašinerija data trećim entitetima besplatno.
- 6) Skladištenje mašine gorivom.
- 7) Šteta kao rezultat greške u montaži.
- 8) Šteta kao posledica mešanja goriva sa mašinskim uljem greškom.
- 9) Šteta kao posledica lošeg kvaliteta goriva ili lubrikanta.
- 10) Šteta kao posledica neisceljenja generatora po potrebi.
- 11) Oprema koju je neovlašćeno osoblje modifikovalo ili rastavalo.
- 12) Polomljeni delovi/komponente kao rezultat neodgovarajuće upotrebe.
- 13) Oprema koja se koristi za iznajmljivanje.

Garancija pokriva samo besplatnu zamenu komponente koja predstavlja nedostatak proizvodnje ili kvar materijala. U slučaju nedostatka određenog rezervnog dela preduzeće zadržava pravo da zameni mašinu drugom istom vrstom. Nakon zaključenja svih garantnog postupka, garantni rok mašine neće biti produžen niti obnovljen. Rezervni delovi ili mašinerije koje se zamenjuju ostaju u posedu naše firme. Zamena rezervnog dela naknadom za popravku pokrivena je jednogodišnjom garancijom dobrog rada, koja podleže poštovanju uslova garancije. Zahtevi, osim onih koji su pomenuti u ovom garantnog obrascu, u vezi sa popravkom mašine ili oštećenjem, ne primenjuju se. Grčki zakon i relativni propisi odnose se na ovu garanciju.

ZÁRUKA

SK

Stroje boli vyrobené podľa prísnych noriem stanovených našou spoločnosťou, ktoré sú v súlade s príslušnými európskymi normami kvality. Na naftové a benzínové stroje je poskytovaná záručná doba 24 mesiacov pre neprofesionálne použitie a 12 mesiacov pre profesionálne použitie. Záruka je platná odo dňa zakúpenia produktu. Dokladom o záručnom práve je nákupný doklad stroja (maloobchodný doklad alebo faktúra). Spoločnosť za žiadnych okolností nebude hradit príslušné náklady na náhradné diely a príslušný požadovaný pracovný čas, pokiaľ nebude predložená kópia nákupného dokladu. V prípade, že opravu musí vykonať naše servisné oddelenie, náklady na dopravu (do az) znáša v plnej miere odosielateľ (klient). Uvedené stroje je potrebné zaslať na opravu do firmy alebo do autorizovanej dielne vhodným spôsobom a dopravnými prostriedkami.

VÝNIMKY A OBMEDZENIA TÝKAJÚCE SA ZÁRUKY:

- 1) Náhradné diely, ktoré sa v dôsledku používania prirodzene opotrebovávajú (nôž, reťaz, spätný štartér, zapalovacia sviečka, struna atď.).
- 2) Poškodenie stroja v dôsledku nedodržania pokynov výrobcu.
- 3) Stroje sú zle udržiavané alebo sa o ne nestarajú.
- 4) Použitie nevhodných náhradných dielov alebo príslušenstva.
- 5) Strojové zariadenia poskytnuté tretím subjektom bezplatne.
- 6) Skladovanie stroja s palivom.
- 7) Poškodenie v dôsledku chybnéj montáže.
- 8) Poškodenie v dôsledku náhodného zmiešania paliva so strojovým olejom.
- 9) Poškodenie v dôsledku nízkej kvality paliva alebo maziva.
- 10) Poškodenie v dôsledku nevyčistenia generátora podľa potreby.
- 11) Zariadenie, ktoré bolo upravené alebo rozobraté neoprávneným personálom.
- 12) Poškodené diely/komponenty v dôsledku nevhodného používania.
- 13) Zariadenie používané na prenájom.

Záruka sa vzťahuje len na bezplatnú výmenu komponentu, ktorý vykazuje výrobnú chybu alebo poruchu materiálu. V prípade nedostatku konkrétneho náhradného dielu si spoločnosť vyhradzuje právo nahradiť stroj za iný rovnakého druhu. Po ukončení všetkých záručných postupov sa záručná doba stroja nepredlžuje ani neobnovuje. Na výmenu náhradného dielu s poplatkom za opravu sa vzťahuje 1-ročná záruka na správnu funkčnosť pri dodržaní záručných podmienok. Náhradné diely alebo stroje, ktoré sú vymenené, zostávajú vo vlastníctve našej spoločnosti. Iné požiadavky ako tie, ktoré sú uvedené v tomto záručnom formulári, týkajúce sa opravy stroja alebo jeho poškodenia, neplatia. Na túto záruku sa vzťahujú grécke zákony a príslušné predpisy.

ГАРАНЦИЯ

BG

Машините са произведени по строги стандарти, определени от нашата компания, които са съобразени със съответните европейски стандарти за качество. Дизеловите и бензиновите машини са с гаранционен срок от 24 месеца за непрофесионална употреба и 12 месеца за професионална употреба. Гаранцията е валидна от датата на закупуване на продукта. Доказателство за гаранционното право е документът за покупка на машината (касова бележка или фактура). При никакви обстоятелства компанията няма да покрие съответните разходи за резервни части и съответните необходими работни часове, освен ако не бъде представено копие от документа за покупка. В случай, че ремонтът трябва да бъде извършен от нашия сервиз, разходите за транспорт (до и от) се поемат изцяло от изпращача (клиента). Посочените машини трябва да бъдат изпратени за ремонт във фирмата или в оторизиран сервиз с подходящ начин и транспортно средство.

ОСВОБОЖДАВАНЕ ОТ ГАРАНЦИЯ И ОГРАНИЧЕНИЯ:

- 1) Резервни части, които се износват естествено в резултат на употреба (острие, верига, стартер, запалителна свещ, тримерно въже и др.).
- 2) Машината е повредена в резултат на неспазване на инструкциите на производителя.
- 3) Лошо поддържана или обгрижвана машина.
- 4) Използване на неподходящи резервни части или аксесоари.
- 5) Машини, предоставени безплатно на трети лица.
- 6) Съхраняване на машината с гориво.
- 7) Повреда в резултат на грешен монтаж.
- 8) Повреда в резултат на смесване на гориво с машинно масло по грешка.
- 9) Повреда в резултат на лошо качество на горивото или смазочния материал.
- 10) Повреда в резултат на непочитуване на генератора според изискванията.
- 11) Оборудване, което е било модифицирано или разглобено от неоторизиран персонал.
- 12) Счупени части/компоненти в резултат на неподходяща употреба.
- 13) Оборудване, използвано под наем.

Гаранцията покрива само безплатна подмяна на компонент, който представлява производствен дефект или материална повреда. При липса на определена резервна част фирмата си запазва правото да замени машината с друга от същия вид. След приключване на всички гаранционни процедури, гаранционният период на машината не може да бъде удължаван или подновен. Подмяната на резервна част с такса ремонт се покрива от 1 година гаранция за добра работа при спазване на гаранционните условия. Подменените резервни части или машини остават притежание на нашата компания. Изисквания, различни от споменатите в този гаранционен формуляр, относно ремонт на машина или нейна повреда, не се прилагат. Гръцкият закон и съответните разпоредби се прилагат за тази гаранция.

ГАРАНЦИЈА

NMK

Машината е произведена по строги стандарти поставени од нашата компания, кои се усогласени со соодветните европски стандарти за квалитет. Машините на дизел и бензин се обезбедени со гарантен рок од 24 месеци за непрофесионална употреба и 12 месеци за професионална употреба. Гаранцијата важи од датумот на купување на производот. Доказ за гарантното право е купопродажниот документ на машината (потврда за малопродажба или фактура). Компанијата во никој случај нема да ги покрие релевантните трошоци за резервни делови и соодветното потребно работно време, освен ако не се прикаже копија од купопродажниот документ. Во случај поправката да ја изврши нашиот сервисен оддел, трошоците за превоз (до и од) целосно се на товар на испраќачот (клиентот). Наведените машини мора да се испратат на поправка до компанијата или до овластена работилница на соодветен начин и превозно средство.

ОСЛОБОДУВАЊА И ОГРАНИЧУВАЊА НА ГАРАНЦИЈАТА:

- 1) Резервни делови кои природно се истрошија како последица на употребата (ноже, синџир, стартер за повлекување, свекичка, линија за тример итн.).
- 2) Оштетени машини како резултат на непочитување на упатствата на производителот.
- 3) Машината лошо одржувана или згрижена.
- 4) Употреба на несоодветни резервни делови или додатоци.
- 5) Машина дадена на трети лица бесплатно.
- 6) Складирање на машината со гориво.
- 7) Оштетување како резултат на погрешно склопување.
- 8) Оштетување како резултат на мешање на гориво со машинско масло по грешка.
- 9) Оштетување како резултат на слаб квалитет на гориво или лубрикант.
- 10) Оштетување како резултат на нечистење на генераторот како што се бара.
- 11) Опрема која е модифицирана или расклопувана од неовластен персонал.
- 12) Скршени делови/компоненти како резултат на несоодветна употреба.
- 13) Опрема што се користи за изнајмување.

Гаранцијата опфаќа само бесплатна замена на компонентата што претставува производствен дефект или дефект на материјалот. Во случај на недостаток на специфичен резервен дел, компанијата го задржува правото да ја замени машината со друга од ист вид. Откако ќе се завршат сите процедури за гаранција, гарантниот период на машината нема да се продолжува или обновува. Замената на резервниот дел со наплата за поправка е покриена со 1 година гаранција за добро работење, под услов да се почитуваат условите за гаранција. Резервните делови или машините што се заменуваат остануваат во сопственост на нашата компания. Барањата, освен оние споменати во овој формулар за гаранција, во врска со поправка на машина или нејзино оштетување, не важат. За оваа гаранција се применуваат грчките закони и релативните регулативи.

GARANȚIE

RO

Mașinile au fost fabricate conform standardelor stricte stabilite de compania noastră, care sunt aliniate la standardele europene de calitate respective. Mașinile alimentate cu motorină și benzină sunt prevăzute cu o perioadă de garanție de 24 de luni pentru uz neprofesional și 12 luni pentru uz profesional. Garanția este valabilă de la data achiziționării produsului. Dovada dreptului de garanție este documentul de cumpărare al mașinii (chitanță de vânzare cu amănuntul sau factura). În nicio circumstanță, compania nu va acoperi costurile relevante ale pieselor de schimb și orele de lucru necesare respective decât dacă este prezentată o copie a documentului de achiziție. În cazul în care reparația trebuie efectuată de către departamentul nostru de service, costul transportului (la și de la) este suportat integral de expeditor (client). Mașinile menționate trebuie trimise spre reparație către companie sau către un atelier autorizat în modul și mijloacele de transport corespunzătoare.

SCUTIRI ȘI RESTRICȚII DE GARANȚIE:

- 1) Piese de schimb care se uzează în mod natural ca urmare a utilizării (lamă, lanț, demaror cu recul, bujie, linie de tuns etc.).
- 2) Mașini deteriorate ca urmare a nerespectării instrucțiunilor producătorului.
- 3) Mașini prost întreținute sau îngrijite.
- 4) Utilizarea de piese de schimb sau accesorii necorespunzătoare.
- 5) Mașini oferite unor terțe entități în mod gratuit.
- 6) Depozitarea mașinii cu combustibil.
- 7) Deteriorări ca urmare a asamblării greșite.
- 8) Deteriorări ca urmare a amestecării din greșeală a combustibilului cu uleiul de mașină.
- 9) Daune ca urmare a calității slabe a combustibilului sau lubrifiantului.
- 10) Deteriorări ca urmare a necurățării generatorului conform cerințelor.
- 11) Echipament care a fost modificat sau dezasamblat de către personal neautorizat.
- 12) Piese/componente rupte ca urmare a unei utilizări necorespunzătoare.
- 13) Echipament folosit pentru închiriere.

Garanția acoperă doar înlocuirea gratuită a componentei care prezintă un defect de fabricație sau defecțiune a materialului. În cazul lipsei unei piese de schimb specifice, compania își rezervă dreptul de a înlocui mașina cu alta de același fel. După ce toate procedurile de garanție au fost încheiate, perioada de garanție a mașinii nu va fi prelungită sau reinnoită. Înlocuirea unei piese de schimb cu taxa de reparație este acoperită de o garanție de 1 an de bună funcționare, sub rezerva respectării termenilor de garanție. Piese de schimb sau utilajele care sunt înlocuite rămân în posesia companiei noastre. Cerințele, altele decât cele menționate în acest formular de garanție, privind repararea unei mașini sau deteriorarea acesteia, nu se aplică. La această garanție se aplică legea greacă și reglementările aferente.

GARANCIA

HUN

A gépek a cégünk által felállított szigorú szabványok szerint készültek, amelyek összhangban vannak a mindenkori európai minőségi szabványokkal. A dízel- és benzinüzemű gépekre nem professzionális használat esetén 24 hónap, professzionális használat esetén 12 hónap garanciát vállalunk. A garancia a termék vásárlásának napjától érvényes. A garanciális jog igazolása a gép vásárlási bizonylata (kiskereskedelmi bizonylat vagy számla). A vállalat semmilyen körülmények között nem fedezi a pótalkatrészek és a vonatkozó előírt munkaidő költségeit, kivéve, ha bemutatják a vásárlási bizonylat másolatát. Abban az esetben, ha a javítást szervizünknek kell elvégeznie, a szállítás (oda és onnan) költsége teljes mértékben feladót (megrendelőt) terheli. Az említett gépeket a megfelelő módon és szállítóeszközzel javításra kell küldeni a céghez vagy egy erre felhatalmazott műhelybe.

GARANCIAÁLIS MENTÉSSÉGEK ÉS KORLÁTOZÁSOK:

- 1) Olyan pótalkatrészek, amelyek a használat következtében természetes elhasználódnak (penge, lánc, önindító, gyújtógyertya, vágószál stb.).
- 2) A gép megsérült a gyártó utasításainak be nem tartása miatt.
- 3) A gép rosszul karbantartott vagy gondozott.
- 4) Nem megfelelő pótalkatrészek vagy tartozékok használata.
- 5) Harmadik személyeknek ingyenesen átadott gépek.
- 6) A gép tárolása üzemanyaggal.
- 7) Sérülések hibás összeszerelés következtében.
- 8) Az üzemanyag és a gépolaj véletlen összekeverése következtében keletkezett sérülés.
- 9) A rossz minőségű üzemanyag vagy kenőanyag okozta sérülés.
- 10) Sérülések a generátor nem megfelelő tisztítása miatt.
- 11) Olyan berendezések, amelyeket illetéktelen személyek módosítottak vagy szétszedtek.
- 12) A nem rendeltetésszerű használat következtében eltört alkatrészek/komponensek.
- 13) Bérbe adott berendezések.

A garancia csak a gyártási hibát vagy anyaghibát mutató alkatrész ingyenes cseréjére vonatkozik. Konkrét alkatrész hiánya esetén a cég fenntartja a jogot, hogy a gépet azonos típusúra cserélje. Az összes garanciális eljárás befejezése után a gép jótállási ideje nem hosszabbítható meg vagy nem újítható meg. A pótalkatrész javítási díjjal járó cseréjére a jótállási feltételek betartása mellett 1 év jó működési garancia vonatkozik. A kicserélt alkatrészek vagy gépek cégünk birtokában maradnak. A jelen jótállási úrlapon felsoroltakon kívüli, a gép javítására vagy károsodására vonatkozó követelmények nem érvényesek. Erre a garanciára a görög törvények és a vonatkozó előírások vonatkoznak.

GARANZIJA

MLT

Il-makkinarju għe manifatturat skont standards stretti stabbiliti mill-kumpanija tagħna, li huma allinjati mal-istandards ta' kwalità ewropej rispettivi. Il-magni li jahdmu bid-dizil u l-gażolina huma pprovduti b'perjodu ta' 'garanzija ta' 24 xahar għal użu mhux professjonali u 12-il xahar għal użu professjonali. Il-garanzija hija valida mid-data tax-xiri tal-prodott. Prova tad-dritt tal-garanzija hija d-dokument tax-xiri tal-magna (irċevuta bl-ilmnut jew fattura). Taħt l-ebda ċirkostanza l-kumpanija m'għandha tkopri l-ispiża rilevanti tal-ispare parts u l-hinjiet tax-xogħol rispettivi meħtieġa sakemm ma tiġix ipprezentata kopja tad-dokument tax-xiri. F'każ li t-tiswija trid issir mid-dipartiment tas-servizz tagħna, l-ispiża tat-trasport (lejn u minn) tithallas għal kollox mill-mittent (il-klijent). L-imsemmija magni għandhom jintbagħtu għat-tiswija lill-kumpanija jew lill-hanut tax-xogħol awtorizzat bil-mod u mezz ta' trasport xieraq.

EŻENZIONIJET U RESTRIZZJONIJET TA' GARANZIJA:

- 1) Spare parts li jintlibsu b'mod naturali bħala konsegwenza tal-użu (xafra, katina, reil starter, spark plug, trimmer line eċċ.).
- 2) Makkinarju bil-ħsara bħala riżultat ta' 'nuqqas ta' konformità mal-istruzzjonijiet tal-manifattur.
- 3) Makkinarju miżmum jew ikkurat hażin.
- 4) Użu ta' 'spare parts jew aċċessorji mhux xierqa.
- 5) Makkinarju mogħti lill-entitajiet terzi mingħajr ħlas.
- 6) Il-ħażna tal-magna bil-fjuwil.
- 7) Ĥsara bħala riżultat ta' 'assembleagg' żbaljat.
- 8) Ĥsara bħala riżultat tat-taħlit tal-fjuwil maż-żejt tal-magni bi żball.
- 9) Ĥsara bħala riżultat ta' kwalità fqira ta' karburant jew lubrikant.
- 10) Ĥsara bħala riżultat li l-generatur ma jtnaddafx kif meħtieġ.
- 11) Tagħmir li għe modifikat jew żarmat minn persunal mhux awtorizzat.
- 12) Partijiet/komponenti miksura bħala riżultat ta' użu mhux xieraq.
- 13) Tagħmir użat għall-kera.

Il-garanzija tkopri biss is-sostituzzjoni bla ħlas tal-komponent li jipprezenta difett fil-manifattura jew Ĥsara fil-materjal. F'każ ta' nuqqas ta' spare part speċifika l-kumpanija tiriserva d-dritt li tissostitwixxi l-generatur b'ieħor tal-istess tip. Wara li l-proċeduri ta' garanzija kollha jkunu għew konkluzi, il-perjodu ta' garanzija ta' generatur m'għandux jiġi estiz jew imġedded. Is-sostituzzjoni ta' spare part bi ħlas ta' tiswija hija koperta minn garanzija ta' 'sena ta' tħadim tajjeb, soġġetta għal konformità mat-termini tal-garanzija. L-ispare parts jew l-għodda li jiġu sostitwiti jibgħu fil-pussess tal-kumpanija tagħna. Rekwiżiti, minbarra dawk imsemmija f'din il-formola ta' garanzija, dwar it-tiswija ta' generatur jew Ĥsara tiegħu, ma japplikawx. Il-liġi Griega u r-regolamenti relattivi japplikaw għal din il-garanzija.

GARANTÍA

ES

La maquinaria ha sido fabricada según estrictos estándares marcados por nuestra empresa, los cuales están alineados con los respectivos estándares de calidad europeos. Las máquinas con motor diésel y gasolina cuentan con un período de garantía de 24 meses para uso no profesional y de 12 meses para uso profesional. La garantía es válida a partir de la fecha de compra del producto. La prueba del derecho de garantía es el documento de compra de la máquina (recibo de venta o factura). En ningún caso la empresa cubrirá el costo correspondiente de los repuestos y las respectivas horas de trabajo requeridas, salvo que se presente copia del documento de compra. En caso de que la reparación deba ser realizada por nuestro departamento de servicio, el costo del transporte (hacia y desde) corre enteramente a cargo del remitente (cliente). Dichas máquinas deberán enviarse para su reparación a la empresa o a un taller autorizado en el modo y medio de transporte adecuados.

EXENCIONES Y RESTRICCIONES DE LA GARANTÍA:

- 1) Repuestos que se desgastan naturalmente como consecuencia del uso (cuchilla, cadena, arrancador de retroceso, bujía, hilo de corte, etc.).
- 2) Maquinaria dañada por incumplimiento de las instrucciones del fabricante.
- 3) Maquinaria mal mantenida o cuidada.
- 4) Uso de repuestos o accesorios inadecuados.
- 5) Maquinaria entregada a terceras entidades de forma gratuita.
- 6) Almacenamiento de la máquina con combustible.
- 7) Daños debidos a un montaje erróneo.
- 8) Daños como resultado de mezclar por error combustible con aceite de máquina.
- 9) Daños como consecuencia de la mala calidad del combustible o lubricante.
- 10) Daños por no limpiar el generador como se requiere.
- 11) Equipo que haya sido modificado o desmontado por personal no autorizado.
- 12) Piezas/componentes rotos como consecuencia de un uso inadecuado.
- 13) Equipo utilizado para alquiler.

La garantía cubre únicamente la sustitución sin coste del componente que presente defecto de fabricación o fallo de material. En caso de falta de un recambio específico la empresa se reserva el derecho de sustituir la máquina por otra del mismo tipo. Una vez concluidos todos los procedimientos de garantía, el período de garantía de la máquina no se ampliará ni renovará. El reemplazo de un repuesto con cargo de reparación está cubierto por una garantía de buen funcionamiento de 1 año, sujeto al cumplimiento de los términos de garantía. Los repuestos o maquinaria que sean sustituidos quedan en posesión de nuestra empresa. No se aplican requisitos distintos de los mencionados en este formulario de garantía con respecto a la reparación de una máquina o daños a la misma. La ley griega y las regulaciones relativas se aplican a esta garantía.

GARANCIJE

HR

Strojevi su proizvedeni prema strogim standardima naše tvrtke, koji su usklađeni s odgovarajućim europskim standardima kvalitete. Strojevi s dizelskim i benzinskim pogonom imaju jamstvo od 24 mjeseca za neprofesionalnu uporabu i 12 mjeseci za profesionalnu uporabu. Jamstvo vrijedi od datuma kupnje proizvoda. Dokaz prava na jamstvo je dokument o kupnji stroja (račun ili račun). Ni pod kojim okolnostima tvrtka neće pokriti relevantne troškove rezervnih dijelova i odgovarajućih potrebnih radnih sati osim ako se ne predoči kopija dokumenta o kupnji. U slučaju da popravak mora obaviti naš servis, troškove prijevoza (do i od) u cijelosti snosi pošiljatelj (klijent). Navedene strojeve potrebno je na odgovarajući način i prijevoznim sredstvom poslati na popravak u poduzeće ili u ovlaštenu radionicu.

IZUZEĆA I OGRANIČENJA JAMSTVA:

- 1) Rezervni dijelovi koji se prirodno troše kao posljedica korištenja (oštrica, lanac, povratni starter, svjećica, konop za trimer itd.).
- 2) Stroj je oštećen zbog nepridržavanja uputa proizvođača.
- 3) Strojevi se loše održavaju ili se o njima brine.
- 4) Korištenje neodgovarajućih rezervnih dijelova ili pribora.
- 5) Strojevi dani trećim subjektima besplatno.
- 6) Skladištenje stroja s gorivom.
- 7) Oštećenja kao rezultat pogrešne montaže.
- 8) Oštećenja kao rezultat miješanja goriva sa strojnim uljem pogreškom.
- 9) Oštećenja kao rezultat loše kvalitete goriva ili maziva.
- 10) Oštećenja kao rezultat nečišćenja generatora prema potrebi.
- 11) Oprema koja je modificirana ili rastavljena od strane neovlaštenog osoblja.
- 12) Slomljeni dijelovi/komponente kao rezultat neprikladne uporabe.
- 13) Oprema koja se koristi za iznajmljivanje.

Jamstvo pokriva samo besplatnu zamjenu komponente koja predstavlja grešku u proizvodnji ili grešku u materijalu. U slučaju nedostatka određenog rezervnog dijela tvrtka zadržava pravo zamjene generatora s drugim iste vrste. Nakon završetka svih jamstvenih postupaka, jamstveni rok generatora ne može se produžiti niti obnoviti. Zamjena rezervnog dijela uz naknadu za popravak pokrivena je 1-godišnjim jamstvom ispravnog rada, podložno poštivanju uvjeta jamstva. Zamijenjeni rezervni dijelovi ili alati ostaju u vlasništvu naše tvrtke. Zahtjevi, osim onih navedenih u ovom obrascu jamstva, koji se tiču popravka generatora ili njegovog oštećenja, ne vrijede. Grčki zakon i odgovarajući propisi primjenjuju se na ovo jamstvo.

GWARANCJA

PL

Maszyny zostały wyprodukowane według rygorystycznych norm ustalonych przez naszą firmę, które są zgodne z odpowiednimi europejskimi standardami jakości. Maszyny zasilane olejem napędowym i benzyną objęte są 24-miesięczną gwarancją w przypadku użytku nieprofesjonalnego i 12 miesięcy w przypadku użytku profesjonalnego. Gwarancja obowiązuje od daty zakupu produktu. Dowodem prawa gwarancyjnego jest dokument zakupu maszyny (paragon lub faktura). W żadnym wypadku firma nie pokryje odpowiedzialnych kosztów części zamiennych i odpowiednich wymaganych godzin pracy, chyba że przedstawiona zostanie kopia dokumentu zakupu. W przypadku konieczności wykonania naprawy przez nasz serwis, koszt transportu (do i z) w całości pokrywa nadawca (klient). Maszyny te należy przesać do naprawy do firmy lub do autoryzowanego warsztatu odpowiednim sposobem i środkiem transportu.

WYŁĄCZENIA I OGRANICZENIA GWARANCJI:

- 1) Części zamienne, które ulegają naturalnemu zużyciu w wyniku użytkowania (ostrze, łańcuch, rozrusznik linkowy, świeca zapłonowa, żyłka trymera itp.).
- 2) Maszyna uszkodzona na skutek nieprzestrzegania instrukcji producenta.
- 3) Maszyny źle konserwowane lub pielęgnowane.
- 4) Używanie niewłaściwych części zamiennych lub akcesoriów.
- 5) Maszyny oddawane podmiotom trzecim nieodpłatnie.
- 6) Przechowywanie maszyny z paliwem.
- 7) Uszkodzenia na skutek błędnego montażu.
- 8) Uszkodzenia powstałe w wyniku przypadkowego zmieszania paliwa z olejem maszynowym.
- 9) Uszkodzenia powstałe na skutek złej jakości paliwa lub smaru.
- 10) Uszkodzenia powstałe w wyniku nieczyszczenia generatora zgodnie z wymaganiami.
- 11) Sprzęt, który został zmodyfikowany lub zdemontowany przez nieupoważniony personel.
- 12) Uszkodzone części/elementy w wyniku niewłaściwego użytkowania.
- 13) Sprzęt używany do wynajęcia.

Gwarancja obejmuje wyłącznie bezpłatną wymianę elementu wykazującego wadę produkcyjną lub wadę materiałową. W przypadku braku określonej części zamiennej firma zstrzeżenie sobie prawo do wymiany maszyny na inną tego samego rodzaju. Po zakończeniu wszystkich procedur gwarancyjnych okres gwarancji na maszynę nie podlega przedłużeniu ani odnowieniu. Wymiana części zamiennej za opłatą naprawy objęta jest roczną gwarancją dobrego działania, pod warunkiem zachowania warunków gwarancji. Wymienione części zamienne lub maszyny pozostają w posiadaniu naszej firmy. Nie obowiązują wymagania inne niż wymienione w niniejszym formularzu gwarancyjnym, dotyczące naprawy maszyny lub jej uszkodzenia. Niniejsza gwarancja ma zastosowanie do greckiego prawa i odpowiednich przepisów.



The instructions manual is also available in digital format on our website
www.nikolaoutools.com. Find it by entering the product code in the Search "Q" field.

Μπορείτε να βρείτε τις οδηγίες χρήσης και σε ηλεκτρονική μορφή μέσω της ιστοσελίδας μας
www.nikolaoutools.com. Αναζητήστε τις με τον κωδικό προϊόντος στο πεδίο Αναζήτηση "Q".