

# NAKAYAMA<sup>®</sup>

GARDEN TOOLS EXPERT



## PB4320

066606

EN IT  
EL BG  
RO HR  
HU



[WWW.NIKOLAOUTOOLS.COM](http://WWW.NIKOLAOUTOOLS.COM)

SCAN ME



MAIN PARTS / PARTI PRINCIPALI / ΚΥΡΙΑ ΜΕΡΗ / ОСНОВНИ ЧАСТИ /  
PIESE PRINCIPALE / GLAVNI DIJELOVI / FŐ ALKATRÉSZEK

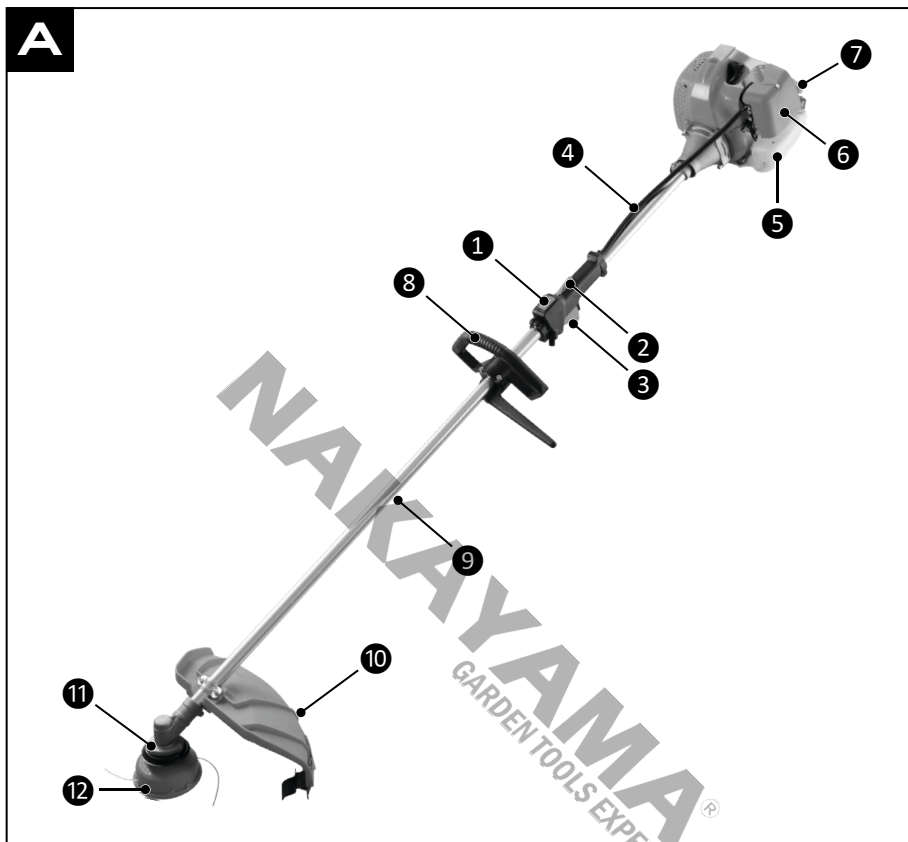

SAFETY SYMBOLS / SIMBOLI DI SICUREZZA / ΣΥΜΒΟΛΑ ΑΣΦΑΛΕΙΑΣ / СИМВОЛИ ЗА БЕЗОПАСНОСТ  
/ SIMBOLURI DE SIGURANȚĂ / SIGURNOSNI SIMBOLI / BIZTONSÁGI SZIMBÓLUMOK

<b>1</b>	<b>2</b>	<b>3</b>	<b>4</b>
<b>5</b>	<b>6</b>	<b>7</b>	<b>8</b>

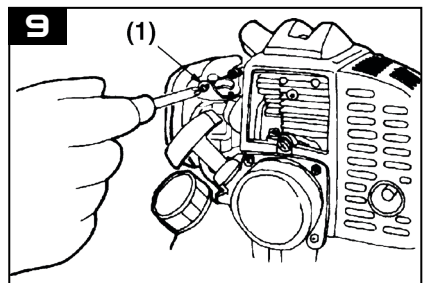
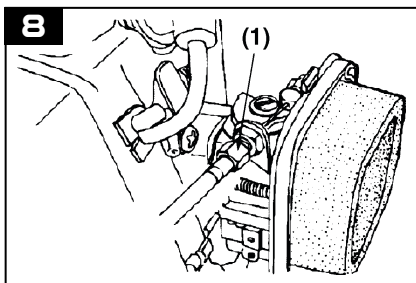
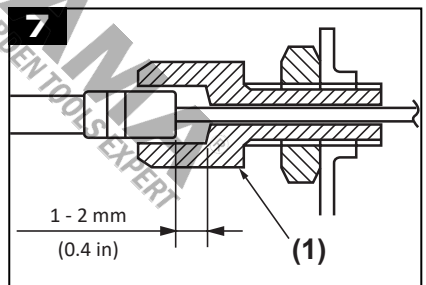
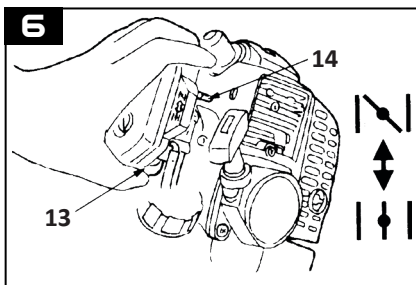
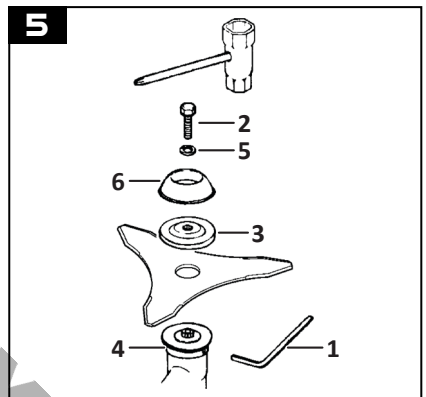
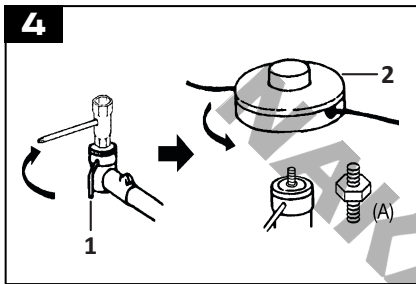
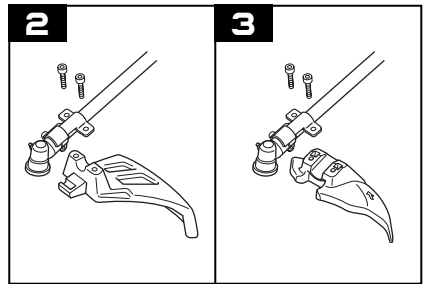
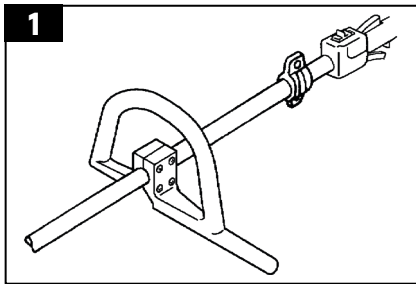

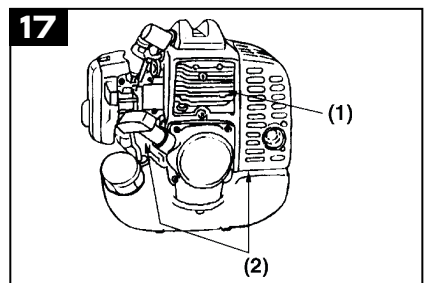
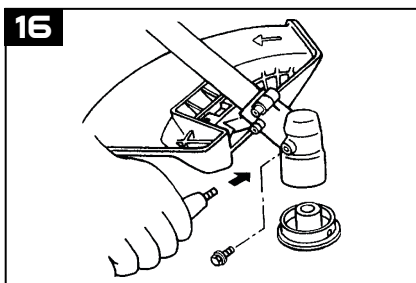
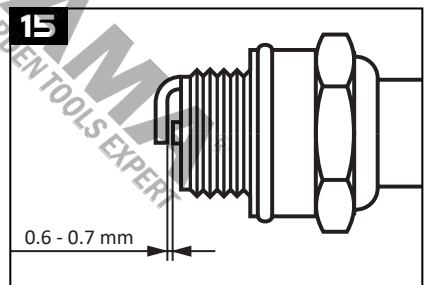
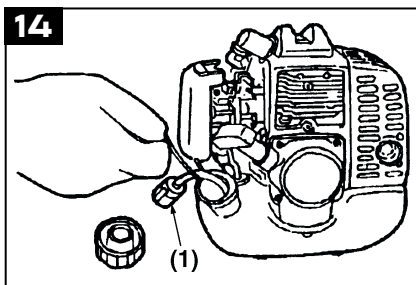
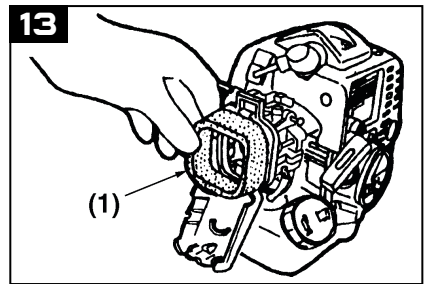
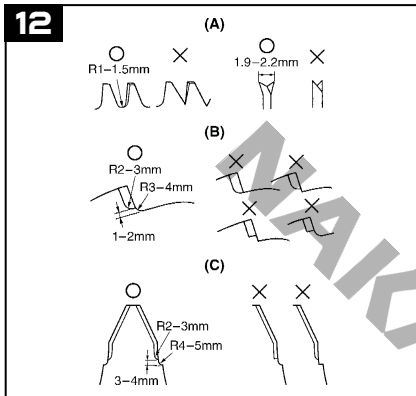
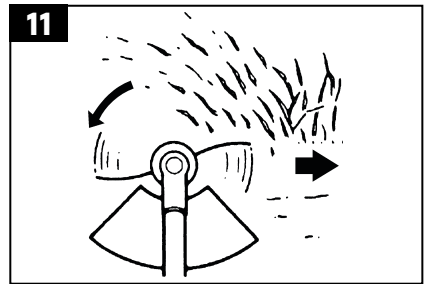
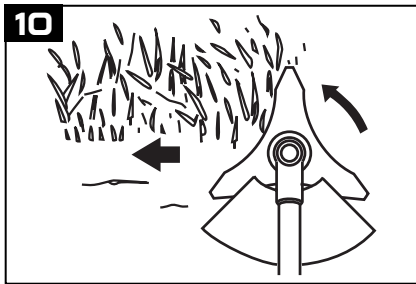

## SAFETY SYMBOLS

Note: See page 2, "SAFETY SYMBOLS".

1. Wear eye protection and hearing protection.
2. Wear a safety helmet.
3. Wear protective gloves.
4. Wear safety, non-slip footwear.
5. Gasoline is extremely flammable. Avoid smoking near fuel. Keep fuel away from flames and sparks.
6. Risk of injury due to ejected objects.
7. Avoid contact with the unit's hot surfaces.
8. Keep all bystanders at least 15 meters away from the machine.

## SAFETY INSTRUCTIONS



**Warning: Read the manual carefully before use. Failure to follow the warnings and instructions may result in damage to the unit, physical injury and/or damage to property. Store the manual in a safe place for future reference.**

### General safety rules

- Never allow children or anyone unable to fully understand the directions given in the manual to use the machine.
- Never take apart the machine or modify it in any way.
- Maintain all safety labels on the unit clean and readable. If a safety label is no longer readable, have it replaced.

### Personal safety

- Do not use the machine if you are feeling tired or are under the influence of alcohol, drugs, or medication. A moment of inattention while operating the machine may result in serious personal injury.
- Do not use the unit if it is damaged or poorly adjusted. Never remove the machine's guard. Serious injury to the operator or bystanders could occur as well as damage to the machine.
- Do not overreach. Keep proper footing and balance at all times. Do not operate the unit while standing on a ladder or on any other unstable footing location.
- Dress properly. Do not wear loose clothing or jewellery. Keep your hair, clothing and gloves away from any moving parts. Do not operate the machine when barefoot.
- Use personal protective equipment. Always wear eye protection, hearing protection, non-skid safety shoes and a protective helmet.
- Limit the amount of time over which the product is to be used continuously to somewhere around 30 ~ 40 minutes per session, and take 10 ~ 20 minutes of rest between work sessions.

### Work area

- Keep children and bystanders at a distance of 15 meters while operating the machine.
- Do not run the engine in an enclosed and/or poorly ventilated area. The engine's exhaust gas contains carbon monoxide, which is harmful to health.
- Do not operate the machine:
  - When the ground is slippery or when you can't maintain a steady posture.
  - At night, at times of heavy fog, or at any other times when your field of vision might be limited and it would be difficult to gain a clear view of the working area.
  - During rain storms, lightning storms, at times of strong or gale-force winds, or at any other times when weather conditions might make it unsafe to use the product.

### Handling fuel

- Gasoline is highly flammable. Never store cans of fuel or refill the tank of the unit in any place where there are sparks, sources of heat, or flames which might ignite the fuel.
- Never smoke while operating the unit or refilling its fuel tank.
- When refilling the tank, always turn off the engine and allow it to cool down. Take a careful look around to make sure that there are no sparks or open flames anywhere nearby before refueling.
- Wipe spilled fuel completely using a dry rag if any fuel spillage occurs during refueling.
- After refueling, screw the fuel cap back tightly onto the fuel tank.

- Keep the handles free from oil and fuel.

### Before starting the engine

- The area within a perimeter of 15 m of the person using the product should be considered a hazardous area into which no one should enter. If necessary, warning signs should be placed around the perimeter of the area. When work is to be performed simultaneously by two or more persons, care should also be taken to constantly look around or otherwise check for the presence and locations of other people working so as to maintain a distance between each person sufficient to ensure safety.
- Remove obstacles from the work area that might get thrown by the machine during operation, such as stones, cans or broken glass.
- Inspect the entire unit for loose fasteners and fuel leakage. Make sure that the cutting attachment is properly installed and securely fastened.
- Be sure the debris guard is firmly attached in place.
- Always use the harness. Adjust the harness for comfort before starting the engine. The harness should be adjusted so the left hand can comfortably hold the handlebar grip approximately waist high.

### Starting the engine

- Keep bystanders and animals at least 15 m away from the operating point. If you are approached, immediately stop the engine.
- Before starting the engine, make sure you're not pressing the safety lever and the throttle trigger.
- Keep the cutting head off the ground and clear of surrounding objects, as it will start rotating once the engine starts.
- After starting the engine, check to make sure that the cutting attachment stops rotating when the throttle trigger is moved fully back to its original position. If it continues to rotate even after the throttle trigger has been moved fully back, turn off the engine and take the unit to the manufacturer or to an authorized service station for repair.

### Using the unit

- Grip the handles firmly with both hands using your whole hand. Make sure that the distance between your feet is equal to the width of your shoulders, so that your weight is distributed evenly across both legs, and always be sure to maintain a steady, even posture while working.
- Keep cutting attachment below waist level.
- Maintain the speed of the engine at the level required to perform cutting work, and never raise the speed of the engine above the level necessary.
- If the unit starts to shake or vibrate, turn off the engine and check the whole unit. Do not use it until the issue has been properly resolved.
- Keep all parts of your body away from the rotating cutting attachment and hot surfaces.
- Never touch the muffler, spark plug, or other metallic parts of the engine while the engine is in operation or immediately after shutting down the engine. Doing so could result in serious burns or electrical shock.
- Never remove the fuel tank cap while the engine is running.

### Maintenance

- In order to maintain the product in proper working order, perform the maintenance and checking operations described in the manual at regular intervals.
- Always be sure to turn off the engine before performing any maintenance or checking procedures.

### Transportation

- When you finish cutting in one location and wish to continue work in another spot, turn off the engine, lift up the unit and carry it, paying attention to the blade.
- Never transport the product over rough roads over long distances by vehicle without removing all fuel from the fuel tank. If doing so, fuel might leak from the tank during transport.

### Kickback

Kickback can cause serious personal injury. It is important that you understand what causes kickback, how you can reduce the chance of kickback and how you can remain in control of the unit if kickback does occur.

### - Cause of kickback:

Kickback can occur when the moving blade contacts an object that it cannot cut. This contact causes the blade to stop for an instant and then suddenly move or "bounce" away from the object that was hit. The operator can lose control of the unit and the blade can cause serious personal injury to the operator or any person nearby if the blade contacts any part of the body.

### - Minimizing the risk of kickback:

- Cut fibrous weeds and grass only. Do not let the blade contact materials it cannot cut such as hard, woody vines, rocks, fences, metal objects, etc.
- Be extra prepared for kickback if you must cut where you cannot see the blade making contact such as in areas of dense growth.
- Keep the blade sharp. A dull blade increases the chance of kickback.
- Do not cut too fast.
- When using a blade, cut only from your right to your left.
- Keep your path of advance clear of material that has been cut and other debris.

### - Maintaining optimal control:

- Keep a good, firm grip on the unit with both hands. Keep your right and left hands completely around the respective handles.
- Keep both feet spread apart in a comfortable stance and yet braced for the possibility that the unit could kickback. Do not overreach. Keep firm footing and balance.

## TECHNICAL DATA

Model	PB4320
Displacement	43 cc
Horsepower	1.8 hp
Engine type	Two-stroke, air-cooled
Fuel	Gasoline/engine oil mixture
Shaft	26 mm
Handle	Loop handle
Harness	Double
Head	Automatic
Blade	255 mm (3T)
Net weight	7.4 kg

## MAIN PARTS

**Note: See page 2, fig. A.**

1. Engine ON/OFF switch
2. Safety lever
3. Throttle trigger
4. Throttle cable
5. Fuel tank
6. Air filter cover
7. Recoil starter
8. Handle
9. Drive shaft housing
10. Debris guard
11. Gear case
12. Trimmer head

## ASSEMBLY

**Note: See page 3.**

### Installing the handle (Fig. 1)

Mount the handle to the shaft and clamp it at a position that is comfortable to you.

### Installing debris guard for trimmer head (Fig. 2)

Attach the debris guard with the bolts provided.

### Installing debris guard for metal blade (Fig. 3)

Attach the debris guard with the bolts provided.

### Installing the trimmer head (Fig. 4)

1. Put the hex key (1) into the side holes of the inner holder and gear case to lock the shaft.
2. Remove the bolt by unscrewing it clockwise.
3. Fit the trimmer head (2) onto the shaft by using bolt (A). Hand-tighten it securely.

### Installing the metal blade (Fig. 5)

1. Put the hex key (1) into the side holes of the inner holder (4) and gear case to lock the shaft.
2. Remove the bolt (2) by unscrewing it clockwise. Remove the outer holder (3).
3. Put the blade onto the inner holder (4), making sure that the marked side faces the holder.
4. Put the outer holder (3) onto the shaft, making sure that the recessed side faces the blade.
5. Fasten the blade by the bolt (2) with the spring washer (5) and the protective cover (6).

### Putting on the harness

1. Put on the harness and attach it to the unit. Hang the unit on your right side.
2. Slide the clamps up or down until the unit is properly balanced, with the cutting head not touching the ground during operation.

## BEFORE OPERATION

### Fuel

- The unit uses a mixture of engine oil and gasoline as fuel.
  - Appropriate oil type: Oil for air-cooled two-stroke engines.
  - Appropriate gasoline: Unleaded gasoline 94 octanes or higher.
- The appropriate mixing ratio is 30 ml of oil for each 1 L of gasoline.

#### Note:

- For the sake of your health and the environment, use only unleaded gasoline.
- Using gasoline of a lower octane value than 94 may cause engine temperature rise and engine problems such as piston seizing.
- Poor quality gasoline and oil may damage sealing rings, fuel lines or the fuel tank.
- Do not use fuel that has been stored longer than 1 month. Fuel mixture stored longer than this will cause hard starting and poor performance. If fuel mix has been stored longer than this time, it should be removed and filled with fresh mixture.
- Two-stroke fuel may separate. Shake fuel container thoroughly before each use.

#### - To prevent engine damage, do not fill the fuel tank with:

1. Gasoline without oil (raw gasoline).
2. Gasohol.
3. Oil for four-stroke engines.
4. Fuel laced with water.

### Mixing the fuel

1. Measure out the quantities of gasoline and oil to be mixed.
  - **Note:** Mix only the amount of fuel needed for the job.
2. Put some of the gasoline into a clean, approved fuel container.
3. Pour in all of the oil and agitate well.
4. Pour in the rest of the gasoline and agitate again for at least one minute.
  - Some oils may be difficult to agitate depending on oil ingredients. Make sure to agitate the fuel mixture sufficiently. Note that if the agitation is insufficient, there is an increased danger of early piston seizing.

### Fueling the unit



#### Warning:

- Gasoline is extremely flammable. Avoid smoking near fuel. Keep fuel away from flames and sparks.
  - Make sure to stop the engine and allow it to cool before refueling the unit.
  - Fuel the unit outdoors only and move at least 3 m away from the fueling point before starting the engine.
1. Unscrew and remove the fuel filler cap. Rest the cap on a dustless place.
  2. Put fuel into the fuel tank to 80% of the full capacity.
  3. Reposition and fasten the fuel filler cap securely. Wipe up any fuel spillage around the unit.

## Equipment

It is recommended that you carry with you:

- A spare blade or trimmer head.
- Ropes or warning signs to notify bystanders to keep a safe distance.
- A whistle for collaboration or emergency.
- A hatchet or saw for removal of obstacles.

## OPERATING INSTRUCTIONS

**Note:** See pages 2-4.



**Warning:** Do not operate the machine without the debris guard in place. Always use the unit with the harness attached.

### Starting the engine (Fig. A, 6)

1. Fill the fuel tank with the appropriate fuel. (see "Fueling the unit", page 8)
2. Rest the unit on a flat, firm surface. Keep the cutting head off the ground and clear of surrounding objects, as it will start rotating once the engine starts.
3. Press the primer bulb (fig. 6: 13) several times until fuel is visible flowing in the clear tube.
4. Move the choke lever (14) upwards to close the choke (fig. 6, position **N**).
5. Set the engine ON/OFF switch (1) to the "I" position.
6. While holding the unit firmly, pull on the recoil starter (7) until the engine fires.
  - **Important:** Avoid pulling the rope to its end. Make sure to return the recoil starter slowly back in its original position.
7. Move the choke lever (14) downwards to open the choke (fig. 6, position **III**).
8. Allow the engine to warm up for several minutes before starting operation.

**Note:**

- When restarting the engine immediately after stopping it, leave the choke open.
- Keeping the choke closed for too long can make the engine hard to start. If the engine fails to start after several attempts, open the choke and pull the rope again, or remove the spark plug and dry it.

### Stopping the engine (Fig. A)

1. Release the throttle trigger (3) and run the engine for half a minute.
2. Set the engine ON/OFF switch (1) to the "O" position.

**Important:** Except for an emergency, avoid stopping the engine while pulling the throttle trigger.

### Operation (Fig. A)

With the engine running, first press the safety lever (2) and then pull the throttle trigger (3) to begin cutting.

### Adjusting the throttle cable (Fig. 7-8)

The normal play is 1 or 2 mm when measured at the carburetor side end. Readjust with the cable adjuster (1) as required.

### Adjusting the idle speed (Fig. 9)

- In case the engine stops frequently at idle speed, turn the idle adjusting screw (1) clockwise.
- In case the cutting head keeps rotating after releasing the throttle trigger, turn the adjusting screw counter-clockwise.

**Note:** Make sure the engine is warm before adjusting the idle speed.

### Using a metal blade (Fig. 5, 10)

**Warning:**



- When sharpening, removing, or reattaching the blade, be sure to wear thick, sturdy gloves and use only proper tools and equipment to prevent injury.
- Fastening the rotating parts incorrectly may cause serious injury to the operator.
- Make sure that the blade is not bent, warped, or damaged in any way.

- Fasten the blade with the bolt (2) and be sure that the bolt is not damaged or worn.
- Be sure that the blade and the holders (3, 4) have been fastened correctly and the blade turns smoothly without abnormal noise.
- When cutting, guide the blade from your right to the left, with it tilted slightly to your left.

**Note:** The blade may be seized by weeds if the engine speed is too low, or the blade cuts too deep into weeds. Adjust the engine speed and cutting depth as needed.



**Warning:** If grass or any other object gets caught in the blade, or if the unit starts to shake or vibrate, turn off the engine and check the whole unit. Change the blade if it has been damaged.



**Warning:** Turn off the engine and make sure the blade has completely stopped before checking the blade, and removing any object that is caught in the blade.

### Using a trimmer head (Fig. 11)



**Warning:** Always wear eye protection such as safety goggles. Rocks or debris could be thrown towards your eyes and face, causing serious injury.

- Always remember that the tip of the line does the cutting. Allow the unit to trim at its own pace.
- Hold the unit so the head is off the ground and is tilted about 20 degrees toward the sweep direction.
- To minimize the risk of debris being thrown toward you, sweep from left to right.
- Guide the cutting head slowly when cutting heavy growth. Adjust the speed at which you're guiding the cutting head depending on vegetation density.
- Do not swing the unit too fast.
- Try to control the cutting motion with the hip rather than placing the full workload on the arm and hands.
- Take precautions to prevent material from wrapping around the head shaft. Excessive material build-up can stall the head and cause the clutch to slip, resulting in damage to the clutch system if repeated frequently.

## MAINTENANCE

**Note:** See page 4.



**Warning:** Make sure that the engine has stopped and cooled down before performing any maintenance on the machine. Contact with the moving cutting head or hot muffler may result in personal injury.

### Blade (Fig. 12)

- (A): Saw blade
- (B): 8-teeth blade
- (C): 3-teeth blade

- Check the blade and the fasteners for looseness, cracking, or bending.
- Check the cutting edges and sharpen with a flat file.
- Do not use water when using a grinder.

**Important:** It is recommended that filing be performed by professionals.

### Air filter (Fig. 13)

Clogged air filter elements (1) cause reduced engine performance.

1. Check and clean the filter element in warm, soapy water as required.
2. Dry completely before installing.

**Note:** If the filter element is shrunk, replace it with a new one.

### Fuel filter (Fig. 14)

If you experience engine starting problems or abnormal engine operation, check the fuel cap and fuel filter (1) for blockages and clean if necessary.

### Spark plug (Fig. 15)

Starting failure and misfiring are often caused by a fouled spark plug.

- Clean the spark plug and check that the spark plug gap is in the correct range.
  - **Proper spark plug gap:** 0.6 - 0.7 mm (.025 in)
- If the spark plug is damaged, replace it.
- To install the spark plug, first turn the plug until it is finger tight, then tighten it a quarter turn more with a spark plug socket wrench.

**Important:** Using an improper spark plug may result in the engine failing to operate properly, engine overheating and damage.

### Exhaust muffler



**Warning:** Inspect the exhaust muffler periodically for loose fasteners, any damage or corrosion. If any sign of exhaust leakage is found, stop using the machine and have it repaired immediately. Failing to do so may result in the engine catching on fire.

### Gear case (Fig. 16)

- Replace the gear case grease every 25 hours of use or more often if required. Use lithium-based grease.
- Before adding new grease into the gear case, remove the bolt opposite the grease nipple to allow the old grease to drain out.

### Intake air cooling vent (Fig. 17)



**Warning:**

- Never touch the cylinder, muffler, or spark plug with your bare hands immediately after stopping the engine.
- When checking the machine before operation, check the area around the muffler and remove any wood chips or leaves which have become attached to the unit. Failing to do so could cause the muffler to become overheated and that in turn could cause the engine to catch on fire. Always make sure that the muffler is clean and free of wood chips, leaves, and other waste before use.
- Check the intake air cooling vent (2) and the area around the cylinder (1) cooling fins every 25 hours of use and remove any material that is stuck on the unit.
- If material gets stuck and causes blockage around the intake air cooling vent (2) or between the cylinder fins, it may cause the engine to overheat, and that in turn may cause mechanical failure of the unit.

### Procedures to be performed after every 100 hours of use

1. Remove the muffler, insert a screwdriver into the vent, and wipe away any carbon buildup. Wipe away any carbon buildup on the exhaust muffler and cylinder exhaust port.
2. Tighten all screws, bolts, and fittings.
3. Check to see if any oil or grease has worked its way in between the clutch lining and drum, and if it has, wipe it away using oil-free, unleaded gasoline.

## RECOMMENDED MAINTENANCE SCHEDULE

	Element/part	Action	Frequency			
			Before each use	Every 25 hours	Every 50 hours	Every 100 hours
Engine	Fuel tank, air filter, fuel filter (1)	Inspect, clean	✓	✓		
	Idle adjusting screw (2)	Adjust if needed (3)	✓			
	Spark plug (4)	Clean, readjust gap			✓	
	Cylinder fins, intake air cooling vents	Clean		✓		
	Muffler, arrester, cylinder exhaust port	Clean			✓	
Shaft	Throttle trigger, engine ON/OFF switch	Check operation	✓			
	Cutting accessory	Replace if damaged	✓			
	Gear case	Lubricate with grease		✓		
	Screws/nuts/bolts (5)	Tighten, replace	✓			✓
Notes	(1) Replace, if necessary. (2) Replace carburetor if necessary. (3) See "Adjusting the idle speed", page 9. (4) Proper gap: 0.6 - 0.7 mm (.025 in). Replace, if necessary. (5) Not adjusting screws.					

## STORAGE

- Mixed fuels which have been left unused for a period of one month or more may clog the carburetor and result in the engine failing to operate properly.
- Before storing the unit for a long period of time, empty the fuel tank and clean it. Next, run the engine until it uses all the fuel left in the fuel line and the carburetor.
- Store the unit indoors only, taking necessary measures for rust prevention.

## TROUBLESHOOTING

**Problem: Starting failure.**

Check	Possible cause	Solution
Fuel tank	Incorrect fuel.	Drain it and use the correct fuel.
Fuel filter	Clogged fuel filter.	Clean.
Carburetor adjustment screw	Out of normal range.	Adjust to normal range.
Spark (no spark)	1. Fouled/wet spark plug. 2. Incorrect spark plug gap.	1. Clean/dry. 2. Adjust the gap to 0.6 - 0.7 mm.
Spark plug	Disconnected.	Retighten.

**Problem: The engine starts, but does not keep running, or doesn't restart smoothly.**

Check	Possible cause	Solution
Fuel tank	Incorrect or stale fuel.	Drain it and use the correct fuel.
Carburetor adjustment screw	Out of normal range.	Adjust to normal range.
Muffler, cylinder (exhaust port)	Carbon build-up.	Wipe away.
Air cleaner	Clogged with dust.	Wash.
Cylinder fin, fan cover	Clogged with dust.	Clean.

**NAKAYAMA**  
GARDENTOOLS EXPERT

*\* The manufacturer reserves the right to make minor changes to product design and technical specifications without prior notice unless these changes significantly affect the performance and safety of the products. The parts described / illustrated in the pages of the manual that you hold in your hands may also concern other models of the manufacturer's product line with similar features and may not be included in the product you just acquired.*

*\* To ensure the safety and reliability of the product and the warranty validity, all repair, inspection or replacement work, including maintenance and special adjustments, must only be carried out by technicians of the authorized service department of the manufacturer.*

*\* Always use the product with the supplied equipment. Operation of the product with non-provided equipment may cause malfunctions or even serious injury or death. The manufacturer and the importer shall not be liable for injuries and damages resulting from the use of non-conforming equipment.*

## SIMBOLI DI SICUREZZA

**Nota: vedere pagina 2, "SIMBOLI DI SICUREZZA".**

1. Indossare protezioni per gli occhi e protezioni acustiche.
2. Indossare un casco di sicurezza.
3. Indossare guanti protettivi.
4. Indossare calzature di sicurezza antiscivolo.
5. La benzina è estremamente infiammabile. Evitare di fumare in prossimità del carburante. Tenere il carburante lontano da fiamme e scintille.
6. Rischio di lesioni dovute a oggetti proiettati.
7. Evitare il contatto con le superfici calde dell'unità.
8. Tenere tutte le persone estranee ad almeno 15 metri di distanza dalla macchina.

## ISTRUZIONI DI SICUREZZA



**Avvertenza: leggere attentamente il manuale prima dell'uso. La mancata osservanza delle avvertenze e delle istruzioni può causare danni all'unità, lesioni fisiche e/o danni materiali. Conservare il manuale in un luogo sicuro per riferimenti futuri.**

### Norme generali di sicurezza

- Non permettere mai a bambini o a chiunque non sia in grado di comprendere appieno le istruzioni fornite nel manuale di utilizzare la macchina.
- Non smontare mai la macchina o modificarla in alcun modo.
- Mantenere tutte le etichette di sicurezza sull'unità pulite e leggibili. Se un'etichetta di sicurezza non è più leggibile, farla sostituire.

### Sicurezza personale

- Non utilizzare la macchina se si è stanchi o sotto l'effetto di alcol, droghe o farmaci. Un momento di disattenzione durante l'uso della macchina può provocare gravi lesioni personali.
- Non utilizzare l'unità se è danneggiata o mal regolata. Non rimuovere mai la protezione della macchina. Si potrebbero verificare gravi lesioni all'operatore o alle persone presenti, nonché danni alla macchina.
- Non sporgersi eccessivamente. Mantenere sempre un appoggio stabile e un buon equilibrio. Non utilizzare l'unità stando in piedi su una scala o su qualsiasi altra superficie instabile.
- Vestirsi in modo adeguato. Non indossare abiti larghi o gioielli. Tenere capelli, vestiti e guanti lontani dalle parti in movimento. Non utilizzare la macchina a piedi nudi.
- Utilizzare dispositivi di protezione individuale. Indossare sempre occhiali protettivi, protezioni acustiche, scarpe antinfortunistiche antiscivolo e un casco protettivo.
- Limitare il tempo di utilizzo continuo del prodotto a circa 30-40 minuti per sessione e fare una pausa di 10-20 minuti tra una sessione di lavoro e l'altra.

### Area di lavoro

- Mantenere i bambini e gli astanti a una distanza di 15 metri durante l'uso della macchina.
- Non far funzionare il motore in un'area chiusa e/o scarsamente ventilata. I gas di scarico del motore contengono monossido di carbonio, che è dannoso per la salute.
- Non utilizzare la macchina:
  - Quando il terreno è scivoloso o quando non è possibile mantenere una postura stabile.
  - Di notte, in caso di nebbia fitta o in qualsiasi altro momento in cui il campo visivo potrebbe essere limitato e sarebbe difficile avere una visione chiara dell'area di lavoro.
  - Durante temporali, temporali con fulmini, in caso di vento forte o di burrasca o in qualsiasi altro momento in cui le condizioni meteorologiche potrebbero rendere pericoloso l'uso del prodotto.

### Gestione del carburante

- Quando si riempie il serbatoio, spegnere sempre il motore e lasciarlo raffreddare. Prima di fare rifornimento, guardarsi attentamente intorno per assicurarsi che non ci siano scintille o fiamme libere nelle vicinanze.
- La benzina è altamente infiammabile. Non conservare mai taniche di carburante o riempire il serbatoio dell'unità in luoghi in cui sono presenti scintille, fonti di calore o fiamme che potrebbero incendiare il carburante.
- Non fumare mai mentre si utilizza l'unità o si riempie il serbatoio del carburante.

- Se durante il rifornimento dovesse fuoriuscire del carburante, asciugarlo completamente con un panno asciutto.
- Dopo il rifornimento, riavvitare saldamente il tappo del serbatoio.
- Tenere le impugnature libere da olio e carburante.

### Prima di avviare il motore

- L'area entro un perimetro di 15 m dalla persona che utilizza il prodotto deve essere considerata un'area pericolosa in cui nessuno deve entrare. Se necessario, è necessario posizionare cartelli di avvertimento lungo il perimetro dell'area. Quando il lavoro deve essere eseguito contemporaneamente da due o più persone, occorre anche fare attenzione a guardarsi costantemente intorno o a controllare la presenza e la posizione di altre persone che lavorano in modo da mantenere una distanza sufficiente tra ciascuna persona per garantire la sicurezza.
- Rimuovere dall'area di lavoro eventuali ostacoli che potrebbero essere scagliati dalla macchina durante il funzionamento, come pietre, lattine o vetri rotti.
- Ispezionare l'intera unità per verificare la presenza di elementi di fissaggio allentati e perdite di carburante. Assicurarsi che l'accessorio di taglio sia installato correttamente e fissato saldamente.
- Assicurarsi che la protezione dai detriti sia saldamente fissata in posizione.
- Utilizzare sempre l'imbracatura. Regolare l'imbracatura per garantire il massimo comfort prima di avviare il motore. L'imbracatura deve essere regolata in modo che la mano sinistra possa impugnare comodamente il manubrio all'altezza della vita.

### Avviamento del motore

- Tenere gli astanti e gli animali ad almeno 15 m di distanza dal punto di lavoro. Se qualcuno si avvicina, spegnere immediatamente il motore.
- Prima di avviare il motore, assicurarsi di non aver premuto la leva di sicurezza e il grilletto dell'acceleratore.
- Tenere la testa di taglio sollevata da terra e lontana dagli oggetti circostanti, poiché inizierà a ruotare non appena il motore si avvia.
- Dopo aver avviato il motore, controllare che l'accessorio di taglio smetta di ruotare quando il grilletto dell'acceleratore viene riportata completamente nella posizione originale. Se continua a ruotare anche dopo che il grilletto dell'acceleratore è stata riportata completamente indietro, spegnere il motore e portare l'unità dal produttore o presso un centro di assistenza autorizzato per la riparazione.

### Utilizzo dell'unità

- Afferrare saldamente le impugnature con entrambe le mani, usando tutta la mano. Assicurarsi che la distanza tra i piedi sia uguale alla larghezza delle spalle, in modo che il peso sia distribuito uniformemente su entrambe le gambe, e assicurarsi sempre di mantenere una postura stabile e uniforme durante il lavoro.
- Mantenere l'accessorio di taglio sotto il livello della vita.
- Mantenere la velocità del motore al livello richiesto per eseguire il lavoro di taglio e non aumentare mai la velocità del motore oltre il livello necessario.
- Se l'unità inizia a tremare o vibrare, spegnere il motore e controllare l'intera unità. Non utilizzarla finché il problema non è stato risolto correttamente.
- Tenere tutte le parti del corpo lontane dall'accessorio di taglio rotante e dalle superfici calde.
- Non toccare mai la marmitta, la candela o altre parti metalliche del motore mentre il motore è in funzione o immediatamente dopo averlo spento. Ciò potrebbe causare gravi ustioni o scosse elettriche.
- Non rimuovere mai il tappo del serbatoio del carburante mentre il motore è in funzione.

### Manutenzione

- Assicurarsi sempre di spegnere il motore prima di eseguire qualsiasi procedura di manutenzione o controllo.
- Per mantenere il prodotto in buone condizioni di funzionamento, eseguire a intervalli regolari le operazioni di manutenzione e controllo descritte nel manuale.

### Trasporto

- Quando si finisce di tagliare in un punto e si desidera continuare a lavorare in un altro, spegnere il motore, sollevare l'unità e trasportarla, facendo attenzione alla lama.
- Non trasportare mai il prodotto su strade sconnesse per lunghe distanze con un veicolo senza aver rimosso tutto il carburante dal serbatoio. In caso contrario, il carburante potrebbe fuoriuscire dal serbatoio durante il trasporto.

## Contraccolpo

Il contraccolpo può causare gravi lesioni personali. È importante capire cosa causa il contraccolpo, come ridurre la possibilità che si verifichi e come mantenere il controllo dell'unità se ciò dovesse accadere.

### - Causa del contraccolpo:

Il contraccolpo può verificarsi quando la lama in movimento entra in contatto con un oggetto che non può tagliare. Questo contatto provoca l'arresto momentaneo della lama, che poi improvvisamente si muove o "rimbalza" allontanandosi dall'oggetto colpito. L'operatore può perdere il controllo dell'unità e la lama può causare gravi lesioni personali all'operatore o a qualsiasi persona nelle vicinanze se la lama entra in contatto con qualsiasi parte del corpo.

### - Ridurre al minimo il rischio di contraccolpo:

- Tagliare solo erbacce fibrose ed erba. Evitare che la lama venga a contatto con materiali che non può tagliare, come viti dure e legnose, rocce, recinzioni, oggetti metallici, ecc.
- Prepararsi ulteriormente al contraccolpo se si deve tagliare dove non si può vedere il contatto della lama, come in aree di crescita fitta.
- Mantenere la lama affilata. Una lama smussata aumenta la possibilità di contraccolpo.
- Non tagliare troppo velocemente.
- Quando si utilizza una lama, tagliare solo da destra a sinistra.
- Mantenere il percorso di avanzamento libero da materiale tagliato e altri detriti.

### - Mantenere un controllo ottimale:

- Tenere saldamente l'unità con entrambe le mani. Tenere le mani destra e sinistra completamente avvolte intorno alle rispettive impugnature.
- Tenere entrambi i piedi divaricati in una posizione comoda e pronta per l'eventualità di un contraccolpo dell'unità. Non allungarsi troppo. Mantenere un appoggio stabile e l'equilibrio.e.

## DATI TECNICI

Modello	PB4320
Cilindrata	43 cm <sup>3</sup>
Potenza in cavalli	1,8 cv
Tipo di motore	Due tempi, raffreddato ad aria
Carburante	Miscela benzina/olio motore
Albero	26 mm
Maniglia	Maniglia ad anello
Imbracatura	Doppia
Testa	Automatica
Lama	255 mm (3T)
Peso netto	7,4 kg

## PARTI PRINCIPALI

**Nota: vedere pagina 2, fig. A.**

1. Interruttore ON/OFF del motore (acceso/spento)
2. Leva di sicurezza
3. Grilletto dell'acceleratore
4. Cavo dell'acceleratore
5. Serbatoio carburante
6. Coperchio filtro aria
7. Avviatore a strappo
8. Maniglia
9. Alloggiamento dell'albero di trasmissione
10. Protezione dai detriti
11. Scatola del cambio
12. Testina di taglio

## MONTAGGIO

**Nota: Vedere pagina 3.**

### Installazione della maniglia (Fig. 1)

Montare l'impugnatura sull'albero e fissarla in una posizione comoda.

### Installazione della protezione anti-detriti per la testina di taglio (Fig. 2)

Fissare la protezione antiscintille con i bulloni in dotazione.

### Installazione della protezione anti-detriti per la lama metallica (Fig. 3)

Fissare la protezione antiscintille con i bulloni in dotazione.

### Installazione della testina di taglio (Fig. 4)

1. Inserire la chiave esagonale (1) nei fori laterali del supporto interno e della scatola ingranaggi per bloccare l'albero.
2. Rimuovere il bullone svitandolo in senso orario.
3. Montare la testina di taglio (2) sull'albero utilizzando il bullone (A). Serrare a mano in modo sicuro.

### Installazione della lama metallica (Fig. 5)

1. Inserire la chiave esagonale (1) nei fori laterali del supporto interno (4) e della scatola ingranaggi per bloccare l'albero.
2. Svitare il bullone (2) in senso orario per rimuoverlo. Rimuovere il supporto esterno (3).
3. Inserire la lama sul supporto interno (4), assicurandosi che il lato contrassegnato sia rivolto verso il supporto.
4. Inserire il supporto esterno (3) sull'albero, assicurandosi che il lato incassato sia rivolto verso la lama.
5. Fissare la lama con il bullone (2), la rondella elastica (5) e il coperchio di protezione (6).

### Indossare l'imbracatura

1. Indossare l'imbracatura e fissarla all'unità. Appendere l'unità sul lato destro.
2. Far scorrere i morsetti verso l'alto o verso il basso fino a quando l'unità non è correttamente bilanciata, con la testa di taglio che non tocca il suolo durante il funzionamento.

## PRIMA DELL'OPERAZIONE

### Carburante

- L'unità utilizza una miscela di olio motore e benzina come carburante.
  - Tipo di olio appropriato: olio per motori a due tempi raffreddati ad aria.
  - Benzina appropriata: benzina senza piombo 94 ottani o superiore.
- Il rapporto di miscelazione appropriato è di 30 ml di olio per ogni 1 L di benzina.

#### Nota:

- L'uso di benzina con un numero di ottani inferiore a 94 può causare un aumento della temperatura del motore e problemi al motore come il grippaggio del pistone.
- Per il bene della tua salute e dell'ambiente, usa solo benzina senza piombo.
- Benzina e olio di scarsa qualità possono danneggiare gli anelli di tenuta, i tubi del carburante o il serbatoio del carburante.
- Non utilizzare carburante conservato per più di 1 mese. La miscela di carburante conservata per un periodo superiore a quello indicato causerà difficoltà di avviamento e prestazioni scadenti. Se la miscela di carburante è stata conservata per un periodo superiore a quello indicato, è necessario rimuoverla e sostituirla con una miscela fresca.
- Il carburante per motori a due tempi può separarsi. Agitare accuratamente il contenitore del carburante prima di ogni utilizzo.

#### - Per evitare danni al motore, non riempire il serbatoio con:

1. Benzina senza olio (benzina grezza).
2. Gasolio.
3. Olio per motori a quattro tempi.
4. Carburante mescolato con acqua.

### Miscelazione del carburante

1. Misurare le quantità di benzina e olio da miscelare.
  - **Nota:** miscelare solo la quantità di carburante necessaria per il lavoro.
2. Mettere un po' di benzina in un contenitore per carburante pulito e omologato.
3. Versare tutto l'olio e agitare bene.
4. Versare il resto della benzina e agitare di nuovo per almeno un minuto.
  - Alcuni oli possono essere difficili da agitare a seconda degli ingredienti. Assicurarsi di agitare sufficientemente la miscela di carburante. Si noti che se l'agitazione è insufficiente, aumenta il rischio di grippaggio precoce del pistone.

## Rifornimento dell'unità



Attenzione:

- La benzina è estremamente infiammabile. Evitare di fumare vicino al carburante. Tenere il carburante lontano da fiamme e scintille.
  - Assicurarsi di spegnere il motore e lasciarlo raffreddare prima di rifornire l'unità.
  - Rifornire l'unità solo all'aperto e allontanarsi di almeno 3 m dal punto di rifornimento prima di avviare il motore.
1. Svitare e rimuovere il tappo del serbatoio del carburante. Appoggiare il tappo in un luogo privo di polvere.
  2. Riempire il serbatoio del carburante fino all'80% della capacità totale.
  3. Riposizionare e fissare saldamente il tappo del serbatoio del carburante. Asciugare eventuali fuoriuscite di carburante intorno all'unità.

## Attrezzatura

Si consiglia di portare con sé:

- Una lama di ricambio o una testina per filo da taglio.
- Corde o segnali di avvertimento per avvisare gli astanti di mantenere una distanza di sicurezza.
- Un fischietto per la collaborazione o le emergenze.
- Un'accetta o una sega per rimuovere gli ostacoli.

## ISTRUZIONI PER L'USO

Nota: vedere pagine 2-4.



**Avvertenza: non azionare la macchina senza la protezione contro i detriti in posizione. Utilizzare sempre l'unità con l'imbracatura fissata.**

## Avviamento del motore (Fig. A, 6)

1. Riempire il serbatoio con il carburante appropriato (vedere "Rifornimento dell'unità", pagina 18).
2. Appoggiare l'unità su una superficie piana e stabile. Tenere la testa di taglio sollevata da terra e lontana dagli oggetti circostanti, poiché inizierà a ruotare non appena il motore si avvia.
3. Premere più volte la lampadina di adescamento (fig. 6: 13) fino a quando il carburante non fuoriesce nel tubo trasparente.
4. Spostare la leva dello starter (14) verso l'alto per chiudere lo starter (fig. 6, posizione **N**).
5. Portare l'interruttore ON/OFF del motore (1) in posizione "I".
6. Tenendo saldamente l'unità, tirare avviatore a strappo (7) fino a quando il motore non si avvia.
  - **Importante:** evitare di tirare la fune fino in fondo. Assicurarsi di riportare lentamente l'avviatore a strappo nella posizione originale.
7. Spostare la leva dello starter (14) verso il basso per aprire lo starter (fig. 6, posizione **H**).
8. Lasciare riscaldare il motore per alcuni minuti prima di iniziare a lavorare.

**Nota:**

- Quando si riavvia il motore subito dopo averlo spento, lasciare lo starter aperto.
- Tenere lo starter chiuso troppo a lungo può rendere difficile l'avviamento del motore. Se il motore non si avvia dopo diversi tentativi, aprire lo starter e tirare di nuovo la corda, oppure rimuovere la candela e asciugarla.

## Spegnere il motore (Fig. A)

1. Rilasciare la grilletto dell'acceleratore (3) e far girare il motore per mezzo minuto.
2. Portare l'interruttore ON/OFF del motore (1) in posizione "O".

**Importante:** tranne che in caso di emergenza, evitare di spegnere il motore tirando il grilletto dell'acceleratore.

## Funzionamento (Fig. A)

Con il motore acceso, premere prima la leva di sicurezza (2) e poi tirare il grilletto dell'acceleratore (3) per iniziare il taglio.

### Regolazione del cavo dell'acceleratore (Fig. 7-8)

Il gioco normale è di 1 o 2 mm se misurato all'estremità lato carburatore. Regolare nuovamente con il tenditore del cavo (1) come richiesto.

### Regolazione del minimo (Fig. 9)

- Se il motore si ferma spesso al minimo, girare la vite di regolazione del minimo (1) in senso orario.
- Se la testa di taglio continua a ruotare dopo aver rilasciato il grilletto dell'acceleratore, girare la vite di regolazione in senso antiorario.

**Nota:** assicurarsi che il motore sia caldo prima di regolare il regime minimo.

### Utilizzando una lama di metallo (Fig. 5, 10)



**Attenzione:**

- Quando si affila, si rimuove o si riattacca la lama, assicurarsi di indossare guanti spessi e robusti e di utilizzare solo strumenti e attrezzature adeguate per evitare lesioni.
- Il fissaggio errato delle parti rotanti può causare gravi lesioni all'operatore.
- Assicurarsi che la lama non sia piegata, deformata o danneggiata in alcun modo.
- Fissare la lama con il bullone (2) e assicurarsi che il bullone non sia danneggiato o usurato.
- Assicurarsi che la lama e i supporti (3, 4) siano stati fissati correttamente e che la lama ruoti senza intoppi e senza rumori anomali.
- Durante il taglio, guidare la lama da destra a sinistra, con un'inclinazione leggermente verso sinistra.

**Nota:** la lama potrebbe impigliarsi nelle erbacce se il regime del motore è troppo basso o se la lama taglia troppo in profondità. Regolare il regime del motore e la profondità di taglio secondo necessità.



**Avvertenza:** se l'erba o qualsiasi altro oggetto rimane impigliato nella lama, o se l'unità inizia a tremare o vibrare, spegnere il motore e controllare l'intera unità. Sostituire la lama se è stata danneggiata.



**Avvertenza:** spegnere il motore e assicurarsi che la lama si sia completamente fermata prima di controllarla e rimuovere eventuali oggetti rimasti impigliati.

### Utilizzo di una testina di taglio (Fig. 11)



**Avvertenza:** indossare sempre protezioni per gli occhi, come occhiali di sicurezza. Rocce o detriti potrebbero essere scagliati verso gli occhi e il viso, causando gravi lesioni.

- Ricordate sempre che è la punta della lama a tagliare. Lasciate che l'unità tagli al suo ritmo.
- Tenete l'unità in modo che la testa sia sollevata da terra e inclinata di circa 20 gradi nella direzione di taglio.
- Per ridurre al minimo il rischio che i detriti vengano scagliati verso di voi, tagliate da sinistra a destra.
- Guidate lentamente la testa di taglio quando tagliate vegetazione molto fitta. Regolate la velocità con cui guidate la testa di taglio in base alla densità della vegetazione.
- Non far oscillare l'unità troppo velocemente.
- Cercare di controllare il movimento di taglio con l'anca piuttosto che caricare tutto il peso sul braccio e sulle mani.
- Prendere precauzioni per evitare che il materiale si avvolga intorno all'albero della testa. Un eccessivo accumulo di materiale può bloccare la testa e causare lo slittamento della frizione, con conseguenti danni al sistema di frizione se ripetuto frequentemente.

## MANUTENZIONE

**Nota:** vedere pagina 4.



**Avvertenza:** assicurarsi che il motore sia spento e raffreddato prima di eseguire qualsiasi intervento di manutenzione sulla macchina. Il contatto con la testa di taglio in movimento o con la marmitta calda può provocare lesioni personali.

## PROGRAMMA DI MANUTENZIONE CONSIGLIATO

	Elemento/parte	Azione	Frequenza			
			Prima di ogni utilizzo	Ogni 25 ore	Ogni 50 ore	Ogni 100 ore
Motore	Serbatoio carburante, filtro aria, filtro carburante (1)	Ispezionare, pulire	✓	✓		
	Vite di regolazione del minimo (2)	Regolare se necessario (3)	✓			
	Candela (4)	Pulire, regolare il gioco			✓	
	Alette del cilindro, prese d'aria di raffreddamento	Pulire		✓		
	Silenziatore, scaricatore, porta di scarico del cilindro	Pulire			✓	
Albero	Grilletto dell'acceleratore, interruttore ON/OFF del motore	Controllo del funzionamento	✓			
	Accessorio di taglio	Sostituire se danneggiato	✓			
	Scatola ingranaggi	Lubrificare con grasso		✓		
	Viti/dadi/bulloni (5)	Serrare, sostituire	✓			✓
Note	(1) Sostituire, se necessario. (2) Sostituire il carburatore, se necessario. (3) Vedere "Regolazione del minimo", pagina 19. (4) Gioco corretto: 0,6 - 0,7 mm. Sostituire, se necessario. (5) Non sono viti di regolazione.					

## Lama (Fig. 12)

- (A): Lama per sega  
 (B): Lama a 8 denti  
 (C): Lama a 3 denti

- Controllare che la lama e i dispositivi di fissaggio non siano allentati, incrinati o piegati.
- Controllare i bordi di taglio e affilarli con una lima piatta.
- Non usare acqua quando si utilizza una smerigliatrice.

**Importante:** si raccomanda di far eseguire la limatura da professionisti.

## Filtro dell'aria (Fig. 13)

Gli elementi del filtro dell'aria intasati (1) riducono le prestazioni del motore.

1. Controllare e pulire l'elemento del filtro in acqua calda e sapone, se necessario.
2. Asciugare completamente prima dell'installazione.

**Nota:** se l'elemento filtrante è ristretto, sostituirlo con uno nuovo.

## Filtro del carburante (Fig. 14)

Se si verificano problemi di avviamento del motore o un funzionamento anomalo del motore, controllare che il tappo del carburante e il filtro del carburante (1) non siano ostruiti e pulirli se necessario.

### Candela (Fig. 15)

I problemi di avviamento e le accensioni irregolari sono spesso causati da una candela sporca.

- Pulire la candela e controllare che la distanza tra gli elettrodi sia corretta.
  - **Distanza corretta tra gli elettrodi:** 0,6 - 0,7 mm.
- Se la candela è danneggiata, sostituirla.
- Per installare la candela, girarla prima a mano, quindi serrarla di un quarto di giro con una chiave per candele.

**Importante:** l'uso di una candela non adatta può causare il malfunzionamento del motore, il suo surriscaldamento e danni.

### Silenziatore di scarico



**Avvertenza:** ispezionare periodicamente il silenziatore di scarico per verificare la presenza di elementi di fissaggio allentati, danni o corrosione. Se si riscontrano segni di perdite di scarico, interrompere l'uso della macchina e farla riparare immediatamente. In caso contrario, il motore potrebbe prendere fuoco.

### Scatola ingranaggi (Fig. 16)

- Sostituire il grasso della scatola ingranaggi ogni 25 ore di utilizzo o più spesso se necessario. Utilizzare grasso a base di litio.
- Prima di aggiungere nuovo grasso nella scatola ingranaggi, rimuovere il bullone opposto al nipplo di ingrassaggio per consentire il drenaggio del grasso vecchio.

### Sfiato di raffreddamento dell'aria di aspirazione (Fig. 17)



**Attenzione:**

- Non toccare mai il cilindro, la marmitta o la candela a mani nude subito dopo aver spento il motore.
- Quando si controlla la macchina prima dell'uso, controllare l'area intorno alla marmitta e rimuovere eventuali trucioli di legno o foglie che si sono attaccati all'unità. In caso contrario, la marmitta potrebbe surriscaldarsi e questo potrebbe causare un incendio al motore. Prima dell'uso, assicurarsi sempre che la marmitta sia pulita e priva di trucioli di legno, foglie e altri residui.
- Controllare la presa d'aria di raffreddamento (2) e l'area intorno alle alette di raffreddamento del cilindro (1) ogni 25 ore di utilizzo e rimuovere qualsiasi materiale che si è attaccato all'unità.
- Se il materiale si attacca e causa un blocco intorno alla presa d'aria di raffreddamento (2) o tra le alette del cilindro, può causare il surriscaldamento del motore e questo a sua volta può causare un guasto meccanico dell'unità.

### Procedure da eseguire ogni 100 ore di utilizzo

1. Rimuovere la marmitta, inserire un cacciavite nella bocca di sfiato e rimuovere eventuali accumuli di carbonio. Rimuovere eventuali accumuli di carbonio sulla marmitta di scarico e sulla luce di scarico del cilindro.
2. Serrare tutte le viti, i bulloni e i raccordi.
3. Controllare se è penetrato olio o grasso tra la guarnizione della frizione e il tamburo e, in tal caso, rimuoverlo con benzina senza piombo e priva di olio.

### IMMAGAZZINAMENTO

- I carburanti misti che non sono stati utilizzati per un periodo di un mese o più possono ostruire il carburatore e causare il malfunzionamento del motore.
- Prima di riporre l'unità per un lungo periodo di tempo, svuotare il serbatoio del carburante e pulirlo. Quindi, far funzionare il motore fino a quando non utilizza tutto il carburante rimasto nel tubo del carburante e nel carburatore.
- Conservare l'unità solo al chiuso, adottando le misure necessarie per prevenire la ruggine.

## RISOLUZIONE DEI PROBLEMI

**Problema: avviamento non riuscito.**

Controllare	Possibile causa	Soluzione
Serbatoio del carburante	Carburante non corretto.	Svuotarlo e utilizzare il carburante corretto.
Filtro del carburante	Filtro del carburante intasato.	Pulirlo.
Vite di regolazione del carburatore	Fuori dal range normale.	Regolarlo alla portata normale.
Scintillamento (nessuna scintilla)	1. Candela sporca/bagnata. 2. Distanza tra gli elettrodi della candela non corretta.	1. Pulirlo/asciugarlo. 2. Regolare la distanza a 0,6 - 0,7 mm.
Candela	Scollegato.	Riserrare.

**Problema: il motore si avvia, ma non continua a funzionare o non riparte senza intoppi.**

Controllare	Possibile causa	Soluzione
Serbatoio del carburante	Carburante non corretto o vecchio.	Svuotare e utilizzare il carburante corretto.
Vite di regolazione del carburatore	Fuori dal range normale.	Regolare su intervallo normale.
Silenziatore, cilindro (foro di scarico)	Accumulo di carbonio.	Asciugare.
Filtro aria	Ostruito dalla polvere.	Lavare.
Aletta cilindro, copriventola	Ostruito dalla polvere.	Pulire.

\* Il produttore si riserva il diritto di apportare modifiche minori al design e alle specifiche tecniche del prodotto senza preavviso, a meno che tali modifiche non influiscano significativamente sulle prestazioni e sulla sicurezza dei prodotti. Le parti descritte/illustrate nelle pagine del manuale che avete tra le mani possono riguardare anche altri modelli della linea di prodotti del produttore con caratteristiche simili e potrebbero non essere incluse nel prodotto appena acquistato.

\* Per garantire la sicurezza e l'affidabilità del prodotto e la validità della garanzia, tutti gli interventi di riparazione, ispezione o sostituzione, compresa la manutenzione e le regolazioni speciali, devono essere eseguiti esclusivamente da tecnici del servizio di assistenza autorizzato dal produttore.

\* Utilizzare sempre il prodotto con l'attrezzatura fornita. L'utilizzo del prodotto con apparecchiature non in dotazione può causare malfunzionamenti o addirittura lesioni gravi o morte. Il produttore e l'importatore non sono responsabili per lesioni e danni derivanti dall'uso di apparecchiature non conformi.

## ΣΥΜΒΟΛΑ ΑΣΦΑΛΕΙΑΣ

Σημείωση: Βλέπε σελίδα 2, «ΣΥΜΒΟΛΑ ΑΣΦΑΛΕΙΑΣ».

- |  |   |
|--|---|
| <ol style="list-style-type: none"> <li>1. Φοράτε γυαλιά ασφαλείας και προστατευτικά ακοής.</li> <li>2. Φοράτε κράνος προστασίας.</li> <li>3. Φοράτε γάντια προστασίας.</li> <li>4. Φοράτε αντιολισθητικά υποδήματα ασφαλείας.</li> <li>5. Η βενζίνη είναι εξαιρετικά εύφλεκτη. Αποφύγετε το κάπνισμα κοντά σε καύσιμα. Κρατήστε τα καύσιμα μακριά από φλόγες και σπινθήρες.</li> </ol> | <ol style="list-style-type: none"> <li>6. Κίνδυνος τραυματισμού λόγω εκτοξευόμενων αντικειμένων.</li> <li>7. Αποφύγετε την επαφή με τις καυτές επιφάνειες της μονάδας.</li> <li>8. Κρατήστε τους παρευρισκόμενους σε απόσταση τουλάχιστον 15 μέτρων από το μηχάνημα.</li> </ol> |
|--|---|

## ΟΔΗΓΙΕΣ ΑΣΦΑΛΕΙΑΣ



**Προσοχή: Διαβάστε προσεκτικά το εγχειρίδιο πριν από τη χρήση. Η μη τήρηση των προειδοποιήσεων και των οδηγιών μπορεί να οδηγήσει σε βλάβη της μονάδας, τραυματισμό ή να προκαλέσει υλική ζημιά. Φυλάξτε το εγχειρίδιο σε ασφαλές μέρος για μελλοντική αναφορά.**

### Γενικοί κανόνες ασφαλείας

- Ποτέ μην επιτρέπετε σε παιδιά ή σε άτομα που δεν μπορούν να κατανοήσουν πλήρως τις οδηγίες του εγχειρίδιου να χρησιμοποιούν το μηχάνημα.
- Ποτέ μην αποσυναρμολογείτε ή τροποποιείτε το μηχάνημα με οποιονδήποτε τρόπο.
- Διατηρείτε όλες τις ετικέτες ασφαλείας στη μονάδα καθαρές και ευανάγνωστες. Εάν μια ετικέτα ασφαλείας δεν είναι πλέον ευανάγνωστη, αντικαταστήστε την.

### Προσωπική ασφάλεια

- Μη χρησιμοποιείτε το μηχάνημα αν νιώθετε κόπωση ή αν βρίσκεστε υπό την επήρεια αλκοόλης άλλων ουσιών. Μια στιγμή απροσεξίας κατά τη χρήση του μηχανήματος μπορεί να οδηγήσει σε σοβαρό τραυματισμό.
- Μην χρησιμοποιείτε τη μονάδα εάν έχει υποστεί ζημιά ή δεν είναι σωστά ρυθμισμένη. Μην αφαιρείτε ποτέ τον προφυλακτήρα. Μπορεί να προκληθεί σοβαρός τραυματισμός στον χειριστή ή σε τρίτους, καθώς και ζημιά στο μηχάνημα.
- Μην τεντώνετε τα χέρια σας υπερβολικά κατά τη χρήση του μηχανήματος. Διατηρείτε πάντα την ισορροπία σας και σταθερό πάτημα. Μην χειρίζεστε τη μονάδα ενώ στέκεστε σε σκάλα ή σε οποιαδήποτε άλλη ασταθή θέση.
- Φορέστε τα κατάλληλα ρούχα. Μη φοράτε ρούχα με χαλαρή εφαρμογή ή κοσμήματα. Κρατήστε τα μαλλιά, τα ρούχα και τα χέρια σας σε ασφαλή απόσταση από τα κινούμενα εξαρτήματα. Μην χειρίζεστε το μηχάνημα ξυπόλητοι.
- Φοράτε κατάλληλο εξοπλισμό ατομικής προστασίας. Φοράτε πάντα εξοπλισμό προστασίας ματιών, προστατευτικά ακοής, αντιολισθητικά υποδήματα ασφαλείας και κράνος προστασίας.
- Περιορίστε το χρόνο συνεχούς χρήσης του προϊόντος σε περίπου 30 ~ 40 λεπτά ανά περίοδο εργασίας και κάνετε 10 ~ 20 λεπτά διάλειμμα μεταξύ των περιόδων εργασίας.

### Χώρος εργασίας

- Κρατήστε τα παιδιά και τους παρευρισκόμενους σε απόσταση 15 μέτρων κατά τη λειτουργία του μηχανήματος.
- Μην εκκινείτε τον κινητήρα σε κλειστό ή/και ανεπαρκώς αεριζόμενο χώρο. Τα καυσάερια του κινητήρα περιέχουν μονοξείδιο του άνθρακα, το οποίο είναι επιβλαβές για την υγεία.
- Μην χρησιμοποιείτε το μηχάνημα στις ακόλουθες περιπτώσεις:
  - Όταν το έδαφος είναι ολισθηρό ή όταν δεν μπορείτε να διατηρήσετε σταθερή στάση.
  - Τη νύχτα, σε περιόδους βαριάς ομίχλης ή οποιαδήποτε άλλη στιγμή που το οπτικό σας πεδίο είναι περιορισμένο και δεν υπάρχει καλή ορατότητα στον χώρο εργασίας.
  - Κατά τη διάρκεια καταιγίδας, υπό βροχερές συνθήκες, σε περιόδους ισχυρών ανέμων ή σε οποιαδήποτε άλλη στιγμή που οι καιρικές συνθήκες μπορεί να καταστήσουν μη ασφαλή τη χρήση του προϊόντος.

### Χειρισμός καυσίμων

- Η βενζίνη είναι εξαιρετικά εύφλεκτη. Ποτέ μην αποθηκεύετε δοχεία καυσίμου ή γεμίζετε το δοχείο καυσίμου της μονάδας σε οποιοδήποτε μέρος όπου υπάρχουν σπινθήρες, πηγές θερμότητας ή φλόγες που θα μπορούσαν να αναφλέξουν το καύσιμο.

- Ποτέ μην καπνίζετε κατά τη χρήση της μονάδας ή κατά την πλήρωση του δοχείου καυσίμου της.
- Σβήνεται πάντα τον κινητήρα και αφήστε τον να κρυώσει πριν από την πλήρωση του δοχείου καυσίμου. Βεβαιωθείτε ότι δεν υπάρχουν σπινθήρες ή φλόγες σε κοντινή απόσταση πριν από τον ανεφοδιασμό.
- Σε περίπτωση που χυθεί απ' έξω καύσιμο κατά τον ανεφοδιασμό της μονάδας, σκουπίστε καλά το σημείο όπου χύθηκε το καύσιμο με ένα στεγνό πανί.
- Μετά τον ανεφοδιασμό, επανατοποθετήστε το πώμα πλήρωσης καυσίμου στο δοχείο καυσίμου και σφίξτε το καλά.
- Διατηρήστε τις λαβές απαλλαγμένες από λάδια και καύσιμα.

### Πριν από την εκκίνηση του κινητήρα

- Η περιοχή εντός περιμέτρου 15 μέτρων από το άτομο που χρησιμοποιεί το προϊόν θα πρέπει να θεωρείται επικίνδυνη περιοχή στην οποία δεν πρέπει να εισέρχεται κανείς. Εάν κριθεί απαραίτητο, θα πρέπει να τοποθετούνται προειδοποιητικές πινακίδες στην περίμετρο της περιοχής. Όταν η εργασία πρόκειται να εκτελεστεί ταυτόχρονα από δύο ή περισσότερα άτομα, φροντίστε να ελέγχετε ανά πάσα στιγμή την παρουσία και τις θέσεις άλλων ατόμων που βρίσκονται στον ευρύτερο χώρο, ώστε να διατηρείται μια επαρκής απόσταση ασφαλείας μεταξύ κάθε ατόμου.
- Απομακρύνετε από την περιοχή εργασίας εμπόδια που ενδέχεται να εκσφενδονιστούν από το μηχάνημα κατά τη διάρκεια της λειτουργίας, όπως πέτρες, μεταλλικά αντικείμενα ή σπασμένα γυαλιά.
- Ελέγξτε ολόκληρη τη μονάδα για χαλαρούς συνδέσμους/μέσα σύνδεσης και διαρροή καυσίμου. Βεβαιωθείτε ότι το εξάρτημα κοπής είναι σωστά τοποθετημένο και στερεωμένο με ασφάλεια.
- Βεβαιωθείτε ότι ο προφυλακτήρας είναι σταθερά τοποθετημένος.
- Χρησιμοποιείτε πάντα την εξάρτηση. Η εξάρτηση θα πρέπει να προσαρμόζεται έτσι ώστε το αριστερό χέρι να μπορεί να κρατάει άνετα τη λαβή, περίπου στο ύψος της μέσης.

### Εκκίνηση του κινητήρα

- Κρατήστε τους παρευρισκόμενους και τα ζώα τουλάχιστον 15 m μακριά από το σημείο λειτουργίας. Εάν σας πλησιάσουν, σβήστε αμέσως τον κινητήρα.
- Πριν εκκινήσετε τον κινητήρα, βεβαιωθείτε ότι δεν πιέζετε τον μοχλό ασφαλείας και τη σκανδάλη γκαζιού.
- Κρατήστε την κεφαλή κοπής μακριά από το έδαφος και μακριά από τα γύρω αντικείμενα, καθώς θα αρχίσει να περιστρέφεται μόλις εκκινήσει ο κινητήρας.
- Μετά την εκκίνηση του κινητήρα, βεβαιωθείτε ότι το εξάρτημα κοπής σταματά να περιστρέφεται όταν η σκανδάλη γκαζιού μετακινηθεί πλήρως πίσω στην αρχική της θέση. Εάν συνεχίζει να περιστρέφεται ακόμη και μετά την πλήρη μετακίνηση της σκανδάλης προς τα πίσω, σβήστε τον κινητήρα και αποστείλετε τη μονάδα στον κατασκευαστή ή σε εξουσιοδοτημένο κέντρο service για επισκευή.

### Χρήση της μονάδας

- Πιάστε σταθερά τις λαβές και με τα δύο χέρια σας, χρησιμοποιώντας ολόκληρη την παλάμη σας.
- Φροντίστε να στέκεστε με τέτοιο τρόπο ώστε τα πόδια σας να έχουν απόσταση μεταξύ τους ίση με το πλάτος των ώμων σας. Με αυτόν τον τρόπο, το βάρος σας θα κατανέμεται ομοιόμορφα και στα δύο πόδια. Διατηρείτε πάντα σωστή στάση σώματος κατά τη διάρκεια της εργασίας.
- Διατηρείτε την ταχύτητα του κινητήρα στο επίπεδο που απαιτείται για την εκτέλεση εργασιών κοπής και ποτέ μην αυξάνετε την ταχύτητα του κινητήρα πάνω από το απαραίτητο επίπεδο.
- Φροντίστε το εξάρτημα κοπής να βρίσκεται κάτω από το επίπεδο της μέσης σας.
- Εάν η μονάδα αρχίσει να δονείται, σβήστε τον κινητήρα και ελέγξτε ολόκληρη τη μονάδα. Μην τη χρησιμοποιήσετε το μηχάνημα μέχρι να επιλυθεί το πρόβλημα.
- Κρατήστε όλα τα μέλη του σώματός σας μακριά από το περιστρεφόμενο εξάρτημα κοπής και από τις καυτές επιφάνειες.
- Ποτέ μην αγγίζετε τον σιγαστήρα, το μπουζί ή άλλα μεταλλικά μέρη του κινητήρα ενώ ο κινητήρας βρίσκεται σε λειτουργία ή αμέσως μετά το σβήσιμο του κινητήρα, καθώς μπορεί να προκληθούν σοβαρά εγκαύματα ή ηλεκτροπληξία.
- Ποτέ μην αφαιρείτε το πώμα πλήρωσης του δοχείου καυσίμου ενώ ο κινητήρας βρίσκεται σε λειτουργία.

## Συντήρηση

- Για την διατήρηση της βέλτιστης λειτουργίας του μηχανήματος, εκτελείτε σε τακτά χρονικά διαστήματα τους ελέγχους και τις εργασίες συντήρησης που περιγράφονται στο εγχειρίδιο.
- Φροντίζετε πάντα να σβήσετε τον κινητήρα πριν από κάθε έλεγχο και συντήρηση του μηχανήματος.

## Μετακίνηση / μεταφορά

- Όταν τελειώσετε την κοπή σε ένα σημείο και θέλετε να συνεχίσετε την εργασία σε άλλο σημείο, σβήστε τον κινητήρα, σηκώστε τη μονάδα και μεταφέρετέ την, προσέχοντας τον δίσκο.
- Ποτέ μην μεταφέρετε το προϊόν σε ανώμαλους δρόμους για μεγάλες αποστάσεις με όχημα χωρίς να αφαιρέσετε όλα τα καύσιμα από το δοχείο καυσίμου. Σε αντίθετη περίπτωση, ενδέχεται να διαρρεύσει καύσιμο από τη δεξαμενή κατά τη μεταφορά.

## Ανάκρουση (κλότσημα)

Η ανάκρουση μπορεί να προκαλέσει σοβαρό τραυματισμό. Είναι σημαντικό να κατανοήσετε τι προκαλεί την ανάκρουση, πώς μπορείτε να μειώσετε την πιθανότητα να προκληθεί ανάκρουση και πώς μπορείτε να διατηρήσετε τον έλεγχο της μονάδας σε περίπτωση που προκύψει ανάκρουση.

### - Αιτία που προκαλεί ανάκρουση:

Η ανάκρουση μπορεί να συμβεί όταν ο περιστρεφόμενος δίσκος κοπής έρχεται σε επαφή με ένα αντικείμενο που δεν μπορεί να κόψει. Μόλις συμβεί αυτό, ο δίσκος ακινητοποιείται στιγμιαία και στη συνέχεια ωθείται απότομα προς την αντίθετη κατεύθυνση από το σημείο επαφής. Ως αποτέλεσμα, ο χειριστής μπορεί να χάσει τον έλεγχο της μονάδας και ο δίσκος μπορεί να προκαλέσει σοβαρό τραυματισμό στον χειριστή ή σε παρευρισκόμενους, εάν ο δίσκος έρθει σε επαφή με οποιοδήποτε μέρος του σώματος.

### - Τρόποι ελαχιστοποίησης του κινδύνου ανάκρουσης:

- Κόβετε μόνο ινώδη χόρτα και γρασίδι. Μην αφήνετε τον δίσκο να έρθει σε επαφή με υλικά που δεν μπορεί να κόψει, όπως σκληρούς, ξυλώδεις βλαστούς, πέτρες, φράχτες, μεταλλικά αντικείμενα κ.λπ.
- Να είστε ιδιαίτερα προετοιμασμένοι για το ενδεχόμενο ανάκρουσης, εάν πρέπει να κόψετε σε σημεία όπου δεν έχετε καλή ορατότητα του δίσκου, όπως σε περιοχές με πυκνή βλάστηση.
- Διατηρείτε τον δίσκο κοφτερό. Οι στομωμένοι δίσκοι αυξάνουν την πιθανότητα ανάκρουσης.
- Μην κόβετε πολύ γρήγορα.
- Κατά τη χρήση δίσκου κοπής, κόβετε μόνο από τα δεξιά προς τα αριστερά.
- Διατηρείτε την περιοχή εργασίας απαλλαγμένη από κομμένα υλικά και άλλα υπολείμματα.

### - Διατήρηση του βέλτιστου ελέγχου:

- Κρατήστε τη μονάδα σφιχτά και με τα δύο χέρια, χρησιμοποιώντας ολόκληρη την παλάμη σας.
- Φροντίστε τα πόδια σας να έχουν επαρκή απόσταση μεταξύ τους έτσι ώστε να είστε άνετα. Να είστε πάντα προετοιμασμένοι να αντιδράσετε εγκαίρως σε περίπτωση που προκληθεί ανάκρουση. Μην τεντώνετε τα χέρια σας υπερβολικά. Διατηρήστε καλή ισορροπία και σταθερό πάτημα.

## ΤΕΧΝΙΚΑ ΧΑΡΑΚΤΗΡΙΣΤΙΚΑ

Μοντέλο	PB4320
Κυβισμός	43 cc
Ιπποδύναμη	1,8 hp
Τύπος κινητήρα	Δίχρονος, αερόψυκτος
Καύσιμο	Μείγμα βενζίνης/λαδιού κινητήρα
Διαστάσεις μπαστουιού	26 mm
Λαβή	Κλειστού τύπου
Εξάρτηση	Διπλή
Κεφαλή	Αυτόματη
Δίσκος	255 mm (3Τ)
Καθαρό βάρος	7,4 kg

## ΚΥΡΙΑ ΜΕΡΗ

### Σημείωση: Βλέπε σελίδα 2, σχ. Α.

1. Διακόπτης ON/OFF κινητήρα
2. Μοχλός ασφαλείας
3. Σκανδάλη γκαζιού
4. Ντίτζα γκαζιού
5. Δοχείο καυσίμου
6. Κάλυμμα φίλτρου αέρα
7. Χειρόμιζα
8. Λαβή
9. Μπαστούνι
10. Προφυλακτήρας
11. Γωνιακή μετάδοση
12. Κεφαλή μεσινέζας

## ΣΥΝΑΡΜΟΛΟΓΗΣΗ

Σημείωση: Βλέπε σελίδα 3.

### Σύνδεση της λαβής (Σχ. 1)

Τοποθετήστε τη λαβή στο μπαστούνι και ασφαλίστε την σε μια θέση που σας είναι άνετη.

### Σύνδεση του προφυλακτήρα για την κεφαλή μεσινέζας (Σχ. 2)

Στερεώστε τον προφυλακτήρα με τα παρεχόμενα μπουλόνια.

### Σύνδεση του προφυλακτήρα για τον δίσκο (Σχ. 3)

Στερεώστε τον προφυλακτήρα με τα παρεχόμενα μπουλόνια.

### Σύνδεση της κεφαλής μεσινέζας (Σχ. 4)

1. Εισαγάγετε το κλειδί Allen (1) στις πλευρικές οπές του κάτω στηρίγματος και της γωνιακής μετάδοσης για να κλειδώσετε τον άξονα.
2. Αφαιρέστε το παξιμάδι ξεβιδώνοντάς το δεξιόστροφα.
3. Τοποθετήστε την κεφαλή μεσινέζας (2) στον άξονα και σφίξτε την καλά με το μπουλόνι (Α).

### Σύνδεση του δίσκου κοπής (Σχ. 5)

1. Εισαγάγετε το κλειδί Allen (1) στις πλευρικές οπές του κάτω στηρίγματος (4) και της γωνιακής μετάδοσης για να κλειδώσετε τον άξονα.
2. Αφαιρέστε το μπουλόνι (2) ξεβιδώνοντάς το δεξιόστροφα. Αφαιρέστε το άνω στήριγμα (3).
3. Τοποθετήστε τον δίσκο στο κάτω στήριγμα (4), φροντίζοντας ώστε η πλευρά με τα σχέδια να είναι στραμμένη προς το στήριγμα.
4. Τοποθετήστε το άνω στήριγμα (3) πάνω στον άξονα, φροντίζοντας ώστε η πλευρά με την εσοχή να είναι στραμμένη προς τον δίσκο.
5. Σφίξτε τον δίσκο με το μπουλόνι (2), την ελατρωτή ροδέλα (5) και το προστατευτικό κάλυμμα (6).

### Εξάρτηση

1. Φορέστε την εξάρτηση και συνδέστε την στη μονάδα. Κρεμάστε τη μονάδα στη δεξιά πλευρά σας.
2. Σύρετε τους σφινκτρές προς τα πάνω ή προς τα κάτω μέχρι να ισορροπήσει σωστά η μονάδα, με την κεφαλή κοπής να μην ακουμπάει στο έδαφος κατά τη λειτουργία.

## ΠΡΙΝ ΑΠΟ ΤΗ ΧΡΗΣΗ

### Καύσιμο

- Το καύσιμο της μονάδας είναι ένα μείγμα λαδιού κινητήρα και βενζίνης.
  - Κατάλληλος τύπος λαδιού: Λάδι για αερόψυκτους δίχρονους κινητήρες.
  - Κατάλληλη βενζίνη: Αμόλυβδη βενζίνη 94 οκτανίων και άνω.
- Η κατάλληλη αναλογία ανάμειξης είναι 30 ml λαδιού για κάθε 1 λίτρο βενζίνης.

### Σημείωση:

- Για την προστασία της υγείας σας και του περιβάλλοντος, χρησιμοποιήστε μόνο αμόλυβδη βενζίνη.
- Σε περίπτωση χρήσης βενζίνης με χαμηλότερη τιμή οκτανίων από 94, μπορεί να προκληθεί αύξηση της θερμοκρασίας του κινητήρα και προβλήματα στον κινητήρα, όπως κόλλημα εμβόλου.
- Σε περίπτωση χρήσης κακής ποιότητας βενζίνης και λαδιού, μπορεί να προκληθεί ζημιά στους δακτυλίους στεγανοποίησης, στις γραμμές καυσίμου ή στο δοχείο καυσίμου.
- Μην χρησιμοποιείτε καύσιμα τα οποία έχουν αποθηκευτεί για περισσότερο από ένα μήνα. Το μείγμα καυσίμου που αποθηκεύεται για περισσότερο από το χρονικό αυτό διάστημα θα προκαλέσει δύσκολη εκκίνηση και κακή απόδοση. Εάν το μείγμα καυσίμων έχει αποθηκευτεί περισσότερο από το εν λόγω χρονικό διάστημα, θα πρέπει να αφαιρεθεί και να χρησιμοποιηθεί φρέσκο μείγμα.
- Το καύσιμο δίχρονου κινητήρα ενδέχεται να διαχωριστεί. Ανακινήστε καλά το δοχείο καυσίμου πριν από κάθε χρήση.

- Για την αποφυγή ζημιás στον κινητήρα, μη γεμίζετε το δοχείο καυσίμου με:

1. Βενζίνη χωρίς λάδι.
2. Βενζόλη.

3. Λάδι για τετράχρονους κινητήρες.
4. Καύσιμο με νερό.

### Ανάμειξη του καυσίμου

1. Μετρήστε τις ποσότητες της βενζίνης και του λαδιού που πρόκειται να αναμείξετε.
  - **Σημείωση:** Μην αναμειγνύετε μεγαλύτερες ποσότητες καυσίμου απ' όσο χρειάζεται για την εργασία που πρόκειται να εκτελέσετε.
2. Βάλτε λίγη από τη βενζίνη σε ένα καθαρό, εγκεκριμένο δοχείο καυσίμου.
3. Ρίξτε όλο το λάδι και ανακατέψτε καλά.
4. Ρίξτε την υπόλοιπη βενζίνη και ανακατέψτε ξανά για τουλάχιστον ένα λεπτό.
  - Καθώς ορισμένα λάδια μπορεί να μην ανακατεύονται εύκολα ανάλογα με τα συστατικά του λαδιού, φροντίστε να ανακατέψετε καλά το μείγμα βενζίνης-λαδιού. Σε περίπτωση που δεν έχει ανακατευτεί καλά το μείγμα, υπάρχει αυξημένος κίνδυνος πρόωρης εμπλοκής των εμβόλων.

### Πλήρωση καυσίμου



**Προσοχή:**

- Η βενζίνη είναι εξαιρετικά εύφλεκτη. Αποφύγετε το κάπνισμα κοντά σε καύσιμα. Κρατήστε τα καύσιμα μακριά από φλόγες και σπινθήρες.
  - Σβήνετε πάντα τον κινητήρα και αφήνετέ τον να κρυώσει πριν από τον ανεφοδιασμό της μονάδας με καύσιμα.
  - Ανεφοδιάζετε τη μονάδα μόνο σε εξωτερικούς χώρους και απομακρυνθείτε τουλάχιστον 3 m από το σημείο ανεφοδιασμού πριν ξεκινήσετε τον κινητήρα.
1. Ξεβιδώστε και αφαιρέστε το πώμα πλήρωσης καυσίμου. Ακουμπήστε το πώμα σε ένα καθαρό σημείο.
  2. Γεμίστε το δοχείο καυσίμου με καύσιμο κατά το 80% της πλήρους χωρητικότητάς του.
  3. Επανατοποθετήστε το πώμα καυσίμου και σφίξτε το καλά. Σκουπίστε τυχόν χυμένα καύσιμα γύρω από τη μονάδα.

### Εξοπλισμός

Συνιστάται να έχετε μαζί σας:

- Έναν εφεδρικό δίσκο ή μία εφεδρική κεφαλή μεσινέζας.
- Σχοινιά ή προειδοποιητικές πινακίδες για να ειδοποιησετε τους παρευρισκόμενους να κρατήσουν απόσταση ασφαλείας.
- Μια σφυρίχτρα για διευκόλυνση της συνεργασίας ή για λόγους έκτακτης ανάγκης.
- Ένα τσεκούρι ή πριόνι για την απομάκρυνση των εμποδίων.

### ΟΔΗΓΙΕΣ ΧΡΗΣΗΣ

**Σημείωση:** Βλέπε σελίδες 2-4.



**Προσοχή:** Μην χρησιμοποιείτε το μηχάνημα χωρίς να έχει τοποθετηθεί ο προφυλακτήρας. Χρησιμοποιείτε πάντα τη μονάδα με την εξάρτηση.

### Εκκίνηση του κινητήρα (Σχ. Α, 6)

1. Γεμίστε το δοχείο καυσίμου με το κατάλληλο καύσιμο. (βλέπε «Πλήρωση καυσίμου», σελίδα 27)
2. Ακουμπήστε τη μονάδα σε μια επίπεδη, σταθερή επιφάνεια. Κρατήστε την κεφαλή κοπής μακριά από το έδαφος και από τα γύρω αντικείμενα, καθώς θα αρχίσει να περιστρέφεται μόλις ξεκινήσει ο κινητήρας.
3. Πιέστε την φούσα καυσίμου (σχ. 6: 13) αρκετές φορές μέχρι να παρατηρήσετε ροή καυσίμου στον διαφανή σωλήνα.
4. Τραβήξτε τον μοχλό του τσοκ (14) προς τα πάνω για να κλείσετε το τσοκ (σχ. 6, θέση **N**).
5. Θέστε τον διακόπτη ON/OFF του κινητήρα (1) στη θέση «|».
6. Κρατώντας σταθερά τη μονάδα, τραβήξτε την χειρόμυζα (7) μέχρι να εκκινήσει ο κινητήρας.
  - **Σημαντικό:** Μην τραβάτε την χειρόμυζα μέχρι τέρμα. Φροντίστε να επαναφέρετε αργά την χειρόμυζα στην αρχική της θέση.
7. Τραβήξτε τον μοχλό του τσοκ (14) προς τα κάτω για να ανοίξετε το τσοκ (σχ. 6, θέση **III**).
8. Αφήστε τον κινητήρα να ζεσταθεί για μερικά λεπτά πριν αρχίσετε να χρησιμοποιείτε το μηχάνημα.

**Σημείωση:**

- Κατά την επανεκκίνηση του κινητήρα αμέσως μετά το σταμάτημά του, αφήστε το τσοκ ανοιχτό.
- Αν κρατήσετε το τσοκ κλειστό για πολύ ώρα, μπορεί να καταστεί δύσκολη η εκκίνηση του κινητήρα. Εάν ο κινητήρας δεν εκκινήσει μετά από αρκετές προσπάθειες, ανοίξτε το τσοκ και τραβήξτε ξανά την χειρόμιζα, ή αφαιρέστε το μπουζί και στεγνώστε το.

**Σβήσιμο του κινητήρα (Σχ. Α)**

1. Αφήστε την σκανδάλη γκαζιού (3) και αφήστε τον κινητήρα να λειτουργήσει για μισό λεπτό.
2. Θέστε τον διακόπτη ON/OFF του κινητήρα (1) στη θέση «Ο».

**Σημαντικό:** Μην σβήνετε τον κινητήρα ενώ τραβάτε τη σκανδάλη, εκτός αν πρόκειται για περίπτωση έκτακτης ανάγκης.

**Λειτουργία (Σχ. Α)**

Με τον κινητήρα σε λειτουργία, πιέστε πρώτα τον μοχλό ασφαλείας (2) και στη συνέχεια τραβήξτε την σκανδάλη γκαζιού (3) για να αρχίσετε να κόβετε χόρτα.

**Ρύθμιση της ντίζας γκαζιού (Σχ. 7-8)**

Ο κατάλληλος τζόγος για την ντίζα γκαζιού είναι 1 ή 2 mm όταν μετράται από την πλευρά του καρμπυρατέρ. Ρυθμίστε ξανά με τον ρυθμιστή ντίζας (1) εάν απαιτείται.

**Ρύθμιση στροφών ρελαντί (Σχ. 9)**

- Σε περίπτωση που ο κινητήρας σταματά συχνά στο ρελαντί, περιστρέψτε δεξιόστροφα τη βίδα ρύθμισης του ρελαντί (1).
- Σε περίπτωση που η κεφαλή κοπής συνεχίζει να περιστρέφεται μετά την απελευθέρωση της σκανδάλης, περιστρέψτε τη βίδα ρύθμισης αριστερόστροφα.

**Σημείωση:** Βεβαιωθείτε ότι ο κινητήρας είναι ζεστός πριν ρυθμίσετε τις στροφές ρελαντί.

**Χρήση δίσκου κοπής (Σχ. 5, 10)****Προσοχή:**

- Φοράτε χοντρά, ανθεκτικά γάντια και χρησιμοποιείτε τα κατάλληλα εργαλεία κατά την ακόνιση, αφαίρεση, ή επαναποθέτηση του δίσκου για την αποφυγή τραυματισμού.
- Σε περίπτωση ακατάλληλης σύσφιξης του δίσκου μπορεί να προκληθεί σοβαρός τραυματισμός.
- Βεβαιωθείτε ότι ο δίσκος δεν είναι λυγισμένος ή στρεβλωμένος και ότι δεν έχει υποστεί οποιαδήποτε ζημιά.
- Ασφαλίστε τον δίσκο με το μπουλόνι (2) και βεβαιωθείτε ότι το μπουλόνι δεν έχει υποστεί ζημιά ή φθορά.
- Βεβαιωθείτε ότι ο δίσκος και τα στηρίγματα (3, 4) έχουν συσφιχθεί σωστά και ότι ο δίσκος περιστρέφεται ομαλά χωρίς να παράγει ανώμαλο θόρυβο.
- Κατά την κοπή, οδηγήστε τον δίσκο από τα δεξιά προς τα αριστερά, με τον δίσκο να έχει ελαφρά κλίση προς τα αριστερά.

**Σημείωση:** Τα χόρτα μπορούν να μπλοκάρουν τον δίσκο αν η ταχύτητα του κινητήρα είναι πολύ χαμηλή ή αν ο δίσκος κόβει πολύ βαθιά μέσα στα χόρτα. Ρυθμίστε την ταχύτητα του κινητήρα και το βάθος κοπής ανάλογα με τις ανάγκες.



**Προσοχή:** Σε περίπτωση που πιαστεί γρασίδι ή οποιοδήποτε άλλο αντικείμενο στον δίσκο ή αν η μονάδα αρχίσει να δονείται, σβήστε τον κινητήρα και ελέγξτε ολόκληρη τη μονάδα. Αλλάξτε τον δίσκο εάν έχει υποστεί ζημιά.



**Προσοχή:** Σβήστε τον κινητήρα και βεβαιωθείτε ότι ο δίσκος έχει σταματήσει εντελώς πριν ελέγξετε τον δίσκο και πριν αφαιρέσετε οποιοδήποτε αντικείμενο έχει πιαστεί στον δίσκο.

**Χρήση κεφαλής μεσινέζας (Σχ. 11)**

**Προσοχή:** Πάντα να φοράτε εξοπλισμό προστασίας των ματιών, όπως γυαλιά ασφαλείας. Υπάρχει κίνδυνος να εκσφενδονιστούν πέτρες ή άλλα μικρά αντικείμενα προς τα μάτια σας, προκαλώντας σοβαρό τραυματισμό.

- Να θυμάστε πάντα ότι το σημείο της μεσινέζας που κόβει είναι το άκρο της.
- Αφήστε τη μονάδα να κόψει με τον δικό της ρυθμό. Μην ασκείτε πίεση στην κεφαλή μεσινέζας για να κόψει.
- Κρατήστε τη μονάδα με τέτοιο τρόπο έτσι ώστε η κεφαλή μεσινέζας να μην ακουμπάει στο έδαφος και να έχει κλίση περίπου 20 μοίρες προς την κατεύθυνση της κίνησης κοπής.
- Για την ελαχιστοποίηση του κινδύνου εκσφενδόνισης μικρών αντικειμένων προς το μέρος σας, οδηγήστε την κεφαλή από αριστερά προς τα δεξιά.
- Οδηγήστε αργά την κεφαλή κοπής όταν κόβετε βαριά βλάστηση. Προσαρμόστε την ταχύτητα της κίνησης ανάλογα με την πυκνότητα της βλάστησης.
- Μην κόβετε πολύ γρήγορα.
- Προσπαθήστε να χρησιμοποιείτε το ισχίο σας αντί για τα χέρια σας για τον έλεγχο της κίνησης κοπής.
- Λάβετε προφυλάξεις για να αποφύγετε τη συσσώρευση υλικού γύρω από τον άξονα της κεφαλής. Η υπερβολική συσσώρευση υλικού μπορεί να ακινητοποιήσει την κεφαλή και να προκαλέσει ολίσθηση του συμπλέκτη, με αποτέλεσμα να προκληθεί ζημιά στο σύστημα του συμπλέκτη εάν αυτό συμβαίνει συχνά.

## ΣΥΝΤΗΡΗΣΗ

Σημείωση: Βλέπε σελίδα 4.



**Προσοχή:** Βεβαιωθείτε ότι ο κινητήρας είναι σταματημένος και κρύος πριν εκτελέσετε οποιαδήποτε εργασία συντήρησης στο μηχάνημα. Ενδέχεται να προκληθεί τραυματισμός αν έρθετε σε επαφή με την περιστρεφόμενη κεφαλή κοπής ή με τον καυτό σιγαστήρα.

### ΣΥΝΙΣΤΩΜΕΝΟ ΠΡΟΓΡΑΜΜΑ ΣΥΝΤΗΡΗΣΗΣ

	Στοιχείο/εξάρτημα	Ενέργεια	Συχνότητα			
			Πριν από κάθε χρήση	Κάθε 25 ώρες	Κάθε 50 ώρες	Κάθε 100 ώρες
Κινητήρας	Δοχείο καυσίμου, φίλτρο αέρα, φίλτρο καυσίμου (1)	Έλεγχος, καθαρισμός	✓	✓		
	Βίδα ρύθμισης του ρελαντί (2)	Ρύθμιση αν απαιτείται (3)	✓			
	Μπουζί (4)	Καθαρισμός, ρύθμιση διακένου			✓	
	Πτερύγια κυλίνδρου, αεραγωγοί ψύξης	Καθαρισμός		✓		
	Σιγαστήρας, φλογοπαγίδα, θύρα εξόδου κυλίνδρου	Καθαρισμός			✓	
Άξονας	Σκανδάλη γκαζιού, διακόπτης ON/OFF κινητήρα	Έλεγχος λειτουργίας	✓			
	Εξάρτημα κοπής	Αντικατάσταση σε περίπτωση ζημιάς	✓			
	Γωνιακή μετάδοση	Λίπανση με γράσο		✓		
	Βίδες/παξιμάδια/μπουλόνια (5)	Σύσφιξη, αντικατάσταση	✓			✓
Σημειώσεις	(1) Αντικατάσταση αν είναι απαραίτητο. (2) Αντικατάσταση καρμπυρατέρ αν είναι απαραίτητο. (3) Βλέπε «Ρύθμιση στροφών ρελαντί», σελίδα 28. (4) Κατάλληλο διάκενο: 0,6 - 0,7 mm. Αντικατάσταση αν είναι απαραίτητο. (5) Δεν περιλαμβάνονται οι βίδες ρύθμισης.					

## Δίσκος (Σχ. 12)

- (Α): Πριονωτός δίσκος  
 (Β): Δίσκος με 8 δόντια  
 (Γ): Δίσκος με 3 δόντια

- Ελέγξτε αν ο δίσκος και τα μέσα σύνδεσης είναι καλά σφιγμένα. Ελέγξτε επίσης αν έχουν υποστεί ζημιά ή παραμόρφωση.
- Ελέγξτε τις άκρα κοπής και ακονίστε τα με μια επίπεδη λίμα.
- Μην χρησιμοποιείτε νερό κατά το ακόνισμα με χρήση τροχιστικών μηχανημάτων.

**Σημαντικό:** Συνιστάται το ακόνισμα να πραγματοποιείται από επαγγελματίες.

## Φίλτρο αέρος (Σχ. 13)

Η συσσώρευση σκόνης στο φίλτρο αέρα (1) προκαλεί μείωση της απόδοσης του κινητήρα.

1. Ελέγξτε και καθαρίστε το φίλτρο με ζεστό σαπουνόνερο, εάν απαιτείται.
2. Φροντίστε να είναι εντελώς στεγνό το φίλτρο πριν το επανατοποθετήσετε.

**Σημείωση:** Εάν το φίλτρο έχει συρρικνωθεί, αντικαταστήστε το με ένα καινούργιο.

## Φίλτρο καυσίμου (Σχ. 14)

Σε περίπτωση που παρουσιαστούν προβλήματα κατά την εκκίνηση του κινητήρα ή ο κινητήρας δεν λειτουργεί φυσιολογικά, ελέγξτε το πώμα πλήρωσης καυσίμου και το φίλτρο καυσίμου (1) για τυχόν ξένα σώματα που έχουν προκαλέσει εμπλοκή και καθαρίστε εάν είναι απαραίτητο.

## Μπουζί (Σχ. 15)

Η αδυναμία εκκίνησης και η αποτυχία ανάφλεξης συχνά προκαλείται από επικάλυψη άνθρακα στο μπουζί και από υπερβολική συσσώρευση λαδιού στο μπουζί.

- Καθαρίστε το μπουζί και ελέγξτε αν το διάκενο ηλεκτροδίων βρίσκεται στο σωστό εύρος.  
 - **Σωστό διάκενο:** 0,6-0,7 mm
- Εάν το μπουζί έχει υποστεί ζημιά, αντικαταστήστε το.
- Για να τοποθετήσετε το μπουζί, πρώτα σφίξτε το με το χέρι σας όσο μπορείτε και έπειτα σφίξτε το κατά ένα τέταρτο της στροφής με ένα μπουζόκλειδο.

**Σημαντικό:** Η χρήση ακατάλληλου μπουζί μπορεί να προκαλέσει μη σωστή λειτουργία του κινητήρα, υπερθέρμανση και ζημιά στον κινητήρα.

## Σιγαστήρας εξάτμισης



**Προσοχή:** Ελέγξτε περιοδικά τον σιγαστήρα εξάτμισης για χαλαρά μέσα σύνδεσης (βίδες, παξιμάδια κ.λπ), τυχόν ζημιές ή διάβρωση. Εάν διαπιστώσετε οποιοδήποτε σημάδι διαρροής καυσαερίων, σταματήστε τη χρήση του μηχανήματος και αποστείλετέ το στον κατασκευαστή ή σε εξουσιοδοτημένο κέντρο service για επισκευή. Σε αντίθετη περίπτωση, μπορεί να αναφλεγεί ο κινητήρας.

## Γωνιακή μετάδοση (Σχ. 16)

- Αλλάζτε το γράσο της γωνιακής μετάδοσης κάθε 25 ώρες χρήσης ή συχνότερα, εάν απαιτείται. Χρησιμοποιήστε γράσο με βάση το λίθιο.
- Πριν προσθέσετε νέο γράσο στη γωνιακή μετάδοση, αφαιρέστε το μπουλόνι απέναντι από το στόμιο εισαγωγής γράσου για να αποστραγγιστεί το παλιό γράσο.

## Αεραγωγοί ψύξης (Σχ. 17)



**Προσοχή:**

- Ποτέ μην αγγίζετε τον κύλινδρο, τον σιγαστήρα ή το μπουζί με γυμνά χέρια αμέσως μετά το σταμάτημα του κινητήρα.
- Ελέγχετε τον αεραγωγό ψύξης (2) και την περιοχή γύρω από τα πτερύγια ψύξης του κυλίνδρου (1) κάθε 25 ώρες χρήσης και απομακρύνετε οποιοδήποτε υλικό έχει κολλήσει στη μονάδα.

- Κατά τον έλεγχο του μηχανήματος πριν από τη λειτουργία, ελέγξτε την περιοχή γύρω από τον σιγαστήρα και αφαιρέστε τυχόν ροκανίδια ή φύλλα που έχουν προσκολληθεί στη μονάδα. Διαφορετικά, μπορεί να υπερθερμανθεί ο σιγαστήρας και πιθανώς να αναφλεγεί ο κινητήρας. Πριν από κάθε χρήση, βεβαιωθείτε ότι ο σιγαστήρας είναι καθαρός και απαλλαγμένος από ροκανίδια, φύλλα και άλλα υπολείμματα.
- Εάν προσκολληθεί υλικό, προκαλώντας εμπλοκή γύρω από τον αεραγωγό ψύξης (2) ή μεταξύ των πτερυγίων του κυλίνδρου, μπορεί να προκύψει υπερθέρμανση του κινητήρα, η οποία με τη σειρά της μπορεί να προκαλέσει μηχανική βλάβη της μονάδας.

### Διαδικασίες που πρέπει να εκτελούνται μετά από κάθε 100 ώρες χρήσης

1. Αφαιρέστε τον σιγαστήρα, εισαγάγετε ένα κατσαβίδι στον αεραγωγό και απομακρύνετε τυχόν συσσωρευμένο άνθρακα. Απομακρύνετε τυχόν συσώρευση άνθρακα στον σιγαστήρα εξάτμισης και στη θύρα εξόδου του κυλίνδρου.
2. Σφίξτε όλες τις βίδες, τα μπουλόνια, τα εξαρτήματα και τους συνδέσμους.
3. Ελέγξτε αν έχει εισχωρήσει λάδι ή γράσο ανάμεσα στην επένδυση του συμπλέκτη και του τυμπάνου και καθαρίστε τα σημεία όπου εισχωρήσει το λάδι ή το γράσο με αμόλυβδη βενζίνη χωρίς λάδι.

### ΑΠΟΘΗΚΕΥΣΗ

- Σε περίπτωση που το μείγμα καυσίμου παραμείνει αχρησιμοποίητο για χρονικό διάστημα ενός μήνα ή περισσότερο, μπορεί να φράξει το καρμπυρατέρ, με αποτέλεσμα να μην μπορεί να λειτουργήσει σωστά ο κινητήρας.
- Πριν από την αποθήκευση της μονάδας για μεγάλο χρονικό διάστημα, αδειάστε το δοχείο καυσίμου και καθαρίστε το. Στη συνέχεια, θέστε τον κινητήρα σε λειτουργία μέχρι να καταναλώσει όλο το καύσιμο που έχει απομείνει στη γραμμή καυσίμου και στο καρμπυρατέρ.
- Αποθηκεύστε τη μονάδα μόνο σε εσωτερικούς χώρους, λαμβάνοντας τα απαραίτητα μέτρα για την πρόληψη της σκουριάς.

### ΕΠΙΛΥΣΗ ΠΡΟΒΛΗΜΑΤΩΝ

Πρόβλημα: Αδυναμία εκκίνησης.

Έλεγχος	Πιθανή αιτία	Λύση
Δοχείο καυσίμου	Χρήση λάθους καυσίμου.	Αποστραγγίστε το καύσιμο και χρησιμοποιήστε το σωστό καύσιμο.
Φίλτρο καυσίμου	Φραγμένο.	Καθαρίστε το.
Βίδα ρύθμισης καρμπυρατέρ	Εκτός του φυσιολογικού εύρους.	Ρυθμίστε στο φυσιολογικό εύρος.
Σπινθηρισμός (δεν παράγονται σπινθήρες)	1. Μπουζί με επικαθίσεις άνθρακα / λαδωμένο μπουζί. 2. Λάθος διάκενο του μπουζί.	1. Καθαρίστε το / σκουπίστε και στεγνώστε το. 2. Ρυθμίστε το διάκενο στα 0,6-0,7 mm.
Μπουζί	Αποσυνδεδεμένο.	Σφίξτε το ξανά.

**Πρόβλημα: Ο κινητήρας εκκινείται αλλά μετά σταματάει, ή δεν επανεκκινείται ομαλά.**

Έλεγχος	Πιθανή αιτία	Λύση
Δοχείο καυσίμου	Χρήση λάθους ή «μπαγιάτικου» καυσίμου.	Αποστραγγίστε το καύσιμο και χρησιμοποιήστε το σωστό καύσιμο.
Βίδα ρύθμισης καρμπυρατέρ	Εκτός του φυσιολογικού εύρους.	Ρυθμίστε στο φυσιολογικό εύρος.
Σιγαστήρας εξάτμισης, κύλινδρος (θύρα εξόδου)	Συσσωρευση άνθρακα.	Σκουπίστε.
Φίλτρο αέρος	Φραγμένο από σκόνη.	Πλύντε το.
Πτερύγιο κυλίνδρου, κάλυμμα ανεμιστήρα	Φραγμένο από σκόνη.	Καθαρίστε.

NAIKAYAMA®  
GARDENTOOLS EXPERT

\* Ο κατασκευαστής διατηρεί το δικαίωμα να πραγματοποιήσει δευτερεύουσες αλλαγές στο σχεδιασμό του προϊόντος και στα τεχνικά χαρακτηριστικά χωρίς προηγούμενη ειδοποίηση, εκτός εάν οι αλλαγές αυτές επηρεάζουν σημαντικά την απόδοση και λειτουργία ασφάλειας των προϊόντων. Τα εξαρτήματα που περιγράφονται / απεικονίζονται στις σελίδες του εγχειριδίου που κρατάτε στα χέρια σας ενδέχεται να αφορούν και σε άλλα μοντέλα της σειράς προϊόντων του κατασκευαστή, με παρόμοια χαρακτηριστικά, και ενδέχεται να μην περιλαμβάνονται στο προϊόν που μόλις αποκτήσατε.

\* Για να διασφαλιστεί η ασφάλεια και η αξιοπιστία του προϊόντος καθώς και η ισχύς της εγγύησης όλες οι εργασίες επιδιόρθωσης, ελέγχου, επισκευής ή αντικατάστασης συμπεριλαμβανομένης της συντήρησης και των ειδικών ρυθμίσεων, πρέπει να εκτελούνται μόνο από τεχνικούς του εξουσιοδοτημένου τμήματος Service του κατασκευαστή.

\* Χρησιμοποιείτε πάντα το προϊόν με τον παρεχόμενο εξοπλισμό. Η λειτουργία του προϊόντος με μη-προβλεπόμενο εξοπλισμό ενδέχεται να προκαλέσει βλάβη ή ακόμα και σοβαρό τραυματισμό ή θάνατο. Ο κατασκευαστής και ο εισαγωγέας ουδεμία ευθύνη φέρει για τραυματισμούς και βλάβες που προκύπτουν από την χρήση μη προβλεπόμενου εξοπλισμού.

## СИМВОЛИ ЗА БЕЗОПАСНОСТ

**Забележка:** Вижте страница 2, „СИМВОЛИ ЗА БЕЗОПАСНОСТ“.

- |  |   |
|--|---|
| <ol style="list-style-type: none"> <li>1. Носете предпазни очила и предпазни слушалки.</li> <li>2. Носете предпазна каска.</li> <li>3. Носете предпазни ръкавици.</li> <li>4. Носете предпазни, неплъзгащи се обувки.</li> <li>5. Бензинът е изключително запалим. Избягвайте пушенето в близост до гориво. Дръжте горивото далеч от пламъци и искри.</li> </ol> | <ol style="list-style-type: none"> <li>6. Опасност от нараняване от изхвърлени предмети.</li> <li>7. Избягвайте контакт с горещите повърхности на устройството.</li> <li>8. Дръжте всички странични лица на разстояние най-малко 15 метра от машината.</li> </ol> |
|--|---|

## ИНСТРУКЦИИ ЗА БЕЗОПАСНОСТ



**Предупреждение:** Прочетете внимателно ръководството преди употреба. Неспазването на предупрежденията и инструкциите може да доведе до повреда на устройството, физически наранявания и/или материални щети. Съхранявайте ръководството на безопасно място за бъдещи справки.

### Общи правила за безопасност

- Никога не позволявайте на деца или на лица, които не са в състояние да разберат напълно указанията в ръководството, да използват машината.
- Никога не разглобявайте машината и не я модифицирайте по какъвто и да е начин.
- Поддържайте всички етикети за безопасност на уреда чисти и четливи. Ако етикетът за безопасност вече не е четлив, го сменете.

### Лична безопасност

- Не използвайте машината, ако се чувствате уморени или сте под въздействието на алкохол, наркотици или лекарства. Момент на невнимание по време на работа с машината може да доведе до сериозно нараняване на хора.
- Не използвайте уреда, ако е повреден или неправилно настроен. Никога не сваляйте предпазния кожух на машината. Може да се стигне до сериозни наранявания на оператора или странични лица, както и до повреда на машината.
- Не се навеждайте прекалено. Поддържайте стабилна стойка и равновесие по всяко време. Не работете с уреда, докато стоите на стълба или на друго нестабилно място.
- Облечете се правилно. Не носете свободни дрехи или бижута. Дръжте косата, дрехите и ръкавиците си далеч от движещите се части. Не работете с машината, когато сте боси.
- Използвайте лични предпазни средства. Винаги носете предпазни средства за очите, слуха, нехлъзгащи се предпазни обувки и защитна каска.
- Ограничете времето, през което продуктът ще се използва непрекъснато, до около 30 ~ 40 минути на сесия, а между работните сесии правете 10 ~ 20 минути почивка.

### Работна зона

- По време на работа с машината дръжте децата и околните на разстояние 15 метра.
- Не пускайте двигателя в затворено и/или лошо проветриво помещение. Отработените газове на двигателя съдържат въглероден оксид, който е вреден за здравето.
- Не работете с машината:
  - Когато земята е хлъзгава или когато не можете да поддържате стабилна стойка.
  - През нощта, при силна мъгла или по всяко друго време, когато полето ви на видимост може да бъде ограничено и би било трудно да получите ясна видимост на работната зона.
  - По време на дъждовни бури, гръмотевични бури, при силен или бурен вятър или по всяко друго време, когато метеорологичните условия могат да направят използването на продукта опасно.

### Работа с гориво

- Никога не пушете, докато работите с уреда или пълните резервоара му с гориво.

- Бензинът е силно запалим. Никога не съхранявайте кани с гориво или не зареждайте резервоара на уреда на място, където има искри, източници на топлина или пламъци, които могат да възпламенят горивото.
- Когато пълните резервоара, винаги изключвайте двигателя и го оставете да изстине. Преди да заредите резервоара с гориво, огледайте внимателно наоколо, за да се уверите, че никъде наблизо няма искри или открити пламъци.
- Избършете напълно разлятото гориво със сух парцал, ако по време на зареждане с гориво се получи разлив.
- След зареждане с гориво завийте плътно капачката на резервоара за гориво.
- Дръжките трябва да са чисти от масло и гориво.

### Преди стартиране на двигателя

- Зоната в периметър от 15 m от лицето, което използва продукта, трябва да се счита за опасна зона, в която никой не трябва да влиза. Ако е необходимо, по периметъра на зоната трябва да се поставят предупредителни знаци. Когато работата трябва да се извършва едновременно от две или повече лица, трябва също така да се внимава постоянно да се оглеждат или да проверяват по друг начин за присъствието и местоположението на други работещи лица, така че да се поддържа разстояние между всяко лице, достатъчно за осигуряване на безопасност.
- Отстранете от работната зона препятствия, които могат да бъдат изхвърлени от машината по време на работа, като камъни, кутии или счупени стъкла.
- Проверете целия агрегат за разхлабени крепежни елементи и изтичане на гориво. Уверете се, че режещата приставка е правилно монтирана и надеждно закрепена.
- Уверете се, че предпазителят от отпадъци е здраво закрепен на мястото си.
- Винаги използвайте предпазния колан. Преди да стартирате двигателя, регулирайте колана за удобство. Коланът трябва да бъде регулиран така, че лявата ръка да може удобно да държи ръкохватката на кормилото на височина приблизително до талията.

### Стартиране на двигателя

- Дръжте странични лица и животни на разстояние най-малко 15 m от работната точка. Ако ви приближат, незабавно спрете двигателя.
- Преди да стартирате двигателя, се уверете, че не сте натиснали предпазния лост и спусъка на газта.
- Дръжте режещата глава над земята и далеч от околните предмети, тъй като тя ще започне да се върти след стартиране на двигателя.
- След като стартирате двигателя, проверете дали режещата глава спира да се върти, когато спусъкът на газта се върне напълно в първоначалното си положение. Ако продължава да се върти дори след като спусъкът на газта е преместен напълно назад, изключете двигателя и отнесете уреда на производителя или в оторизиран сервиз за ремонт.

### Използване на устройството

- Хванете дръжките здраво с двете си ръце, като използвате цялата си ръка. Уверете се, че разстоянието между краката ви е равно на ширината на раменете, така че телото ви да се разпределя равномерно между двата крака, и винаги се старайте да поддържате стабилна, равномерна стойка, докато работите.
- Дръжте приспособлението за рязане под нивото на кръста.
- Поддържайте скоростта на двигателя на нивото, необходимо за извършване на работа по рязане, и никога не повишавайте скоростта на двигателя над необходимото ниво.
- Ако уредът започне да се клати или вибрира, изключете двигателя и проверете целия уред. Не го използвайте, докато проблемът не бъде правилно разрешен.
- Дръжте всички части на тялото си далеч от въртящата се режеща приставка и горещите повърхности.
- Никога не докосвайте шумозаглушителя, запалителната свещ или други метални части на двигателя, докато той работи или непосредствено след изключването му. Това може да доведе до сериозни изгаряния или електрически удар.
- Никога не сваляйте капачката на резервоара за гориво, докато двигателят работи.

## Поддръжка

- За да поддържате продукта в изправност, извършвайте на редовни интервали операциите по поддръжка и проверка, описани в ръководството.
- Винаги се уверявайте, че сте изключили двигателя, преди да извършите каквито и да било процедури по поддръжка или проверка.

## Транспортиране

- Когато приключите с рязането на едно място и искате да продължите работата на друго място, изключете двигателя, повдигнете уреда и го пренесете, като обърнете внимание на острието.
- Никога не транспортирайте изделието по неравни пътища на дълги разстояния с превозно средство, без да сте извадили цялото гориво от резервоара за гориво. Ако го направите, горивото може да изтече от резервоара по време на транспортирането.

## Откат

Откатът може да доведе до сериозни наранявания. Важно е да разберете какво причинява откат, как можете да намалите вероятността от откат и как можете да запазите контрол над устройството, ако се появи откат.

### - Причина за откат:

Откатът може да се получи, когато движещото се острие се допре до обект, който не може да отреже. Този контакт кара острието да спре за миг и след това внезапно да се придвижи или да „отскочи“ от обекта, който е бил ударен. Операторът може да изгуби контрол над уреда и острието може да причини сериозни лични наранявания на оператора или на всяко лице наблизо, ако острието докосне някоя част от тялото.

### - Минимизиране на риска от откат:

- Косете само влакнести плевели и трева. Не позволявайте на острието да се допира до материали, които не може да реже, като твърди, дървесни лиани, камъни, огради, метални предмети и др.
- Бъдете допълнително подготвени за обратен удар, ако трябва да режете там, където не можете да видите контакта на острието, например в райони с гъст растек.
- Поддържайте острието остро. Тъпото острие увеличава вероятността от откат.
- Не режете прекалено бързо.
- Когато използвате острие, режете само отдясно наляво.
- Поддържайте пътя си на движение чист от отрязания материал и други отломки.

### - Поддържане на оптимален контрол:

- Дръжте устройството добре и здраво с двете си ръце. Дръжте дясната и лявата си ръка изцяло около съответните дръжки.
- Дръжте двата крака разтворени настрани в удобна стойка и все пак подsigурени за възможността агрегатът да отскочи. Не се надигайте прекомерно. Поддържайте стабилна стойка и равновесие.

## ТЕХНИЧЕСКИ ДАННИ

Модел	PV4320
Работен обем	43 куб. см
Конски сили	1,8 к.с.
Тип двигател	Двухтактов, с въздушно охлаждане
Гориво	Смес от бензин и моторно масло
Вал	26 mm
Дръжка	Затворен тип дръжка
Колан	Двойна
Глава	Автоматична
Острие	255 mm (3T)
Нетно тегло	7,4 kg

## ОСНОВНИ ЧАСТИ

**Забележка: Вижте страница 2, фиг. А.**

1. Превкл. ON/OFF на двигателя (вкл./изкл.)
2. Лост за безопасност
3. Спусък на газта
4. Въже за газта
5. Резервоар за гориво
6. Капак на въздушния филтър
7. Стартер за откат
8. Дръжка
9. Корпус на задвижващия вал
10. Предпазител от замърсявания
11. Корпус на предавката
12. Глава на тримера

## СГЛОБЯВАНЕ

**Забележка:** Вижте страница 3.

### Монтиране на дръжката (Фиг. 1)

Монтирайте дръжката към вала и я затегнете в удобно за вас положение.

### Монтиране на предпазител за отломки за главата на тримера (Фиг. 2)

Закрепете предпазителя от замърсявания с предоставените болтове.

### Монтиране на предпазителя за отпадъци за металния нож (Фиг. 3)

Закрепете предпазителя от замърсявания с предоставените болтове.

### Монтиране на главата на тримера (Фиг. 4)

1. Поставете шестограмния ключ (1) в страничните отвори на вътрешния държач и кутията на предавката, за да заключите вала.
2. Извадете болта, като го развийте по часовниковата стрелка.
3. Поставете главата на тримера (2) върху вала, като използвате болт (А). Затегнете го здраво с ръка.

### Монтиране на металното острие (Фиг. 5)

1. Поставете шестограмния ключ (1) в страничните отвори на вътрешния държач (4) и кутията на предавката, за да заключите вала.
2. Отвийте болт (2) с въртене по часовниковата стрелка. Свалете външния държател (3).
3. Поставете острието върху вътрешния държател (4), като се уверите, че маркираната страна е обърната към държателя.
4. Поставете външния държател (3) върху вала, като се уверите, че вдлъбнатата страна е обърната към острието.
5. Закрепете ножа с болт (2) с пружинната шайба (5) и защитния капак (6).

### Поставяне на колана

1. Поставете колана и го закрепете към устройството. Окачете устройството на дясната си страна.
2. Плъзнете скобите нагоре или надолу, докато уредът бъде правилно балансиран, като по време на работа режещата глава не докосва земята.

## ПРЕДИ РАБОТА

### Гориво

- Устройството използва като гориво смес от моторно масло и бензин.
  - Подходящ тип масло: Масло за двутактови двигатели с въздушно охлаждане.
  - Подходящ бензин: Безоловен бензин с октаново число 94 или по-високо.
- Подходящото съотношение на смесване е 30 ml масло за всеки 1 L бензин.

### Забележка:

- В името на вашето здраве и на околната среда използвайте само безоловен бензин.
- Използването на бензин с по-ниско октаново число от 94 може да доведе до повишаване на температурата на двигателя и до проблеми с него, като например задръстване на буталата.
- Некачествен бензин и масло могат да повредят уплътнителните пръстени, горивопроводите или резервоара за гориво.
- Не използвайте гориво, което е съхранявано повече от 1 месец. Горивната смес, съхранявана по-дълго от този период, ще доведе до затруднено стартиране и лоши работни характеристики. Ако горивната смес е съхранявана по-дълго от този период, тя трябва да бъде източена и заменена с прясна смес.
- Двутактовото гориво може да се раздели. Разклатете добре контейнера за гориво преди всяка употреба.

**- За да предотвратите повреда на двигателя, не пълнете резервоара за гориво с:**

1. Гориво без масло (суров бензин).
2. Газохол.
3. Масло за четиритактови двигатели.
4. Гориво, примесено с вода.

## Смесване на горивото

- Измерете количествата бензин и масло, които трябва да се смесят.  
- **Забележка:** Смесете само необходимото количество гориво за работата.
- Поставете част от бензина в чист, одобрен съд за гориво.
- Изсипете цялото количество масло и разбъркайте добре.
- Изсипете останалата част от бензина и разбъркайте отново в продължение на поне една минута.  
- Някои масла могат да бъдат трудни за разбъркване в зависимост от съставките на маслото.  
Уверете се, че горивната смес е разбъркана достатъчно. Имайте предвид, че ако разбъркването е недостатъчно, се увеличава опасността от ранно закърняване на буталата.

## Зареждане на устройството с гориво



**Предупреждение:**

- Бензинът е изключително запалим. Избягвайте да пушите в близост до гориво. Пазете горивото от пламъци и искри.
  - Уверете се, че сте спрели двигателя и сте го оставили да изстине, преди да заредите уреда с гориво.
  - Зареждайте уреда с гориво само на открито и се отдалечете на поне 3 м от мястото за зареждане с гориво, преди да стартирате двигателя.
- Отвийте и свалете капачката на резервоара за гориво. Поставете капачката на безопасно място.
  - Налейте гориво в резервоара за гориво до 80 % от пълната му вместимост.
  - Поставете отново и закрепете здраво капачката на резервоара за гориво. Избършете всички разливи на гориво около уреда.

## Оборудване

Препоръчително е да носите със себе си:

- Резервно острие или глава на тримерната линия.
- Въжета или предупредителни знаци, които да уведомяват минавачите да спазват безопасно разстояние.
- Свирка за сътрудничество или за спешни случаи.
- Секира или трион за отстраняване на препятствия.

## ИНСТРУКЦИИ ЗА РАБОТА

**Забележка:** Вижте страници 2-4.



**Предупреждение:** Не работете с машината без поставена предпазна решетка. Винаги използвайте устройството с поставена предпазна колана.

### Стартиране на двигателя (Фиг. А, Б)

- Напълнете резервоара за гориво с подходящо гориво. (вж. „Зареждане на устройството с гориво“, стр. 37)
- Поставете уреда върху равна, твърда повърхност. Дръжте режещата глава над земята и далеч от околните предмети, тъй като тя ще започне да се върти след стартиране на двигателя.
- Натиснете няколко пъти крушката на стартера (фиг. Б: 13), докато горивото потече в прозрачната тръбичка.
- Преместете дроселната ръчка (14) нагоре, за да затворите дросела (фиг. Б, положение **N**).
- Превключете превключателя за включване/изключване на двигателя (1) в положение „I“.
- Докато държите здраво уреда, дръпнете стартера с откат (7), докато двигателят запали.  
- **Важно:** Избягвайте да дърпате въжето до края му. Уверете се, че връщате бавно стартера на откат в първоначалното му положение.
- Преместете дроселната ръчка (14) надолу, за да отворите дросела (фиг. Б, положение **III**).
- Оставете двигателя да загрее за няколко минути, преди да започнете работа.

**Забележка:**

- При повторно стартиране на двигателя веднага след спирането му оставете дросела отворен.
- Задържането на дросела затворен твърде дълго може да затрудни стартирането на двигателя. Ако двигателят не успее да стартира след няколко опита, отворете дросела и издърпайте отново въжето или извадете запалителната свещ и я подсушете.

## Спиране на двигателя (Фиг. А)

1. Отпуснете спусъка на газта (3) и пуснете двигателя за половин минута.
2. Превключете превключателя за включване/изключване на двигателя (1) в положение „0“.

**Важно:** Освен при спешни случаи, избягвайте да спирате двигателя, докато дърпате лоста за газта.

## Операция (Фиг. А)

При работещ двигател, първо натиснете предпазния лост (2) и след това дръпнете спусъка на газта (3), за да започнете рязането.

## Регулиране на въжето на газта (Фиг. 7-8)

Нормалната хлабина е 1 или 2 мм, измерена в края на карбуратора. Регулирайте отново с помощта на регулатора на въжето (1), ако е необходимо.

## Регулиране на оборотите на празен ход (Фиг. 9)

- Ако двигателят често спира на празен ход, завъртете винта за регулиране на празния ход (1) по посока на часовниковата стрелка.
- В случай че режещата глава продължава да се върти след отпускане на лоста за газта, завъртете регулиращия винт обратно на часовниковата стрелка.

**Забележка:** Уверете се, че двигателят е загрял, преди да регулирате оборотите на празен ход.

## Използване на метално острие (Фиг. 5, 10)

### Предупреждение:



- Когато заточвате, сваляте или монтирате отново острието, задължително носете дебели и здрави ръкавици и използвайте само подходящи инструменти и оборудване, за да предотвратите нараняване.
  - Неправилното закрепване на въртящите се части може да доведе до сериозни наранявания на оператора.
  - Уверете се, че острието не е огънато, изкривено или повредено по какъвто и да е начин.
- Закрепете острието с болта (2) и се уверете, че болтът не е повреден или износен.
  - Уверете се, че острието и държачите (3, 4) са закрепени правилно и че острието се върти плавно, без необичаен шум.
  - Когато режете, водете острието от дясната към лявата страна, като го наклоняте леко наляво.

**Забележка:** Острието може да бъде заклещено от плевели, ако оборотите на двигателя са твърде ниски или ако острието реже твърде дълбоко в плевелите. Регулирайте скоростта на двигателя и дълбочината на рязане според нуждите.

### Предупреждение:



- Ако трева или друг предмет попадне в острието или ако уредът започне да се клати или вибрира, изключете двигателя и проверете целия уред. Сменете ножа, ако е повреден.
- Изключете двигателя и се уверете, че острието е напълно спряло, преди да проверите острието и да отстраните всеки предмет, който е попаднал в острието.

## Използване на главата на тримера (Фиг. 11)



**Предупреждение:** Винаги носете предпазни очила за защита на очите, например предпазни очила. Камъни или отломки могат да бъдат изхвърлени към очите и лицето ви и да причинят сериозни наранявания.

- Винаги помнете, че върхът на въдицата реже. Оставете уреда да подрязва със собственото си темпо.
- Дръжте уреда така, че главата да е отлепена от земята и да е наклонена на около 20 градуса към посоката на почистване.
- За да сведете до минимум риска от изхвърляне на отломки към вас, метете отляво надясно.
- Водете бавно режещата глава, когато режете силен растеж. Регулирайте скоростта, с която водите режещата глава, в зависимост от гъстотата на растителността.
- Не размахвайте уреда твърде бързо.
- Опитайте се да контролирате движението на рязане с бедрото, вместо да поставяте цялото натоварване върху ръката и ръцете.

- Вземете предпазни мерки, за да предотвратите увиването на материала около вала на главата. Прекомерното натрупване на материал може да спре главата и да доведе до приплъзване на съединителя, което води до повреда на системата на съединителя, ако се повтаря често.

## ПОДДЪРЖАНЕ

Забележка: Вижте страница 4.



**Предупреждение:** Уверете се, че двигателят е спрял и изстинал, преди да извършвате каквато и да е поддръжка на машината. Контактът с движещата се режеща глава или с горещия шумозаглушител може да доведе до телесни наранявания.

### Острие (Фиг. 12)

(A): Пилен диск

(B): Острие с 8 зъба

(B): Острие с 3 зъба

- Проверете острието и скрепителните елементи за хлабини, пукнатини или огъване.
- Проверете режещите ръбове и ги начочете с плоска пила.
- Не използвайте вода, когато използвате шлайфмашина.

**Важно:** Препоръчва се заточването да се извършва от професионалисти.

## ПРЕПОРЪЧИТЕЛЕН ГРАФИК ЗА ПОДДРЪЖКА

	Елемент/част	Действие	Честота			
			Преди всяка употреба	На всеки 25 часа	На всеки 50 часа	На всеки 100 часа
Двигател	Резервоар за гориво, въздушен филтър, горивен филтър (1)	Проверете, почистете	✓	✓		
	Регулиращ винт за празен ход (2)	Регулирайте, ако е необходимо (3)	✓			
	Запалителна свещ (4)	Почистете, регулирайте разстоянието			✓	
	Ребра на цилиндъра, отвори за охлаждане на въздуха	Почистете				
	Шумозаглушител, предпазител, изпускателен отвор на цилиндъра	Почистете			✓	
Вал	Лост за газта, превключвател за вкл./изкл. на двигателя	Проверка на работата	✓			
	Акcesoар за рязане	Заменете, ако е повредена	✓			
	Скоростна кутия	Смажете с грес		✓		
	Винтове/гайки/болтове (5)	Затегнете, сменете	✓			✓
Забележки	(1) Ако е необходимо, сменете го. (2) Сменете карбуратора, ако е необходимо. (3) Вижте „Регулиране на оборотите на празен ход“, страница 38. (4) Подходяща междина: 0,6 - 0,7 мм. Сменете, ако е необходимо. (5) Не са регулирани винтовете.					

### Въздушен филтър (Фиг. 13)

Запушените елементи на въздушния филтър (1) водят до намаляване на производителността на двигателя.

1. Проверете и почистете филтърния елемент в топла сапунена вода, ако е необходимо.
2. Изсушете го напълно преди да го монтирате.

**Забележка:** Ако филтърният елемент се е свил, заменете го с нов.

### Горивен филтър (Фиг. 14)

Ако имате проблеми със стартирането на двигателя или необичайна работа на двигателя, проверете капачката на горивната камера и горивния филтър (1) за запушвания и ги почистете, ако е необходимо.

### Запалителна свещ (Фиг. 15)

Повредата при стартиране и неправилното запалване често се дължат на замърсена запалителна свещ.

- Почистете запалителната свещ и проверете дали разстоянието между свещите е в правилния диапазон.  
- **Правилна междина между запалителните свещи:** 0,6 - 0,7 мм
- Ако запалителната свещ е повредена, сменете я.
- За да монтирате запалителната свещ, първо завъртете свещта, докато се затегне с пръст, след което я затегнете с още четвърт оборот с помощта на гаечен ключ за запалителни свещи.

**Важно:** Използването на неподходяща запалителна свещ може да доведе до неправилна работа на двигателя, прегряване на двигателя и повреда.

### Изпускателен шумозаглушител



**Предупреждение:** Периодично проверявайте шумозаглушителя за разхлабени крепежни елементи, повреди или корозия. Ако откриете някакви признаци на изтичане на отработените газове, спрете да използвате машината и я ремонтирайте незабавно. Ако не го направите, това може да доведе до запалване на двигателя.

### Редукторна кутия (Фиг. 16)

- Сменяйте смазката на редуктора на всеки 25 часа работа или по-често, ако е необходимо. Използвайте грес на литиева основа.
- Преди да добавите нова грес в скоростната кутия, извадете болта срещу нипела за грес, за да може старата грес да изтече.

### Отвор за охлаждане на входящия въздух (Фиг. 17)



**Предупреждение:**

- Никога не докосвайте цилиндъра, шумозаглушителя или запалителната свещ с голи ръце непосредствено след спиране на двигателя.
- Когато проверявате машината преди работа, проверете зоната около шумозаглушителя и отстранете всички дървени стърготини или листа, които са се прикрепили към уреда. Ако не го направите, това може да доведе до прегряване на шумозаглушителя, а това от своя страна може да предизвика запалване на двигателя. Винаги преди употреба се уверявайте, че глушителят е чист и без дървени стърготини, листа и други отпадъци.
- Проверявайте вентилационния отвор за охлаждане на входящия въздух (2) и зоната около охлаждащите ребра на цилиндъра (1) на всеки 25 часа употреба и отстранете всички материали, които са полепнали по устройството.
- Ако материалът заседне и причини запушване около вентилационния отвор за охлаждане на всмукания въздух (2) или между ребрата на цилиндъра, това може да доведе до прегряване на двигателя, а това от своя страна може да причини механична повреда на уреда.

### Процедури, които трябва да се извършват след всеки 100 часа употреба

1. Свалете шумозаглушителя, вкарайте отвертка във вентилационния отвор и избършете натрупания въглерод. Избършете всички въглеродни натрупвания по шумозаглушителя и изпускателния отвор на цилиндъра.

2. Затегнете всички винтове, болтове и фитинги.
3. Проверете дали между накладката на съединителя и барабана не е попаднало масло или грес и ако е попаднало, избършете го с безоловен бензин без съдържание на масло.

## СЪХРАНЕНИЕ

- Смесените горива, които не са били използвани в продължение на един месец или повече, могат да запушат карбуратора и да доведат до неправилна работа на двигателя.
- Преди да съхранявате уреда за дълъг период от време, изпразнете резервоара за гориво и го почистете. След това стартирайте двигателя, докато изразходва цялото гориво, останало в горивния тръбопровод и карбуратора.
- Съхранявайте уреда само на закрито, като вземете необходимите мерки за предотвратяване на ръждата.

## ОТСТРАНЯВАНЕ НА НЕИЗПРАВНОСТИ

**Проблем: неуспешно стартиране.**

Проверете	Възможна причина	Решение
Резервоар за гориво	Неправилно гориво.	Източете го и използвайте правилното гориво.
Горивен филтър	Запушен горивен филтър.	Почистете го.
Регулиращ винт на карбуратора	Извън нормалния диапазон.	Настройте в нормалния диапазон.
Запалване (без искра)	1. Замърсена/мокра запалителна свещ. 2. Неправилно разстояние между запалителните свещи.	1. Почистете/изсушете. 2. Регулирайте междината на 0,6 - 0,7 мм.
Запалителна свещ	Изключена.	Затегнете отново.

**Проблем: Двигателят стартира, но не продължава да работи или не се стартира плавно.**

Проверете	Възможна причина	Решение
Резервоар за гориво	Неправилно или застояло гориво.	Източете го и използвайте правилното гориво.
Регулиращ винт на карбуратора	Извън нормалния диапазон.	Настройте в нормалния диапазон.
Шумозаглушител, цилиндър (изпускателен отвор)	Натрупване на въглерод.	Избършете.
Пречиствател на въздуха	Запушен с прах.	Измийте.
Цилиндрична перка, капак на вентилатора	Запушен с прах.	Почистете.

\* Производителят си запазва правото да прави незначителни промени в дизайна и техническите спецификации на продуктите без предварително уведомление, освен ако тези промени не засягат значително работата и безопасността на продуктите. Частите, описани/илюстрирани на страниците на ръководството, което държите в ръцете си, може да се отнасят и за други модели от продуктовата линия на производителя с подобни характеристики и може да не са включени в току-що придобития от вас продукт.

\* За да се гарантира безопасността и надеждността на продукта и валидността на гаранцията, всички работи по ремонт, проверка или замяна, включително поддръжка и специални настройки, трябва да се извършват само от техници от оторизирания сервизен отдел на производителя.

\* Винаги използвайте продукта с доставеното оборудване. Работата на продукта с оборудване, което не е доставено, може да доведе до неизправности или дори до сериозни наранявания или смърт. Производителят и вносителят не носят отговорност за наранявания и щети, възникнали в резултат на използването на несъответстващо на изискванията оборудване.

## SIMBOLURI DE SIGURANȚĂ

Notă: Consultați pagina 2, „SIMBOLURI DE SIGURANȚĂ”.

1. Purtați ochelari de protecție și protecție auditivă.
2. Purtați o cască de protecție.
3. Purtați mănuși de protecție.
4. Purtați încălțăminte de protecție, antiderapantă.
5. Benzina este extrem de inflamabilă. Evitați să fumați în apropierea combustibilului. Țineți combustibilul departe de flăcări și scânteii.
6. Risc de rănire din cauza obiectelor proiectate.
7. Evitați contactul cu suprafețele fierbinți ale unității.
8. Țineți toate persoanele din jur la o distanță de cel puțin 15 metri de mașină.

## INSTRUCȚIUNI DE SIGURANȚĂ



**Avertisment: Citiți cu atenție manualul înainte de utilizare. Nerespectarea avertismentelor și instrucțiunilor poate duce la deteriorarea unității, vătămări corporale și/sau daune materiale. Păstrați manualul într-un loc sigur pentru consultare ulterioară.**

### Reguli generale de siguranță

- Nu permiteți niciodată copiilor sau oricărei persoane care nu poate înțelege pe deplin instrucțiunile din manual să utilizeze mașina.
- Nu demontați niciodată aparatul și nu îl modificați în niciun fel.
- Păstrați toate etichetele de siguranță de pe unitate curate și lizibile. Dacă o etichetă de siguranță nu mai este lizibilă, dispuneți înlocuirea acesteia.

### Siguranța personală

- Nu utilizați mașina dacă vă simțiți obosit sau sunteți sub influența alcoolului, a drogurilor sau a medicamentelor. Un moment de neatenție în timpul utilizării aparatului poate duce la vătămări corporale grave.
- Nu utilizați unitatea dacă este deteriorată sau reglată necorespunzător. Nu îndepărtați niciodată protecția mașinii. Se pot produce leziuni grave operatorului sau persoanelor din apropiere, precum și deteriorarea mașinii.
- Nu vă aplecați excesiv. Mențineți întotdeauna o poziție stabilă și echilibrată. Nu utilizați unitatea în timp ce stați pe o scară sau pe orice altă suprafață instabilă.
- Îmbrăcați-vă corespunzător. Nu purtați haine largi sau bijuterii. Țineți-vă părul, îmbrăcămintea și mănușile departe de orice piese în mișcare. Nu folosiți mașina descult.
- Folosiți echipament individual de protecție. Purtați întotdeauna ochelari de protecție, protecție auditivă, pantofi de siguranță antiderapanți și o cască de protecție.
- Limitați timpul de utilizare continuă a produsului la aproximativ 30 ~ 40 de minute pe sesiune și odihniți-vă 10 ~ 20 de minute între sesiunile de lucru.

### Zona de lucru

- Țineți copiii și trecătorii la o distanță de 15 metri în timpul operării mașinii.
- Nu puneți motorul în funcțiune într-o zonă închisă și/sau slab ventilată. Gazele de eșapament ale motorului conțin monoxid de carbon, care este dăunător pentru sănătate.
- Nu folosiți mașina:
  - Când solul este alunecos sau când nu puteți menține o poziție stabilă.
  - Noaptea, pe timp de ceață densă sau în orice alt moment în care câmpul dvs. vizual ar putea fi limitat și ar fi dificil să obțineți o vedere clară a zonei de lucru.
  - În timpul furtunilor, al furtunilor cu fulgere, al vânturilor puternice sau în orice alt moment în care condițiile meteorologice ar putea face nesigură utilizarea produsului.

### Manipularea combustibilului

- Benzina este foarte inflamabilă. Nu depozitați niciodată bidoane de combustibil sau nu umpleți rezervorul unității în locuri unde există scânteii, surse de căldură sau flăcări care ar putea aprinde combustibilul.
- Nu fumați niciodată în timpul funcționării unității sau al realimentării rezervorului acesteia cu combustibil.
- Când umpleți rezervorul, opriți întotdeauna motorul și lăsați-l să se răcească. Aruncați o privire atentă în jur pentru a vă asigura că nu există scânteii sau flăcări deschise în apropiere înainte de a realimenta.

- Ștergeți complet combustibilul vărsat folosind o cârpă uscată dacă se produce vreo scurgere de combustibil în timpul realimentării.
- După realimentare, înșurubați bine la loc capacul rezervorului de combustibil.
- Nu lăsați ulei sau combustibil pe mâner.

### Înainte de pornirea motorului

- Zona situată într-un perimetru de 15 m de persoana care utilizează produsul trebuie considerată o zonă periculoasă în care nu trebuie să intre nimeni. Dacă este necesar, trebuie amplasate semne de avertizare în jurul perimetrului zonei. Atunci când două sau mai multe persoane trebuie să lucreze simultan, trebuie, de asemenea, să aibă grijă să se uite în permanență în jur sau să verifice în alt mod prezența și locația altor persoane care lucrează, astfel încât să se mențină o distanță suficientă între fiecare persoană pentru a asigura siguranța.
- Îndepărtați din zona de lucru obstacolele care ar putea fi aruncate de mașină în timpul funcționării, cum ar fi pietre, cutii de conserve sau sticlă spartă.
- Inspectați întreaga unitate pentru a depista elemente de fixare slăbite și scurgeri de combustibil. Asigurați-vă că atașamentul de tăiere este corect instalat și bine fixat.
- Asigurați-vă că apărătoarea de resturi este bine fixată în poziție.
- Utilizați întotdeauna hamul. Reglați hamul pentru confort înainte de a porni motorul. Hamul trebuie reglat astfel încât mâna stângă să poată ține confortabil mânerul ghidonului la aproximativ înălțimea taliei.

### Pornirea motorului

- Țineți trecătorii și animalele la cel puțin 15 m distanță de punctul de funcționare. Dacă sunteți abordat, opriți imediat motorul.
- Înainte de a porni motorul, asigurați-vă că nu apăsați maneta de siguranță și tragaci de accelerație.
- Țineți capul de tăiere departe de sol și de obiectele din jur, deoarece acesta va începe să se rotească odată cu pornirea motorului.
- După pornirea motorului, verificați dacă atașamentul de tăiere se oprește din rotație atunci când tragaci de accelerație este mutat complet înapoi în poziția inițială. Dacă continuă să se rotească chiar și după ce tragaci de accelerație a fost mutat complet înapoi, opriți motorul și duceți unitatea la producător sau la o stație de service autorizată pentru reparații.

### Utilizarea unității

- Prindeți bine mânerul cu ambele mâini, folosind toată mâna. Asigurați-vă că distanța dintre picioare este egală cu lățimea umerilor, astfel încât greutatea dvs. să fie distribuită uniform pe ambele picioare și asigurați-vă întotdeauna că mențineți o poziție stabilă și uniformă în timpul lucrului.
- Țineți atașamentul de tăiere sub nivelul taliei.
- Mențineți turația motorului la nivelul necesar pentru efectuarea lucrărilor de tăiere și nu ridicați niciodată turația motorului peste nivelul necesar.
- Dacă unitatea începe să tremure sau să vibreze, opriți motorul și verificați întreaga unitate. Nu o utilizați până când problema nu a fost rezolvată corespunzător.
- Țineți toate părțile corpului departe de atașamentul de tăiere rotativ și de suprafețele fierbinți.
- Nu atingeți niciodată toba de eșapament, bujia sau alte părți metalice ale motorului în timp ce motorul este în funcțiune sau imediat după oprirea motorului. Făcând acest lucru puteți provoca arsuri grave sau șocuri electrice.
- Nu scoateți niciodată capacul rezervorului de combustibil în timp ce motorul este în funcțiune.

### Întreținere

- Pentru a menține produsul în stare de funcționare corespunzătoare, efectuați operațiunile de întreținere și verificare descrise în manual la intervale regulate.
- Asigurați-vă întotdeauna că opriți motorul înainte de a efectua orice operațiune de întreținere sau verificare.

### Transport

- Când terminați tăierea într-un loc și doriți să continuați lucrul în alt loc, opriți motorul, ridicați unitatea și transportați-o, acordând atenție lamei.
- Nu transportați niciodată produsul pe drumuri accidentate pe distanțe lungi cu vehiculul fără a scoate tot combustibilul din rezervor. Dacă faceți acest lucru, combustibilul s-ar putea scurge din rezervor în timpul transportului.

## Recul

Reculul poate cauza vătămări corporale grave. Este important să înțelegeți care sunt cauzele reculului, cum puteți reduce șansele de recul și cum puteți păstra controlul asupra unității dacă se produce un recul.

### - Cauza reculului:

Reculul poate apărea atunci când lama în mișcare intră în contact cu un obiect pe care nu îl poate tăia. Acest contact face ca lama să se oprească pentru o clipă și apoi să se deplaseze brusc sau să „ricoșeze” departe de obiectul care a fost lovit. Operatorul poate pierde controlul asupra unității, iar lama poate provoca vătămări corporale grave operatorului sau oricărei persoane aflate în apropiere dacă lama atinge orice parte a corpului.

### - Minimizarea riscului de recul:

- Tăiați numai buruieni fibroase și iarbă. Nu lăsați lama să intre în contact cu materiale pe care nu le poate tăia, cum ar fi liane dure, lemnoase, pietre, garduri, obiecte metalice etc.
- Pregătiți-vă suplimentar pentru recul dacă trebuie să tăiați unde nu puteți vedea contactul lamei, cum ar fi în zonele cu vegetație densă.
- Păstrați lama ascuțită. O lamă tocită crește riscul de recul.
- Nu tăiați prea repede.
- Atunci când utilizați o lamă, tăiați numai de la dreapta la stânga.
- Păstrați calea de avans liberă de materialul care a fost tăiat și de alte resturi.

### - Menținerea unui control optim:

- Țineți bine și ferm unitatea cu ambele mâini. Țineți mâinile dreaptă și stângă complet în jurul mânerelor respective.
- Țineți ambele picioare depărtate într-o poziție confortabilă și totuși sprijinite pentru posibilitatea ca unitatea să poată ricoșa. Nu vă întindeți prea mult. Păstrați un echilibru și un echilibru ferm.

## DATE TEHNICE

Model	PB4320
Cilindree	43 cm <sup>3</sup>
Cai putere	1,8 cp
Tipul motorului	În doi timpi, răcit cu aer
Combustibil	Amestec benzină/ulei de motor
Arbore	26 mm
Mâner	Mâner de tip închis
Ham	Dublu
Cap	Automat
Lamă	255 mm (3T)
Greutate netă	7,4 kg

## PIESE PRINCIPALE

**Notă: A se vedea pagina 2, fig. A.**

1. Comutator ON/OFF motor (pornit/oprit)
2. Manetă de siguranță
3. Trăgaci accelerație
4. Cablul accelerației
5. Rezervor de combustibil
6. Capac filtru de aer
7. Demaror cu recul
8. Mâner
9. Carcasa arborelui de transmisie
10. Protecție împotriva resturilor
11. Carcasa angrenajului
12. Cap de tuns

## ASEMBLAJ

**Notă: A se vedea pagina 3.**

### Instalarea mânerului (Fig. 1)

Montați mânerul pe ax și fixați-l într-o poziție confortabilă pentru dumneavoastră.

### Instalarea protecției pentru capul de tuns (Fig. 2)

Atașați protecția cu șuruburile furnizate.

### Instalarea protecției pentru lama metalică (Fig. 3)

Atașați protecția cu șuruburile furnizate.

### Instalarea capului de tuns (Fig. 4)

1. Introduceți cheia hexagonală (1) în orificiile laterale ale suportului interior și ale carcasei angrenajului pentru a bloca arborele.
2. Scoateți șurubul deșurubându-l în sensul acelor de ceasornic.
3. Montați capul de tuns (2) pe arbore folosind șurubul (A). Strângeți-l bine cu mâna.

### Instalarea lamei metalice (Fig. 5)

1. Introduceți cheia hexagonală (1) în orificiile laterale ale suportului interior (4) și ale carcasei angrenajului pentru a bloca arborele.
2. Scoateți șurubul (2) deșurubându-l în sensul acelor de ceasornic. Scoateți suportul exterior (3).
3. Puneți lama pe suportul interior (4), asigurându-vă că partea marcată este orientată spre suport.
4. Puneți suportul exterior (3) pe ax, asigurându-vă că partea adâncită este orientată spre lamă.
5. Fixați lama cu șurubul (2) cu șaiba elastică (5) și capacul de protecție (6).

### Punerea hamului

1. Puneți hamul și fixați-l la unitate. Atârnați unitatea pe partea dreaptă.
2. Glisați clemele în sus sau în jos până când unitatea este corect echilibrată, cu capul de tăiere care nu atinge solul în timpul funcționării.

## ÎNAINTE DE FUNCȚIONARE

### Combustibil

- Unitatea utilizează drept combustibil un amestec de ulei de motor și benzină.
  - Tipul de ulei adecvat: Ulei pentru motoare în doi timpi răcite cu aer.
  - Benzină adecvată: Benzină fără plumb cu 94 de octani sau mai mult.
- Raportul de amestec adecvat este de 30 ml de ulei pentru fiecare 1 l de benzină.

#### Notă:

- Pentru binele sănătății dvs. și al mediului, utilizați numai benzină fără plumb.
- Utilizarea benzinei cu o valoare octanică mai mică de 94 poate cauza creșterea temperaturii motorului și probleme ale motorului, cum ar fi griparea pistonului.
- Benzina și uleiul de calitate slabă pot deteriora inelele de etanșare, conductele de combustibil sau rezervorul de combustibil.
- Nu utilizați combustibil care a fost depozitat mai mult de 1 lună. Amestecul de combustibil depozitat mai mult timp va provoca pornirea dificilă și performanțe slabe. Dacă amestecul de combustibil a fost depozitat mai mult timp, acesta trebuie îndepărtat și înlocuit cu un amestec proaspăt.
- Combustibilul pentru motoare în doi timpi se poate separa. Agitați bine recipientul de combustibil înainte de fiecare utilizare.

#### - Pentru a preveni deteriorarea motorului, nu umpleți rezervorul de combustibil cu:

1. Benzină fără ulei (benzină brută).
2. Gasohol.
3. Ulei pentru motoare în patru timpi.
4. Combustibil îmbibat cu apă.

### Amestecarea combustibilului

1. Măsurați cantitățile de benzină și ulei care urmează să fie amestecate.
  - **Notă:** Amestecați numai cantitatea de combustibil necesară pentru lucrare.
2. Puneți o parte din benzină într-un recipient de combustibil curat, aprobat.
3. Se toarnă tot uleiul și se agită bine.
4. Turnați restul de benzină și agitați din nou timp de cel puțin un minut.
  - Unele uleiuri pot fi greu de agitat, în funcție de ingredientele uleiului. Asigurați-vă că agitați suficient amestecul de combustibil. Rețineți că, dacă agitarea este insuficientă, există un pericol crescut de gripare timpurie a pistonului.

### Alimentarea cu combustibil a unității



**Avertisment: Benzina este extrem de inflamabilă. Evitați fumatul în apropierea combustibilului. Țineți combustibilul departe de flăcări și scânteii.**

**Avertisment:**

- **Asigurați-vă că opriți motorul și lăsați-l să se răcească înainte de a realimenta unitatea.**
- **Alimentați unitatea numai în aer liber și îndepărtați-vă la cel puțin 3 m de punctul de alimentare înainte de a porni motorul.**

1. Deșurubați și scoateți capacul rezervorului de combustibil. Așezați capacul pe un loc fără praf.
2. Introduceți combustibil în rezervorul de combustibil până la 80% din capacitatea maximă.
3. Repoziționați și fixați bine capacul rezervorului de combustibil. Ștergeți orice scurgere de combustibil din jurul unității.

**Echipament**

Se recomandă să purtați cu dvs:

- O lamă de rezervă sau un cap de linie pentru trimmer.
- Frânghii sau semne de avertizare pentru a notifica trecătorii să păstreze o distanță de siguranță.
- Un fluier pentru colaborare sau urgență.
- Un topor sau un ferăstrău pentru îndepărtarea obstacolelor.

**INSTRUCȚIUNI DE UTILIZARE**

**Notă: A se vedea paginile 2-4.**



**Avertisment: Nu utilizați mașina fără protecția împotriva resturilor. Utilizați întotdeauna unitatea cu hamul atașat.**

**Pornirea motorului (Fig. A, 6)**

1. Umpleți rezervorul de combustibil cu combustibilul corespunzător. (consultați „Alimentarea cu combustibil a unității”, paginile 45-46)
2. Așezați unitatea pe o suprafață plană și fermă. Țineți capul de tăiere departe de sol și de obiectele din jur, deoarece acesta va începe să se rotească odată cu pornirea motorului.
3. Apăsăți de mai multe ori becul de amorsare (fig. 6: 13) până când combustibilul curge în tubul transparent.
4. Mutați maneta de șoc (14) în sus pentru a închide șocul (fig. 6, poziția **N**).
5. Puneți comutatorul ON/OFF al motorului (1) în poziția „I”.
6. În timp ce țineți ferm unitatea, trageți de demarorul cu recul (7) până când motorul pornește.
  - **Important:** Evitați să trageți frânghia până la capăt. Asigurați-vă că reduceți încet demarorul cu recul în poziția sa inițială.
7. Mutați maneta de șoc (14) în jos pentru a deschide șocul (fig. 6, poziția **III**).
8. Lăsați motorul să se încălzească timp de câteva minute înainte de a începe funcționarea.

**Notă:**

- Când reporniți motorul imediat după oprirea acestuia, lăsați starterul deschis.
- Menținerea starterului închis prea mult timp poate face ca motorul să fie greu de pornit. Dacă motorul nu pornește după mai multe încercări, deschideți starterul și trageți din nou de frânghie sau scoateți bujia și uscați-o.

**Oprirea motorului (Fig. A)**

1. Eliberați trăgaciul accelerației (3) și porniți motorul timp de o jumătate de minut.
2. Puneți comutatorul ON/OFF al motorului (1) în poziția „O”.

**Important:** Cu excepția situațiilor de urgență, evitați oprirea motorului în timp ce trageți de tragaci de accelerație.

**Funcționare (Fig. A)**

Cu motorul pornit, apăsați mai întâi maneta de siguranță (2) și apoi trageți de trăgaciul accelerației (3) pentru a începe tăierea.

**Reglarea cablului accelerației (Fig. 7-8)**

Jocul normal este de 1 sau 2 mm atunci când este măsurat la capătul lateral al carburatorului. Reglați din nou cu regulatorul de cablu (1), după cum este necesar.

**Reglarea turației de ralanti (Fig. 9)**

- În cazul în care motorul se oprește frecvent la ralanti, rotiți șurubul de reglare a ralantiului (1) în sensul acelor de ceasornic.

- În cazul în care capul de tăiere continuă să se rotească după eliberarea trăgaciului accelerației, roțiți șurubul de reglare în sensul invers acelor de ceasornic.

**Notă:** Asigurați-vă că motorul este cald înainte de reglarea turației de ralanti.

### Utilizarea unei lame metalice (Fig. 5, 10)



**Avertisment:**

- Când ascuțiți, îndepărtați sau fixați din nou lama, asigurați-vă că purtați mănuși groase și rezistente și folosiți numai unelte și echipamente adecvate pentru a preveni rănirea.
- Fixarea incorectă a pieselor rotative poate cauza răniri grave operatorului.
- Asigurați-vă că lama nu este îndoită, deformată sau deteriorată în vreun fel.
- Fixați lama cu șurubul (2) și asigurați-vă că șurubul nu este deteriorat sau uzat.
- Asigurați-vă că lama și suporturile (3, 4) au fost fixate corect și că lama se rotește lin, fără zgomote anormale.
- Când tăiați, ghidați lama de la dreapta la stânga, cu ea ușor înclinată spre stânga.

**Notă:** Lama poate fi prinsă de buruieni dacă turația motorului este prea mică sau lama taie prea adânc în buruieni. Reglați turația motorului și adâncimea de tăiere după cum este necesar.



**Avertisment:** Dacă iarba sau orice alt obiect se prinde în lamă sau dacă unitatea începe să tremure sau să vibreze, opriți motorul și verificați întreaga unitate. Schimbați lama dacă aceasta a fost deteriorată.



**Avertisment:** Opriți motorul și asigurați-vă că lama s-a oprit complet înainte de a verifica lama și de a îndepărta orice obiect care este prins în lamă.

### Utilizarea unui cap de tuns (Fig. 11)



**Avertisment:** Purtați întotdeauna ochelari de protecție, cum ar fi ochelarii de protecție. Pietre sau resturi pot fi aruncate spre ochi și față, provocând vătămări grave.

- Amintiți-vă întotdeauna că vârful firului este cel care taie. Lăsați unitatea să taie în ritmul său propriu.
- Țineți unitatea astfel încât capul să nu atingă solul și să fie înclinat cu aproximativ 20 de grade spre direcția de măturat.
- Pentru a minimiza riscul ca resturile să fie aruncate spre dumneavoastră, măturați de la stânga la dreapta.
- Îndrumați capul de tăiere încet atunci când tăiați creșteri abundente. Reglați viteza la care ghidați capul de tăiere în funcție de densitatea vegetației.
- Nu balansați unitatea prea repede.
- Încercați să controlați mișcarea de tăiere cu șoldul, mai degrabă decât să puneți întreaga sarcină de lucru pe braț și mâini.
- Luați măsuri de precauție pentru a preveni înfășurarea materialului în jurul axului capului. Acumularea excesivă de material poate bloca capul și face ca ambreiajul să alunece, ceea ce duce la deteriorarea sistemului de ambreiaj dacă se repetă frecvent.

### ÎNȚREȚINERE

**Notă:** A se vedea pagina 4.



**Avertisment:** Asigurați-vă că motorul s-a oprit și s-a răcit înainte de a efectua orice operațiune de întreținere pe mașină. Contactul cu capul de tăiere în mișcare sau cu toba de eșapament fierbinte poate duce la vătămări corporale.

### Lamă (Fig. 12)

(A): Lamă de ferăstrău

(B): Lamă cu 8 dinți

(C): Lamă cu 3 dinți

- Verificați dacă lama și elementele de fixare sunt slăbite, crăpate sau îndoite.
- Verificați marginile de tăiere și ascuțiți-le cu o pilă plată.
- Nu utilizați apă atunci când folosiți un polizor.

**Important:** Se recomandă ca ascuțirea să fie efectuată de către profesioniști.

### Filtru de aer (Fig. 13)

Elementele înfundate ale filtrului de aer (1) determină reducerea performanțelor motorului.

1. Verificați și curățați elementul filtrant în apă caldă, cu săpun, după cum este necesar.
2. Uscați complet înainte de instalare.

**Notă:** Dacă elementul filtrant este micșorat, înlocuiți-l cu unul nou.

### Filtru de combustibil (Fig. 14)

Dacă întâmpinați probleme la pornirea motorului sau la funcționarea anormală a motorului, verificați dacă capacul de combustibil și filtrul de combustibil (1) sunt blocate și curățați-le dacă este necesar.

### Bujie (Fig. 15)

Eșecul de pornire și defecțiunile de aprindere sunt adesea cauzate de o bujie defectă.

- Curățați bujia și verificați dacă distanța dintre bujii este în intervalul corect.  
- **Distanța corectă între bujii:** 0,6 - 0,7 mm
- Dacă bujia este deteriorată, înlocuiți-o.
- Pentru a instala bujia, mai întâi rotiți bujia până când este strânsă cu degetul, apoi strângeți-o cu încă un sfert de tură cu o cheie tubulară pentru bujii.

**Important:** Utilizarea unei bujii necorespunzătoare poate duce la funcționarea necorespunzătoare a motorului, supraîncălzirea motorului și deteriorarea acestuia.

### Tobă de eșapament



**Avertisment: Inspectați periodic toba de eșapament pentru a depista elemente de fixare slăbite, orice deteriorare sau coroziune. Dacă se constată orice semn de scurgere a gazelor de eșapament, nu mai utilizați mașina și reparați-o imediat. Dacă nu faceți acest lucru, motorul poate lua foc.**

### Cutia de viteze (Fig. 16)

- Înlocuiți unsoarea carcasei angrenajului la fiecare 25 de ore de utilizare sau mai des dacă este necesar. Utilizați unsoare pe bază de litiu.
- Înainte de a adăuga unsoare nouă în carcasa angrenajului, scoateți șurubul opus racordului de ungere pentru a permite ungerii vechi să se scurgă.

### Ventil de răcire a aerului de admisie (Fig. 17)



**Avertisment:**

- Nu atingeți niciodată cilindrul, toba de eșapament sau bujia cu mâinile goale imediat după oprirea motorului.
- Când verificați mașina înainte de utilizare, verificați zona din jurul amortizorului de zgomot și îndepărtați așchii de lemn sau frunzele care s-au atașat de unitate. Dacă nu faceți acest lucru, amortizorul de zgomot s-ar putea supraîncălzi, ceea ce, la rândul său, ar putea cauza incendiul motorului. Asigurați-vă întotdeauna că amortizorul de zgomot este curat și fără așchii de lemn, frunze și alte deșeurii înainte de utilizare.
- Verificați ventilul de răcire a aerului de admisie (2) și zona din jurul aripioarelor de răcire a cilindrului (1) la fiecare 25 de ore de utilizare și îndepărtați orice material care este blocat pe unitate.
- Dacă materialul rămâne blocat și provoacă obstrucții în jurul orificiului de răcire a aerului de admisie (2) sau între aripioarele cilindrului, acesta poate cauza supraîncălzirea motorului și, la rândul său, poate cauza defectarea mecanică a unității.

### Proceduri care trebuie efectuate după fiecare 100 de ore de utilizare

1. Scoateți toba de eșapament, introduceți o șurubelniță în orificiul de aerisire și ștergeți orice acumulare de carbon. Ștergeți orice acumulare de carbon pe toba de eșapament și pe orificiul de evacuare al cilindrului.
2. Strângeți toate șuruburile, bolturile și fittingurile.
3. Verificați dacă a pătruns ulei sau unsoare între garnitura de ambreiaj și tambur și, în caz afirmativ, ștergeți-le folosind benzină fără ulei și fără plumb.

## PROGRAM DE ÎNTREȚINERE RECOMANDAT

	Element/parte	Acțiune	Frecvența			
			Înainte de fiecare utilizare	La fiecare 25 de ore	La fiecare 50 de ore	La fiecare 100 de ore
Motor	Rezervor de combustibil, filtru de aer, filtru de combustibil (1)	Inspectați, curățați	✓	✓		
	Șurub de reglare a ralantiului (2)	Reglați dacă este necesar (3)	✓			
	Bujie (4)	Curățați, reglați spațiul			✓	
	Aripioare de cilindru, orificii de răcire a aerului de admisie	Curățați		✓		
	Tobă de eșapament, opritor, orificiu de evacuare cilindru	Curățați			✓	
Arbore	Trăgaci accelerație, comutator pornire/oprire motor	Verificarea funcționării	✓			
	Accesoriu de tăiere	Înlocuiți dacă este deteriorat	✓			
	Cutie de viteze	Lubrificați cu unsoare		✓		
	Șuruburi/piulițe/bolțuri (5)	Strângeți, înlocuiți	✓			✓
Observații	(1) Înlocuiți, dacă este necesar. (2) Înlocuiți carburatorul, dacă este necesar. (3) Consultați „Reglarea turației de ralanti”, paginile 46-47. (4) Distanța corectă: 0,6 - 0,7 mm. Înlocuiți, dacă este necesar. (5) Nu se reglează șuruburile.					

## DEPOZITARE

- Combustibilii amestecați care au fost lăsați nefolosiți pentru o perioadă de o lună sau mai mult pot înfundă carburatorul și duce la funcționarea necorespunzătoare a motorului.
- Înainte de a depozita unitatea pentru o perioadă lungă de timp, golii rezervorul de combustibil și curățați-l. Apoi, porniți motorul până când acesta consumă tot combustibilul rămas în conducta de combustibil și în carburator.
- Depozitați unitatea numai în interior, luând măsurile necesare pentru prevenirea ruginii.

## DEPANARE

Problemă: eșec la pornire.

Verificare	Cauza posibilă	Soluție
Rezervor de combustibil	Combustibil incorect.	Goliți-l și folosiți combustibilul corect.
Filtru de combustibil	Filtru de combustibil înfundat.	Curățați.
Șurub de reglare a carburatorului	În afara intervalului normal.	Reglați în intervalul normal.
Scânteie (fără scânteie)	1. Bujie murdară/umedă. 2. Spațiu incorect între bujii.	1. Curat/uscat. 2. Reglați distanța la 0,6 - 0,7 mm.
Bujie	Deconectată.	Strângeți din nou.

**Problemă: Motorul pornește, dar nu continuă să funcționeze sau nu repornește fără probleme.**

Verificare	Cauza posibilă	Soluție
Rezervor de combustibil	Combustibil incorect sau vechi.	Goliți-l și folosiți combustibilul corect.
Șurub de reglare a carburatorului	În afara intervalului normal.	Reglați în intervalul normal.
Toba de eșapament, cilindru (orificiu de evacuare)	Acumulări de carbon.	Ștergeți.
Filtru de aer	Înfundat cu praf.	Spălați.
Aripa cilindrului, capacul ventilatorului	Înfundat cu praf.	Curățați.

**NAKAYAMA**  
GARDENTOOLS EXPERT®

*\* Producătorul își rezervă dreptul de a aduce modificări minore la designul și specificațiile tehnice ale produsului fără notificare prealabilă, cu excepția cazului în care aceste modificări afectează în mod semnificativ performanța și siguranța produselor. Piese descrise / ilustrate în paginile manualului pe care îl țineți în mâini pot viza și alte modele din linia de produse ale producătorului cu caracteristici similare și pot să nu fie incluse în produsul pe care tocmai l-ați achiziționat.*

*\* Pentru a asigura siguranța și fiabilitatea produsului, precum și valabilitatea garanției, toate lucrările de reparații, inspecții sau înlocuiri, inclusiv întreținerea și reglajele speciale, trebuie să fie efectuate numai de către tehnicienii ai departamentului de service autorizat al producătorului.*

*\* Utilizați întotdeauna produsul cu echipamentul furnizat. Utilizarea produsului cu echipamente care nu sunt furnizate poate cauza defecțiuni sau chiar vătămări grave sau chiar moartea. Producătorul și importatorul nu sunt răspunzători pentru vătămările și daunele rezultate din utilizarea unui echipament neconform.*

## SIGURNOSNI SIMBOLI

**Napomena: Pogledajte stranicu 2, "SIGURNOSNI SIMBOLI".**

- |   |   |
|---|---|
| <ol style="list-style-type: none"> <li>1. Nosite zaštitu za oči i sluh.</li> <li>2. Nosite zaštitnu kacigu.</li> <li>3. Nosite zaštitne rukavice.</li> <li>4. Nosite zaštitnu obuću koja se ne klizi.</li> <li>5. Benzin je izuzetno zapaljiv. Izbjegavajte pušiti u blizini goriva. Držite gorivo dalje od plamena i iskri.</li> </ol> | <ol style="list-style-type: none"> <li>6. Opasnost od ozljeda zbog izbačenih predmeta.</li> <li>7. Izbjegavajte kontakt s vrućim površinama uređaja.</li> <li>8. Držite sve promatrače najmanje 15 metara od stroja.</li> </ol> |
|---|---|

## SIGURNOSNE UPUTE



**Upozorenje: Pažljivo pročitajte priručnik prije uporabe. Nepoštivanje upozorenja i uputa može rezultirati oštećenjem jedinice, fizičkim ozljedama i/ili oštećenjem imovine. Pohranite priručnik na sigurno mjesto za buduću upotrebu.**

### Opća sigurnosna pravila

- Nikada ne dopustite djeci ili bilo kome tko ne može u potpunosti razumjeti upute dane u priručniku da koriste stroj.
- Nikada ne rastavljajte stroj niti ga na bilo koji način modificirajte.
- Održavajte sve sigurnosne naljepnice na jedinici čistima i čitljivima. Ako sigurnosna naljepnica više nije čitljiva, zamijenite je.

### Osobna sigurnost

- Nemojte koristiti stroj ako se osjećate umorno ili ste pod utjecajem alkohola, droga ili lijekova. Trenutak nepažnje tijekom rada sa strojem može rezultirati ozbiljnom ozljedom.
- Ne koristite uređaj ako je oštećen ili loše podešen. Nikada ne skidajte štitnik stroja. Moguće su ozbiljne ozljede rukovatelja ili promatrača, kao i oštećenje stroja.
- Nemojte se previše naginjati. Uvijek održavajte pravilan oslonac i ravnotežu. Ne rukujte uređajem dok stojite na ljestvama ili na bilo kojem drugom nestabilnom mjestu.
- Odjenite se kako treba. Ne nosite široku odjeću ili nakit. Držite kosu, odjeću i rukavice dalje od pokretnih dijelova. Nemojte rukovati strojem dok ste bos.
- Koristite osobnu zaštitnu opremu. Uvijek nosite zaštitu za oči, zaštitu za sluh, sigurnosne cipele koje se ne klizu i zaštitnu kacigu.
- Ograničite vrijeme tijekom kojeg se proizvod kontinuirano koristi na otprilike 30 do 40 minuta po sesiji i uzmite 10 do 20 minuta odmora između radnih sesija.

### Radni prostor

- Držite djecu i promatrače na udaljenosti od 15 metara tijekom rada sa strojem.
- Nemojte pokretati motor u zatvorenom i/ili slabo prozračenom prostoru
- Ispušni plinovi motora sadrže ugljični monoksid koji je štetan za zdravlje.
- Nemojte rukovati strojem:
  - Kada je tlo sklisko ili kada ne možete održati stabilan položaj.
  - Noću, u vrijeme guste magle ili u bilo kojem drugom trenutku kada bi vaše vidno polje moglo biti ograničeno i bilo bi teško dobiti jasan pogled na radno područje.
  - Tijekom kišnih oluja, grmljavinskih oluja, u vrijeme jakog ili olujnog vjetera ili u bilo kojem drugom trenutku kada vremenski uvjeti mogu učiniti nesigurnim korištenje proizvoda.

### Rukovanje gorivom

- Benzin je vrlo zapaljiv. Nikada nemojte spremati limenke goriva ili ponovno puniti spremnik jedinice na bilo kojem mjestu gdje postoje iskre, izvori topline ili plamen koji bi mogao zapaliti gorivo.
- Nikada nemojte pušiti dok radite s jedinicom ili dok punite spremnik goriva.
- Prilikom ponovnog punjenja spremnika uvijek ugastite motor i ostavite ga da se ohladi. Pažljivo pogledajte oko sebe kako biste bili sigurni da u blizini nema iskri ili otvorenog plamena prije punjenja goriva.
- Potpuno obrišite proliveno gorivo suhom krpom ako dođe do proljevanja goriva tijekom punjenja.

- Nakon dolijevanja goriva, ponovno čvrsto zavrtnite čep goriva na spremnik goriva.
- Ručke držite čistima od ulja i goriva.

### Prije pokretanja motora

- Područje u krugu od 15 m od osobe koja koristi proizvod treba se smatrati opasnim područjem u koje nitko ne smije ulaziti. Ako je potrebno, treba postaviti znakove upozorenja po obodu područja. Kada rad istovremeno obavljaju dvije ili više osoba, potrebno je obratiti pozornost na stalno osvrtnje ili na drugi način provjeravati prisutnost i lokaciju drugih ljudi koji rade kako bi se održao razmak između svake osobe dovoljan da se osigura sigurnost.
- Uklonite prepreke s radnog područja koje bi stroj mogao baciti tijekom rada, poput kamenja, limenki ili razbijenog stakla.
- Provjerite ima li u cijeloj jedinici labavih spojnica i curenja goriva. Uvjerite se da je nastavak za rezanje pravilno postavljen i sigurno pričvršćen.
- Provjerite je li štitnik od krhotina čvrsto pričvršćen na svoje mjesto.
- Uvijek koristite pojas. Podesite pojas za udobnost prije pokretanja motora. Pojas treba podesiti tako da lijeva ruka može udobno držati ručku upravljača otprilike u visini struka.

### Pokretanje motora

- Promatrače i životinje držite najmanje 15 m od radnog mjesta. Ako vam se netko približi, odmah zaustavite motor.
- Prije pokretanja motora provjerite da ne pritišćete sigurnosnu ručicu i ručicu za gas.
- Držite rezu glavu od tla i dalje od okolnih predmeta, jer će se početi okretati kada se motor pokrene.
- Nakon pokretanja motora, provjerite prestaje li se rezni dodatak okretati kada se okidača gasa pomakne do kraja u prvobitni položaj. Ako se nastavi okretati čak i nakon što je okidač za gas pomaknuta do kraja unazad, isključite motor i odnesite jedinicu proizvođaču ili ovlaštenom servisu na popravak.

### Korištenje jedinice

- Čvrsto uhvatite ručke s obje ruke koristeći cijelu ruku. Provjerite je li udaljenost između vaših stopala jednaka širini vaših ramena, tako da je vaša težina ravnomjerno raspoređena na obje noge i uvijek budite sigurni da zadržite stabilan, ravnomjeran položaj tijekom rada.
- Držite nastavak za rezanje ispod razine struka.
- Održavajte brzinu motora na razini potrebnoj za izvođenje radova rezanja i nikada ne povećavajte brzinu motora iznad razine potrebne.
- Ako jedinica počne tresiti ili vibrirati, isključite motor i provjerite cijelu jedinicu. Nemojte ga koristiti dok se problem ispravno ne riješi.
- Držite sve dijelove tijela podalje od rotirajućeg reznog nastavka i vrućih površina.
- Nikada ne dirajte prigušivač, svjećicu ili druge metalne dijelove motora dok motor radi ili odmah nakon gašenja motora. To može dovesti do ozbiljnih opekлина ili strujnog udara.
- Nikada ne skidajte čep spremnika za gorivo dok motor radi.

### Održavanje

- Kako biste održali proizvod u ispravnom radnom stanju, obavljajte postupke održavanja i provjere opisane u priručniku u redovitim intervalima.
- Uvijek ugasisite motor prije izvođenja bilo kakvih postupaka održavanja ili provjere.

### Prijevoz

- Kada završite s rezanjem na jednom mjestu i želite nastaviti s radom na drugom mjestu, isključite motor, podignite jedinicu i nosite je, pazeći na oštricu.
- Nikada ne prevozite proizvod vozilom po neravnim cestama na velike udaljenosti bez da ste izvadili svo gorivo iz spremnika goriva. Ako to učinite, gorivo bi moglo iscuriti iz spremnika tijekom transporta.

### Povratni udarac

Povratni udar može uzrokovati ozbiljne ozljede. Važno je da razumijete što uzrokuje povratni udar, kako možete smanjiti mogućnost povratnog trzaja i kako možete zadržati kontrolu nad jedinicom ako dođe do povratnog trzaja.

### - Uzrok povratnog udarca:

Do povratnog udarca može doći kada pokretna oštrica dodirne predmet koji ne može rezati. Ovaj kontakt uzrokuje da se oštrica zaustavi na trenutak, a zatim se iznenada pomakne ili "odbije" od predmeta koji je pogođen. Operater može izgubiti kontrolu nad jedinicom, a oštrica može uzrokovati ozbiljne ozljede rukovatelja ili bilo koje osobe u blizini ako oštrica dodirne bilo koji dio tijela.

### - Smanjenje rizika od povratnog udarca:

- Kosite samo vlaknasti korov i travu. Ne dopustite da oštrica dođe u dodir s materijalima koje ne može rezati, poput tvrde, drvenaste loze, kamenja, ograde, metalnih predmeta itd.
- Budite dodatno spremni na povratni trzaj ako morate rezati na mjestima gdje ne možete vidjeti kontakt oštrice, kao što su područja gustog rasta.
- Držite oštricu oštrom. Tupa oštrica povećava mogućnost povratnog udarca.
- Nemojte rezati prebrzo.
- Kada koristite oštricu, režite samo s desna na lijevo.
- Držite svoj put napredovanja čistim od posječenog materijala i drugih krhotina.

### - Održavanje optimalne kontrole:

- Dobro i čvrsto držite jedinicu s obje ruke. Držite desnu i lijevu ruku u potpunosti oko odgovarajućih ručki.
- Držite obje noge raširene u udobnom položaju, a ipak se pripremite za mogućnost povratnog udarca jedinice. Nemojte pretjerivati. Održavajte čvrst oslonac i ravnotežu.

## TEHNIČKI PODACI

Model	PB4320
Radni obujam	43 cc
Konjske snage	1,8 ks
Vrsta motora	Dvotaktni, zračno hlađen
Gorivo	Mješavina benzina/motornog ulja
Vratilo	26 mm
Ručka	Ručka u obliku petlje
Pojas	Dvostruki
Glava	Automatska
Oštrica	255 mm (3T)
Neto težina	7,4 kg

## GLAVNI DIJELOVI

### Napomena: Vidi stranicu 2, sl. A.

1. Prekidač za ON/OFF motora (uključ./isključ.)
2. Sigurnosna poluga
3. Okidač gasa
4. Sajla gasa
5. Spremnik goriva
6. Poklopac zračnog filtera
7. Povratni starter
8. Ručka
9. Kucište pogonskog vratila
10. Čuvar krhotina
11. Mjenjač brzine
12. Glava trimera

## SKUPŠTINA

### Napomena: Vidi stranicu 3.

#### Ugradnja ručke (Sl. 1)

Montirajte ručku na osovinu i pričvrstite je u položaju koji vam je udoban.

#### Postavljanje štitnika od krhotina za glavu trimera (Sl. 2)

Pričvrstite štitnik od krhotina isporučenim vijcima.

#### Ugradnja štitnika od krhotina za metalnu oštricu (Sl. 3)

Pričvrstite štitnik od krhotina isporučenim vijcima.

#### Ugradnja glave trimera (Sl. 4)

1. Umetnite šesterokutni ključ (1) u bočne rupe unutarnjeg držača i kucišta mjenjača kako biste zaključali osovinu.
2. Uklonite vijak odvijanjem u smjeru kazaljke na satu.
3. Postavite glavu trimera (2) na osovinu pomoću vijka (A). Čvrsto ga zategnite rukom.

## Ugradnja metalne oštrice (Sl. 5)

1. Umetnite šesterokutni ključ (1) u bočne rupe unutarnjeg držača (4) i kućišta mjenjača kako biste zaključali osovinu.
2. Uklonite vijak (2) odvijanjem u smjeru kazaljke na satu. Uklonite vanjski držač (3).
3. Postavite oštricu na unutarnji držač (4), pazeći da označena strana bude okrenuta prema držaču.
4. Postavite vanjski držač (3) na osovinu, pazeći da udubljena strana bude okrenuta prema oštrici.
5. Pričvrstite oštricu vijkom (2) s opružnom podloškom (5) i zaštitnim poklopcem (6).

## Stavljanje pojasa

1. Stavite pojas i pričvrstite ga na uređaj. Objesite jedinicu na desnu stranu.
2. Gurnite stezaljke prema gore ili dolje dok jedinica ne bude pravilno uravnotežena, pri čemu rezna glava ne dodiruje tlo tijekom rada.

## PRIJE UPOTREBE

### Gorivo

- Jedinica kao gorivo koristi mješavinu motornog ulja i benzina.
  - Odgovarajuća vrsta ulja: Ulje za zrakom hlađene dvotaktne motore.
  - Odgovarajući benzin: Bezolovni benzin od 94 oktana ili više.
- Odgovarajući omjer miješanja je 30 ml ulja na svaki 1 L benzina.

### Napomena:

- Za dobrobit vašeg zdravlja i okoliša, koristite samo bezolovni benzin.
- Korištenje benzina niže oktanske vrijednosti od 94 može uzrokovati porast temperature motora i probleme s motorom kao što je zaglavljivanje klipa.
- Ulje loše kvalitete mogu oštetiti brtvene prstene, cijevi za gorivo ili spremnik goriva.
- Ne koristite gorivo koje je uskladišteno dulje od 1 mjeseca. Smjesa goriva uskladištena dulje od toga uzrokovat će teško pokretanje i slabe performanse.
- Ako je smjesa goriva uskladištena dulje od tog vremena, treba je ukloniti i napuniti svježom smjesom.
- Gorivo za dvotaktne motore može se odvojiti. Prije svake upotrebe dobro protresite spremnik goriva.

### - Kako biste spriječili oštećenje motora, nemojte puniti spremnik goriva sa:

1. Benzin bez ulja (sirov benzin).
2. Gasohol.
3. Ulje za četverotaktne motore.
4. Gorivo pomiješano s vodom.

## Miješanje goriva

1. Izmjerite količine benzina i ulja koje treba pomiješati.
  - **Napomena:** Miješajte samo količinu goriva potrebnu za posao.
2. Stavite malo benzina u čistu, odobrenu posudu za gorivo.
3. Ulijte svo ulje i dobro promiješajte.
4. Ulijte ostatak benzina i ponovno miješajte najmanje jednu minutu.
  - Neka ulja može biti teško miješati ovisno o sastojcima ulja. Pazite da smjesu goriva dovoljno promiješate. Imajte na umu da ako je miješanje nedovoljno, postoji povećana opasnost od ranog zaglavljivanja klipa.

## Punjenje jedinice gorivom



### Upozorenje:

- Benzin je izuzetno zapaljiv. Izbjegavajte pušenje u blizini goriva. Držite gorivo podalje od plamena i iskri.
- Obavezno zaustavite motor i ostavite ga da se ohladi prije punjenja goriva u jedinicu.
- Jedinicu puniti gorivom samo na otvorenom i prije pokretanja motora udaljite se najmanje 3 m od mjesta punjenja gorivom.

1. Odvijte i uklonite čep spremnika goriva. Odložite poklopac na mjesto bez prašine.
2. Stavite gorivo u spremnik goriva do 80% punog kapaciteta.
3. Ponovno postavite i čvrsto pričvrstite čep spremnika goriva. Obrišite svako proliveno gorivo oko jedinice.

## Oprema

Preporučuje se da sa sobom nosite:

- Rezervna oštrica ili glava trimera.
- Užad ili znakovi upozorenja koji upozoravaju prolaznike da drže sigurnu udaljenost.
- Zvižduk za suradnju ili hitan slučaj.
- Sjekira ili pila za uklanjanje prepreka.

## UPUTE ZA UPOTREBU

**Napomena:** Vidi stranice 2-4.



**Upozorenje:** Ne koristite stroj bez postavljene zaštite od krhotina. Jedinicu uvijek koristite s pričvršćenim pojasom.

### Pokretanje motora (Sl. A, 6)

1. Napunite spremnik goriva odgovarajućim gorivom. (vidi "Punjenje jedinice gorivom", stranica 54)
2. Odložite jedinicu na ravnu, čvrstu površinu. Držite reznu glavu od tla i dalje od okolnih predmeta, jer će se početi okretati kada se motor pokrene.
3. Nekoliko puta pritisnite mjehur za punjenje (sl. 6: 13) dok gorivo ne iscuri u prozirnu cijev.
4. Pomaknite polugu prigušnice (14) prema gore kako biste zatvorili prigušnicu (sl. 6, položaj **N**).
5. Postavite prekidač za ON/OFF motora (1) u položaj "I".
6. Dok čvrsto držite jedinicu, povucite povratni starter (7) dok se motor ne upali.
  - **Važno:** Izbjegavajte povlačenje užeta do kraja. Pazite da povratni starter polako vratite u prvobitni položaj.
7. Pomaknite polugu prigušnice (14) prema dolje kako biste otvorili prigušnicu (sl. 6, položaj **II**).
8. Ostavite motor da se zagrije nekoliko minuta prije početka rada.

**Napomena:**

- Prilikom ponovnog pokretanja motora odmah nakon gašenja, ostavite čok otvoren.
- Držanje prigušnice zatvorene predugo može otežati pokretanje motora. Ako se motor ne uspije pokrenuti nakon nekoliko pokušaja, otvorite čok i ponovno povucite užu ili uklonite svjećicu i osušite je.

### Zaustavljanje motora (Sl. A)

1. Otpustite okidač gasa (3) i pustite motor da radi pola minute.
2. Postavite prekidač za uključivanje/isključivanje motora (1) u položaj "O".

**Važno:** Osim u slučaju nužde, izbjegavajte zaustavljanje motora dok povlačite ručicu za gas.

### Rad (Sl. A)

Dok motor radi, prvo pritisnite sigurnosnu polugu (2), a zatim povucite okidač gasa (3) za početak rezanja.

### Podešavanje sajle za gas (Sl. 7-8)

Normalna zračnost je 1 ili 2 mm kada se mjeri na strani karburatora. Ponovno namjestite kabel za podešavanje (1) prema potrebi.

### Podešavanje brzine u praznom hodu (Sl. 9)

- U slučaju da se motor često zaustavlja u praznom hodu, okrenite vijak za podešavanje praznog hoda (1) u smjeru kazaljke na satu.
- U slučaju da se glava za rezanje nastavi okretati nakon otpuštanja okidača gasa, okrenite vijak za podešavanje suprotno od kazaljke na satu.

**Napomena:** Provjerite je li motor zagrijan prije podešavanja brzine praznog hoda.

### Korištenje metalne oštrice (Sl. 5, 10)

**Upozorenje:**



- Prilikom oštrenja, skidanja ili ponovnog pričvršćivanja oštrice obavezno nosite debele, čvrste rukavice i koristite samo odgovarajuće alate i opremu kako biste spriječili ozljede.
- Neispravno pričvršćivanje rotirajućih dijelova može uzrokovati ozbiljne ozljede rukovatelja.
- Uvjerite se da oštrica nije savijena, iskrivljena ili oštećena na bilo koji način.

- Pričvrstite oštricu vijkom (2) i provjerite da vijak nije oštećen ili istrošen.
- Uvjerite se da su oštrica i držači (3, 4) ispravno pričvršćeni i da se oštrica okreće glatko bez neobične buke.
- Prilikom rezanja, vodite oštricu s desna na lijevo, s blago nagnutom ulijevo.

**Napomena:** Oštricu može uhvatiti korov ako je broj okretaja motora prenizak ili ako oštrica pređuboko zasiječe u korov. Po potrebi prilagodite brzinu motora i dubinu rezanja.

**Upozorenje:**



- Ako se trava ili bilo koji drugi predmet zaplete u oštricu, ili ako jedinica počne tresti ili vibrirati, isključite motor i provjerite cijelu jedinicu. Promijenite oštricu ako je oštećena.
- Isključite motor i uvjerite se da se oštrica potpuno zaustavila prije provjere oštrice i uklanjanja bilo kojeg predmeta koji je uhvaćen u oštricu.

**Korištenje glave trimera (Sl. 11)**



**Upozorenje:** uvijek nosite zaštitu za oči kao što su zaštitne naočale. Kamenje ili krotine mogu biti bačeni prema vašim očima i licu, uzrokujući ozbiljne ozljede.

- Uvijek imajte na umu da vrh niti reže. Pustite uređaj da kosi vlastitim tempom.
- Držite uređaj tako da je glava od tla i nagnuta oko 20 stupnjeva prema smjeru zamaha.
- Kako biste smanjili rizik od bacanja otpada prema vama, zamahujte s lijeva na desno.
- Polako vodite glavu za rezanje prilikom košnje gustog raslinja. Podesite brzinu kojom vodite glavu za rezanje ovisno o gustoći vegetacije.
- Nemojte prebrzo zamahivati uređajem.
- Pokušajte kontrolirati pokret rezanja kukom umjesto da puni radni opterećenje stavite na ruku i šake.
- Poduzmite mjere opreza kako biste spriječili omotavanje materijala oko osovine glave. Prekomjerno nakupljanje materijala može zaustaviti glavu i uzrokovati proklizavanje spojke, što može rezultirati oštećenjem sustava spojke ako se to često ponavlja.

**ODRŽAVANJE**

**Napomena:** Vidi stranicu 4.



**Upozorenje:** Provjerite je li motor zaustavljen i ohlađen prije izvođenja bilo kakvog održavanja na stroju. Kontakt s pokretnom glavom za rezanje ili vrućim prigušivačem može dovesti do ozljeda.

**PREPORUČENI RASPORED ODRŽAVANJA**

	Element/dio	Akcijski	Frekvencija			
			Prije svake upotrebe	Svakih 25 sati	Svakih 50 sati	Svakih 100 sati
Motor	Spremnik goriva, filter zraka, filter goriva (1)	Pregledajte, očistite	✓	✓		
	Vijak za podešavanje praznog hoda (2)	Prilagodite ako je potrebno (3)	✓			
	Svjećica (4)	Očistite, ponovno namjestite razmak			✓	
	Rebra cilindra, otvori za hlađenje usisnog zraka	Očistite		✓		
	Ispušni lonac, odvodnik, ispušni otvor cilindra	Očistite			✓	
Vratilo	Okidač gasa, prekidač za ON/OFF motora	Provjerite rad	✓			
	Pribor za rezanje	Zamijenite ako je oštećeno	✓			
	Mjenjač brzine	Podmažite mašću		✓		
	Vijci/matice/vijci (5)	Zategnite, zamijenite	✓			✓

Napomene	<p>(1) Zamijenite, ako je potrebno.</p> <p>(2) Zamijenite rasplinjač ako je potrebno.</p> <p>(3) Pogledajte "Podešavanje brzine u praznom hodu", stranica 55.</p> <p>(4) Odgovarajući razmak: 0,6 - 0,7 mm. Zamijenite, ako je potrebno.</p> <p>(5) Nepodešavajući vijci.</p>
----------	---

### Oštrica (Sl. 12)

- (A): Oštrica pile  
 (B): Oštrica s 8 zubaca  
 (C): Oštrica s 3 zuba

- Provjerite jesu li oštrica i pričvršni elementi labavi, napukli ili savijeni.
- Provjerite rezne rubove i naoštrite ih ravnom turpijom.
- Nemojte koristiti vodu kada koristite mlin.

**Važno:** Preporuča se da turpijanje obavljaju profesionalci.

### Filter za zrak (Sl. 13)

Začepljeni elementi zračnog filtra (1) uzrokuju smanjene performanse motora.

1. Provjerite i prema potrebi očistite element filtera u toploj vodi sa sapunom.
2. Potpuno osušite prije postavljanja.

**Napomena:** Ako se filterski element skupio, zamijenite ga novim.

### Filter goriva (Sl. 14)

Ako imate problema s pokretanjem motora ili neuobičajenim radom motora, provjerite ima li začepjenja na poklopcu goriva i filtru goriva (1) i očistite ih ako je potrebno.

### Svjećica (Sl. 15)

Neuspješno pokretanje i izostanak paljenja često su uzrokovani zaprljanom svjećicom.

- Očistite svjećicu i provjerite je li razmak svjeće u ispravnom rasponu.
  - **Odgovarajući razmak svjeće:** 0,6 - 0,7 mm
- Ako je svjećica oštećena, zamijenite je.
- Za ugradnju svjeće, prvo je okrećite dok se ne zategne prstima, a zatim je zategnite još za četvrtinu okretaja nasadnim ključem za svjećicu.

**Važno:** Korištenje neodgovarajuće svjeće može dovesti do nepravilnog rada motora, pregrijavanja motora i oštećenja.

### Ispušni lonac



**Upozorenje:** Povremeno pregledajte ispušni lonac za labave pričvršćivače, bilo kakva oštećenja ili koroziju. Ako se pronađe bilo kakav znak curenja ispušnih plinova, prestanite koristiti stroj i odmah ga dajte na popravak. Ako to ne učinite, motor se može zapaliti.

### Kućište mjenjača (Sl. 16)

- Zamijenite mast za kućište mjenjača svakih 25 sati korištenja ili češće ako je potrebno. Koristite mast na bazi litija.
- Prije dodavanja nove masti u kućište mjenjača, uklonite vijak nasuprot mazalice kako biste omogućili da stara mast iscuri.

### Otvor za hlađenje usisnog zraka (Sl. 17)



**Upozorenje:**

- Nikada ne dodirujte cilindar, ispušni lonac ili svjećicu golim rukama odmah nakon gašenja motora.
- Kada provjeravate stroj prije rada, provjerite područje oko prigušivača i uklonite sve strugotine ili lišće koje se zalijepilo za jedinicu. Ako to ne učinite, može doći do pregrijavanja prigušivača, a to zauzvrat može uzrokovati zapaljenje motora. Prije uporabe uvijek provjerite je li prigušivač čist i bez iverja drva, lišća i drugog otpada.

- Provjerite otvor za hlađenje usisnog zraka (2) i područje oko rebara za hlađenje cilindra (1) svakih 25 sati uporabe i uklonite sav materijal koji je zapeo na jedinici.
- Ako se materijal zaglavi i uzrokuje blokadu oko otvora za hlađenje usisnog zraka (2) ili između rebara cilindra, to može uzrokovati pregrijavanje motora, a to zauzvat može uzrokovati mehanički kvar jedinice.

### Postupci koje treba provesti nakon svakih 100 sati uporabe

1. Uklonite ispušni lonac, umetnite odvijач u ventilacijski otvor i obrišite sve naslage ugljika. Obrišite sve naslage ugljika na ispušnom loncu i ispušnom otvoru cilindra.
2. Zategnite sve vijke, vijke i priključke.
3. Provjerite je li ulje ili mast ušlo između obloge kvačila i bubnja, a ako jest, obrišite ga bezolovnim benzinom bez ulja.

### SKLADIŠTENJE

- Mješavina goriva koja nije korištena mjesec dana ili više može začepiti rasplinjač i dovesti do neispravnog rada motora.
- Prije skladištenja jedinice na duže vrijeme, ispraznite spremnik goriva i očistite ga. Zatim pokrenite motor dok ne potroši svo gorivo preostalo u cijevi za gorivo i rasplinjača.
- Jedinicu skladištite samo u zatvorenom prostoru, poduzimajući potrebne mjere za sprječavanje hrđe.

### RJEŠAVANJE PROBLEMA

**Problem: Greška pri pokretanju.**

Provjeriti	Mogući uzrok	Otopina
Spremnik goriva	Neispravno gorivo.	Ispraznite ga i koristite odgovarajuće gorivo.
Filter goriva	Začepljen filter goriva.	Očistite.
Vijak za podešavanje karburatora	Izvan normale.	Podesite na normalan raspon.
Iskrenje (bez iskre)	1. Zaprljana/mokra svječica. 2. Neispravan razmak svječice.	1. Očistiti/osušiti. 2. Podesite razmak na 0,6 - 0,7 mm.
Svječica	Iskopčana.	Ponovno zategnite.

**Problem: Motor se pokreće, ali ne radi dalje ili se ne pokreće glatko.**

Provjeriti	Mogući uzrok	Otopina
Spremnik goriva	Neispravno ili ustajalo gorivo.	Ispraznite ga i koristite odgovarajuće gorivo.
Vijak za podešavanje karburatora	Izvan normale.	Podesite na normalan raspon.
Ispušni lonac, cilindar (ispušni priključak)	Nakupljanje ugljika.	Obrisati.
Čistač zraka	Zakrčen prašinom.	Oprati.
Rebro cilindra, poklopac ventilatora	Zakrčen prašinom.	Očistite.

\* Proizvođač zadržava pravo na manje izmjene u dizajnu proizvoda i tehničkim specifikacijama bez prethodne najave, osim ako te promjene značajno utječu na performanse i sigurnost proizvoda. Dijelovi opisani / ilustrirani na stranicama priručnika koje držite u rukama također se mogu odnositi na druge modele proizvođačeve linije proizvoda sa sličnim značajkama i možda neće biti uključeni u proizvod koji ste upravo nabavili.

\* Kako bi se osigurala sigurnost i pouzdanost proizvoda i valjanost jamstva, sve popravke, inspekcije ili zamjenske radove, uključujući održavanje i posebne prilagodbe, smiju obavljati samo tehničari ovlaštenog servisnog odjela proizvođača.

\* Uvijek koristite proizvod s isporučenom opremom. Rad proizvoda s neiskorištenom opremom može uzrokovati kvarove ili čak ozbiljne ozljede ili smrt. Proizvođač i uvoznik nisu odgovorni za ozljede i štete nastale uporabom nesukladne opreme.

## BIZTONSÁGI SZIMBÓLUMOK

**Megjegyzés:** Lásd a 2. oldalt, „BIZTONSÁGI SZIMBÓLUMOK”.

- |   |  |
|---|--|
| <ol style="list-style-type: none"> <li>1. Viseljen szemvédőt és hallásvédőt.</li> <li>2. Viseljen védősisakot.</li> <li>3. Viseljen védőkesztyűt.</li> <li>4. Viseljen biztonságos, csúszásmentes lábbelit.</li> <li>5. A benzin rendkívül gyúlékony. Kerülje a dohányzást az üzemanyag közelében. Tartsa az üzemanyagot távol lángtól és szikrától.</li> </ol> | <ol style="list-style-type: none"> <li>6. A kilökődő tárgyak miatt sérülésveszély áll fenn.</li> <li>7. Kerülje a készülék forró felületeinek érintését.</li> <li>8. Tartsa az összes járókelőt legalább 15 méter távolságban a géptől.</li> </ol> |
|---|--|

## BIZTONSÁGI UTASÍTÁSOK



**Figyelem: Használat előtt olvassa el figyelmesen a kézikönyvet. A figyelmeztetések és utasítások be nem tartása a készülék megrongálódásához, személyi sérüléshez és/vagy anyagi kárhoz vezethet. A kézikönyvet biztonságos helyen őrizze meg a későbbi használatra.**

### Általános biztonsági szabályok

- Soha ne engedje gyermekek vagy olyan személyek használni a gépet, akik nem értik teljesen a kézikönyvben szereplő utasításokat.
- Soha ne szerelje szét a gépet, és ne módosítsa semmilyen módon.
- Tartsa tisztán és olvashatóan az összes biztonsági címkét a készüléken. Ha egy biztonsági címke már nem olvasható, cseréltesse ki.

### Személyes biztonság

- Ne használja a gépet, ha fáradt, vagy alkohol, drogok vagy gyógyszerek hatása alatt áll. A gép használata közben egy pillanatnyi figyelmetlenség súlyos személyi sérüléseket okozhat.
- Ne használja a készüléket, ha sérült vagy rosszul be van állítva. Soha ne távolítsa el a gép védőburkolatát. Ez súlyos sérüléseket okozhat a kezelőnek vagy a közelben tartózkodóknak, valamint a gép megrongálódását is.
- Ne nyúljon túl messzire. Mindig tartsa meg a megfelelő lábtartást és egyensúlyt. Ne üzemeltesse a készüléket létrán vagy más instabil felületen állva.
- Viseljen megfelelő ruházatot. Ne viseljen laza ruházatot vagy ékszert. Tartsa távol a haját, ruházatát és kesztyűjét a mozgó alkatrészektől. Ne használja a gépet mezítláb.
- Használjon egyéni védőfelszerelést. Mindig viseljen szemvédőt, hallásvédőt, csúszásgátló biztonsági cipőt és védősisakot.
- A termék folyamatos használatának időtartamát korlátozza körülbelül 30–40 percre, és a munkavégzés között 10–20 perc szünetet tartson.

### Munkaterület

- A gép működése közben tartsa a gyermekeket és a járókelőket 15 méter távolságban.
- Ne üzemeltesse a motort zárt és/vagy rosszul szellőző helyiségben. A motor kipufogógázai egészségre káros szén-monoxidot tartalmaznak.
- Ne üzemeltesse a gépet:
  - Ha a talaj csúszós, vagy ha nem tud stabil testhelyzetet tartani.
  - Éjszaka, sűrű ködben vagy bármikor, amikor a látótér korlátozott és nehéz tisztán látni a munkaterületet.
  - Esőzések, zivatarok, erős szél vagy viharok idején, vagy bármikor, amikor az időjárási körülmények a termék használatát veszélyessé teszik.

### Üzemanyag kezelése

- A benzin rendkívül tűzveszélyes. Soha ne tároljon üzemanyag-tartályokat, és ne töltsen fel a készülék tartályát olyan helyen, ahol szikrák, hőforrások vagy lángok keletkezhetnek, amelyek meggyújthatják az üzemanyagot.
- Soha ne dohányozzon a készülék működése vagy az üzemanyag-tartály feltöltése közben.
- Ha a töltés közben üzemanyag ömlik ki, törölje le teljesen egy száraz ronggyal.
- A tartály feltöltésekor mindig állítsa le a motort, és hagyja lehűlni. Töltés előtt gondosan nézze körül, hogy a közelben nincs-e szikra vagy nyílt láng.

- Töltés után csavarja vissza szorosan a tankfedelelet a tartályra.
- A fogantyúkat tartsa olaj- és üzemanyag-mentesen.

### A motor beindítása előtt

- A terméket használó személytől 15 m-es körzetet veszélyes területnek kell tekinteni, amelyre senki sem léphet be. Szükség esetén figyelmeztető táblákat kell elhelyezni a terület körül. Ha a munkát két vagy több személy végez egyidejűleg, ügyelni kell arra is, hogy folyamatosan körülnézzenek, vagy más módon ellenőrizzék a többi dolgozó jelenlétét és tartózkodási helyét, hogy a biztonság érdekében minden személy között megfelelő távolság legyen.
- Távolítson el a munkaterületről minden olyan tárgyat, amelyet a gép működése közben eldobhat, például köveket, dobozokat vagy törött üvegeket.
- Ellenőrizze a teljes egységet, hogy nincs-e meglazult rögzítőelem vagy üzemanyag-szivárgás. Győződjön meg arról, hogy a vágószerkezet megfelelően van felszerelve és biztonságosan rögzítve.
- Győződjön meg arról, hogy a törmelékvédelem szilárdan a helyén van.
- Mindig használja a biztonsági övet. A motor beindítása előtt állítsa be a biztonsági övet a kényelem érdekében. A biztonsági övet úgy kell beállítani, hogy a bal kéz kényelmesen foghassa a kormányt, körülbelül derékmagasságban.

### A motor beindítása

- Tartsa a járókelőket és állatokat legalább 15 m távolságban a munkavégzés helyétől. Ha valaki közeledik, azonnal állítsa le a motort.
- A motor beindítása előtt győződjön meg arról, hogy nem nyomja meg a biztonsági kart és a fojtószelep kart.
- Tartsa a vágófejet a talajtól és a környező tárgytól távol, mivel a motor beindulásakor fogorni kezd.
- A motor beindítása után ellenőrizze, hogy a vágószerkezet forgása leáll-e, amikor a fojtókar teljesen vissza van tolvá eredeti helyzetébe. Ha a fojtókar teljesen vissza van tolvá, de a forgás folytatódik, állítsa le a motort, és vigye a készüléket a gyártóhoz vagy egy hivatalos szervizbe javításra.

### A készülék használata

- Fogja meg a fogantyúkat mindkét kezével, az egész tenyerével. Győződjön meg arról, hogy a lábai közötti távolság megegyezik a vállszélességével, hogy a súlya egyenletesen oszlik el mindkét lábára, és mindig ügyeljen arra, hogy munkavégzés közben egyenes, stabil testtartást tartson.
- Tartsa a vágószerszámot derékmagasság alatt.
- Tartsa a motor fordulatszámát a vágási munkához szükséges szinten, és soha ne növelje a motor fordulatszámát a szükséges szint fölé.
- Ha a készülék rázkódni vagy rezegni kezd, állítsa le a motort, és ellenőrizze a teljes készüléket. Ne használja a készüléket, amíg a probléma megfelelően nem oldódik meg.
- Tartsa testének minden részét távol a forgó vágószerszámtól és a forró felületektől.
- Soha ne érintse meg a kipufogódobot, a gyújtógyertyát vagy a motor egyéb fém alkatrészeit, amíg a motor működik, vagy közvetlenül a motor leállítását után. Ez súlyos égési sérüléseket vagy áramütést okozhat.
- Soha ne vegye le az üzemanyagtartály fedelét, amíg a motor jár.

### Karbantartás

- A termék megfelelő működésének fenntartása érdekében rendszeresen végezze el a kézikönyvben leírt karbantartási és ellenőrzési műveleteket.
- Minden karbantartási vagy ellenőrzési művelet előtt feltétlenül állítsa le a motort.

### Szállítás

- Ha egy helyen befejezte a vágást, és egy másik helyen szeretné folytatni a munkát, állítsa le a motort, emelje fel a készüléket, és vigye el, ügyelve a pengére.
- Soha ne szállítsa a terméket járművel hosszú távon rossz útviszonyok között anélkül, hogy előzőleg az üzemanyagtartályból az összes üzemanyagot eltávolította volna. Ellenkező esetben az üzemanyag a szállítás során kifolyhat a tartályból.

### Visszacsapás

A visszacsapás súlyos személyi sérüléseket okozhat. Fontos, hogy megértse, mi okozza a visszacsapást, hogyan csökkentheti annak esélyét, és hogyan tarthatja kézben a készüléket, ha mégis visszacsapás történik.

**- A visszacsapás oka:**

Visszacsapás akkor fordulhat elő, ha a mozgó penge olyan tárgyhoz ér, amelyet nem tud vágni. Ez az érintkezés a penge pillanatnyi leállítását, majd hirtelen elmozdulását vagy „visszapattanását” okozza a megütött tárgyról. A kezelő elveszítheti az eszköz feletti irányítást, és a penge súlyos személyi sérüléseket okozhat a kezelőnek vagy a közelben tartózkodó személyeknek, ha a penge bármely testrészhez ér.

**- A visszacsapás kockázatának minimalizálása:**

- Csak szálas gyomokat és fűvet vágjon. Ne hagyja, hogy a penge olyan anyagokkal érintkezzen, amelyeket nem tud vágni, például kemény, fás ágak, kövek, kerítések, fémtárgyak stb.
- Különösen készüljön fel a visszacsapásra, ha olyan helyen kell vágnia, ahol nem látja a penge érintkezési pontját, például sűrű növényzetben.
- Tartsa éles állapotban a pengét. Az éltelen penge növeli a visszacsapás esélyét.
- Ne vágjon túl gyorsan.
- A pengével csak jobbról balra vágjon.
- Az előrehaladási irányban ne legyenek vágott anyagok és egyéb törmelékek.

**- Optimális irányítás fenntartása:**

- Mindkét kezével szorosan fogja meg a készüléket. Jobb és bal keze teljesen körbefogja a megfelelő fogantyúkat.
- Mindkét lábát kényelmesen szétterítve tartsa, és készüljön fel arra, hogy a készülék visszarúghat. Ne nyúljon túl messzire. Álljon szilárdan és tartsa meg egyensúlyát.

**MŰSZAKI ADATOK**

Modell	PB4320
Lökettérfogat	43 cc
Lóerő	1,8 le
Motortípus	Kétütemű, léghűtéses
Üzemanyag	Benzin/motorolaj keverék
Hajtótengely	26 mm
Kézfogantyú	Hurok típusú fogantyú
Heveder	Kettős
Fej	Automatikus
Penge	255 mm (3T)
Nettó súly	7,4 kg

**FŐ ALKATRÉSZEK**

**Megjegyzés: Lásd a 2. oldalon, A.**

1. Motor BE/KI kapcsoló
2. Biztonsági kar
3. Gázkar
4. Fojtószelep-kábel
5. Üzemanyag-tartály
6. Légszűrő fedél
7. Visszarúgó indító
8. Fogantyú
9. Hajtótengely-ház
10. Szeméttartó
11. Hajtóműház
12. Vágófej

**ÖSSZESZERELÉS**

**Megjegyzés: Lásd a 3. oldalt.**

**A fogantyú felszerelése (1. ábra)**

Szerelje fel a fogantyút a tengelyre, és rögzítse egy Önnek kényelmes pozícióban.

**A nyírófej törmelékvédjének felszerelése (2. ábra)**

Rögzítse a törmelékvédjöt a mellékelt csavarokkal.

**Fém penge törmelékvédjének felszerelése (3. ábra)**

Rögzítse a törmelékvédjöt a mellékelt csavarokkal.

**A nyírófej felszerelése (4. ábra)**

1. Helyezze a hatlapú kulcsot (1) a belső tartó és a hajtóműház oldalsó furataiba a tengely rögzítéséhez.
2. Csavarja ki a csavart az óramutató járásával megegyező irányba.
3. Helyezze a nyírófejet (2) a tengelyre a csavar (A) segítségével. Szorosan húzza meg kézzel.

## A fém penge felszerelése (5. ábra)

1. Helyezze a hatlapú kulcsot (1) a belső tartó (4) és a hajtóműház oldalsó furataiba, hogy rögzítse a tengelyt.
2. Csavarja ki az óramutató járásával megegyező irányba a csavart (2). Távolítsa el a külső tartót (3).
3. Helyezze a pengét a belső tartóba (4), ügyelve arra, hogy a jelölt oldal a tartó felé nézzen.
4. Helyezze a külső tartót (3) a tengelyre, ügyelve arra, hogy a bemélyedés a penge felé nézzen.
5. Rögzítse a pengét a csavarral (2), a rugós alátéttel (5) és a védőburkolattal (6).

## A heveder felhelyezése

1. Helyezze fel a hevedert, és rögzítse a készülékhez. Akassza a készüléket a jobb oldalára.
2. Csúsztassa a bilincseket felfelé vagy lefelé, amíg a készülék megfelelően kiegyensúlyozott nem lesz, és a vágófej működés közben nem ér a földhöz.

## MŰKÖDÉS ELŐTT

### Üzemanyag

- A készülék motorolaj és benzin keverékét használja üzemanyagként.
  - Megfelelő olaj típus: Légűtéses kétütemű motorokhoz való olaj.
  - Megfelelő benzin: Ólommentes benzin, 94 oktánszámú vagy magasabb.
- A megfelelő keverési arány 1 liter benzinhez 30 ml olaj.

### Megjegyzés:

- Egészségének és a környezet védelme érdekében kizárólag ólommentes benzint használjon.
- 94-es oktánszámú benzin használata a motor hőmérsékletének emelkedését és motorproblémákat, például a dugattyú beragadását okozhatja.
- A rossz minőségű benzin és olaj károsíthatja a tömítőgyűrűket, az üzemanyag-vezetékeket vagy az üzemanyagtartályt.
- Ne használjon 1 hónapnál hosszabb ideig tárolt üzemanyagot. Ennél hosszabb ideig tárolt üzemanyag-keverék nehezen indítható és gyenge teljesítményt nyújt. Ha az üzemanyag-keverék ennél hosszabb ideig volt tárolva, azt ki kell üríteni és friss keverékkel kell feltölteni.
- A kétütemű motorok üzemanyaga szétválhat. Minden használat előtt alaposan rázza meg az üzemanyag-tartályt.

### - A motor károsodásának elkerülése érdekében ne töltsön a tartályba:

1. Olaj nélküli benzin (nyers benzin).
2. Gázolajat.
3. Négyütemű motorokhoz való olajat.
4. Vízzel kevert üzemanyagot.

## Az üzemanyag keverése

1. Mérje ki a keverendő benzin és olaj mennyiségét.
  - **Megjegyzés:** Csak a munkához szükséges mennyiségű üzemanyagot keverjen.
2. Töltsön egy kis benzint egy tiszta, jóváhagyott üzemanyag-tartályba.
3. Öntse bele az összes olajat, és alaposan keverje össze.
4. Öntse bele a maradék benzint, és keverje legalább egy percig.
  - Az olaj összetevőitől függően egyes olajok nehezen keverhetők. Gondoskodjon arról, hogy az üzemanyag-keverék megfelelően összekeveredjen. Ne feledje, hogy ha a keverés nem megfelelő, megnő a dugattyú korai beragadásának veszélye.

## Az egység üzemanyaggal való feltöltése



Figyelem:

- A benzin rendkívül tűzveszélyes. Kerülje a dohányzást az üzemanyag közelében. Tartsa az üzemanyagot távol lángtól és szikrától.
- Üzemeltetés előtt állítsa le a motort, és hagyja lehűlni.
- Az üzemanyagot csak szabadban töltsse be, és a motor beindítása előtt legalább 3 méterre távolodjon el a töltőhelytől.

1. Csavarja le és vegye le az üzemanyag-tank fedelét. Helyezze a fedelet pormentes helyre.
2. Töltse fel az üzemanyagtartályt a teljes kapacitás 80%-áig.
3. Helyezze vissza és rögzítse az üzemanyag-tank fedelét. Törölje le az egység körül az esetlegesen kiömlött üzemanyagot.

## Berendezések

Javasoljuk, hogy magával vigyen:

- Tartalék pengét vagy vágószálat.
- Kötelet vagy figyelmeztető táblákat, hogy a közelben tartózkodók biztonságos távolságot tartsanak.
- Sípot együttműködés vagy vészhelyzet esetén.
- Baltát vagy fűrészt az akadályok eltávolításához.

## MŰKÖDÉSI ÚTMUTATÓ

**Megjegyzés:** Lásd a 2–4. oldalt.



**Figyelem:** Ne üzemeltesse a gépet a törmelékvédelem nélkül. Mindig a biztonsági övvel ellátott állapotban használja a gépet.

### A motor indítása (A, 6 ábra)

1. Töltse fel az üzemanyagtartályt a megfelelő üzemanyaggal. (lásd „Az egység üzemanyaggal való feltöltése”, 62–63. oldal)
2. Helyezze a készüléket sík, szilárd felületre. Tartsa a vágófejet a talajtól és a környező tárgytól távol, mivel a motor beindulásakor forogni kezd.
3. Nyomja meg többször a primer pumpát (6. ábra: 13), amíg az üzemanyag ki nem folyik a tiszta csőből.
4. Húzza felfelé a fojtókar (14) kart a fojtó zárásához (6. ábra, helyzet **N**).
5. Állítsa a motor BE/KI kapcsolóját (1) „I” állásba.
6. A készüléket szilárdan fogva húzza meg a visszacsapó indítót (7), amíg a motor be nem indul.
  - **Fontos:** Ne húzza a kötelet a végéig. A visszacsapó indítót lassan engedje vissza eredeti helyzetébe.
7. Húzza lefelé a fojtókar (14) kart a fojtó kinyitásához (6. ábra, helyzet **III**).
8. Hagyja a motort néhány percig melegedni, mielőtt elkezdene a munkát.

**Megjegyzés:**

- Ha a motor leállítása után azonnal újraindítja, hagyja nyitva a fojtót.
- A fojtó túl hosszú ideig történő zárva tartása megnehezítheti a motor indítását. Ha a motor többszöri próbálkozás után sem indul, nyissa ki a fojtót, és húzza meg újra a kötelet, vagy vegye ki a gyújtógyertyát, és szárítsa meg.

### A motor leállítása (A ábra)

1. Engedje el a gázkart (3) és hagyja a motort fél percig járni.
2. Állítsa a motor BE/KI kapcsolót (1) „O” állásba.

**Fontos:** Vészhelyzet kivételével kerülje a motor leállítását a fojtókar húzása közben.

### Művelet (A ábra)

A motor járása közben először nyomja meg a biztonsági kart (2), majd húzza meg a gázkart (3) a vágás megkezdéséhez.

### A fojtókábel beállítása (7-8. ábra)

A normál játék 1 vagy 2 mm, ha a karburátor oldalon mérjük. Szükség szerint állítsa be a kábelállítóval (1).

### Az alapjárat fordulatszám beállítása (9. ábra)

- Ha a motor alapjáraton gyakran leáll, forgassa az alapjárat-beállító csavart (1) az óramutató járásával megegyező irányba.
- Ha a vágófej a fojtókar elengedése után is forog, forgassa a beállító csavart az óramutató járásával ellentétes irányba.

**Megjegyzés:** Az alapjárat fordulatszám beállítása előtt győződjön meg arról, hogy a motor felmelegedett.

## Fém pengével (5., 10. ábra)



**Figyelem:**

- A penge élezése, eltávolítása vagy visszahelyezése során viseljen vastag, erős kesztyűt, és csak megfelelő szerszámokat és felszereléseket használjon a sérülések elkerülése érdekében.
- A forgó alkatrészek helytelen rögzítése súlyos sérüléseket okozhat a kezelőnek.
- Győződjön meg arról, hogy a penge nem hajlott, nem görbült és nincs sérülve.
- Rögzítse a pengét a csavarral (2), és győződjön meg arról, hogy a csavar nem sérült vagy kopott.
- Győződjön meg arról, hogy a penge és a tartók (3, 4) megfelelően vannak rögzítve, és a penge rendellenes zaj nélkül forog.
- Vágáskor vezesse a pengét jobbról balra, kissé balra döntve.

**Megjegyzés:** A motor fordulatszámja túl alacsony, vagy a penge túl mélyen vág a gyomokba, ami a penge beragadását okozhatja. Szükség szerint állítsa be a motor fordulatszámát és a vágási mélységet.



**Figyelem:** Ha fű vagy bármilyen más tárgy beszorul a pengébe, vagy ha a készülék rázkódni vagy rezegni kezd, állítsa le a motort, és ellenőrizze a teljes készüléket. Ha a penge megsérült, cserélje ki.



**Figyelem:** A penge ellenőrzése és a pengébe szorult tárgyak eltávolítása előtt állítsa le a motort, és győződjön meg arról, hogy a penge teljesen megállt.

## Nyírófej használata (11. ábra)



**Figyelem:** Mindig viseljen szemvédőt, például védőszemüveget. Kövek vagy törmelék repülhet a szemébe és az arcába, ami súlyos sérüléseket okozhat.

- Mindig tartsa szem előtt, hogy a vágást a zsinór vége végzi. Hagyja, hogy a készülék a saját sebességével vágjon.
- Tartsa a készüléket úgy, hogy a fej ne érjen a talajhoz, és körülbelül 20 fokos szögben legyen a söprési irányba.
- A törmelék felé repülésének kockázatát minimalizálja, ha balról jobbra söprik.
- Sűrű növényzet vágáskor lassan vezesse a vágófejet. A vágófej vezetésének sebességét a növényzet sűrűségének megfelelően állítsa be.
- Ne lengesse túl gyorsan a készüléket.
- Próbálja a vágási mozdulatot a csipőjével irányítani, ne a karjára és a kezére helyezve az egész terhelést.
- Óvintézkedéseket tegyen, hogy az anyag ne tekerje be a fej tengelyét. A túlzott anyagfelhalmozódás leállíthatja a fejet és a tengelykapcsoló csúszását okozhatja, ami ismételt előfordulás esetén a tengelykapcsoló rendszer károsodásához vezethet.

## KARBANTARTÁS

**Megjegyzés:** Lásd a 4. oldalt.



**Figyelem:** A gépen bármilyen karbantartási munkát megelőzően győződjön meg arról, hogy a motor leállt és lehűlt. A mozgó vágófejjel vagy a forró kipufogócsővel való érintkezés személyi sérüléseket okozhat.

## Penge (12. ábra)

(A): Fűrészlap

(B): 8 fogú fűrészlap

(C): 3 fogú fűrészlap

- Ellenőrizze, hogy a penge és a rögzítőelemek nem lazulnak-e, nem repedeztek-e vagy nem hajlottak-e meg.
- Ellenőrizze a vágóéleket, és élesítse őket lapos reszelővel.
- Csiszológép használata közben ne használjon vizet.

**Fontos:** Az élezést szakembereknek ajánlott elvégezni.

## Légszűrő (13. ábra)

Az eltömődött légszűrő elemek (1) csökkentik a motor teljesítményét.

1. Ellenőrizze és tisztítsa meg a szűrőelemet meleg szappanos vízzel, ha szükséges.

2. Teljesen szárítsa meg, mielőtt beszereli.

**Megjegyzés:** Ha a szűrőelem összezsugorodott, cserélje ki egy újra.

### Üzemanyagszűrő (14. ábra)

Ha motorindítási problémák vagy rendellenes motor működés tapasztalható, ellenőrizze az üzemanyag-tank fedelét és az üzemanyag-szűrőt (1), hogy nincs-e eltömődés, és szükség esetén tisztítsa meg.

### Gyújtógyertya (15. ábra)

Az indítási hibák és a gyújtáskimaradások gyakran a gyújtógyertya szennyeződése miatt következnek be.

- Tisztítsa meg a gyújtógyertyát, és ellenőrizze, hogy a gyújtógyertya hézagja a megfelelő tartományban van-e.  
- A gyújtógyertya megfelelő hézagja: 0,6–0,7 mm
- Ha a gyújtógyertya sérült, cserélje ki.
- A gyújtógyertya beszereléséhez először csavarja be a gyertyát kézzel, amíg meg nem szorul, majd gyújtógyertya-csavarkulccsal csavarja be még egy negyed fordulattal.

**Fontos:** Nem megfelelő gyújtógyertya használata a motor meghibásodásához, túlmelegedéséhez és károsodásához vezethet.

### Kipufogó hangtompító



**Figyelem:** Rendszeresen ellenőrizze a kipufogó hangtompítóját, hogy nincs-e meglazult rögzítőelem, sérülés vagy korrózió. Ha kipufogógáz-szivárgás jeleit észleli, állítsa le a gépet, és azonnal javíttassa meg. Ennek elmulasztása a motor kigyulladásához vezethet.

### Hajtóműház (16. ábra)

- Cserélje ki a hajtóműház zsírtartalmát minden 25 üzemóra után, vagy szükség szerint gyakrabban. Használjon lítium-alapú zsírt.
- Mielőtt új zsírt töltene a hajtóműházba, távolítsa el a zsírcsővel szemben lévő csavart, hogy a régi zsír kifolyhasson.

### Beszívott levegő hűtőnyílás (17. ábra)



**Figyelem:**

- A motor leállítása után soha ne érintse meg a henger, a kipufogódob vagy a gyújtógyertya fedelét.
- A gép üzembe helyezése előtt ellenőrizze a hangtompító környékét, és távolítson el minden faforgácsot vagy levelet, amely a készülékhez tapadt. Ennek elmulasztása a hangtompító túlmelegedését okozhatja, ami a motor kigyulladásához vezethet. Használat előtt mindig győződjön meg arról, hogy a hangtompító tiszta és nincs rajta faforgács, levél vagy egyéb hulladék.
- Minden 25 üzemóra után ellenőrizze a beszívott levegő hűtőnyílását (2) és a henger (1) hűtőbordáinak környékét, és távolítsa el minden, a készülékhez tapadt anyagot.
- Ha anyagok tapadnak a beszívott levegő hűtőnyílásához (2) vagy a hengerbordák közé, és eltömíthetik azokat, a motor túlmelegedhet, ami a készülék mechanikai meghibásodásához vezethet.

### 100 üzemóra után elvégzendő eljárások

1. Távolítsa el a hangtompítót, helyezzen egy csavarhúzó a szellőzőnyílásba, és törölje le az esetleges szénlerakódásokat. Törölje le az esetleges szénlerakódásokat a kipufogó hangtompítójáról és a henger kipufogónyílásáról.
2. Húzza meg az összes csavart, anyát és rögzítőelemet.
3. Ellenőrizze, hogy nem kerül-e olaj vagy zsír a tengelykapcsoló béélis és a dob közé, és ha igen, törölje le olajmentes, ólommentes benzinnel.

## AJÁNLOTT KARBANTARTÁSI ÜTEMTERV

	Elem/alkatrész	Akción	Gyakoriság			
			Minden használat előtt	25 óránként	50 óránként	100 óránként
Motor	Üzemanyagtartály, légszűrő, üzemanyagszűrő (1)	Ellenőrizze, tisztítsa meg	✓	✓		
	Alapjárat beállító csavar (2)	Szükség esetén módosítsa (3)	✓			
	Gyújtógyertya (4)	Tisztítsa meg, állítsa be újra a rést			✓	
	Hengerbordák, beszívott levegő hűtőnyílások	Tisztítsa meg		✓		
	Kipufogó, szelep, henger kipufogó nyílás	Tisztítsa meg			✓	
Hajtótengely	Fojtókar, motor.BE/KI kapcsoló	Működés ellenőrzése	✓			
	Vágó tartozék	Sérülés esetén cserélje ki	✓			
	Hajtóműház	Kenje meg zsírral		✓		
	Csavarok/anyák/menetes csapok (5)	Húzza meg, cserélje ki	✓			✓
Megjegyzések	(1) Szükség esetén cserélje ki. (2) Szükség esetén cserélje ki a porlasztót. (3) Lásd „Az alapjárat fordulatszám beállítása”, 63. oldal. (4) Megfelelő hézag: 0,6–0,7 mm (0,025 hüvelyk). Szükség esetén cserélje ki. (5) Nem állítócsavarok.					

## TÁROLÁS

- Az egy hónapnál hosszabb ideig használaton kívül hagyott kevert üzemanyagok eltömíthetik a porlasztót, és a motor meghibásodásához vezethetnek.
- A készülék hosszabb ideig történő tárolása előtt ürítse ki az üzemanyagtartályt, és tisztítsa meg. Ezután indítsa el a motort, amíg az üzemanyag-vezetékben és a porlasztóban maradt üzemanyag teljesen elfogy.
- A készüléket kizárólag fedett helyen tárolja, és tegyen meg minden szükséges intézkedést a rozsdá megelőzése érdekében.

## HIBAMEGÁLLAPÍTÁS

Probléma: Indítási hiba.

Ellenőrizze	Lehetséges ok	Megoldás
Üzemanyagtartály	Helytelen üzemanyag.	Engedje le a folyadékot, és használja a megfelelő üzemanyagot.
Üzemanyagszűrő	Eltömődött üzemanyagszűrő.	Tisztítsd meg.
Karburátor beállító csavar	A normál tartományon kívül.	Állítsa be a normál tartományra.
Gyújtás (nincs szikra)	1. Szennyezett/nedves gyújtógyertya. 2. Helytelen gyújtógyertya hézag.	1. Tisztítsa meg/szárítsa meg. 2. Állítsa be a hézagot 0,6–0,7 mm-re.
Gyújtógyertya	Levált.	Húzza meg újra.

**Probléma: A motor beindul, de nem jár folyamatosan, vagy nem indul újra simán.**

Ellenőrizze	Lehetséges ok	Megoldás
Üzemanyagtartály	Helytelen vagy romlott üzemanyag.	Engedje le és használja a megfelelő üzemanyagot.
Porlasztó beállító csavar	A normál tartományon kívül.	Állítsa be a normál tartományba.
Kipufogó, henger (kipufogócső)	Szénlerakódás.	Törölje le.
Légszűrő	Porral eltömődött.	Mossa le.
Hengerbordák, ventilátor burkolat	Porral eltömődött.	Tisztítsd meg.

NAKAYAMA®  
GARDENTOOLS EXPERT

\* A gyártó fenntartja a jogot, hogy előzetes értesítés nélkül kisebb változtatásokat eszközöljön a termék kialakításában és műszaki specifikációiban, kivéve, ha ezek a változtatások jelentősen befolyásolják a termékek teljesítményét és biztonságát. A kézikönyv kezében tartott oldalakon leírt/illusztrált alkatrészek a gyártó termékcsaládjának más, hasonló tulajdonságokkal rendelkező modelljeit is érinthetik, és előfordulhat, hogy az Ön által most megvásárolt termék nem tartalmazza azokat.

\* A termék biztonságának és megbízhatóságának, valamint a garancia érvényességének biztosítása érdekében minden javítási, ellenőrzési vagy csere munkálatot, beleértve a karbantartást és a speciális beállításokat is, kizárólag a gyártó hivatalos szervizének szakemberei végezhetnek.

\* A terméket mindig a mellékelt felszereléssel használja. A termék nem mellékelt felszereléssel történő üzemeltetése meghibásodást, vagy akár súlyos sérülést vagy halált is okozhat. A gyártó és az importőr nem vállal felelősséget a nem megfelelő felszerelés használatából eredő sérülésekért és károkért.

EN

The machinery has been manufactured according to strict standards set by our company, which are aligned with the respective European quality standards. The diesel and gasoline powered machines are provided with a warranty period of 24 months for non-professional use and 12 months for professional use. The warranty is valid from the date of purchase of the product. Proof of the warranty right is the purchase document of the machine (retail receipt or invoice). Under no circumstances shall the company cover the relevant cost of spare parts and respective required working hours unless a copy of the purchase document is presented. In case the repair has to be done by our service department the cost of transportation (to and from) is entirely borne by the sender (client). The said machines must be sent for repair to the company or to an authorized workshop in the appropriate way and means of transport.

#### WARRANTY EXEMPTIONS AND RESTRICTIONS:

- 1) Spare parts that wear out naturally as a consequence of being used (blade, chain, recoil starter, spark plug, trimmer line etc.).
- 2) Machinery damaged as a result of non-compliance with the instructions of the manufacturer.
- 3) Machinery poorly maintained or taken care of.
- 4) Use of improper spare parts or accessories.
- 5) Machinery given to third entities free of charge.
- 6) Storing the machine with fuel.
- 7) Damage as a result of mistaken assembly.
- 8) Damage as a result of mixing of fuel with machine oil by mistake.
- 9) Damage as a result of poor quality of fuel or lubricant.
- 10) Damage as a result of not cleaning the generator as required.
- 11) Equipment that has been modified or disassembled by unauthorized personnel.
- 12) Broken parts/components as a result of inappropriate use.
- 13) Equipment used for rent.

The warranty covers only the free of charge replacement of the component that presents a manufacturing defect or material failure. In case of lack of a specific spare part the company reserves the right to replace the generator with another of the same kind. After all warranty procedures have been concluded, the warranty period of a generator shall not be extended or renewed. Replacement of a spare part with repair charge is covered by a 1 year warranty of good operation, subject to compliance with the warranty terms. The spare parts or tools that are replaced remain in the possession of our company. Requirements, other than those mentioned in this warranty form, regarding repairing a generator or damage thereof, do not apply. Greek law and relative regulations apply to this warranty.

EL

Τα μηχανήματα έχουν κατασκευαστεί με αυστηρά πρότυπα που έχει θέσει η εταιρεία και συνάδουν με τα ευρωπαϊκά πρότυπα ποιότητας. Για τα βενζινοκίνητα και πετρελαιοκίνητα μηχανήματα παρέχεται περίοδος εγγύησης 24 μηνών για ερασιτεχνική χρήση και 12 μηνών για επαγγελματική χρήση. Η ισχύς της εγγύησης ξεκινά από την ημερομηνία αγοράς του προϊόντος. Αποδεικτικό του δικαιώματος της εγγύησης αποτελεί το παραστατικό αγοράς του μηχανήματος (απόδειξη λιανικής ή τιμολόγιο). Σε καμία περίπτωση η εταιρεία δεν καλύπτει τη σχετική δαπάνη ανταλλακτικών και εργασίας εάν και εφόσον δε συνοδεύεται από αντίγραφο του παραστατικού. Σε περίπτωση που η επισκευή πρέπει να γίνει στο service μας η δαπάνη μεταφοράς (από και προς) βαρύνει εξ' ολοκλήρου τον αποστολέα. Τα μηχανήματα αποστέλλονται για την επισκευή στην εταιρεία ή σε εξουσιοδοτημένο συνεργείο με τον ενδεδειγμένο τρόπο και μέσω μεταφοράς.

#### ΕΞΑΙΡΕΣΕΙΣ ΚΑΙ ΠΕΡΙΟΡΙΣΜΟΙ ΤΗΣ ΕΓΓΥΗΣΗΣ:

- 1) Εξαρτήματα που φθείρονται φυσιολογικά από τη χρήση τους (λάμα, αλυσίδα, μεσινέζα, μπουζί, χειρομύζα κ.λπ.).
- 2) Μηχανήματα που έχουν υποστεί ζημιές από τη μη συμμόρφωση με τις οδηγίες του κατασκευαστή.
- 3) Μηχανήματα με ελλιπή συντήρηση ή φροντίδα.
- 4) Χρήση μη ενδεδειγμένων εξαρτημάτων/αναλωσίμων.
- 5) Μηχανήματα που έχουν δοθεί χωρίς επιβάρυνση.
- 6) Βλάβη από αποθήκευση του μηχανήματος με καύσιμο.
- 7) Βλάβη που προήλθε από λανθασμένη συναρμολόγηση του μηχανήματος.
- 8) Βλάβη που προέρχεται από λάθος μίξη καύσιμου με λάδι μηχανής.
- 9) Βλάβη που οφείλεται σε κακής ποιότητας καύσιμο ή λιπαντικό.
- 10) Βλάβη από πλημμελή καθαρισμό του μηχανήματος.
- 11) Μηχανήματα που έχουν υποστεί τροποποιήσεις - αλλάγές ή έχουν ανοίξει από μη εξουσιοδοτημένο συνεργείο.
- 12) Σπασμένα μέρη/εξαρτήματα εξαιτίας μη ορθής χρήσης.
- 13) Μηχανήματα που χρησιμοποιούνται για ενοικίαση.

Η εγγύηση καλύπτει αποκλειστικά τη δωρεάν αντικατάσταση του εξαρτήματος που έχει κατασκευαστικό ελάττωμα ή αστοχία υλικού. Σε περίπτωση έλλειψης ανταλλακτικού η εταιρεία διατηρεί το δικαίωμα αντικατάστασης του μηχανήματος με άλλο αντίστοιχο μοντέλο. Μετά τη διεκπεραίωση εγγύησης δεν επιμκνύεται ούτε ανανέωνεται ο χρόνος εγγύησης του εργαλείου. Αντικατάσταση ανταλλακτικού με χρέωση επισκευής, καλύπτεται από 1 χρόνο εγγύησης καλής λειτουργίας, με προϋπόθεση την τήρηση των όρων εγγύησης. Τα ανταλλακτικά ή τα μηχανήματα τα οποία αντικαθίστανται παραμένουν στην κατοχή της εταιρείας μας. Άλλες απαιτήσεις, εκτός από αυτές που αναφέρονται σε αυτό το έντυπο εγγύησης επισκευής των μηχανημάτων, δεν ισχύουν. Για αυτήν την εγγύηση ισχύει το ελληνικό δίκαιο.

FR

Les machines ont été fabriquées selon les normes strictes établies par notre société et se sont alignées sur les normes de qualité européennes respectives. Les machines à moteur diesel et à essence sont fournies avec une période de garantie de 24 mois pour un usage non professionnel et 12 mois pour une utilisation professionnelle. La garantie est valable à partir de la date d'achat du produit. La preuve du droit à la garantie est le document d'achat de la machine (ticket de caisse ou facture). En aucun cas, la société ne couvrira le coût des pièces de rechange et des heures de travail nécessaires si une copie du document d'achat n'est pas présentée. Si la réparation doit être effectuée par notre service après-vente, les frais de transport (aller et retour) sont entièrement à la charge de l'expéditeur (client). Les machines doivent être envoyées pour réparation à l'entreprise ou à un atelier agréé de la manière et avec le moyen de transport appropriés.

#### EXEMPTIONS ET RESTRICTIONS DE GARANTIE:

- 1) Les pièces de rechange qui s'usent naturellement suite à leur utilisation (lame, chaîne, démarreur à rappel, bougie d'allumage, fil de coupe etc).
- 2) Machines endommagées à la suite du non-respect des instructions du fabricant.
- 3) Machines mal entretenues ou mal soignées.
- 4) Utilisation de pièces de rechange ou d'accessoires inadéquats.
- 5) Machines données à des tiers à titre gratuit.
- 6) Stockage de la machine avec du carburant.
- 7) Dommages résultant d'un montage erroné.
- 8) Dommages résultant du mélange par erreur du carburant avec l'huile de la machine.
- 9) Dommages résultant d'une mauvaise qualité du carburant ou du lubrifiant.
- 10) Dommages résultant d'un nettoyage insuffisant du générateur.
- 11) Équipement qui a été modifié ou démonté par du personnel non autorisé.
- 12) Pièces/composants cassés à la suite d'une utilisation inappropriée.
- 13) Matériel utilisé pour la location.

La garantie couvre uniquement le remplacement gratuit du composant qui présente un défaut de fabrication ou une défaillance matérielle. En cas d'absence d'une pièce de rechange spécifique, l'entreprise se réserve le droit de remplacer la machine par une autre du même type. Après la conclusion de toutes les procédures de garantie, la période de garantie de la machine ne sera pas prolongée ou renouvelée. Le remplacement d'une pièce détachée avec frais de réparation est couvert par une garantie de bon fonctionnement de 1 an, sous réserve du respect des conditions de garantie. Les pièces de rechange ou les machines remplacées restent en possession de notre société. Les exigences, autres que celles mentionnées dans ce formulaire de garantie, concernant la réparation d'une machine ou de ses dommages, ne sont pas applicables. La loi grecque et ses règlements s'appliquent à cette garantie.

IT

Le macchine sono state fabbricate secondo le norme rigorose stabilite dalla nostra azienda, che sono allineate con i rispettivi standard di qualità europei. Le macchine con motore diesel e benzina sono fornite con un periodo di garanzia di 24 mesi per uso non professionale e 12 mesi per uso professionale. La garanzia è valida dalla data di acquisto del prodotto. La prova del diritto di garanzia è il documento di acquisto della macchina (scontrino o fattura). In nessun caso l'azienda coprirà il relativo costo dei pezzi di ricambio e delle rispettive ore di lavoro necessarie se non viene presentata una copia del documento di acquisto. Nel caso in cui la riparazione debba essere effettuata dal nostro servizio di assistenza, il costo del trasporto (da e per) è interamente a carico del mittente (cliente). Le suddette macchine devono essere inviate per la riparazione all'azienda o ad un'officina autorizzata nel modo e nel mezzo di trasporto appropriato.

#### ECCEZIONI E LIMITAZIONI ALLA GARANZIA:

- 1) Pezzi di ricambio che si usano naturalmente a causa dell'uso (lama, catena, auto avvolgente, candela, filo del trimmer, ecc.)
- 2) Macchine danneggiate a causa del mancato rispetto delle istruzioni del fabbricante.
- 3) Macchina sottoposta a scarsa manutenzione o cura.
- 4) Utilizzo di pezzi di ricambio o accessori inadeguati.
- 5) Macchina ceduta a terzi a titolo gratuito.
- 6) Conservazione della macchina con carburante.
- 7) Danni causati da un montaggio errato.
- 8) Danni dovuti alla miscelazione per errore del carburante con l'olio della macchina.
- 9) Danni causati dalla cattiva qualità del carburante o del lubrificante.
- 10) Danni causati dalla mancata pulizia del generatore come richiesto.
- 11) Apparecchiature che sono state modificate o smontate da personale non autorizzato.
- 12) Rottura di parti/componenti a causa di un uso improprio.
- 13) Apparecchiature utilizzate per il noleggio.

La garanzia copre esclusivamente la sostituzione gratuita del componente che presenta un difetto di fabbricazione o un guasto di materiale. In caso di mancanza di un ricambio specifico l'azienda si riserva il diritto di sostituire il generatore con altro dello stesso tipo. Una volta concluse tutte le procedure di garanzia, il periodo di garanzia di un generatore non potrà essere prolungato o rinnovato. La sostituzione di un pezzo di ricambio con addebito della riparazione è coperta da una garanzia di buon funzionamento di 1 anno, previo rispetto dei termini di garanzia. I pezzi di ricambio o gli strumenti sostituiti rimangono in possesso della nostra azienda. Non si applicano requisiti diversi da quelli menzionati nel presente modulo di garanzia, riguardanti la riparazione di un generatore o il suo danneggiamento. Alla presente garanzia si applica la legge greca e le relative normative.

Makineritë janë prodhuar sipas standardeve strikte të vendosura nga kompania jonë, të cilat janë në përputhje me standardet përkatëse të cilësisë evropiane. Makinat me naftë dhe benzinë janë të pajisura me një periudhë garancie prej 24 muajsh për përdorim jo profesional dhe 12 muaj për përdorim profesional. Garancia është e vlefshme nga data e blerjes së produktit. Prova e së drejtës së garancisë është dokumenti i blerjes së makinës (faturë ose faturë me pakicë). Në asnjë rrethanë ndërmarrja nuk mbulon koston përkatëse të pjesëve të këmbimit dhe orarin përkatës të kërkuar të punës, përveç kur është paraqitur një kopje e dokumentit të blerjes. Në rast se riparimi duhet të bëhet nga departamenti ynë i shërbimit kostojta e transportit (për dhe nga) është tërësisht e mbajtur nga dërguesi (klienti). Makinat e thëna duhet të dërgohen për riparim në ndërmarrje ose në një punishtë të autorizuar në mënyrën dhe mjetet e duhura të transportit.

#### PËRJASHTIMET DHE KUFIZIMET E GARANCISË:

- 1) Pjesët rezervë që përdoren në mënyrë natyrale si pasojë e të qënit e përdorur (tehu, zinxhiri, tingëllimi, priza e shkëndijës, vija e trimerit etj.).
- 2) Makineritë e dëmtuara si rezultat i mosrespektimit të udhëzimeve të prodhuesit.
- 3) Makineritë e mirëmbajtura keq ose të kujdesura për të.
- 4) Përdorimi i pjesëve të papërshtatshme të këmbimit ose aksesorëve.
- 5) Makineritë që u jepen enteve të treta pa pagesë.
- 6) Magazinimi i makinës me karburant.
- 7) Dëmtimi si rezultat i mbledhjes së gabuar.
- 8) Dëmtimi si pasojë e përzjerjes së karburantit me vajin e makinës gabimisht.
- 9) Dëmtimi si rezultat i cilësisë së dobët të karburantit ose lubrifikantit.
- 10) Dëmtimi si pasojë e mospastrimit të gjeneratorit sipas nevojës.
- 11) Pajisje që janë modifi kuar ose çmontuar nga personel i paautorizuar.
- 12) Pjesë/përbërës të thyer si rezultat i përdorimit të papërshtatshëm.
- 13) Pajisje që përdoren me qira.

Garancia mbulon vetëm zëvendësimin pa pagesë të komponentit që paraqet një defekt prodhues ose dështim material. Në rast të mungesës së një pjese rezervë specifike kompania rezervon të drejtën për të zëvendësuar makinën me një tjetër të të njëjtit lloj. Pasi të jenë përfunduar të gjitha procedurat e garancisë, periudha e garancisë së makinës nuk do të zgjatet ose të rinovohet. Zëvendësimi i një pjese rezervë me pagesë riparimi mbulohet nga një garanci 1 vjeçare e një operacioni të mirë, subjekt i përputhjes me kushtet e garancisë. Pjesët rezervë ose makineritë që zëvendësohen mbeten në zotërim të kompanisë sonë. Kërkesat, përveç atyre të përmendura në këtë formë garancie, në lidhje me riparimin e një makine ose dëmtimin e saj, nuk zbatohen. Ligji grek dhe rregullat relative zbatohen për këtë garancia.

Mašine su proizvedene po strogim standardima koje je postavila naša kompanija, a koji su usklađeni sa odgovarajućim evropskim standardima kvaliteta. Mašinama na dizel i benzin obezbeđen je garantni rok od 24 meseca za neproglashavanje i 12 meseca za profesionalnu upotrebu. Garancija važi od dana kupovine proizvoda. Dokaz o pravnu garancije je dokument o nabavci mašine (prijemnica u maloprodaji ili faktura). Ni pod kojim uslovima preduzeće neće pokriti relevantne troškove rezervnih delova i odgovarajuće potrebno radno vreme ukoliko nije predstavljena kopija dokumenta o nabavci. U slučaju da popravku mora da obavi naše odeljenje servisa troškovi transporta (do i od) u potpunosti snose pošiljaoca (klijenta). Rečeno mašine moraju biti poslate na popravku u preduzeće ili u ovlašćenu radionicu na odgovarajući način i način transporta.

#### IZUZEĆA I OGRANIČENJA GARANCIJE:

- 1) Rezervni delovi koji se istroše prirodnim putem kao posledica upotrebe (sečivo, lanac, trzaj startera, svećica, linija trimera itd.).
- 2) Mašinerije oštećene kao rezultat nepoštovanja uputstava proizvođača.
- 3) Mašinerija loše održavana ili zbrinuta.
- 4) Upotreba nepravilnih rezervnih delova ili pribora.
- 5) Mašinerija data trećim entitetima besplatno.
- 6) Skladištenje mašine gorivom.
- 7) Šteta kao rezultat greške u montaži.
- 8) Šteta kao posledica mešanja goriva sa mašinskim uljem greškom.
- 9) Šteta kao posledica lošeg kvaliteta goriva ili lubrikanta.
- 10) Šteta kao posledica neisceljenja generatora po potrebi.
- 11) Oprema koju je neovlašćeno osoblje modifikovalo ili rastavalo.
- 12) Polomljeni delovi/komponente kao rezultat neodgovarajuće upotrebe.
- 13) Oprema koja se koristi za iznajmljivanje.

Garancija pokriva samo besplatnu zamenu komponente koja predstavlja nedostatak proizvodnje ili kvar materijala. U slučaju nedostatka određenog rezervnog dela preduzeće zadržava pravo da zameni mašinu drugom istom vrstom. Nakon zaključenja svih garantnog postupka, garantni rok mašine neće biti produžen niti obnovljen. Rezervni delovi ili mašinerije koje se zamenjuju ostaju u posedu naše firme. Zamena rezervnog dela naknadno za popravku pokrivena je jednogodišnjom garancijom dobrog rada, koja podleže poštovanju uslova garancije. Zahtevi, osim onih koji su pomenuti u ovom garantnog obrascu, u vezi sa popravkom mašine ili oštećenjem, ne primenjuju se. Grčki zakon i relatiivni propisi odnose se na ovu garanciju.

## SL

Stroji so izdelani po strogih standardih našega podjetja, ki so usklajeni z ustreznimi evropskimi standardi kakovosti. Za stroje na dizelski in bencinski pogon velja garancija 24 mesecev za neprofesionalno uporabo in 12 mesecev za profesionalno uporabo. Garancija velja od dneva nakupa izdelka. Dokazilo o garancijski pravicji je nakupni dokument stroja (maloprodajni račun ali račun). Pod nobenim pogojem podjetje ne bo krilo ustreznih stroškov rezervnih delov in ustreznih zahtevanih delovnih ur, razen če je predložena kopija nakupnega dokumenta. V primeru, da mora popravilo opraviti naš servis, stroške prevoza (do in nazaj) v celoti krije pošiljatelj (naročnik). Navedene stroje je treba z ustreznim načinom in prevoznim sredstvom poslati v popravilo v podjetje ali v pooblaščen delavnico.

## GARANCIJSKE IZJEME IN OMEJITVE:

- 1) Rezervni deli, ki se naravno obrabijo kot posledica uporabe (rezilo, veriga, povratni zaganjalnik, vžigalna svečka, trimer vrvica itd.).
- 2) Stroj je poškodovan zaradi neupoštevanja navodil proizvajalca.
- 3) Stroji so slabo vzdrževani ali poskrbljeni.
- 4) Uporaba neustreznih nadomestnih delov ali dodatkov.
- 5) Stroji, dani tretjim subjektom brezplačno.
- 6) Shranjevanje stroja z gorivom.
- 7) Poškodbe zaradi napačne montaže.
- 8) Poškodbe zaradi pomotnega mešanja goriva s strojnimi oljem.
- 9) Poškodbe zaradi slabe kakovosti goriva ali maziva.
- 10) Poškodbe zaradi neobveznega čiščenja generatorja.
- 11) Oprema, ki jo je spremenilo ali razstavilo nepooblaščen osebje.
- 12) Pokvarjeni deli/komponente zaradi neustrezne uporabe.
- 13) Oprema, ki se uporablja za najem.

Garancija zajema samo brezplačno zamenjavo komponente, ki predstavlja proizvodno napako ali okvaro materiala. V primeru pomanjkanja določenega rezervnega dela si podjetje pridržuje pravico zamenjati stroj z drugim enakim. Po zaključku vseh garancijskih postopkov se garancijskega obdobja stroja ne sme podaljšati ali obnoviti. Zamenjava nadomestnega dela s stroški popravila je zajeta z 1-letno garancijo brezhibnega delovanja ob upoštevanju garancijskih pogojev. Zamenjani rezervni deli ali stroji ostanejo v lasti našega podjetja. Zahteve, razen tistih, navedenih v tem garancijskem obrazcu, glede popravila stroja ali njegove poškodbe, ne veljajo. Za to garancijo velja grška zakonodaja in ustrezni predpisi.

## SK

Stroje boli vyrobené podľa prísnych noriem stanovených našou spoločnosťou, ktoré sú v súlade s príslušnými európskymi normami kvality. Na naftové a benzínové stroje je poskytovaná záručná doba 24 mesiacov pre neprofesionálne použitie a 12 mesiacov pre profesionálne použitie. Záruka je platná odo dňa zakúpenia produktu. Dokladom o záručnom práve je nákupný doklad stroja (maloobchodný doklad alebo faktúra). Spoločnosť za žiadnych okolností nebude hradíť príslušné náklady na náhradné diely a príslušný požadovaný pracovný čas, pokiaľ nebude predložená kópia nákupného dokladu. V prípade, že opravu musí vykonať naše servisné oddelenie, náklady na dopravu (do az) znáša v plnej miere odosielateľ (klient). Uvedené stroje je potrebné zaslať na opravu do firmy alebo do autorizovanej dielne vhodným spôsobom a dopravnými prostriedkami.

## VÝNIMKY A OBMEDZENIA TÝKAJÚCE SA ZÁRUKY:

- 1) Náhradné diely, ktoré sa v dôsledku používania prirodzene opotrebovávajú (nôž, reťaz, spätný štartér, zapaľovacia sviečka, struna atď.).
- 2) Poškodenie stroja v dôsledku nedodržania pokynov výrobcu.
- 3) Stroje sú zle udržiavané alebo sa o ne nestarajú.
- 4) Použitie nevhodných náhradných dielov alebo príslušenstva.
- 5) Strojové zariadenia poskytnuté tretím subjektom bezplatne.
- 6) Skladovanie stroja s palivom.
- 7) Poškodenie v dôsledku chybné montáže.
- 8) Poškodenie v dôsledku náhodného zmiešania paliva so strojovým olejom.
- 9) Poškodenie v dôsledku nízkej kvality paliva alebo maziva.
- 10) Poškodenie v dôsledku nevyčistenia generátora podľa potreby.
- 11) Zariadenie, ktoré bolo upravené alebo rozobraté neoprávneným personálom.
- 12) Poškodené diely/komponenty v dôsledku nevhodného použitia.
- 13) Zariadenie používané na prenájom.

Záruka sa vzťahuje len na bezplatnú výmenu komponenty, ktorý vykazuje výrobnú chybu alebo poruchu materiálu. V prípade nedostatku konkrétneho náhradného dielu si spoločnosť vyhradzuje právo nahradíť stroj za iný rovnakého druhu. Po ukončení všetkých záručných postupov sa záručná doba stroja nepredlžuje ani neobnovuje. Na výmenu náhradného dielu s poplatkom za opravu sa vzťahuje 1-ročná záruka na správnu funkčnosť pri dodržaní záručných podmienok. Náhradné diely alebo stroje, ktoré sú vymenené, zostávajú vo vlastníctve našej spoločnosti. Iné požiadavky ako tie, ktoré sú uvedené v tomto záručnom formulári, týkajúce sa opravy stroja alebo jeho poškodenia, neplatia. Na túto záruku sa vzťahujú grécke zákony a príslušné predpisy.

Машините са произведени по строги стандарти, определени од нашата компанија, които са съобразени със съответните европејски стандарти за квалитет. Дизеловите и бензиновите машини са с гаранционен рок од 24 месеца за непрофесионална употреба и 12 месеца за професионална употреба. Гаранцијата е валидна од датата на закупување на продукта. Доказателство за гаранционното право е документът за покупка на машината (касова бележка или фактура). При никакви обстоятелства компанијата няма да покрие съответните разходи за резервни части и съответните неопходими работни часови, освен ако не биде представено копие од документата за покупка. В случај, че ремонтът треба да биде извршен од нашиот сервис, разходите за транспорт (до и од) се поемат изцяло од испраќача (клиента). Посочените машини треба да бидат испратени за ремонт във фирмата или в оторизиран сервис с подходящ начин и транспортно средство.

**ОСВОБОЖДАВАНЕ ОТ ГАРАНЦИЈА И ОГРАНИЧЕНИЯ:**

- 1) Резервни части, които се износват естествено в резултат на употреба (острие, верига, starter, запалителна свещ, тримерно вџе и др.).
- 2) Машината е повредена в резултат на неспазване на инструкциите на производителот.
- 3) Лошо поддржана или обгрижвана машина.
- 4) Използване на неподходящи резервни части или аксесоари.
- 5) Машини, предоставени бесплатно на трети лица.
- 6) Съхраняване на машината с гориво.
- 7) Повреда в резултат на грешен монтаж.
- 8) Повреда в резултат на смесвање на гориво с машинно масло по погрешка.
- 9) Повреда в резултат на лошо квалитет на горивото или смазочниот материјал.
- 10) Повреда в резултат на непочитување на генераторот според изискванията.
- 11) Оборудвање, коешто е било модифицирано или разглобено од неоторизиран персонал.
- 12) Счупени части/компоненти в резултат на неподходяща употреба.
- 13) Оборудвање, използвано под наем.

Гаранцијата покрива само бесплатна подмяна на компонент, којто представлява производствен дефект или материјална повреда. При липса на определена резервна част фирмата си запазва правото да замени машината с друга од сѐшия вид. След приклучвање на всички гаранционни процедури, гаранционниот период на машината не може да биде удължаван или подновен. Подмяната на резервна част с такса ремонт се покрива од 1 година гаранција за добра работа при спазвање на гаранционните услови. Подменените резервни части или машини остават притежание на нашата компанија. Изисквания, различни од споменатите в този гаранционен формулар, односно ремонт на машина или нејна повреда, не се прилагат. Грџкият закон и съответните распоредби се прилагат за тази гаранција.

Машината е произведена по строги стандарти поставени од нашата компанија, кои се усогласени со соодветните европски стандарти за квалитет. Машините на дизел и бензин се обезбедени со гарантен рок од 24 месеци за непрофесионална употреба и 12 месеци за професионална употреба. Гаранцијата важи од датумот на купување на производот. Доказ за гарантното право е купопродажниот документ на машината (потврда за малопродажба или фактура). Компанијата во никој случај нема да ги покрие релеванните трошоци за резервни делови и соодветното потребно работно време, освен ако не се прикаже копија од купопродажниот документ. Во случај поправката да ја изврши нашиот сервисен оддел, трошоците за превоз (до и од) целосно се на товар на испраќачот (клиентот). Наведените машини мора да се испратат на поправка до компанијата или до овластена работилница на соодветен начин и превозно средство.

**ОСЛОБОДУВАЊА И ОГРАНИЧУВАЊА НА ГАРАНЦИЈАТА:**

- 1) Резервни делови кои природно се истрошија како последица на употребата (ножје, синџир, starter за повлекување, свекичка, линија за тример итн.).
- 2) Оштетени машини како резултат на непочитување на упатствата на производителот.
- 3) Машината лошо одржувана или згрижена.
- 4) Употреба на несоодветни резервни делови или додатоци.
- 5) Машина дадена на трети лица бесплатно.
- 6) Складирање на машината со гориво.
- 7) Оштетување како резултат на погрешно склопување.
- 8) Оштетување како резултат на мешање на гориво со машинско масло по грешка.
- 9) Оштетување како резултат на слаб квалитет на гориво или лубрикант.
- 10) Оштетување како резултат на нечистење на генераторот како што се бара.
- 11) Опрема која е модифицирана или расклопувана од неовластен персонал.
- 12) Скршени делови/компоненти како резултат на несоодветна употреба.
- 13) Опрема што се користи за изнајмување.

Гаранцијата опфаќа само бесплатна замена на компонентата што претставува производствен дефект или дефект на материјалот. Во случај на недостаток на специфичен резервен дел, компанијата го задржува правото да ја замени машината со друга од ист вид. Откако ќе се завршат сите процедури за гаранција, гарантниот период на машината нема да се продолжува или обновува. Замената на резервниот дел со наплата за поправка е покриена со 1 година гаранција за добро работење, под услов да се почитуваат условите за гаранција. Резервни делови или машините што се заменуваат остануваат во сопственост на нашата компанија. Барањата, освен оние споменати во овој формулар за гаранција, во врска со поправка на машина или нејзино оштетување, не важат. За оваа гаранција се применуваат грчките закони и релативните регулативи.

RO

Mașinile au fost fabricate conform standardelor stricte stabile de compania noastră, care sunt aliniate la standardele europene de calitate respective. Mașinile alimentate cu motorină și benzină sunt prevăzute cu o perioadă de garanție de 24 de luni pentru uz neprofesional și 12 luni pentru uz profesional. Garanția este valabilă de la data achiziționării produsului. Dovada dreptului de garanție este documentul de cumpărare al mașinii (chitanță de vânzare cu amănuntul sau factura). În nicio circumstanță, compania nu va acoperi costurile relevante ale pieselor de schimb și orele de lucru necesare respective decât dacă este prezentată o copie a documentului de achiziție. În cazul în care reparația trebuie efectuată de către departamentul nostru de service, costul transportului (la și de la) este suportat integral de expeditor (client). Mașinile menționate trebuie trimise spre reparație către companie sau către un atelier autorizat în modul și mijloacele de transport corespunzătoare.

#### SCUTIRI ȘI RESTRICȚII DE GARANȚIE:

- 1) Piese de schimb care se uzează în mod natural ca urmare a utilizării (lamă, lanț, demaror cu recul, bujie, linie de țuns etc.).
- 2) Mașini deteriorate ca urmare a nerespectării instrucțiunilor producătorului.
- 3) Mașini prost întreținute sau îngrijite.
- 4) Utilizarea de piese de schimb sau accesorii necorespunzătoare.
- 5) Mașini oferite unor terțe entități în mod gratuit.
- 6) Depozitarea mașinii cu combustibil.
- 7) Deteriorări ca urmare a asamblării greșite.
- 8) Deteriorări ca urmare a amestecării din greșeală a combustibilului cu uleiul de mașină.
- 9) Daune ca urmare a calității slabe a combustibilului sau lubrifiantului.
- 10) Deteriorări ca urmare a necurățării generatorului conform cerințelor.
- 11) Echipament care a fost modificat sau dezasamblat de către personal neautorizat.
- 12) Piese/componente rupte ca urmare a unei utilizări necorespunzătoare.
- 13) Echipament folosit pentru închiriere.

Garanția acoperă doar înlocuirea gratuită a componentei care prezintă un defect de fabricație sau defecțiune a materialului. În cazul lipsei unei piese de schimb specifice, compania își rezervă dreptul de a înlocui mașina cu alta de același fel. După ce toate procedurile de garanție au fost încheiate, perioada de garanție a mașinii nu va fi prelungită sau reînnoită. Înlocuirea unei piese de schimb cu taxa de reparație este acoperită de o garanție de 1 an de bună funcționare, sub rezerva respectării termenilor de garanție. Piesele de schimb sau utilajele care sunt înlocuite rămân în posesia companiei noastre. Cerințele, altele decât cele menționate în acest formular de garanție, privind repararea unei mașini sau deteriorarea acesteia, nu se aplică. La această garanție se aplică legea greacă și reglementările aferente.

HU

A gépek a cégünk által felállított szigorú szabványok szerint készültek, amelyek összhangban vannak a mindenkori európai minőségi szabványokkal. A dízel- és benzinüzemű gépekre nem professzionális használat esetén 24 hónap, professzionális használat esetén 12 hónap garanciát vállalunk. A garancia a termék vásárlásának napjától érvényes. A garanciális jog igazolása a gép vásárlási bizonylata (kiskereskedelmi bizonylat vagy számla). A vállalattal semmilyen körülmények között nem fedezi a pótalkatrészek és a vonatkozó előírt munkaidő költségeit, kivéve, ha bemutatják a vásárlási bizonylat másolatát. Abban az esetben, ha a javítást szervizünknek kell elvégeznie, a szállítás (oda és onnan) költsége teljes mértékben a feladót (megrendelőt) terheli. Az említett gépeket a megfelelő módon és szállítóeszközzel javításra kell küldeni a céghez vagy egy erre felhatalmazott műhelybe.

#### GARANCIÁLIS MENTESSÉGEK ÉS KORLÁTOZÁSOK:

- 1) Olyan pótalkatrészek, amelyek a használat következtében természetesen elhasználódnak (penge, lánc, önindító, gyújtógyertya, vágószál stb.).
- 2) A gép megsérült a gyártó utasításainak be nem tartása miatt.
- 3) A gép rosszul karbantartott vagy gondozott.
- 4) Nem megfelelő pótalkatrészek vagy tartozékok használata.
- 5) Harmadik személyeknek ingyenesen átadott gépek.
- 6) A gép tárolása üzemanyaggal.
- 7) Sérülések hibás összeszerelés következtében.
- 8) Az üzemanyag és a gépolaj véletlen összekeverése következtében keletkezett sérülés.
- 9) A rossz minőségű üzemanyag vagy kenőanyag okozta sérülés.
- 10) Sérülések a generátor nem megfelelő tisztítása miatt.
- 11) Olyan berendezések, amelyek illetéktelen személyek módosítottak vagy szétszedtek.
- 12) A nem rendeltetészerű használat következtében eltörtött alkatrészek/komponensek.
- 13) Bérbe adott berendezések.

A garancia csak a gyártási hibát vagy anyaghibát mutató alkatrész ingyenes cseréjére vonatkozik. Konkrét alkatrész hiánya esetén a cég fenntartja a jogot, hogy a gépet azonos típusúra cserélje. Az összes garanciális eljárás befejezése után a gép jótállási ideje nem hosszabbítható meg vagy nem újítható meg. A pótalkatrész javítási díjjal járó cseréjére a jótállási feltételek betartása mellett 1 év jó működési garancia vonatkozik. A kicserélt alkatrészek vagy gépek cégünk birtokában maradnak. A jelen jótállási úrlapon felsoroltakon kívüli, a gép javítására vagy károsodására vonatkozó követelmények nem érvényesek. Erre a garanciára a görög törvények és a vonatkozó előírások vonatkoznak.

Il-makkinarju ġie manifatturat skont standards stretti stabbiliti mill-kumpanija tagħna, li huma allinjati mal-standards ta' kwalità ewropej rispettivi. Il-magni li jahdmu bid-dizil u l-gaolina huma pprovduti b'perjodu ta' 'garanzija ta' 24 xahar għal użu mhux professjonali u 12-il xahar għal użu professjonali. Il-garanzija hija valida mid-data tax-xiri tal-prodott. Prova tad-dritt tal-garanzija hija d-dokument tax-xiri tal-magna (irċevuta bl-imnut jew fattura). Taht l-ebda ċirkostanza l-kumpanija m'għandha tkopri l-ispiża rilevanti tal-ispare parts u l-hinijiet tax-xogħol rispettivi meħtieġa sakemm ma tiġix ipprezentata kopja tad-dokument tax-xiri. F'każ li t-tiswija trid issir mid-dipartiment tas-servizz tagħna, l-ispiża tat-trasport (lejn u minn) tithallas għal kollox mill-mittent (il-klijent). L-imsemmija magni għandhom jintbagħtu għat-tiswija lill-kumpanija jew lil hanut tax-xogħol awtorizzat bil-mod u mezz ta' trasport xieraq.

#### EŻENZIONJIET U RESTRIZZJONJIET TA' GARANZIJA:

- 1) Spare parts li jintlibsu b'mod naturali bħala konsegwenza tal-użu (xafra, katina, reil starter, spark plug, trimmer line eċċ.).
- 2) Makkinarju bil-ħsara bħala riżultat ta' 'nuqqas ta' konformità mal-istruzzjonijiet tal-manifattur.
- 3) Makkinarju miżmum jew ikkurat hażin.
- 4) Użu ta' 'spare parts jew aċċessorji mhux xierqa.
- 5) Makkinarju mogħti lil entitajiet terzi mingħajr ħlas.
- 6) Il-ħażna tal-magna bil-fjuwil.
- 7) Ħsara bħala riżultat ta' 'assemblaġġ żbaljat.
- 8) Ħsara bħala riżultat tat-taħlit tal-fjuwil maż-żejt tal-magni bi żball.
- 9) Ħsara bħala riżultat ta' 'kwalità fqira ta' karburant jew lubrikant.
- 10) Ħsara bħala riżultat li l-ġeneratur ma jitmaddafx kif meħtieġ.
- 11) Tagħmir li ġie modifikat jew żarmat minn persunal mhux awtorizzat.
- 12) Partijiet/komponenti miksura bħala riżultat ta' 'użu mhux xieraq.
- 13) Tagħmir użat għall-kera.

Il-garanzija tkopri biss is-sostituzzjoni bla ħlas tal-komponent li jippreżenta difett fil-manifattura jew ħsara fil-materjal. F'każ ta' nuqqas ta' spare part specifika l-kumpanija ttrissersva d-dritt li tissostitwixxi l-ġeneratur b'iehor tal-istess tip. Wara li l-proċeduri ta' garanzija kollha jkunu ġew konklużi, il-perjodu ta' garanzija ta' ġeneratur m'għandux jiġi estiz jew imgedded. Is-sostituzzjoni ta' 'spare part bi ħlas ta' tiswija hija koperta minn garanzija ta' 'sena ta' thaddim tajjeb, soġġetta għal konformità mat-termini tal-garanzija. L-ispare parts jew l-ghodda li jiġu sostitwiti jibqgħu fil-pussess tal-kumpanija tagħna. Rekwiżiti, minbarra dawk imsemmija f'din il-formola ta' garanzija, dwar it-tiswija ta' ġeneratur jew ħsara tiegħu, ma japplikawx. Il-liġi Griega u r-regolamenti relattivi japplikaw għal din il-garanzija.

Le macchine sono state fabbricate secondo le norme rigorose stabilite dalla nostra azienda, che sono allineate con i rispettivi standard di qualità europei. Le macchine con motore diesel e benzina sono fornite con un periodo di garanzia di 24 mesi per uso non professionale e 12 mesi per uso professionale. La garanzia è valida dalla data di acquisto del prodotto. La prova del diritto di garanzia è il documento di acquisto della macchina (scontrino o fattura). In nessun caso l'azienda coprirà il relativo costo dei pezzi di ricambio e delle rispettive ore di lavoro necessarie se non viene presentata una copia del documento di acquisto. Nel caso in cui la riparazione debba essere effettuata dal nostro servizio di assistenza, il costo del trasporto (da e per) è interamente a carico del mittente (cliente). Le suddette macchine devono essere inviate per la riparazione all'azienda o ad un'officina autorizzata nel modo e nel mezzo di trasporto appropriato.

#### IZUZEĆA I OGRANIČENJA JAMSTVA:

- 1) Rezervni dijelovi koji se prirodno troše kao posljedica korištenja (oštrica, lanac, povratni starter, svjećica, konop za trimer itd.).
- 2) Stroj je oštećen zbog nepridržavanja uputa proizvođača.
- 3) Strojevi se loše održavaju ili se o njima brine.
- 4) Korištenje neodgovarajućih rezervnih dijelova ili pribora.
- 5) Strojevi dani trećim subjektima besplatno.
- 6) Skladištenje stroja s gorivom.
- 7) Oštećenja kao rezultat pogrešne montaže.
- 8) Oštećenja kao rezultat miješanja goriva sa strojnim uljem pogreškom.
- 9) Oštećenja kao rezultat loše kvalitete goriva ili maziva.
- 10) Oštećenje kao rezultat nečišćenja generatora prema potrebi.
- 11) Oprema koja je modificirana ili rastavljena od strane neovlaštenog osoblja.
- 12) Slomljeni dijelovi/komponente kao rezultat neprikladne uporabe.
- 13) Oprema koja se koristi za iznajmljivanje.

Jamstvo pokriva samo besplatnu zamjenu komponente koja predstavlja grešku u proizvodnji ili grešku u materijalu. U slučaju nedostatka određenog rezervnog dijela tvrtka zadržava pravo zamjene generatora s drugim iste vrste. Nakon završetka svih jamstvenih postupaka, jamstveni rok generatora ne može se produžiti niti obnoviti. Zamjena rezervnog dijela uz naknadu za popravak pokrivena je 1-godišnjim jamstvom ispravnog rada, podložno poštivanju uvjeta jamstva. Zamijenjeni rezervni dijelovi ili alati ostaju u vlasništvu naše tvrtke. Zahtjevi, osim onih navedenih u ovom obrascu jamstva, koji se tiču popravka generatora ili njegovog oštećenja, ne vrijede. Grčki zakon i odgovarajući propisi primjenjuju se na ovo jamstvo.

ES

La maquinaria ha sido fabricada según estrictos estándares marcados por nuestra empresa, los cuales están alineados con los respectivos estándares de calidad europeos. Las máquinas con motor diésel y gasolina cuentan con un período de garantía de 24 meses para uso no profesional y de 12 meses para uso profesional. La garantía es válida a partir de la fecha de compra del producto. La prueba del derecho de garantía es el documento de compra de la máquina (recibo de venta o factura). En ningún caso la empresa cubrirá el costo correspondiente de los repuestos y las respectivas horas de trabajo requeridas, salvo que se presente copia del documento de compra. En caso de que la reparación deba ser realizada por nuestro departamento de servicio, el coste del transporte (hacia y desde) corre enteramente a cargo del remitente (cliente). Dichas máquinas deberán enviarse para su reparación a la empresa o a un taller autorizado en el modo y medio de transporte adecuados.

#### EXENCIONES Y RESTRICCIONES DE LA GARANTÍA:

- 1) Repuestos que se desgastan naturalmente como consecuencia del uso (cuchilla, cadena, arrancador de retroceso, bujía, hilo de corte, etc.).
- 2) Maquinaria dañada por incumplimiento de las instrucciones del fabricante.
- 3) Maquinaria mal mantenida o cuidada.
- 4) Uso de repuestos o accesorios inadecuados.
- 5) Maquinaria entregada a terceras entidades de forma gratuita.
- 6) Almacenamiento de la máquina con combustible.
- 7) Daños debidos a un montaje erróneo.
- 8) Daños como resultado de mezclar por error combustible con aceite de máquina.
- 9) Daños como consecuencia de la mala calidad del combustible o lubricante.
- 10) Daños por no limpiar el generador como se requiere.
- 11) Equipo que haya sido modificado o desmontado por personal no autorizado.
- 12) Piezas/componentes rotos como consecuencia de un uso inadecuado.
- 13) Equipo utilizado para alquiler.

La garantía cubre únicamente la sustitución sin coste del componente que presente defecto de fabricación o fallo de material. En caso de falta de un recambio específico la empresa se reserva el derecho de sustituir la máquina por otra del mismo tipo. Una vez concluidos todos los procedimientos de garantía, el período de garantía de la máquina no se ampliará ni renovará. El reemplazo de un repuesto con cargo de reparación está cubierto por una garantía de buen funcionamiento de 1 año, sujeto al cumplimiento de los términos de garantía. Los repuestos o maquinaria que sean sustituidos quedan en posesión de nuestra empresa. No se aplican requisitos distintos de los mencionados en este formulario de garantía con respecto a la reparación de una máquina o daños a la misma. La ley griega y las regulaciones relativas se aplican a esta garantía.

PL

Máquinas zostały wyprodukowane według rygorystycznych norm ustalonych przez naszą firmę, które są zgodne z odpowiednimi europejskimi standardami jakości. Maszyny zasilane olejem napędowym i benzyną objęte są 24-miesięczną gwarancją w przypadku użytku nieprofesjonalnego i 12 miesięcy w przypadku użytku profesjonalnego. Gwarancja obowiązuje od daty zakupu produktu. Dowodem prawa gwarancyjnego jest dokument zakupu maszyny (paragon lub faktura). W żadnym wypadku firma nie pokryje odpowiednich kosztów części zamiennych i odpowiednich wymaganych godzin pracy, chyba że przedstawiona zostanie kopia dokumentu zakupu. W przypadku konieczności wykonania naprawy przez nasz serwis, koszt transportu (do i z) w całości pokrywa nadawca (klient). Maszyny te należy przesać do naprawy do firmy lub do autoryzowanego warsztatu odpowiednim sposobem i środkiem transportu.

#### WYŁĄCZENIA I OGRANICZENIA GWARANCJI:

- 1) Części zamienne, które ulegają naturalnemu zużyciu w wyniku użytkowania (ostrze, łańcuch, rozrusznik linkowy, świeca zapłonowa, żyłka trymera itp.).
- 2) Maszyna uszkodzona na skutek nieprzestrzegania instrukcji producenta.
- 3) Maszyny źle konserwowane lub pielęgnowane.
- 4) Używanie niewłaściwych części zamiennych lub akcesoriów.
- 5) Maszyny oddawane podmiotom trzecim nieodpłatnie.
- 6) Przechowywanie maszyny z paliwem.
- 7) Uszkodzenia na skutek błędnego montażu.
- 8) Uszkodzenia powstałe w wyniku przypadkowego zmieszania paliwa z olejem maszynowym.
- 9) Uszkodzenia powstałe na skutek złej jakości paliwa lub smaru.
- 10) Uszkodzenia powstałe w wyniku nieczyszczenia generatora zgodnie z wymaganiami.
- 11) Sprzęt, który został zmodyfikowany lub zdemontowany przez nieupoważniony personel.
- 12) Uszkodzone części/elementy w wyniku niewłaściwego użytkowania.
- 13) Sprzęt używany do wynajęcia.

Gwarancja obejmuje wyłącznie bezpłatną wymianę elementu wykazującego wadę produkcyjną lub wadę materiałową. W przypadku braku określonej części zamiennej firma zastrzega sobie prawo do wymiany maszyny na inną tego samego rodzaju. Po zakończeniu wszystkich procedur gwarancyjnych okres gwarancji na maszynę nie podlega przedłużeniu ani odnowieniu. Wymiana części zamiennej za opłatą naprawy objęta jest roczną gwarancją dobrego działania, pod warunkiem zachowania warunków gwarancji. Wymienione części zamienne lub maszyny pozostają w posiadaniu naszej firmy. Nie obowiązują wymagania inne niż wymienione w niniejszym formularzu gwarancyjnym, dotyczące naprawy maszyny lub jej uszkodzenia. Niniejsza gwarancja ma zastosowanie do gwarancji prawa i odpowiednich przepisów.



The instruction manual is also available in digital format on our website [www.nikolaoutools.com](http://www.nikolaoutools.com). Find it by entering the product code in the **Search** "🔍" field.

Μπορείτε να βρείτε τις οδηγίες χρήσης και σε ηλεκτρονική μορφή μέσω της ιστοσελίδας μας [www.nikolaoutools.com](http://www.nikolaoutools.com). Αναζητήστε τις με τον κωδικό προϊόντος στο πεδίο **Αναζήτηση** "🔍".