

NAKAYAMA®

GARDEN TOOLS EXPERT

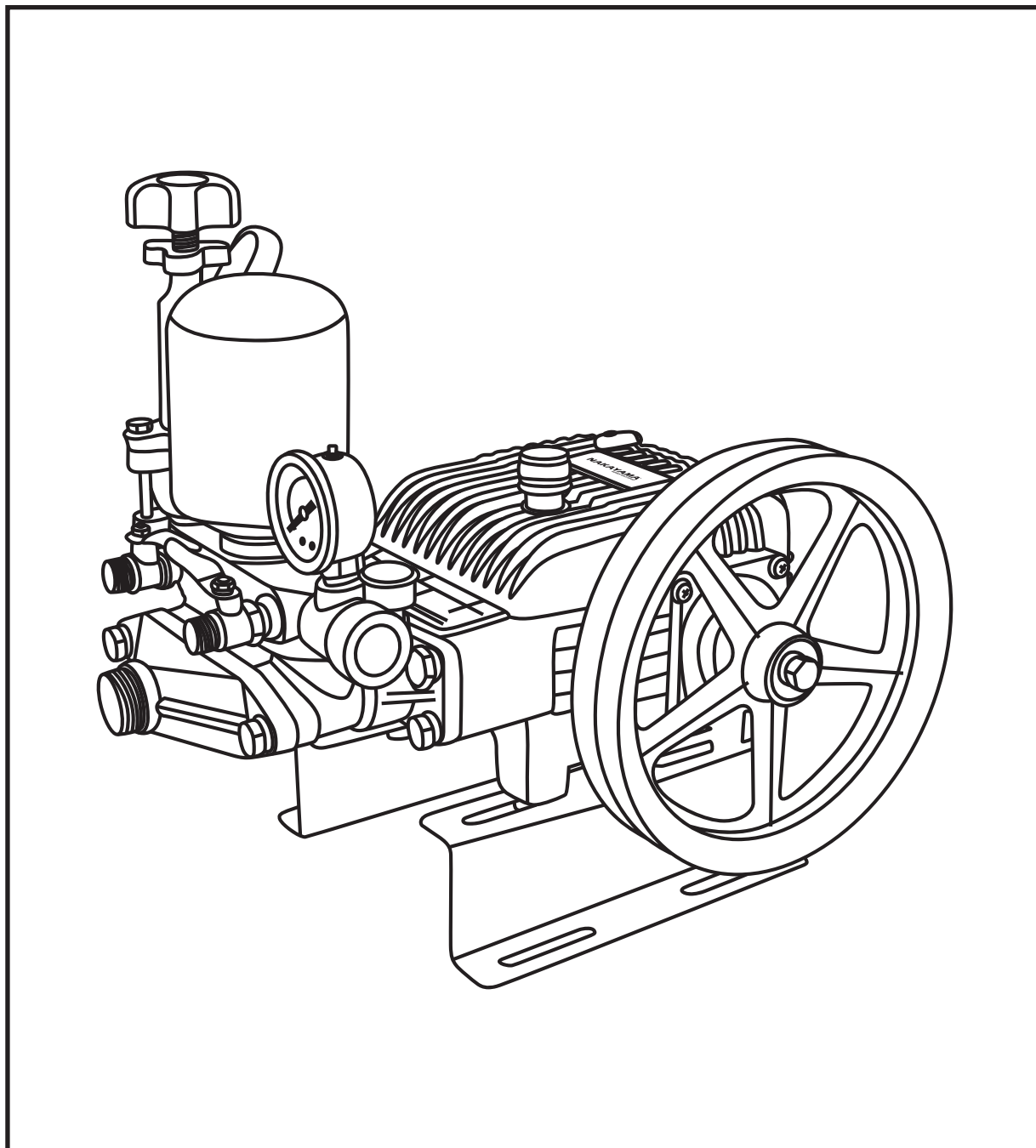

NS3610

042501

EN IT
EL BG
RO HR
HU



WWW.NIKOLAOUTOOLS.COM

SCAN ME



Description of main parts

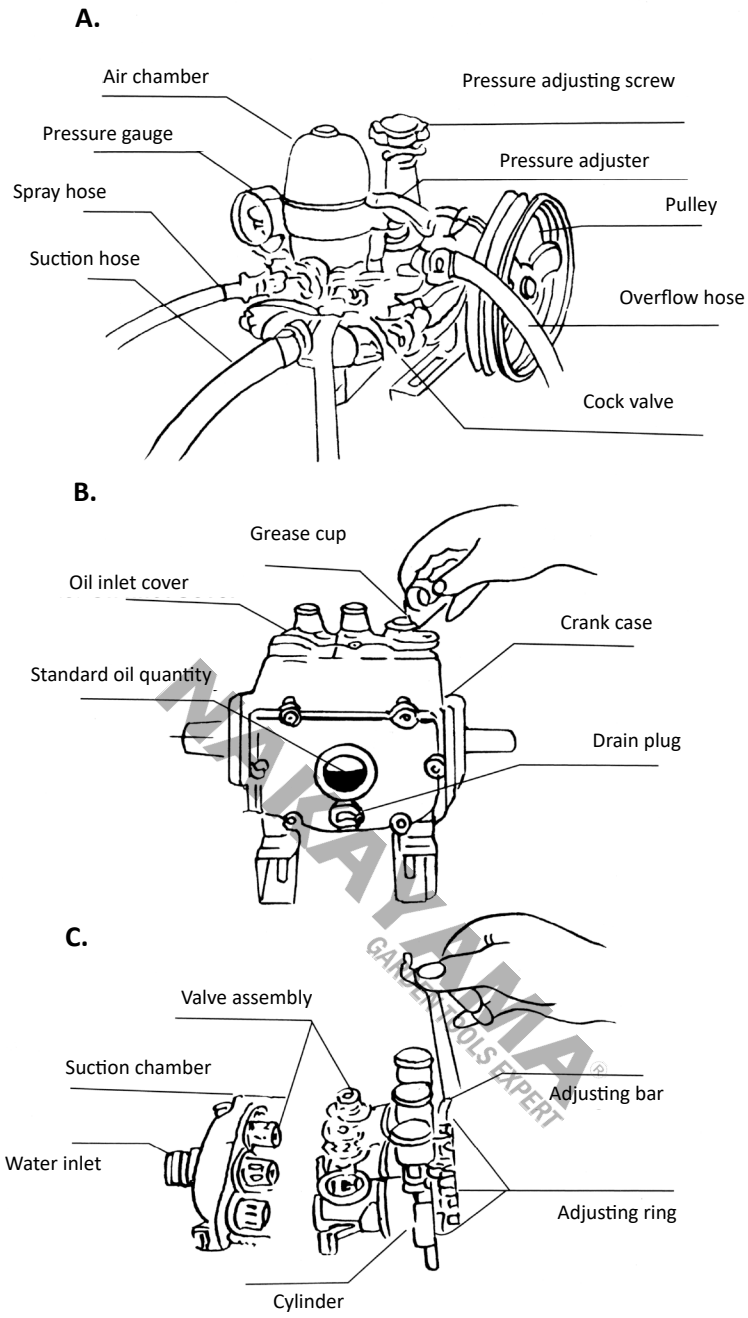

Operating instructions

1. Check every fastener and make sure that the sprayer and the motor are installed firmly on the frame.
2. Set the two pulleys in a straight line, and the belt in an appropriate tightness.
3. Every joint of the hoses must be tightened to prevent from leaking.
4. Before starting the motor, shut off the cock valve. Loosen the pressure adjusting screw and pull the pressure adjuster to the top.
5. Start the motor to power the sprayer, keep a proper revolution. Press the pressure adjuster to the bottom. Keep the pressure around 21-35Kgs by adjusting the pressure adjusting screw.
6. Open the cock valve to start spraying.
7. After the spraying is over, pull the pressure adjuster to the top and operate the sprayer with fresh water to clean out the remaining chemicals.



Warning: Please add SAE30 oil before using the pump for the first time!

Pump Lubrication

1. Replace the engine oil after the sprayer has been used for the first 10 hours, 50 hours, and thence every 70 hours.
2. Drain away the dirty engine oil by screwing off the drain plug.
3. After the drain plug is screwed on, remove the oil inlet cover and refill with #30 fresh engine oil.
4. Keep the oil level at 2/3 of the oil glass.
5. Always fill the grease cups with grease. Screw on the grease cups 2-3 cycles every 2 hours of spraying.

Troubleshooting

A. Feeding failure & pressure instability

1. Check whether the suction hose is leaking or is stuck.
2. Open the cock valve to release the surplus air.
3. Remove the suction chamber and the water outlet chamber and check if the valve assembly is stuck or damaged.

B. Pressure insufficiency

1. Check whether the pressure has been adjusted properly, (refer to the operating instruction No.5).
2. Check whether the belt is too loose.
3. Check whether the spray hose and the couplings are broken and damaged.

C. Cylinder leakage

1. Remove the dust-proof cover and wind up the adjusting rings.
2. If still in vain replace the V-packings in the cylinder.

Technical data

Max. flow:	45 L/min
Pressure:	15-45 bar
Plunger diameter:	3xΦ30mm
Weight:	9 kg

* The manufacturer reserves the right to make minor changes to product design and technical specifications without prior notice unless these changes significantly affect the performance and safety of the products. The parts described / illustrated in the pages of the manual that you hold in your hands may also concern other models of the manufacturer's product line with similar features and may not be included in the product you just acquired.

* To ensure the safety and reliability of the product and the warranty validity, all repair, inspection or replacement work, including maintenance and special adjustments, must only be carried out by technicians of the authorized service department of the manufacturer.

* Always use the product with the supplied equipment. Operation of the product with non-provided equipment may cause malfunctions or even serious injury or death. The manufacturer and the importer shall not be liable for injuries and damages resulting from the use of non-conforming equipment.

Descrizione delle parti principali

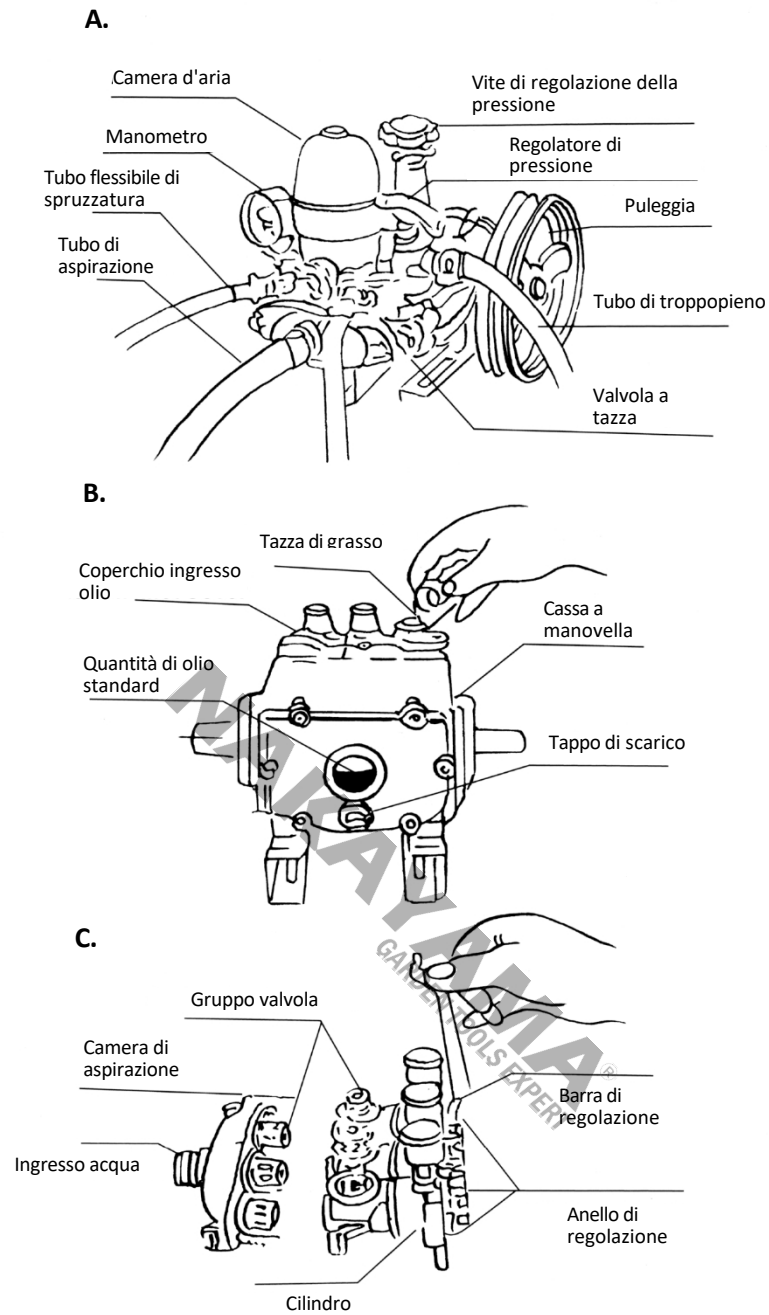

Istruzioni per l'uso

1. Controllare ogni dispositivo di fissaggio e assicurarsi che l'irroratore e il motore siano installati saldamente sul telaio.
2. Posizionare le due pulegge in linea retta e la cinghia con una tensione adeguata.
3. Ogni giunto dei tubi flessibili deve essere serrato per evitare perdite.
4. Prima di avviare il motore, chiudere la valvola del rubinetto. Allentare la vite di regolazione della pressione e tirare il regolatore di pressione verso l'alto.
5. Avviare il motore per alimentare lo spruzzatore, mantenendo un giro corretto. Premere il regolatore di pressione fino in fondo. Mantenere la pressione intorno ai 21-35 kg regolando la vite di regolazione della pressione.
6. Aprire la valvola del rubinetto per iniziare a spruzzare.
7. Al termine dell'irrorazione, tirare il regolatore di pressione verso l'alto e azionare l'irroratore con acqua dolce per eliminare i prodotti chimici rimasti.



Attenzione: Aggiungere olio SAE30 prima di utilizzare la pompa per la prima volta!

Lubrificazione della pompa

1. Sostituire l'olio motore dopo che l'irroratrice è stata utilizzata per le prime 10 ore, 50 ore e poi ogni 70 ore.
2. Scaricare l'olio motore sporco avvitando il tappo di scarico.
3. Dopo aver avvitato il tappo di scarico, rimuovere il coperchio dell'ingresso dell'olio e riempirlo con olio motore fresco #30.
4. Mantenere il livello dell'olio a 2/3 del bicchiere.
5. Riempire sempre le tazze di grasso con il grasso. Avvitare le tazze di grasso 2-3 volte ogni 2 ore di spruzzatura.

Risoluzione dei problemi

A. Insufficienza di alimentazione e instabilità della pressione

1. Controllare se il tubo di aspirazione perde o è bloccato.
2. Aprire la valvola del rubinetto per rilasciare l'aria in eccesso.
3. Rimuovere la camera di aspirazione e la camera di uscita dell'acqua e verificare se il gruppo valvole è bloccato o danneggiato.

B. Insufficienza di pressione

1. Controllare se la pressione è stata regolata correttamente (fare riferimento alle istruzioni operative n. 5).
2. Controllare se la cinghia è troppo allentata.
3. Controllare se il tubo flessibile di spruzzatura e i raccordi sono rotti e danneggiati.

C. Perdita del cilindro

1. Rimuovere il coperchio antipolvere e avvolgere gli anelli di regolazione.
2. Se ancora non è possibile, sostituire le guarnizioni a V nel cilindro.

Dati tecnici

Flusso massimo:	45 L/min
Pressione:	15-45 bar
Diametro dello stantuffo:	3xΦ30mm
Peso:	9 kg

* Il produttore si riserva il diritto di apportare modifiche minori al design e alle specifiche tecniche del prodotto senza preavviso, a meno che tali modifiche non influiscano significativamente sulle prestazioni e sulla sicurezza dei prodotti. Le parti descritte/illustrate nelle pagine del manuale che avete tra le mani possono riguardare anche altri modelli della linea di prodotti del produttore con caratteristiche simili e potrebbero non essere incluse nel prodotto appena acquistato.

* Per garantire la sicurezza e l'affidabilità del prodotto e la validità della garanzia, tutti gli interventi di riparazione, ispezione o sostituzione, compresa la manutenzione e le regolazioni speciali, devono essere eseguiti esclusivamente da tecnici del servizio di assistenza autorizzato dal produttore.

* Utilizzare sempre il prodotto con l'attrezzatura fornita. L'utilizzo del prodotto con apparecchiature non in dotazione può causare malfunzionamenti o addirittura lesioni gravi o morte. Il produttore e l'importatore non sono responsabili per lesioni e danni derivanti dall'uso di apparecchiature non conformi.

Περιγραφή βασικών τμημάτων

A.

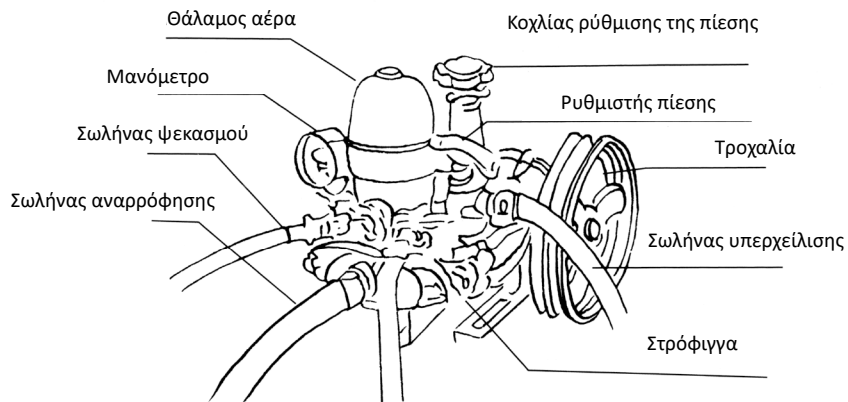

B.

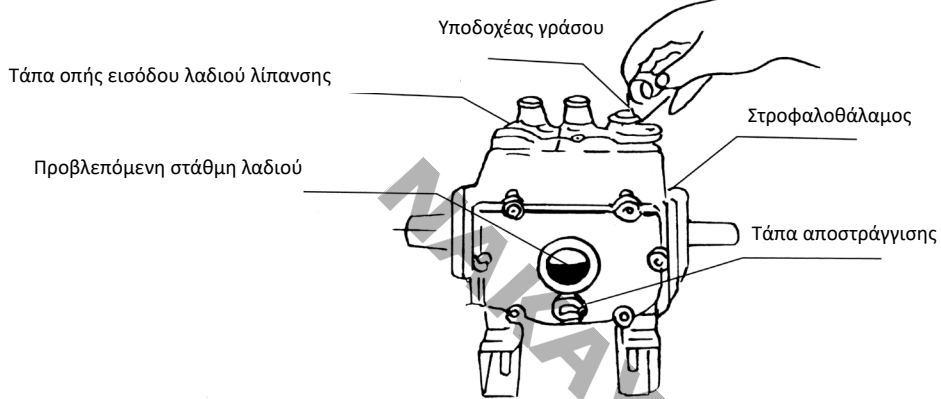

C.

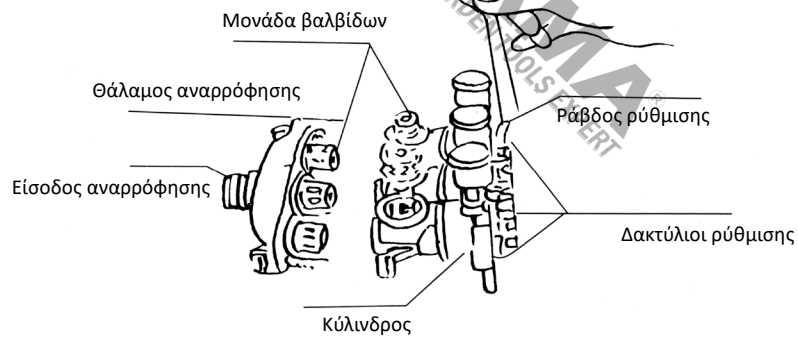

Οδηγίες λειτουργίας

1. Ελέγξτε όλα τα σημεία σύνδεσης και βεβαιωθείτε πως η αντλία ψεκασμού και ο κινητήρας έχουν τοποθετηθεί καλά πάνω στο πλαίσιο.
2. Ευθυγραμμίστε τις δύο τροχαλίες, και ρυθμίστε την τάση του μίαντα.
3. Βεβαιωθείτε πως όλοι οι σύνδεσμοι και οι σφικτήρες στις ενώσεις των σωλήνων είναι καλά σφιγμένοι και πως υπάρχει στεγανότητα.
4. Πριν θέσετε σε λειτουργία τον κινητήρα, κλείστε την στρόφιγγα, ξεσφίξτε τον κοχλία ρύθμισης πίεσης και τραβήξτε τον ρυθμιστή προς τα πάνω.
5. Εκκινήστε τον κινητήρα για να ισχυροδοτήσετε την αντλία, ρυθμίστε τις στροφές στο κατάλληλο επίπεδο. Πιέστε τον ρυθμιστή πίεσης προς τα κάτω. Κρατήστε την πίεση γύρω στα 21-35Kg ρυθμίζοντας τον κοχλία ρύθμισης πίεσης.
6. Ανοίξτε την στρόφιγγα για να ξεκινήσετε τον ψεκασμό.
7. Όταν ολοκληρωθεί η διαδικασία ψεκασμού, τραβήξτε τον ρυθμιστή προς τα πάνω και θέστε σε λειτουργία τον εξοπλισμό χρησιμοποιώντας καθαρό νερό αυτή την φορά έτσι ώστε να ξεπλυθούν τα υπολείμματα του υγρού ψεκασμού.



Προειδοποίηση: Προσθέστε λάδι SAE30 πριν χρησιμοποιήσετε την αντλία για πρώτη φορά!

Λίπανση της αντλίας

1. Αντικαταστήστε το λάδι της αντλίας μετά από τις αρχικές 10 ώρες λειτουργίας, έπειτα μετά από 50 ώρες λειτουργίας, από εκεί και πέρα κάθε 70 ώρες λειτουργίας.
2. Για την αποστράγγιση του λαδιού του κινητήρα αφαιρέστε την τάπα αποστράγγισης λαδιού.
3. Βιδώστε και σφίξτε καλά την τάπα αποστράγγισης λαδιού και έπειτα αφαιρέστε την τάπα της οπής εισόδου λαδιού και συμπληρώστε SAE #30 καινούργιο λάδι κινητήρα.
4. Η στάθμη του λαδιού θα πρέπει να καταλαμβάνει τα 2/3 του κρυστάλλου ελέγχου της στάθμης του λαδιού.
5. Γεμίστε τους υποδοχείς γράσου με το κατάλληλο γράσο λίπανσης. Βιδώστε 2-3 περιστροφές τους υποδοχείς γράσου μετά από κάθε 2 ώρες ψεκασμού.

Αντιμετώπιση πιθανών προβλημάτων

A. Πρόβλημα στην τροφοδοσία & αστάθεια πίεσης

1. Ελέγξτε αν ο σωλήνας αναρρόφησης έχει κάποια διαρροή ή έχει μπλοκαριστεί.
2. Ανοίξτε την βαλβίδα για να απελευθερώσετε τον εγκλωβισμένο αέρα.
3. Αφαιρέστε τον θάλαμο αναρρόφησης και τον θάλαμο εξόδου νερού, για να ελέγξετε αν η μονάδα των βαλβίδων έχει κολλήσει ή έχει υποστεί κάποια βλάβη.

B. Χαμηλή πίεση

1. Ελέγξτε αν η πίεση έχει ρυθμιστεί σωστά. (Βλέπε «Οδηγίες λειτουργίας», βήμα 5)
2. Ελέγξτε εάν η ζώνη είναι πολύ χαλαρή.
3. Ελέγξτε εάν ο εύκαμπτος σωλήνας ψεκασμού ή/και οι σύνδεσμοι έχουν υποστεί κάποια βλάβη.

Γ. Διαρροή κυλίνδρου

1. Αφαιρέστε το κάλυμμα του μαστού και σφίξτε τους δακτύλιους ρύθμισης.
2. Σε περίπτωση που η παραπάνω ενέργεια δεν επιφέρει κάποιο αποτέλεσμα, αντικαταστήστε τους δακτύλιους στεγάνωσης του κυλίνδρου.

Τεχνικά χαρακτηριστικά

Μέγιστη παροχή:	45 L/min
Πίεση:	15-45 bar
Διάμετρος εμβόλου:	3xΦ30mm
Βάρος:	9 kg

* Ο κατασκευαστής διατηρεί το δικαίωμα να πραγματοποιήσει δευτερεύουσες αλλαγές στο σχεδιασμό του προϊόντος και στα τεχνικά χαρακτηριστικά χωρίς προηγούμενη ειδοποίηση, εκτός εάν οι αλλαγές αυτές επηρεάζουν σημαντικά την απόδοση και λειτουργία ασφάλειας των προϊόντων. Τα εξαρτήματα που περιγράφονται / απεικονίζονται στις σελίδες του εγχειριδίου που κρατάτε στα χέρια σας ενδέχεται να αφορούν και σε άλλα μοντέλα της σειράς προϊόντων του κατασκευαστή, με παρόμοια χαρακτηριστικά, και ενδέχεται να μην περιλαμβάνονται στο προϊόν που μόλις αποκτήσατε.

* Για να διασφαλιστεί η ασφάλεια και η αξιοπιστία του προϊόντος καθώς και η ισχύς της εγγύησης όλες οι εργασίες επιδιόρθωσης, ελέγχου, επισκευής ή αντικατάστασης συμπεριλαμβανομένης της συντήρησης και των ειδικών ρυθμίσεων, πρέπει να εκτελούνται μόνο από τεχνικούς του εξουσιοδοτημένου τμήματος Service του κατασκευαστή.

* Χρησιμοποιείτε πάντα το προϊόν με τον παρεχόμενο εξοπλισμό. Η λειτουργία του προϊόντος με μη-προβλεπόμενο εξοπλισμό ενδέχεται να προκαλέσει βλάβη ή ακόμα και σοβαρό τραυματισμό ή θάνατο. Ο κατασκευαστής και ο εισαγωγέας ουδεμία ευθύνη φέρει για τραυματισμούς και βλάβες που προκύπτουν από την χρήση μη προβλεπόμενου εξοπλισμού.

Описание на основните части

A.

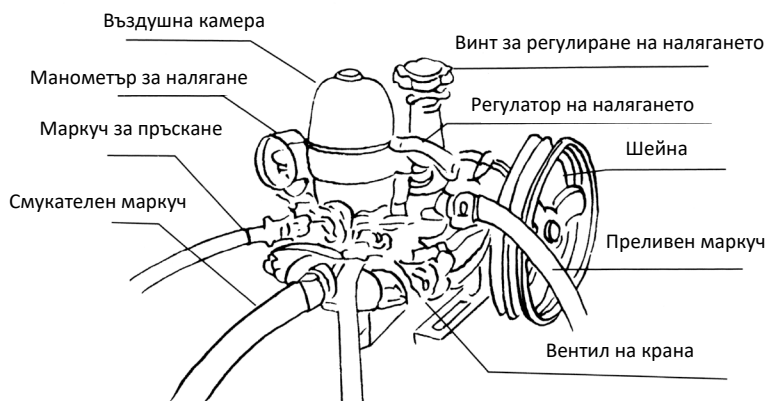

B.

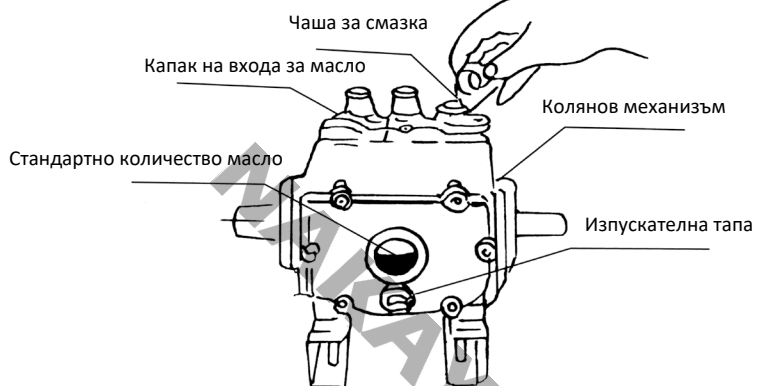

C.

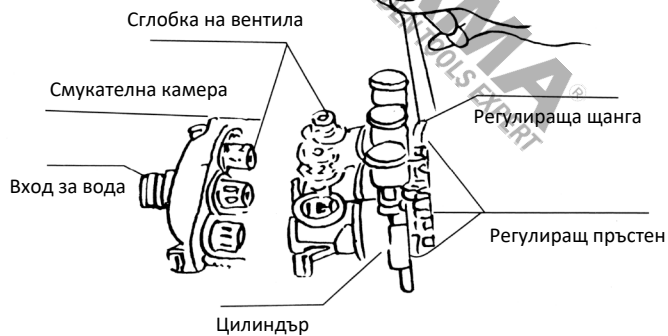

Инструкции за експлоатация

1. Проверете всеки крепежен елемент и се уверете, че пръскачката и двигателят са монтирани здраво на рамата.
2. Поставете двете ролки в права линия, а ремъка - с подходящо обтягане.
3. Всяко съединение на маркучите трябва да бъде затегнато, за да се предотврати изтичане.
4. Преди да стартирате двигателя, затворете крановия клапан. Разхлабете винта за регулиране на налягането и издърпайте регулатора на налягането до горе.
5. Стартирайте двигателя, за да захрани пръскачката, като поддържате правилен оборот. Натиснете регулатора на налягането до дъното. Поддържайте налягането около 21-35 kg, като регулирате винта за регулиране на налягането.
6. Отворете крана, за да започнете пръскането.
7. След приключване на пръскането издърпайте регулатора на налягането догоре и пуснете пръскачката с прясна вода, за да почистите останалите химикали.



Предупреждение: Моля, добавете масло SAE30 преди да използвате помпата за първи път!

Смазване на помпата

1. Сменяйте моторното масло след като пръскачката е била използвана през първите 10 часа, 50 часа и след това на всеки 70 часа.
2. Излейте замърсеното моторно масло, като отвиете пробката за източване.
3. След завинтване на пробката за източване, свалете капака на входа за масло и долейте свежо моторно масло № 30.
4. Поддържайте нивото на маслото на 2/3 от маслената чаша.
5. Винаги пълнете чашките за смазка с грес. Завивайте чашките за смазка 2-3 пъти на всеки 2 часа пръскане.

Отстраняване на неизправности

A. Неуспешно хранене и нестабилност на налягането

1. Проверете дали смукателният маркуч не тече или не е заклещен.
2. Отворете крана, за да изпуснете излишния въздух.
3. Извадете смукателната камера и камерата за изпускане на вода и проверете дали сглобката на вентила не е заклещена или повредена.

B. Недостатъчност на налягането

1. Проверете дали налягането е регулирано правилно (вижте инструкция за експлоатация № 5).
2. Проверете дали ремъкът не е прекалено хлабав.
3. Проверете дали маркучът за пръскане и съединителите не са счупени и повредени.

C. Изтичане на цилиндъра

1. Свалете прахоустойчивия капак и навийте регулиращите пръстени.
2. Ако все още е напразно, сменете V-образните накрайници в цилиндъра.

Технически данни

Макс. дебит:	45 л/мин
Налягане:	15-45 бара
Диаметър на буталото:	3xΦ30mm
Тегло:	9 кг

* Производителят си запазва правото да прави незначителни промени в дизайна и техническите спецификации на продуктите без предварително уведомление, освен ако тези промени не засягат значително работата и безопасността на продуктите. Частите, описани/илюстрирани на страниците на ръководството, което държите в ръцете си, може да се отнасят и за други модели от продуктовата линия на производителя с подобни характеристики и може да не са включени в току-що придобития от вас продукт.

* За да се гарантира безопасността и надеждността на продукта и валидността на гаранцията, всички работи по ремонт, проверка или замяна, включително поддръжка и специални настройки, трябва да се извършват само от техници от оторизирания сервизен отдел на производителя.

* Винаги използвайте продукта с доставеното оборудване. Работата на продукта с оборудване, което не е доставено, може да доведе до неизправности или дори до сериозни наранявания или смърт. Производителят и вносителят не носят отговорност за наранявания и щети, възникнали в резултат на използването на несъответстващо на изискванията оборудване.

Descrierea părților principale

A.

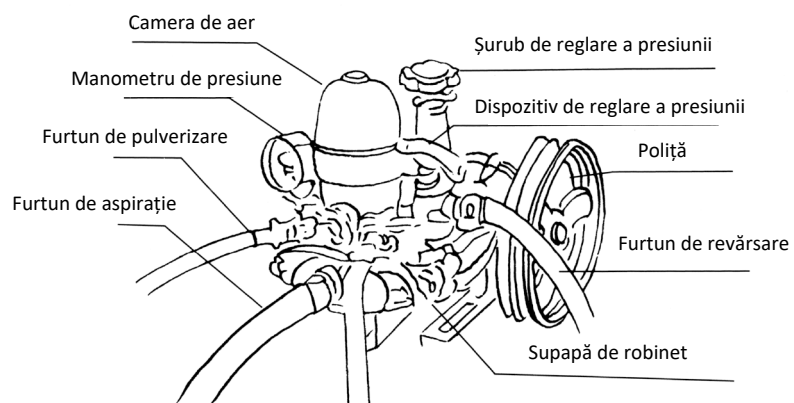

B.

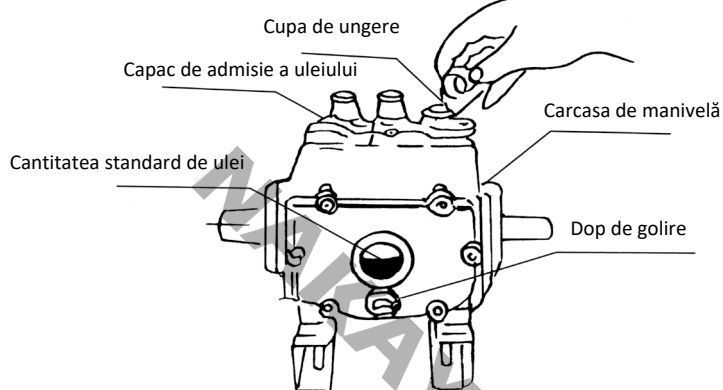

C.

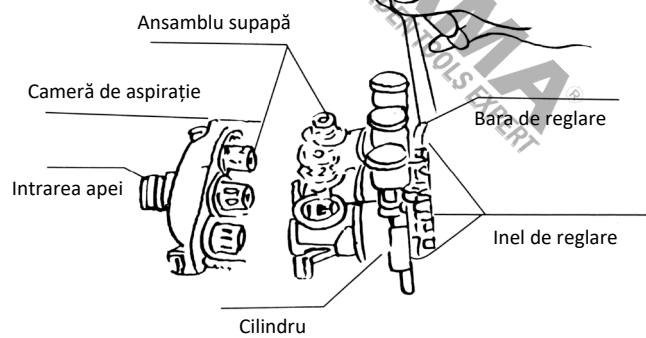

Instrucțiuni de utilizare

1. Verificați fiecare element de fixare și asigurați-vă că pulverizatorul și motorul sunt instalate ferm pe cadru.
2. Așezați cele două scripete în linie dreaptă, iar cureaua la o tensiune corespunzătoare.
3. Fiecare îmbinare a furtunurilor trebuie să fie strânsă pentru a preveni scurgerile.
4. Înainte de a porni motorul, închideți robinetul. Slăbiți șurubul de reglare a presiunii și trageți regulatorul de presiune spre partea superioară.
5. Porniți motorul pentru a alimenta pulverizatorul, mențineți o revoluție corespunzătoare. Apăsăți butonul de reglare a presiunii până jos. Mențineți presiunea în jurul valorii de 21-35Kg prin reglarea șurubului de reglare a presiunii.
6. Deschideți supapa robinetului pentru a începe pulverizarea.
7. După terminarea pulverizării, trageți regulatorul de presiune în partea superioară și acționați pulverizatorul cu apă proaspătă pentru a curăța substanțele chimice rămase.



Avertisment: Vă rugăm să adăugați ulei SAE30 înainte de a utiliza pompa pentru prima dată!

Lubrifierea pompei

1. Înlocuiți uleiul de motor după ce pulverizatorul a fost utilizat timp de primele 10 ore, 50 de ore și apoi la fiecare 70 de ore.
2. Scurgeți uleiul de motor murdar prin înșurubarea bușonului de golire.
3. După ce s-a înșurubat dopul de golire, scoateți capacul de admisie a uleiului și umpleți cu ulei de motor proaspăt nr. 30.
4. Păstrați nivelul uleiului la 2/3 din paharul de ulei.
5. Umpleți întotdeauna cupele de unsoare cu unsoare. Înșurubați cupele de unsoare la 2-3 cicluri la fiecare 2 ore de pulverizare.

Depanare

A. Eșecul alimentării și instabilitatea presiunii

1. Verificați dacă furtunul de aspirație prezintă scurgeri sau este blocat.
2. Deschideți supapa robinetului pentru a elibera surplusul de aer.
3. Scoateți camera de aspirație și camera de evacuare a apei și verificați dacă ansamblul de supape este blocat sau deteriorat.

B. Insuficiență de presiune

1. Verificați dacă presiunea a fost reglată corect (consultați instrucțiunile de utilizare nr. 5).
2. Verificați dacă cureaua este prea slăbită.
3. Verificați dacă furtunul de pulverizare și racordurile sunt rupte și deteriorate.

C. Scurgere a cilindrului

1. Îndepărtați capacul de protecție împotriva prafului și înfășurați inelele de reglare.
2. Dacă tot degeaba, înlocuiți garniturile în V din cilindru.

Date tehnice

Max. debit:	45 L/min
Presiune:	15-45 bar
Diametrul pistonului:	3xØ30mm
Greutate:	9 kg

* Producătorul își rezervă dreptul de a aduce modificări minore la designul și specificațiile tehnice ale produsului fără notificare prealabilă, cu excepția cazului în care aceste modificări afectează în mod semnificativ performanța și siguranța produselor. Piesele descrise / ilustrate în paginile manualului pe care îl țineți în mâini pot viza și alte modele din linia de produse ale producătorului cu caracteristici similare și pot să nu fie incluse în produsul pe care tocmai l-ați achiziționat.

* Pentru a asigura siguranța și fiabilitatea produsului, precum și valabilitatea garanției, toate lucrările de reparații, inspecții sau înlocuiri, inclusiv întreținerea și reglajele speciale, trebuie să fie efectuate numai de către tehnicienii ai departamentului de service autorizat al producătorului.

* Utilizați întotdeauna produsul cu echipamentul furnizat. Utilizarea produsului cu echipamente care nu sunt furnizate poate cauza defecțiuni sau chiar vătămări grave sau chiar moartea. Producătorul și importatorul nu sunt răspunzători pentru vătămările și daunele rezultate din utilizarea unui echipament neconform.

Opis glavnih dijelova

A.

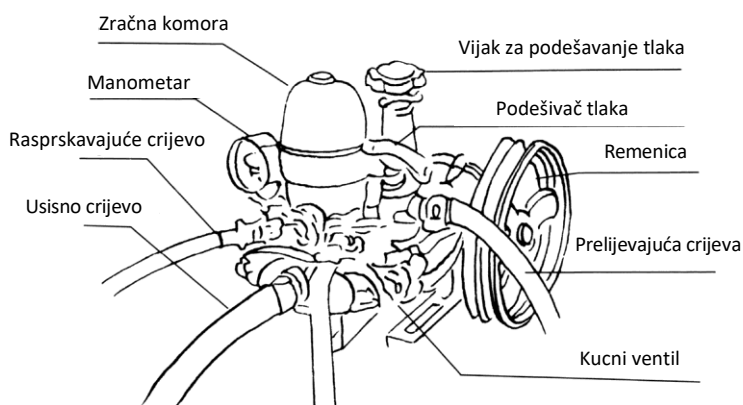

B.

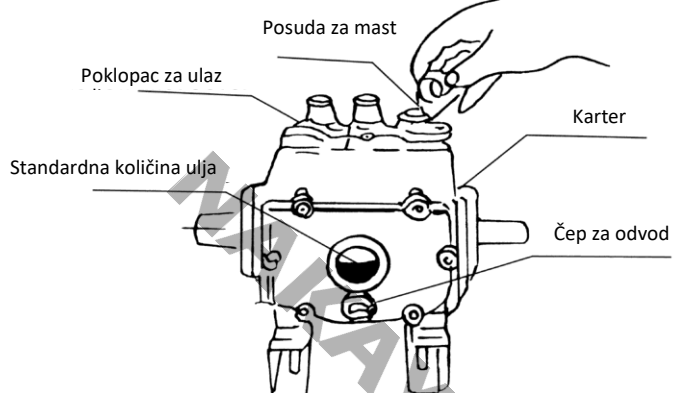

C.

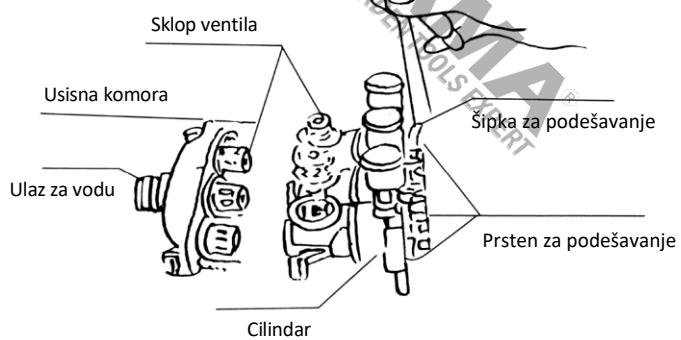

Upute za rad

1. Provjerite svaki vijak i provjerite jesu li prskalice i motor čvrsto postavljeni na okvir.
2. Postavite dvije remenice u ravnu liniju, a remen u odgovarajućoj zategnutosti.
3. Svaki spoj crijeva mora biti zategnut kako bi se spriječilo curenje.
4. Prije pokretanja motora, zatvorite ventil za slavinu. Labavo odvrnite vijak za podešavanje tlaka i povucite podešivač tlaka prema vrhu.
5. Pokrenite motor kako biste napajali prskalicu, održavajte odgovarajuću brzinu vrtnje. Pritisnite podešivač tlaka prema dnu. Održavajte tlak oko 21-35 kg podešavanjem vijka za podešavanje tlaka.
6. Otvorite ventil za slavinu kako biste započeli s prskanjem.
7. Nakon završetka prskanja, povucite podešivač tlaka prema vrhu i operite prskalicu svježom vodom kako biste očistili preostale kemikalije.



Upozorenje: Molimo dodajte SAE30 ulje prije korištenja pumpe po prvi put!

Podmazivanje pumpe

1. Zamijenite motorno ulje nakon što je prskalice korištena prvih 10 sati, 50 sati, a zatim svakih 70 sati.
2. Ispraznite prljavo motorno ulje odvrtnjem čepa za odvod.
3. Nakon što je čep za odvod zavijen, uklonite poklopac za ulaz ulja i napunite svježim motornim uljem broj 30.
4. Održavajte razinu ulja na 2/3 stakla za ulje.
5. Uvijek napunite posude za mast s mašću. Zavijte posude za mast 2-3 ciklusa svakih 2 sata prskanja.

Rješavanje problema

A. Neuspjeh u napajanju i nestabilnost tlaka

1. Provjerite curi li ili je li zaglavljeno usisno crijevo.
2. Otvorite ventil za slavinu kako biste otpustili višak zraka.
3. Uklonite usisnu komoru i komoru za izlaz vode i provjerite jesu li sklopovi ventila zaglavljivi ili oštećeni.

B. Nedostatak tlaka

1. Provjerite je li tlak pravilno podešen (vidi upute za rad br. 5).
2. Provjerite je li remen prelabav.
3. Provjerite jesu li rasprskavajuće crijevo i spojevi slomljeni i oštećeni.

C. Curenje cilindra

1. Uklonite zaštitni poklopac i zategnite prstenove za podešavanje.
2. Ako i dalje ne uspije, zamijenite V-brtve u cilindru.

Tehnički podaci

Maks. protok:	45 L/min
Tlak:	15-45 bar
Promjer klipa:	3xΦ30mm
Težina:	9 kg

* Proizvođač zadržava pravo na manje izmjene u dizajnu proizvoda i tehničkim specifikacijama bez prethodne najave, osim ako te promjene značajno utječu na performanse i sigurnost proizvoda. Dijelovi opisani / ilustrirani na stranicama priručnika koje držite u rukama također se mogu odnositi na druge modele proizvođačeve linije proizvoda sa sličnim značajkama i možda neće biti uključeni u proizvod koji ste upravo nabavili.

* Kako bi se osigurala sigurnost i pouzdanost proizvoda i valjanost jamstva, sve popravke, inspekcijske ili zamjenske radove, uključujući održavanje i posebne prilagodbe, smiju obavljati samo tehničari ovlaštenog servisnog odjela proizvođača.

* Uvijek koristite proizvod s isporučenom opremom. Rad proizvoda s neiskorištenom opremom može uzrokovati kvarove ili čak ozbiljne ozljede ili smrt. Proizvođač i uvoznik nisu odgovorni za ozljede i štete nastale uporabom nesukladne opreme.

A fő alkatrészek leírása

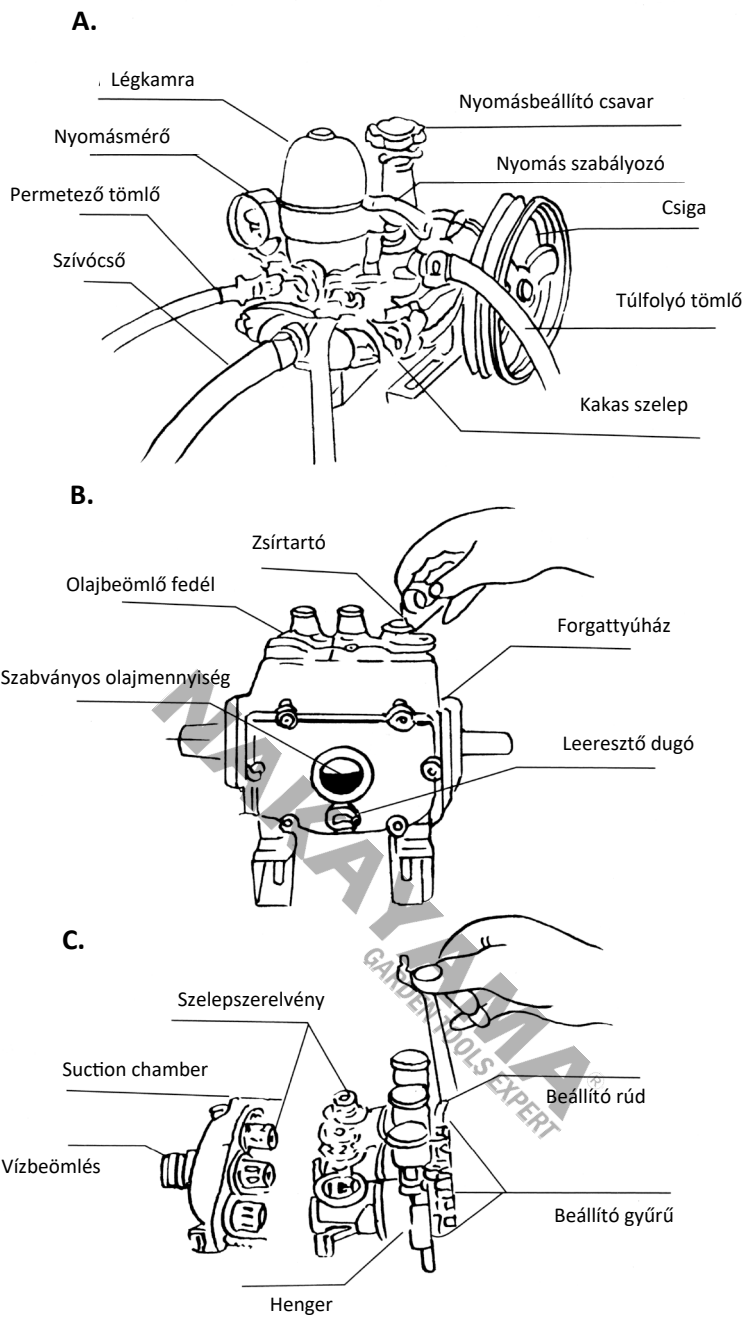

Használati utasítás

1. Ellenőrizze az összes rögzítőelemet, és győződjön meg arról, hogy a permetező és a motor szilárdan van-e rögzítve a vázhoz.
2. Állítsa be a két tárcsát egyenes vonalba, és a szíjat megfelelő feszességre.
3. A tömlők minden csatlakozását meg kell húzni, hogy ne szivárognak.
4. A motor beindítása előtt zárja el a csapszelepet. Lazítsa meg a nyomásszabályozó csavart, és húzza a nyomásszabályozót felfelé.
5. Indítsa el a motort a permetező meghajtásához, tartsa a megfelelő fordulatszámot. Nyomja le a nyomásszabályozót. A nyomásszabályozó csavarral tartsa a nyomást 21-35 kg körül.
6. Nyissa meg a csapszelepet a permetezés megkezdéséhez.
7. A permetezés befejezése után húzza a nyomásszabályozót a tetejére, és friss vízzel működtesse a permetezőt, hogy eltávolítsa a maradék vegyszereket.



Figyelem: Az első használat előtt feltétlenül töltsön SAE30 olajat a szivattyúba!

A szivattyú kenése

1. Cserélje ki a motorolajat a permetezőgép első 10 órányi, 50 órányi, majd azt követően minden 70 órányi használat után.
2. Csavarja ki a leeresztő dugót, és engedje le a szennyezett motorolajat.
3. Miután a leeresztőcsavart visszacsavarta, vegye le az olajbeömlő fedelét, és tölts fel friss #30-as motorolajjal.
4. Tartsa az olajsintet az olajsintjelző üveg 2/3-án.
5. A zsírzócsészéket mindig töltsük meg zsírral. A zsírzócsészéket 2-3 ciklusban csavarozzuk fel 2 óra permetezés után.

Hibaelhárítás

A. Táplálási hiba és nyomásingadozás

1. Ellenőrizze, hogy a szívócső nem szivárog-e vagy elakadt-e.
2. Nyissa meg a csapszelepet a felesleges levegő kiengedéséhez.
3. Távolítsa el a szívókamrát és a vízkivezető kamrát, és ellenőrizze, hogy a szelepszervezet nem ragadt-e vagy sérült-e.

B. Nyomáshiány

1. Ellenőrizze, hogy a nyomás megfelelően van-e beállítva (lásd az 5. sz. használati utasítást).
2. Ellenőrizze, hogy az öv nem túl laza-e.
3. Ellenőrizze, hogy a permetező tömlő és a csatlakozások nem törtek-e és nem sérültek-e.

C. Henger szivárgás

1. Távolítsa el a porvédő fedelet, és tekerje fel a beállító gyűrűket.
2. Ha ez sem segít, cserélje ki a hengerben lévő V-tömítéseket.

Műszaki adatok

Max. áramlás:	45 l/perc
Nyomás:	15-45 bar
Dugattyú átmérője:	3xΦ30 mm
Súly:	9 kg

* A gyártó fenntartja a jogot, hogy a termék tervezésében és műszaki jellemzőiben kisebb változtatásokat hajtson végre előzetes értesítés nélkül, amennyiben ezek a változtatások nem befolyásolják jelentősen a termékek teljesítményét és biztonságát. A kézben tartott kézikönyv oldalain leírt/ábrázolt alkatrészek a gyártó termékcsaládjának más, hasonló tulajdonságokkal rendelkező modelljeire is vonatkozhatnak, és nem feltétlenül szerepelnek a most vásárolt termékben.

* A termék biztonságának és megbízhatóságának, valamint a jótállás érvényességének biztosítása érdekében minden javítási, ellenőrzési vagy cseremunkát, beleértve a karbantartást és a speciális beállításokat is, kizárólag a gyártó hivatalos szervizének szakemberei végezhetnek.

* A terméket mindig a mellékelt felszereléssel használja. A termék nem mellékelt felszereléssel történő használata meghibásodást, súlyos sérülést vagy halált okozhat. A gyártó és az importőr nem vállal felelősséget a nem megfelelő felszerelés használatából eredő sérülésekért és károkért.

ΕΓΓΥΗΣΗ

EL

Τα μηχανήματα έχουν κατασκευαστεί με αυστηρά πρότυπα που έχει θέσει η εταιρεία και συνάδουν με τα ευρωπαϊκά πρότυπα ποιότητας. Για τα βενζινοκίνητα και πετρελαιοκίνητα μηχανήματα παρέχεται περίοδος εγγύησης 24 μηνών για ερασιτεχνική χρήση και 12 μηνών για επαγγελματική χρήση. Η ισχύς της εγγύησης ξεκινά από την ημερομηνία αγοράς του προϊόντος. Αποδεικτικό του δικαιώματος της εγγύησης αποτελεί το παραστατικό αγοράς του μηχανήματος (απόδειξη λιανικής ή τιμολόγιο). Σε καμιά περίπτωση η εταιρεία δεν καλύπτει τη σχετική δαπάνη ανταλλακτικών και εργασίας εάν και εφόσον δε συνοδεύεται από αντίγραφο του παραστατικού. Σε περίπτωση που η επισκευή πρέπει να γίνει στο service μας η δαπάνη μεταφοράς (από και προς) βαρύνει εξ' ολοκλήρου τον αποστολέα. Τα μηχανήματα αποστέλλονται για την επισκευή τους στην εταιρεία ή σε εξουσιοδοτημένο συνεργείο με τον ενδεδειγμένο τρόπο και μέσο μεταφοράς.

ΕΞΑΙΡΕΣΕΙΣ ΚΑΙ ΠΕΡΙΟΡΙΣΜΟΙ ΤΗΣ ΕΓΓΥΗΣΗΣ:

- 1) Εξαρτήματα που φθείρονται φυσιολογικά από τη χρήση τους (λάμα, αλυσίδα, μεσνέζα, μπουζί, χειρόμυζα κ.λπ.).
- 2) Μηχανήματα που έχουν υποστεί ζημιές από τη μη συμμόρφωση με τις οδηγίες του κατασκευαστή.
- 3) Μηχανήματα με ελλιπή συντήρηση ή φροντίδα.
- 4) Χρήση μη ενδεδειγμένων εξαρτημάτων/αναλωσίμων.
- 5) Μηχανήματα που έχουν δοθεί χωρίς επιβάρυνση.
- 6) Βλάβη από αποθήκευση του μηχανήματος με καύσιμο.
- 7) Βλάβη που προήλθε από λανθασμένη συναρμολόγηση του μηχανήματος.
- 8) Βλάβη που προέρχεται από λάθος μίξη καύσιμου με λάδι μηχανής.
- 9) Βλάβη που οφείλεται σε κακή ποιότητας καύσιμο ή λιπαντικό.
- 10) Βλάβη από πλημμελή καθαρισμό του μηχανήματος.
- 11) Μηχανήματα που έχουν υποστεί τροποποιήσεις – αλλαγές ή έχουν ανοιχτεί από μη εξουσιοδοτημένο συνεργείο.
- 12) Σπασμένα μέρη/εξαρτήματα εξαιτίας μη ορθής χρήσης.
- 13) Μηχανήματα που χρησιμοποιούνται για ενοίκιαση.

Η εγγύηση καλύπτει αποκλειστικά τη δωρεάν αντικατάσταση του εξαρτήματος που έχει κατασκευαστικό ελάττωμα ή αστοχία υλικού. Σε περίπτωση έλλειψης ανταλλακτικού η εταιρεία διατηρεί το δικαίωμα αντικατάστασης του μηχανήματος με άλλο αντίστοιχο μοντέλο. Μετά τη διεκπεραίωση εγγύησης δεν επιμηκώνεται ούτε ανανεώνεται ο χρόνος εγγύησης του εργαλείου. Αντικατάσταση ανταλλακτικού με χρέωση επισκευής, καλύπτεται από 1 χρόνο εγγύηση καλής λειτουργίας, με προϋπόθεση την τήρηση των όρων εγγύησης. Τα ανταλλακτικά ή τα μηχανήματα τα οποία αντικαθίστανται παραμένουν στην κατοχή της εταιρείας μας. Άλλες απαιτήσεις, εκτός από αυτές που αναφέρονται σε αυτό το έντυπο εγγύησης επισκευής των μηχανημάτων, δεν ισχύουν. Για αυτήν την εγγύηση ισχύει το ελληνικό δίκαιο.

WARRANTY

EN

The machinery has been manufactured according to strict standards set by our company, which are aligned with the respective european quality standards. The diesel and gasoline powered machines are provided with a warranty period of 24 months for non-professional use and 12 months for professional use. The warranty is valid from the date of purchase of the product. Proof of the warranty right is the purchase document of the machine (retail receipt or invoice). Under no circumstances shall the company cover the relevant cost of spare parts and respective required working hours unless a copy of the purchase document is presented. In case the repair has to be done by our service department the cost of transportation (to and from) is entirely borne by the sender (client). The said machines must be sent for repair to the company or to an authorized workshop in the appropriate way and means of transport.

WARRANTY EXEMPTIONS AND RESTRICTIONS:

- 1) Spare parts that wear out naturally as a consequence of being used (blade, chain, recoil starter, spark plug, trimmer line etc.).
- 2) Machinery damaged as a result of non-compliance with the instructions of the manufacturer.
- 3) Machinery poorly maintained or taken care of.
- 4) Use of improper spare parts or accessories.
- 5) Machinery given to third entities free of charge.
- 6) Storing the machine with fuel.
- 7) Damage as a result of mistaken assembly.
- 8) Damage as a result of mixing of fuel with machine oil by mistake.
- 9) Damage as a result of poor quality of fuel or lubricant.
- 10) Damage as a result of not cleaning the generator as required.
- 11) Equipment that has been modified or disassembled by unauthorized personnel.
- 12) Broken parts/components as a result of inappropriate use.
- 13) Equipment used for rent.

The warranty covers only the free of charge replacement of the component that presents a manufacturing defect or material failure. In case of lack of a specific spare part the company reserves the right to replace the generator with another of the same kind. After all warranty procedures have been concluded, the warranty period of a generator shall not be extended or renewed. Replacement of a spare part with repair charge is covered by a 1 year warranty of good operation, subject to compliance with the warranty terms. The spare parts or tools that are replaced remain in the possession of our company. Requirements, other than those mentioned in this warranty form, regarding repairing a generator or damage thereof, do not apply. Greek law and relative regulations apply to this warranty.

GARANTIE

FR

Les machines ont été fabriquées selon les normes strictes établies par notre société et se sont alignées sur les normes de qualité européennes respectives. Les machines à moteur diesel et à essence sont fournies avec une période de garantie de 24 mois pour un usage non professionnel et 12 mois pour une utilisation professionnelle. La garantie est valable à partir de la date d'achat du produit. La preuve du droit à la garantie est le document d'achat de la machine (ticket de caisse ou facture). En aucun cas, la société ne couvrira le coût des pièces de rechange et des heures de travail nécessaires si une copie du document d'achat n'est pas présentée. Si la réparation doit être effectuée par notre service après-vente, les frais de transport (aller et retour) sont entièrement à la charge de l'expéditeur (client). Les machines doivent être envoyées pour réparation à l'entreprise ou à un atelier agréé de la manière et avec le moyen de transport appropriés.

EXEMPTIONS ET RESTRICTIONS DE GARANTIE:

- 1) Les pièces de rechange qui s'usent naturellement suite à leur utilisation (lame, chaîne, démarreur à rappel, bougie d'allumage, fil de coupe etc).
- 2) Machines endommagées à la suite du non-respect des instructions du fabricant.
- 3) Machines mal entretenues ou mal soignées.
- 4) Utilisation de pièces de rechange ou d'accessoires inadapés.
- 5) Machines données à des tiers à titre gratuit.
- 6) Stockage de la machine avec du carburant.
- 7) Dommages résultant d'un montage erroné.
- 8) Dommages résultant du mélange par erreur du carburant avec l'huile de la machine.
- 9) Dommages résultant d'une mauvaise qualité du carburant ou du lubrifiant.
- 10) Dommages résultant d'un nettoyage insuffisant du générateur.
- 11) Équipement qui a été modifié ou démonté par du personnel non autorisé.
- 12) Pièces/composants cassés à la suite d'une utilisation inappropriée.
- 13) Matériel utilisé pour la location.

La garantie couvre uniquement le remplacement gratuit du composant qui présente un défaut de fabrication ou une défaillance matérielle. En cas d'absence d'une pièce de rechange spécifique, l'entreprise se réserve le droit de remplacer la machine par une autre du même type. Après la conclusion de toutes les procédures de garantie, la période de garantie de la machine ne sera pas prolongée ou renouvelée. Le remplacement d'une pièce détachée avec frais de réparation est couvert par une garantie de bon fonctionnement de 1 an, sous réserve du respect des conditions de garantie. Les pièces de rechange ou les machines remplacées restent en possession de notre société. Les exigences, autres que celles mentionnées dans ce formulaire de garantie, concernant la réparation d'une machine ou de ses dommages, ne sont pas applicables. La loi grecque et ses règlements s'appliquent à cette garantie.

GARANZIA

IT

Le macchine sono state fabbricate secondo le norme rigorose stabilite dalla nostra azienda, che sono allineate con i rispettivi standard di qualità europei. Le macchine con motore diesel e benzina sono fornite con un periodo di garanzia di 24 mesi per uso non professionale e 12 mesi per uso professionale. La garanzia è valida dalla data di acquisto del prodotto. La prova del diritto di garanzia è il documento di acquisto della macchina (scontrino o fattura). In nessun caso l'azienda coprirà il relativo costo dei pezzi di ricambio e delle rispettive ore di lavoro necessarie se non viene presentata una copia del documento di acquisto. Nel caso in cui la riparazione debba essere effettuata dal nostro servizio di assistenza, il costo del trasporto (da e per) è interamente a carico del mittente (cliente). Le suddette macchine devono essere inviate per la riparazione all'azienda o ad un'officina autorizzata nel modo e nel mezzo di trasporto appropriato.

ECCEZIONI E LIMITAZIONI ALLA GARANZIA:

- 1) Pezzi di ricambio che si usurano naturalmente a causa dell'uso (lama, catena, auto avvolgente, candela, filo del trimmer, ecc.)
- 2) Macchine danneggiate a causa del mancato rispetto delle istruzioni del fabbricante.
- 3) Macchina sottoposta a scarsa manutenzione o cura.
- 4) Utilizzo di pezzi di ricambio o accessori inadeguati.
- 5) Macchina ceduta a terzi a titolo gratuito.
- 6) Conservazione della macchina con carburante.
- 7) Danni causati da un montaggio errato.
- 8) Danni dovuti alla miscelazione per errore del carburante con l'olio della macchina.
- 9) Danni causati dalla cattiva qualità del carburante o del lubrificante.
- 10) Danni causati dalla mancata pulizia del generatore come richiesto.
- 11) Apparecchiature che sono state modificate o smontate da personale non autorizzato.
- 12) Rottura di parti/componenti a causa di un uso improprio.
- 13) Apparecchiature utilizzate per il noleggio.

La garanzia copre esclusivamente la sostituzione gratuita del componente che presenta un difetto di fabbricazione o un guasto di materiale. In caso di mancanza di un ricambio specifico l'azienda si riserva il diritto di sostituire il generatore con altro dello stesso tipo. Una volta concluse tutte le procedure di garanzia, il periodo di garanzia di un generatore non potrà essere prolungato o rinnovato. La sostituzione di un pezzo di ricambio con addebito della riparazione è coperta da una garanzia di buon funzionamento di 1 anno, previo rispetto dei termini di garanzia. I pezzi di ricambio o gli strumenti sostituiti rimangono in possesso della nostra azienda. Non si applicano requisiti diversi da quelli menzionati nel presente modulo di garanzia, riguardanti la riparazione di un generatore o il suo danneggiamento. Alla presente garanzia si applica la legge greca e le relative normative.

GARANCIA

AL

Makineritë janë prodhuar sipas standardeve strikte të vendosura nga kompania jonë, të cilat janë në përputhje me standardet përkatëse të cilësisë evropiane. Makinat me naftë dhe benzinë janë të pajisura me një periudhë garancie prej 24 muajsh për përdorim jo profesional dhe 12 muaj për përdorim profesional. Garancia është e vlefshme nga data e blerjes së produktit. Prova e së drejtës së garancisë është dokumenti i blerjes së makinës (faturë ose faturë me pakicë). Në asnjë rrethanë ndërmarrja nuk mbulon koston përkatëse të pjesëve të këmbimit dhe orarin përkatës të kërkuar të punës, përveç kur është paraqitur një kopje e dokumentit të blerjes. Në rast se riparimi duhet të bëhet nga departamenti ynë i shërbimit kostoja e transportit (për dhe nga) është tërësisht e mbajtur nga dërguesi (klienti). Makinat e mëna duhet të dërgohen për riparim në ndërmarrje ose në një punishte të autorizuar në thërrën dhe mjetet e duhura të transportit.

PËRJASHTIMET DHE KUFIZIMET E GARANCISË:

- 1) Pjesët rezervë që përdoren në mënyrë natyrale si pasojë e të qënit e përdorur (tehu, zinxhiri, tingëllimi, priza e shkëndijës, vija e trimerit etj.).
- 2) Makineritë e dëmtuara si rezultat i mosrespektimit të udhëzimeve të prodhuesit.
- 3) Makineritë e mirëmbajtura keq ose të kujdesura për të.
- 4) Përdorimi i pjesëve të papërshtatshme të këmbimit ose aksesorëve.
- 5) Makineritë që u jepen enteve të treta pa pagesë.
- 6) Magazinimi i makinës me karburant.
- 7) Dëmtimi si rezultat i mbledhjes së gabuar.
- 8) Dëmtimi si pasojë e përzjerjes së karburantit me vajin e makinës gabimisht.
- 9) Dëmtimi si rezultat i cilësisë së dobët të karburantit ose lubrifikantit.
- 10) Dëmtimi si pasojë e mospastrimit të gjeneratorit sipas nevojës.
- 11) Pajisje që janë modifi kuar ose çmontuar nga personel i paautorizuar.
- 12) Pjesë/përbërës të thyer si rezultat i përdorimit të papërshtatshëm.
- 13) Pajisje që përdoren me qira.

Garancia mbulon vetëm zëvendësimin pa pagesë të komponentit që paraqet një defekt prodhues ose dështim material. Në rast të mungesës së një pjese rezervë specifike kompania rezervon të drejtën për të zëvendësuar makinën me një tjetër të të njëjtit lloj. Pasi të jenë përfunduar të gjitha procedurat e garancisë, periudha e garancisë së makinës nuk do të zgjatet ose të rinovohet. Zëvendësimi i një pjese rezervë me pagesë riparimi mbulohet nga një garanci 1 vjeçare e një operacioni të mirë, subjekt i përputhjes me kushtet e garancisë. Pjesët rezervë ose makineritë që zëvendësohen mbeten në zotërim të kompanisë sonë. Kërkesat, përveç atyre të përmendura në këtë formë garancie, në lidhje me riparimin e një makine ose dëmtimin e saj, nuk zbatohen. Ligji grek dhe rregullat relative zbatohen për këtë garancia.

GARANCIA

SLO

Stroji so izdelani po strogih standardih našega podjetja, ki so usklajeni z ustreznimi evropskimi standardi kakovosti. Za stroje na dizelski in bencinski pogon velja garancija 24 mesecev za neprofesionalno uporabo in 12 mesecev za profesionalno uporabo. Garancija velja od dneva nakupa izdelka. Dokazilo o garancijski pravici je nakupni dokument stroja (maloprodajni račun ali račun). Pod nobenim pogojem podjetje ne bo krilo ustreznih stroškov rezervnih delov in ustreznih zahtevanih delovnih ur, razen če je predložena kopija nakupnega dokumenta. V primeru, da mora popravilo opraviti naš servis, stroške prevoza (do in nazaj) v celoti krije pošiljatelj (naročnik). Navedene stroje je treba z ustreznim načinom in prevoznim sredstvom poslati v popravilo v podjetje ali v pooblaščen delavnico.

GARANCIJSKE IZJEME IN OMEJITVE:

- 1) Rezervni deli, ki se naravno obrabijo kot posledica uporabe (rezilo, veriga, povratni zaganjalnik, vžigalna svečka, trimer vrvica itd.).
- 2) Stroj je poškodovan zaradi neupoštevanja navodil proizvajalca.
- 3) Stroji so slabo vzdrževani ali poskrbljeni.
- 4) Uporaba neustreznih nadomestnih delov ali dodatkov.
- 5) Stroji, dani tretjim subjektom brezplačno.
- 6) Shranjevanje stroja z gorivom.
- 7) Poškodbe zaradi napačne montaže.
- 8) Poškodbe zaradi pomotnega mešanja goriva s strojnim oljem.
- 9) Poškodbe zaradi slabe kakovosti goriva ali maziva.
- 10) Poškodbe zaradi neobveznega čiščenja generatorja.
- 11) Oprema, ki jo je spremenilo ali razstavilo nepooblaščen osebe.
- 12) Pokvarjeni deli/komponente zaradi neustrezne uporabe.
- 13) Oprema, ki se uporablja za najem.

Garancija zajema samo brezplačno zamenjavo komponente, ki predstavlja proizvodno napako ali okvaro materiala. V primeru pomanjkanja določenega rezervnega dela si podjetje pridržuje pravico zamenjati stroj z drugim enakim. Po zaključku vseh garancijskih postopkov se garancijskega obdobja stroja ne sme podaljšati ali obnoviti. Zamenjava nadomestnega dela s stroški popravila je zajeta z 1-letno garancijo brezhibnega delovanja ob upoštevanju garancijskih pogojev. Zamenjani rezervni deli ali stroji ostanejo v lasti našega podjetja. Zahteve, razen tistih, navedenih v tem garancijskem obrazcu, glede popravila stroja ali njegove poškodbe, ne veljajo. Za to garancijo velja grška zakonodaja in ustrezni predpisi.

GARANCIJE

SR

Mašine su proizvedene po strogim standardima koje je postavila naša kompanija, a koji su usklađeni sa odgovarajućim evropskim standardima kvaliteta. Mašinama na dizel i benzin obezbeđen je garantni rok od 24 meseca za neproglasavanje i 12 meseca za profesionalnu upotrebu. Garancija važi od dana kupovine proizvoda. Dokaz o pravini garancije je dokument o nabavi mašine (prijemnica u maloprodaji ili faktura). Ni pod kojim uslovima preduzeće neće pokriti relevantne troškove rezervnih delova i odgovarajuće potrebno radno vreme ukoliko nije predstavljena kopija dokumenta o nabavi. U slučaju da popravku mora da obavi naše odeljenje servisa troškovi transporta (do i od) u potpunosti snose pošiljaoca (klijenta). Rečeno mašine moraju biti poslate na popravku u preduzeće ili u ovlašćenu radionicu na odgovarajući način i način transporta.

IZUZEĆA I OGRANIČENJA GARANCIJE:

- 1) Rezervni delovi koji se istroše prirodnim putem kao posledica upotrebe (sečivo, lanac, trzaj startera, svećica, linija trimera itd.).
- 2) Mašinerije oštećene kao rezultat nepoštovanja uputstava proizvođača.
- 3) Mašinerija loše održavana ili zbrinuta.
- 4) Upotreba nepravilnih rezervnih delova ili pribora.
- 5) Mašinerija data trećim entitetima besplatno.
- 6) Skladištenje mašine gorivom.
- 7) Šteta kao rezultat greške u montaži.
- 8) Šteta kao posledica mešanja goriva sa mašinskim uljem greškom.
- 9) Šteta kao posledica lošeg kvaliteta goriva ili lubrikanta.
- 10) Šteta kao posledica neisceljenja generatora po potrebi.
- 11) Oprema koju je neovlašćeno osoblje modifikovalo ili rastavalo.
- 12) Polomljeni delovi/komponente kao rezultat neodgovarajuće upotrebe.
- 13) Oprema koja se koristi za iznajmljivanje.

Garancija pokriva samo besplatnu zamenu komponente koja predstavlja nedostatak proizvodnje ili kvar materijala. U slučaju nedostatka određenog rezervnog dela preduzeće zadržava pravo da zameni mašinu drugom istom vrstom. Nakon zaključenja svih garantnog postupka, garantni rok mašine neće biti produžen niti obnovljen. Rezervni delovi ili mašinerije koje se zamenjuju ostaju u posedu naše firme. Zamena rezervnog dela naknadom za popravku pokrivena je jednogodišnjom garancijom dobrog rada, koja podleže poštovanju uslova garancije. Zahtevi, osim onih koji su pomenuti u ovom garantnog obrascu, u vezi sa popravkom mašine ili oštećenjem, ne primenjuju se. Grčki zakon i relativni propisi odnose se na ovu garanciju.

ZÁRUKA

SK

Stroje boli vyrobené podľa prísnych noriem stanovených našou spoločnosťou, ktoré sú v súlade s príslušnými európskymi normami kvality. Na naftové a benzínové stroje je poskytovaná záručná doba 24 mesiacov pre neprofesionálne použitie a 12 mesiacov pre profesionálne použitie. Záruka je platná odo dňa zakúpenia produktu. Dokladom o záručnom práve je nákupný doklad stroja (maloobchodný doklad alebo faktúra). Spoločnosť za žiadnych okolností nebude hradíť príslušné náklady na náhradné diely a príslušný požadovaný pracovný čas, pokiaľ nebude predložená kópia nákupného dokladu. V prípade, že opravu musí vykonať naše servisné oddelenie, náklady na dopravu (do az) znáša v plnej miere odosielateľ (klient). Uvedené stroje je potrebné zaslať na opravu do firmy alebo do autorizovanej dielne vhodným spôsobom a dopravnými prostriedkami.

VÝNIMKY A OBMEDZENIA TÝKAJÚCE SA ZÁRUKY:

- 1) Náhradné diely, ktoré sa v dôsledku používania prirodzene opotrebovávajú (nôž, reťaz, spätný štartér, zapalovacia sviečka, struna atď.).
- 2) Poškodenie stroja v dôsledku nedodržania pokynov výrobcu.
- 3) Stroje sú zle udržiavané alebo sa o ne nestarajú.
- 4) Použitie nevhodných náhradných dielov alebo príslušenstva.
- 5) Strojové zariadenia poskytnuté tretím subjektom bezplatne.
- 6) Skladovanie stroja s palivom.
- 7) Poškodenie v dôsledku chybnéj montáže.
- 8) Poškodenie v dôsledku náhodného zmiešania paliva so strojovým olejom.
- 9) Poškodenie v dôsledku nízkej kvality paliva alebo maziva.
- 10) Poškodenie v dôsledku nevyčistenia generátora podľa potreby.
- 11) Zariadenie, ktoré bolo upravené alebo rozobraté neoprávneným personálom.
- 12) Poškodené diely/komponenty v dôsledku nevhodného používania.
- 13) Zariadenie používané na prenájom.

Záruka sa vzťahuje len na bezplatnú výmenu komponentu, ktorý vykazuje výrobnú chybu alebo poruchu materiálu. V prípade nedostatku konkrétneho náhradného dielu si spoločnosť vyhradzuje právo nahradiť stroj za iný rovnakého druhu. Po ukončení všetkých záručných postupov sa záručná doba stroja nepredlžuje ani neobnovuje. Na výmenu náhradného dielu s poplatkom za opravu sa vzťahuje 1-ročná záruka na správnu funkčnosť pri dodržaní záručných podmienok. Náhradné diely alebo stroje, ktoré sú vymenené, zostávajú vo vlastníctve našej spoločnosti. Iné požiadavky ako tie, ktoré sú uvedené v tomto záručnom formulári, týkajúce sa opravy stroja alebo jeho poškodenia, neplatia. Na túto záruku sa vzťahujú grécke zákony a príslušné predpisy.

ГАРАНЦИЯ

BG

Машините са произведени по строги стандарти, определени от нашата компания, които са съобразени със съответните европейски стандарти за качество. Дизеловите и бензиновите машини са с гаранционен срок от 24 месеца за непрофесионална употреба и 12 месеца за професионална употреба. Гаранцията е валидна от датата на закупуване на продукта. Доказателство за гаранционното право е документът за покупка на машината (касова бележка или фактура). При никакви обстоятелства компанията няма да покрие съответните разходи за резервни части и съответните необходими работни часове, освен ако не бъде представено копие от документа за покупка. В случай, че ремонтът трябва да бъде извършен от нашия сервиз, разходите за транспорт (до и от) се поемат изцяло от изпращача (клиента). Посочените машини трябва да бъдат изпратени за ремонт във фирмата или в оторизиран сервиз с подходящ начин и транспортно средство.

ОСВОБОЖДАВАНЕ ОТ ГАРАНЦИЯ И ОГРАНИЧЕНИЯ:

- 1) Резервни части, които се износват естествено в резултат на употреба (острие, верига, стартер, запалителна свещ, тримерно въже и др.).
- 2) Машината е повредена в резултат на неспазване на инструкциите на производителя.
- 3) Лошо поддържана или обгрижвана машина.
- 4) Използване на неподходящи резервни части или аксесоари.
- 5) Машини, предоставени безплатно на трети лица.
- 6) Съхраняване на машината с гориво.
- 7) Повреда в резултат на грешен монтаж.
- 8) Повреда в резултат на смесване на гориво с машинно масло по погрешка.
- 9) Повреда в резултат на лошо качество на горивото или смазочния материал.
- 10) Повреда в резултат на непочитуване на генератора според изискванията.
- 11) Оборудване, което е било модифицирано или разглобено от неоторизиран персонал.
- 12) Счупени части/компоненти в резултат на неподходяща употреба.
- 13) Оборудване, използвано под наем.

Гаранцията покрива само безплатна подмяна на компонент, който представлява производствен дефект или материална повреда. При липса на определена резервна част фирмата си запазва правото да замени машината с друга от същия вид. След приключване на всички гаранционни процедури, гаранционният период на машината не може да бъде удължаван или подновен. Подмяната на резервна част с такса ремонт се покрива от 1 година гаранция за добра работа при спазване на гаранционните условия. Подменените резервни части или машини остават притежание на нашата компания. Изисквания, различни от споменатите в този гаранционен формуляр, относно ремонт на машина или нейна повреда, не се прилагат. Гръцкият закон и съответните разпоредби се прилагат за тази гаранция.

ГАРАНЦИЈА

NMK

Машината е произведена по строги стандарти поставени од нашата компания, кои се усогласени со соодветните европски стандарти за квалитет. Машините на дизел и бензин се обезбедени со гарантен рок од 24 месеци за непрофесионална употреба и 12 месеци за професионална употреба. Гаранцијата важи од датумот на купување на производот. Доказ за гарантното право е купопродажниот документ на машината (потврда за малопродажба или фактура). Компанијата во никој случај нема да ги покрие релевантните трошоци за резервни делови и соодветното потребно работно време, освен ако не се прикаже копија од купопродажниот документ. Во случај поправката да ја изврши нашиот сервисен оддел, трошоците за превоз (до и од) целосно се на товар на испраќачот (клиентот). Наведените машини мора да се испратат на поправка до компанијата или до овластена работилница на соодветен начин и превозно средство.

ОСЛОБОДУВАЊА И ОГРАНИЧУВАЊА НА ГАРАНЦИЈАТА:

- 1) Резервни делови кои природно се истрошија како последица на употребата (ноже, синџир, стартер за повлекување, свекичка, линија за тример итн.).
- 2) Оштетени машини како резултат на непочитување на упатствата на производителот.
- 3) Машината лошо одржувана или згрижена.
- 4) Употреба на несоодветни резервни делови или додатоци.
- 5) Машина дадена на трети лица бесплатно.
- 6) Складирање на машината со гориво.
- 7) Оштетување како резултат на погрешно склопување.
- 8) Оштетување како резултат на мешање на гориво со машинско масло по грешка.
- 9) Оштетување како резултат на слаб квалитет на гориво или лубрикант.
- 10) Оштетување како резултат на нечистење на генераторот како што се бара.
- 11) Опрема која е модифицирана или расклопувана од неовластен персонал.
- 12) Скршени делови/компоненти како резултат на несоодветна употреба.
- 13) Опрема што се користи за изнајмување.

Гаранцијата опфаќа само бесплатна замена на компонентата што претставува производствен дефект или дефект на материјалот. Во случај на недостаток на специфичен резервен дел, компанијата го задржува правото да ја замени машината со друга од ист вид. Откако ќе се завршат сите процедури за гаранција, гарантниот период на машината нема да се продолжува или обновува. Замената на резервниот дел со наплата за поправка е покриена со 1 година гаранција за добро работење, под услов да се почитуваат условите за гаранција. Резервните делови или машините што се заменуваат остануваат во сопственост на нашата компанија. Барањата, освен оние споменати во овој формулар за гаранција, во врска со поправка на машина или нејзино оштетување, не важат. За оваа гаранција се применуваат грчките закони и релативните регулативи.

GARANȚIE

RO

Mașinile au fost fabricate conform standardelor stricte stabilite de compania noastră, care sunt aliniate la standardele europene de calitate respective. Mașinile alimentate cu motorină și benzină sunt prevăzute cu o perioadă de garanție de 24 de luni pentru uz neprofesional și 12 luni pentru uz profesional. Garanția este valabilă de la data achiziționării produsului. Dovada dreptului de garanție este documentul de cumpărare al mașinii (chitanță de vânzare cu amănuntul sau factura). În nicio circumstanță, compania nu va acoperi costurile relevante ale pieselor de schimb și orele de lucru necesare respective decât dacă este prezentată o copie a documentului de achiziție. În cazul în care reparația trebuie efectuată de către departamentul nostru de service, costul transportului (la și de la) este suportat integral de expeditor (client). Mașinile menționate trebuie trimise spre reparație către companie sau către un atelier autorizat în modul și mijloacele de transport corespunzătoare.

SCUTIRI ȘI RESTRICȚII DE GARANȚIE:

- 1) Piese de schimb care se uzează în mod natural ca urmare a utilizării (lamă, lanț, demaror cu recul, bujie, linie de tuns etc.).
- 2) Mașini deteriorate ca urmare a nerespectării instrucțiunilor producătorului.
- 3) Mașini prost întreținute sau îngrijite.
- 4) Utilizarea de piese de schimb sau accesorii necorespunzătoare.
- 5) Mașini oferite unor terțe entități în mod gratuit.
- 6) Depozitarea mașinii cu combustibil.
- 7) Deteriorări ca urmare a asamblării greșite.
- 8) Deteriorări ca urmare a amestecării din greșeală a combustibilului cu uleiul de mașină.
- 9) Daune ca urmare a calității slabe a combustibilului sau lubrifiantului.
- 10) Deteriorări ca urmare a necurățării generatorului conform cerințelor.
- 11) Echipament care a fost modificat sau dezasamblat de către personal neautorizat.
- 12) Piese/componente rupte ca urmare a unei utilizări necorespunzătoare.
- 13) Echipament folosit pentru închiriere.

Garanția acoperă doar înlocuirea gratuită a componentei care prezintă un defect de fabricație sau defecțiune a materialului. În cazul lipsei unei piese de schimb specifice, compania își rezervă dreptul de a înlocui mașina cu alta de același fel. După ce toate procedurile de garanție au fost încheiate, perioada de garanție a mașinii nu va fi prelungită sau reinnoită. Înlocuirea unei piese de schimb cu taxa de reparație este acoperită de o garanție de 1 an de bună funcționare, sub rezerva respectării termenilor de garanție. Piesele de schimb sau utilajele care sunt înlocuite rămân în posesia companiei noastre. Cerințele, altele decât cele menționate în acest formular de garanție, privind repararea unei mașini sau deteriorarea acesteia, nu se aplică. La această garanție se aplică legea greacă și reglementările aferente.

GARANCIA

HUN

A gépek a cégünk által felállított szigorú szabványok szerint készültek, amelyek összhangban vannak a mindenkori európai minőségi szabványokkal. A dízel- és benzinüzemű gépekre nem professzionális használat esetén 24 hónap, professzionális használat esetén 12 hónap garanciát vállalunk. A garancia a termék vásárlásának napjától érvényes. A garanciális jog igazolása a gép vásárlási bizonylata (kiskereskedelmi bizonylat vagy számla). A vállalat semmilyen körülmények között nem fedezi a pótalkatrészek és a vonatkozó előírt munkaidő költségeit, kivéve, ha bemutatják a vásárlási bizonylat másolatát. Abban az esetben, ha a javítást szervizünknek kell elvégeznie, a szállítás (oda és onnan) költsége teljes mértékben feladót (megrendelőt) terheli. Az említett gépeket a megfelelő módon és szállítóeszközzel javításra kell küldeni a céghez vagy egy erre felhatalmazott műhelybe.

GARANCIAÁLIS MENTESSÉGEK ÉS KORLÁTOZÁSOK:

- 1) Olyan pótalkatrészek, amelyek a használat következtében természetes elhasználódás (penge, lánc, önindító, gyújtógyertya, vágószál stb.).
- 2) A gép megsérült a gyártó utasításainak be nem tartása miatt.
- 3) A gép rosszul karbantartott vagy gondozott.
- 4) Nem megfelelő pótalkatrészek vagy tartozékok használata.
- 5) Harmadik személyeknek ingyenesen átadott gépek.
- 6) A gép tárolása üzemenyaggal.
- 7) Sérülések hibás összeszerelés következtében.
- 8) Az üzemanyag és a gépolaj véletlen összekeverése következtében keletkezett sérülés.
- 9) A rossz minőségű üzemanyag vagy kenőanyag okozta sérülés.
- 10) Sérülések a generátor nem megfelelő tisztítása miatt.
- 11) Olyan berendezések, amelyeknél illetéktelen személyek módosítottak vagy szétszedtek.
- 12) A nem rendeltetésszerű használat következtében eltört alkatrészek/komponensek.
- 13) Bérbe adott berendezések.

A garancia csak a gyártási hibát vagy anyaghibát mutató alkatrész ingyenes cseréjére vonatkozik. Konkrét alkatrész hiánya esetén a cég fenntartja a jogot, hogy a gépet azonos típusúra cserélje. Az összes garanciális eljárás befejezése után a gép jótállási ideje nem hosszabbítható meg vagy nem újítható meg. A pótalkatrész javítási díjjal járó cseréjére a jótállási feltételek betartása mellett 1 év jó működési garancia vonatkozik. A kicserélt alkatrészek vagy gépek cégünk birtokában maradnak. A jelen jótállási úrlapon felsoroltakon kívüli, a gép javítására vagy károsodására vonatkozó követelmények nem érvényesek. Erre a garanciára a görög törvények és a vonatkozó előírások vonatkoznak.

GARANZIJA

MLT

Il-makkinarju għe manifatturat skont standards stretti stabbiliti mill-kumpanija tagħna, li huma allinjati mal-istandards ta' kwalità ewropej rispettivi. Il-magni li jahdmu bid-dizil u l-gażolina huma pprovduti b'perjodu ta' 'garanzija ta' 24 xahar għal użu mhux professjonali u 12-il xahar għal użu professjonali. Il-garanzija hija valida mid-data tax-xiri tal-prodott. Prova tad-dritt tal-garanzija hija d-dokument tax-xiri tal-magna (irċevuta bl-ilmnut jew fattura). Taħt l-ebda ċirkostanza l-kumpanija m'għandha tkopri l-ispiża rilevanti tal-ispare parts u l-hinjiet tax-xogħol rispettivi meħtieġa sakemm ma tiġix ipprezentata kopja tad-dokument tax-xiri. F'każ li t-tiswija trid issir mid-dipartiment tas-servizz tagħna, l-ispiża tat-trasport (lejn u minn) tithallas għal kollox mill-mittent (il-klijent). L-imsemmija magni għandhom jintbagħtu għat-tiswija lill-kumpanija jew lill-hanut tax-xogħol awtorizzat bil-mod u mezz ta' trasport xieraq.

EŻENZJONIJET U RESTRIZZJONIJET TA' GARANZIJA:

- 1) Spare parts li jintlibsu b'mod naturali bħala konsegwenza tal-użu (xafra, katina, reil starter, spark plug, trimmer line eċċ.).
- 2) Makkinarju bil-ħsara bħala riżultat ta' 'nuqqas ta' konformità mal-istruzzjonijiet tal-manifattur.
- 3) Makkinarju miżmum jew ikkurat hażin.
- 4) Użu ta' 'spare parts jew aċċessorji mhux xierqa.
- 5) Makkinarju mogħti lill-entitajiet terzi mingħajr ħlas.
- 6) Il-ħażna tal-magna bil-fjuwil.
- 7) Ĥsara bħala riżultat ta' 'assembleagg' żbaljat.
- 8) Ĥsara bħala riżultat tat-taħlit tal-fjuwil maż-żejt tal-magni bi żball.
- 9) Ĥsara bħala riżultat ta' kwalità fqira ta' karburant jew lubrikant.
- 10) Ĥsara bħala riżultat li l-generatur ma jtnaddafx kif meħtieġ.
- 11) Tagħmir li għe modifikat jew żarmat minn persunal mhux awtorizzat.
- 12) Partijiet/komponenti miksura bħala riżultat ta' użu mhux xieraq.
- 13) Tagħmir użat għall-kera.

Il-garanzija tkopri biss is-sostituzzjoni bla ħlas tal-komponent li jipprezenta difett fil-manifattura jew Ĥsara fil-materjal. F'każ ta' nuqqas ta' spare part speċifika l-kumpanija tirserserva d-dritt li tissostitwixxi l-generatur b'ieħor tal-istess tip. Wara li l-proċeduri ta' garanzija kollha jkunu għew konkluzi, il-perjodu ta' garanzija ta' generatur m'għandux jiġi estiz jew imġedded. Is-sostituzzjoni ta' 'spare part bi ħlas ta' tiswija hija koperta minn garanzija ta' 'sena ta' tħadim tajjeb, soġġetta għal konformità mat-termini tal-garanzija. L-ispare parts jew l-għodda li jiġu sostitwiti jibqgħu fil-pussess tal-kumpanija tagħna. Rekwiżiti, minbarra daww imsemmija f'din il-formola ta' garanzija, dwar it-tiswija ta' generatur jew Ĥsara tiegħu, ma japplikawx. Il-liġi Griega u r-regolamenti relattivi japplikaw għal din il-garanzija.

GARANTÍA

ES

La maquinaria ha sido fabricada según estrictos estándares marcados por nuestra empresa, los cuales están alineados con los respectivos estándares de calidad europeos. Las máquinas con motor diésel y gasolina cuentan con un período de garantía de 24 meses para uso no profesional y de 12 meses para uso profesional. La garantía es válida a partir de la fecha de compra del producto. La prueba del derecho de garantía es el documento de compra de la máquina (recibo de venta o factura). En ningún caso la empresa cubrirá el costo correspondiente de los repuestos y las respectivas horas de trabajo requeridas, salvo que se presente copia del documento de compra. En caso de que la reparación deba ser realizada por nuestro departamento de servicio, el costo del transporte (hacia y desde) corre enteramente a cargo del remitente (cliente). Dichas máquinas deberán enviarse para su reparación a la empresa o a un taller autorizado en el modo y medio de transporte adecuados.

EXENCIONES Y RESTRICCIONES DE LA GARANTÍA:

- 1) Repuestos que se desgastan naturalmente como consecuencia del uso (cuchilla, cadena, arrancador de retroceso, bujía, hilo de corte, etc.).
- 2) Maquinaria dañada por incumplimiento de las instrucciones del fabricante.
- 3) Maquinaria mal mantenida o cuidada.
- 4) Uso de repuestos o accesorios inadecuados.
- 5) Maquinaria entregada a terceras entidades de forma gratuita.
- 6) Almacenamiento de la máquina con combustible.
- 7) Daños debidos a un montaje erróneo.
- 8) Daños como resultado de mezclar por error combustible con aceite de máquina.
- 9) Daños como consecuencia de la mala calidad del combustible o lubricante.
- 10) Daños por no limpiar el generador como se requiere.
- 11) Equipo que haya sido modificado o desmontado por personal no autorizado.
- 12) Piezas/componentes rotos como consecuencia de un uso inadecuado.
- 13) Equipo utilizado para alquiler.

La garantía cubre únicamente la sustitución sin coste del componente que presente defecto de fabricación o fallo de material. En caso de falta de un recambio específico la empresa se reserva el derecho de sustituir la máquina por otra del mismo tipo. Una vez concluidos todos los procedimientos de garantía, el período de garantía de la máquina no se ampliará ni renovará. El reemplazo de un repuesto con cargo de reparación está cubierto por una garantía de buen funcionamiento de 1 año, sujeto al cumplimiento de los términos de garantía. Los repuestos o maquinaria que sean sustituidos quedan en posesión de nuestra empresa. No se aplican requisitos distintos de los mencionados en este formulario de garantía con respecto a la reparación de una máquina o daños a la misma. La ley griega y las regulaciones relativas se aplican a esta garantía.

GARANCIJE

HR

Strojevi su proizvedeni prema strogim standardima naše tvrtke, koji su usklađeni s odgovarajućim europskim standardima kvalitete. Strojevi s dizelskim i benzinskim pogonom imaju jamstvo od 24 mjeseca za neprofesionalnu uporabu i 12 mjeseci za profesionalnu uporabu. Jamstvo vrijedi od datuma kupnje proizvoda. Dokaz prava na jamstvo je dokument o kupnji stroja (račun ili račun). Ni pod kojim okolnostima tvrtka neće pokriti relevantne troškove rezervnih dijelova i odgovarajućih potrebnih radnih sati osim ako se ne predoči kopija dokumenta o kupnji. U slučaju da popravak mora obaviti naš servis, troškove prijevoza (do i od) u cijelosti snosi pošiljatelj (klijent). Navedene strojeve potrebno je na odgovarajući način i prijevoznim sredstvom poslati na popravak u poduzeće ili u ovlaštenu radionicu.

IZUZEĆA I OGRANIČENJA JAMSTVA:

- 1) Rezervni dijelovi koji se prirodno troše kao posljedica korištenja (oštrica, lanac, povratni starter, svjećica, konop za trimer itd.).
- 2) Stroj je oštećen zbog nepridržavanja uputa proizvođača.
- 3) Strojevi se loše održavaju ili se o njima brine.
- 4) Korištenje neodgovarajućih rezervnih dijelova ili pribora.
- 5) Strojevi dani trećim subjektima besplatno.
- 6) Skladištenje stroja s gorivom.
- 7) Oštećenja kao rezultat pogrešne montaže.
- 8) Oštećenja kao rezultat miješanja goriva sa strojnim uljem pogreškom.
- 9) Oštećenja kao rezultat loše kvalitete goriva ili maziva.
- 10) Oštećenja kao rezultat nečišćenja generatora prema potrebi.
- 11) Oprema koja je modificirana ili rastavljena od strane neovlaštenog osoblja.
- 12) Slomljeni dijelovi/komponente kao rezultat neprikladne uporabe.
- 13) Oprema koja se koristi za iznajmljivanje.

Jamstvo pokriva samo besplatnu zamjenu komponente koja predstavlja grešku u proizvodnji ili grešku u materijalu. U slučaju nedostatka određenog rezervnog dijela tvrtka zadržava pravo zamjene generatora s drugim iste vrste. Nakon završetka svih jamstvenih postupaka, jamstveni rok generatora ne može se produžiti niti obnoviti. Zamjena rezervnog dijela uz naknadu za popravak pokrivena je 1-godišnjim jamstvom ispravnog rada, podložno poštivanju uvjeta jamstva. Zamijenjeni rezervni dijelovi ili alati ostaju u vlasništvu naše tvrtke. Zahtjevi, osim onih navedenih u ovom obrascu jamstva, koji se tiču popravka generatora ili njegovog oštećenja, ne vrijede. Grčki zakon i odgovarajući propisi primjenjuju se na ovo jamstvo.

GWARANCJA

PL

Maszyny zostały wyprodukowane według rygorystycznych norm ustalonych przez naszą firmę, które są zgodne z odpowiednimi europejskimi standardami jakości. Maszyny zasilane olejem napędowym i benzyną objęte są 24-miesięczną gwarancją w przypadku użytku nieprofesjonalnego i 12 miesięcy w przypadku użytku profesjonalnego. Gwarancja obowiązuje od daty zakupu produktu. Dowodem prawa gwarancyjnego jest dokument zakupu maszyny (paragon lub faktura). W żadnym wypadku firma nie pokryje odpowiednich kosztów części zamiennych i odpowiednich wymaganych godzin pracy, chyba że przedstawiona zostanie kopia dokumentu zakupu. W przypadku konieczności wykonania naprawy przez nasz serwis, koszt transportu (do i z) w całości pokrywa nadawca (klient). Maszyny te należy przesyłać do naprawy do firmy lub do autoryzowanego warsztatu odpowiednim sposobem i środkiem transportu.

WYŁĄCZENIA I OGRANICZENIA GWARANCJI:

- 1) Części zamienne, które ulegają naturalnemu zużyciu w wyniku użytkowania (ostrze, łańcuch, rozrusznik linkowy, świeca zapłonowa, żyłka trymera itp.).
- 2) Maszyna uszkodzona na skutek nieprzestrzegania instrukcji producenta.
- 3) Maszyny źle konserwowane lub pielęgnowane.
- 4) Używanie niewłaściwych części zamiennych lub akcesoriów.
- 5) Maszyny oddawane podmiotom trzecim nieodpłatnie.
- 6) Przechowywanie maszyny z paliwem.
- 7) Uszkodzenia na skutek błędnego montażu.
- 8) Uszkodzenia powstałe w wyniku przypadkowego zmieszania paliwa z olejem maszynowym.
- 9) Uszkodzenia powstałe na skutek złej jakości paliwa lub smaru.
- 10) Uszkodzenia powstałe w wyniku nieczyszczenia generatora zgodnie z wymaganiami.
- 11) Sprzęt, który został zmodyfikowany lub zdemontowany przez nieupoważniony personel.
- 12) Uszkodzone części/elementy w wyniku niewłaściwego użytkowania.
- 13) Sprzęt używany do wynajęcia.

Gwarancja obejmuje wyłącznie bezpłatną wymianę elementu wykazującego wadę produkcyjną lub wadę materiałową. W przypadku braku określonej części zamiennej firma zstrzeżenie sobie prawo do wymiany maszyny na inną tego samego rodzaju. Po zakończeniu wszystkich procedur gwarancyjnych okres gwarancji na maszynę nie podlega przedłużeniu ani odnowieniu. Wymiana części zamiennej za opłatą naprawy objęta jest roczną gwarancją dobrego działania, pod warunkiem zachowania warunków gwarancji. Wymienione części zamienne lub maszyny pozostają w posiadaniu naszej firmy. Nie obowiązują wymagania inne niż wymienione w niniejszym formularzu gwarancyjnym, dotyczące naprawy maszyny lub jej uszkodzenia. Niniejsza gwarancja ma zastosowanie do greckiego prawa i odpowiednich przepisów.



The instructions manual is also available in digital format on our website
www.nikolaoutools.com. Find it by entering the product code in the Search "Q" field.

Μπορείτε να βρείτε τις οδηγίες χρήσης και σε ηλεκτρονική μορφή μέσω της ιστοσελίδας μας
www.nikolaoutools.com. Αναζητήστε τις με τον κωδικό προϊόντος στο πεδίο Αναζήτηση "Q".