

NAKAYAMA[®] PRO

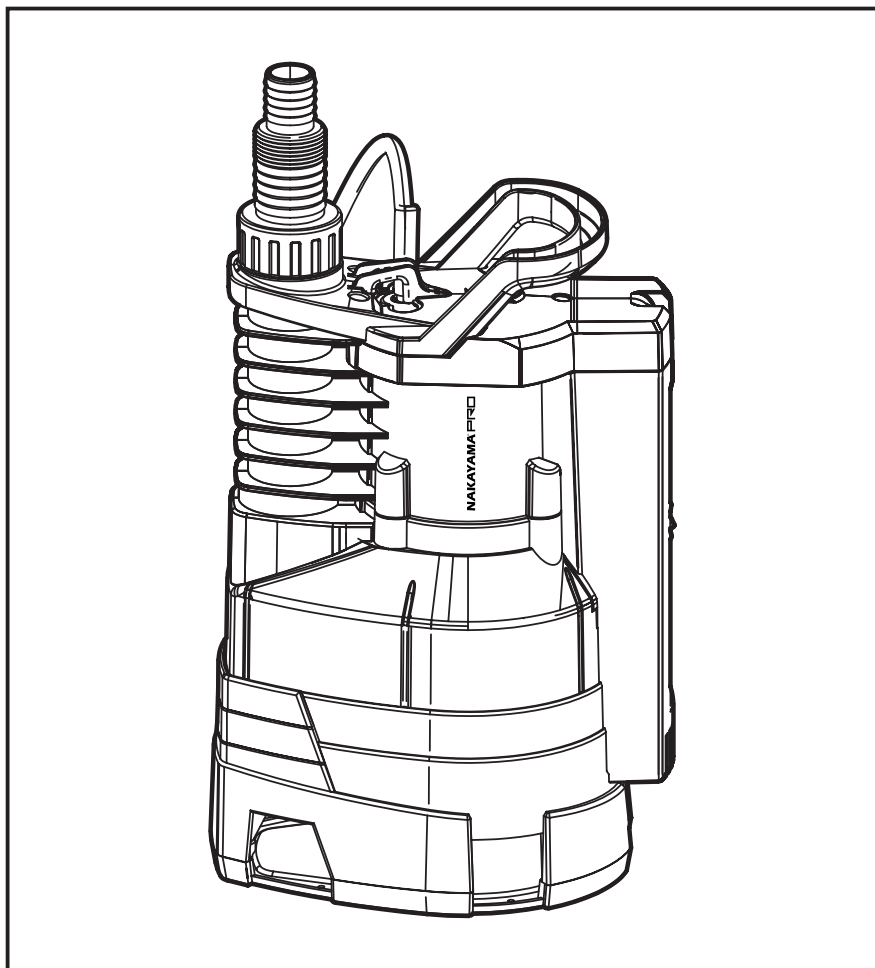

NP1080
019930

EN IT
EL BG
SR HR
HU ES



WWW.NIKOLAOUTOOLS.COM

SCAN ME



SAFETY INSTRUCTIONS

Note: After opening the package, ensure that no parts are missing or damaged. If parts are missing or damaged, do not use the machine and send it back to your dealer.

Important: This manual must always accompany the equipment upon its resale.

- To ensure proper and safe operation of this equipment, the operator must read and understand these instructions before first use.
- This manual should be kept close in a safe spot and be made available to all operators of this machine.
- All electrical sockets must be earthed.
- No power cord should be used for transporting or fixing the equipment.
- Don't pull the power cord on the sharp edge and don't press the power cord.
- The power supply voltage must be the same as the voltage given on the model board.
- To avoid hazards, all installation and replacement of components can only be carried out by authorized customer service personnel.
- Electrical connections can only be performed by electrical professionals, and please comply with state regulations for this.
- The pump must be connected with a Residual Current Device (RCD) which carries a rated leakage current of no more than 30 mA.
- Check the connection of the plug before running. If the wire is damaged, it must be replaced by the manufacturer, the agent or the relevant technical personnel to avoid any danger.
- The device is suitable for children at eight or older. People with sensory or physical disabilities or deficiencies are required to use under supervision or knowledge of safety, use and danger. Children are not allowed to wash or maintain equipment without supervision.
- Liquid contamination may be caused by leakage of lubricating oil.
- The water pump can be connected with a shock proof plug installed in accordance with the regulations.
- Do not use pumps when there is someone in the water.
- When cleaning and maintaining, please disconnect the water pump from the main power supply.
- Please contact technical staff in the case of equipment damage.
- Connectors for power plugs and extension cables must be made sure that they are watertight and must not be placed in the water. Furthermore, connectors cannot be placed on the ground. It is recommended to ensure that the outlet is at least 60 mm from the ground.



Danger: Do not repair the power cord if there is any external damage to the power cord or plug. Danger of electrical shock.



Attention: Failure to follow these safety instructions can lead to electrical shock, which endangers the life of the operator or of bystanders.



Attention: Risk of equipment damage. The maximum grain size mentioned in the technical data does not refer to gravel but to material that can be dissolved in the pump. Suction of gravel can cause the pump to fail.

INTENDED USE

- This tool is an electric submersible dirty-water pump. It is designed for pumping dirty water containing solids in basements, pits, tanks, flooded areas, etc.
- When installed at the bottom of a shaft, the pump helps prevent water accumulation and flooding in basements and other low-lying areas.
- The electric pump can also be used for water transfer and drainage in household, agricultural and gardening applications, in construction sites and other suitable installations containing dirty or muddy water.

INSTALLATION

- Sufficiently long and strong ropes should be attached to the handle before first use. When the pump is immersed into the liquid, the rope along with a handle can be used to balance the pump.
- The equipment requires an area of at least 60x60 cm.

- Submersion depth of equipment is written in technical data.
- When installing the equipment, make sure that the suction opening will not be blocked by foreign objects to keep the equipment stable.

TECHNICAL DATA

Model	NP1080
Voltage / Frequency	230 V / 50 Hz
Power	900 W
Maximum flow rate	15500 L/h
Maximum head	8.5 m
Max. pump submersion	7 m
Outlet (pipe diameter)	1"G1-1/4"/G1-1/2"
Max. particle size	35 mm
Water temperature	35 °C
Cable length	10 m
Pump dimensions	24x17x43 cm
Weight	5.5 kg

FLOAT SWITCH

In this particular pump the float switch is built into the pump body. This can control the starting point of the pump's operation.

Check the following items before the pump starts running:

- The sensor must be installed in the body of the pump.
 - **Attention: If the sensor is not installed in the body of the pump there is a risk of dry running which could damage the impeller.**
- Ensure that the metal component of the sensor is exposed and clean.
- Keep the pump's sensor clean so that it can continuously read the water level.



Attention: Risk of equipment damage. Do not lift the pump by cable or pressure hose, because these cables or pressure hoses are not designed for tensile strength from pump weight.



Attention: For rope handling, do not operate the pump without the pressure hose to prevent the pump from twisting around its longitudinal axis. In continuous use of a pump with a rope, the condition of the rope must be checked periodically, as it may break with increasing use time.

CONNECTING PRESSURE PIPE

- Screw the pressure pipe onto the pressure connector. All joint connections must be sealed with a threaded sealing stripe.
- When using the hose, screw the right hose adapter into the pressure connector.
- Secure the hose firmly to the hose adapter and secure it with a hose clamp.
- If it is used occasionally, please use a suitable pipe. A rigid pipe with a check valve is recommended for use in a fixed position. This can be done at the close of the machine to prevent liquid backflow.

Use a strong rope to connect the handle of the pump and dip it into the liquid to be conveyed at a certain angle, so that the lower side of the device has no bubble formation to prevent the bubbles from being sucked in.

Put the equipment down slowly, and once the pump is submerged, it can be adjusted again.

The pump is arranged at the bottom of a liquid container.

Fasten the end of the rope after lowering so that the pump can also be handled when hanging on the rope.

The pump can work after the device is connected to the main power source.



Attention: The pump is not designed to transport corrosive substances, flammable and explosive substances such as gasoline, petroleum, nitro diluent, grease, oil, brine and toilet sewage, as well as low mobility mud sewage. The temperature of the liquid cannot exceed 35°C.

CLEANING

- Clean the equipment from the outside.
- Flush with clean water.
- Use brush and detergent to remove stubborn impurities.
- Immerse the pump into a container with clean water, open and run it for a while, then flush it in the pump.



Attention: Before using the pump again, clean it first to prevent any possible dirt residue from building up which could negatively affect the equipment's operation.

STORAGE

- If there is a risk of frost, remove equipment and accessories and clean and store it in a place protected from frost.



Attention: Risk of equipment damage: Frost will destroy electrical appliances and accessories, because they always contain water.

TROUBLESHOOTING

- In most cases, you will be able to troubleshoot problems easily by yourself. Before you contact us, please refer to the following table for technical support. This will help you save a lot of work and possible expenses.

Problem	Possible cause	Solution
The pump cannot start	<ol style="list-style-type: none"> 1. Unconnected power. 2. Sensors are not exposed to water. 3. Sensor metal contact is blocked by dirt. 	<ol style="list-style-type: none"> 1. Check power supply. 2. Place the sensors in water. 3. Clean the sensor.
No water	<ol style="list-style-type: none"> 1. Inlet obstruction. 2. The pressure hose is bent. 	<ol style="list-style-type: none"> 1. Clean the inlet. 2. Adjust the hose.
The pump cannot close	<ol style="list-style-type: none"> 1. The sensor is conducted by conductive dirt. 	<ol style="list-style-type: none"> 1. Clean the sensor.
Flow rate is too low	<ol style="list-style-type: none"> 1. Inlet obstruction. 2. Debris and particles cause the wear of a critical part of the pump which reduces the flow of the pump. 	<ol style="list-style-type: none"> 1. Clean the inlet. 2. Clean the pump and replace worn parts.
The pump stops working after a short period of time	<ol style="list-style-type: none"> 1. If the water is too dirty, the pump may stall, and the heat protector will cut off the water pump motor power supply. 2. If the water temperature is too high, the heat protector will cut off the water pump motor power supply. 	<ol style="list-style-type: none"> 1. Disconnect the main power supply and clean the water pump. 2. Ensure that the maximum water temperature does not exceed 35°C.

ISTRUZIONI DI SICUREZZA

Nota: dopo aver aperto la confezione, verificare che non manchino o siano danneggiati componenti. Se dovessero mancare o essere danneggiati, non utilizzare la macchina e restituirla al proprio rivenditore.

Importante: il presente manuale deve sempre accompagnare l'apparecchiatura in caso di rivendita.

- Per garantire un funzionamento corretto e sicuro di questa attrezzatura, l'operatore deve leggere e comprendere le presenti istruzioni prima del primo utilizzo.
- Il presente manuale deve essere conservato in un luogo sicuro e accessibile a tutti gli operatori della macchina.
- Tutte le prese elettriche devono essere collegate a terra.
- Non utilizzare il cavo di alimentazione per trasportare o fissare l'apparecchiatura.
- Non tirare il cavo di alimentazione tenendolo per il bordo tagliente e non esercitare pressione sul cavo stesso.
- La tensione di alimentazione deve corrispondere a quella indicata sulla scheda del modello.
- Per evitare pericoli, tutte le operazioni di installazione e sostituzione dei componenti devono essere eseguite esclusivamente da personale autorizzato dell'assistenza clienti.
- I collegamenti elettrici devono essere eseguiti esclusivamente da personale qualificato; si prega di attenersi alle normative vigenti in materia.
- La pompa deve essere collegata a un interruttore differenziale (RCD) con una corrente nominale di dispersione non superiore a 30 mA.
- Prima di mettere in funzione l'apparecchio, controllare il collegamento della spina. Se il cavo è danneggiato, deve essere sostituito dal produttore, dal rivenditore o da personale tecnico qualificato per evitare qualsiasi pericolo.
- Il dispositivo è adatto a bambini di età pari o superiore a otto anni. Le persone con disabilità o limitazioni sensoriali o fisiche devono utilizzarlo sotto supervisione o dopo aver ricevuto istruzioni in merito alla sicurezza, all'uso e ai pericoli. Ai bambini non è consentito lavare o effettuare la manutenzione dell'attrezzatura senza supervisione.
- La contaminazione da liquidi può essere causata da perdite di olio lubrificante.
- La pompa dell'acqua può essere collegata tramite una spina antiurto installata nel rispetto delle norme vigenti.
- Non utilizzare le pompe quando c'è qualcuno in acqua.
- Durante le operazioni di pulizia e manutenzione, scollegare la pompa dell'acqua dall'alimentazione elettrica.
- In caso di danni alle attrezzature, si prega di contattare il personale tecnico.
- È necessario assicurarsi che i connettori delle spine di alimentazione e delle prolunghe siano a tenuta stagna e non devono essere immersi nell'acqua. Inoltre, i connettori non devono essere appoggiati a terra. Si raccomanda di assicurarsi che la presa si trovi ad almeno 60 mm dal pavimento.



Pericolo: non riparare il cavo di alimentazione se presenta danni esterni o se la spina è danneggiata. Pericolo di scossa elettrica.



Attenzione: il mancato rispetto delle presenti istruzioni di sicurezza può causare scosse elettriche, mettendo a rischio la vita dell'operatore o delle persone presenti.



Attenzione: rischio di danni all'apparecchiatura. La granulometria massima indicata nei dati tecnici non si riferisce alla ghiaia, bensì al materiale che può essere pompato. L'aspirazione di ghiaia può causare il guasto della pompa.

DESTINAZIONE D'USO

- Questo strumento è una pompa elettrica sommersibile per acque sporche. È progettata per il pompaggio di acque sporche contenenti solidi in scatinati, pozzi, serbatoi, aree allagate, ecc.
- Se installata sul fondo di un pozzo, la pompa contribuisce a prevenire l'accumulo di acqua e le inondazioni negli scatinati e in altre zone basse.
- La pompa elettrica può essere utilizzata anche per il trasferimento e il drenaggio dell'acqua in ambito domestico, agricolo e di giardinaggio, nei cantieri edili e in altre installazioni idonee in presenza di acque sporche o fangose.

INSTALLAZIONE

- Prima del primo utilizzo, è necessario fissare alla maniglia delle corde sufficientemente lunghe e resistenti. Quando la pompa è immersa nel liquido, la corda e la maniglia possono essere utilizzate per mantenerne l'equilibrio.
- L'attrezzatura richiede uno spazio di almeno 60x60 cm.

- La profondità di immersione dell'apparecchiatura è indicata nelle specifiche tecniche.
- Durante l'installazione dell'apparecchiatura, assicurarsi che l'apertura di aspirazione non venga ostruita da oggetti estranei, al fine di garantire la stabilità dell'apparecchiatura.

DATI TECNICI

Modello	NP1080
Tensione / Frequenza	230 V / 50 Hz
Potenza	900 W
Portata massima	15500 L/h
Prevalenza massima	8,5 m
Profondità massima di immersione della pompa	7 m
Uscita (diametro del tubo)	1" G1-1/4" G1-1/2"
Dimensione massima delle particelle	35 mm
Temperatura dell'acqua	35 °C
Lunghezza del cavo	10 m
Dimensioni della pompa	24x17x43 cm
Peso	5,5 kg

INTERRUTTORE A GALLEGGIANTE

In questa pompa l'interruttore a galleggiante è integrato nel corpo della pompa. Questo permette di controllare il momento di avvio del funzionamento della pompa.

Controllare i seguenti punti prima che la pompa inizi a funzionare:

- Il sensore deve essere installato nel corpo della pompa.
 - **Attenzione: se il sensore non è installato nel corpo della pompa, sussiste il rischio di funzionamento a secco che potrebbe danneggiare la girante.**
- Assicurarsi che la parte metallica del sensore sia esposta e pulita.
- Mantenere pulito il sensore della pompa in modo che possa rilevare continuamente il livello dell'acqua.



Attenzione: rischio di danni all'apparecchiatura. Non sollevare la pompa tenendola per il cavo o il tubo di mandata, poiché questi non sono progettati per sopportare la trazione esercitata dal peso della pompa.



Attenzione: durante l'utilizzo della fune, non azionare la pompa senza il tubo di mandata, per evitare che la pompa si attorcigli attorno al proprio asse longitudinale. In caso di uso prolungato della pompa con la fune, è necessario controllare periodicamente lo stato della fune, poiché questa potrebbe rompersi con l'aumentare del tempo di utilizzo.

TUBO DI COLLEGAMENTO IN PRESSIONE

- Avvitare il tubo di mandata sul raccordo di mandata. Tutti i giunti devono essere sigillati con una guarnizione filettata.
- Quando si utilizza il tubo flessibile, avvitare l'adattatore corretto sul raccordo di pressione.
- Fissare saldamente il tubo all'adattatore e fissarlo con una fascetta stringitubo.
- Se l'uso è sporadico, si prega di utilizzare un tubo adeguato. Per l'uso in posizione fissa si consiglia un tubo rigido dotato di valvola di non ritorno. Questa può essere installata all'estremità della macchina per impedire il riflusso del liquido.

Utilizzare una corda resistente per collegare la maniglia della pompa e immergerla nel liquido da pompare con una certa inclinazione, in modo che sul lato inferiore del dispositivo non si formino bolle e si eviti che queste vengano aspirate.

Abbassare l'attrezzatura lentamente; una volta che la pompa è immersa, è possibile regolarla nuovamente. La pompa è posizionata sul fondo di un recipiente contenente liquido.

Fissare l'estremità della corda dopo averla calata, in modo che la pompa possa essere maneggiata anche quando è appesa alla corda.

La pompa può funzionare dopo che il dispositivo è stato collegato alla rete elettrica.



Attenzione: la pompa non è progettata per il trasporto di sostanze corrosive, infiammabili ed esplosive quali benzina, petrolio, diluenti nitro, grassi, oli, salamoia e acque reflue provenienti da impianti sanitari, né di fanghi fognari a bassa fluidità. La temperatura del liquido non deve superare i 35 °C.

PULIZIA

- Pulire l'attrezzatura all'esterno.
- Sciacquare con acqua pulita.
- Utilizza una spazzola e un detergente per rimuovere lo sporco più ostinato.
- Immergi la pompa in un recipiente pieno d'acqua pulita, aprila e lasciala funzionare per qualche istante, quindi sciacquala all'interno della pompa.



Attenzione: prima di riutilizzare la pompa, pulirla accuratamente per evitare che eventuali residui di sporco possano accumularsi e compromettere il corretto funzionamento dell'apparecchiatura.

STOCCAGGIO

- Se sussiste il rischio di gelo, rimuovere l'attrezzatura e gli accessori, pulirli e riporli in un luogo al riparo dal gelo.



Attenzione: rischio di danni alle apparecchiature: il gelo danneggia irreparabilmente gli elettrodomestici e gli accessori, poiché contengono sempre acqua.

RISOLUZIONE DEI PROBLEMI

- Nella maggior parte dei casi, potrai risolvere facilmente i problemi da solo. Prima di contattarci, ti invitiamo a consultare la tabella seguente per ricevere assistenza tecnica. In questo modo potrai risparmiare molto tempo e eventuali spese.

Problema	Possibile causa	Soluzione
La pompa non si avvia	<ol style="list-style-type: none"> 1. Alimentazione non collegata. 2. I sensori non sono esposti all'acqua. 3. Il contatto metallico del sensore è ostruito dallo sporco. 	<ol style="list-style-type: none"> 1. Controllare l'alimentazione. 2. Immergere i sensori in acqua. 3. Pulire il sensore.
Niente acqua	<ol style="list-style-type: none"> 1. Ostruzione dell'ingresso. 2. Il tubo flessibile di mandata è piegato. 	<ol style="list-style-type: none"> 1. Pulire l'ingresso. 2. Regolare il tubo.
La pompa non riesce a chiudersi	<ol style="list-style-type: none"> 1. Il sensore è contaminato da sporco conduttivo. 	<ol style="list-style-type: none"> 1. Pulire il sensore.
La portata è troppo bassa	<ol style="list-style-type: none"> 1. Ostruzione dell'ingresso. 2. I detriti e le particelle causano l'usura di una parte fondamentale della pompa, riducendone la portata. 	<ol style="list-style-type: none"> 1. Pulire l'ingresso. 2. Pulire la pompa e sostituire le parti usurate.
La pompa smette di funzionare dopo poco tempo	<ol style="list-style-type: none"> 1. Se l'acqua è troppo sporca, la pompa potrebbe bloccarsi e il dispositivo di protezione termica interromperà l'alimentazione del motore della pompa dell'acqua. 2. Se la temperatura dell'acqua è troppo alta, il dispositivo di protezione termica interromperà l'alimentazione del motore della pompa dell'acqua. 	<ol style="list-style-type: none"> 1. Scollegare l'alimentazione elettrica e pulire la pompa dell'acqua. 2. Assicurarsi che la temperatura massima dell'acqua non superi i 35 °C.

ΟΔΗΓΙΕΣ ΑΣΦΑΛΕΙΑΣ

Σημείωση: Μετά το άνοιγμα της συσκευασίας, βεβαιωθείτε ότι δεν λείπουν εξαρτήματα και ότι δεν υπάρχει ζημιά σε οποιοδήποτε εξάρτημα. Αν λείπουν εξαρτήματα ή υπάρχει ζημιά σε κάποιο εξάρτημα, μη χρησιμοποιήσετε τη συσκευή και επιστρέψτε την στο κατάστημα που την αγοράσατε.

Σημαντικό: Το παρόν εγχειρίδιο πρέπει πάντα να συνοδεύει τον εξοπλισμό σε περίπτωση μεταπώλησής του.

- Για να λειτουργήσετε αυτή τη συσκευή με ασφάλεια, ο χειριστής θα πρέπει να διαθέσει και να κατανοήσει τις οδηγίες χρήσης πριν την πρώτη λειτουργία.
- Το παρόν εγχειρίδιο πρέπει να φυλάσσεται κοντά στον χώρο εργασίας, σε ασφαλές σημείο και να τίθεται στη διάθεση όλων των χειριστών αυτού του μηχανήματος.
- Όλες οι πρίζες πρέπει να είναι γειωμένες.
- Μην χρησιμοποιείτε το καλώδιο μεταφοράς ρεύματος για την ανάρτηση και την μεταφορά της αντλίας.
- Μην κακομεταχειρίζεστε το καλώδιο τροφοδοσίας ρεύματος και μην το πιέζετε σε κοφτερές γωνίες.
- Η τάση της παροχής ρεύματος θα πρέπει να είναι ίδια με αυτήν που αναγράφεται στην πινακίδα τύπου της συσκευής.
- Για την αποφυγή κινδύνων και την πρόκληση ζημιάς στη συσκευή, όλες οι εργασίες συντήρησης, εγκατάστασης και αντικατάστασης εξαρτημάτων πρέπει να πραγματοποιούνται μόνο από εξουσιοδοτημένο προσωπικό σέρβις.
- Οι ηλεκτρικές συνδέσεις πρέπει να πραγματοποιούνται μόνο από επαγγελματίες ηλεκτρολόγους και σύμφωνα με τους σχετικούς κρατικούς κανονισμούς.
- Η αντλία πρέπει να είναι συνδεδεμένη με ρελέ διαρροής (RCD) με ρεύμα διαρροής τουλάχιστον 30 mA.
- Ελέγξτε την σύνδεση στην παροχή ρεύματος πριν την έναρξη λειτουργίας. Αν το καλώδιο έχει υποστεί ζημιά πρέπει να αλλάχθει με καινούργιο από κάποιο εξουσιοδοτημένο σέρβις ώστε να αποφύγετε τον κίνδυνο.
- Αυτή η αντλία είναι κατάλληλη για χρήση από παιδιά 8 ετών και άνω αλλά πάντα με την κατάλληλη επίβλεψη.
- Η συγκεκριμένη αντλία δεν είναι κατάλληλη για μεταφορά ποσίου νερού. Υπάρχει κίνδυνος μόλυνσης του νερού λόγω διαρροής λαδιού από την αντλία.
- Μην χρησιμοποιείτε την αντλία αν βρίσκεται κάποιο άτομο μέσα στον χώρο άντλησης.
- Πριν προβείτε στην επισκευή, στον καθαρισμό ή στην συντήρηση της αντλίας αποσυνδέστε την από την παροχή ρεύματος.
- Σε περίπτωση που υποστεί ζημιά ο εξοπλισμός, επικοινωνήστε με τεχνικό προσωπικό.
- Οι συνδέσεις των καλωδίων και των μπαλαντζών πρέπει να είναι στεγανές και μακριά από το νερό. Μην τοποθετείτε τις πρίζες στο έδαφος. Προτείνεται η τοποθέτηση των πριζών σε αποστάσεις τουλάχιστον 60 mm από το έδαφος.



Κίνδυνος: Μην επισκευάζετε το καλώδιο ρεύματος εάν υπάρχει οποιαδήποτε εξωτερική ζημιά στο καλώδιο ρεύματος ή στο φις. Κίνδυνος ηλεκτροπληξίας.



Προσοχή: Η μη τήρηση αυτών των οδηγιών ασφαλείας μπορεί να οδηγήσει σε ηλεκτροπληξία, η οποία θέτει σε κίνδυνο τη ζωή του χειριστή ή των παρευρισκομένων.



Προσοχή: Κίνδυνος βλάβης του εξοπλισμού. Το μέγιστο μέγεθος σωματιδίων που αναγράφεται στις τεχνικές προδιαγραφές δεν αναφέρεται σε χαλίκι αλλά σε υλικό που μπορεί να διαλυθεί στην αντλία. Η αναρρόφηση χαλικιών μπορεί να προκαλέσει βλάβη της αντλίας.

ΠΡΟΟΡΙΖΟΜΕΝΗ ΧΡΗΣΗ

- Αυτό το εργαλείο είναι μια ηλεκτρική αντλία ακαθάρτων. Χρησιμοποιείται για την άντληση ακαθάρτων υδάτων που περιέχουν στερεά σε υπόγεια, φρεάτια, δεξαμενές, πλημμυρισμένες περιοχές, κ.λπ.
- Όταν εγκαθίσταται στον πυθμένα ενός φρεατίου, η αντλία αποτρέπει διαρροές και πλημμύρες σε υπόγεια και άλλες χαμηλού υψομέτρου περιοχές.
- Η ηλεκτρική αντλία μπορεί επίσης να χρησιμοποιηθεί για τη μεταφορά και αποστράγγιση νερού σε οικιακές, γεωργικές και κηπουρικές εφαρμογές, σε εργοστάσια και άλλες εγκαταστάσεις που περιέχουν ακάθαρτο ή λασπωμένο νερό.

ΕΓΚΑΤΑΣΤΑΣΗ

- Πριν από την πρώτη χρήση, πρέπει να δένονται στη λαβή σχοινιά επαρκούς μήκους και αντοχής. Όταν η αντλία είναι βυθισμένη μέσα στο υγρό, το σχοινί σε συνδυασμό με τη λαβή μπορούν να χρησιμοποιηθούν για την εξισορρόπηση της αντλίας.

- Ο εξοπλισμός απαιτεί χώρο διαστάσεων τουλάχιστον 60x60 cm.
- Κατά την εγκατάσταση του εξοπλισμού, βεβαιωθείτε ότι το στόμιο αναρρόφησης της αντλίας δεν θα φράσσεται από ξένα αντικείμενα και κρατήστε την αντλία σταθερή.

ΤΕΧΝΙΚΑ ΧΑΡΑΚΤΗΡΙΣΤΙΚΑ

Μοντέλο	NP1080
Τάση / Συχνότητα	230 V / 50 Hz
Ισχύς	900 W
Μέγιστη παροχή	15500 L/h
Μέγιστο μανομετρικό	8,5 m
Μέγιστη βύθιση αντλίας	7 m
Στόμιο (διάμετρος σωλήνα)	1" G1-1/4" G1-1/2"
Μέγ. μέγεθος σωματιδίων	35 mm
Θερμοκρασία νερού	35 °C
Μήκος καλωδίου	10 m
Διαστάσεις αντλίας	24x17x43 cm
Βάρος	5,5 kg

ΠΛΩΤΗΡΑΣ (ΦΛΟΤΕΡ)

Σε αυτή την αντλία το φλοτέρ είναι ενσωματωμένο στο σώμα της μονάδας. Το φλοτέρ ελέγχει το σημείο στο οποίο αρχίζει να λειτουργεί η αντλία.

Ελέγξτε τα παρακάτω πριν από την εκκίνηση λειτουργίας της αντλίας:

- Ο αισθητήρας πρέπει να είναι εγκατεστημένος στο σώμα της αντλίας.
 - Προσοχή: Αν ο αισθητήρας δεν είναι εγκατεστημένος στο σώμα της αντλίας υπάρχει κίνδυνος ξηρής λειτουργίας της αντλίας και να καταστραφεί η φτερωτή της.
- Βεβαιωθείτε ότι το μεταλλικό στοιχείο του αισθητήρα είναι εκτεθειμένο και καθαρό.
- Διατηρείτε καθαρό τον αισθητήρα της αντλίας ώστε να μπορεί να διαβάζει συνεχόμενα την στάθμη του νερού.



Προσοχή: Μην σηκώνετε την αντλία με το καλώδιο ή τον σωλήνα κατάθλιψης. Κίνδυνος βλάβης του εξοπλισμού.



Προσοχή: Κατά την ανάρτηση της αντλίας με σχοινί, μην χειρίζεστε την αντλία χωρίς τον σωλήνα κατάθλιψης για να αποτρέψετε την ασταμάτητη περιστροφή της αντλίας στον κάθετο άξονά της. Κατά τη συνεχή χρήση μιας αντλίας με ένα σχοινί, η ακεραιότητα του σχοινιού θα πρέπει να ελέγχεται τακτικά.

ΣΥΝΔΕΣΗ ΤΟΥ ΣΩΛΗΝΑ ΚΑΤΑΘΛΙΨΗΣ

- Βιδώστε τον σωλήνα στον σύνδεσμο εξόδου της αντλίας. Όλες οι συνδέσεις πρέπει να σφραγίζονται ταινίες στεγανοποίησης σπειρωμάτων.
- Βιδώστε τον κατάλληλο αντάπτορα σύνδεσης (ρακόρ) στην αντλία ανάλογα με τον σωλήνα κατάθλιψης στον σύνδεσμο εξόδου.
- Συνδέστε σωστά τον σωλήνα στον αντάπτορα (ρακόρ) και σφίξτε τον με έναν σφιγκτήρα σωλήνα.
- Αν χρησιμοποιείτε την αντλία περιστασιακά, χρησιμοποιήστε τον κατάλληλο σωλήνα με προσαρμοσμένη μια αντεπίστροφη βαλβίδα πάνω του. Αυτή η κίνηση θα προφυλάξει την αντλία και δεν θα επιτρέπει την επιστροφή του νερού μετά την άντλησή του.

Χρησιμοποιήστε ένα ανθεκτικό σχοινί για να συγκρατήσετε την αντλία και κατεβάστε την στην δεξαμενή σε μία συγκεκριμένη γωνία ώστε να αποφύγετε τον σχηματισμό φυσαλίδων στο κάτω μέρος της αντλίας. Κατεβάστε την αντλία αργά και μόλις η αντλία βυθιστεί, μπορεί να ρυθμιστεί ξανά.

Δέστε το σχοινί σε ένα σταθερό σημείο και ρυθμίστε ανάλογα το μήκος του ώστε να είναι τεντωμένο αλλά να μην ανασκώνει την αντλία από τον βυθό.

Η αντλία μπορεί να λειτουργήσει αφού πρώτα την συνδέσετε στην παροχή ρεύματος.



Προσοχή: Η αντλία δεν προορίζεται για την άντληση διαβρωτικών, εύφλεκτων και εκρηκτικών ουσιών, όπως βενζίνη, πετρέλαιο, διαλυτικό νίτρου, γράσο, λάδι, και άλμη. Επίσης απαγορεύεται η άντληση λυμάτων τουαλέτας και παχύρρευστης λυματολάσσης. Η θερμοκρασία του αντλούμενου υγρού δεν πρέπει να υπερβαίνει τους 35°C.

ΚΑΘΑΡΙΣΜΟΣ

- Καθαρίστε το εξωτερικό της αντλίας.
- Ξεπλύνετε με καθαρό νερό.
- Χρησιμοποιήστε βούρτσα και απορρυπαντικό για να καθαρίσετε επίμονες ακαθαρσίες.
- Βυθίστε την αντλία σε μια δεξαμενή με καθαρό νερό, ενεργοποιήστε την και αφήστε την να λειτουργήσει για λίγη ώρα, έπειτα αφαιρέστε το νερό από την αντλία.



Προσοχή: Καθαρίζετε τακτικά την αντλία για να αποτρέπετε τυχόν συσσώρευση ακαθαρσιών η οποία ενδέχεται να επηρεάσει αρνητικά την αποδοτικότητα της συσκευής.

ΦΥΛΑΞΗ

- Αν επικρατούν συνθήκες παγετού, υπάρχει κίνδυνος να υποστεί ζημιά η αντλία. Σε τέτοια περίπτωση, φυλάξτε τον εξοπλισμό και όλα τα εξαρτήματα σε μέρος που παρέχει προστασία από τον παγετό.



Προσοχή: Ο πάγος καταστρέφει ηλεκτρικές συσκευές και εξαρτήματα.

ΕΠΙΛΥΣΗ ΠΡΟΒΛΗΜΑΤΩΝ

Στις περισσότερες περιπτώσεις ο χειριστής μπορεί εύκολα να επιλύσει τυχόν προβλήματα ή βλάβες της αντλίας. Πριν στείλετε το προϊόν σε εξειδικευμένο προσωπικό σέρβις για την επισκευή του, ανατρέξτε στον ακόλουθο πίνακα για τεχνική υποστήριξη. Οποιαδήποτε ηλεκτρολογικής φύσης επέμβαση στην αντλία πρέπει να πραγματοποιείται από εξουσιοδοτημένο τεχνικό.

Πρόβλημα	Πιθανή αιτία	Επίλυση
Δεν ξεκινάει να λειτουργεί η αντλία	<ol style="list-style-type: none"> 1. Αποσυνδεδεμένη με την παροχή ρεύματος. 2. Ο αισθητήρας δεν έχει εκτεθεί στο νερό. 3. Συσσώρευση ακαθαρσιών στη μεταλλική επαφή του αισθητήρα. 	<ol style="list-style-type: none"> 1. Ελέγξτε ότι η αντλία είναι συνδεδεμένη στο ρεύμα. 2. Τοποθετήστε ολόκληρο τον αισθητήρα κάτω από το νερό. 3. Καθαρίστε τον αισθητήρα.
Δεν αντλείται νερό	<ol style="list-style-type: none"> 1. Εμπόδιο στην αναρρόφηση της αντλίας. 2. Ο σωλήνας κατάθλιψης είναι τσακισμένος σε κάποιο σημείο. 	<ol style="list-style-type: none"> 1. Καθαρίστε την εισαγωγή από τυχόν εμπόδια και σκουπίδια. 2. Επανατοποθετήστε τον σωλήνα της εξόδου ώστε να μην τσακίζεται.
Δεν μπορεί να σταματήσει να λειτουργεί η αντλία	<ol style="list-style-type: none"> 1. Ο αισθητήρας επηρεάζεται από αγώνιμες ακαθαρσίες. 	<ol style="list-style-type: none"> 1. Καθαρίστε τον αισθητήρα.
Η παροχή είναι πολύ χαμηλή	<ol style="list-style-type: none"> 1. Εμπόδιο στην είσοδο του νερού. 2. Σκουπίδια, μικρά υπολείμματα ή χαλίκια έχουν φθείρει κρίσιμα εξαρτήματα της αντλίας. 	<ol style="list-style-type: none"> 1. Καθαρίστε την είσοδο της αντλίας. 2. Καθαρίστε την αντλία και αντικαταστήστε φθαρμένα εξαρτήματα με γνήσια καινούρια ανταλλακτικά.
Η αντλία σταματάει να λειτουργεί μετά από σύντομη περίοδο λειτουργίας	<ol style="list-style-type: none"> 1. Αν το νερό είναι πολύ βρώμικο η αντλία μπορεί να σταματήσει και η θερμική ασφάλεια να κόψει την παροχή ρεύματος του μοτέρ της αντλίας. 2. Αν η θερμοκρασία του αντλούμενου υγρού είναι πολύ υψηλή η θερμική ασφάλεια θα απενεργοποιήσει την αντλία. 	<ol style="list-style-type: none"> 1. Αποσυνδέστε την αντλία από την παροχή ρεύματος και καθαρίστε την. 2. Βεβαιωθείτε ότι η θερμοκρασία του αντλούμενου νερού δεν υπερβαίνει τους 35°C.

ИНСТРУКЦИИ ЗА БЕЗОПАСНОСТ

Забележка: След отваряне на опаковката се уверете, че няма липсващи или повредени части. Ако има липсващи или повредени части, не използвайте уреда и го върнете на дистрибутора.

Важно: При препродажба на оборудването това ръководство трябва винаги да го придружава.

- За да се гарантира правилната и безопасна експлоатация на това оборудване, операторът трябва да прочете и разбере настоящите инструкции преди първото му използване.
- Настоящото ръководство трябва да се съхранява на сигурно място и да бъде достъпно за всички оператори на тази машина.
- Всички електрически контакти трябва да са заземени.
- За пренасяне или закрепване на оборудването не трябва да се използва захранващ кабел.
- Не дърпайте захранващия кабел по остри ръбове и не го притискайте.
- Напрежението на захранването трябва да съвпада с напрежението, посочено на типовата табелка.
- За да се избегнат опасности, всички дейности по монтажа и подмяната на компоненти могат да се извършват единствено от оторизиран персонал на сервизната служба.
- Електрическите връзки могат да се извършват само от квалифицирани електротехници; моля, спазвайте действащите държавни разпоредби в тази връзка.
- Помпата трябва да бъде свързана с прекъсвач за защита от токов удар (RCD), който е с номинална стойност на тока на утечка не повече от 30 mA.
- Преди пускане в експлоатация проверете състоянието на щепсела. Ако кабелът е повреден, той трябва да бъде подменен от производителя, представителя или съответния технически персонал, за да се избегне всякаква опасност.
- Устройството е подходящо за деца на възраст от осем години нагоре. Хората със сензорни или физически увреждания или ограничения трябва да го използват под надзор или след като са запознати с правилата за безопасност, употреба и рисковете. На децата не се разрешава да мият или поддържат оборудването без надзор.
- Замърсяването с течност може да бъде причинено от изтичане на смазочно масло.
- Водната помпа може да се свърже с удароустойчив щепсел, монтиран в съответствие с нормативните изисквания.
- Не използвайте помпи, когато във водата има хора.
- При почистване и поддръжка, моля, изключете водната помпа от електрозахранването.
- В случай на повреда на оборудването, моля, свържете се с техническия персонал.
- Трябва да се уверите, че съединителите на захранващите щепсели и удължителите са водоустойчиви и не трябва да се поставят във вода. Освен това съединителите не трябва да се поставят на земята. Препоръчително е контактът да се намира на разстояние от поне 60 mm от земята.



Опасност: Не ремонтирайте захранващия кабел, ако има външни повреди по него или по щепсела. Опасност от токов удар.



Внимание: Неспазването на тези инструкции за безопасност може да доведе до токов удар, който представлява опасност за живота на оператора или на намиращите се наблизо лица.



Внимание: Риск от повреда на оборудването. Максималният размер на зърната, посочен в техническите данни, не се отнася за чакъл, а за материал, който може да бъде прекаран през помпата. Посмукването на чакъл може да доведе до повреда на помпата.

ПРЕДНАЗНАЧЕНИЕ

- Този уред представлява електрическа потопяема помпа за мръсна вода. Той е предназначен за изпомпване на мръсна вода, съдържаща твърди частици, от мазета, шахти, резервоари, наводнени зони и др.
- Когато е монтирана на дъното на шахта, помпата спомага за предотвратяване на натрупването на вода и наводняването в мазета и други ниско разположени зони.
- Електрическата помпа може да се използва също така за прехвърляне и отводняване на вода в битови, селскостопански и градинарски приложения, на строителни обекти и други подходящи инсталации, съдържащи мръсна или кална вода.

МОНТАЖ

- Преди първата употреба към дръжката трябва да се закрепят достатъчно дълги и здрави въжета. Когато помпата е потопена в течността, въжето заедно с дръжката може да се използва за

балансиране на помпата.

- За оборудването е необходима площ от поне 60 x 60 см.
- При монтажа на уреда се уверете, че входът за всмукване няма да бъде запушен от чужди предмети, за да се гарантира стабилността на уреда.

ТЕХНИЧЕСКИ ДАННИ

Модел	NP1080
Напрежение / Честота	230 V / 50 Hz
Мощност	900 W
Максимален дебит	15500 л/ч
Максимален напор	8,5 m
Макс. дълбочина на потапяне на помпата	7 m
Изход (диаметър на тръбата)	1" G1-1/4" G1-1/2"
Макс. размер на частиците	35 mm
Температура на водата	35 °C
Дължина на кабела	10 m
Размери на помпата	24x17x43 cm
Тегло	5,5 kg

ПОТОПЕН ПРЕКИП

При тази конкретна помпа потопният прекип е вграден в корпуса на помпата. Той служи за регулиране на момента на включване на помпата.

Преди пускането на помпата проверете следното:

- Сензорът трябва да е монтиран в корпуса на помпата.
 - **Внимание: Ако сензорът не е монтиран в корпуса на помпата, съществува риск от работа на сухо, което може да повреди работното колело.**
- Уверете се, че металната част на сензора е открита и чиста.
- Поддържайте сензора на помпата чист, за да може той непрекъснато да отчита нивото на водата.



Внимание: Риск от повреда на оборудването. Не повдигайте помпата за кабела или напорния маркуч, тъй като те не са проектирани да издържат на натоварването от теглото на помпата.



Внимание: При работа с въже не пускайте помпата без напорния маркуч, за да не се допусне усукване на помпата около надлъжната ѝ ос. При продължителна употреба на помпата с въже състоянието на въжето трябва да се проверява периодично, тъй като то може да се скъса с увеличаване на времето на употреба.

СЪЕДИНИТЕЛНА ТРЪБА ПОД НАЛЯГАНЕ

- Завийте напорната тръба към напорния съединител. Всички съединения трябва да бъдат уплътнени с уплътнителна лента за резба.
- Когато използвате маркуча, завийте подходящия адаптер за маркуч към нагнетателния патрон.
- Закрепете тръбата здраво към адаптера и я фиксирайте с тръбна скоба.
- Ако се използва от време на време, моля, използвайте подходяща тръба. За използване в неподвижно състояние се препоръчва твърда тръба с възвратен клапан. Тя може да се монтира в края на машината, за да се предотврати обратното протичане на течността.

Използвайте здраво въже, за да свържете дръжката на помпата, и я потопете под определен ъгъл в течността, която трябва да се прекара, така че в долната част на устройството да не се образуват мехурчета, за да се предотврати всмукването им.

Спуснете оборудването бавно и след като помпата се потопи, може да я настроите отново.

Помпата е разположена на дъното на резервоара за течност.

След спускането закрепете края на въжето, така че помпата да може да се използва и когато виси на въжето. Помпата може да заработи, след като уредът бъде свързан към основния източник на електроенергия.



Внимание: Помпата не е предназначена за пренос на корозивни, запалими и взривоопасни вещества като бензин, нефт, нитроразтворител, смазки, масла, солени разтвори и отпадни води от тоалетни, както и за отпадни води с ниска течливост. Температурата на течността не трябва да надвишава 35 °С.

ПОЧИСТВАНЕ

- Почистете оборудването отвън.
- Изплакнете с чиста вода.
- Използвайте четка и препарат, за да отстраните упоритите замърсявания.
- Потопете помпата в съд с чиста вода, отворете я и я оставете да работи за малко, след което я изплакнете вътре.



Внимание: Преди да използвате помпата отново, я почистете, за да предотвратите натрупването на евентуални остатъци от замърсявания, които биха могли да повлияят неблагоприятно на работата на оборудването.

СЪХРАНЕНИЕ

- Ако има опасност от замръзване, извадете оборудването и принадлежностите, почистете ги и ги съхранявайте на място, защитено от замръзване.



Внимание: Риск от повреда на оборудването: Замръзването може да повреди електрическите уреди и аксесоари, тъй като те винаги съдържат вода.

ОТСТРАНЯВАНЕ НА ПРОБЛЕМИ

- В повечето случаи ще можете лесно да отстраните проблемите сами. Преди да се свържете с нас, моля, разгледайте следната таблица за техническа поддръжка. Това ще ви спести много усилия и евентуални разходи.

Проблем	Възможна причина	Решение
Помпата не може да се пусне	<ol style="list-style-type: none"> 1. Независимо електрозахранване. 2. Сензорите не са изложени на въздействието на вода. 3. Металният контакт на сензора е запушен от замърсявания. 	<ol style="list-style-type: none"> 1. Проверете захранването. 2. Потопете сензорите във вода. 3. Почистете сензора.
Няма вода	<ol style="list-style-type: none"> 1. Запушване на входа. 2. Напорният маркуч е прегънат. 	<ol style="list-style-type: none"> 1. Почистете входния отвор. 2. Нагласете маркуча.
Помпата не може да се затвори	<ol style="list-style-type: none"> 1. Сензорът е засегнат от проводими замърсявания. 	<ol style="list-style-type: none"> 1. Почистете сензора.
Дебитът е твърде нисък	<ol style="list-style-type: none"> 1. Запушване на входа. 2. Отпадъците и частиците предизвикват износване на важна част от помпата, което води до намаляване на дебита ѝ. 	<ol style="list-style-type: none"> 1. Почистете входния отвор. 2. Почистете помпата и сменете износените части.
Помпата спира да работи след кратко време	<ol style="list-style-type: none"> 1. Ако водата е твърде мръсна, помпата може да заседне, а термозащитата ще прекъсне захранването на двигателя на водната помпа. 2. Ако температурата на водата е твърде висока, термозащитата ще прекъсне захранването на двигателя на водната помпа. 	<ol style="list-style-type: none"> 1. Изключете захранването и почистете водната помпа. 2. Уверете се, че максималната температура на водата не надвишава 35 °С.

УПУТСТВА ЗА БЕЗБЕДНОСТ

Напомена: Након отварања паковања, уверите се да ни један део није недостајан или оштећен. Ако делови недостају или су оштећени, не користите машину и вратите је свом дилеру.

Важно: Ова упутства морају увек пратити опрему приликом њене препродаје.

- Да би се обезбедило правилно и безбедно коришћење ове опреме, оператер мора да прочита и разуме ова упутства пре прве употребе.
- Ова упутства треба држати на сигурном месту у близини и учинити их доступним свим оператерима ове машине.
- Све електричне утичнице морају бити уземљене.
- Ниједан кабл за напајање не треба користити за превоз или монтажу опреме.
- Не повлачите кабл за напајање на оштрим ивицама и не притискајте кабл за напајање.
- Напон напајања мора бити исти као напон наведен на моделској плочи.
- Да би се избегле опасности, све инсталације и замена компоненти могу се вршити само од стране овлашћеног особља корисничке службе.
- Електричне везе могу да изводе само стручњаци за електричне инсталације, и молимо вас да поштујете државне прописе у вези с тим.
- Пумпа мора бити прикључена преко уређаја за заштиту од преосталог струја (RCD) са номиналном струјом цурења не више од 30 mA.
- Проверите прикључак пре покретања. Ако је кабл оштећен, мора га заменити произвођач, агент или надлежни технички персонал како би се избегла свака опасност.
- Уређај је погодан за децу од осам година и старију. Лица са сензорним или физичким инвалидитетом или оштећењима морају да га користе под надзором или уз познавање безбедносних мера, начина коришћења и опасности. Деци није дозвољено да без надзора реги или одржавају опрему.
- Загађење течности може бити узроковано цурењем мазивног уља.
- Водонапонска пумпа може бити прикључена преко ударно-отпорне прикључне копче уграђене у складу са прописима.
- Не користите пумпе када је неко у води.
- Приликом чишћења и одржавања, молимо вас да искључите пумпу за воду из главног извора напајања.
- У случају оштећења опреме, молимо контактирајте техничко особље.
- Конектори за напајајуће прикључке и продужне каблове морају бити водоотпорни и не смеју се постављати у воду. Поред тога, конектори не смеју бити постављени на земљу. Препоручује се да прикључак буде најмање 60 мм изнад земље.



Опасност: Не поправљајте кабл за напајање ако је кабл за напајање или прикључак споља оштећен. Опасност од струјног удара.



Пажња: Непοштовање ових безбедносних упутстава може довести до струјног удара, који угрожава живот оператера или пролазника.



Пажња: Ризик од оштећења опреме. Наведена максимална величина зрна у техничким подацима односи се не на шљунак, већ на материјал који пумпа може да раствори. Усисавање шљунка може довести до квара пумпе.

НАМЕНА

- Овај уређај је електрична потопна пумпа за прљаву воду. Дизајнирана је за пумпање прљаве воде која садржи чврсте честице из подрума, јама, резервоара, поплавлених подручја итд.
- Када је инсталирана на дну јаме, пумпа помаже у спречавању нагомилавања воде и поплаве у подрумима и другим ниским подручјима.
- Електрична пумпа се такође може користити за пренос воде и одводњавање у домаћинствима, пољопривреди, баштованству, на градилиштима и у другим погодним инсталацијама које садрже прљаву или муљну воду.

ИНСТАЛАЦИЈА

- Пре прве употребе на дршку треба причврстити довољно дуге и чврсте узице. Када се пумпа урону у течност, узица заједно са дршком може се користити за уравнотежење пумпе.

- Опрема захтева површину од најмање 60x60 цм.
- Дубина потопања опреме наведена је у техничким подацима.
- Приликом инсталације опреме уверите се да отвор за усисавање не буде зачепљен страним предметима како би опрема остала стабилна.

ТЕХНИЧКИ ПОДАЦИ

Модел	NP1080
Напон / фреквенција	230 V / 50 Hz
Моћ	900 W
Макс. брзина протока	15500 L/h
Максимални притисак	8,5 m
Макс. потопљеност пумпе	7 m
Излаз (пречник цеви)	1" G1-1/4" G1-1/2"
Макс. величина честица	35 mm
Температура воде	35 °C
Дужина кабла	10 m
Димензије пумпе	24x17x43 cm
Тежина	5,5 kg

ПЛОВЕЋИ ПРЕКИДАЧ

На овој пумпи пловећи прекидач је уграђен у кућиште пумпе. Он може да контролише тачку покретања рада пумпе.

Проверите следеће ставке пре покретања пумпе:

- Сензор мора бити уграђен у кућиште пумпе.
 - **Пажња:** Ако сензор није уграђен у кућиште пумпе, постоји ризик од рада на суво што може оштетити радну колеса.
- Уверите се да је метални део сензора изложен и чист.
- Држите сензор пумпе чистим како би непрекидно читао ниво воде.



Пажња: Ризик од оштећења опреме. Не подижите пумпу за кабл или цево под притиском, јер ти кабл или цево нису дизајнирани да издрже вучну силу тежине пумпе.



Пажња: При руковању ужадима не радите пумпу без прикљученог притисног црева како бисте спречили да се ужад увија око своје уздужне осе. При континуираној употреби пумпе са ужадима стање ужади мора периодично проверавати, јер се са дужим временом коришћења може прекинути.

ПОВЕЗИВАЊЕ ЦЕВИ ЗА ПРИТИСАК

- Навијте цев под притиском на конектор под притиском. Све спојеве морате запломбирати навојном заптивком.
- Када користите цево, уврните одговарајући адаптер за цево у прикључак за притисак.
- Чврсто причврстите цево за адаптер црева и затегните га стезалком за цево.
- Ако се користи повремено, користите одговарајућу цев. За употребу у фиксном положају препоручује се крута цев са неревверзним вентилом. Ово се може урадити при искључењу машине како би се спречио повратак течности.

Користите јаку ужад да повежете дршку пумпе и уроните је у течност коју треба пренети под одређеним углом, тако да на доњој страни уређаја не долази до формирања мехурића и да се спречи увлачење мехурића.

Полако спустите опрему, и када се пумпа урони, може се поново подесити.

Пумпа је смештена на дну посуде за течност.

Закачите крај ужа после спуштања, како бисте могли да руковете пумпом и када виси на ужа.

Пумпа може да ради након што је уређај прикључен на главни извор напајања.



Пажња: Пумпа није намењена за транспорт корозивних, запаљивих и експлозивних супстанци као што су бензин, петролеј, нитро растварач, маст, уље, слана вода и отпадне воде из тоалетне опреме, као ни за транспорт муљивих отпадних вода ниске подвижности. Температура течности не сме прећи 35 °C.

ЧИШЋЕЊЕ

- Очистите опрему споља.
- Испрати чистом водом.
- Користите четку и детерџент да уклоните упорне нечистоће.
- Уроните пумпу у посуду са чистом водом, отворите је и пустите да ради неко време, затим испрајте унутрашњост пумпе.



Пажња: Пре поновног коришћења пумпе, прво је очистите како бисте спречили накупљање могућих остатака прљавштине који би могли негативно утицати на рад опреме.

СКЛАДИШТЕЊЕ

- Ако постоји ризик од мрза, уклоните опрему и додатке, очистите их и складиштите на месту заштићеном од мрза.



Пажња: Ризик од оштећења опреме: Мраз ће уништити електричне уређаје и прибор, јер они увек садрже воду.

ОТКЛАЊАЊЕ КВАРОВА

- У већини случајева бићете у могућности сами да лако отклоните проблеме. Пре него што нас контактирате, погледајте следећу табелу за техничку подршку. Ово ће вам помоћи да уштедите много посла и могуће трошкове.

Проблем	Могући узрок	Решење
Пумпа се не може покренути	<ol style="list-style-type: none"> 1. Неповезана снага. 2. Сензори нису изложени води. 3. Метални контакт сензора је зачепљен прљавштином. 	<ol style="list-style-type: none"> 1. Проверите напајање. 2. Ставите сензоре у воду. 3. Очистите сензор.
Нема воде	<ol style="list-style-type: none"> 1. Зачепљење улаза 2. Цев за притисак је савијена. 	<ol style="list-style-type: none"> 1. Очистите улаз. 2. Прилагодите црево.
Пумпа не може да се затвори	<ol style="list-style-type: none"> 1. Сензор је спојен проводљивом прљавштином. 	<ol style="list-style-type: none"> 1. Очистите сензор.
Проток је пренизак	<ol style="list-style-type: none"> 1. Зачепљење улаза 2. Отроци и честице изазивају хабање критичног дела пумпе, што смањује проток пумпе. 	<ol style="list-style-type: none"> 1. Очистите улаз. 2. Очистите пумпу и замените истрошене делове.
Пумпа престаје да ради након кратког времена	<ol style="list-style-type: none"> 1. Ако је вода превише прљава, пумпа може да заглави, а термички заштитник ће прекинути напајање мотора водене пумпе. 2. Ако је температура воде превисока, термички заштитник ће прекинути напајање мотора пумпе за воду. 	<ol style="list-style-type: none"> 1. Искључите главно напајање и очистите пумпу за воду. 2. Обезбедите да максимална температура воде не прелази 35°C.

SIGURNOSNE UPUTE

Napomena: Nakon otvaranja paketa provjerite jesu li svi dijelovi prisutni i neoštećeni. Ako dijelovi nedostaju ili su oštećeni, nemojte koristiti uređaj i vratite ga svom prodavaču.

Važno: Ovaj priručnik mora uvijek pratiti opremu pri njezinoj preprodaji.

- Kako bi se osigurao ispravan i siguran rad ove opreme, operater mora pročitati i razumjeti ove upute prije prvog korištenja.
- Ovaj priručnik treba držati na sigurnom mjestu u blizini i učiniti dostupnim svim operaterima ove mašine.
- Sve električne utičnice moraju biti uzemljene.
- Nijedan kabel za napajanje ne smije se koristiti za prijevoz ili popravak opreme.
- Nemojte povlačiti kabel za napajanje na oštrm rubu i nemojte pritiskati kabel za napajanje.
- Napon napajanja mora biti isti kao napon naveden na matičnoj ploči modela.
- Kako bi se izbjegle opasnosti, sve instalacije i zamjene komponenti mogu obavljati samo ovlašteni djelatnici korisničke službe.
- Električne priključke mogu izvoditi samo kvalificirani električari, a molimo vas da se pridržavate državnih propisa.
- Pumpa mora biti priključena na diferencijalni prekidač (RCD) s imenovanom strujom curenja ne većom od 30 mA.
- Provjerite priključak prije pokretanja. Ako je kabel oštećen, mora ga zamijeniti proizvođač, zastupnik ili ovlašteno tehničko osoblje kako bi se izbjegla bilo kakva opasnost.
- Uređaj je prikladan za djecu od osam godina naviše. Osobe sa senzornim ili fizičkim invaliditetom ili oštećenjima moraju ga koristiti pod nadzorom ili uz poznavanje sigurnosnih, upotrebljivih i opasnih aspekata. Djeci nije dopušteno prati ili održavati opremu bez nadzora.
- Zagađenje tekućine može biti uzrokovano curenjem ulja za podmazivanje.
- Vodena pumpa može se spojiti pomoću udarno otpornog priključka ugrađenog u skladu s propisima.
- Ne koristite pumpe kada je netko u vodi.
- Prilikom čišćenja i održavanja, molimo odspojite vodeni filter od glavnog napajanja.
- Molimo kontaktirajte tehničku službu u slučaju oštećenja opreme.
- Priključci za električne utičnice i produžne kabele moraju biti vodootporni i ne smiju se postavljati u vodu. Nadalje, priključci se ne smiju postavljati na tlo. Preporučuje se osigurati da je utičnica najmanje 60 mm iznad tla.



Opasnost: Nemojte popravljati kabel za napajanje ako je kabel za napajanje ili utikač vanjski oštećen. Opasnost od električnog udara.



Pažnja: Nepridržavanje ovih sigurnosnih uputa može dovesti do električnog udara, koji ugrožava život operatera ili prolaznika.



Pažnja: Rizik od oštećenja opreme. Najveća veličina zrna navedena u tehničkim podacima ne odnosi se na šljunak, već na materijal koji pumpa može usisati. Usisavanje šljunka može uzrokovati kvar pumpe.

NAMJENA

- Ovaj alat je električna potopna pumpa za prljavu vodu. Namijenjena je za crpljenje prljave vode koja sadrži čvrste tvari iz podruma, jama, spremnika, poplavljenih područja itd.
- Kada je postavljena na dno šahta, pumpa pomaže spriječiti nakupljanje vode i poplave u podrumima i drugim nizinskim područjima.
- Električna pumpa se također može koristiti za prijenos i odvodnju vode u kućanstvima, poljoprivredi, vrtlarstvu, na gradilištima i drugim prikladnim instalacijama koje sadrže prljavu ili mutnu vodu.

INSTALACIJA

- Prije prve uporabe na ručku treba pričvrstiti dovoljno duga i jaka užad. Kada je pumpa uronjena u tekućinu, užad zajedno s ručkom mogu se koristiti za uravnoteženje pumpe.
- Oprema zahtijeva prostor od najmanje 60x60 cm.
- Dubina potapanja opreme navedena je u tehničkim podacima.
- Prilikom postavljanja opreme provjerite da otvor za usisavanje ne bude blokiran stranim predmetima kako bi oprema ostala stabilna.

TEHNIČKI PODACI

Model	NP1080
Napetost / frekvencija	230 V / 50 Hz
Moć	900 W
Maksimalna brzina protoka	15500 L/h
Maksimalni protok	8,5 m
Maks. uranjanje pumpe	7 m
Izlaz (promjer cijevi)	1"G1-1/4"G1-1/2"
Maksimalna veličina čestica	35 mm
Temperatura vode	35 °C
Dužina kabela	10 m
Dimenzije pumpe	24x17x43 cm
Težina	5,5 kg

PLOVNI PREKIDAČ

Na ovoj pumpi plovní prekidač je ugrađen u kućište pumpe. Njime se može kontrolirati točka pokretanja rada pumpe.

Provjerite sljedeće stavke prije pokretanja pumpe:

- Senzor mora biti ugrađen u kućište pumpe.
 - **Pažnja: Ako senzor nije ugrađen u kućište pumpe, postoji rizik od rada na suho što može oštetiti radilicu.**
- Provjerite je li metalni dio senzora izložen i čist.
- Održavajte senzor pumpe čistim kako bi mogao neprekidno očitavati razinu vode.



Pažnja: Rizik od oštećenja opreme. Ne podižite pumpu za kabel ili crijevo pod tlakom, jer ti kabeli ili crijeva nisu dizajnirani za vučnu silu uzrokovanu težinom pumpe.



Pažnja: Prilikom rukovanja užetom ne radite pumpu bez tlačnog crijeva kako biste spriječili uvijanje pumpe oko njezine uzdužne osi. Pri neprekidnoj upotrebi pumpe s užetom stanje užeta treba povremeno provjeravati jer se ono može slomiti s povećanjem vremena uporabe.

POVEZIVANJE PRITISNE CIJEVI

- Navijte cijev pod tlakom na priključak pod tlakom. Sve spojne točke moraju biti zapečaćene navojnom brtvnom trakom.
- Prilikom korištenja crijeva, zavijte odgovarajući adapter crijeva u priključak za tlak.
- Čvrsto pričvrstite crijevo na adapter crijeva i osigurajte ga stezaljkom za crijevo.
- Ako se koristi povremeno, upotrijebite odgovarajuću cijev. Za uporabu u fiksnom položaju preporučuje se kruta cijev s nepovratnim ventilom. To se može učiniti pri zatvaranju stroja kako bi se spriječio povratni tok tekućine.

Upotrijebite čvrsto uže da povežete dršku pumpe i uronite je pod određenim kutom u tekućinu koju treba prenijeti, tako da na donjoj strani uređaja ne nastaju mjehurići i spriječi se usisavanje mjehurića.

Spustite opremu polako, i kad je pumpa uronjena, može se ponovno podesiti.

Pumpa je postavljena na dno spremnika za tekućinu.

Zakvači kraj užeta nakon spuštanja kako bi se pumpa mogla rukovati i dok visi na užetu.

Pumpa može raditi nakon što je uređaj priključen na glavni izvor napajanja.



Pažnja: Pumpa nije namijenjena za transport korozivnih tvari, zapaljivih i eksplozivnih tvari kao što su benzin, nafta, nitro razrjeđivač, mast, ulje, slana otopina i otpadne vode iz sanitarnih uređaja, kao ni za transport muljevitih otpadnih voda niske pokretljivosti. Temperatura tekućine ne smije prelaziti 35 °C.

ČIŠĆENJE

- Očistite opremu izvana.
- Ispirati čistom vodom.
- Koristite četku i deterdžent za uklanjanje tvrdokornih nečistoća.
- Umočite pumpu u spremnik s čistom vodom, uključite je i pustite da radi neko vrijeme, zatim isperite pumpu.



Pažnja: Prije ponovne upotrebe pumpe, očistite je kako biste spriječili nakupljanje eventualnih nečistoća koje bi mogle negativno utjecati na rad opreme.

SKLADIŠTENJE

- Ako postoji rizik od mraza, uklonite opremu i dodatke te ih očistite i pohranite na mjestu zaštićenom od mraza.



Pažnja: Rizik od oštećenja opreme: Mraz će uništiti električne uređaje i dodatke jer oni uvijek sadrže vodu.

RJEŠAVANJE PROBLEMA

- U većini slučajeva moći ćete sami jednostavno riješiti probleme. Prije nego što nas kontaktirate, molimo vas da pogledate sljedeću tablicu za tehničku podršku. To će vam pomoći uštedjeti mnogo posla i moguće troškove.

Problem	Mogući uzrok	Rješenje
Pumpa se ne može pokrenuti	<ol style="list-style-type: none"> 1. Neovisna energija 2. Senzori nisu izloženi vodi. 3. Metalni kontakt senzora je blokiran prljavštinom. 	<ol style="list-style-type: none"> 1. Provjerite napajanje. 2. Stavite senzore u vodu. 3. Očistite senzor.
Nema vode	<ol style="list-style-type: none"> 1. Začepljenje ulaza. 2. Cijev za tlak je savijena. 	<ol style="list-style-type: none"> 1. Očistite ulaz. 2. Podesite crijevo.
Pumpa se ne može zatvoriti	<ol style="list-style-type: none"> 1. Senzor je provodljiv zbog prljavštine. 	<ol style="list-style-type: none"> 1. Očistite senzor.
Protok je prenizak	<ol style="list-style-type: none"> 1. Začepljenje ulaza 2. Krhotine i čestice uzrokuju habanje kritičnog dijela pumpe, što smanjuje protok pumpe. 	<ol style="list-style-type: none"> 1. Očistite ulaz. 2. Očistite pumpu i zamijenite istrošene dijelove.
Pumpa prestaje raditi nakon kratkog vremena	<ol style="list-style-type: none"> 1. Ako je voda previše prljava, pumpa se može zaglaviti, a zaštitnik od pregrijavanja će isključiti napajanje motora vodene pumpe. 2. Ako je temperatura vode previsoka, zaštita od pregrijavanja će isključiti napajanje motora vodene pumpe. 	<ol style="list-style-type: none"> 1. Isključite glavni izvor napajanja i očistite vodeničku pumpu. 2. Osigurajte da maksimalna temperatura vode ne prelazi 35 °C.

BIZTONSÁGI ÚTMUTATÓ

Megjegyzés: A csomag kinyitása után ellenőrizze, hogy nincs-e hiányzó vagy sérült alkatrész. Ha hiányzik vagy sérült alkatrész, ne használja a gépet, hanem küldje vissza a kereskedőnek.

Fontos: A készülék továbbértékesítésekor a jelen használati útmutatót mindig mellékelni kell.

- A berendezés megfelelő és biztonságos működésének biztosítása érdekében a kezelőnek az első használat előtt el kell olvasnia és meg kell értenie ezt az útmutatót.
- Ezt a kézikönyvet biztonságos helyen kell tárolni, és a gép minden kezelőjének hozzáférhetővé kell tenni.
- Minden elektromos csatlakozót földelni kell.
- A készülék szállításához vagy rögzítéséhez tilos a tápkábelt használni.
- Ne húzza a tápkábelt éles szélénél, és ne nyomja meg a tápkábelt.
- A tápfeszültségnek meg kell egyeznie a mintalapján feltüntetett feszültséggel.
- A veszélyek elkerülése érdekében az alkatrészek beszerelését és cseréjét kizárólag felhatalmazott szervizszakemberek végezhetik.
- Az elektromos csatlakozásokat kizárólag szakképzett villanyszerelők végezhetik; kérjük, tartsa be az erre vonatkozó állami előírásokat.
- A szivattyút olyan földzárlat-megszakítóval (RCD) kell összekötni, amelynek névleges szivárgási árama legfeljebb 30 mA.
- Működésbe helyezés előtt ellenőrizze a csatlakozó állapotát. Ha a kábel megsérült, azt a veszély elkerülése érdekében a gyártónak, a forgalmazónak vagy az illetékes szakembernek kell kicserélnie.
- A készülék 8 éves vagy annál idősebb gyermekek számára alkalmas. Érzékszervi vagy fizikai fogyatékossgal vagy hiányossággal élő személyeknek a biztonsági előírások, a használat és a veszélyek ismeretében, illetve felügyelet mellett kell használniuk a készüléket. Gyermekek felügyelet nélkül nem moshatják és nem karbantarthatják a berendezést.
- A folyadék szennyeződését a kenőolaj szivárgása okozhatja.
- A vízszivattyút a szabályoknak megfelelően felszerelt, ütésálló csatlakozóval lehet csatlakoztatni.
- Ne használjon szivattyút, ha valaki a vízben van.
- Tisztítás és karbantartás során kérjük, válassza le a vízszivattyút az áramellátásról.
- Berendezés meghibásodása esetén kérjük, forduljon a műszaki személyzethez.
- A hálózati csatlakozók és hosszabbítók csatlakozóinak vízállóknak kell lenniük, és nem szabad vízbe meríteni őket. Ezenkívül a csatlakozókat nem szabad a földre helyezni. Ajánlatos gondoskodni arról, hogy a csatlakozóaljzat legalább 60 mm-re legyen a talajtól.



Veszély: Ne javítsa meg a tápkábelt, ha annak vagy a csatlakozónak bármilyen külső sérülése van. Áramütésveszély.



Figyelem: Ezen biztonsági utasítások be nem tartása áramütéshez vezethet, ami veszélyezteti a kezelő vagy a közelben tartózkodók életét.



Figyelem: A berendezés megrongálódásának veszélye áll fenn. A műszaki adatokban feltüntetett maximális szemcseméret nem a kavicsra vonatkozik, hanem azokra az anyagokra, amelyek a szivattyúban feloldódhatnak. Kavics beszívása a szivattyú meghibásodásához vezethet.

RENDELTETÉS

- Ez a berendezés egy elektromos merülő szennyvízszivattyú. Szilárd részecskéket tartalmazó szennyvíz szivattyúzására szolgál pincékben, aknákban, tartályokban, elárasztott területeken stb.
- A szivattyú akna aljára szerelve segít megelőzni a víz felhalmozódását és az elárasztást pincékben és más alacsonyán fekvő területeken.
- Az elektromos szivattyú vízátvezetésre és vízelvezetésre is használható háztartási, mezőgazdasági és kertészeti alkalmazásokban, építkezéseken, valamint más olyan helyeken, ahol szennyezett vagy iszapos víz található.

TELEPÍTÉS

- Az első használat előtt megfelelő hosszúságú és szilárdságú kötelet kell a fogantyúhoz rögzíteni. Amikor a szivattyút a folyadékba merítik, a kötel és a fogantyú segítségével lehet a szivattyút egyensúlyban tartani.
- A berendezéshez legalább 60x60 cm-es helyre van szükség.
- A berendezés merülési mélysége a műszaki adatokban szerepel.
- A berendezés felszerelésekor ügyeljen arra, hogy a szívónyílást ne akadályozzák el idegen tárgyak, így

biztosítja a berendezés stabil működését.

MŰSZAKI ADATOK

Modell	NP1080
Feszültség / Frekvencia	230 V / 50 Hz
Teljesítmény	900 W
Max. áramlási sebesség	15500 L/h
Legnagyobb nyomás	8,5 m
A szivattyú maximális merülési mélysége	7 m
Kivezetés (csőátmérő)	1" G1-1/4" G1-1/2"
Max. részecskeméret	35 mm
Víz hőmérséklete	35 °C
A kábel hossza	10 m
A szivattyú méretei	24x17x43 cm
Súly	5,5 kg

ÚSZÓKAPCSOLÓ

Ennél a szivattyúnál az úszókapcsoló a szivattyúháza van beépítve. Ez szabályozza a szivattyú működésének kezdetét.

A szivattyú beindítása előtt ellenőrizze a következőket:

- Az érzékelőt a szivattyúháza kell felszerelni.
- **Figyelem: Ha az érzékelő nincs beépítve a szivattyú testébe, fennáll a száraz futás veszélye, ami károsíthatja a járókereket.**
- Győződjön meg arról, hogy az érzékelő fém alkatrésze szabadon látható és tiszta.
- Tartsa tisztán a szivattyú érzékelőjét, hogy az folyamatosan le tudja olvasni a vízszintet.



Figyelem: A berendezés megrongálódásának veszélye áll fenn. Ne emelje meg a szivattyút a kábelénél vagy a nyomótömlőjénél fogva, mivel ezek a kábelek és nyomótömlők nem bírják el a szivattyú súlyából adódó húzóerőt.



Figyelem: Kötélkezelés során ne üzemeltesse a szivattyút a nyomócső nélkül, hogy megakadályozza a szivattyú hosszanti tengelye körüli elfordulását. Ha a szivattyút kötéllal folyamatosan használja, rendszeresen ellenőriznie kell a kötél állapotát, mivel az a használat időtartamának növekedésével elszakadhat.

CSATLAKOZÓ NYOMÓCSŐ

- Csavarja rá a nyomócsövet a nyomócsatlakozóra. Minden illesztést menetes tömítőszalaggal kell lezárni.
- A tömlő használatakor csavarja be a megfelelő tömlőadaptert a nyomócsatlakozóba.
- Rögzítse szorosan a tömlőt a tömlőadapterhez, majd rögzítse egy tömlőbilincs segítségével.
- Ha csak alkalmanként használja, kérjük, megfelelő csövet használjon. Állandó helyre történő felszereléshez visszacsapószelepes, merev csövet ajánlunk. Ezt a gép lezárásakor lehet elvégezni, hogy megakadályozza a folyadék visszaáramlását.

Erős kötéllal rögzítse a szivattyú fogantyúját, majd merítse azt bizonyos szögben a szállítandó folyadékba úgy, hogy a készülék alsó részén ne alakuljanak ki buborékok, így elkerülhető, hogy azok beszívódjanak.

Helyezze le a berendezést lassan, és miután a szivattyú víz alá került, újra beállíthatja.

A szivattyú a folyadéktartály alján van elhelyezve.

A leeresztés után rögzítse a kötél végét, hogy a szivattyút a kötélen lógva is lehessen kezelni.

A szivattyú akkor kezd működni, ha a készüléket csatlakoztatták a hálózati áramellátáshoz.



Figyelem: A szivattyút nem szánják korrozív anyagok, gyúlékony és robbanásveszélyes anyagok – például benzin, kőolaj, nitrohígító, zsír, olaj, sós víz és WC-szennyvíz –, valamint alacsony folyóképességű iszapos szennyvíz szállítására. A folyadék hőmérséklete nem haladhatja meg a 35 °C-ot.

TISZTÍTÁS

- Tisztítsa meg a berendezést kívülről.
- Öblítse le tiszta vízzel.
- A makacs szennyeződésekert ecsettel és tisztítószerszel távolítsa el.
- Mérítse a szivattyút egy tiszta vízzel töltött edénybe, nyissa ki és hagyja egy ideig működni, majd öblítse át a szivattyút.



Figyelem: Mielőtt újra használná a szivattyút, először tisztítsa meg, hogy elkerülje az esetleges szennyeződésmaradványok felhalmozódását, amelyek hátrányosan befolyásolhatják a berendezés működését.

TÁROLÁS

- Ha fagyveszély áll fenn, vegye le a berendezést és a tartozékokat, tisztítsa meg őket, majd fagymentes helyen tárolja őket.



Figyelem: A berendezés megrongálódásának veszélye: A fagy tönkreteszi az elektromos készülékeket és kiegészítőket, mivel azok mindig tartalmaznak vizet.

HIBAELHÁRÍTÁS

- A legtöbb esetben a problémákat könnyedén, saját maga is megoldhatja. Mielőtt kapcsolatba lépne velünk, kérjük, tekintse meg a technikai támogatásra vonatkozó alábbi táblázatot. Ezzel rengeteg munkát és esetleges költséget takaríthat meg.

Probléma	Lehetséges ok	Megoldás
A szivattyú nem indul el	<ol style="list-style-type: none"> 1. Nem csatlakoztatott tápellátás. 2. Az érzékelők nem érintkeznek vízzel. 3. Az érzékelő fémérintkezőjét szennyeződés takarja el. 	<ol style="list-style-type: none"> 1. Ellenőrizze az áramellátást. 2. Helyezze az érzékelőket vízbe. 3. Tisztítsa meg az érzékelőt.
Nincs víz	<ol style="list-style-type: none"> 1. A bemeneti nyílás elzáródása. 2. A nyomótömlő meggyöngbült. 	<ol style="list-style-type: none"> 1. Tisztítsa meg a bemeneti nyílást. 2. Állítsa be a tömlőt.
A szivattyú nem záródik	<ol style="list-style-type: none"> 1. Az érzékelőt vezetéképes szennyeződés zavarja. 	<ol style="list-style-type: none"> 1. Tisztítsa meg az érzékelőt.
Az áramlási sebesség túl alacsony	<ol style="list-style-type: none"> 1. A bemeneti nyílás elzáródása. 2. A szennyeződések és a részecskék a szivattyú egy kritikus alkatrészének kopását okozzák, ami csökkenti a szivattyú áramlási teljesítményét. 	<ol style="list-style-type: none"> 1. Tisztítsa meg a bemeneti nyílást. 2. Tisztítsa meg a szivattyút, és cserélje ki az elhasznált alkatrészeket.
A szivattyú rövid idő elteltével leáll	<ol style="list-style-type: none"> 1. Ha a víz túl szennyezett, a szivattyú leállhat, és a hővédő kikapcsolja a vízszivattyú motorjának áramellátását. 2. Ha a víz hőmérséklete túl magas, a hővédő lekapcsolja a vízszivattyú motorjának áramellátását. 	<ol style="list-style-type: none"> 1. Kapcsolja ki a főáramellátást, majd tisztítsa meg a vízszivattyút. 2. Ügyeljen arra, hogy a víz hőmérséklete ne haladja meg a 35 °C-ot.

INSTRUCCIONES DE SEGURIDAD

Nota: Una vez abierto el embalaje, compruebe que no falte ninguna pieza ni haya ninguna dañada. Si falta alguna pieza o hay alguna dañada, no utilice la máquina y devuélvala a su distribuidor.

Importante: Este manual debe acompañar siempre al equipo en caso de reventa.

- Para garantizar un funcionamiento correcto y seguro de este equipo, el usuario debe leer y comprender estas instrucciones antes de utilizarlo por primera vez.
- Este manual debe guardarse en un lugar seguro y accesible para todos los operarios de esta máquina.
- Todas las tomas de corriente deben estar conectadas a tierra.
- No se debe utilizar el cable de alimentación para transportar o fijar el equipo.
- No tire del cable de alimentación por el borde afilado ni ejerza presión sobre él.
- La tensión de alimentación debe ser la misma que la indicada en la placa de referencia.
- Para evitar riesgos, todas las tareas de instalación y sustitución de componentes solo pueden ser realizadas por personal autorizado del servicio de atención al cliente.
- Las conexiones eléctricas solo pueden ser realizadas por profesionales cualificados; por favor, respete la normativa estatal al respecto.
- La bomba debe conectarse a un interruptor diferencial (RCD) con una corriente nominal de fuga de no más de 30 mA.
- Compruebe la conexión del enchufe antes de ponerlo en marcha. Si el cable está dañado, debe ser sustituido por el fabricante, el distribuidor o el personal técnico competente para evitar cualquier peligro.
- El dispositivo es apto para niños a partir de ocho años. Las personas con discapacidades o deficiencias sensoriales o físicas deben utilizarlo bajo supervisión o conociendo las normas de seguridad, el modo de empleo y los riesgos. Los niños no deben lavar ni realizar el mantenimiento del equipo sin supervisión.
- La contaminación por líquidos puede deberse a una fuga de aceite lubricante.
- La bomba de agua se puede conectar mediante un enchufe a prueba de golpes instalado de conformidad con la normativa.
- No utilices las bombas cuando haya alguien en el agua.
- Durante las tareas de limpieza y mantenimiento, desconecte la bomba de agua de la red eléctrica.
- En caso de que el equipo sufra algún daño, póngase en contacto con el personal técnico.
- Hay que asegurarse de que los conectores de los enchufes y los alargadores sean estancos y no se coloquen dentro del agua. Además, los conectores no deben colocarse en el suelo. Se recomienda asegurarse de que la toma de corriente se encuentre al menos a 60 mm del suelo.



Peligro: No repare el cable de alimentación si presenta daños externos, ya sea en el cable o en el enchufe. Peligro de descarga eléctrica.



Atención: El incumplimiento de estas instrucciones de seguridad puede provocar una descarga eléctrica, lo que pone en peligro la vida del operario o de las personas que se encuentren cerca.



Atención: Riesgo de daños en el equipo. El tamaño máximo de grano indicado en los datos técnicos no se refiere a la grava, sino al material que puede disolverse en la bomba. La aspiración de grava puede provocar averías en la bomba.

USO PREVISTO

- Esta herramienta es una bomba eléctrica sumergible para aguas residuales. Está diseñada para bombear aguas residuales que contienen sólidos en sótanos, fosas, depósitos, zonas inundadas, etc.
- Cuando se instala en el fondo de un pozo, la bomba ayuda a evitar la acumulación de agua y las inundaciones en sótanos y otras zonas bajas.
- La bomba eléctrica también se puede utilizar para el trasvase y el drenaje de agua en aplicaciones domésticas, agrícolas y de jardinería, en obras de construcción y otras instalaciones adecuadas que contengan aguas residuales o fangosas.

INSTALACIÓN

- Antes del primer uso, se deben fijar al asa cuerdas lo suficientemente largas y resistentes. Cuando la bomba se sumerge en el líquido, la cuerda y el asa se pueden utilizar para mantenerla en equilibrio.
- El equipo requiere un espacio de al menos 60 x 60 cm.
- La profundidad de inmersión del equipo se indica en los datos técnicos.

- Al instalar el equipo, asegúrese de que la abertura de succión no quede obstruida por objetos extraños para garantizar la estabilidad del equipo.

DATOS TÉCNICOS

Modelo	NP1080
Tensión / Frecuencia	230 V / 50 Hz
Potencia	900 W
Caudal máximo	15500 L/h
Altura máxima de elevación	8,5 m
Profundidad máxima de inmersión de la bomba	7 m
Salida (diámetro del tubo)	1" G1-1/4" G1-1/2"
Tamaño máximo de las partículas	35 mm
Temperatura del agua	35 °C
Longitud del cable	10 m
Dimensiones de la bomba	24x17x43 cm
Peso	5,5 kg

INTERRUPTOR DE FLOTADOR

En esta bomba en concreto, el interruptor de flotador está integrado en el cuerpo de la bomba. Este permite controlar el momento de inicio del funcionamiento de la bomba.

Compruebe los siguientes puntos antes de que la bomba comience a funcionar:

- El sensor debe estar instalado en el cuerpo de la bomba.
 - **Atención: Si el sensor no está instalado en el cuerpo de la bomba, existe riesgo de funcionamiento en seco, lo que podría dañar el impulsor.**
- Asegúrese de que el componente metálico del sensor esté expuesto y limpio.
- Mantenga limpio el sensor de la bomba para que pueda leer continuamente el nivel de agua.



Atención: Riesgo de daños en el equipo. No levante la bomba sujetándola por el cable o la manguera de presión, ya que estos no están diseñados para soportar la tracción que ejerce el peso de la bomba.



Atención: Para el manejo con cuerda, no utilice la bomba sin la manguera de presión, a fin de evitar que la bomba se retuerza alrededor de su eje longitudinal. En caso de uso continuado de una bomba con cuerda, es necesario comprobar periódicamente el estado de la cuerda, ya que puede romperse a medida que aumenta el tiempo de uso.

TUBO DE CONEXIÓN A PRESIÓN

- Enrosca el tubo de presión en el conector de presión. Todas las uniones deben sellarse con una cinta selladora roscada.
- Cuando utilices la manguera, enrosca el adaptador adecuado en el conector de presión.
- Fija bien la manguera al adaptador y sujétala con una abrazadera.
- Si se utiliza de forma ocasional, utilice un tubo adecuado. Para su uso en una posición fija, se recomienda un tubo rígido con válvula de retención. Esto se puede instalar en la salida de la máquina para evitar el reflujos de líquido.

Utiliza una cuerda resistente para unir el mango de la bomba y sumérgela en el líquido que se va a transportar formando un cierto ángulo, de modo que no se formen burbujas en la parte inferior del dispositivo y así evitar que estas sean aspiradas.

Baja el equipo lentamente; una vez que la bomba esté sumergida, podrás volver a ajustarla.

La bomba está situada en el fondo de un recipiente de líquido.

Ata el extremo de la cuerda después de bajarla, de modo que la bomba también se pueda manejar cuando esté colgada de la cuerda.

La bomba puede funcionar una vez que el dispositivo se haya conectado a la red eléctrica.



Atención: La bomba no está diseñada para transportar sustancias corrosivas, inflamables o explosivas, como gasolina, petróleo, disolvente nitro, grasa, aceite, salmuera y aguas residuales de inodoros, ni tampoco aguas residuales con lodos de baja fluidez. La temperatura del líquido no debe superar los 35 °C.

LIMPIEZA

- Limpia el equipo por fuera.
- Enjuaga con agua limpia.
- Utiliza un cepillo y detergente para eliminar la suciedad más difícil.
- Sumerge la bomba en un recipiente con agua limpia, ábrela y déjala funcionar un rato; después, enjuágala dentro de la bomba.



Atención: Antes de volver a utilizar la bomba, límpiela primero para evitar que se acumulen posibles residuos de suciedad que puedan afectar negativamente al funcionamiento del equipo.

ALMACENAMIENTO

- Si existe riesgo de heladas, retire el equipo y los accesorios, límpielos y guárdelos en un lugar protegido de las heladas.



Atención: Riesgo de daños en los equipos: Las heladas pueden estropear los aparatos eléctricos y los accesorios, ya que siempre contienen agua.

SOLUCIÓN DE PROBLEMAS

- En la mayoría de los casos, podrá resolver los problemas fácilmente por su cuenta. Antes de ponerse en contacto con nosotros, consulte la siguiente tabla de asistencia técnica. Esto le ayudará a ahorrarse mucho trabajo y posibles gastos.

Problema	Posible causa	Solución
La bomba no arranca	<ol style="list-style-type: none"> 1. Alimentación independiente. 2. Los sensores no están expuestos al agua. 3. El contacto metálico del sensor está obstruido por suciedad. 	<ol style="list-style-type: none"> 1. Comprueba la fuente de alimentación. 2. Sumergir los sensores en agua. 3. Limpiar el sensor.
No hay agua	<ol style="list-style-type: none"> 1. Obstrucción de la entrada. 2. La manguera de presión está doblada. 	<ol style="list-style-type: none"> 1. Limpia la entrada. 2. Ajusta la manguera.
La bomba no se cierra	<ol style="list-style-type: none"> 1. El sensor está afectado por suciedad conductora. 	<ol style="list-style-type: none"> 1. Limpiar el sensor.
El caudal es demasiado bajo	<ol style="list-style-type: none"> 1. Obstrucción de la entrada. 2. Los residuos y las partículas provocan el desgaste de una pieza fundamental de la bomba, lo que reduce su caudal. 	<ol style="list-style-type: none"> 1. Limpia la entrada. 2. Limpia la bomba y sustituye las piezas desgastadas.
La bomba deja de funcionar al cabo de poco tiempo	<ol style="list-style-type: none"> 1. Si el agua está demasiado sucia, la bomba podría atascarse y el protector térmico cortará el suministro eléctrico del motor de la bomba de agua. 2. Si la temperatura del agua es demasiado alta, el protector térmico cortará el suministro eléctrico del motor de la bomba de agua. 	<ol style="list-style-type: none"> 1. Desconecta la alimentación eléctrica y limpia la bomba de agua. 2. Asegúrese de que la temperatura máxima del agua no supere los 35 °C.

To avoid damage during transportation, the tool must be delivered in sturdy packaging. The packaging, as well as the unit and its accessories, are made from recyclable materials and can be disposed of accordingly. The tool's plastic components are labeled according to their material, allowing for environmentally friendly and differentiated disposal through available collection facilities.



Only for EU countries

Do not dispose of power tools together with household waste material! In observance of European Directive 2002/96/EC on waste electrical and electronic equipment and its implementation in accordance with national law, power tools that have reached the end of their life must be collected separately and returned to an environmentally compatible recycling facility.

** The manufacturer reserves the right to make minor changes to product design and technical specifications without prior notice unless these changes significantly affect the performance and safety of the products. The parts described / illustrated in the pages of the manual that you hold in your hands may also concern other models of the manufacturer's product line with similar features and may not be included in the product you just acquired.*

** To ensure the safety and reliability of the product and the warranty validity, all repair, inspection or replacement work, including maintenance and special adjustments, must only be carried out by technicians of the authorized service department of the manufacturer.*

** Always use the product with the supplied equipment. Operation of the product with non-provided equipment may cause malfunctions or even serious injury or death. The manufacturer and the importer shall not be liable for injuries and damages resulting from the use of non-conforming equipment.*

SMALTIMENTO AMBIENTALE

IT

Per evitare danni durante il trasporto, l'utensile deve essere consegnato in un imballaggio robusto. L'imballaggio, così come l'unità e i suoi accessori, sono realizzati con materiali riciclabili e possono essere smaltiti in modo appropriato. I componenti in plastica dell'utensile sono etichettati in base al materiale di cui sono fatti, consentendo uno smaltimento ecologico e differenziato attraverso gli impianti di raccolta disponibili.



Solo per i paesi dell'UE

Non smaltire gli utensili elettrici insieme ai rifiuti domestici! In conformità alla direttiva europea 2002/96/CE sui rifiuti di apparecchiature elettriche ed elettroniche e alla sua attuazione in conformità alla legislazione nazionale, gli utensili elettrici giunti a fine vita devono essere raccolti separatamente e conferiti a un impianto di riciclaggio compatibile con l'ambiente.

** Il produttore si riserva il diritto di apportare modifiche minori al design e alle specifiche tecniche del prodotto senza preavviso, a meno che tali modifiche non influiscano significativamente sulle prestazioni e sulla sicurezza dei prodotti. Le parti descritte/illustrate nelle pagine del manuale che avete tra le mani possono riguardare anche altri modelli della linea di prodotti del produttore con caratteristiche simili e potrebbero non essere incluse nel prodotto appena acquistato.*

** Per garantire la sicurezza e l'affidabilità del prodotto e la validità della garanzia, tutti gli interventi di riparazione, ispezione o sostituzione, compresa la manutenzione e le regolazioni speciali, devono essere eseguiti esclusivamente da tecnici del servizio di assistenza autorizzato dal produttore.*

** Utilizzare sempre il prodotto con l'attrezzatura fornita. L'utilizzo del prodotto con apparecchiature non in dotazione può causare malfunzionamenti o addirittura lesioni gravi o morte. Il produttore e l'importatore non sono responsabili per lesioni e danni derivanti dall'uso di apparecchiature non conformi.*

ΑΠΟΡΡΙΨΗ ΣΤΟ ΠΕΡΙΒΑΛΛΟΝ

EL

Προκειμένου να αποφευχθούν ζημιές κατά τη μεταφορά, το εργαλείο πρέπει να παραδίδεται σε στερεά συσκευασία. Η συσκευασία καθώς και η μονάδα και τα εξαρτήματα είναι κατασκευασμένα από ανακυκλώσιμα υλικά και μπορούν να απορριφθούν αναλόγως. Τα πλαστικά εξαρτήματα του εργαλείου φέρουν σήμανση ανάλογα με το υλικό τους, γεγονός που καθιστά δυνατή την απομάκρυνση φύλλων προς το περιβάλλον και διαφοροποιημένων λόγω των διαθεσίμων εγκαταστάσεων συλλογής.



Μόνο για χώρες της Ευρωπαϊκής Ένωσης

Μην πετάτε τα ηλεκτρικά εργαλεία μαζί με τα οικιακά απορρίμματα! Σύμφωνα με την Ευρωπαϊκή Οδηγία 2002/96/ΕΚ για τα απόβλητα ηλεκτρικού και ηλεκτρονικού εξοπλισμού και την εφαρμογή της σύμφωνα με την εθνική νομοθεσία, τα ηλεκτρικά εργαλεία που έχουν φτάσει στο τέλος της ζωής τους πρέπει να συλλέγονται χωριστά και να επιστρέφονται σε μια περιβαλλοντικά συμβατή εγκατάσταση ανακύκλωσης.

** Ο κατασκευαστής διατηρεί το δικαίωμα να πραγματοποιήσει δευτερεύουσες αλλαγές στο σχεδιασμό του προϊόντος και στα τεχνικά χαρακτηριστικά χωρίς προηγούμενη ειδοποίηση, εκτός εάν οι αλλαγές αυτές επηρεάζουν σημαντικά την απόδοση και λειτουργία ασφαλείας των προϊόντων. Τα εξαρτήματα που περιγράφονται / απεικονίζονται στις σελίδες του εγχειριδίου που κρατάτε στα χέρια σας ενδέχεται να αφορούν και σε άλλα μοντέλα της σειράς προϊόντων του κατασκευαστή, με παρόμοια χαρακτηριστικά, και ενδέχεται να μην περιλαμβάνονται στο προϊόν που μόλις αποκτήσατε.*

** Για να διασφαλιστεί η ασφάλεια και η αξιοπιστία του προϊόντος καθώς και η ισχύς της εγγύησης όλες οι εργασίες επιδιόρθωσης, ελέγχου, επισκευής ή αντικατάστασης συμπεριλαμβανομένης της συντήρησης και των ειδικών ρυθμίσεων, πρέπει να εκτελούνται μόνο από τεχνικούς του εξουσιοδοτημένου τμήματος Service του κατασκευαστή.*

** Χρησιμοποιείτε πάντα το προϊόν με τον παρεχόμενο εξοπλισμό. Η λειτουργία του προϊόντος με μη-προβλεπόμενο εξοπλισμό ενδέχεται να προκαλέσει βλάβη ή ακόμα και σοβαρό τραυματισμό ή θάνατο. Ο κατασκευαστής και ο εισαγωγέας ουδεμία ευθύνη φέρει για τραυματισμούς και βλάβες που προκύπτουν από την χρήση μη προβλεπόμενου εξοπλισμού.*

За да се избегнат повреди по време на транспортирање, инструментът трябва да се доставя в здрава опаковка. Опаковката, както и уредът и неговите принадлежности, са изработени от рециклируеми материали и могат да се изхвърлят по съответния начин. Пластмасовите компоненти на инструмента са маркирани според материала, от който са изработени, което позволява екологично и разделно изхвърляне чрез наличните съоръжения за събиране.



Само за страни от ЕС

Не изхвърляйте електрически инструменти заедно с битови отпадъци! В съответствие с Европейската директива 2002/96/ЕО относно отпадъците от електрическо и електронно оборудване и нейното прилагане в съответствие с националното законодателство, електрическите инструменти, чийто живот е изтекъл, трябва да се събират разделно и да се връщат в екологично съвместимо съоръжение за рециклиране.

** Производителят си запазва правото да прави незначителни промени в дизайна и техническите спецификации на продуктите без предварително уведомление, освен ако тези промени не засягат значително работата и безопасността на продуктите. Частите, описани/илюстрирани на страниците на ръководството, което държите в ръцете си, може да се отнасят и за други модели от продуктовата линия на производителя с подобни характеристики и може да не са включени в току-що придобития от вас продукт.*

** За да се гарантира безопасността и надеждността на продукта и валидността на гаранцията, всички работи по ремонт, проверка или замяна, включително поддръжка и специални настройки, трябва да се извършват само от техници от оторизирания сервизен отдел на производителя.*

** Винаги използвайте продукта с доставеното оборудване. Работата на продукта с оборудване, което не е доставено, може да доведе до неизправности или дори до сериозни наранявания или смърт. Производителят и вносителът не носят отговорност за наранявания и щети, възникнали в резултат на използването на несъответстващо на изискванията оборудване.*

ЕКОЛОШКО УКЛАЊАЊЕ

SR

Да би се избегло оштећење током транспорта, алат мора да се испоручи у чврстој амбалажи. Амбалажа, као и уређај и његови додаци, направљени су од материјала који се могу рециклирати и могу се одлагати у складу с тим. Пластичне компоненте алата означене су у складу са својим материјалом, што омогућава еколошко и раздвојено одлагање путем доступних објеката за прикупљање.



Само за земље ЕУ

Не одбацујте електричне алате са комуналним отпадом! У складу са Директивом 2002/96/ЕС и националним прописима, алати на крају животног века морају се одвојено прикупљати и предати у еколошки прихватљив центар за рециклажу.

** Произвођач задржава право да врши мање измене у дизајну производа и техничким спецификацијама без претходне најаве, осим ако те измене значајно не утичу на перформансе и безбедност производа. Делови описани/илустрирани у страницима упутства које држите у рукама могу се односити и на друге моделе из произвођачеве линије производа са сличним карактеристикама и можда неће бити укључени у производ који сте управо набавили.*

** Да би се обезбедила безбедност и поузданост производа и важност гаранције, сви послови поправке, прегледа или замене, укључујући одржавање и посебна подешавања, морају да буду обављени искључиво од стране техничара овлашћеног сервисног центра произвођача.*

** Увек користите производ са испорученом опремом. Коришћење производа са необезбеђеном опремом може изазвати кварове или чак озбиљне повреде или смрт. Произвођач и увозник неће бити одговорни за повреде и штету настале услед коришћења неодговарајуће опреме.*

ЕКОЛОШКО ODLAGANJE

HR

Kako bi se izbjegla oštećenja tijekom transporta, alat se mora isporučiti u čvrstoj ambalaži. Pakiranje, kao i jedinica i pribor izrađeni su od materijala koji se mogu reciklirati i mogu se na odgovarajući način zbrinuti. Plastične komponente alata označene su prema materijalu iz kojeg su izrađene, što omogućuje ekološki prihvatljivo i različito uklanjanje zbog dostupnih objekata za prikupljanje.



Само за земље ЕУ

Ne odlažite električne alate zajedno s kućnim otpadom! U skladu s europskom Direktivom 2002/96/EC o otpadnoj električnoj i elektroničkoj opremi i njenom provedbom u skladu s nacionalnim zakonom, električni alati koji su došli do kraja svog životnog vijeka moraju se skupljati odvojeno i vratiti u ekološki prihvatljivo postrojenje za recikliranje.

** Proizvođač zadržava pravo na manje izmjene u dizajnu proizvoda i tehničkim specifikacijama bez prethodne najave, osim ako te promjene značajno utječu na performanse i sigurnost proizvoda. Dijelovi opisani / ilustrirani na stranicama priručnika koje držite u rukama također se mogu odnositi na druge modele proizvođačeve linije proizvoda sa sličnim značajkama i možda neće biti uključeni u proizvod koji ste upravo nabavili.*

** Kako bi se osigurala sigurnost i pouzdanost proizvoda i valjanost jamstva, sve popravke, inspeksijske ili zamjenske radove, uključujući održavanje i posebne prilagodbe, smiju obavljati samo tehničari ovlaštenog servisnog odjela proizvođača.*

** Uvijek koristite proizvod s isporučenom opremom. Rad proizvoda s neiskorištenom opremom može uzrokovati kvarove ili čak ozbiljne ozljede ili smrt. Proizvođač i uvoznik nisu odgovorni za ozljede i štete nastale uporabom nesukladne opreme.*

A szállítás során bekövetkező sérülések elkerülése érdekében a szerszámot erős csomagolásban kell szállítani. A csomagolás, valamint a készülék és tartozékai újrahasznosítható anyagokból készültek, és ennek megfelelően ártalmatlaníthatók. A szerszám műanyag alkatrészei anyaguknak megfelelően vannak jelölve, ami lehetővé teszi a környezetbarát és differenciált ártalmatlanítást a rendelkezésre álló gyűjtőhelyeken.



Csak EU-országok számára

Az elektromos szerszámokat ne dobja a háztartási hulladék közé! Az elektromos és elektronikus berendezések hulladékairól szóló 2002/96/EK európai irányelvnek és annak nemzeti jogba való átültetésének megfelelően az élettartamuk végéhez érkezett elektromos szerszámokat külön kell gyűjteni és környezetbarát újrahasznosító telepre kell visszaszállítani.

** A gyártó fenntartja a jogot, hogy előzetes értesítés nélkül kisebb változtatásokat eszközöjön a termék kialakításában és műszaki specifikációjában, kivéve, ha ezek a változtatások jelentősen befolyásolják a termékek teljesítményét és biztonságát. A kézikönyv kezében tartott oldalakon leírt/illusztrált alkatrészek a gyártó termékcsaládjának más, hasonló tulajdonságokkal rendelkező modelljeit is érinthetik, és előfordulhat, hogy az Ön által most megvásárolt termék nem tartalmazza azokat.*

** A termék biztonságának és megbízhatóságának, valamint a garancia érvényességének biztosítása érdekében minden javítási, ellenőrzési vagy csere munkát, beleértve a karbantartást és a speciális beállításokat is, kizárólag a gyártó hivatalos szervizének szakemberei végezhetnek.*

** A terméket mindig a mellékelt felszereléssel használja. A termék nem mellékelt felszereléssel történő üzemeltetése meghibásodást, vagy akár súlyos sérülést vagy halált is okozhat. A gyártó és az importőr nem vállal felelősséget a nem megfelelő felszerelés használatából eredő sérülésekért és károkért.*

ELIMINACIÓN ECOLÓGICA

ES

Para evitar daños durante el transporte, la herramienta debe enviarse en un embalaje resistente. Tanto el embalaje como la unidad y sus accesorios están fabricados con materiales reciclables y pueden desecharse en consecuencia. Los componentes plásticos de la herramienta están etiquetados según su material, lo que permite una eliminación respetuosa con el medio ambiente y selectiva a través de los puntos de recogida disponibles.



Solo para países de la UE

¡No deseche las herramientas eléctricas junto con los residuos domésticos! En cumplimiento de la Directiva europea 2002/96/CE sobre residuos de aparatos eléctricos y electrónicos y su transposición a la legislación nacional, las herramientas eléctricas que hayan llegado al final de su vida útil deben recogerse por separado y devolverse a una instalación de reciclaje respetuosa con el medio ambiente.

** El fabricante se reserva el derecho de realizar cambios menores en el diseño y las especificaciones técnicas del producto sin previo aviso, a menos que dichos cambios afecten significativamente al rendimiento y la seguridad de los productos. Las piezas descritas/ilustradas en las páginas del manual que tiene en sus manos también pueden referirse a otros modelos de la línea de productos del fabricante con características similares y es posible que no estén incluidas en el producto que acaba de adquirir.*

** Para garantizar la seguridad y fiabilidad del producto y la validez de la garantía, todos los trabajos de reparación, inspección o sustitución, incluidos el mantenimiento y los ajustes especiales, sólo deben ser realizados por técnicos del departamento de servicio autorizado del fabricante.*

** Utilice siempre el producto con el equipo suministrado. El funcionamiento del producto con equipos no suministrados puede provocar averías o incluso lesiones graves o la muerte. El fabricante y el importador no se hacen responsables de las lesiones o daños resultantes del uso de equipos no conformes.*

EN

The pumps have been manufactured according to strict standards, set by our company, which are aligned with the respective European quality standards. The pumps of our company are provided with a warranty period of 24 months for non-professional use and 12 months for professional use. The warranty is valid from the date of purchase of the product. Proof of the warranty right is the purchase document of the pump (retail receipt or invoice). Under no circumstances shall the company cover the relevant cost of spare parts and respective required working hours unless a copy of the purchase document is presented. In case the repair has to be done by our service department the cost of transportation (to and from) is entirely borne by the sender (client). The pumps must be sent for repair to the company or to an authorized workshop in the appropriate way and means of transport.

WARRANTY EXEMPTIONS AND RESTRICTIONS:

- 1) Spare parts that wear out naturally as a consequence of being used (brushes, cables, switches, chucks etc.).
- 2) Pumps damaged as a result of non-compliance with the instructions of the manufacturer.
- 3) Pumps poorly maintained.
- 4) Use of improper lubricants or accessories.
- 5) Pumps given to third entities free of charge.
- 6) Damage due to an electrical connection at a voltage other than that indicated on the appliance plate.
- 7) Connection to a non-earthed power supply.
- 8) Change in current voltage.
- 9) Damage resulting from the use of salty water (e.g., washing machines, pumps).
- 10) Damage or malfunction resulting from improper cleaning procedure of the pump.
- 11) Contact of the pump with chemicals, or damage as a result of moisture or corrosion.
- 12) Pumps that have been modified or opened by unauthorized personnel.
- 13) Broken parts/components as a result of inappropriate use.
- 14) Pumps used for rent.

The warranty covers only the free of charge replacement of the component that presents a manufacturing defect or material failure. In case of lack of a specific spare part the company reserves the right to replace the pump with another corresponding model. After all warranty procedures have been concluded, the warranty period of the pump shall not be extended or renewed. Replacement of a spare part with repair charge is covered by a 1 year warranty of good operation, subject to compliance with the warranty terms. The spare parts or pumps that are replaced remain in the possession of our company. Requirements, other than those mentioned in this warranty form, regarding repair of pumps or damage thereof, do not apply. Greek law and relative regulations apply to this warranty.

EL

Οι αντλίες έχουν κατασκευαστεί με αυστηρά πρότυπα που έχει θέσει η εταιρεία και συνάδουν με τα ευρωπαϊκά πρότυπα ποιότητας. Για τις αντλίες της εταιρείας μας παρέχεται περίοδος εγγύησης 24 μηνών για ερασιτεχνική χρήση και 12 μηνών για επαγγελματική χρήση. Η ισχύς της εγγύησης ξεκινά από την ημερομηνία αγοράς του προϊόντος. Αποδεικτικό του δικαιώματος της εγγύησης αποτελεί το παραστατικό αγοράς της αντλίας (απόδειξη λιανικής ή τιμολόγιο). Σε καμιά περίπτωση η εταιρεία δεν καλύπτει τη σχετική δαπάνη ανταλλακτικών και εργασίας εάν και εφόσον δε συνοδεύεται από αντίγραφο του παραστατικού αγοράς. Σε περίπτωση που η επισκευή πρέπει να γίνει στο service μας η δαπάνη μεταφοράς (από και προς) βαρύνει εξ' ολοκλήρου τον αποστολέα. Οι αντλίες αποστέλλονται για την επισκευή τους στην εταιρεία ή σε εξουσιοδοτημένο συνεργείο με τον ενδεδειγμένο τρόπο και μέσο μεταφοράς.

ΕΞΑΙΡΕΣΕΙΣ ΚΑΙ ΠΕΡΙΟΡΙΣΜΟΙ ΤΗΣ ΕΓΓΥΗΣΗΣ:

- 1) Ανταλλακτικά που φθείρονται φυσιολογικά από τη χρήση τους (καρβουνάκια, καλώδιο, διακόπτες, τσοκ κ.λ.π).
- 2) Αντλίες που έχουν υποστεί ζημιά από τη μη συμμόρφωση με τις οδηγίες του κατασκευαστή.
- 3) Αντλίες με ελλιπή συντήρηση.
- 4) Χρήση μη ενδεδειγμένων λπαντικών ή εξαρτημάτων.
- 5) Αντλίες που έχουν δοθεί χωρίς επιβάρυνση.
- 6) Βλάβη που οφείλεται σε ηλεκτρική σύνδεση σε τάση διαφορετική από την αναγραφόμενη στην πινακίδα συσκευής.
- 7) Σύνδεση σε μη γειωμένο ρευματοδότη.
- 8) Μεταβολή της τάσης του ρεύματος.
- 9) Βλάβη που προκύπτει από τη χρήση αλμυρού νερού (π.χ πλυστικά, αντλίες).
- 10) Βλάβη ή κακή λειτουργία που έχει προκύψει από πλημμελή καθαρισμό της αντλίας.
- 11) Επίαφή της αντλίας με χημικά, ή βλάβη από υγρασία, διάβρωση.
- 12) Αντλίες που έχουν υποστεί τροποποιήσεις – αλλαγές ή έχουν ανοιχτεί από μη εξουσιοδοτημένο συνεργείο.
- 13) Σπασμένα μέρη/εξαρτήματα εξαιτίας μη ορθής χρήσης.
- 14) Αντλίες που χρησιμοποιούνται για ενοικίαση.

Η εγγύηση καλύπτει αποκλειστικά τη δωρεάν αντικατάσταση του εξαρτήματος που έχει κατασκευαστικό ελάττωμα ή αστοχία υλικού. Σε περίπτωση έλλειψης ανταλλακτικού η εταιρεία διατηρεί το δικαίωμα αντικατάστασης της αντλίας με άλλο αντίστοιχο μοντέλο. Μετά τη διεκπεραίωση εγγύησης δεν επιμηκώνεται ούτε ανανεώνεται ο χρόνος εγγύησης της αντλίας. Αντικατάσταση ανταλλακτικού με χρέωση επισκευής, καλύπτεται από 1 χρόνο εγγύησης καλής λειτουργίας, με προϋπόθεση την τήρηση των όρων εγγύησης. Τα ανταλλακτικά ή οι αντλίες οι οποίες αντικαθίστανται παραμένουν στην κατοχή της εταιρείας μας. Άλλες απαιτήσεις, εκτός από αυτές που αναφέρονται σε αυτό το έντυπο εγγύησης επισκευής ή βλαβών των αντλιών, δεν ισχύουν. Για την εγγύηση αυτή ισχύει το ελληνικό δίκαιο.

Les pompes ont été fabriquées conformément aux normes strictes établies par notre société, qui sont alignées sur les normes de qualité européennes respectives. Les pompes de notre société bénéficient d'une période de garantie de 24 mois pour un usage non professionnel et de 12 mois pour un usage professionnel. La garantie est valable à partir de la date d'achat du produit. La preuve du droit à la garantie est le document d'achat de la pompe (ticket de caisse ou facture). La société ne couvrira en aucun cas le coût des pièces de rechange et des heures de travail nécessaires si une copie du document d'achat n'est pas présentée. Si la réparation doit être effectuée par notre service après-vente, les frais de transport (aller et retour) sont entièrement à la charge de l'expéditeur (client). Les pompes doivent être envoyées pour réparation à l'entreprise ou à un atelier agréé de la manière et par le moyen de transport appropriés.

EXEMPTIONS ET RESTRICTIONS DE GARANTIE:

- 1) Les pièces de rechange qui s'usent naturellement en raison de leur utilisation (brosses, câbles, interrupteurs, mandrins, etc.).
- 2) Pompes endommagées suite au non-respect des instructions du fabricant.
- 3) Pompes mal entretenues.
- 4) Utilisation de lubrifiants ou d'accessoires inappropriés.
- 5) Pompes cédées gratuitement à des tiers.
- 6) Dommages dus à un branchement électrique à une tension différente de celle indiquée sur la plaque de l'appareil.
- 7) Raccordement à une alimentation électrique non reliée à la terre.
- 8) Modification de la tension du courant.
- 9) Dommages résultant de l'utilisation d'eau salée (par exemple, machines à laver, pompes).
- 10) Dommages ou dysfonctionnements résultant d'une procédure de nettoyage incorrecte de la pompe.
- 11) Contact de la pompe avec des produits chimiques, ou dommages dus à l'humidité ou à la corrosion.
- 12) Les pompes qui ont été modifiées ou ouvertes par du personnel non autorisé.
- 13) Pièces/composants cassés à la suite d'une utilisation inappropriée.
- 14) Les pompes utilisées en location.

La garantie couvre uniquement le remplacement gratuit du composant qui présente un défaut de fabrication ou une défaillance matérielle. En cas d'absence d'une pièce de rechange spécifique, l'entreprise se réserve le droit de remplacer la pompe par un autre modèle correspondant. Une fois toutes les procédures de garantie terminées, la période de garantie de la pompe ne sera ni prolongée ni renouvelée. Le remplacement d'une pièce de rechange avec frais de réparation est couvert par une garantie de bon fonctionnement d'un an, sous réserve du respect des conditions de garantie. Les pièces de rechange ou les pompes remplacées restent en possession de notre société. Les exigences, autres que celles mentionnées dans ce formulaire de garantie, concernant la réparation des pompes ou leur endommagement, ne s'appliquent pas. La loi grecque et les réglementations correspondantes s'appliquent à cette garantie.

Le pompe sono state prodotte secondo i rigorosi standard stabiliti dalla nostra azienda, che sono allineati ai rispettivi standard di qualità europei. Le pompe della nostra azienda hanno un periodo di garanzia di 24 mesi per uso non professionale e di 12 mesi per uso professionale. La garanzia è valida dalla data di acquisto del prodotto. La prova del diritto alla garanzia è il documento di acquisto della pompa (scontrino fiscale o fattura). In nessun caso l'azienda coprirà il relativo costo dei pezzi di ricambio e delle rispettive ore di lavoro necessarie se non viene presentata una copia del documento di acquisto. Nel caso in cui la riparazione debba essere effettuata dal nostro servizio di assistenza, i costi di trasporto (andata e ritorno) sono interamente a carico del mittente (cliente). Le pompe devono essere inviate per la riparazione all'azienda o a un'officina autorizzata con le modalità e i mezzi di trasporto appropriati.

ECCEZIONI E LIMITAZIONI ALLA GARANZIA:

- 1) Parti di ricambio che si usurano naturalmente in seguito all'utilizzo (spazzole, cavi, interruttori, mandrini, ecc.).
- 2) Pompe danneggiate a causa del mancato rispetto delle istruzioni del produttore.
- 3) Pompe sottoposte a scarsa manutenzione.
- 4) Utilizzo di lubrificanti o accessori impropri.
- 5) Pompe cedute a terzi a titolo gratuito.
- 6) Danni dovuti a un collegamento elettrico a una tensione diversa da quella indicata sulla targhetta dell'apparecchio.
- 7) Collegamento a una rete elettrica non collegata a terra.
- 8) Variazione della tensione di corrente.
- 9) Danni dovuti all'utilizzo di acqua salata (ad es. lavatrici, pompe).
- 10) Danni o malfunzionamenti derivanti da una procedura di pulizia impropria della pompa.
- 11) Contatto della pompa con sostanze chimiche o danni causati da umidità o corrosione.
- 12) Pompe modificate o aperte da personale non autorizzato.
- 13) Rottura di parti/componenti a causa di un uso improprio.
- 14) Pompe utilizzate per il noleggio.

La garanzia copre solo la sostituzione gratuita del componente che presenta un difetto di fabbricazione o un guasto del materiale. In caso di mancanza di un pezzo di ricambio specifico, l'azienda si riserva il diritto di sostituire la pompa con un altro modello corrispondente. Una volta concluse tutte le procedure di garanzia, il periodo di garanzia della pompa non potrà essere esteso o rinnovato. La sostituzione di un pezzo di ricambio con spese di riparazione è coperta da una garanzia di 1 anno di buon funzionamento, a condizione che vengano rispettati i termini della garanzia. I pezzi di ricambio o le pompe sostituite rimangono in possesso della nostra azienda. Non si applicano requisiti diversi da quelli menzionati nel presente modulo di garanzia per quanto riguarda la riparazione delle pompe o il loro danneggiamento. La legge greca e le relative norme si applicano alla presente garanzia.

Pompat janë prodhuar sipas standardeve strikte, të vendosura nga kompania jonë, të cilat janë në përputhje me standardet përkatëse evropiane të cilësisë. Pompat e kompanisë sonë janë të pajisura me një periudhë garancie 24 muaj për përdorim jo profesional dhe 12 muaj për përdorim profesional. Garancia është e vlefshme që nga data e blerjes së produktit. Dëshmi e të drejtës së garancisë është dokumenti i blerjes së pompës (faturë me pakicë ose faturë). Në asnjë rrethanë kompania nuk do të mbulojë koston përkatëse të pjesëve të këmbimit dhe orët përkatëse të kërkuara të punës, përveç nëse paraqitet një kopje e dokumentit të blerjes. Në rast se riparimi duhet të bëhet nga departamenti ynë i shërbimit, kostoja e transportit (nga dhe nga) mbulohet tërësisht nga dërguesi (klienti). Pompat duhet të dërgohen për riparim në kompani ose në një punishte të autorizuar në mënyrën dhe mjetet e duhura të transportit.

PËRJASHTIMET DHE KUFIZIMET E GARANCISË:

- 1) Pjesë këmbimi që konsumohen natyrshëm si pasojë e përdorimit (furça, kablllo, çelësa, mbyjtjet etj.).
- 2) Pompat e dëmtuara si rezultat i mosrespektimit të udhëzimeve të prodhuesit.
- 3) Pompat nuk mirëmbahen mirë.
- 4) Përdorimi i lubrifikantëve ose aksesorëve të papërshtatshëm.
- 5) Pompat u jepen personave të tretë pa pagesë.
- 6) Dëmtimi për shkak të një lidhjeje elektrike në një tension të ndryshëm nga ai i treguar në pllakën e pajisjes.
- 7) Lidhja me një furnizim me energji jo të tokëzuar.
- 8) Ndryshimi i tensionit aktual.
- 9) Dëmet që vijnë nga përdorimi i ujit të kripur (p.sh., lavatrice, pompa).
- 10) Dëmtimi ose mosfunksionimi i shkaktuar nga procedura e papërshtatshme e pastrimit të pompës.
- 11) Kontakti i pompës me kimikate ose dëmtimi si rezultat i lagështisë ose korrozionit.
- 12) Pompa që janë modifikuar ose hapur nga personel i paautorizuar.
- 13) Pjesë/përbërës të thyer si rezultat i përdorimit të papërshtatshëm.
- 14) Pompa me qera.

Garancia mbulon vetëm zëvendësimin pa pagesë të komponentit që paraqet një defekt në prodhim ose defekt material. Në rast të mungesës së një pjesë këmbimi të veçantë, kompania rezervon të drejtën të zëvendësojë pompën me një model tjetër përkatës. Pasi të kenë përfunduar të gjitha procedurat e garancisë, periudha e garancisë së pompës nuk do të zgjatet ose rinovohet. Zëvendësimi i një pjesë rezervë me tarifë riparimi mbulohet nga një garanci 1 vjeçare e funksionimit të mirë, në varësi të respektimit të kushteve të garancisë. Pjesët e këmbimit ose pompat që ndërrohen mbeten në posedim të kompanisë sonë. Kërkesat, përveç atyre të përmendura në këtë formular garancie, në lidhje me riparimin e pompave ose dëmtimin e tyre, nuk zbatohen. Ligji grek dhe rregulloret përkatëse zbatohen për këtë garanci.

Pumpe su proizvedene po strogim standardima koje je postavila naša kompanija, a koji su usklađeni sa odgovarajućim evropskim standardima kvaliteta. Pumpe naše kompanije imaju garantni rok od 24 meseca za neprofesionalnu upotrebu i 12 meseci za profesionalnu upotrebu. Garancija važi od dana kupovine proizvoda. Dokaz o garantnom pravu je kupoprodajni dokument pumpe (maloprodajni račun ili faktura). Preduzeće ni pod kojim okolnostima neće pokriti relevantne troškove rezervnih delova i odgovarajuće radno vreme osim ako se ne priloži kopija dokumenta o kupovini. U slučaju da popravku treba da uradi naš servis, trošak transporta (do i od) u potpunosti snosi pošiljalac (klijent). Pumpe se moraju poslati na popravku u preduzeće ili u ovlašćenu radionicu na odgovarajući način i transportno sredstvo.

IZUZEĆA I OGRANIČENJA GARANCIJE:

- 1) Rezervni delovi koji se prirodno troše kao posledica korišćenja (četke, kablovi, prekiđaći, stezne glave itd.).
- 2) Pumpe oštećene kao posledica nepoštovanja uputstava proizvođača.
- 3) Pumpe su loše održavane.
- 4) Upotreba neodgovarajućih maziva ili pribora.
- 5) Pumpe date trećim licima bez naknade.
- 6) Oštećenja usled električnog priključka na naponu koji nije naznačen na pločici uređaja.
- 7) Povezivanje na neuzemljeno napajanje.
- 8) Promena napona struje.
- 9) Oštećenja nastala upotrebom slane vode (npr. mašine za pranje veša, pumpe).
- 10) Oštećenje ili kvar koji je rezultat nepravilne procedure čišćenja pumpe.
- 11) Kontakt pumpe sa hemikalijama ili oštećenje usled vlage ili korozije.
- 12) Pumpe koje su modifikovane ili otvorene od strane neovlašćenog osoblja.
- 13) Polomljeni delovi/komponente kao rezultat nepravilne upotrebe.
- 14) Pumpe koje se koriste za iznajmljivanje.

Garancija pokriva samo besplatnu zamenu komponente koja predstavlja proizvodni nedostatak ili kvar materijala. U slučaju nedostatka određenog rezervnog dela kompanija zadržava pravo zamene pumpe za drugi odgovarajući model. Nakon što su svi garantni postupci završeni, garantni rok pumpe se ne može produžavati ili obnovljati. Zamena rezervnog dela uz naknadu za popravku je pokrivena garancijom od 1 godine na dobar rad, uz poštovanje uslova garancije. Rezervni delovi ili pumpe koje se zamene ostaju u posedu naše kompanije. Zahtevi, osim onih navedenih u ovom obrascu garancije, u vezi sa popravkom pumpi ili njihovim oštećenjem, ne važe. Na ovu garanciju se primenjuju grčki zakoni i odgovarajući propisi.

SL

Črpalke so bile izdelane v skladu s strogimi standardi našega podjetja, ki so usklajeni z ustreznimi evropskimi standardi kakovosti. Črpalke našega podjetja imajo 24-mesečno garancijsko dobo za neprofesionalno uporabo in 12-mesečno za profesionalno uporabo. Garancija velja od datuma nakupa izdelka. Dokazilo o pravici do garancije je dokument o nakupu črpalke (maloprodajni račun ali račun). Družba v nobenem primeru ne krije ustreznih stroškov nadomestnih delov in ustreznih zahtevanih delovnih ur, če ni predložena kopija nakupnega dokumenta. Če mora popravilo opraviti naš servisni oddelek, stroške prevoza (do in nazaj) v celoti krije pošiljatelj (stranka). Črpalke je treba poslati v popravilo podjetju ali pooblaščenim delavnicam na ustrezen način in z ustreznim prevoznim sredstvom.

GARANCIJSKE IZJEME IN OMEJITVE:

- 1) Rezervni deli, ki se naravno obrabijo zaradi uporabe (ščetke, kabli, stikala, vpenjalne glave itd.).
- 2) Črpalke, poškodovane zaradi neupoštevanja navodil proizvajalca.
- 3) Črpalke, ki so slabo vzdrževane.
- 4) Uporaba neustreznih maziv ali dodatkov.
- 5) Črpalke, ki so bile brezplačno dane v uporabo tretjim osebam.
- 6) Poškodbe zaradi električnega priključka pri napetosti, ki ni navedena na ploščici naprave.
- 7) Priključitev na neozemljeno električno omrežje.
- 8) Sprememba trenutne napetosti.
- 9) Poškodbe, ki so posledica uporabe slane vode (npr. pralni stroji, črpalke).
- 10) Poškodba ali okvara, ki je posledica nepravilnega postopka čiščenja črpalke.
- 11) Stik črpalke s kemikalijami ali poškodbe zaradi vlage ali korozije.
- 12) Črpalke, ki jih je spremenilo ali odprlo nepooblaščen osebje.
- 13) Pokvarjeni deli/komponente, ki so posledica neustrezne uporabe.
- 14) Črpalke, ki se uporabljajo za najem.

Garancija zajema le brezplačno zamenjavo sestavnega dela, pri katerem se pojavi proizvodna napaka ali okvara materiala. V primeru pomanjkanja določenega rezervnega dela si podjetje pridržuje pravico, da črpalke zamenja z drugim ustreznim modelom. Po zaključku vseh garancijskih postopkov se garancijski rok črpalke ne podaljša ali obnovi. Za zamenjavo nadomestnega dela z nadomestilom za popravilo velja enoletna garancija za dobro delovanje, če so izpolnjeni garancijski pogoji. Zamenjani nadomestni deli ali črpalke ostanejo v lasti našega podjetja. Zahteve, ki niso navedene v tem garancijskem obrazcu, glede popravila črpalke ali njihovih poškodb ne veljajo. Za to garancijo velja grška zakonodaja in ustrezni predpisi.

SK

Čerpadla boli vyrobené podľa prísnych noriem stanovených našou spoločnosťou, ktoré sú v súlade s príslušnými európskymi normami kvality. Na čerpadlá našej spoločnosti sa poskytuje záručná doba 24 mesiacov na neprofesionálne použitie a 12 mesiacov na profesionálne použitie. Záruka platí od dátumu zakúpenia výrobku. Dokladom o nároku na záruku je doklad o kúpe čerpadla (maloobchodný doklad alebo faktúra). Spoločnosť v žiadnom prípade neuhradí príslušné náklady na náhradné diely a príslušné požadované pracovné hodiny, ak nie je predložená kópia dokladu o kúpe. V prípade, že opravu musí vykonať naše servisné oddelenie, náklady na dopravu (tam a späť) znáša v plnej miere odosielateľ (zákazník). Čerpadlá musia byť zaslané na opravu do spoločnosti alebo do autorizovaného servisu vhodným spôsobom a dopravným prostriedkom.

VÝNIMKY A OBMEDZENIA TÝKAJÚCE SA ZÁRUKY:

- 1) Náhradné diely, ktoré sa prirodzene opotrebovávajú v dôsledku používania (kľeby, káble, spínače, skľučovadlá atď.).
- 2) Čerpadlá poškodené v dôsledku nedodržania pokynov výrobcu.
- 3) Čerpadlá nedostatočne udržiavané.
- 4) Používanie nevhodných mazív alebo príslušenstva.
- 5) Čerpadlá poskytnuté tretím subjektom bezplatne.
- 6) Poškodenie v dôsledku elektrického pripojenia na iné napätie, ako je uvedené na štítku spotrebiča.
- 7) Pripojenie k neuzemnenému zdroju napájania.
- 8) Zmena aktuálneho napätia.
- 9) Poškodenie v dôsledku používania slanej vody (napr. práčky, čerpadlá).
- 10) Poškodenie alebo porucha vyplývajúca z nesprávneho postupu čistenia čerpadla.
- 11) Kontakty čerpadla s chemikáliami alebo poškodenie v dôsledku vlhkosti alebo korózie.
- 12) Čerpadlá, ktoré boli upravené alebo otvorené neopráveným personálom.
- 13) Poškodené časti/komponenty v dôsledku nevhodného používania.
- 14) Čerpadlá používané na prenájom.

Záruka sa vzťahuje len na bezplatnú výmenu komponentu, ktorý vykazuje výrobnú chybu alebo poruchu materiálu. V prípade nedostatku konkrétneho náhradného dielu si spoločnosť vyhradzuje právo vymeniť čerpadlo za iný zodpovedajúci model. Po ukončení všetkých záručných postupov sa záručná doba čerpadla nepredlžuje ani neobnovuje. Na výmenu náhradného dielu s poplatkom za opravu sa vzťahuje 1-ročná záruka dobrej prevádzky pri dodržaní záručných podmienok. Vymenené náhradné diely alebo čerpadlá zostávajú vo vlastníctve našej spoločnosti. Iné požiadavky, ako sú uvedené v tomto záručnom formulári, týkajúce sa opravy čerpadiel alebo ich poškodenia, sa neuplatňujú. Na túto záruku sa vzťahujú grécke zákony a príslušné predpisy.

Помпите са произведени в съответствие със строги стандарти, установени од нашата компанија, които са в съответствие със съответните европейски стандарти за качество. Помпите на нашата компанија се предоставят с гаранционен срок од 24 месеца за непрофесионална употреба и 12 месеца за професионална употреба. Гаранцијата е валидна од датата на закупување на продукта. Доказателство за правото на гаранција е документът за закупување на помпата (касова бележка од магазин или фактура). При никакви обстоятелства друштвото не покрива съответните разходи за резервни части и съответните необходими работни часови, ако не биде представено копие од документата за покупка. В случај че ремонтът треба да биде извршен од нашия сервисен одел, разходите за транспорт (до и од) се поемат изцяло од испраќача (клиента). Помпите треба да бидат изпратени за ремонт в компанијата или в оторизиран сервис по подходящ начин и с подходящо транспортно средство.

ОСВОБОЖДАВАНЕ ОД ГАРАНЦИЈА И ОГРАНИЧЕНИЯ:

- 1) Резервни части, които се износват по естествен начин вследствие на използването им (четки, кабели, преклучуватели, патроници и др.).
- 2) Помпи, повредени в резултат на неспазвање на инструкциите на производителата.
- 3) Помпи, които са лошо поддржани.
- 4) Използване на неподходящи смазочни материали или принадлежности.
- 5) Помпи, предоставени на трети лица безвъзмездно.
- 6) Повреди вследствие на електрическа врска с напрежение, различно од посоченото на табелката на уреда.
- 7) Сврзвање към незаземено електрозахранвање.
- 8) Промјана на напрежението на тока.
- 9) Повреда в резултат на използването на солена вода (напр. перални машини, помпи).
- 10) Повреда или неизправност в резултат на неправилна процедура за почистване на помпата.
- 11) Контакт на помпата с хемикали или повреда в резултат на влага или корозија.
- 12) Помпи, които са били модифицирани или отворени од неупълномошен персонал.
- 13) Счупени части/компоненти в резултат на неподходяща употреба.
- 14) Помпи, използвани под наем.

Гаранцијата покрива само бесплатната подмяна на компонента, който представлява производствен дефект или повреда на материјалот. В случај на липса на конкретна резервна част друштвото си запазва правото да замени помпата с друг съответен модел. След приклучвање на всички гаранционни процедури гаранционниот срок на помпата не се удължава или подновява. Замяната на резервна част с такса за ремонт се покрива од 1-годишна гаранција за добра експлоатација, при спазвање на гаранционните условија. Заменените резервни части или помпи остават във владение на нашата компанија. Изисквания, различни од посочените в този гаранционен формулар, односно ремонта на помпи или повредите по тях, не се прилагат. Грчкото законодавство и съответните распоредби се прилагат към тази гаранција.

Пумпите се произведени по строги стандарди, поставени од нашата компанија, кои се усогласени со соодветните европски стандарди за квалитет. Пумпите на нашата компанија се обезбедени со гарантен рок од 24 месеци за непрофесионална употреба и 12 месеци за професионална употреба. Гаранцијата важи од датумот на купување на производот. Доказ за гарантното право е купопродажниот документ на помпата (потврда за малопродажба или фактура). Компанијата во никој случај нема да ги покрие релевантните трошоци за резервни делови и соодветното потребно работно време, освен ако не се прикаже копија од купопродажниот документ. Во случај поправката да ја изврши нашиот сервисен одел, трошоците за превоз (до и од) целосно се на товар на испраќачот (клиентот). Пумпите мора да се испратат на поправка до компанијата или до овластена работилница на соодветен начин и транспортни средства.

ОСЛОБОДУВАЊА И ОГРАНИЧУВАЊА НА ГАРАНЦИЈАТА:

- 1) Резервни делови кои природно се истрошија како последица на употребата (четки, кабли, прекинувачи, футери итн.).
- 2) Пумпи оштетени како резултат на непочитување на упатствата на производителот.
- 3) Пумпите лошо одржувани.
- 4) Употреба на несоодветни лубриканти или додатоци.
- 5) Бесплатно дадени помпи на трети лица.
- 6) Оштетување поради електрично поврзување на напон различен од оној наведен на плочата на апаратот.
- 7) Поврзување со напојување без заземјување.
- 8) Промена на тековниот напон.
- 9) Оштетување како резултат на употреба на солена вода (на пример, машини за перење, помпи).
- 10) Оштетување или неисправност како резултат на неправилна процедура за чистење на помпата.
- 11) Контакт на помпата со хемикали или оштетување како резултат на влага или корозија.
- 12) Пумпи кои се модифицирани или отворени од неовластен персонал.
- 13) Скршени делови/компоненти како резултат на несоодветна употреба.
- 14) Пумпи кои се користат за изнајмување.

Гаранцијата покрива само бесплатна замена на компонентата што претставува производствен дефект или дефект на материјалот. Во случај на недостаток на специфичен резервен дел, компанијата го задржува правото да ја замени помпата со друг соодветен модел. Откако ќе се завршат сите гарантни процедури, гарантниот период на помпата нема да се продолжува или обновува. Замената на резервниот дел со наплата за поправка е покриена со 1 година гаранција за добро работење, под услов да се почитуваат условите за гаранција. Резервните делови или помпи кои се заменуваат остануваат во сопственост на нашата компанија. Барањата, освен оние наведени во овој гарантен формулар, во врска со поправка на помпи или нивно оштетување, не се применуваат. За оваа гаранција се применуваат грчките закони и релативните регулативи.

RO

Pompele au fost fabricate în conformitate cu standardele stricte, stabilite de compania noastră, care sunt aliniate la standardele de calitate europene respective. Pompele companiei noastre sunt prevăzute cu o perioadă de garanție de 24 de luni pentru uz neprofesional și de 12 luni pentru uz profesional. Garanția este valabilă de la data achiziționării produsului. Dovada dreptului la garanție este documentul de cumpărare a pompei (chitanță de vânzare cu amănuntul sau factură). În niciun caz societatea nu va acoperi costul corespunzător al pieselor de schimb și al orelor de lucru necesare respective dacă nu este prezentată o copie a documentului de achiziție. În cazul în care reparația trebuie efectuată de departamentul nostru de service, costul transportului (dus-întors) este suportat în întregime de expeditor (client). Pompele trebuie trimise pentru reparație la companie sau la un atelier autorizat în modul și mijloacele de transport corespunzătoare.

SCUTIRI ȘI RESTRICȚII DE GARANȚIE:

- 1) Piese de schimb care se uzează în mod natural ca urmare a utilizării (perii, cabluri, întrerupătoare, mandrine etc.).
- 2) Pompe deteriorate ca urmare a nerespectării instrucțiunilor producătorului.
- 3) Pompe prost întreținute.
- 4) Utilizarea de lubrifianți sau accesorii necorespunzătoare.
- 5) Pompe date în folosință gratuită unor terțe entități.
- 6) Daune datorate unei conexiuni electrice la o altă tensiune decât cea indicată pe plăcuța aparatului.
- 7) Conectarea la o sursă de alimentare fără împământare.
- 8) Modificarea tensiunii curente.
- 9) Daune rezultate din utilizarea apei sărate (de exemplu, mașini de spălat, pompe).
- 10) Deteriorarea sau funcționarea defectuoasă care rezultă din procedura necorespunzătoare de curățare a pompei.
- 11) Contactul pompei cu substanțe chimice sau deteriorarea ca urmare a umidității sau corozivității.
- 12) Pompe care au fost modificate sau deschise de personal neautorizat.
- 13) Piese/componente rupte ca urmare a utilizării necorespunzătoare.
- 14) Pompe utilizate pentru închiriere.

Garanția acoperă numai înlocuirea gratuită a componentei care prezintă un defect de fabricație sau o defecțiune materială. În cazul lipsei unei piese de schimb specifice, societatea își rezervă dreptul de a înlocui pompa cu un alt model corespunzător. După încheierea tuturor procedurilor de garanție, perioada de garanție a pompei nu va fi prelungită sau reînnoită. Înlocuirea unei piese de schimb cu taxă de reparație este acoperită de o garanție de 1 an de bună funcționare, sub rezerva respectării condițiilor de garanție. Piesele de schimb sau pompele care sunt înlocuite rămân în posesia societății noastre. Cerințele, altele decât cele menționate în acest formular de garanție, privind repararea pompelor sau deteriorarea acestora, nu se aplică. Legislația elenă și reglementările aferente se aplică prezentei garanții.

HU

A szivattyúk gyártása a vállalatunk által meghatározott szigorú szabványok szerint történik, amelyek összhangban vannak a vonatkozó európai minőségi szabványokkal. Cégünk szivattyúira nem professzionális használat esetén 24 hónap, professzionális használat esetén 12 hónap garanciát vállalunk. A garancia a termék megvásárlásának napjától érvényes. A jótállási jog igazolása a szivattyú vásárlási dokumentuma (kiskereskedelmi blokk vagy számla). A vállalat semmilyen körülmények között nem fedezi a pótkatrészek és a megfelelő szükséges munkaórák vonatkozó költségeit, ha nem mutatják be a vásárlási dokumentum másolatát. Amennyiben a javítást szervizünknek kell elvégeznie, a szállítás (oda- és visszaszállítás) költségeit teljes egészében a feladó (ügyfél) viseli. A szivattyúkat javításra a megfelelő módon és szállítóeszközzel kell elküldeni a vállalathoz vagy egy erre felhatalmazott műhelybe.

GARANCIÁLIS MENTESSÉGEK ÉS KORLÁTOZÁSOK:

- 1) A használat következtében természetes módon elhasználódó pótkatrészek (kefék, kábelek, kapcsolók, tokmányok stb.).
- 2) A gyártó utasításainak nem tartása következtében megrongálódott szivattyúk.
- 3) Rosszul karbantartott szivattyúk.
- 4) Nem megfelelő kenőanyagok vagy tartozékok használata.
- 5) Harmadik személyeknek ingyenesen átadott szivattyúk.
- 6) A készüléktáblán feltüntetettől eltérő feszültségű elektro-mos csatlakozásból eredő károk.
- 7) Nem földelt áramforráshoz való csatlakoztatás.
- 8) Az áram feszültségének megváltozása.
- 9) Sós víz használatából eredő károk (pl. mosógépek, szivattyúk).
- 10) A szivattyú nem megfelelő tisztítási eljárásából eredő károsodás vagy meghibásodás.
- 11) A szerszám vegyi anyagokkal való érintkezése, vagy nedvességből vagy korrózióból eredő károsodás.
- 12) Olyan szivattyúk, amelyeket illetéktelen személyek módosítottak vagy nyitottak fel.
- 13) Nem megfelelő használat következtében eltört alkatrészek/komponensek.
- 14) Bérbeadásra használt szivattyúk.

A garancia csak a gyártási hibát vagy anyaghibát mutató alkatrészt ingyenes cseréjére terjed ki. Egy adott alkatrész hiánya esetén a vállalat fenntartja a jogot, hogy a szivattyút egy másik megfelelő modellre cserélje. Az összes garanciális eljárás lezárását követően a szivattyú garanciális ideje nem hosszabbítható meg és nem újítható meg. A javítási költséggel járó pótkatrész cseréjére 1 év jótállás vonatkozik, a jótállási feltételek betartása mellett. A kicserélt pótkatrészek vagy szivattyúk cégünk tulajdonában maradnak. A szivattyúk javítására vagy sérülésére vonatkozó, a jelen jótállási nyilatkozatban említettektől eltérő követelmények nem érvényesek. A jelen jótállásra a görög törvények és a vonatkozó előírások vonatkoznak.

Il-pompi ġew manifatturati skont standards stretti, stabbliti l-mill-kumpanija tagħna, li huma allinjati mal-istandards ta' kwalità Ewropej rispettivi. Il-pompi tal-kumpanija tagħna huma pprovduti b'perjodu ta' garanzija ta' 24 xahar għal użu mhux professjonali u 12-il xahar għal użu professjonali. Il-garanzija hija valida mid-data tax-xiri tal-prodott. Prova tad-dritt tal-garanzija hija d-dokument tax-xiri tal-pompa (irċevuta bl-innutt jew fattura). Taht l-ebda cirkostanza l-kumpanija m'għandha tkopri l-ispiża rilevanti tal-ispare parts u l-hinjiet tax-xogħol rispettivi meħtieġa sakemm ma tiġix ippreżentata kopja tad-dokument tax-xiri. F'każ li t-tiswija trid issir mid-dipartiment tas-servizz tagħna, l-ispiża tat-trasport (lejn u minn) tithallas għal kollox mill-mittent (il-klijent). Il-pompi għandhom jintbagħtu għat-tiswija lill-kumpanija jew lil hanut tax-xogħol awtorizzat bil-mod u mezz ta' trasport xieraq.

EŻENZJONIJIET U RESTRIZZJONIJIET TA' GARANZIJA:

- 1) Spare parts li jintlibsu b'mod naturali bħala konsegwenza tal-użu (xkupilji, kejbils, swiċċijiet, ċokkijiet eċċ.).
- 2) Pompi bil-ħsara bħala riżultat ta' nuqqas ta' konformità mal-istruzzjonijiet tal-manifattur.
- 3) Pompi miżmuma hażin.
- 4) Użu ta' lubrikanti jew aċċessorji mhux xierqa.
- 5) Pompi mogħtija lil entitajiet terzi mingħajr ħlas.
- 6) Ħsara minhabba konnessjoni elettrika f'vultaġġ differenti minn dak indikat fuq il-pjanċa tal-apparat.
- 7) Konnessjoni ma 'provvista ta' enerġija mhux ertjata.
- 8) Bidla fil-vultaġġ kurrenti.
- 9) Ħsara li tirriżulta mill-użu ta' ilma mielaħ (eż., magni tal-ħasil, pompi).
- 10) Ħsara jew ħsara li tirriżulta minn proċedura ta' tindif mhux xierqa tal-pompa.
- 11) Kuntatt tal-pompa ma 'kimici, jew ħsara bħala riżultat ta' umdità jew korrużjoni.
- 12) Pompi li ġew modifikati jew miftuħa minn persunal mhux awtorizzat.
- 13) Partijiet/komponenti miksurja bħala riżultat ta' użu mhux xieraq.
- 14) Pompi użati għall-kiri.

Il-garanzija tkopri biss is-sostituzzjoni bla ħlas tal-komponent li jippreżenta difett fil-manifattura jew ħsara fil-materjal. F'każ ta' nuqqas ta' spare part speċifika l-kumpanija tirriżerva d-dritt li tissostitwixxi l-pompa b'mudell korrispondenti iehor. Wara li l-proċeduri ta' garanzija kollha jkunu ġew konkluzi, il-perjodu ta' garanzija tal-pompa m'għandux jiġi estiż jew imġedded. Is-sostituzzjoni ta' spare part bi ħlas ta' tiswija hija koperta minn garanzija ta' 'sena ta' thaddim tajjeb, soġġetta għal konformità mat-termini tal-garanzija. L-ispare parts jew il-pompi li jiġu sostitwiti jibqgħu fil-pussess tal-kumpanija tagħna. Rekwiżiti, minbarra dawk imsemmija f'din il-formola ta' garanzija, dwar it-tiswija tal-pompi jew il-ħsara tagħhom, ma japplikawx. Il-liġi Griega u r-regolamenti relattivi japplikaw għal din il-garanzija.

Pumpe su proizvedene prema strogim standardima koje je postavila naša tvrtka, a koji su usklađeni s odgovarajućim europskim standardima kvalitete. Pumpe naše tvrtke imaju jamstveni rok od 24 mjeseca za neprofesionalnu uporabu i 12 mjeseci za profesionalnu uporabu. Jamstvo vrijedi od datuma kupnje proizvoda. Dokaz prava na jamstvo je dokument o kupnji pumpe (maloprodajni račun ili račun). Ni pod kojim okolnostima tvrtka neće pokriti relevantne troškove rezervnih dijelova i odgovarajućih potrebnih radnih sati osim ako se ne predoči kopija dokumenta o kupnji. U slučaju da popravak mora obaviti naš servis, troškove prijevoza (do i od) u cijelosti snosi pošiljatelj (klijent). Pumpe je potrebno poslati na popravak u poduzeće ili u ovlaštenu radionicu odgovarajućim načinom i prijevoznim sredstvom.

IZUZEĆA I OGRANIČENJA JAMSTVA:

- 1) Rezervni dijelovi koji se prirodno troše kao posljedica korištenja (četke, kabeli, prekidači, stezne glave itd.).
- 2) Pumpe su oštećene zbog nepridržavanja uputa proizvođača.
- 3) Pumpe su loše održavane.
- 4) Korištenje neodgovarajućih maziva ili pribora.
- 5) Pumpe date trećim osobama besplatno.
- 6) Oštećenje zbog električnog priključka pod naponom koji nije naveden na pločici uređaja.
- 7) Spajanje na neuzemljeni izvor napajanja.
- 8) Promjena trenutnog napona.
- 9) Oštećenja uzrokovana korištenjem slane vode (npr. perlice rublja, pumpe).
- 10) Oštećenje ili kvar koji proizlazi iz nepravilnog postupka čišćenja crpke.
- 11) Kontakt crpke s kemikalijama ili oštećenje uslijed vlage ili korozije.
- 12) Pumpe koje je modifikirala ili otvorila neovlaštena osoba.
- 13) Slomljeni dijelovi/komponente kao rezultat neprikladne uporabe.
- 14) Pumpe korištene za iznajmljivanje.

Jamstvo pokriva samo besplatnu zamjenu komponente koja predstavlja grešku u proizvodnji ili grešku u materijalu. U slučaju nedostatka određenog rezervnog dijela tvrtka zadržava pravo zamijeniti crpku drugim odgovarajućim modelom. Nakon završetka svih jamstvenih postupaka, jamstveni rok crpke ne može se produžiti niti obnoviti. Zamjena rezervnog dijela uz naknadu za popravak pokrivena je 1-godišnjim jamstvom dobrog rada, podložno poštivanju uvjeta jamstva. Zamijenjeni rezervni dijelovi ili pumpe ostaju u vlasništvu naše tvrtke. Zahtjevi, osim onih navedenih u ovom obrascu jamstva, koji se odnose na popravak crpki ili njihovo oštećenje, ne vrijede. Grčki zakon i odgovarajući propisi vrijede za ovo jamstvo.

ES

Las bombas han sido fabricadas de acuerdo con estrictas normas, establecidas por nuestra empresa, que están alineadas con las respectivas normas de calidad europeas. Las bombas de nuestra empresa tienen una garantía de 24 meses para uso no profesional y de 12 meses para uso profesional. La garantía es válida a partir de la fecha de compra del producto. La prueba del derecho de garantía es el documento de compra de la bomba (recibo de compra o factura). En ningún caso la empresa cubrirá el coste correspondiente de las piezas de repuesto y las respectivas horas de trabajo necesarias a menos que se presente una copia del documento de compra. En caso de que la reparación tenga que ser realizada por nuestro departamento de servicio, el coste del transporte (ida y vuelta) correrá íntegramente a cargo del remitente (cliente). Las bombas deben enviarse para su reparación a la empresa o a un taller autorizado en la forma y medio de transporte adecuados.

EXENCIONES Y RESTRICCIONES DE LA GARANTÍA:

- 1) Piezas de recambio que se desgastan de forma natural como consecuencia de su uso (escobillas, cables, interruptores, mandriles, etc.).
- 2) Bombas dañadas como consecuencia del incumplimiento de las instrucciones del fabricante.
- 3) Bombas mal mantenidas.
- 4) Utilización de lubricantes o accesorios inadecuados.
- 5) Bombas cedidas gratuitamente a terceros.
- 6) Daños debidos a una conexión eléctrica a una tensión distinta de la indicada en la placa del aparato.
- 7) Conexión a una fuente de alimentación no puesta a tierra.
- 8) Cambio de la tensión de corriente.
- 9) Daños debidos al uso de agua salada (por ejemplo, lavadoras, bombas).
- 10) Daños o averías resultantes de un procedimiento de limpieza inadecuado de la bomba.
- 11) Contacto de la bomba con productos químicos o daños por humedad o corrosión.
- 12) Bombas modificadas o abiertas por personal no autorizado.
- 13) Piezas/componentes rotos como resultado de un uso inadecuado.
- 14) Bombas utilizadas en alquiler.

La garantía cubre únicamente la sustitución gratuita del componente que presente un defecto de fabricación o fallo de material. En caso de falta de un repuesto específico, la empresa se reserva el derecho de sustituir la bomba por otro modelo correspondiente. Una vez concluidos todos los procedimientos de garantía, el periodo de garantía de la bomba no se ampliará ni renovará. La sustitución de una pieza de repuesto con cargo de reparación está cubierta por una garantía de 1 año de buen funcionamiento, siempre que se cumplan las condiciones de la garantía. Las piezas de recambio o las bombas sustituidas permanecen en posesión de nuestra empresa. No se aplican requisitos, distintos de los mencionados en este formulario de garantía, relativos a la reparación de bombas o daños en las mismas. La ley griega y las normativas relativas se aplican a esta garantía.

PL

Pompy zostały wyprodukowane zgodnie z rygorystycznymi normami ustalonymi przez naszą firmę, które są zgodne z odpowiednimi europejskimi normami jakości. Pompy naszej firmy są objęte 24-miesięcznym okresem gwarancyjnym w przypadku zastosowań nieprofesjonalnych i 12-miesięcznym okresem gwarancyjnym w przypadku zastosowań profesjonalnych. Gwarancja jest ważna od daty zakupu produktu. Dowodem prawa do gwarancji jest dokument zakupu pompy (paragon lub faktura). W żadnym wypadku firma nie pokryje odpowiednich kosztów części zamiennych i wymaganych godzin pracy, jeśli nie zostanie przedstawiona kopia dokumentu zakupu. W przypadku, gdy naprawa musi zostać wykonana przez nasz dział serwisowy, koszt transportu (do i z) jest w całości ponoszony przez nadawcę (klienta). Pompy muszą zostać wysłane do naprawy do firmy lub autoryzowanego warsztatu w odpowiedni sposób i środkami transportu.

WYŁĄCZENIA I OGRANICZENIA GWARANCJI:

- 1) Części zamienne, które ulegają naturalnemu zużyciu w wyniku użytkowania (szczotki, kable, przełączniki, uchwyty itp.).
- 2) Pompy uszkodzone w wyniku nieprzestrzegania instrukcji producenta.
- 3) Nieprawidłowa konserwacja pomp.
- 4) Używanie niewłaściwych smarów lub akcesoriów.
- 5) Pompy przekazane nieodpłatnie podmiotom trzecim.
- 6) Uszkodzenia spowodowane podłączeniem elektrycznym o napięciu innym niż wskazane na tabliczce znamionowej urządzenia.
- 7) Podłączenie do niezuiemionego źródła zasilania.
- 8) Zmiana napięcia prądu.
- 9) Uszkodzenia wynikające z używania stłej wody (np. pralki, pompy).
- 10) Uszkodzenie lub nieprawidłowe działanie wynikające z niewłaściwej procedury czyszczenia pompy.
- 11) Kontakt pompy z chemikaliami lub uszkodzenie w wyniku wilgoci lub korozji.
- 12) Pompy, które zostały zmodyfikowane lub otwarte przez nieupoważnioną personel.
- 13) Uszkodzone części/podzespoły w wyniku niewłaściwego użytkowania.
- 14) Pompy używane do wynajmu.

Gwarancja obejmuje wyłącznie bezpłatną wymianę elementu, który wykazuje wadę produkcyjną lub awarię materiałową. W przypadku braku określonej części zamiennej firma zastrzega sobie prawo do wymiany pompy na inny odpowiedni model. Po zakończeniu wszystkich procedur gwarancyjnych okres gwarancji na pompę nie zostanie przedłużony ani odnowiony. Wymiana części zamiennej za opłatą za naprawę jest objęta roczną gwarancją dobrego działania, pod warunkiem przestrzegania warunków gwarancji. Wymienione części zamienne lub pompy pozostają w posiadaniu naszej firmy. Wymagania inne niż wymienione w niniejszym formularzu gwarancyjnym, dotyczące naprawy pomp lub ich uszkodzenia, nie mają zastosowania. Do niniejszej gwarancji stosuje się prawo greckie i odpowiednie przepisy.

Declaration of Conformity / Δήλωση Συμμόρφωσης

Product Name: SUBMERSIBLE PUMP WITH BUILT-IN FLOATER SWITCH
Όνομα Προϊόντος: ΒΥΘΙΖΟΜΕΝΗ ΑΝΤΛΙΑ ΜΕ ΕΝΣΩΜΑΤΩΜΕΝΟ ΦΛΟΤΕΡ

Model / Μοντέλο: NP1080

EN	EC - DECLARATION OF CONFORMITY We declare under our sole responsibility that the product described under "Technical Data" is in conformity with the following standards or standardized documents and in accordance with the regulations:	SK	ER - VYHLÁSENIE O ZHODE Vyhlasujeme na vlastnú zodpovednosť, že výrobok opísaný v časti "Technické údaje" je v súlade s nasledujúcimi normami alebo štandardnými dokumentmi, podľa predpisov smerníc:
DE	CE - KONFORMITÄTSERLÄRUNG Wir erklären in alleiniger Verantwortung, dass das unter „Technische Daten“ beschriebene Produkt den folgenden Normen oder standardisierten Dokumenten entspricht, gemäß den Bestimmungen der Richtlinien:	BG	ЕС - ДЕКЛАРАЦИЯ ЗА СЪОТВЕТСТВИЕ Ние декларираме на наша отговорност единствено, че продуктът, описан в "Технически данни" е в съответствие със следните стандарти или стандартизирани документи, съобразно предписанията на директивите:
FR	CE - DECLARATION DE CONFORMITÉ Nous déclarons sous notre seule responsabilité que le produit décrit sous «Données techniques» est conforme aux normes ou documents normalisés suivants, conformément aux réglementations:	RO	CE - DECLARAȚIE DE CONFORMITATE Declarăm pe propria răspundere că produsul descris în secțiunea "Date tehnice" este în conformitate cu următoarele standarde sau documente standardizate, în conformitate cu reglementările:
ES	CE - DECLARACION DE CONFORMIDAD Declaramos bajo nuestra exclusiva responsabilidad que el producto descrito en "Datos técnicos" cumple con las siguientes normas o documentos estandarizados, de acuerdo con los requisitos de las directivas:	MK	ЕС - ДЕКЛАРАЦИЈА ЗА СООБРАЗНОСТ Под наша одговорност изјавуваме дека производот опишан под "Технички податоци" е во согласност со следните стандарди или стандартизирани документи и во согласност со прописите:
IT	CE - DICHIARAZIONE DI CONFORMITÀ Dichiaro sotto la nostra esclusiva responsabilità che il prodotto descritto sotto "Dati tecnici" è conforme alle seguenti norme o documenti standardizzati e in accordo con i regolamenti:	HU	ET - MEGFELELŐSÉGI NYILATKOZAT Kizárólagos felelősségünkkel kijelentjük, hogy a „Műszaki adatok” alatt leírt termék megfelel az alábbi szabványoknak vagy szabványosított dokumentumoknak, szabályoknak megfelelően:
SL	ES - IZJAVA O KONFORMNOSTI Izjavljamo pod izključno odgovornostjo, da je izdelek, opisan pod „Tehnični podatki”, v skladu z naslednjimi standardi ali standardiziranimi dokumenti, v skladu z določili smernic:	PL	RE - DEKLARACJA ZGODNOŚCI Deklarujemy, na naszą wyłączną odpowiedzialność, że produkt opisany w "Danych technicznych" jest zgodny z następującymi normami lub standardowymi dokumentami, zgodnie z przepisami:
EL	Δήλωση συμμόρφωσης ΕΚ Δηλώνουμε υπεύθυνα ότι το προϊόν που περιγράφεται στο κεφάλαιο «Τεχνικά Χαρακτηριστικά» είναι συμβατό με τις ακόλουθες διατάξεις της κοινοτικής οδηγίας και με τα ακόλουθα εναρμοτισμένα κανονιστικά πρότυπα:	PT	CE - DECLARAÇÃO DE CONFORMIDADE Declaramos sob nossa exclusiva responsabilidade que o produto descrito em "Dados técnicos" está em conformidade com as seguintes normas ou documentos padronizados, de acordo com os regulamentos:
MT	KE - DIKJARAZZJONI TA 'KONFORMITÀ Aħna niddikjaraw taht ir-responsabbiltà unika tagħna li l-prodott deskritt taht "Data Teknika" huwa konformi ma 'l-istandards jew id-dokumenti standardizzati li għejjin, skond ir-regolamenti:	SR	ЕС - ДЕКЛАРАЦИЈА КОНФОРМИТЕТА Изузетно изјављујемо да је производ описан у „Техничким подацима” у складу са следећим стандардима или стандартизованим документима и у складу са прописима:
HR	EV - IZJAVA O SUKLADNOSTI Izjavljujemo da smo pod isključivom odgovornošću da je proizvod opisan u „Tehničkim podacima” u skladu sa sledećim standardima ili standardiziranim dokumentima i u skladu s propisima:	AL	KE - Deklarata e Konformitetit Ne deklarojmë nën përgjegjësinë tonë vetëm se produkti i përkthuar në "Të dhënat teknike" është në përputhje me standardet e mëposhtme ose dokumentet e standardizuara dhe në përputhje me rregulloret:

2006/42/EC 2011/65/EU
2014/30/EU

EN IEC 55014-1:2021 EN 62233:2008
EN IEC 55014-2:2021 AfPS GS 2019:01 PAK
EN IEC 61000-3-2:2019+A1:2021 EK1 566-13
EN 61000-3-3:2013+A2:2021
EN 60335-2-41:2021+A11:2021
EN 60335-1:2012+A15:2021

Date of Issue: 12/05/2026
Ημερομηνία Δήλωσης:

Under the responsibility of: D. Nikolaou S.A
Υπεύθυνος: Δ. Νικολάου ΑΕΒΕ





The instruction manual is also available in digital format on our website www.nikolaoutools.com. Find it by entering the product code in the **Search** "🔍" field.

Μπορείτε να βρείτε τις οδηγίες χρήσης και σε ηλεκτρονική μορφή μέσω της ιστοσελίδας μας www.nikolaoutools.com. Αναζητήστε τις με τον κωδικό προϊόντος στο πεδίο **Αναζήτηση** "🔍".