

NAKAYAMA[®] PRO



MB7100

036302

EN IT
EL BG
RO HR
HU



WWW.NIKOLAOUTOOLS.COM

SCAN ME



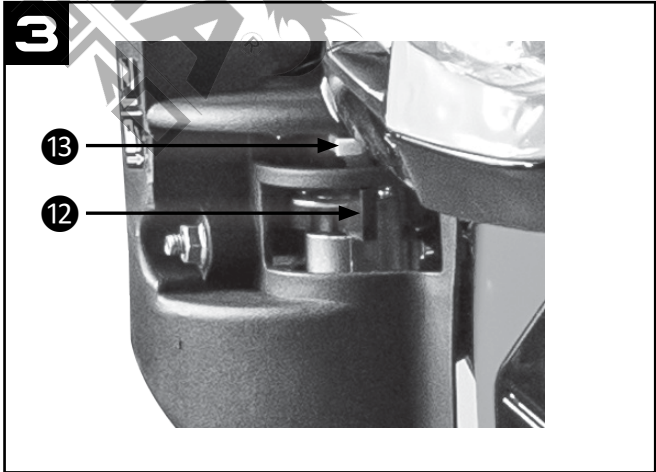
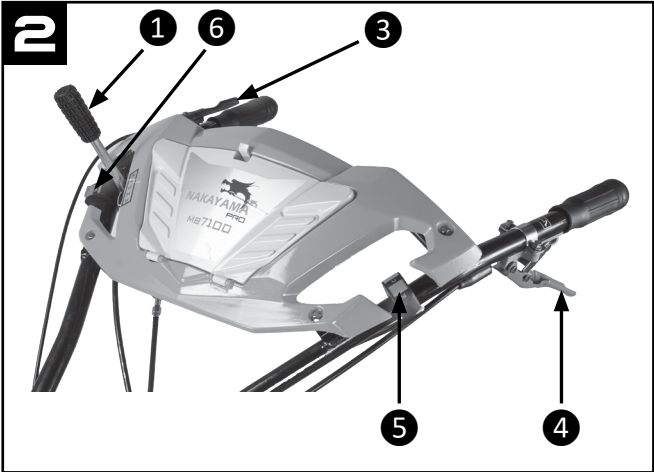
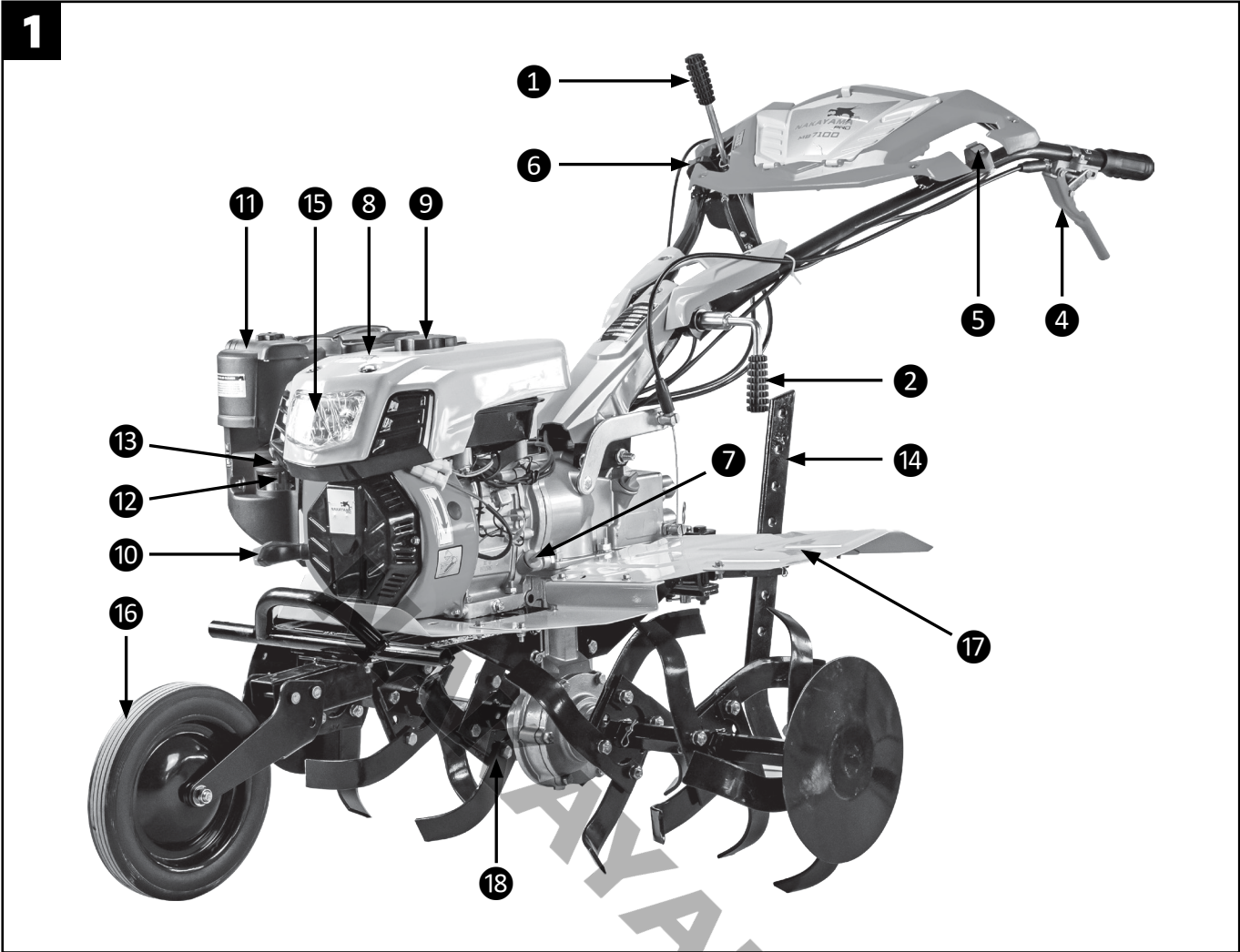

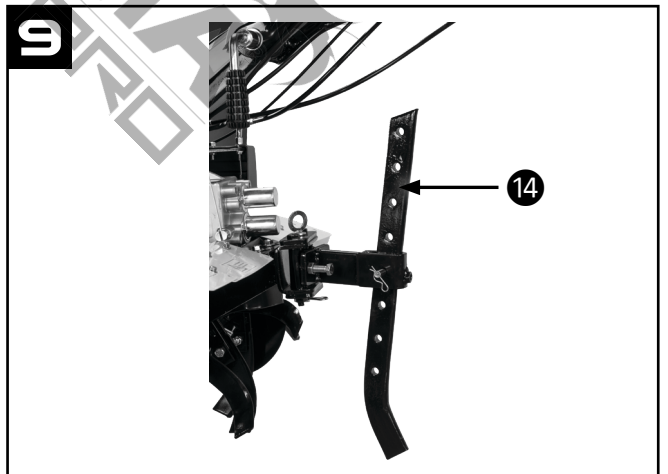
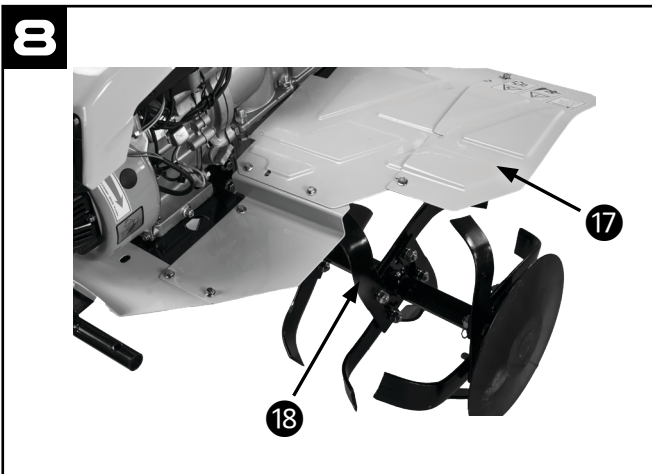
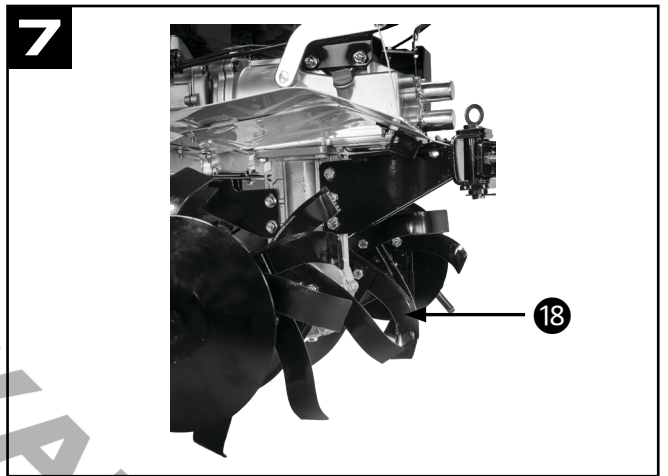
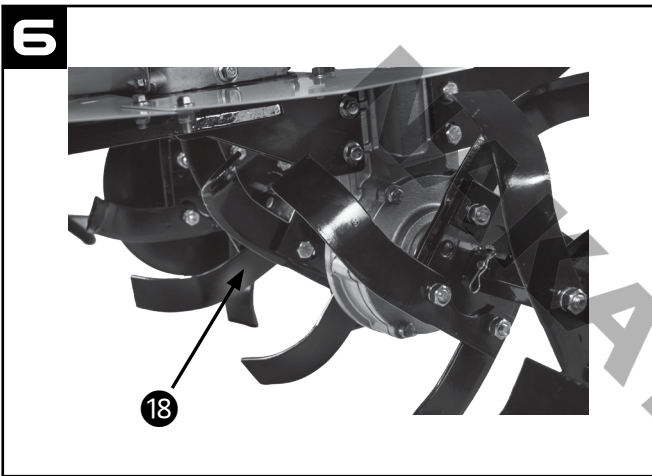
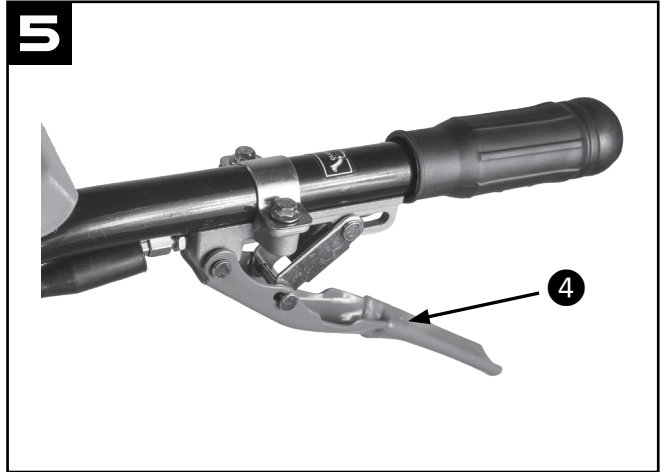
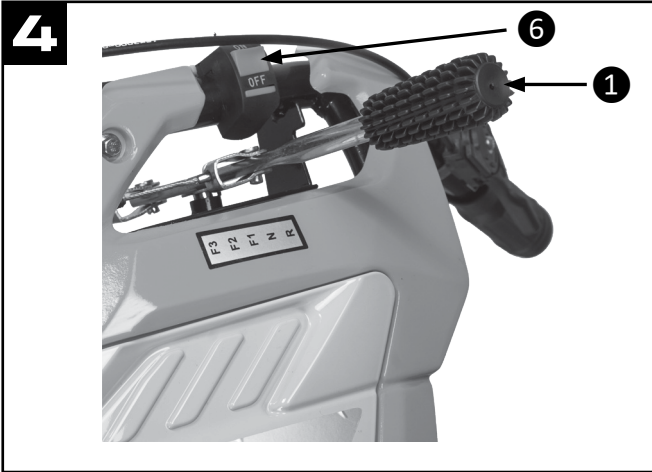

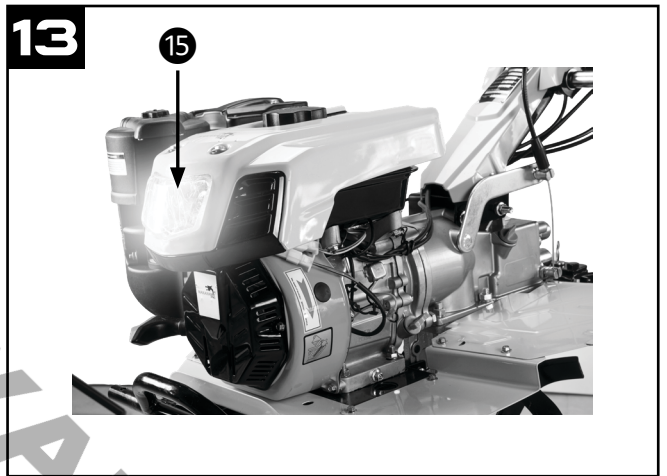
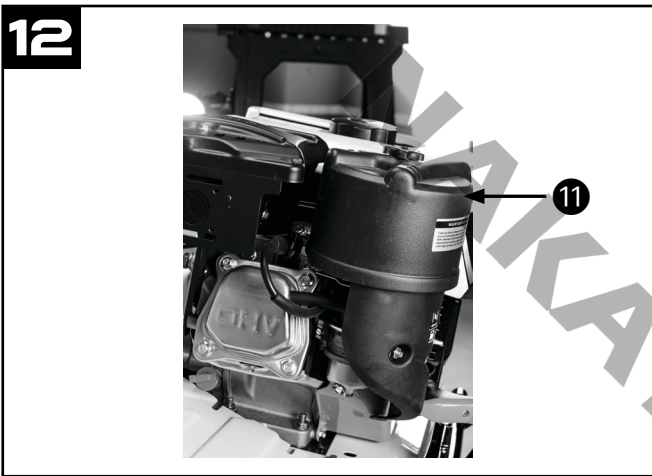
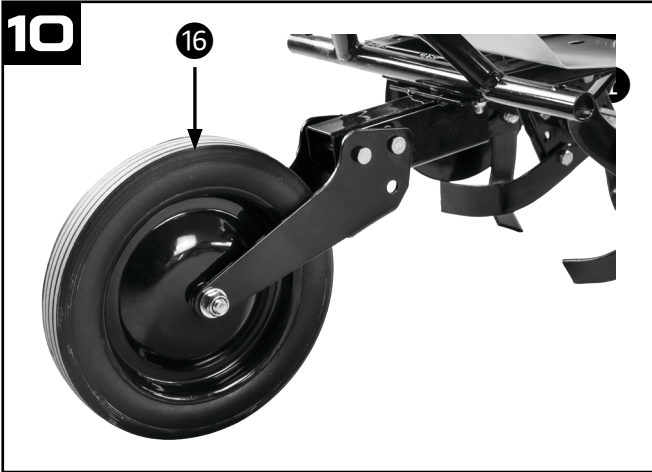

NIKOLA
KAYAMA
PRO

Safety warnings

- 1) Please read carefully the operation manual before using the machine. Make sure to get familiar with the methods of operation of this machine and its controls. Understand how to immediately terminate the operation of the machine.
- 2) Children are not allowed to use this machine! No adult is allowed to use the machine before reading carefully the manual!
- 3) Ensure no other persons or things with potential safety risk, especially children and pets, are within the working area!

Preparation

- 1) Check thoroughly the working area and remove all obstacles which when interfered could lead to an accident.
- 2) Before starting the engine, always place put the gear shifting handle in neutral position!
- 3) Don't operate the machine without wearing proper clothing. If the working area ground is slippery, wear a pair of anti-skid shoes to improve your standing stability.
- 4) Take care when treating fuel, which is inflammable! Pay attention to the following rules:
 - a) Use an appropriate container to hold the fuel.
 - b) When the engine is running or is hot, never attempt to refuel it.
 - c) Take extra care when refuelling the engine outdoors; never try to fuel the engine indoors!
 - d) Before starting, tighten the fuel tank cap and wipe off any fuel spilled out!
 - e) Never try to make any adjustments while the engine is running!
- 6) Always wear safety glasses when making any adjustments on the machine, for example, preparation and maintenance of the machine.

Operation

- 1) When starting the engine, the shift lever should always be placed in the neutral position. Keep a safe distance from all moving parts of the machine.
- 2) If the machine bumps against any obstacles, please turn off the engine immediately, and thoroughly check whether the machine has been damaged, if so, repair it before restarting and operating it.
- 3) Always pay attention to the surrounding conditions to avoid slipping down, or dropping.
- 4) If the machine produces abnormal vibrations, turn off the engine immediately! Try to identify the fault, it's important because abnormal vibration normally is harbinger of fault.
- 5) Before leaving the operating position to repair, adjust, check or remove of things jammed between blades, always remember to shut off the engine first!
- 6) If the machine is to be left uncared by the operator, all necessary preventive measures, such as disengaging power output shaft, lowering of accessory devices, shift to neutral position of gear shift lever, and shutting off the engine shall be taken first!
- 7) Before cleaning, repair or checking the machine, the operator must shut off the engine and ensure all moving parts are in a stationary state!
- 8) Engine's emission is hazardous, so never try to run it indoors!
- 9) Never operate the mini tiller without proper protection equipment, guard or other protection devices in place!
- 10) When the machine is running, always keep it away from children and pets!
- 11) Never overload the machine with a big tilling depth and a high speed!
- 12) The machine is not allowed to run at a high speed on a slippery road. Watch back to take care when driving backward!
- 13) Never allow any looker-on to approach a running machine!
- 14) Only the accessory devices and equipment (like the counter weight), allowed by the manufacturer of the mini tiller may be used
- 15) Never try to operate the mini tiller when the view is limited or lighting conditions are poor!
- 16) Take care when tilling a hard field, because the blades may hook into the ground, hence pushing the mini tiller forward. If such a result does occur, just let free the handle and don't try to control the machine!
- 17) Never operate the mini tiller on an abrupt slope!
- 18) Take care not to let the machine turn over when it is ascending or descending a slope!

Repair, maintenance and storage

- 1) Check at a fixed interval whether bolts under shear stress, mounting bolts of engine and other bolts are tightened properly, so as to ensure the machine can work safely.
- 2) The machine shall be stored indoors and away from flames, and please cool the engine before storing it.
- 3) If the mini tiller is to be stored for a long time, the manual shall always be kept as an important material.
- 4) Don't repair the machine at will unless you have the proper tools and the manual to instruct disassembling, assembling and repairing of the machine.
- 5) Change motor oil after 30 hours of continuous operation, or every 12 months in general.

Safety symbols

The following symbols are to remind you that if you don't pay attention, you might be severely injured. Please carefully read the symbols and notices about safety in the manual. If these symbols peel off or are illegible, please contact the distributor to replace such symbols.

⚠
CAUTION

Before operation be sure to add specified engine oil into the crankcase. Please refer to the owner's manual for further information.

Location: Fuel tank

⚠
MAINTAIN AIR CLEANER

Clean up in cleansing solvent and dry up once every 50 hours (every 10 in dusty circumstances) and then immerse in clean engine oil until saturated, squeeze out the excessive oil.

Location: Air filter

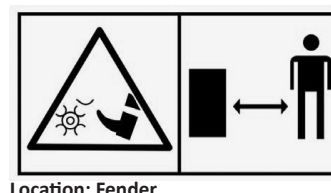

Location: Fender

⚠
WARNING

Check that there is no fuel spilled or fuel leakage. Filling fuel before stopping the engine is forbidden.

Location: Fuel tank

⚠
WARNING

Among engine exhaust emissions there is toxic CO, so never use in an enclosed room without good ventilation.

Location: Fuel tank



Location: Fender

Main parts (Picture 1)

1. Gear shifting handle
2. Handle bar adjusting handle
3. Throttle lever
4. Clutch lever
5. Light ON/OFF switch
6. ON/OFF switch
7. Oil tank cap/oil tank filling port
8. Fuel tank
9. Fuel tank cap
10. Recoil starter rope
11. Air filter box
12. Fuel switch
13. Choke lever
14. Drag bar
15. Light
16. Wheel
17. Fender
18. Blades
19. Wheel

Technical Data

Displacement / Engine type	212cc / 4-stroke
Max. power (hp / kW)	7.5 / 5.5
Tyre dimensions	4.0 - 8 + front supporting wheel
Tilling width (cm)	90 - 110
Tilling depth (mm)	100 - 300
Starting system	Recoil
Gear shift / Speed (rpm)	3F+1R: 59 / 122 / 150 + reverse 45
Fuel tank capacity (l)	4,5
Blades	4 pieces x 3 group + round discs

* Specifications and technical data can be modified without prior warning!

Main functions and initial settings

Caution! The knives are placed on both sides of the drive shaft. Make sure you tighten the shaft properly and the knives using the appropriate screws.

Assembly

1. Attaching the wheels: Attach the rear (inner) side of the wheels to the shaft plate using the four provided screws. Support the tiller and place the drive wheels on the hexagon shaft of the machine, making sure that the shaft holes are on the same side of the hexagon, with the drive shaft holes on the drive shaft. Then insert the long M8 screws (or safety pins) and nuts M8 into the holes and tighten them well.
2. Attaching the steering handlebars: place the handlebars on the tiller by joining the toothed sections of the joint together. Then install the handlebar adjusting handle and its accessories, adjust the height of the steering wheel according to your height and the requirements of each application. Adjust the position of the steering handlebar to the left or right with the help of the Horizontal adjustment handle.
3. Placing the wheel covers (bumpers): first place the support frames on the tiller. The two small bases are placed on the front of the tiller's main body, at the point where the engine is supported. The larger base is placed on the back of the tiller, above the drag bar. Place the two covers on top of the bases on the respective sides (right - left) and screw them with the screws provided in the package.
4. Connecting the gear shifting lever: Connect the lever to the connection point and secure with the provided safety pin.

Installation and adjustment of the control cables

1. Clutch cable wire:

Tighten the nut on the regulator screw so that the wire is as long as possible.

Screw the retractor screw on the clutch arm to the end of its rotation. Then press the clutch arm and pass the wire into the hole just below them as you can see in the photo.

Caution! The component where the wire is placed should be placed with the large hole down so that the end of the wire (barrel) is fixed inside its hole.

Unscrew the clutch regulator so that the lever has an inactive path about 3cm before engagement and then tighten the regulator nut.

2. Reversing cable (reverse gear)

Relax the nut on the regulator screw.

Screw fully the retoucher screw to the end of its rotation.

Insert the end (barrel) of the cable to the reversing arm.

Push the reverse arm upwards and insert the cable and the casing of the cable through the slit of the regulator.



Unscrew the reversing regulator until its free movement is less than two millimeters and then tighten the nut.

Check and adding engine oil and gearbox oil

1. Check that all screws and connectors are installed correctly and that they are tightly fastened.
2. Check that the handles on the operating system are positioned correctly. If they are not in the correct position, adjust them as needed.
3. Place the gear lever in neutral position (N).

For safety reasons, the machine may be delivered without engine oil and gearbox oil.

Fill SAE 20W-50 oil in the engine oil tank until the level is at the top edge of the hole and in the gearbox taking care that the level does not exceed the top line of the indicator, the indicator and the oil port is on the right side of the machine as observed from the operator's control position.

Gearbox oil capacity: ~ 2 liters (transmission grease/valvoline SAE 75W-90).

Place the machine on a flat surface, and add oil through the engine oil port. The amount of oil should be ~ 700ml.

Check the oil level with the help of the oil indicator. Check the level before each use.

Choose the right engine oil type depending on the conditions and temperature of the environment. We recommend SAE 20W-50 oil for gasoline engines.

Caution! The oil level should always be at the ceiling.

Starting the engine

Useful tips for starting the engine

1. Carefully read the engine starting instructions.
2. You should let the machine run without any load for about 2-3 minutes at idling speed.
3. Check that the machine is operating normally. If not, turn it off and check.
4. Make sure the gear lever are in the neutral position.

Safety tips on engine operation

Caution! Exhaust fumes and vapours may contain poisonous substances.

Do not operate the machine indoors.

Do not smoke during refuelling.

Caution! Be careful not to spill fuel during refuelling.

Stop the machine before refuelling.

Keep children at a safe distance.

Keep the machine at least 1 meter away from any flammable objects

Engine starting instructions

Caution! During the start-up process, the gear levers must be in the neutral position (N).

- 1) Turn the fuel switch to the ON position.
- 2) Turn the ON / OFF switch to the ON position.
- 3) Turn the chuck lever to the closed position (chuck in operation).
- 4) Pull the recoil starter handle until you feel slight resistance and then pull hard.
- 5) Turn the chuck lever to its original position (chuck inactive).
- 6) Set the throttle lever (throttle) to the required speed.

Turning the engine off

- 1) Set the gear lever in the neutral position.
- 2) Reduce the engine speed with the throttle lever.
- 3) Turn the engine off by turning the ON / OFF switch to the OFF position.

Operating instructions**Low speed - 1st slow**

Press the clutch lever with your left hand.

Pull the gear lever backwards with your right hand and check that it is set at low speed.

Release slowly the clutch lever.

Medium speed - 2nd intermediate

Press the clutch lever with your left hand.

Pull the gear lever backwards with your right hand and check that it is set at medium speed.

Slowly release the clutch lever.

High speed - 3rd fast

Press the clutch lever with your left hand.

Pull the gear lever backwards with your right hand and check that it is set at high speed.

Slowly release the clutch lever.

Reverse gear (Reverse)

To engage the reverse gear:

1. Make sure the gear levers are in the neutral position (N).
Caution! The speed cannot be reversed unless the gear lever is set firstly on the neutral gear.
2. Place the gear lever in the reverse position (N). Push gradually the clutch handle in order to transfer motion to the wheels/knives.

To disengage the reverse gear:

1. Slowly release the clutch handle.
2. Put the gear lever on the neutral.

Caution! Speed shifting should only be done when the machine is stationary.

Stopping work

Release the clutch handle, and immediately, the machine will stop working.

Connecting the components

1. Connecting the knives: Remove the wheels and place the knives on the drive shaft. Make sure you place the knives correctly on both sides of the shaft. After placing the knives, place the bumpers (wheel covers) to avoid any injury that may be caused by the knives.
2. For moist soils: When the depth of wet soil is less than 25cm you can dig with curved knives. When the depth is 25-40cm you should use regular knives.
3. To connect the groove, you must first remove the working depth regulator and replace the groove by adjusting its depth and height.

Maintenance

Due to the way the digger works and the vibrations created, the screws and fittings can loosen or even wear out during operation. These changes can affect the function of the digger and cause damage to the digger. In order to reduce the wear of your digger, inspections of the digging sections should be carried out frequently and proper maintenance should be carried out. This way the digger will have the best possible performance and longer life. When a digger is new or has undergone significant repairs it should not operate for more than one hour with a large load. After 30 hours of use/12 months, you must completely empty the oil from the engine and install a new one. (You should also check the transmission oil level annually). Then let the machine work for 3-5 minutes at idle to clean well. Refuel and inspect the machine every 4 hours of use. With the above actions the machine will operate at optimal performance for quite some time. Never leave fuel in the machine, during storage!

Work Time Content of Maintenance	Every Day	After 8 Hours First Month or After 20 Hours	After the first month or after 20 Hours	After the third month or after 150 Hours	Every year or 1.000 Hours	Every 2 years or 2.000 Hours
Check and tighten Bolts & Nuts	●					
Check transmission oil level					●	
Clean and change engine oil	Every 30 hours / 12 months					
Check if there's oil leakage	●	●(First time)	●(Second time)	●(Third time and thereafter)		
Clean dirt, weeds, and oil stains	●					
Solve problems	●					
Adjust operating parts	●					
Friction disk						●
Gears and bearings					●	



* The manufacturer reserves the right to make minor changes to product design and technical specifications without prior notice unless these changes significantly affect the performance and safety of the products. The parts described / illustrated in the pages of the manual that you hold in your hands may also concern other models of the manufacturer's product line with similar features and may not be included in the product you just acquired.

* To ensure the safety and reliability of the product and the warranty validity, all repair, inspection or replacement work, including maintenance and special adjustments, must only be carried out by technicians of the authorized service department of the manufacturer.

* Always use the product with the supplied equipment. Operation of the product with non-provided equipment may cause malfunctions or even serious injury or death. The manufacturer and the importer shall not be liable for injuries and damages resulting from the use of non-conforming equipment.

Avvertenze di sicurezza

Avvertenze di sicurezza

- 1) Prima di utilizzare la macchina, leggere attentamente il manuale operativo. Assicurarsi di familiarizzare con i metodi di funzionamento della macchina e con i suoi controlli. Capire come interrompere immediatamente il funzionamento della macchina.
- 2) L'uso di questa macchina è vietato ai bambini! Nessun adulto può utilizzare la macchina prima di aver letto attentamente il manuale!
- 3) Assicurarsi che nell'area di lavoro non si trovino altre persone o cose potenzialmente pericolose per la sicurezza, in particolare bambini e animali domestici!

Preparazione

- 1) Controllare accuratamente l'area di lavoro e rimuovere tutti gli ostacoli che, se interferiti, potrebbero causare incidenti.
- 2) Prima di avviare il motore, mettere sempre la leva del cambio in posizione di folle!
- 3) Non utilizzare la macchina senza indossare indumenti adeguati. Se il terreno dell'area di lavoro è scivoloso, indossare un paio di scarpe antiscivolo per migliorare la stabilità in piedi.
- 4) Prestare attenzione al trattamento del carburante, che è infiammabile! Prestare attenzione alle seguenti regole:
 - a) Utilizzare un contenitore appropriato per contenere il carburante.
 - b) Quando il motore è in funzione o è caldo, non tentare mai di rifornirlo.
 - c) Prestare particolare attenzione quando si effettua il rifornimento di carburante all'aperto; non tentare mai di rifornire il motore al chiuso!
 - d) Prima di iniziare, serrare il tappo del serbatoio del carburante e pulire il carburante fuoriuscito!
- 5) Non tentare mai di effettuare regolazioni mentre il motore è in funzione!
- 6) Indossare sempre occhiali di sicurezza quando si effettuano regolazioni sulla macchina, ad esempio per la preparazione e la manutenzione della macchina.

Operazione

- 1) Quando si avvia il motore, la leva del cambio deve essere sempre in posizione neutra. Mantenere una distanza di sicurezza da tutte le parti in movimento della macchina.
- 2) Se la macchina urta contro qualche ostacolo, spegnere immediatamente il motore e controllare accuratamente se la macchina è stata danneggiata; in tal caso, ripararla prima di riavviarla e metterla in funzione.
- 3) Prestare sempre attenzione alle condizioni circostanti per evitare di scivolare o cadere.
- 4) Se la macchina produce vibrazioni anomale, spegnere immediatamente il motore! Cercare di identificare il guasto, è importante perché una vibrazione anomala è normalmente foriera di un guasto.
- 5) Prima di lasciare la posizione di lavoro per riparare, regolare, controllare o rimuovere gli oggetti incastrati tra le lame, ricordarsi sempre di spegnere il motore!
- 6) Se la macchina deve essere lasciata incustodita dall'operatore, è necessario adottare prima tutte le misure preventive necessarie, come il disinnesto dell'albero di uscita della potenza, l'abbassamento dei dispositivi accessori, il passaggio alla posizione neutra della leva del cambio e lo spegnimento del motore!
- 7) Prima di pulire, riparare o controllare la macchina, l'operatore deve spegnere il motore e assicurarsi che tutte le parti mobili siano ferme!
- 8) Le emissioni del motore sono pericolose, quindi non cercate mai di farlo funzionare in ambienti chiusi!
- 9) Non utilizzare mai la minipala senza un'adeguata attrezzatura di protezione, una protezione o altri dispositivi di protezione!
- 10) Quando la macchina è in funzione, tenerla sempre lontana da bambini e animali domestici!
- 11) Non sovraccaricate mai la macchina con una grande profondità di fresatura e una velocità elevata!
- 12) La macchina non può circolare ad alta velocità su una strada scivolosa. Fare attenzione quando si guida all'indietro!
- 13) Non permettete mai a chi vi guarda di avvicinarsi a una macchina in funzione!
- 14) È possibile utilizzare solo i dispositivi e le attrezzature accessori (come il contrappeso) consentiti dal produttore della minipala.
- 15) Non cercate mai di azionare la mini barra quando la visuale è limitata o le condizioni di illuminazione sono scarse!
- 16) Fare attenzione quando si lavora un campo duro, perché le lame potrebbero agganciarsi al terreno, spingendo così la minipala in avanti. Se ciò dovesse accadere, lasciate libera l'impugnatura e non cercate di controllare la macchina!
- 17) Non utilizzare mai la minipala su una pendenza brusca!
- 18) Fare attenzione a non far girare la macchina quando si sale o si scende da un pendio!

Riparazione, manutenzione e stoccaggio

- 1) Controllare a intervalli fissi se i bulloni sottoposti a sollecitazione di taglio, i bulloni di montaggio del motore e altri bulloni sono serrati correttamente, in modo da garantire che la macchina possa lavorare in sicurezza.
- 2) La macchina deve essere conservata al chiuso e lontano dalle fiamme; raffreddare il motore prima di riparla.
- 3) Se la minipala deve essere conservata a lungo, il manuale deve essere sempre conservato come materiale importante.
- 4) Non riparare la macchina a piacimento se non si dispone degli strumenti adeguati e del manuale che istruisce lo smontaggio, l'assemblaggio e la riparazione della macchina.
- 5) Sostituire l'olio motore dopo 30 ore di funzionamento continuo o, in generale, ogni 12 mesi.

Simboli di sicurezza

I seguenti simboli ricordano che, se non si presta attenzione, si possono subire gravi lesioni. Leggere attentamente i simboli e le avvertenze sulla sicurezza contenuti nel manuale.

Se questi simboli si staccano o sono illeggibili, contattare il distributore per sostituirli.

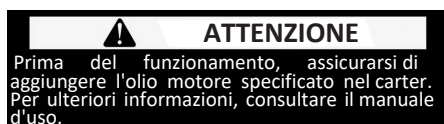

Posizione: Serbatoio del carburante



Posizione: Filtro dell'aria

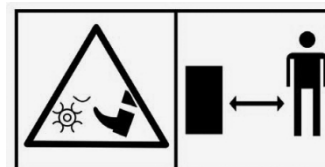

Posizione: Parafango

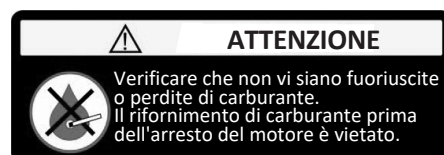

Posizione: Serbatoio del carburante

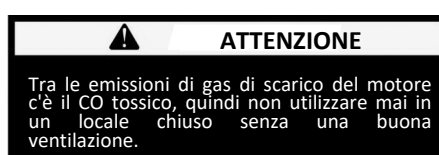

Posizione: Serbatoio carburante



Posizione: Parafango

Parti principali (Figura 1)

1. Maniglia di cambio marcia
2. Maniglia di regolazione del manubrio
3. Leva dell'acceleratore
4. Leva della frizione
5. Interruttore ON/OFF luci
6. Interruttore ON/OFF
7. Tappo del serbatoio dell'olio/bocca di riempimento del serbatoio dell'olio
8. Serbatoio del carburante
9. Tappo del serbatoio del carburante
10. Corda di avviamento autoavvolgente
11. Scatola del filtro dell'aria
12. Interruttore del carburante
13. Leva dello starter
14. Barra di trascinamento
15. Luce
16. Ruota
17. Parafango
18. Lama
19. Ruota

Dati tecnici

Cilindrata / Tipo di motore	212cm ³ / 4 tempi
Potenza massima (cv / kW)	7,5 / 5,5
Dimensioni del pneumatico	4,0 - 8 + ruota di supporto anteriore
Larghezza di lavorazione (cm)	90 - 110
Profondità di lavorazione (mm)	100 - 300
Sistema di avviamento	Avviamento a strappo
Cambio marcia / Velocità (giri/min)	3 avanti + 1 retromarcia: 59 / 122 / 150 + retromarcia 45
Capacità del serbatoio del carburante (l)	4,5
Lame	4 pezzi x 3 gruppi + dischi rotondi

* Le specifiche e i dati tecnici possono essere modificati senza preavviso!

Funzioni principali e impostazioni iniziali

Attenzione! I coltelli sono posizionati su entrambi i lati dell'albero di trasmissione. Assicurarsi di serrare correttamente l'albero e i coltelli utilizzando le viti appropriate.

Montaggio

1. Fissare le ruote: Fissare il lato posteriore (interno) delle ruote alla piastra dell'albero utilizzando le quattro viti in dotazione. Sostenere la fresa e posizionare le ruote motrici sull'albero esagonale della macchina, assicurandosi che i fori dell'albero si trovino sullo stesso lato dell'esagono, con i fori dell'albero di trasmissione sull'albero di trasmissione. Inserire quindi le viti lunghe M8 (o le spine di sicurezza) e i dadi M8 nei fori e serrarli bene.
2. Fissare il manubrio dello sterzo: posizionare il manubrio sulla barra unendo le sezioni dentate del giunto. Installare quindi la maniglia di regolazione del manubrio e i relativi accessori, regolare l'altezza del volante in base alla propria statura e alle esigenze di ogni applicazione. Regolare la posizione del manubrio dello sterzo a sinistra o a destra con l'aiuto della maniglia di regolazione orizzontale.
3. Posizionamento dei copriruota (paraurti): per prima cosa posizionare i telai di supporto sulla fresa. Le due basi piccole sono posizionate sulla parte anteriore del corpo principale della barra, nel punto in cui viene sostenuto il motore. La base più grande viene posizionata sul retro della barra, sopra la barra di trascinamento. Posizionare i due coperchi sopra le basi sui rispettivi lati (destra e sinistra) e avvitarli con le viti fornite nella confezione.
4. Collegamento della leva del cambio: Collegare la leva al punto di connessione e fissarla con il perno di sicurezza in dotazione.

Installazione e regolazione dei cavi di comando

1. Filo del cavo della frizione:

Serrare il dado della vite del regolatore in modo che il filo sia il più lungo possibile.

Avvitare la vite dell'arrotolettore sul braccio della frizione fino al termine della sua rotazione. Quindi premere il braccio della frizione e far passare il filo nel foro appena sotto, come si vede nella foto.

Attenzione! Il componente in cui è inserito il filo deve essere posizionato con il foro grande verso il basso, in modo che l'estremità del filo (barilotto) sia fissata all'interno del foro.

Svitare il regolatore della frizione in modo che la leva abbia un percorso inattivo di circa 3 cm prima dell'innesto, quindi serrare il dado del regolatore.

2. Cavo di inversione (retromarcia)

Allentare il dado della vite di regolazione.

Avvitare completamente la vite di ritocco fino al termine della sua rotazione.

Inserire l'estremità (barilotto) del cavo nel braccio di inversione.

Spingere il braccio di inversione verso l'alto e inserire il cavo e la guaina del cavo attraverso la fessura del regolatore.

Svitare il regolatore di retromarcia fino a quando il suo movimento libero è inferiore a due millimetri, quindi serrare il dado.



Controllo e aggiunta di olio motore e olio del cambio

1. Verificare che tutte le viti e i connettori siano installati correttamente e che siano ben fissati.

2. Controllare che le maniglie del sistema operativo siano posizionate correttamente. Se non sono nella posizione corretta, regolarle come necessario.

3. Posizionare la leva del cambio in posizione di folle (N).

Per motivi di sicurezza, la macchina può essere consegnata senza olio motore e olio del cambio.

Riempire di olio SAE 20W-50 il serbatoio dell'olio motore finché il livello non raggiunge il bordo superiore del foro e la scatola del cambio facendo attenzione che il livello non superi la linea superiore dell'indicatore, l'indicatore e l'attacco dell'olio si trovano sul lato destro della macchina, osservati dalla posizione di comando dell'operatore.

Capacità dell'olio del cambio: ~ 2 litri (grasso per trasmissioni/valvolina SAE 75W-90).

Posizionare la macchina su una superficie piana e aggiungere olio attraverso la porta dell'olio motore. La quantità di olio deve essere di ~ 700 ml.

Controllare il livello dell'olio con l'aiuto dell'indicatore. Controllare il livello prima di ogni utilizzo.
Scegliere il tipo di olio motore giusto in base alle condizioni e alla temperatura dell'ambiente. Si consiglia l'olio SAE20W-50 per i motori a benzina.
Attenzione! Il livello dell'olio deve essere sempre al massimo.

Avvio del motore

Consigli utili per l'avviamento del motore

1. Leggere attentamente le istruzioni per l'avviamento del motore.
2. La macchina dovrebbe funzionare senza carico per circa 2-3 minuti al minimo.
3. Verificare che la macchina funzioni normalmente. In caso contrario, spegnerla e controllarla.
4. Assicurarsi che la leva del cambio sia in posizione di folle.

Consigli di sicurezza sul funzionamento del motore

Attenzione! I fumi e i vapori di scarico possono contenere sostanze velenose. Non utilizzare la macchina in ambienti chiusi. Non fumare durante il rifornimento.

Attenzione! Fare attenzione a non versare il carburante durante il rifornimento. Fermare la macchina prima di fare rifornimento.

Tenere i bambini a distanza di sicurezza.

Tenere la macchina ad almeno 1 metro di distanza da oggetti infiammabili.

Istruzioni per l'avviamento del motore

Attenzione! Durante il processo di avviamento, le leve del cambio devono essere in posizione neutra (N).

- 1) Portare l'interruttore del carburante in posizione ON.
- 2) Portare l'interruttore ON/OFF in posizione ON.
- 3) Ruotare la leva del mandrino in posizione chiusa (mandrino in funzione).
- 4) Tirare l'impugnatura dell'avviamento a strappo fino a quando si avverte una leggera resistenza, quindi tirare con forza.
- 5) Ruotare la leva del mandrino nella sua posizione originale (mandrino inattivo).
- 6) Impostare la leva dell'acceleratore (throttle) sulla velocità desiderata.

Spegnimento del motore

- 1) Portare la leva del cambio in posizione di folle.
- 2) Ridurre il regime del motore con la leva dell'acceleratore.
- 3) Spegner il motore portando l'interruttore ON/OFF in posizione OFF.

Istruzioni per l'uso

Bassa velocità - 1° lento

Premere la leva della frizione con la mano sinistra.

Tirare la leva del cambio all'indietro con la mano destra e verificare che sia impostata sulla bassa velocità.

Rilasciare lentamente la leva della frizione.

Velocità media - 2° intermedio

Premere la leva della frizione con la mano sinistra.

Tirare la leva del cambio all'indietro con la mano destra e verificare che sia impostata sulla velocità media.

Rilasciare lentamente la leva della frizione.

Alta velocità - 3° veloce

Premere la leva della frizione con la mano sinistra.

Tirare la leva del cambio all'indietro con la mano destra e verificare che sia impostata sull'alta velocità.

Rilasciare lentamente la leva della frizione.

Retromarcia

Per inserire la retromarcia:

1. Assicurarsi che le leve del cambio siano in posizione neutra (N).

Attenzione! Non è possibile invertire la velocità se la leva del cambio non è posizionata prima sulla marcia folle.

2. Posizionare la leva del cambio in posizione di retromarcia (N). Spingere gradualmente la maniglia della frizione per trasferire il movimento alle ruote/coltelli.

Per disinnestare la retromarcia:

1. Rilasciare lentamente la leva del cambio.
2. Mettere la leva del cambio in folle.

Attenzione! Il cambio di velocità deve essere effettuato solo a macchina ferma.

Interruzione dei lavori

Rilasciando la maniglia della frizione, la macchina smetterà immediatamente di funzionare.

Collegamento dei componenti

1. Collegamento dei coltelli: Rimuovere le ruote e posizionare i coltelli sull'albero di trasmissione. Assicurarsi di posizionare correttamente i coltelli su entrambi i lati dell'albero. Dopo aver posizionato i coltelli, collocare i paracolpi (copri ruota) per evitare eventuali lesioni causate dai coltelli.
2. Per i terreni umidi: Quando la profondità del terreno umido è inferiore a 25 cm, si può scavare con coltelli curvi. Quando la profondità è di 25-40 cm, si devono usare coltelli normali.
3. Per collegare la scanalatura, è necessario prima rimuovere il regolatore della profondità di lavoro e sostituire la scanalatura regolandone la profondità e l'altezza.

Manutenzione

A causa del funzionamento dell'escavatore e delle vibrazioni generate, le viti e i raccordi possono allentarsi o addirittura usurarsi durante il funzionamento. Queste alterazioni possono compromettere il funzionamento dell'escavatore e causarne il danneggiamento. Per ridurre l'usura dell'escavatore, è necessario eseguire ispezioni frequenti delle sezioni di scavo e una corretta manutenzione. In questo modo l'escavatore avrà le migliori prestazioni possibili e una durata maggiore. Quando un escavatore è nuovo o ha subito riparazioni significative, non dovrebbe funzionare per più di un'ora con un carico elevato. Dopo 30 ore di utilizzo/12 mesi, è necessario svuotare completamente l'olio dal motore e installarne uno nuovo. (Si consiglia di controllare annualmente anche il livello dell'olio della trasmissione). Lasciare quindi lavorare la macchina per 3-5 minuti al minimo per pulirla bene. Rifornire e ispezionare la macchina ogni 4 ore. Con le azioni sopra descritte, la macchina funzionerà con prestazioni ottimali per un certo periodo di tempo. Non lasciare mai il carburante nella macchina durante il rimessaggio.

Tempo di lavoro / Contenuto della manutenzione	Ogni giorno	Dopo 8 ore Il primo mese o dopo 20 ore	Dopo il primo mese o dopo 20 ore	Dopo il terzo mese o dopo 150 ore	Ogni anno o 1.000 ore	Ogni 2 anni o 2.000 ore
Controllare e serrare bulloni e dadi	•					
Controllare il livello dell'olio della trasmissione.					•	
Pulire e cambiare l'olio motore	Ogni 30 ore/ 12 mesi					
Controllare se c'è una perdita d'olio	•	• (Prima volta)	• (Seconda volta)	• (Terza volta e successive)		
Pulire lo sporco, le erbacce e le macchie d'olio	•					
Risolvere i problemi	•					
Regolare le parti operative	•					
Disco di attrito						•
Ingranaggi e cuscinetti					•	

* Il produttore si riserva il diritto di apportare modifiche minori al design e alle specifiche tecniche del prodotto senza preavviso, a meno che tali modifiche non influiscano in modo significativo sulle prestazioni e sulla sicurezza dei prodotti. Le parti descritte/illustrate nelle pagine del manuale che avete tra le mani possono riguardare anche altri modelli della linea di prodotti del produttore con caratteristiche simili e potrebbero non essere incluse nel prodotto appena acquistato.

* Per garantire la sicurezza e l'affidabilità del prodotto e la validità della garanzia, tutti i lavori di riparazione, ispezione, riparazione o sostituzione, compresa la manutenzione e le regolazioni speciali, devono essere eseguiti esclusivamente da tecnici del servizio di assistenza autorizzato del produttore.

* Utilizzare sempre il prodotto con le apparecchiature in dotazione. L'utilizzo del prodotto con apparecchiature non in dotazione può causare malfunzionamenti o addirittura lesioni gravi o morte. Il produttore e l'importatore non sono responsabili per lesioni e danni derivanti dall'uso di apparecchiature non conformi.

Οδηγίες ασφαλούς χρήσης

- 1) Διαβάστε προσεκτικά τις οδηγίες χρήσης. Ενημερωθείτε πλήρως για τον σωστό τρόπο χρήσης του σκαπτικού και τους μηχανισμούς του. Κατανοήστε πως να διακόπτετε την λειτουργία του μηχανήματος και πως γίνεται η απεμπλοκή των μαχαριών.
- 2) Μην επιτρέπετε στα παιδιά να χρησιμοποιούν το σκαπτικό. Κανένας χειριστής δεν επιτρέπεται να χρησιμοποιεί το μηχάνημα προτού διαβάσει προσεκτικά τις οδηγίες χρήσεως του εγχειριδίου!
- 3) Σιγουρευτείτε ότι δεν βρίσκονται κοντά στο μηχάνημα άλλα άτομα, ειδικότερα παιδιά και κατοικίδια, βεβαιωθείτε ότι δεν υπάρχουν εμπόδια εντός της περιοχής εργασίας.

Απαραίτητες ενέργειες κατά την προετοιμασία της εργασίας

- 1) Ελέγξτε όλη την περιοχή και απομακρύνετε τυχόν εμπόδια.
- 2) Προτού εκκινήσετε το μηχάνημα τοποθετήστε τον μοχλό ταχύτητας στην νεκρά θέση!
- 3) Μην χρησιμοποιείτε το μηχάνημα χωρίς τον κατάλληλο ρουχισμό και προστατευτικό εξοπλισμό. Εάν στη περιοχή εργασίας το έδαφος είναι ολισθηρό, θα πρέπει να φοράτε αντιολισθητικά παπούτσια για την βελτίωση διατήρησης της ισορροπίας σας.
- 4) Να είστε ιδιαίτερα προσεκτικοί με τα καύσιμα, το οποία είναι ιδιαίτερα εύφλεκτα! Δώστε προσοχή στα παρακάτω:
 - a) Χρησιμοποιήστε ένα κατάλληλο δοχείο για την αποθήκευση του καυσίμου.
 - b) Ποτέ μην προσπαθήσετε να ανεφοδιάσετε με καύσιμο, όταν ο κινητήρας βρίσκεται σε λειτουργία ή είναι ζεστός!
 - c) Να είστε ιδιαίτερα προσεκτικοί όταν ανεφοδιάζετε με καύσιμο τον κινητήρα σε εξωτερικούς χώρους. Ποτέ μην ανεφοδιάζετε σε εσωτερικούς χώρους!
 - d) Πριν την διαδικασία εκκίνησης, σφίξτε την τάπα της δεξαμενής καυσίμου και καθαρίστε τυχόν υπολείμματα καυσίμου!
- 5) Ποτέ μην προσπαθήσετε να πραγματοποιήσετε οποιαδήποτε ρύθμιση στο ίδιο το μηχάνημα κατά τη διάρκεια της λειτουργίας του!
- 6) Να φοράτε πάντα γυαλιά ασφαλείας κατά την διάρκεια εργασίας ή όταν πραγματοποιείτε εργασίες στο ίδιο το μηχάνημα, όπως είναι η προετοιμασία και η συντήρηση.

Λειτουργία

1. Κατά την εκκίνηση του κινητήρα, ο μοχλός ταχυτήτων θα πρέπει να βρίσκεται στην νεκρά θέση. Τα χέρια και τα πόδια του χειριστή δεν θα πρέπει να βρίσκονται κοντά στα κινούμενα μέρη ή να βρίσκονται κάτω από αυτά.
2. Εάν το μηχάνημα χτυπηθεί από κάποιο ξένο αντικείμενο, παρακαλείσθε να διακόψετε αμέσως την λειτουργία του μηχανήματος και να κάνετε λεπτομερή έλεγχο για τυχόν ζημιές ή βλάβες. Σε περίπτωση που εντοπίσετε κάποιο πρόβλημα, επισκευάστε το μηχάνημα προτού το χρησιμοποιήσετε ξανά.
3. Να ελέγχετε πάντοτε τις συνθήκες (πχ έδαφος ολισθηρό ή έδαφος με κλίση), ώστε να αποφευχθεί τυχόν ολίσθηση ή πτώση.
4. Εάν το μηχάνημα δονείται ασυνήθιστα λόγω κραδασμών, διακόψτε την λειτουργία του κινητήρα άμεσα! Ελέγξτε ώστε να βρείτε την αιτία. Είναι σημαντικό διότι η ασυνήθιστη δόνηση συνήθως είναι ενδεικτική αντίδραση που προμηνύει βλάβη.
5. Να θυμάστε πάντοτε να διακόπτετε την λειτουργία του κινητήρα, πριν εγκαταλείψετε την θέση εργασίας για να ελέγξετε, ρυθμίσετε ή επισκευάσετε το μηχάνημα ή για να αφαιρέσετε τυχόν μπλοκαρισμένα αντικείμενα που βρίσκονται στα μαχαίρια!
6. Εάν σκοπεύετε να αφήσετε το μηχάνημα χωρίς επιτήρηση, θα πρέπει πρώτα να λάβετε όλα τα απαραίτητα μέτρα ασφαλείας, όπως η διακοπή λειτουργίας του κινητήρα, η απεμπλοκή του άξονα μετάδοσης κίνησης και μετακίνηση των παρελκομένων στην χαμηλότερη θέση και του μοχλού ταχυτήτων στην νεκρά.
7. Προτού εκτελέσετε εργασίες όπως είναι ο καθαρισμός, η επισκευή, ή ο έλεγχος του μηχανήματος, θα πρέπει να έχετε διακόψει την λειτουργία του κινητήρα και να σιγουρευτείτε ότι είναι σε σταθερή κατάσταση όλα τα κινούμενα μέρη!
8. Οι εκπομπές καυσαερίων του κινητήρα είναι επιβλαβείς. Ποτέ μην λειτουργείτε το μηχάνημα σε εσωτερικούς χώρους!
9. Ποτέ μην χρησιμοποιείτε το μηχάνημα χωρίς να είναι τοποθετημένα στη θέση τους τα εξαρτήματα προστασίας του μηχανήματος, όπως ο προφυλακτήρας των μαχαριών!
10. Όταν το μηχάνημα βρίσκεται σε λειτουργία, θα πρέπει να βρίσκεται πάντοτε σε ασφαλή απόσταση από τα παιδιά ή τα κατοικίδια!
11. Μην υπερφορτώνετε το μηχάνημα με το να εργάζεστε σε μεγάλο βάθος εργασίας με μεγάλη ταχύτητα!
12. Το μηχάνημα δεν επιτρέπεται να κινείται με μεγάλη ταχύτητα σε ολισθηρό έδαφος. Ελέγξτε το έδαφος πίσω σας, όταν εργάζεστε με κατεύθυνση προς τα πίσω!
13. Μην αφήνετε να πλησιάζουν άλλα άτομα όταν εργάζεστε με το μηχάνημα!
14. Θα πρέπει να χρησιμοποιούνται μόνο τα αξεσουάρ και τα εξαρτήματα (όπως αντίβαρα) που επιτρέπονται από τον κατασκευαστή.
15. Ποτέ μην εργάζεστε με το μηχάνημα όταν η ορατότητα είναι περιορισμένη ή ο φωτισμός είναι ανεπαρκής!
16. Να είστε προσεκτικοί όταν εργάζεστε σε σκληρά εδάφη, διότι υπάρχει περίπτωση να κολλήσουν τα μαχαίρια στο έδαφος, ωθώντας το μηχάνημα προς τα μπροστά. Σε αυτή την περίπτωση, αφήστε το τιμόνι αμέσως και μην προσπαθήσετε να ελέγξετε το μηχάνημα!
17. Μην εργάζεστε σε εδάφη με απότομη κλίση.
18. Να είστε προσεκτικοί ώστε να μην ανατραπεί το μηχάνημα όταν εργάζεστε ανεβαίνοντας ή κατεβαίνοντας μια πλαγιά.

Επισκευή, συντήρηση και αποθήκευση του μηχανήματος

- 1) Ανά τακτά διαστήματα, ελέγξτε εάν οι βίδες του μηχανήματος, οι βίδες συγκράτησης των μαχαριών και του κινητήρα καθώς και άλλες βίδες είναι σφιγμέ-νες κατάλληλα, ώστε να διασφαλίσετε την ασφαλή λειτουργία του μηχανήματος.
- 2) Το μηχάνημα θα πρέπει να αποθηκεύεται σε εσωτερικό χώρο και μακριά από εστίες φωτιάς και πηγές υψηλής θερμότητας. Ο κινητήρας θα πρέπει να είναι κρύος πριν την αποθήκευση του μηχανήματος.
- 3) Εάν το μηχάνημα πρόκειται να μείνει αποθηκευμένο για μεγάλο χρονικό διάστημα, το εγχειρίδιο θα πρέπει να αποθηκευτεί σε ένα ασφαλές σημείο.
- 4) Μην προσπαθείτε να επισκευάσετε το μηχάνημα μόνοι σας. Υπάρχει πιθανότητα να προκαλέσετε βλάβη στο μηχάνημα ή να τραυματιστείτε. Απευθυνθείτε στον πλησιέστερο εξουσιοδοτημένο αντιπρόσωπο.
- 5) Αλλάζετε το λάδι κινητήρα μετά από 30 ώρες συνεχούς λειτουργίας ή κάθε 12 μήνες εν γένει.

Εικονογράμματα ασφαλείας

Τα ακόλουθα σύμβολα είναι τοποθετημένα για να σας υπενθυμίσουν ότι εάν δεν είστε προσεκτικοί, μπορεί να τραυματιστείτε σοβαρά. Παρακαλείσθε να διαβάσετε προσεκτικά τις επισημάνσεις ασφαλείας και τα σύμβολα που βρίσκονται στο εγχειρίδιο χρήσης και στο μηχάνημα. Εάν αυτά τα σύμβολα ξεκολλήσουν ή καταστραφούν, παρακαλείσθε να επικοινωνήσετε με τον κατασκευαστή για την αντικατάστασή τους.

**ΠΡΟΣΟΧΗ**

Πριν από τη λειτουργία, φροντίστε να προσθέσετε το προτεινόμενο λάδι κινητήρα στον κινητήρα. Διαβάστε τις οδηγίες του εγχειριδίου για περισσότερες πληροφορίες.

Θέση: Δεξαμενή καυσίμου

Καθαρίστε το φίλτρο αέρα

Καθαρίστε με διαλύτη καθαρισμού και στεγνώστε μία φορά κάθε 50 ώρες (κάθε 10 σε συνθήκες σκόνης) και στη συνέχεια βυθίστε το σε καθαρό λάδι κινητήρα μέχρι να κορεστεί, στύψτε το για να αφαιρέσετε το υπερβολικό λάδι.

Θέση: Φίλτρο αέρα

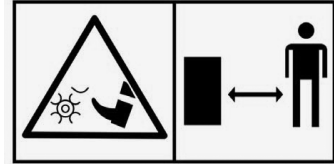

Θέση: Φτερά

**ΠΡΟΣΟΧΗ**

Βεβαιωθείτε ότι δεν υπάρχει διαρροή καυσίμου ή υπολείμματα. Ποτέ μην γεμίζετε με καύσιμα τη μονάδα αν ο κινητήρας βρίσκεται σε λειτουργία.

Θέση: Δεξαμενή καυσίμου

**ΠΡΟΣΟΧΗ**

Τα καυσαέρια του κινητήρα περιέχουν τοξικό μονοξείδιο του άνθρακα. Ποτέ μη χρησιμοποιείτε τη μονάδα σε κλειστό χώρο χωρίς καλό εξαερισμό.

Θέση: Δεξαμενή καυσίμου



Θέση: Φτερά

Περιγραφή βασικών τμημάτων και εξαρτημάτων

1. Λεβιές ταχυτήτων
2. Σφικτήρας ρύθμισης τιμονιού
3. Μοχλός τροφοδοσίας (Γκάζι)
4. Μανέτα συμπλέκτη
5. Διακόπτης φώτων ON/OFF
6. Διακόπτης ON/OFF
7. Τάπα λαδιού/οπή πλήρωσης λαδιού κινητήρα
8. Δεξαμενή καυσίμου
9. Τάπα δεξαμενής καυσίμου
10. Σκοινί εκκίνησης
11. Φίλτρο αέρα
12. Διακόπτης καυσίμου
13. Μοχλός του τασό
14. Οδηγός βάθους εργασίας
15. Λυχνία
16. Τροχός
17. Προφυλακτήρας
18. Μαχαίρια
19. Τροχός

Τεχνικά Χαρακτηριστικά

Κυβισμός / Τύπος κινητήρα	212cc / 4χρονος
Ιπποδύναμη (hp / kW)	7,5 / 5,5
Διαστάσεις τροχών	4.0 - 8 + εμπρόσθιος τροχός
Πλάτος εργασίας (cm)	90 - 110
Βάθος εκσκαφής (mm)	100 - 300
Σύστημα εκκίνησης	με σχοινί
Σύστημα ταχυτήτων : Περιστρ. Ταχύτητα (rpm)	3F+1R:59/122/150 + όπισθεν 45
Χωρητικότητα Δεξαμενής Καυσίμου (l)	4,5
Μαχαίρια	4 τεμάχια x 3 group κυκλ. δίσκων

* Τα τεχνικά χαρακτηριστικά μπορούν να τροποποιηθούν χωρίς προηγούμενη προειδοποίηση!

Βασικές λειτουργίες και αρχικές ρυθμίσεις

Προσοχή! Τα μαχαίρια τοποθετούνται στις δύο πλευρές του κινητήριου άξονα του σκαπτικού. Σιγουρευτείτε ότι έχετε σφίξει καλά τον άξονα άλλα και τα μαχαίρια χρησιμοποιώντας τις κατάλληλες βίδες.

Συναρμολόγηση

1. Σύνδεση των τροχών: Συνδέστε το πίσω μέρος των τροχών με την πλάκα του άξονα χρησιμοποιώντας τις 4παραχόμενες βίδες. Στηρίξτε το σώμα του σκαπτικού και τοποθετήστε τους κινητήριους τροχούς στον εξάγωνο άξονα του μηχανήματος, προσέχοντας οι οπές του άξονα να είναι στην ίδια πλευρά του εξαγώνου, με τις οπές του άξονα του κινητήριου τροχού. Στην συνέχεια τοποθετήστε τις μακριές βίδες M8 (ή κοπίλιες) στις οπές και τα παξιμάδια M8 και σφίξτε τα καλά.
2. Συναρμολόγηση του τιμονιού: τοποθετήστε το τιμόνι στο σκαπτικό ενώνοντας τα οδοντωτά τμήματα της άρθρωσης μεταξύ τους. Στην συνέχεια τοποθετήστε τον σφικτήρα ρύθμισης του τιμονιού και τα εξαρτήματά του, ρυθμίστε το ύψος του τιμονιού ανάλογα με το ύψος σας και τις απαιτήσεις της εκάστοτε εργασίας.
3. Ρυθμίστε την θέση του τιμονιού ως προς τα αριστερά ή τα δεξιά με την βοήθεια του σφικτήρα.
4. Τοποθέτηση των φτερών: τοποθετήστε πρώτα τα πλαίσια στήριξης των προφυλακτήρων στο σκαπτικό μηχάνημα. Οι δύο μικρές βάσεις στο εμπρόσθιο μέρος του σώματος του σκαπτικού, τοποθετούνται στο σημείο όπου στηρίζεται ο κινητήρας. Η μια και μεγαλύτερη βάση τοποθετείται στο οπίσθιο μέρος του σκαπτικού, πάνω από τον οδηγό βάθους εργασίας. Επάνω από τις βάσεις τοποθετήστε τα δύο φτερά στις αντίστοιχες πλευρές (δεξιά - αριστερά) και βιδώστε τα με τις βίδες που παρέχονται στην συσκευασία.
5. Σύνδεση του λεβιέ ταχυτήτων: Συνδέστε τον λεβιέ στην υποδοχή και ασφαλίστε με την παρεχόμενη ασφάλεια (κοπίλια).

Τοποθέτηση και ρύθμιση των ντιζών χειρισμού.**1. Ντιζα συμπλέκτη:**

Ξεσφίξτε το παξιμάδι που βρίσκεται στην βίδα του ρεγυλατόρου ώστε να η ντιζα να έχει όσο το δυνατόν περισσότερο μήκος. Βιδώστε την βίδα του ρεγυλατόρου που βρίσκεται στον βραχίονα του συμπλέκτη, μέχρι τέλος της περιστροφής της. Κατόπιν πιέστε τον βραχίονα του συμπλέκτη και περάστε την ντιζα στην οπή που βρίσκεται ακριβώς από κάτω τις όπως βλέπετε στην φωτογραφία.

Προσοχή! Το εξάρτημα όπου τοποθετείται η ντιζα θα πρέπει να είναι τοποθετημένη με την μεγάλη οπή προς τα κάτω έτσι ώστε το άκρο της ντιζας (βαρελάκι) να σταθεροποιείται μέσα στην οπή του.

Ξεβιδώστε το ρεγυλατόρο του συμπλέκτη, έτσι ώστε η μανέτα να έχει μια ανενεργή διαδρομή περίπου 3cm πριν την σύμπλεξη και στην συνέχεια σφίξτε το παξιμάδι του ρεγυλατόρου.

2. Ντιζα οπισθοπορείας (όπισθεν)

Χαλαρώστε το παξιμάδι που βρίσκεται στην βίδα του ρεγυλατόρου.

Βιδώστε την βίδα του ρεγυλατόρου μέχρι το τέλος της περιστροφής της.

Περάστε το άκρο (βαρελάκι) του συρματόσχοινου στον βραχίονα της οπισθοπορείας.

Πιέστε τον βραχίονα της οπισθοπορείας προς τα επάνω και περάστε από την σχισμή του ρεγυλατόρου το συρματόσχοινο καθώς και το περιβλήμα της ντιζας.



Ξεβιδώστε το ρεγυλατόρο της οπισθοπορείας, μέχρι η ελεύθερη μετατόπιση της (τζόγος) να είναι λιγότερο από δύο χιλιοστά και στην συνέχεια σφίξτε το περικόλλιο.

Έλεγχος και πλήρωση του λαδιού κινητήρα και του λαδιού κιβωτίου ταχυτήτων

1. Ελέγξτε εάν όλες οι βίδες και όλοι οι σύνδεσμοι είναι τοποθετημένοι σωστά και ότι είναι σφιγμένοι σωστά.
2. Ελέγξτε ότι οι λαβές στο σύστημα λειτουργίας είναι τοποθετημένες σωστά. Σε περίπτωση που δεν είναι στην σωστή θέση, ρυθμίστε τις όπως απαιτείται.
3. Τοποθετήστε τον μοχλό των ταχυτήτων στην θέση νεκρά (N).

Για λόγους ασφαλείας το μηχανήμα ενδέχεται να παραδίδεται χωρίς λάδι κινητήρα και λάδι κιβωτίου.

Συμπληρώστε λάδι τύπου SAE20W-50 στην δεξαμενή λαδιού του κινητήρα μέχρι η στάθμη να βρίσκεται στο πάνω χείλος της οπής και στο κιβώτιο προσέχοντας ώστε η στάθμη να μην ξεπεράσει την πάνω γραμμή του δείκτη, ο δείκτης και η οπή πλήρωσης (17) βρίσκεται στην δεξιά μεριά του μηχανήματος όπως παρατηρείται από την θέση χειρισμού .

Χωρητικότητα λαδιού κιβωτίου ταχυτήτων: ~2 λίτρα (προτείνεται βαλβολίνη SAE 75W-90).

Τοποθετήστε την μηχανή σε μια επίπεδη επιφάνεια, και συμπληρώστε λάδι μέσω της οπής πλήρωσης λαδιού του κινητήρα (7). Η ποσότητα λαδιού θα πρέπει να είναι ~700ml.

Ελέγξτε το επίπεδο λαδιού με την βοήθεια του δείκτη λαδιού. Ελέγχετε την στάθμη πριν από κάθε χρήση.

Επιλέξτε το κατάλληλο λάδι κινητήρα ανάλογα με τις συνθήκες και την θερμοκρασία του περιβάλλοντος. Συνιστούμε λάδι SAE 20w-50 για κινητήρες βενζίνης. Προσοχή! Το επίπεδο του λαδιού θα πρέπει να είναι πάντα στο ανώτατο όριο.

Εκκίνηση του κινητήρα

Χρήσιμες συμβουλές για την εκκίνηση του κινητήρα

1. Διαβάστε προσεκτικά τις οδηγίες εκκίνησης του κινητήρα.
2. Θα πρέπει να αφήσετε την μηχανή να δουλέψει χωρίς κάποιο φορτίο γύρω στα 2-3 λεπτά στο ρελαντί.
3. Ελέγξτε εάν η μηχανή λειτουργεί φυσιολογικά. Εάν όχι σταματήστε την και ελέγξτε την.
4. Βεβαιωθείτε ότι ο λεβιές ταχυτήτων βρίσκεται στην νεκρά θέση.

Συμβουλές ασφαλείας σχετικά με την λειτουργία του κινητήρα

Προσοχή! Τα καυσαέρια και οι αναθυμιάσεις περιέχουν δηλητηριώδεις ουσίες.

Μην θέτετε σε λειτουργία το μηχανήμα σε εσωτερικούς χώρους.

Μην καπνίζετε κατά την διάρκεια του ανεφοδιασμού καυσίμου.

Προσοχή! Προσέχετε ώστε να μην χυθούν τα καύσιμα κατά τον ανεφοδιασμό.

Διακόψτε την λειτουργία του μηχανήματος πριν τον ανεφοδιασμό καυσίμου.

Κρατήστε τα παιδιά σε ασφαλή απόσταση.

Κρατήστε το μηχανήμα τουλάχιστον 1 μέτρο μακριά από άλλα εύφλεκτα αντικείμενα.

Οδηγίες εκκίνησης του κινητήρα

Προσοχή! Κατά την διαδικασία εκκίνησης ο λεβιές ταχυτήτων θα πρέπει να βρίσκεται στην θέση νεκρά (N).

- 1) Γυρίστε τον διακόπτη καυσίμου στην θέση ON.
- 2) Γυρίστε το διακόπτη ON/OFF στη θέση ON.
- 3) Γυρίστε το λεβιέ του τσόκ στην κλειστή θέση (τσόκ σε λειτουργία).
- 4) Τραβήξτε την χειρόμυζα μέχρι να νιώσετε μικρή αντίσταση και μετά τραβήξτε δυνατά.
- 5) Γυρίστε το λεβιέ του τσόκ στην αρχική του θέση (τσόκ ανενεργό).
- 6) Ρυθμίστε το μοχλό τροφοδοσίας (γκάζι) στις απαιτούμενες στροφές.

Διακοπή λειτουργίας του κινητήρα

- 1) Θέστε τον λεβιέ ταχυτήτων στην θέση νεκρά.
- 2) Χαμηλώστε τις στροφές του κινητήρα με την βοήθεια του μοχλού τροφοδοσίας (γκάζι).
- 3) Διακόψτε την λειτουργία του κινητήρα γυρνώντας τον διακόπτη ON/OFF στην θέση OFF.

Οδηγίες λειτουργίας

Χαμηλή ταχύτητα - 1η αργή

Πιέστε την μανέτα του συμπλέκτη με το αριστερό χέρι.

Τραβήξτε προς τα πίσω τον μοχλό ταχυτήτων με το δεξί χέρι και ελέγξτε ότι βρίσκεται στην χαμηλή ταχύτητα.

Αφήστε σιγά σιγά την μανέτα του συμπλέκτη.

Μέση ταχύτητα - 2η ενδιάμεση

Πιέστε την μανέτα του συμπλέκτη με το αριστερό χέρι.

Τραβήξτε προς τα πίσω τον μοχλό ταχυτήτων με το δεξί χέρι και ελέγξτε ότι βρίσκεται στην μέση ταχύτητα.

Αφήστε σιγά σιγά την μανέτα του συμπλέκτη.

Υψηλή ταχύτητα - 3η γρήγορη

Πιέστε την μανέτα του συμπλέκτη με το αριστερό χέρι.

Τραβήξτε προς τα πίσω τον μοχλό ταχυτήτων με το δεξί χέρι και ελέγξτε ότι βρίσκεται στην υψηλή ταχύτητα.

Αφήστε σιγά σιγά την μανέτα του συμπλέκτη.

Οπισθοπορεία (Όπισθεν)

Για να συμπλέξετε την ταχύτητα της όπισθεν:

1. Βεβαιωθείτε ότι ο λεβιές ταχυτήτων βρίσκεται στην θέση νεκρά (N). Προσοχή! Η ταχύτητα της όπισθεν δεν μπορεί να εμπλακεί αν ο λεβιές ταχυτήτων δεν τεθεί πρώτα στην νεκρά.

2. Τοποθετήστε τον λεβιέ ταχυτήτων στην θέση όπισθεν. Πατήστε σιγά σιγά την μανέτα του συμπλέκτη για να δωθεί κίνηση στους τροχούς - μαχαίρια.

Προκειμένου να αποσυμπλέξετε την ταχύτητα της όπισθεν:

1. Αφήστε σιγά σιγά την μανέτα του συμπλέκτη.
2. Θέστε των λεβιέ ταχυτήτων στην νεκρά.

Προσοχή! Η αλλαγή των ταχυτήτων θα πρέπει να γίνεται μόνο όταν το μηχανήμα είναι ακινητοποιημένο.

Παύση εργασίας

Αφήστε την μανέτα του συμπλέκτη και το μηχανήμα θα τεθεί αμέσως εκτός κίνησης.

Σύνδεση εξαρτημάτων

1. Τοποθέτηση μαχαιριών: Αφαιρέστε τις ρόδες και τοποθετήστε τα μαχαίρια πάνω στον άξονα κίνησης. Βεβαιωθείτε ότι έχετε τοποθετήσει σωστά τα μαχαίρια και από τις δύο μεριές του άξονα. Αφού τοποθετήσετε τα μαχαίρια, τοποθετήστε και τους προφυλακτήρες (φτερά) για να αποφύγετε οποιοδήποτε τραυματισμό που μπορεί να προκληθεί από τα μαχαίρια.
2. Για εδάφη με υγρασία : Όταν το βάθος του υγρού εδάφους είναι μικρότερο από 25cm μπορείτε να πραγματοποιήσετε εκσκαφή με κυρτά μαχαίρια. Όταν το βάθος είναι 25-40cm θα πρέπει να χρησιμοποιήσετε κανονικά μαχαίρια.
3. Για να συνδέσετε τον αυλακωτήρα θα πρέπει να αφαιρέσετε πρώτα τον ρυθμιστή βάθους εργασίας και να τοποθετήσετε στην θέση του τον αυλακωτήρα ρυθμίζοντας το βάθος και το ύψος του.

Συντήρηση

Λόγω του τρόπου λειτουργίας του σκαπτικού και των κραδασμών που δημιουργούνται, οι βίδες και τα εξαρτήματα σύνδεσης μπορεί να χαλαρώσουν ή και να φθαρούν κατά την διάρκεια της εργασίας. Αυτές οι μεταβολές μπορεί να επηρεάσουν την λειτουργία του σκαπτικού και να προκαλέσουν βλάβη στο σκαπτικό. Για να μειώσετε την φθορά του σκαπτικού σας θα πρέπει να γίνονται συχνά έλεγχοι των τμημάτων του σκαπτικού και να πραγματοποιείται σωστή συντήρηση. Έτσι το σκαπτικό θα έχει την καλύτερη δυνατόν απόδοση και μεγαλύτερο χρόνο ζωής. Όταν ένα σκαπτικό είναι καινούριο ή έχει υποστεί σημαντική επισκευή δεν θα πρέπει να λειτουργεί για παραπάνω από μία ώρα με μεγάλο φορτίο. Μετά από 30 ώρες χρήσης/12 μήνες, πρέπει να αδειάσετε εντελώς το λάδι από τον κινητήρα και να τοποθετήσετε νέο (Θα πρέπει επίσης να ελέγχετε ετησίως τη στάθμη του λαδιού μετάδοσης κίνησης). Στη συνέχεια αφήστε το μηχανήμα να δουλέψει για 3-5 λεπτά στο ρελαντί για να καθαριστεί καλά. Να συμπληρώνετε καύσιμα και να ελέγχετε το μηχανήμα κάθε 4 ώρες λειτουργίας. Με τις παραπάνω ενέργειες το μηχανήμα θα λειτουργεί με την βέλτιστη απόδοση για αρκετό καιρό. Σε κάθε περίπτωση αποθήκευσης (π.χ. μακράς διάρκειας) μην αφήνετε καύσιμο στην δεξαμενή καυσίμου.

Πίνακας Περιοδικής συντήρησης

Χρόνος λειτουργίας Ενέργεια συντήρησης	Μετά από κάθε χρήση	Μετά από 8 ώρες/ Πρώτος μήνας ή μετά από 20 ώρες	Μετά τον πρώτο μήνα ή μετά από 20 ώρες	Μετά τον τρίτο μήνα ή μετά από 150 ώρες	Κάθε χρόνο ή 1.000 ώρες	Κάθε 2 χρόνια ή 2.000 ώρες
Ελέγξτε και σφίξτε τα μπουλόνια και τα παξιμάδια	●					
Ελέγξτε την στάθμη του λαδιού μετάδοσης					●	
Καθαρισμός & αλλαγή λαδιών κινητήρα	Κάθε 30 ώρες ή 12 μήνες					
Ελέγξτε εάν υπάρχει διαρροή λαδιού	●	●(Πρώτη φορά)	●(Δεύτερη φορά)	●(Τρίτη φορά και μετά)		
Καθαρισμός υπολειμμάτων	●					
Οπτικός έλεγχος	●					
Ρυθμίστε τα λειτουργικά μέρη	●					
Δίσκος συμπλέκτη						●
Γρανάζια και ρουλεμάν					●	

* Ο κατασκευαστής διατηρεί το δικαίωμα να πραγματοποιήσει δευτερεύουσες αλλαγές στο σχεδιασμό του προϊόντος και στα τεχνικά χαρακτηριστικά χωρίς προηγούμενη ειδοποίηση, εκτός εάν οι αλλαγές αυτές επηρεάζουν σημαντικά την απόδοση και λειτουργία ασφάλειας των προϊόντων. Τα εξαρτήματα που περιγράφονται / απεικονίζονται στις σελίδες του εγχειριδίου που κρατάτε στα χέρια σας ενδέχεται να αφορούν και σε άλλα μοντέλα της σειράς προϊόντων του κατασκευαστή, με παρόμοια χαρακτηριστικά, και ενδέχεται να μην περιλαμβάνονται στο προϊόν που μόλις αποκτήσατε.

* Για να διασφαλιστεί η ασφάλεια και η αξιοπιστία του προϊόντος καθώς και η ισχύς της εγγύησης όλες οι εργασίες επιδιόρθωσης, ελέγχου, επισκευής ή αντικατάστασης συμπεριλαμβανομένης της συντήρησης και των ειδικών ρυθμίσεων, πρέπει να εκτελούνται μόνο από τεχνικούς του εξουσιοδοτημένου τμήματος Service του κατασκευαστή.

* Χρησιμοποιείτε πάντα το προϊόν με τον παρεχόμενο εξοπλισμό. Η λειτουργία του προϊόντος με μη-προβλεπόμενο εξοπλισμό ενδέχεται να προκαλέσει βλάβη ή ακόμα και σοβαρό τραυματισμό ή θάνατο. Ο κατασκευαστής και ο εισαγωγέας ουδεμία ευθύνη φέρει για τραυματισμούς και βλάβες που προκύπτουν από την χρήση μη προβλεπόμενου εξοπλισμού.

Предупреждения за безопасност

1. Моля, прочетете внимателно ръководството за експлоатация, преди да използвате машината. Уверете се, че сте се запознали с методите на работа на тази машина и нейните кон- тролни. Разберете как да прекратите незабавно работата на машината.

2. На децата не е позволено да използват тази машина! На никой възрастен не се разрешава да използва машината, преди да прочете внимателно ръководството!

3. Уверете се, че в работната зона не се намират други лица или предмети с потенциален риск за безопасността, особено деца и домашни любимци!

Подготовка

1. Проверете добре работната зона и отстранете всички препятствия, които могат да доведат до злополука.

2. Преди да стартирате двигателя, винаги поставяйте ръкохватката за превключване на предавките в неутрално положение!

3. Не работете с машината, без да носите подходящо облекло. Ако почвата в работната зона е хлъзгава, носете чифт противохлъзгащи обувки, за да подобрите стабилността си при стоене.

4. Внимавайте при обработката на гориво, което е запалимо! Обърнете внимание на следните правила:

a. Използвайте подходящ съд за съхранение на горивото.

b. Когато двигателят работи или е горещ, никога не се опитвайте да го зареждате с гориво.

c. Бъдете особено внимателни, когато зареждате двигателя на открито; никога не се опитвайте да зареждате двигателя на закрито!

d. Преди да стартирате, затегнете капачката на резервоара за гориво и избършете разлятото гориво!

5. Никога не се опитвайте да извършвате каквито и да било настройки, докато двигателят работи!

6. Винаги носете предпазни очила, когато извършвате каквито и да било настройки по машината, например при подготовка и поддръжка на машината.

Операция

1. При стартиране на двигателя лостът за превключване на предавките винаги трябва да е в неутрално положение. Спазвайте безопасно разстояние от всички движещи се части на машината.

2. Ако машината се сблъска с някакви препятствия, моля, незабавно изключете двигателя и внимателно проверете дали машината не е повредена, ако е така, поправете я, преди да я стартирате отново и да работите с нея.

3. Винаги обръщайте внимание на околните условия, за да избегнете подхлъзване или падане

4. Ако машината предизвиква необичайни вибрации, незабавно изключете двигателя! Опитайте се да идентифицирате повредата, това е важно, защото необичайните вибрации обикновено са предвестник на повреда.

5. Преди да напуснете работното положение, за да ремонтирате, регулирате, проверявате или отстранявате заклещени между ножовете предмети, винаги не забравяйте първо да изключите двигателя!

6. Ако машината трябва да бъде оставена без надзор от оператора, първо трябва да се вземат всички необходими превантивни мерки, като изключване на изходния вал, сваляне на предпазните устройства за принадлежностите, преместване на лоста за смяна на предавките в неутрално положение и изключване на двигателя!

7. Преди почистване, ремонт или проверка на машината операторът трябва да изключи двигателя и да се увери, че всички движещи се части са в неподвижно състояние!

8. Емисиите на двигателя са опасни, затова никога не се опитвайте да го използвате на закрито!

9. Никога не работете с мини култиватора без подходящи предпазни средства, предпазител или други защитни устройства!

10. Когато машината работи, винаги я дръжте далеч от деца и домашни любимци!

11. Никога не претоварвайте машината с голяма дълбочина на обработката и висока скорост!

12. Не е позволено машината да се движи с висока скорост по хлъзгав път. Гледайте назад, за да внимавате при движение назад!

13. Никога не позволявайте на наблюдатели да се приближават до работеща машина!

14. Могат да се използват само допълнителните устройства и оборудване (като противотежест), разрешени от производителя на мини румпела.

15. Никога не се опитвайте да работите с мини румпела, когато видимостта е ограничена или условията на осветление са лоши!

16. Внимавайте, когато обработвате твърдо поле, защото остриетата могат да се забият в земята и да тласнат миникултиватора напред. Ако все пак се получи такъв резултат, просто освободете дръжката и не се опитвайте да управлявате машината!

17. Никога не работете с мини румпела на рязък наклон!

18. Внимавайте машината да не се преобърне, когато се изкачва или спуска по склон!

Ремонт, поддръжка и съхранение

1. Проверявайте на определен интервал от време дали болтовете, подложени на срязващо напрежение, монтажните болтове на двигателя и други болтове са затегнати правилно, за да се гарантира, че машината може да работи безопасно.

2. Машината трябва да се съхранява на закрито и далеч от пламъци, а преди да я съхранявате, охладете двигателя.

3. Ако мини култиваторът трябва да се съхранява дълго време, ръководството за експлоатация винаги трябва да се съхранява като важен материал.

4. Не ремонтирайте машината по желание, ако не разполагате с подходящи инструменти и ръководство за разглобяване, сглобяване и ремонт на машината.

5. Препоръчително е да сменят моторното масло на всеки 30 часа непрекъсната работа или на всеки 12 месеца.

Символи за безопасност

Следните символи ви напомнят, че ако не внимавате, може да получите тежки наранявания. Моля, прочетете внимателно символите и известията за безопасност в ръководството. Ако тези символи се отлепят или са нечетливи, моля, свържете се с дистрибутора, за да ги замени

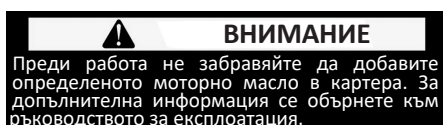

Местоположение: Резервоар за гориво

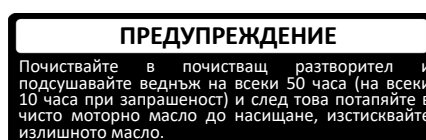

Местоположение: Въздушен филтър

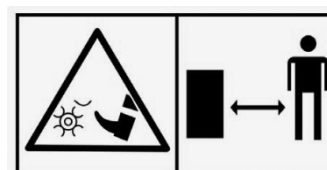

Местоположение: Калник

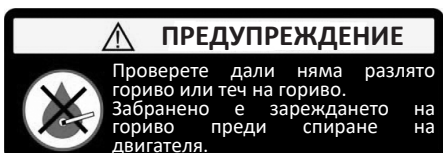

Местоположение: Резервоар за гориво

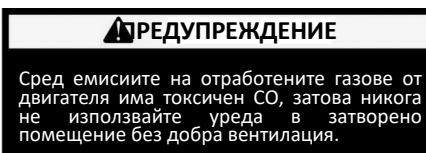

Местоположение: Резервоар за гориво



Местоположение: Калник

Основни части (снимка 1)

1. Ръкохватка за превключване на скоростите
2. Ръкохватка за регулиране на кормилото
3. Лост за газта
4. Лост на съединителя
5. Превключвател за включване/изключване на светлината
6. Превключвател за включване/изключване
7. Капачка на резервоара за масло/отвор за пълнене на резервоара за масло
8. Резервоар за гориво
9. Капачка на резервоара за гориво
10. Въже на стартера
11. Кутия на въздушния филтър
12. Превключвател за горивото
13. Лост на дросела
14. Дръжка за теглене
15. Светлина
16. Колело
17. Калник
18. Лопатки
19. Колело

Технически данни	
Работен обем / Тип двигател	212 куб. см / 4-тактов
Макс. мощност (к.с. / kW)	7,5 / 5,5
Размери на гумите	4,0 - 8 + предно опорно колело
Ширина на обработката (см)	90 - 110
Дълбочина на обработката (mm)	100 - 300
Система за стартиране	Стартер за откат
Превключване на предавките / скорост (об/мин)	3 напред + 1 назад: 59 / 122 / 150 + назад на 45
Обем на резервоара за гориво (л)	4,5
Остриета	4 броя x 3 групи + кръгове дискове

* Спецификацията е и техническите данни могат да бъдат променени без предварително предупреждение!

Основни функции и първоначални настройки

Внимание! Ножовете са разположени от двете страни на задвижващия вал. Уверете се, че сте затегнали правилно вала и ножовете с помощта на подходящите винтове.

Сглобяване

1. Закрепване на колелата: Прикрепете задната (вътрешна) страна на колелата към плочата на вала с помощта на четирите предоставени винта. Подкрепете мотокултиватора и поставете задвижващите колела върху шестостенния вал на машината, като се уверите, че отворите на вала са от една и съща страна на шестостена, с отворите на задвижващия вал на машината. След това поставете дългите винтове M8 (или предпазни щифтове) и гайките M8 в отворите и ги затегнете добре.
2. Закрепване на кормилото: поставете кормилото върху кормилото, като съедините зъбчатите части на съединението. След това монтирайте дръжката за регулиране на кормилото и аксесоарите към нея, регулирайте височината на кормилото в зависимост от вашия ръст и изискванията на всяко приложение.
- Регулирайте позицията на кормилото наляво или надясно с помощта на ръкохватката за хоризонтално регулиране.
3. Поставяне на капачките на колелата (броните): първо поставете опорните рамки върху кормилото. Двете малки основи се поставят в предната част на основното тяло на румпела, в точката, където се подпира двигателят. Поголямата основа се поставя на задната част на румпела, над теглича. Поставете двата капачки върху основите от съответните страни (дясно - ляво) и ги завийте с винтовете, предоставени в опаковката.
4. Свързване на лоста за превключване на предавките: Свържете лоста към точката на свързване и го закрепете с предоставения предпазен щифт.

Инсталиране и регулиране на контролните кабели

1. Жило на въжето на съединителя: Затегнете гайката на винта на регулатора, така че проводникът да е възможно най-дълъг. Завийте винта за прибиране на рамото на съединителя до края на въртенето му. След това натиснете рамото на съединителя и прекарайте жилото в отвора точно под тях, както можете да видите на снимката. 

Внимание! Компонентът, в който е поставен проводникът, трябва да се постави с големия отвор надолу, така че краят на проводника (цветта) да е фиксиран в отвора му.

Отвийте регулатора на съединителя, така че лостът да има неактивен път на около 3 cm преди включване, след което затегнете гайката на регулатора.
2. Кабел за заден ход (задна предавка)
 - Отпуснете гайката на регулаторния винт.
 - Завийте напълно винта на ретуша до края на въртенето му.
 - Вкарайте края (цветта) на кабела в реверсивното рамо.
 - Избутайте обратното рамо нагоре и вкарайте кабела и корпуса на кабела през процеп на регулатора.
 - Развийте регулатора на реверса, докато свободното му движение стане по-малко от два милиметра, и след това затегнете гайката.

Проверка и добавяне на моторно масло и масло за скоростната кутия

1. Проверете дали всички винтове и съединители са монтирани правилно и дали са здраво закрепени.
2. Проверете дали дръжките на операциялната система са разположени правилно. Ако те не са в правилна позиция, регулирайте ги, както е необходимо.
3. Поставете скоростния лост в неутрално положение (N).
4. От съображения за безопасност машината може да бъде доставена без моторно масло и масло за скоростната кутия. Напълнете масло SAE20W-50 в резервоара за моторно масло, докато нивото достигне горния ръб на отвора, и в скоростната кутия, като внимавате нивото да не надвишава горната линия на индикатора, като индикаторът и отворът за масло се намират от дясната страна на машината, както се наблюдава от позицията на оператора за управление.

Обем на маслото в скоростната кутия: ~ 2 литра. Препоръчва се трансмисионно масло SAE 75W-90. Поставете машината върху равна повърхност и добавете масло през отвора за масло на двигателя. Количеството на маслото трябва да е ~ 700 ml.

Проверете нивото на маслото с помощта на индикатора за масло.

Проверявайте нивото преди всяка употреба.

Изберете правилния тип моторно масло в зависимост от условията и температурата на околната среда.

Препоръчваме масло SAE 20W-50 за бензинови двигатели. Внимание! Нивото на маслото винаги трябва да е на тавана.

Стартиране на двигателя

Полезни съвети за стартиране на двигателя

1. Внимателно прочетете инструкциите за стартиране на двигателя.
2. Трябва да оставите машината да работи без натоварване за около 2-3 минути на празен ход.
3. Проверете дали машината работи нормално. Ако не, изключете я и проверете.
4. Уверете се, че скоростният лост е в неутрално положение.

Съвети за безопасност при работа с двигателя

Внимание! Отработените газове и изпарения могат да съдържат отровни вещества.

Не работете с машината на закрито.

Не пушете по време на зареждане с гориво.

Внимание! Внимавайте да не разлеее гориво по време на зареждане.

Спрете машината преди зареждане с гориво.

Дръжте децата на безопасно разстояние.

Дръжте машината на разстояние най-малко 1 метър от всякакви запалими предмети.

Инструкции за стартиране на двигателя

Внимание! По време на процеса на стартиране скоростните лостове трябва да са в неутрално положение (N).

- 1) Завъртете превключвателя за горивото в положение ON.
- 2) Завъртете превключвателя ON/OFF в положение ON.
- 3) Завъртете лоста на патронника в затворено положение (патронник в действие).
- 4) Издърпайте дръжката на стартера, докато почувствате леко съпротивление, и след това дръпнете силно.
- 5) Завъртете лоста на патронника в първоначалното му положение (патронникът е неактивен).
- 6) Настройте лоста за газта (дросела) на необходимата скорост.

Изключване на двигателя

- 1) Поставете скоростния лост в неутрално положение.
- 2) Намалете оборотите на двигателя с помощта на лоста за газта.
- 3) Изключете двигателя, като завъртите превключвателя ON/OFF в положение OFF.

Инструкции за експлоатация

Ниска скорост - 1-ва бавна

Натиснете лоста на съединителя с лявата си ръка.

Издърпайте скоростния лост назад с дясната си ръка и проверете дали е настроен на ниска скорост.

Отпуснете бавно лоста на съединителя.

Средна скорост - 2-ри междинен етап

Натиснете лоста на съединителя с лявата си ръка.

Издърпайте скоростния лост назад с дясната си ръка и проверете дали е настроен на средна скорост.

Отпуснете бавно лоста на съединителя.

Висока скорост - 3-ти бърз

Натиснете лоста на съединителя с лявата си ръка.

Издърпайте скоростния лост назад с дясната си ръка и проверете дали е настроен на висока скорост.

Бавно освободете лоста на съединителя.

Задна предавка (Заден ход)

За включване на задна предавка:

1. Уверете се, че скоростните лостове са в неутрално положение (N).

Внимание! Скоростта му не може да бъде променена, ако скоростният лост не е поставен първо на неутрална предавка.

2. Поставете скоростния лост на задна предавка. Бавно натиснете лоста на съединителя, за да дадете възможност на колелата на мидите да се движат.

За изключване на задната предавка:

1. Бавно освободете дръжката на съединителя.

2. Поставете скоростния лост в мъртвата позиция.

Внимание! Превключването на скоростта трябва да се извършва само когато машината е неподвижна.

Спиране на работата

Освободете лоста на съединителя и машината незабавно ще спре да се движи.

Свързване на компонентите

1. Свързване на ножовете: Свалете колелата и поставете ножовете върху задвижващия вал. Уверете се, че сте поставили ножовете правилно от двете страни на вала. След като поставите ножовете, поставете броните (капаците на колелата), за да избегнете наранявания, които могат да бъдат причинени от ножовете.
2. За влажни почви: Когато дълбочината на влажната почва е по-малка от 25 см, можете да копаете с извити ножове. Когато дълбочината е 25-40 см, трябва да използвате обикновени ножове.
3. За да свържете жлеба, първо трябва да демонтирате регулатора на работната дълбочина и да замените жлеба, като регулирате дълбочината и височината му.

Поддръжка

Поради начина, по който работи багерът, и вибрациите, които създава, винтовете и фитингите могат да се разхлабят или дори да се износят по време на работа. Тези промени могат да се отразят на функцията на багера и да причинят повреда на багера. За да се намали износването на вашия багер, трябва често да се извършват проверки на секциите за копаене и да се извършва правилна поддръжка. След 30 часа работа/12 месеца трябва да изпразните напълно маслото от двигателя и да поставите ново. (Също така трябва да проверявате нивото на трансмисионното масло всяка година). След това остава машината да работи и в продължение на 3-5 минути и на празен ход, за да се почистят добре. Зареждайте с гориво и проверявайте машината на всеки 4 часа. След опрестане на действие машината не работи с оптимална производителност за дълго време. В случай на съхранение на машината (напр. за дълъг период от време) не оставяйте гориво в резервоара за гориво.

Работно време	Всеки ден	След 8 часа Първи месец или след 20 часа	След първия месец или след 20 часа	След третия месец или след 150 часа	Всяка година или 1.000 часа	На всеки 2 години или 2 000 часа
Съдържание на поддръжката						
Проверка и затягане на болтове и гайки	•					
Проверете нивото на трансмисионното масло.					•	
Почистване и смяна на моторното масло	На всеки 30 часа (почти) непрекъсната работа или по принцип на всеки 12 месеца.					
Проверете дали има изтичане на масло	•	• (за първи път)	• (за втори път)	• (за трети път и след това)		
Почистване на мръсотия, плевели и петна от масла	•					
Решаване на проблеми	•					
Регулиране на работните части	•					
Диск за триене						•
Зъбни колела и лагери					•	

* Производителят си запазва правото да прави незначителни промени в дизайна и техническите спецификации на продуктите без предварително уведомление, освен ако тези промени не засягат значително работата и безопасността на продуктите. Частите, описани/илюстрирани на страниците на ръководството, което държите в ръцете си, може да се отнасят и за други модели от продуктова линия на производителя с подобни характеристики и може да не са включени в току-що придобития от вас продукт.

* За да се гарантира безопасността и надеждността на продукта, както и валидността на гаранцията, всички дейности по ремонт, проверка, поправка или замяна, включително поддръжка и специални настройки, трябва да се извършват само от техници от оторизирания сервизен отдел на производителя.

* Винаги използвайте продукта с доставеното оборудване. Работата на продукта с неосигурено оборудване може да доведе до неизправности или дори до сериозни наранявания или смърт. Производителят и вносителят не носят отговорност за наранявания и щети, възникнали в резултат на използването на несъответстващо на изискванията оборудване.

Avertismente de siguranță

- 1) Vă rugăm să citiți cu atenție manualul de utilizare înainte de a utiliza aparatul. Asigurați-vă că vă familiarizați cu metodele de funcționare a acestei mașini și cu controlurile sale. Înțelegeți cum să întrerupeți imediat funcționarea mașinii.
- 2) Copiii nu au voie să folosească acest aparat! Niciun adult nu are voie să utilizeze aparatul înainte de a citi cu atenție manualul!
- 3) Asigurați-vă că în zona de lucru nu se află alte persoane sau lucruri cu potențial risc pentru siguranță, în special copii și animale de companie!

Pregătire

- 1) Verificați cu atenție zona de lucru și îndepărtați toate obstacolele care, dacă intervin, ar putea duce la un accident.
- 2) Înainte de a porni motorul, puneți întotdeauna maneta de schimbare a treptelor de viteză în poziția neutră!
- 3) Nu folosiți mașina fără a purta îmbrăcăminte adecvată. Dacă solul zonei de lucru este alunecos, purtați o pereche de pantofi antiderapanți pentru a vă îmbunătăți stabilitatea în picioare.
- 4) Aveți grijă la tratarea combustibilului, care este inflamabil! Acordați atenție următoarelor reguli:
 - a) Folosiți un recipient adecvat pentru a păstra combustibilul.
 - b) Când motorul este în funcțiune sau este fierbinte, nu încercați niciodată să îl realimentați.
 - c) Aveți grijă sporită atunci când alimentați motorul în aer liber; nu încercați niciodată să alimentați motorul în interior!
 - d) Înainte de a porni, strângeți capacul rezervorului de combustibil și ștergeți orice combustibil vărsat!
- 5) Nu încercați niciodată să efectuați reglaje în timp ce motorul este în funcțiune!
- 6) Purtați întotdeauna ochelari de protecție atunci când efectuați ajustări pe mașină, de exemplu, la pregătirea și întreținerea mașinii.

Operațiunea

- 1) La pornirea motorului, maneta schimbătorului de viteze trebuie să fie întotdeauna plasată în poziția neutră. Păstrați o distanță de siguranță față de toate piesele în mișcare ale mașinii.
- 2) În cazul în care mașina se lovește de obstacole, opriți imediat motorul și verificați cu atenție dacă mașina a fost deteriorată; în caz afirmativ, reparați-o înainte de a o reporni și de a o pune în funcțiune.
- 3) Fiți întotdeauna atenți la condițiile din jur pentru a evita alunecarea sau căderea.
- 4) Dacă mașina produce vibrații anormale, opriți imediat motorul! Încercați să identificați defecțiunea, este important, deoarece vibrațiile anormale sunt în mod normal un semn prevestitor de defecțiune.
- 5) Înainte de a părăsi poziția de funcționare pentru a repara, regla, verifica sau îndepărta obiectele blocate între lame, nu uitați să opriți mai întâi motorul!
- 6) În cazul în care mașina este lăsată neingrijită de către operator, trebuie luate mai întâi toate măsurile preventive necesare, cum ar fi dezactivarea arborelui de ieșire a puterii, coborârea dispozitivelor de protecție a accesoriilor, trecerea în poziția neutră a manetei de schimbare a treptelor de viteză și oprirea motorului!
- 7) Înainte de curățarea, repararea sau verificarea mașinii, operatorul trebuie să oprească motorul și să se asigure că toate piesele mobile sunt în stare de staționare!
- 8) Emisiile motorului sunt periculoase, așa că nu încercați niciodată să îl folosiți în interior!
- 9) Nu folosiți niciodată mini-frezorul fără echipament de protecție adecvat, fără gardă sau alte dispozitive de protecție!
- 10) Când aparatul este în funcțiune, țineți-l întotdeauna departe de copii și animale de companie!
- 11) Nu suprasolicitați niciodată mașina cu o adâncime mare de frezare și o viteză mare!
- 12) Mașina nu are voie să ruleze cu viteză mare pe un drum alunecos. Fiți atenți la spate pentru a avea grijă când conduceți cu spatele!
- 13) Nu permiteți niciodată unui observator să se apropie de o mașină în funcțiune!
- 14) Se pot utiliza numai dispozitivele și echipamentele accesorii (cum ar fi contragreutatea) permise de producătorul mini-frezorului.
- 15) Nu încercați niciodată să manevrați mini timona atunci când vederea este limitată sau când condițiile de iluminare sunt slabe!
- 16) Aveți grijă atunci când lucrați un teren dur, deoarece lamele se pot agăța în sol, împingând astfel mini-făuritorul înainte. Dacă apare un astfel de rezultat, eliberați mânerul și nu încercați să controlați mașina!
- 17) Nu folosiți niciodată mini motocolturul pe o pantă abruptă!
- 18) Aveți grijă să nu lăsați mașina să se răstoarne atunci când urcă sau coboară o pantă!

Reparații, întreținere și depozitare

- 1) Verificați la un interval de timp fix dacă șuruburile aflate sub tensiune de forfecare, șuruburile de montare a motorului și alte șuruburi sunt strânse corect, astfel încât să vă asigurați că mașina poate funcționa în siguranță.
- 2) Mașina trebuie depozitată în interior și departe de flăcări și vă rugăm să răciți motorul înainte de a o depozita.
- 3) În cazul în care mini motocolturul va fi depozitat pentru o perioadă lungă de timp, manualul trebuie păstrat întotdeauna ca un material important.
- 4) Nu reparați mașina la voia întâmplării decât dacă aveți unelte adecvate și manualul care să vă instruiască cu privire la dezasambarea, asamblarea și repararea mașinii.
- 5) Se recomandă schimbarea uleiului de motor după 30 de ore de funcționare (continuă) sau 12 luni în general.

Simboluri de siguranță

Următoarele simboluri vă reamintesc că, dacă nu sunteți atent, puteți fi grav rănit. Vă rugăm să citiți cu atenție simbolurile și avizele privind siguranța din manual. În cazul în care aceste simboluri se desprind sau sunt ilizibile, vă rugăm să contactați distribuitorul pentru a le înlocui.



Locație: Rezervor de combustibil



Locație: Filtru de aer

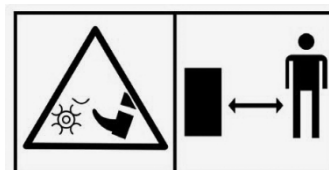

Locație: Aripa

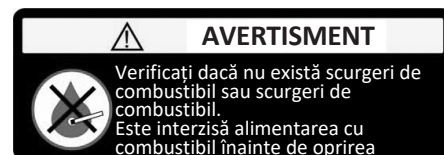

Locație: Rezervor de combustibil

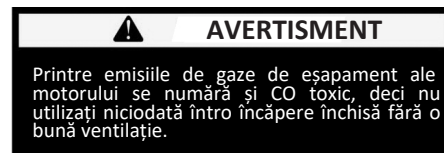

Locație: Rezervor de combustibil



Locație: Aripa

Părți principale (imaginea 1)

1. Mâner de schimbare a vitezelor
2. Mâner de reglare a ghidonului
3. Maneta accelerației
4. Maneta ambreiajului
5. Comutator ON/OFF pentru lumină
6. Comutator ON/OFF
7. Capacul rezervorului de ulei / orificiul de umplere a rezervorului de ulei
8. Rezervor de combustibil
9. Capacul rezervorului de combustibil
10. Frânhie demaror cu recul
11. Cutia filtrului de aer
12. Întrerupător combustibil
13. Pârghia starterului
14. Bara de tracțiune
15. Lumină
16. Roată
17. Apărătoare
18. Lame
19. Roată

Date tehnice	
Cilindree / Tip de motor	212cm ³ / 4 timpi
Max. putere (cp / kW)	7,5 / 5,5
Dimensiunile pneurilor	4,0 - 8 + roată de sprijin față
Lățimea de cultivare (cm)	90 - 110
Adâncimea de afânare (mm)	100 - 300
Sistem de pornire	Demaror cu recul
Schimb de viteze / turație (rpm)	3 înainte + 1 marșarier: 59 / 122 / 150 + marșarier 45
Capacitatea rezervorului de combustibil (l)	4,5
Lamele	4 bucăți x 3 grupe + discuri rotunde

* Specificațiile și datele tehnice pot fi modificate fără avertisment prealabil!

Funcții principale și setări inițiale

Atenție! Cuțitele sunt plasate pe ambele părți ale arborelui de transmisie. Asigurați-vă că strângeți bine arborele și cuțitele folosind șuruburile corespunzătoare.

Ansamblu

1. Fixarea roților: Atașați partea din spate (interioară) a roților la placa arborelui cu ajutorul celor patru șuruburi furnizate. Sprijiniți motocultorul și așezați roțile de acționare pe arborele hexagonal al mașinii, asigurându-vă că găurile arborelui se află pe aceeași parte a hexagonului, cu găurile arborelui de acționare de pe arborele de acționare. Introduceți apoi șuruburile lungi M8 (sau știfturile de siguranță) și piulițele M8 în găuri și strângeți bine.
2. Fixarea ghidonului de direcție: plasați ghidonul pe cârmă prin îmbinarea secțiunilor dințate ale articulației. Apoi instalați mânerul de reglare a ghidonului și accesoriile sale, reglați înălțimea volanului în funcție de înălțimea dumneavoastră și de cerințele fiecărei aplicații. Reglați poziția ghidonului de direcție spre stânga sau spre dreapta cu ajutorul mânerului de reglare orizontală.
3. Plasarea capacelor de roți (bare de protecție): mai întâi se plasează cadrele de susținere pe timonă. Cele două socluri mici se plasează în partea din față a corpului principal al cârmei, în punctul în care se sprijină motorul. Baza mai mare se plasează pe partea din spate a cârmei, deasupra barei de tracțiune. Așezați cele două capace deasupra bazelor pe părțile respective (dreapta - stânga) și înșurubați-le cu șuruburile furnizate în pachet.
4. Conectarea manetei de schimbare a vitezelor: Conectați maneta la punctul de conectare și fixați-o cu știftul de siguranță furnizat.

Instalarea și reglarea cablurilor de comandă

1. Firul cablului de ambreiaj:

Strângeți piulița de pe șurubul regulatorului astfel încât firul să fie cât mai lung posibil.

Înșurubați șurubul retractorului de pe brațul de ambreiaj până la sfârșitul rotației sale. Apoi apăsați brațul de ambreiaj și treceți firul în orificiul de sub ele, așa cum puteți vedea în fotografie.

Atenție! Componenta în care este plasat firul trebuie să fie plasată cu orificiul mare în jos, astfel încât capătul firului (țeava) să fie fixat în interiorul orificiului său. Deșurubați regulatorul ambreiajului astfel încât maneta să aibă o traiectorie inactivă cu aproximativ 3 cm înainte de angajare și apoi strângeți piulița regulatorului.

2. Cablul de mers înapoi (marșarier)

Deplasați piulița de pe șurubul regulatorului.

Înșurubați complet șurubul de retușare până la sfârșitul rotației sale.

Introduceți capătul (țeava) cablului în brațul de retușare.

Împingeți brațul de inversare în sus și introduceți cablul și carcasa cablului prin fanta regulatorului.

Deșurubați regulatorul de inversare până când mișcarea liberă a acestuia este mai mică de doi milimetri și apoi strângeți piulița.

Verificarea și adăugarea uleiului de motor și a uleiului pentru cutia de viteze

1. Verificați dacă toate șuruburile și conectorii sunt instalați corect și dacă sunt bine fixați.
2. Verificați dacă mânerul de pe sistemul de operare sunt poziționate corect. Dacă nu sunt în poziția corectă, reglați-le după cum este necesar.
3. Așezați maneta schimbătorului de viteze în poziția neutră (N).



Din motive de siguranță, mașina poate fi livrată fără ulei de motor și fără ulei pentru cutia de viteze. Umpleți uleiul SAE20W-50 în rezervorul de ulei de motor până când nivelul se află la marginea superioară a orificiului și în cutia de viteze, având grijă ca nivelul să nu depășească linia superioară a indicatorului, indicatorul și orificiul de ulei se află în partea dreaptă a mașinii, așa cum se observă din poziția de control a operatorului. Capacitate ulei cutie de viteze: ~ 2 litri. Se recomandă ulei de transmisie SAE 75W-90.

Așezați mașina pe o suprafață plană și adăugați ulei prin orificiul de ulei de motor. Cantitatea de ulei trebuie să fie de ~ 700 ml. Verificați nivelul uleiului cu ajutorul indicatorului de ulei. Verificați nivelul înainte de fiecare utilizare.

Alegeți tipul de ulei de motor potrivit în funcție de condițiile și temperatura mediului înconjurător. Recomandăm ulei SAE 20W-50 pentru motoarele pe benzină. Atenție! Nivelul uleiului trebuie să fie întotdeauna la plafon.

Pornirea motorului**Sfaturi utile pentru pornirea motorului**

1. Citiți cu atenție instrucțiunile de pornire a motorului.
2. Ar trebui să lăsați mașina să funcționeze fără nicio sarcină timp de aproximativ 2-3 minute la turația de ralanti.
3. Verificați dacă mașina funcționează normal. În caz contrar, opriți și verificați.
4. Asigurați-vă că maneta schimbătorului de viteze se află în poziția neutră.

Sfaturi de siguranță privind funcționarea motorului

Atenție! Fumul și vaporii de evacuare pot conține substanțe toxice.

Nu folosiți aparatul în interior.

Nu fumați în timpul alimentării cu combustibil.

Atenție! Aveți grijă să nu vărsați combustibil în timpul alimentării.

Opriti mașina înainte de realimentare.

Păstrați copii la o distanță sigură.

Păstrați aparatul la cel puțin 1 metru distanță de orice obiect inflamabil.

Instrucțiuni de pornire a motorului

Atenție! În timpul procesului de pornire, manetele de transmisie trebuie să fie în poziția neutră (N).

- 1) Rotiți comutatorul de combustibil în poziția ON.
- 2) Rotiți întrerupătorul PORNIT/OPRIT în poziția PORNIT.
- 3) Rotiți maneta mandrinei în poziția închisă (mandrina în funcțiune).
- 4) Trageți de mânerul starterului de recul până când simțiți o ușoară rezistență și apoi trageți cu putere.
- 5) Rotiți maneta mandrinei în poziția inițială (mandrină inactivă).
- 6) Reglați maneta de accelerație (accelerația) la viteza necesară.

Oprirea motorului

- 1) Așezați maneta schimbătorului de viteze în poziția neutră.
- 2) Reduceți turația motorului cu ajutorul manetei de accelerație.
- 3) Opriti motorul prin rotirea comutatorului ON/OFF în poziția OFF.

Instrucțiuni de utilizare**Viteză mică - 1-a încetinire**

Apăsăți maneta de ambreiaj cu mâna stângă.

Trageți maneta schimbătorului de viteze înapoi cu mâna dreaptă și verificați dacă este setată pe turația mică.

Eliberați încet maneta ambreiajului.

Viteză medie - al doilea intermediar

Apăsăți maneta de ambreiaj cu mâna stângă.

Trageți maneta schimbătorului de viteze înapoi cu mâna dreaptă și verificați dacă este setată pe viteza medie.

Eliberați încet maneta de ambreiaj.

Viteză mare - a 3-a viteză

Apăsăți maneta de ambreiaj cu mâna stângă.

Trageți maneta schimbătorului de viteze înapoi cu mâna dreaptă și verificați dacă este setată pe viteză mare.

Eliberați încet maneta de ambreiaj.

Marșarierul de mers înapoi

Pentru a cupla marșarierul de mers înapoi:

1. Asigurați-vă că pârghiile de transmisie sunt în poziția neutră (N).

Atenție! Viteza sa nu poate fi inversată decât dacă maneta schimbătorului de viteze este așezată mai întâi pe treapta neutră.

2. Puneți maneta de viteze în poziția de mers înapoi. Apăsăți încet maneta ambreiajului pentru a da roților - mișcarea cuțitelor.

Pentru a dezactiva marșarierul de mers înapoi:

1. Eliberați încet maneta de schimbare a treptelor de viteză.
2. Puneți maneta de viteze pe mort.

Atenție! Schimbarea vitezei trebuie să se facă numai atunci când mașina este staționară.

Oprirea activității

Eliberați maneta ambreiajului și mașina se va opri imediat din mișcare.

Conectarea componentelor

1. Conectarea cuțitelor: Scoateți roțile și așezați cuțitele pe arborele de transmisie. Asigurați-vă că așezați corect cuțitele pe ambele părți ale arborelui. După ce ați plasat cuțitele, așezați barele de protecție (capacele roților) pentru a evita orice rănire care ar putea fi cauzată de cuțite.
2. Pentru soluri umede: Când adâncimea solului umed este mai mică de 25 cm, puteți săpa cu cuțite curbe. Atunci când adâncimea este de 25-40cm trebuie să folosiți cuțite obișnuite.
3. Pentru a conecta canelura, trebuie mai întâi să scoateți regulatorul de adâncime de lucru și să înlocuiți canelura prin reglarea adâncimii și înălțimii acesteia.

Întreținere

Din cauza modului de lucru al excavatorului și a vibrațiilor create, șuruburile și fittingurile se pot slăbi sau chiar uza în timpul funcționării. Aceste modificări pot afecta funcționarea excavatorului și pot provoca deteriorarea acestuia. Pentru a reduce uzura excavatorului dumneavoastră, trebuie efectuate frecvent inspecții ale secțiunilor de săpătură și trebuie efectuată o întreținere corespunzătoare. În acest fel, excavatorul va avea cele mai bune performanțe posibile și o durată de viață mai lungă. Atunci când un excavator este nou sau a fost supus unor reparații semnificative, acesta nu ar trebui să funcționeze mai mult de o oră cu o sarcină mare. După 30 de ore de utilizare/12 luni, trebuie să goliți complet uleiul din motor și să instalați unul nou. (De asemenea, trebuie să verificați anual nivelul uleiului din transmisie).. Apoi, lăsați mașina să funcționeze timp de 3-5 minute la ralanti pentru a se curăța bine. Realimentați și inspectați machina la fiecare 4 ore. Cu acțiunile de mai sus, mașina va funcționa la performanțe optime pentru o bună perioadă de timp. Nu lăsați combustibil în rezervor în caz de depozitare (de exemplu, pe termen lung).

Conținutul întreținerii	Timp de lucru	În fiecare zi	După 8 ore Prima lună sau după 20 de ore	După prima lună sau după 20 de ore	După a treia lună sau după 150 de ore	În fiecare an sau 1.000 de ore	La fiecare 2 ani sau 2.000 de ore
Verificați și strângeți șuruburile și piulițele		•					
Verificați nivelul uleiului din transmisie						•	
Curățați și schimbați uleiul de motor	La fiecare 30 de ore de funcționare (continuă) sau 12 luni în general.						
Verificați dacă există scurgeri de ulei		•	• (Prima dată)	• (A doua oară)	• (A treia oară și ulterior)		
Curăța murdăria, buruienile și petele de ulei		•					
Rezolvarea problemelor		•					
Reglați piesele de acționare		•					
Disc de frecare							•
Angrenaje și rulmenți						•	

* Producătorul își rezervă dreptul de a aduce modificări minore la designul și specificațiile tehnice ale produsului fără notificare prealabilă, cu excepția cazului în care aceste modificări afectează în mod semnificativ performanța și siguranța produselor. Piese descrise / ilustrate în paginile manualului pe care îl țineți în mâini pot viza și alte modele din linia de produse ale producătorului cu caracteristici similare și pot să nu fie incluse în produsul pe care tocmai l-ați achiziționat.

* Pentru a asigura siguranța și fiabilitatea produsului, precum și valabilitatea garanției, toate lucrările de reparații, inspecții sau înlocuiri, inclusiv întreținerea și reglajele speciale, trebuie să fie efectuate numai de către tehnicienii ai departamentului de service autorizat al producătorului.

* Utilizați întotdeauna produsul cu echipamentul furnizat. Utilizarea produsului cu echipamente care nu sunt furnizate poate cauza defecțiuni sau chiar vătămări grave sau chiar moartea. Producătorul și importatorul nu sunt răspunzători pentru vătămările și daunele rezultate din utilizarea unui echipament neconform.

Sigurnosna upozorenja

- 1) Prije uporabe stroja pažljivo pročitajte priručnik za uporabu. Obavezno se upoznajte s načinima rada ovog stroja i njegovim kontrolama. Shvatite kako odmah prekinuti rad stroja.
- 2) Djeci nije dopušteno koristiti ovaj stroj! Nijednoj odrasloj osobi nije dopušteno korištenje stroja prije nego što pažljivo pročita priručnik!
- 3) Osigurajte da se u radnom području ne nalaze druge osobe ili stvari s potencijalnim sigurnosnim rizikom, posebno djeca i kućni ljubimci!

Priprema

- 1) Temeljito provjerite radno područje i uklonite sve prepreke koje bi, ako se ometaju, mogle dovesti do nesreće.
- 2) Prije pokretanja motora, uvijek postavite ručicu za pomicanje zupčanika u neutralni položaj!
- 3) Don ' ne upravljajte strojem bez odgovarajuće odjeće. Ako je tlo radnog područja klizavo, nosite par anti-skidnih cipela kako biste poboljšali svoj položaj stabilnost.
- 4) Pazite pri obradi goriva, koje je zapaljivo! Obratite pažnju na sljedeća pravila:
 - a) Koristite odgovarajući spremnik za držanje goriva.
 - b) Kad motor radi ili je vruć, nikad ga ne pokušavajte napuniti gorivom.
 - c) Posebno pazite na gorivo motora na otvorenom; nikad ne pokušavajte gorivo u zatvorenom prostoru!
 - d) Prije pokretanja, zategnite poklopac spremnika za gorivo i obrišite sve proliveno gorivo!
- 5) Nikada ne pokušavajte prilagoditi dok motor radi!
- 6) Uvijek nosite sigurnosne naočale prilikom podešavanja stroja, na primjer, pripreme i održavanja stroja.

Rad

- 1) Pri pokretanju motora ručica za pomicanje uvijek treba biti postavljena u neutralni položaj. Držite se na sigurnoj udaljenosti od svih pokretnih dijelova stroja.
- 2) Ako stroj naiđe na bilo kakve prepreke, odmah isključite motor i temeljito provjerite je li stroj oštećen, ako je tako, popravite ga prije ponovnog pokretanja i rada.
- 3) Uvijek obratite pažnju na okolne uvjete kako ne biste klizali ili padali.
- 4) Ako stroj stvara nenormalne vibracije, odmah isključite motor! Pokušajte identificirati grešku ' važno jer su nenormalne vibracije normalno je preteča krivnje.
- 5) Prije napuštanja radnog položaja radi popravljivanja, podešavanja, provjere ili uklanjanja stvari zaglavljenih između lopatica, uvijek zapamtite da prvo isključite motor!
- 6) Ako operater ne smije isključiti stroj, sve potrebne preventivne mjere, poput isključenja izlazne osovine snage, spuštanja pomoćnih uređaja, pomaknite se na neutralni položaj ručice mjenjača i isključite motor prvo se uzima!
- 7) Prije čišćenja, popravka ili provjere stroja, operator mora isključiti motor i osigurati da su svi pokretni dijelovi u stacionarnom stanju!
- 8) Motor ' emisija je opasna, pa je nikada ne pokušavajte pokrenuti u zatvorenom prostoru!
- 9) Nikada ne upravljajte mini ručicom bez odgovarajuće zaštitne opreme, štitnika ili drugih zaštitnih uređaja!
- 10) Kad stroj radi, uvijek ga držite podalje od djece i kućnih ljubimaca!
- 11) Nikada ne opterećujte stroj velikom dubinom punjenja i velikom brzinom!
- 12) Stroj ne smije voziti velikom brzinom na klizavoj cesti. Pazite da se pobrinite za vožnju unatrag!
- 13) Nikada ne dopustite bilo kojem gledatelju da se približi upravljačkom stroju!
- 14) Mogu se koristiti samo dodatni uređaji i oprema (poput protuteže) koje dopušta proizvođač mini ručnika.
- 15) Nikada ne pokušavajte upravljati mini upravljačem kada je pogled ograničen ili su uvjeti osvijetljenja loši!
- 16) Pazite na točenje tvrdog polja, jer se noževi mogu zakačiti u zemlju, čime se mini ručica gura naprijed. Ako se takav rezultat dogodi, samo neka oslobodite kvaku i don ' pokušajte kontrolirati stroj!
- 17) Nikada ne upravljajte mini ručkom na naglom nagibu!
- 18) Pazite da se stroj ne prevrne kad se uspinje ili spušta niz padinu!

Popravak, održavanje i skladištenje

- 1) Provjerite u fiksnom intervalu jesu li vijci pod naprezanjem smicanja, pričvrtni vijci motora i drugi vijci pravilno zategnuti kako bi se osiguralo da stroj može radi sigurno.
- 2) Stroj se mora čuvati u zatvorenom i izvan plamena, te motor ohladite prije nego što ga spremite.
- 3) Ako se mini ručica treba dugo čuvati, priručnik se uvijek čuva kao važan materijal.
- 4) Don ' popraviti stroj po volji, osim ako nemate odgovarajuće alate i priručnik koji bi upućivali rastavljanje, sastavljanje i popravak stroja.
- 5) Preporučuje se mijenjanje motornog ulja svake 30 sati (gotovo) neprekidnog rada ili svake dvanaest mjeseci općenito.

Sigurnosni simboli

Sljedeći simboli trebaju vas podsjetiti da ako to učinite ' ne obraćajte pažnju, možda ste teško ozlijeđeni. Molimo pažljivo pročitajte simbole i obavijesti o sigurnosti u priručniku. Ako se ovi simboli ljušte ili su nečitljivi, obratite se distributeru da zamijeni takve simbole.

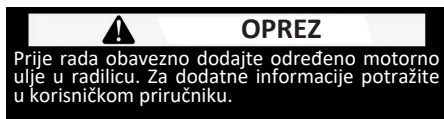

Lokacija: Spremnik za gorivo

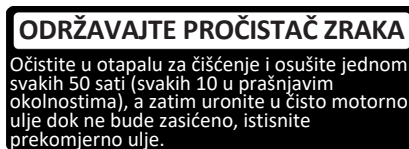

Lokacija: Zračni filter

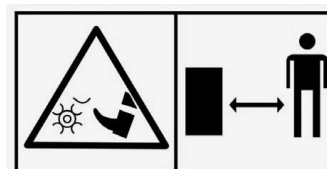

Lokacija: Blatobran

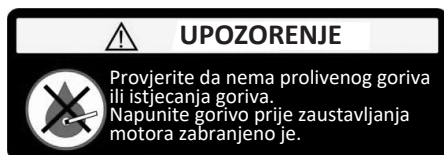

Lokacija: Spremnik za gorivo

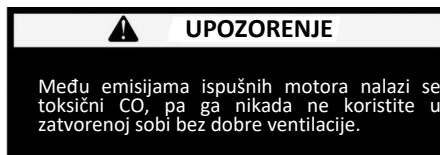

Lokacija: Spremnik za gorivo



Lokacija: Blatobran

Glavni dijelovi (slika 1)

1. Ručica mjenjača
2. Ručica za podešavanje upravljača
3. Kopenica gasa
4. Ručica spojke
5. Uključivanje/isključivanje svjetla
6. Uključivanje/isključivanje
7. Čep rezervoara za ulje/otvor za punjenje rezervoara za ulje
8. Rezervoar za gorivo
9. Čep rezervoara za gorivo
10. Konop za povlačenje
11. Kutija zračnog filtra
12. Uključivanje/isključivanje goriva
13. Ručica za čok
14. Stabljika za vuču
15. Svjetlo
16. Kotač
17. Krilce
18. Oštrice
19. Kotač

Tehnički podaci

Radni obujam / tip motora	212cc / četverotaktni
Maks. snaga (ks / kW)	7,5 / 5,5
Četalj yre dimenzije	4,0 - 8 + prednji potporni kotač
Širina kosišta (cm)	90 - 110
Dubina kosišta (mm)	100 - 300
Pokretanje sustava	Povratni starter
Mjenjač brzina/brzina (okr/min)	3 naprijed + 1 unatrag: 59/122/150 + unatrag 45
Kapaciteta spremnika za gorivo (l)	4,5
Oštrice	4 komada x 3 skupina + diskovi u krugovima

* Specifikacije i tehnički podaci mogu se mijenjati bez prethodnog upozorenja!

Glavne funkcije i početne postavke

Oprez! Noževi se stavljaju s obje strane pogonske osovine. Pazite da ispravno zatezate osovinu i da noževi koriste odgovarajuće vijke.

Upute za montažu

1. Pričvršćivanje kotača: Spojite stražnju (unutarnju) stranu kotača na okretnu ploču pomoću četiri osigurana vijka. Oslonite rotor i postavite pogonske kotače na šesterokutnu osovinu stroja, pazeći da se otvori na osovini nalaze na istoj strani šesterokuta, a otvori na pogonskoj osovini. Zatim ubodite duge M8 vijke (ili sigurnosne klinove) i matice M8 u rupe i dobro ih zategnite.
2. Pričvršćivanje upravljača: Postavite upravljače na kotač spajanjem zupčastih dijelova spoja. Zatim ugradite ručicu za podešavanje upravljača i pribor za nju, podesite visinu upravljača prema vašoj visini i zahtjevima svake aplikacije. Podesite položaj upravljača ulijevo ili udesno pomoću vodoravnog držača za podešavanje.
3. Postavljanje poklopaca kotača (odbojnika): prvo stavite potporne okvire na vozilu. Dvije male baze smještene su na prednjoj strani glavnog tijela kormila, na mjestu na kojem je motor podržan. Veća baza se postavlja na stražnju stranu kormila, iznad vučne trake. Stavite dva poklopaca na baze na obje strane (desnu lijevu stranu) i zavrnite ih vijcima koji su priloženi u pakiranju.
4. Priključivanje poluge mjenjača: Spojite ručicu na mjesto priključenja i osigurajte pomoću osiguranog sigurnosnog pina.

Ugradnja i podešavanje upravljačkih kabela

1. Žica za pričvršćivanje kabela:

Zategnite maticu na regulacijskom vijku tako da žica bude što je duže moguće.

Odvijte retraktorski zavoj na kraku spojke do kraja rotacije. Zatim pritisnite ruku spojke i prenesite žicu u rupu neposredno ispod nje kao što možete vidjeti na fotografiji.

Oprez! Sastavni dio na koji se postavlja žica treba postaviti velikom rupom prema dolje tako da se kraj žice (bačve) učvrsti unutar nje. Odvijte regulator spojke tako da poluga ima neaktivan put oko 3 cm prije uključjenja i zatim stegnite maticu regulatora.

2. Kabel za vožnju unatrag (prijenosnik za vožnju unatrag)

Opustite maticu na regulacijskom vijku.

Zavrnite cijeli retoucher vijak do kraja rotacije.

Uvedite kraj (bačvu) kabela na krak za okretanje.

Gurnite obrnutu ruku prema gore i umetnite kabel i kućište kabela kroz prorez regulatora.



Odvijte regulator okreta dok slobodno kretanje ne bude manje od dva milimetra i zatim stegnite maticu.

Provjera i dodavanje motornog ulja i ulja mjenjača

1. Provjerite jesu li svi vijci i konektori pravilno ugrađeni i jesu li čvrsto pričvršćeni.
2. Provjerite jesu li ručke na operacijskom sustavu ispravno postavljene. Ako nisu u ispravnom položaju, prilagodite ih prema potrebi.
3. Postavite ručicu mjenjača u neutralni položaj (N).

Iz sigurnosnih razloga stroj se može isporučiti bez motornog ulja i ulja mjenjača.

Napunite ulje SAE 20W-50 u spremnik motornog ulja sve dok razina ne bude na gornjem rubu rupe i u mjenjaču pazeći da razina ne prijeđe gornju liniju pokazatelja, pokazatelj i naftni otvor se nalaze na desnoj strani stroja kako je uočeno na kontrolnoj poziciji operatera.

Kapacitet ulja mjenjača: ~ 2 litre. Preporučuje se korištenje prijenosnog ulja SAE 75W-90.

Postavite stroj na ravnu površinu i dodajte ulje kroz otvor motornog ulja. Količina ulja treba biti ~ 700 ml.

Provjerite razinu ulja pomoću indikatora ulja. Provjerite razinu prije svake primjene.

Odaberite pravi tip motornog ulja ovisno o uvjetima i temperaturi okoline. Preporučujemo SAE 20W-50 ulje za benzinske motore.

Oprez! Razina ulja uvijek bi trebala biti na stropu.

Pokretanje motora

Korisni vrhovi za pokretanje motora

1. Pažljivo pročitajte upute za pokretanje motora.
2. Pustite da računalo radi bez opterećenja oko 2-3 minute pri brzini mirovanja.
3. Provjerite radi li uređaj normalno. Ako nije, isključite ga i provjerite.
4. Provjerite je li ručica mjenjača u neutralnom položaju.

Sigurnosni savjeti za rad motora

Oprez! Ispušni plinovi i pare mogu sadržavati otrovne tvari.
 Nemojte upravljati strojem u zatvorenom prostoru.
 Nemojte pušiti tijekom punjenja gorivom.
 Oprez! Pazite da ne izlijete gorivo tijekom punjenja gorivom.
 Zaustavite stroj prije punjenja goriva.
 Držite djecu na sigurnoj udaljenosti.
 Držite stroj najmanje 1 metar dalje od zapaljivih predmeta.

Upute za pokretanje motora

Oprez! Tijekom procesa pokretanja, poluge mjenjača moraju biti u neutralnom položaju (N).

- 1) Pokrenite prekidač za gorivo na UKLJUČENO mjesto.
- 2) UKLJUČITE/ISKLUČITE prekidač na UKLJUČENO mjesto.
- 3) Okrenite ručicu za pritezanje do zatvorenog položaja (pritega u radu).
- 4) Povucite ručicu za pokretanje zavojnice sve dok ne osjetite blagi otpor i zatim ga čvrsto povucite.
- 5) Okrenite ručicu za stezanje do izvornog položaja (neaktivna).
- 6) Postavite ručicu gasa (gasa) na potrebnu brzinu.

Isključivanje motora

- 1) Postavite ručicu mjenjača u neutralni položaj.
- 2) Smanjiti brzinu vrtnje motora ručicom zaklopke.
- 3) Isključite motor tako da UKLJUČITE/ISKLUČITE prekidač na ISKLJUČENO mjesto.

Upute za uporabu**Niska brzina - 1. sporo**

Lijevom rukom pritisnite ručicu spojke.
 Desnom rukom povucite ručicu mjenjača unatrag i provjerite je li postavljena malom brzinom.
 Polako otpustite ručicu spojke.

Srednja brzina - 2. sredina

Lijevom rukom pritisnite ručicu spojke.
 Desnom rukom povucite ručicu mjenjača unatrag i provjerite je li postavljena srednjom brzinom.
 Polako otpustite ručicu spojke.

Brza brzina - 3. brza brzina

Lijevom rukom pritisnite ručicu spojke.
 Desnom rukom povucite ručicu mjenjača unatrag i provjerite je li postavljena velikom brzinom.
 Polako otpustite ručicu spojke.

Zupčanci za vožnju unatrag

Za vožnju unatrag:

1. Pobrinite se da poluge mjenjača budu u neutralnom položaju (N).
 Oprez! Njegova se brzina ne može obrnuti ako se ručica mjenjača ne postavi prvo na neutralni mjenjač.
2. Postavite mjenjač u položaj za vožnju unazad.
 Polako pritisnite kvačilo kako bi se pokrenuli kotači - oštrice.

Da biste oduzeli opremu za vožnju unatrag:

1. Polako pustite ručicu za rikverc.
 2. Stavite ručicu mjenjača na mrtve.
- Oprez! Pomicanje brzine trebalo bi se obavljati samo kada je stroj stabilan.

Zaustavljanje rada

Polako pustite ručicu kvačila i stroj će odmah stati.

Povezivanje komponenti

1. Spajanje noževa: Uklonite kotače i postavite noževe na pogonsku osovinu. Pazite da noževe pravilno stavite na obje strane okna. Nakon postavljanja noževa, odbojnice (poklopce kotača) položite kako biste izbjegli svaku ozljedu koju mogu uzrokovati noževi.
2. Za vlažna tla: Kada je dubina vlažnog tla manja od 25 cm, možete kopati zakrivljenim noževima. Kada je dubina 25-40 cm, koristite obične noževe.
3. Da biste povezali Groove, najprije morate ukloniti regulator radne dubine i zamijeniti Groove podešavanjem njegove dubine i visine.

Održavanje

Zbog načina rada jarka i nastalih vibracija, vijci i pribor mogu se razbuktati ili čak istrošiti tijekom rada. Ove promjene mogu utjecati na rad razdjelnika i uzrokovati oštećenje razdjelnika. Kako bi se smanjilo trošenje vašega jarka, potrebno je često obavljati preglede odsjeka jaružanja i provesti odgovarajuće održavanje. Tako će ribar imati najbolju moguću izvedbu i duži život.

Kada je rovokopač nov ili je obavio značajne popravke, ne bi trebao raditi dulje od jednog sata s velikim opterećenjem. Nakon 30 sati korištenja/12 mjeseci, morate potpuno isprazniti ulje iz motora i ugraditi novo. (Također biste trebali godišnje provjeravati razinu ulja u prijenosu). Zatim pustite da stroj radi 3-5 minuta u stanju pripravnosti kako bi se dobro očistio. Ponovno napunite i pregledajte stroj svaka 4 sata. S navedenim akcijama stroj će raditi pri optimalnim performansama prilično dugo. U slučaju skladištenja (npr. dugotrajno) ne smije ostati gorivo u spremniku goriva.

Radno vrijeme Opis održavanja	Svaki dan	Nakon 8 sati, prvog mjeseca ili nakon 20 sati	Nakon prvog mjeseca ili nakon 20 sati	Nakon trećeg mjeseca ili nakon 150 sati	Svake godine ili 1.000 sati	Svake 2 godine ili 2.000 sati
Provjera i zatezanje vijaka i matica	●					
Provjerite razinu ulja u prijenosu.					●	
Ulje za čišćenje i izmjenu motora	Svaki 30 sati (otprilike) neprekidnog rada ili svake 12 mjeseci općenito.					
Provjerite je li došlo do curenja nafte	●	●(Prvi put)	●(Drugo vrijeme)	●(Treći put i nakon toga)		
Čišćenje prljavštine, korova i uljnih mrlja	●					
Rješavanje problema	●					
Prilagodba operativnih dijelova	●					
Tarni disk						●
Zupčanci i ležajevi					●	

NAKAYAMA
PRO



* Proizvođač zadržava pravo na manje izmjene u dizajnu proizvoda i tehničkim specifikacijama bez prethodne najave, osim ako te promjene značajno utječu na performanse i sigurnost proizvoda. Dijelovi opisani / ilustrirani na stranicama priručnika koje držite u rukama također se mogu odnositi na druge modele proizvođačeve linije proizvoda sa sličnim značajkama i možda neće biti uključeni u proizvod koji ste upravo nabavili.

* Kako bi se osigurala sigurnost i pouzdanost proizvoda i valjanost jamstva, sve popravke, inspeksijske ili zamjenske radove, uključujući održavanje i posebne prilagodbe, smiju obavljati samo tehničari ovlaštenog servisnog odjela proizvođača.

* Uvijek koristite proizvod s isporučenom opremom. Rad proizvoda s neiskorištenom opremom može uzrokovati kvarove ili čak ozbiljne ozljede ili smrt. Proizvođač i uvoznik nisu odgovorni za ozljede i štete nastale uporabom nesukladne opreme.

Biztonsági figyelmeztetések

- 1) A gép használata előtt figyelmesen olvassa el a használati utasítást. Ismerkedjen meg a gép működési módjaival és kezelőszerveivel. Ismerje meg, hogyan lehet a gépet azonnal leállítani.
- 2) Gyerekek nem használhatják ezt a gépet! Felnőttek csak a kézikönyv alapos elolvasása után használhatják a gépet!
- 3) Győződjön meg arról, hogy a munkaterületen nincsenek más személyek vagy tárgyak, amelyek potenciális biztonsági kockázatot jelentenek, különösen gyermekek és háziállatok!

Előkészítés

- 1) Gondosan ellenőrizze a munkaterületet, és távolítson el minden olyan akadályt, amely balesetet okozhat.
- 2) A motor beindítása előtt mindig helyezze a sebességváltó kart semleges állásba!
- 3) Ne használja a gépet megfelelő ruházat nélkül. Ha a munkaterület talaja csúszós, viseljen csúszásgátló cipőt, hogy javítsa az állóképességét.
- 4) Legyen óvatos a gyúlékony üzemanyaggal való bánásmód során! Vegye figyelembe az alábbi szabályokat:
 - a) Az üzemanyag tárolásához megfelelő tartályt használjon.
 - b) Amikor a motor jár vagy forró, soha ne próbálja meg tankolni.
 - c) Különös óvatossággal járjon el, ha a motort kültéren tankolja; soha ne próbálja meg a motort beltérben tankolni!
 - d) Indulás előtt szorítsa meg az üzemanyagtartály fedelét, és törölje le az esetlegesen kiömlött üzemanyagot!
 - e) Soha ne próbáljon meg beállításokat végezni, amíg a motor jár!
- 5) A gépen végzett bármilyen beállítás, például a gép előkészítése és karbantartása során mindig viseljen védőszemüveget.

Működtetés

- 1) A motor beindításakor a sebességváltó kart mindig semleges állásba kell helyezni. Tartson biztonságos távolságot a gép minden mozgó részétől.
- 2) Ha a gép bármilyen akadálynak ütközik, azonnal állítsa le a motort, és alaposan ellenőrizze, hogy a gép megsérült-e. Ha igen, javítsa meg, mielőtt újraindítaná és üzemeltetné.
- 3) Mindig figyeljen a környezeti feltételekre, hogy elkerülje a lecsúszást vagy az esést.
- 4) Ha a gép rendellenes rezgéseket produkál, azonnal állítsa le a motort! Próbálja meg azonosítani a hibát, mert a rendellenes rezgés általában hiba előjele.
- 5) Mielőtt elhagyná a kezelőállást javítás, beállítás, ellenőrzés vagy a pengék közé szorult tárgyak eltávolítása céljából, mindig ne felejtse el először leállítani a motort!
- 6) Ha a gépet a kezelő felügyelet nélkül hagyja, először minden szükséges óvintézkedést meg kell tenni, például ki kell kapcsolni a hajtótengelyt, le kell engedni a kiegészítő eszközöket, a sebességváltó kart semleges állásba kell állítani, és le kell állítani a motort!
- 7) A gép tisztítása, javítása vagy ellenőrzése előtt a kezelőnek le kell állítania a motort, és meg kell győződnie arról, hogy minden mozgó alkatrész álló helyzetben van!
- 8) A motor kipufogógázai veszélyesek, ezért soha ne próbálja meg beltéri helyiségben üzemeltetni!
- 9) Soha ne üzemeltesse a mini talajművelő gépet megfelelő védőfelszerelés, védőburkolat vagy más védőberendezés nélkül!
- 10) A gép működése közben mindig tartsa távol gyermekektől és háziállatoktól!
- 11) Soha ne terhelje túl a gépet nagy munkamélységgel és nagy sebességgel!
- 12) A gépet nem szabad nagy sebességgel működtetni csúszós úton. Visszatolatáskor figyeljen hátra!
- 13) Soha ne engedje, hogy bárki is a működő gép közelébe kerüljön!
- 14) Csak a mini traktor gyártója által engedélyezett kiegészítő eszközök és felszerelések (pl. ellensúly) használhatók.
- 15) Soha ne próbálja meg működtetni a mini talajművelőt, ha a látótér korlátozott vagy a fényviszonyok rosszak!
- 16) Legyen óvatos kemény talajon való talajműveléskor, mert a pengék belekapaszkodhatnak a talajba, és előre tohatják a mini talajművelőt. Ha ilyen helyzet áll elő, engedje le a kart, és ne próbálja irányítani a gépet!
- 17) Soha ne használja a mini talajművelő gépet meredek lejtőn!
- 18) Ügyeljen arra, hogy a gép ne boruljon fel, amikor emelkedőn vagy lejtőn halad!

Javítás, karbantartás és tárolás

- 1) Rendszeres időközönként ellenőrizze, hogy a nyíróerőnek kitett csavarok, a motor rögzítőcsavarjai és az egyéb csavarok megfelelően vannak-e meghúzva, hogy a gép biztonságosan működhessen.
- 2) A gépet fedett helyen, tűztől távol kell tárolni, és tárolás előtt hűtse le a motort.
- 3) Ha a mini talajművelő gépet hosszabb ideig tárolja, a kézikönyvet mindig fontos dokumentumként őrizze meg.
- 4) Ne javítsa meg a gépet saját belátása szerint, ha nem rendelkezik a megfelelő szerszámokkal és a gép szétszerelésére, összeszerelésére és javítására vonatkozó utasításokat tartalmazó kézikönyvvel.
- 5) Cserélje ki a motorolajat 30 óra folyamatos üzemeltetés után, vagy általában 12 havonta.

Biztonsági szimbólumok

Az alábbi szimbólumok arra figyelmeztetnek, hogy ha nem figyel oda, súlyos sérüléseket szenvedhet.

Kérjük, figyelmesen olvassa el a kézikönyvben található szimbólumokat és biztonsági figyelmeztetéseket.

Ha ezek a szimbólumok leválnak vagy olvashatatlanok válnak, kérjük, vegye fel a kapcsolatot a forgalmazóval, hogy kicserélje őket.

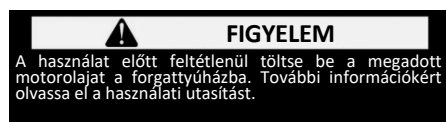

Hely: Üzemanyagtartály



Hely: Légszűrő

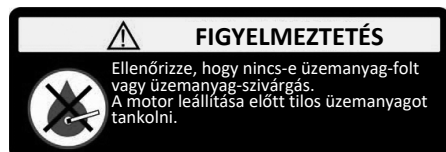
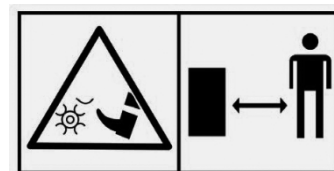

Hely: Üzemanyagtartály

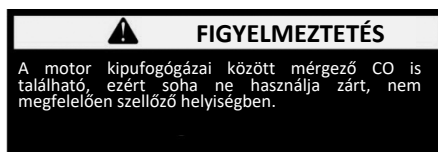

Hely: Üzemanyagtartály



Fő alkatrészek (1. kép)

1. Sebességváltó kar
2. Kormányállító kar
3. Fojtókar
4. Kuplungkar
5. Világítás BE/KI kapcsoló
6. BE/KI kapcsoló
7. Olajtartály fedél/olajtartály töltőnyílás
8. Üzemanyagtartály
9. Üzemanyagtartály fedél
10. Visszahúzó indító kötél
11. Légszűrő doboz
12. Üzemanyag kapcsoló
13. Fojtókar
14. Húzókar
15. Fény
16. Kerék
17. Sárvédő
18. Pengék
19. Kerék

Műszaki adatok

Lökettérfogat / Motor típus	212 cm ³ / 4 ütemű
Max. teljesítmény (LE / kW)	7,5 / 5,5
Gumiabroncs méretei	4,0 - 8 + első támasztókerék
Munkaszélesség (cm)	90 - 110
Mélység (mm)	100 - 300
Indító rendszer	Visszarúgó indító
Fokozatváltás / sebesség (fordulat/perc)	3 előremeneti + 1 hátrameneti: 59 / 122 / 150 + hátramenet 45
Üzemanyagtartály úrtartalma (l)	4,5
Kések	4 darab x 3 csoport + kerek lemezek

* A műszaki adatok és specifikációk előzetes figyelmeztetés nélkül módosulhatnak!

Fő funkciók és kezdeti beállítások

Figyelem! A kések a hajtótengely mindkét oldalán helyezkednek el. Győződjön meg arról, hogy a tengelyt és a késeket megfelelően rögzítette a megfelelő csavarokkal.

Összeszerelés

1. A kerekek rögzítése: Rögzítse a kerekek hátsó (belső) oldalát a tengelylemezhez a mellékelt négy csavar segítségével. Támaszkodjon meg a kormányrúdon, és helyezze a hajtó kerekeket a gép hatszögletű tengelyére, ügyelve arra, hogy a tengely furatai a hatszögletű tengely ugyanazon oldalán legyenek, a hajtótengely furataival a hajtótengelyen. Ezután helyezze be a hosszú M8 csavarokat (vagy biztonsági csapokat) és az M8 anyákat a furatokba, és szorosan húzza meg őket.
2. A kormányrúd rögzítése: Helyezze a kormányrudat a kormányrúdra úgy, hogy összekapcsolja a csatlakozó fogazott részeit. Ezután szerelje fel a kormányrúd beállító kart és tartozékait, állítsa be a kormány magasságát a magasságának és az egyes alkalmazások követelményeinek megfelelően. Állítsa be a kormányrúd helyzetét balra vagy jobbra a vízszintes beállító kar segítségével.
3. A kerékburkolatok (lökharítók) felszerelése: először helyezze a tartókereteket a motoros kapára. A két kis alapot a motoros kapának elülső részére, a motor tartószerkezetének pontjára kell helyezni. A nagyobb alapot a motoros kapának hátsó részére, a vonórúd fölé kell helyezni. Helyezze a két burkolatot az alapok tetejére a megfelelő oldalakra (jobb - bal), és csavarozza őket a csomagban található csavarokkal.
4. A sebességváltó kar csatlakoztatása: Csatlakoztassa a kart a csatlakozási ponthoz, és rögzítse a mellékelt biztonsági csapszeggel.

A vezérlőkábelek felszerelése és beállítása

1. Kuplungkábel:

Húzza meg a szabályozócsavar anyáját úgy, hogy a kábel a lehető leghosszabb legyen.

Csavarja be a kuplungkar visszahúzó csavarját a forgás végéig. Ezután nyomja meg a kuplungkart, és vezesse át a vezeték a fotón látható, közvetlenül alatta lévő lyukon.

Figyelem! A vezeték elhelyezésére szolgáló alkatrészt úgy kell elhelyezni, hogy a nagy lyuk lefelé nézzen, így a vezeték vége (henger) a lyukban rögzül.

Csavarja ki a tengelykapcsoló szabályzót úgy, hogy a kar bekapcsolás előtt körülbelül 3 cm-es inaktív úttal rendelkezzen, majd húzza meg a szabályzó anyáját.

2. Hátrameneti kábel (hátrameneti fokozat).

Lazítsa meg az anyát a szabályzó csavaron.

Csavarja be teljesen a retusáló csavart a forgás végéig.

Helyezze be a kábel végét (henger) a hátrameneti karba.

Tolja felfelé a hátrameneti kart, és vezesse be a kábelt és a kábel burkolatát a szabályzó résén keresztül.

Csavarja ki a hátrameneti szabályzót, amíg szabad mozgása kevesebb, mint két milliméter, majd húzza meg az anyát.



A motorolaj és a sebességváltó olaj ellenőrzése és utántöltése

1. Ellenőrizze, hogy minden csavar és csatlakozó megfelelően van-e felszerelve, és hogy azok szorosan vannak-e rögzítve.

2. Ellenőrizze, hogy az operációs rendszer fogantyúi megfelelően vannak-e beállítva. Ha nem a megfelelő helyzetben vannak, állítsa be őket a szükséges módon.

3. Helyezze a sebességváltó kart semleges állásba (N).

Biztonsági okokból a gép motorolaj és sebességváltó-olaj nélkül is kiszállítható.

Töltse meg a motorolajtartályt SAE 20W-50 olajjal, amíg a szint el nem éri a nyílás felső szélét, és a sebességváltót is, ügyelve arra, hogy a szint ne haladja meg a jelző felső vonalát.

A jelző és az olajnyílás a gép jobb oldalán található, a kezelő vezérlőhelyéről nézve.

Sebességváltó-olaj kapacitás: ~ 2 liter (hajtóműzsír/valvoline SAE 75W-90).

Helyezze a gépet sík felületre, és töltsön olajat a motorolaj-nyíláson keresztül. Az olaj mennyisége ~ 700 ml legyen.

Ellenőrizze az olajszintet az olajjelző segítségével. Minden használat előtt ellenőrizze a szintet.

Válassza ki a megfelelő motorolaj típusát a környezeti feltételek és hőmérséklet függvényében. Benzinmotorokhoz SAE 20W-50 olajat ajánlunk. Figyelem! Az olajszintnek mindig a felső határig kell lennie.

A motor beindítása

Hasznos tippek a motor indításához

1. Gondosan olvassa el a motor indítására vonatkozó utasításokat.
2. Hagyja a gépet terhelés nélkül körülbelül 2-3 percig alapjáraton futni.
3. Ellenőrizze, hogy a gép normálisan működik-e. Ha nem, kapcsolja ki és ellenőrizze.
4. Győződjön meg arról, hogy a sebességváltó karja semleges helyzetben van.

Biztonsági tippek a motor működéséhez

Figyelem! A kipufogógázok és gőzök mérgező anyagokat tartalmazhatnak.

Ne üzemeltesse a gépet zárt térben.

Tankolás közben ne dohányozzon.

Figyelem! Üzemanyag-feltöltés közben ügyeljen arra, hogy ne öntsön ki üzemanyagot.

Üzemanyag-feltöltés előtt állítsa le a gépet.

Tartsa a gyermekeket biztonságos távolságban.

Tartsa a gépet legalább 1 méter távolságra minden gyúlékony tárgytól.

Motor indítási utasítások

Figyelem! Az indítás során a sebességváltó karoknak semleges (N) állásban kell lenniük.

- 1) Forgassa az üzemanyag-kapcsolót ON (BE) állásba.
- 2) Forgassa az ON/OFF kapcsolót ON állásba.
- 3) Forgassa a tokmány kart zárt helyzetbe (tokmány működésben).
- 4) Húzza meg a visszahúzó indítókarrját, amíg enyhé ellenállást nem érez, majd húzza meg erősen.
- 5) Forgassa vissza a tokmánykart eredeti helyzetébe (tokmány inaktív).
- 6) Állítsa a fojtókar (fojtó) kart a kívánt sebességre.

A motor leállítása

- 1) Állítsa a sebességváltó kart semleges állásba.
- 2) Csökkentse a motor fordulatszámát a fojtókarral.
- 3) Kapcsolja ki a motort az ON/OFF kapcsolót OFF állásba fordítva.

Használati utasítás**Alacsony sebesség – 1. lassú**

Nyomja meg a kuplungkart a bal kezével.

Húzza hátra a sebességváltó kart a jobb kezével, és ellenőrizze, hogy alacsony sebességre van-e állítva.

Engedje el lassan a kuplung kart.

Közepes sebesség – 2. közbenső fokozat

Nyomja meg a kuplungkart a bal kezével.

Húzza hátra a sebességváltó kart a jobb kezével, és ellenőrizze, hogy közepes sebességre van állítva.

Lassan engedje el a kuplungkart.

Magas sebesség – 3. gyors

Nyomja meg a kuplungkart a bal kezével.

Húzza hátra a sebességváltó kart a jobb kezével, és ellenőrizze, hogy nagy sebességre van-e állítva.

Lassan engedje el a kuplungkart.

Hátramenet (reverz)

A hátramenet bekapcsolásához:

1. Győződjön meg arról, hogy a sebességváltó karok semleges állásban (N) vannak.

Figyelem! A sebesség csak akkor fordítható meg, ha a sebességváltó karja előbb semleges állásba van állítva.

2. Helyezze a sebességváltó kart hátramenet állásba (N). Fokozatosan nyomja meg a kuplung kart, hogy a mozgás átterjedjen a kerekekre/késekre.

A hátramenet kikapcsolásához:

1. Lassan engedje el a kuplungkarját.
 2. Helyezze a sebességváltó kart semleges állásba.
- Figyelem! A sebességváltás csak álló gépen végezhető.

A munka leállítása

Engedje el a kuplungkarját, és a gép azonnal leáll.

Az alkatrészek összekapcsolása

1. A kések csatlakoztatása: Távolítsa el a kerekeket, és helyezze a késeket a hajtótengelyre. Győződjön meg arról, hogy a késeket mindkét oldalon helyesen helyezte el a tengelyen. A kések elhelyezése után helyezze fel a lökhárítókat (kerékburkolatokat), hogy elkerülje a kések által okozott sérüléseket.
2. Nedves talajok esetén: Ha a nedves talaj mélysége kevesebb, mint 25 cm, akkor ívelt késekkel áshat. Ha a mélység 25-40 cm, akkor hagyományos késekkel kell dolgozni.
3. A horony csatlakoztatásához először el kell távolítania a munkamélység-szabályozót, majd a horony mélységét és magasságát beállítva vissza kell helyeznie azt.

Karbantartás

A kotrógép működési módja és a keletkező rezgések miatt a csavarok és szerelvények működés közben meglazulhatnak, vagy akár el is kaphatnak. Ezek a változások befolyásolhatják a kotrógép működését és károsíthatják azt. A kotrógép kopásának csökkentése érdekében gyakran kell ellenőrizni a kotró részeket, és megfelelő karbantartást kell végezni. Így a kotrógép a lehető legjobb teljesítményt nyújtja és hosszabb élettartammal rendelkezik. Ha a kotrógép új vagy jelentős javításon esett át, akkor nagy terhelés mellett nem szabad egy óránál tovább üzemeltetni. 30 óra használat/12 hónap után teljesen ki kell üríteni az olajat a motorból, és újat kell behelyezni. (Évente ellenőrizni kell a sebességváltó olajsintjét is). Ezután hagyja a gépet 3-5 percig alapjáraton működni, hogy jól megtisztuljon. 4 óra használat után tankoljon és ellenőrizze a gépet. A fenti intézkedésekkel a gép hosszú ideig optimális teljesítményen fog működni. Tárolás közben soha ne hagyjon üzemanyagot a gépben!

Munkaidő	Minden nap	8 óra után Az első hónapban vagy 20 óra után	Az első hónap után vagy 20 óra után	A harmadik hónap után vagy 150 óra után	Minden évben vagy 1000 óra	Kétévente vagy 2000 óra
A karbantartás tartalma						
Ellenőrizze és húzza meg a csavarokat és anyákat	●					
Ellenőrizze a sebességváltó olajsintjét					●	
Tisztítsa meg és cserélje ki a motorolajat	30 óra / 12 hónaponta					
Ellenőrizze, hogy nincs-e olajszivárgás	●	● (Első alkalom)	● (Második alkalom)	● (Harmadik alkalom és azután)		
Tisztítsa meg a szennyeződéseket, gyomokat és olajfoltokat	●					
Problémák megoldása	●					
A működő alkatrészek beállítása	●					
Súrlódó tárcsa						●
Fogaskerék és csapágyak					●	

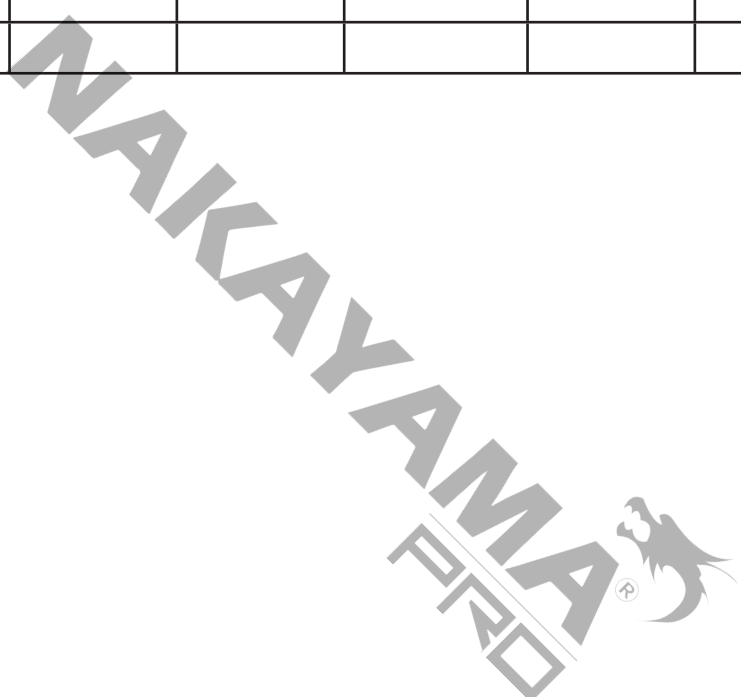

* A gyártó fenntartja a jogot, hogy előzetes értesítés nélkül kisebb változtatásokat eszközöljön a termék kialakításában és műszaki specifikációiban, kivéve, ha ezek a változtatások jelentősen befolyásolják a termékek teljesítményét és biztonságát. A kézikönyv kezében tartott oldalakon leírt/illusztrált alkatrészek a gyártó termékcsaládjának más, hasonló tulajdonságokkal rendelkező modelljeit is érinthetik, és előfordulhat, hogy az Ön által most megvásárolt termék nem tartalmazza azokat.

* A termék biztonságának és megbízhatóságának, valamint a garancia érvényességének biztosítása érdekében minden javítási, ellenőrzési vagy csere munkát, beleértve a karbantartást és a speciális beállításokat is, kizárólag a gyártó hivatalos szervizének szakemberei végezhetnek.

* A terméket mindig a mellékelt felszereléssel használja. A termék nem mellékelt felszereléssel történő üzemeltetése meghibásodást, vagy akár súlyos sérülést vagy halált okozhat. A gyártó és az importőr nem vállal felelősséget a nem megfelelő felszerelés használatából eredő sérülésekért és károkért.

ΕΓΓΥΗΣΗ

EL

Τα μηχανήματα έχουν κατασκευαστεί με αυστηρά πρότυπα που έχει θέσει η εταιρεία και συνάδουν με τα ευρωπαϊκά πρότυπα ποιότητας. Για τα βενζινοκίνητα και πετρελαιοκίνητα μηχανήματα παρέχεται περίοδος εγγύησης 24 μηνών για ερασιτεχνική χρήση και 12 μηνών για επαγγελματική χρήση. Η ισχύς της εγγύησης ξεκινά από την ημερομηνία αγοράς του προϊόντος. Αποδεικτικό του δικαιώματος της εγγύησης αποτελεί το παραστατικό αγοράς του μηχανήματος (απόδειξη λιανικής ή τιμολόγιο). Σε καμία περίπτωση η εταιρεία δεν καλύπτει τη σχετική δαπάνη ανταλλακτικών και εργασίας εάν και εφόσον δε συνοδεύεται από αντίγραφο του παραστατικού. Σε περίπτωση που η επισκευή πρέπει να γίνει στο service μας η δαπάνη μεταφοράς (από και προς) βαρύνει εξ' ολοκλήρου τον αποστολέα. Τα μηχανήματα αποστέλλονται για την επισκευή τους στην εταιρεία ή σε εξουσιοδοτημένο συνεργείο με τον ενδεδειγμένο τρόπο και μέσο μεταφοράς.

ΕΞΑΙΡΕΣΕΙΣ ΚΑΙ ΠΕΡΙΟΡΙΣΜΟΙ ΤΗΣ ΕΓΓΥΗΣΗΣ:

- 1) Εξαρτήματα που φθείρονται φυσιολογικά από τη χρήση τους (λάμα, αλυσίδα, μεσνέζα, μπουζί, χειρόμυζα κ.λπ.).
- 2) Μηχανήματα που έχουν υποστεί ζημιές από τη μη συμμόρφωση με τις οδηγίες του κατασκευαστή.
- 3) Μηχανήματα με ελλιπή συντήρηση ή φροντίδα.
- 4) Χρήση μη ενδεδειγμένων εξαρτημάτων/αναλωσίμων.
- 5) Μηχανήματα που έχουν δοθεί χωρίς επιβάρυνση.
- 6) Βλάβη από αποθήκευση του μηχανήματος με καύσιμο.
- 7) Βλάβη που προήλθε από λανθασμένη συναρμολόγηση του μηχανήματος.
- 8) Βλάβη που προέρχεται από λάθος μίξη καύσιμου με λάδι μηχανής.
- 9) Βλάβη που οφείλεται σε κακή ποιότητας καύσιμο ή λιπαντικό.
- 10) Βλάβη από πλημμελή καθαρισμό του μηχανήματος.
- 11) Μηχανήματα που έχουν υποστεί τροποποιήσεις – αλλαγές ή έχουν ανοιχτεί από μη εξουσιοδοτημένο συνεργείο.
- 12) Σπασμένα μέρη/εξαρτήματα εξαιτίας μη ορθής χρήσης.
- 13) Μηχανήματα που χρησιμοποιούνται για ενοίκιαση.

Η εγγύηση καλύπτει αποκλειστικά τη δωρεάν αντικατάσταση του εξαρτήματος που έχει κατασκευαστικό ελάττωμα ή αστοχία υλικού. Σε περίπτωση έλλειψης ανταλλακτικού η εταιρεία διατηρεί το δικαίωμα αντικατάστασης του μηχανήματος με άλλο αντίστοιχο μοντέλο. Μετά τη διεκπεραίωση εγγύησης δεν επιμηκώνεται ούτε ανανεώνεται ο χρόνος εγγύησης του εργαλείου. Αντικατάσταση ανταλλακτικού με χρέωση επισκευής, καλύπτεται από 1 χρόνο εγγύηση καλής λειτουργίας, με προϋπόθεση την τήρηση των όρων εγγύησης. Τα ανταλλακτικά ή τα μηχανήματα τα οποία αντικαθίστανται παραμένουν στην κατοχή της εταιρείας μας. Άλλες απαιτήσεις, εκτός από αυτές που αναφέρονται σε αυτό το έντυπο εγγύησης επισκευής των μηχανημάτων, δεν ισχύουν. Για αυτήν την εγγύηση ισχύει το ελληνικό δίκαιο.

WARRANTY

EN

The machinery has been manufactured according to strict standards set by our company, which are aligned with the respective european quality standards. The diesel and gasoline powered machines are provided with a warranty period of 24 months for non-professional use and 12 months for professional use. The warranty is valid from the date of purchase of the product. Proof of the warranty right is the purchase document of the machine (retail receipt or invoice). Under no circumstances shall the company cover the relevant cost of spare parts and respective required working hours unless a copy of the purchase document is presented. In case the repair has to be done by our service department the cost of transportation (to and from) is entirely borne by the sender (client). The said machines must be sent for repair to the company or to an authorized workshop in the appropriate way and means of transport.

WARRANTY EXEMPTIONS AND RESTRICTIONS:

- 1) Spare parts that wear out naturally as a consequence of being used (blade, chain, recoil starter, spark plug, trimmer line etc.).
- 2) Machinery damaged as a result of non-compliance with the instructions of the manufacturer.
- 3) Machinery poorly maintained or taken care of.
- 4) Use of improper spare parts or accessories.
- 5) Machinery given to third entities free of charge.
- 6) Storing the machine with fuel.
- 7) Damage as a result of mistaken assembly.
- 8) Damage as a result of mixing of fuel with machine oil by mistake.
- 9) Damage as a result of poor quality of fuel or lubricant.
- 10) Damage as a result of not cleaning the generator as required.
- 11) Equipment that has been modified or disassembled by unauthorized personnel.
- 12) Broken parts/components as a result of inappropriate use.
- 13) Equipment used for rent.

The warranty covers only the free of charge replacement of the component that presents a manufacturing defect or material failure. In case of lack of a specific spare part the company reserves the right to replace the generator with another of the same kind. After all warranty procedures have been concluded, the warranty period of a generator shall not be extended or renewed. Replacement of a spare part with repair charge is covered by a 1 year warranty of good operation, subject to compliance with the warranty terms. The spare parts or tools that are replaced remain in the possession of our company. Requirements, other than those mentioned in this warranty form, regarding repairing a generator or damage thereof, do not apply. Greek law and relative regulations apply to this warranty.

GARANTIE

FR

Les machines ont été fabriquées selon les normes strictes établies par notre société et se sont alignées sur les normes de qualité européennes respectives. Les machines à moteur diesel et à essence sont fournies avec une période de garantie de 24 mois pour un usage non professionnel et 12 mois pour une utilisation professionnelle. La garantie est valable à partir de la date d'achat du produit. La preuve du droit à la garantie est le document d'achat de la machine (ticket de caisse ou facture). En aucun cas, la société ne couvrira le coût des pièces de rechange et des heures de travail nécessaires si une copie du document d'achat n'est pas présentée. Si la réparation doit être effectuée par notre service après-vente, les frais de transport (aller et retour) sont entièrement à la charge de l'expéditeur (client). Les machines doivent être envoyées pour réparation à l'entreprise ou à un atelier agréé de la manière et avec le moyen de transport appropriés.

EXEMPTIONS ET RESTRICTIONS DE GARANTIE:

- 1) Les pièces de rechange qui s'usent naturellement suite à leur utilisation (lame, chaîne, démarreur à rappel, bougie d'allumage, fil de coupe etc).
- 2) Machines endommagées à la suite du non-respect des instructions du fabricant.
- 3) Machines mal entretenues ou mal soignées.
- 4) Utilisation de pièces de rechange ou d'accessoires inadaptés.
- 5) Machines données à des tiers à titre gratuit.
- 6) Stockage de la machine avec du carburant.
- 7) Dommages résultant d'un montage erroné.
- 8) Dommages résultant du mélange par erreur du carburant avec l'huile de la machine.
- 9) Dommages résultant d'une mauvaise qualité du carburant ou du lubrifiant.
- 10) Dommages résultant d'un nettoyage insuffisant du générateur.
- 11) Équipement qui a été modifié ou démonté par du personnel non autorisé.
- 12) Pièces/composants cassés à la suite d'une utilisation inappropriée.
- 13) Matériel utilisé pour la location.

La garantie couvre uniquement le remplacement gratuit du composant qui présente un défaut de fabrication ou une défaillance matérielle. En cas d'absence d'une pièce de rechange spécifique, l'entreprise se réserve le droit de remplacer la machine par une autre du même type. Après la conclusion de toutes les procédures de garantie, la période de garantie de la machine ne sera pas prolongée ou renouvelée. Le remplacement d'une pièce détachée avec frais de réparation est couvert par une garantie de bon fonctionnement de 1 an, sous réserve du respect des conditions de garantie. Les pièces de rechange ou les machines remplacées restent en possession de notre société. Les exigences, autres que celles mentionnées dans ce formulaire de garantie, concernant la réparation d'une machine ou de ses dommages, ne sont pas applicables. La loi grecque et ses règlements s'appliquent à cette garantie.

GARANZIA

IT

Le macchine sono state fabbricate secondo le norme rigorose stabilite dalla nostra azienda, che sono allineate con i rispettivi standard di qualità europei. Le macchine con motore diesel e benzina sono fornite con un periodo di garanzia di 24 mesi per uso non professionale e 12 mesi per uso professionale. La garanzia è valida dalla data di acquisto del prodotto. La prova del diritto di garanzia è il documento di acquisto della macchina (scontrino o fattura). In nessun caso l'azienda coprirà il relativo costo dei pezzi di ricambio e delle rispettive ore di lavoro necessarie se non viene presentata una copia del documento di acquisto. Nel caso in cui la riparazione debba essere effettuata dal nostro servizio di assistenza, il costo del trasporto (da e per) è interamente a carico del mittente (cliente). Le suddette macchine devono essere inviate per la riparazione all'azienda o ad un'officina autorizzata nel modo e nel mezzo di trasporto appropriato.

ECCEZIONI E LIMITAZIONI ALLA GARANZIA:

- 1) Pezzi di ricambio che si usano naturalmente a causa dell'uso (lama, catena, auto avvolgente, candela, filo del trimmer, ecc.)
- 2) Macchine danneggiate a causa del mancato rispetto delle istruzioni del fabbricante.
- 3) Macchina sottoposta a scarsa manutenzione o cura.
- 4) Utilizzo di pezzi di ricambio o accessori inadeguati.
- 5) Macchina ceduta a terzi a titolo gratuito.
- 6) Conservazione della macchina con carburante.
- 7) Danni causati da un montaggio errato.
- 8) Danni dovuti alla miscelazione per errore del carburante con l'olio della macchina.
- 9) Danni causati dalla cattiva qualità del carburante o del lubrificante.
- 10) Danni causati dalla mancata pulizia del generatore come richiesto.
- 11) Apparecchiature che sono state modificate o smontate da personale non autorizzato.
- 12) Rottura di parti/componenti a causa di un uso improprio.
- 13) Apparecchiature utilizzate per il noleggio.

La garanzia copre esclusivamente la sostituzione gratuita del componente che presenta un difetto di fabbricazione o un guasto di materiale. In caso di mancanza di un ricambio specifico l'azienda si riserva il diritto di sostituire il generatore con altro dello stesso tipo. Una volta concluse tutte le procedure di garanzia, il periodo di garanzia di un generatore non potrà essere prolungato o rinnovato. La sostituzione di un pezzo di ricambio con addebito della riparazione è coperta da una garanzia di buon funzionamento di 1 anno, previo rispetto dei termini di garanzia. I pezzi di ricambio o gli strumenti sostituiti rimangono in possesso della nostra azienda. Non si applicano requisiti diversi da quelli menzionati nel presente modulo di garanzia, riguardanti la riparazione di un generatore o il suo danneggiamento. Alla presente garanzia si applica la legge greca e le relative normative.

GARANCIA

AL

Makineritë janë prodhuar sipas standardeve strikte të vendosura nga kompania jonë, të cilat janë në përputhje me standardet përkatëse të cilësisë evropiane. Makinat me naftë dhe benzinë janë të pajisura me një periudhë garancie prej 24 muajsh për përdorim jo profesional dhe 12 muaj për përdorim profesional. Garancia është e vlefshme nga data e blerjes së produktit. Prova e së drejtës së garancisë është dokumenti i blerjes së makinës (faturë ose faturë me pakicë). Në asnjë rrethanë ndërmarrja nuk mbulon koston përkatëse të pjesëve të këmbimit dhe orarin përkatës të kërkuar të punës, përveç kur është paraqitur një kopje e dokumentit të blerjes. Në rast se riparimi duhet të bëhet nga departamenti ynë i shërbimit kostoja e transportit (për dhe nga) është tërësisht e mbajtur nga dërguesi (klienti). Makinat e mëna duhet të dërgohen për riparim në ndërmarrje ose në një punishte të autorizuar në thërrën dhe mjetet e duhura të transportit.

PËRJASHTIMET DHE KUFIZIMET E GARANCISË:

- 1) Pjesët rezervë që përdoren në mënyrë natyrale si pasojë e të qënit e përdorur (tehu, zinxhiri, tingëllimi, priza e shkëndijës, vija e trimerit etj.).
- 2) Makineritë e dëmtuara si rezultat i mosrespektimit të udhëzimeve të prodhuesit.
- 3) Makineritë e mirëmbajtura keq ose të kujdesura për të.
- 4) Përdorimi i pjesëve të papërshtatshme të këmbimit ose aksesorëve.
- 5) Makineritë që u jepen enteve të treta pa pagesë.
- 6) Magazinimi i makinës me karburant.
- 7) Dëmtimi si rezultat i mbledhjes së gabuar.
- 8) Dëmtimi si pasojë e përzjerjes së karburantit me vajin e makinës gabimisht.
- 9) Dëmtimi si rezultat i cilësisë së dobët të karburantit ose lubrifikantit.
- 10) Dëmtimi si pasojë e mospastrimit të gjeneratorit sipas nevojës.
- 11) Pajisje që janë modifi kuar ose çmontuar nga personel i paautorizuar.
- 12) Pjesë/përbërës të thyer si rezultat i përdorimit të papërshtatshëm.
- 13) Pajisje që përdoren me qira.

Garancia mbulon vetëm zëvendësimin pa pagesë të komponentit që paraqet një defekt prodhues ose dështim material. Në rast të mungesës së një pjese rezervë specifike kompania rezervon të drejtën për të zëvendësuar makinën me një tjetër të të njëjtit lloj. Pasi të jenë përfunduar të gjitha procedurat e garancisë, periudha e garancisë së makinës nuk do të zgjatet ose të rinovohet. Zëvendësimi i një pjese rezervë me pagesë riparimi mbulohet nga një garanci 1 vjeçare e një operacioni të mirë, subjekt i përputhjes me kushtet e garancisë. Pjesët rezervë ose makineritë që zëvendësohen mbeten në zotërim të kompanisë sonë. Kërkesat, përveç atyre të përmendura në këtë formë garancie, në lidhje me riparimin e një makine ose dëmtimin e saj, nuk zbatohen. Ligji grek dhe rregullat relative zbatohen për këtë garancia.

GARANCIA

SLO

Stroji so izdelani po strogih standardih našega podjetja, ki so usklajeni z ustreznimi evropskimi standardi kakovosti. Za stroje na dizelski in bencinski pogon velja garancija 24 mesecev za neprofesionalno uporabo in 12 mesecev za profesionalno uporabo. Garancija velja od dneva nakupa izdelka. Dokazilo o garancijski pravici je nakupni dokument stroja (maloprodajni račun ali račun). Pod nobenim pogojem podjetje ne bo krilo ustreznih stroškov rezervnih delov in ustreznih zahtevanih delovnih ur, razen če je predložena kopija nakupnega dokumenta. V primeru, da mora popravilo opraviti naš servis, stroške prevoza (do in nazaj) v celoti krije pošiljatelj (naročnik). Navedene stroje je treba z ustreznim načinom in prevoznim sredstvom poslati v popravilo v podjetje ali v pooblaščen delavnico.

GARANCIJSKE IZJEME IN OMEJITVE:

- 1) Rezervni deli, ki se naravno obrabijo kot posledica uporabe (rezilo, veriga, povratni zaganjalnik, vžigalna svečka, trimer vrvica itd.).
- 2) Stroj je poškodovan zaradi neupoštevanja navodil proizvajalca.
- 3) Stroji so slabo vzdrževani ali poskrbljeni.
- 4) Uporaba neustreznih nadomestnih delov ali dodatkov.
- 5) Stroji, dani tretjim subjektom brezplačno.
- 6) Shranjevanje stroja z gorivom.
- 7) Poškodbe zaradi napačne montaže.
- 8) Poškodbe zaradi pomotnega mešanja goriva s strojnim oljem.
- 9) Poškodbe zaradi slabe kakovosti goriva ali maziva.
- 10) Poškodbe zaradi neobveznega čiščenja generatorja.
- 11) Oprema, ki jo je spremenilo ali razstavilo nepooblaščen osebe.
- 12) Pokvarjeni deli/komponente zaradi neustrezne uporabe.
- 13) Oprema, ki se uporablja za najem.

Garancija zajema samo brezplačno zamenjavo komponente, ki predstavlja proizvodno napako ali okvaro materiala. V primeru pomanjkanja določenega rezervnega dela si podjetje pridržuje pravico zamenjati stroj z drugim enakim. Po zaključku vseh garancijskih postopkov se garancijskega obdobja stroja ne sme podaljšati ali obnoviti. Zamenjava nadomestnega dela s stroški popravila je zajeta z 1-letno garancijo brezhibnega delovanja ob upoštevanju garancijskih pogojev. Zamenjani rezervni deli ali stroji ostanejo v lasti našega podjetja. Zahteve, razen tistih, navedenih v tem garancijskem obrazcu, glede popravila stroja ali njegove poškodbe, ne veljajo. Za to garancijo velja grška zakonodaja in ustrezni predpisi.

GARANCIJE

SR

Mašine su proizvedene po strogim standardima koje je postavila naša kompanija, a koji su usklađeni sa odgovarajućim evropskim standardima kvaliteta. Mašinama na dizel i benzin obezbeđen je garantni rok od 24 meseca za neproglasavanje i 12 meseca za profesionalnu upotrebu. Garancija važi od dana kupovine proizvoda. Dokaz o pravini garancije je dokument o nabavi mašine (prijemnica u maloprodaji ili faktura). Ni pod kojim uslovima preduzeće neće pokriti relevantne troškove rezervnih delova i odgovarajuće potrebno radno vreme ukoliko nije predstavljena kopija dokumenta o nabavi. U slučaju da popravku mora da obavi naše odeljenje servisa troškovi transporta (do i od) u potpunosti snose pošiljaoca (klijenta). Rečeno mašine moraju biti poslate na popravku u preduzeće ili u ovlašćenu radionicu na odgovarajući način i način transporta.

IZUZEĆA I OGRANIČENJA GARANCIJE:

- 1) Rezervni delovi koji se istroše prirodnim putem kao posledica upotrebe (sečivo, lanac, trzaj startera, svećica, linija trimera itd.).
- 2) Mašinerije oštećene kao rezultat nepoštovanja uputstava proizvođača.
- 3) Mašinerija loše održavana ili zbrinuta.
- 4) Upotreba nepravilnih rezervnih delova ili pribora.
- 5) Mašinerija data trećim entitetima besplatno.
- 6) Skladištenje mašine gorivom.
- 7) Šteta kao rezultat greške u montaži.
- 8) Šteta kao posledica mešanja goriva sa mašinskim uljem greškom.
- 9) Šteta kao posledica lošeg kvaliteta goriva ili lubrikanta.
- 10) Šteta kao posledica neisceljenja generatora po potrebi.
- 11) Oprema koju je neovlašćeno osoblje modifikovalo ili rastavalo.
- 12) Polomljeni delovi/komponente kao rezultat neodgovarajuće upotrebe.
- 13) Oprema koja se koristi za iznajmljivanje.

Garancija pokriva samo besplatnu zamenu komponente koja predstavlja nedostatak proizvodnje ili kvar materijala. U slučaju nedostatka određenog rezervnog dela preduzeće zadržava pravo da zameni mašinu drugom istom vrstom. Nakon zaključenja svih garantnog postupka, garantni rok mašine neće biti produžen niti obnovljen. Rezervni delovi ili mašinerije koje se zamenjuju ostaju u posedu naše firme. Zamena rezervnog dela naknadom za popravku pokrivena je jednogodišnjom garancijom dobrog rada, koja podleže poštovanju uslova garancije. Zahtevi, osim onih koji su pomenuti u ovom garantnog obrascu, u vezi sa popravkom mašine ili oštećenjem, ne primenjuju se. Grčki zakon i relativni propisi odnose se na ovu garanciju.

ZÁRUKA

SK

Stroje boli vyrobené podľa prísnych noriem stanovených našou spoločnosťou, ktoré sú v súlade s príslušnými európskymi normami kvality. Na naftové a benzínové stroje je poskytovaná záručná doba 24 mesiacov pre neprofesionálne použitie a 12 mesiacov pre profesionálne použitie. Záruka je platná odo dňa zakúpenia produktu. Dokladom o záručnom práve je nákupný doklad stroja (maloobchodný doklad alebo faktúra). Spoločnosť za žiadnych okolností nebude hradit príslušné náklady na náhradné diely a príslušný požadovaný pracovný čas, pokiaľ nebude predložená kópia nákupného dokladu. V prípade, že opravu musí vykonať naše servisné oddelenie, náklady na dopravu (do az) znáša v plnej miere odosielateľ (klient). Uvedené stroje je potrebné zaslať na opravu do firmy alebo do autorizovanej dielne vhodným spôsobom a dopravnými prostriedkami.

VÝNIMKY A OBMEDZENIA TÝKAJÚCE SA ZÁRUKY:

- 1) Náhradné diely, ktoré sa v dôsledku používania prirodzene opotrebovávajú (nôž, reťaz, spätný štartér, zapalovacia sviečka, struna atď.).
- 2) Poškodenie stroja v dôsledku nedodržania pokynov výrobcu.
- 3) Stroje sú zle udržiavané alebo sa o ne nestarajú.
- 4) Použitie nevhodných náhradných dielov alebo príslušenstva.
- 5) Strojové zariadenia poskytnuté tretím subjektom bezplatne.
- 6) Skladovanie stroja s palivom.
- 7) Poškodenie v dôsledku chybnéj montáže.
- 8) Poškodenie v dôsledku náhodného zmiešania paliva so strojovým olejom.
- 9) Poškodenie v dôsledku nízkej kvality paliva alebo maziva.
- 10) Poškodenie v dôsledku nevyčistenia generátora podľa potreby.
- 11) Zariadenie, ktoré bolo upravené alebo rozobraté neoprávneným personálom.
- 12) Poškodené diely/komponenty v dôsledku nevhodného používania.
- 13) Zariadenie používané na prenájom.

Záruka sa vzťahuje len na bezplatnú výmenu komponentu, ktorý vykazuje výrobnú chybu alebo poruchu materiálu. V prípade nedostatku konkrétneho náhradného dielu si spoločnosť vyhradzuje právo nahradiť stroj za iný rovnakého druhu. Po ukončení všetkých záručných postupov sa záručná doba stroja nepredlžuje ani neobnovuje. Na výmenu náhradného dielu s poplatkom za opravu sa vzťahuje 1-ročná záruka na správnu funkčnosť pri dodržaní záručných podmienok. Náhradné diely alebo stroje, ktoré sú vymenené, zostávajú vo vlastníctve našej spoločnosti. Iné požiadavky ako tie, ktoré sú uvedené v tomto záručnom formulári, týkajúce sa opravy stroja alebo jeho poškodenia, neplatia. Na túto záruku sa vzťahujú grécke zákony a príslušné predpisy.

ГАРАНЦИЯ

BG

Машините са произведени по строги стандарти, определени от нашата компания, които са съобразени със съответните европейски стандарти за качество. Дизеловите и бензиновите машини са с гаранционен срок от 24 месеца за непрофесионална употреба и 12 месеца за професионална употреба. Гаранцията е валидна от датата на закупуване на продукта. Доказателство за гаранционното право е документът за покупка на машината (касова бележка или фактура). При никакви обстоятелства компанията няма да покрие съответните разходи за резервни части и съответните необходими работни часове, освен ако не бъде представено копие от документа за покупка. В случай, че ремонтът трябва да бъде извършен от нашия сервиз, разходите за транспорт (до и от) се поемат изцяло от изпращача (клиента). Посочените машини трябва да бъдат изпратени за ремонт във фирмата или в оторизиран сервиз с подходящ начин и транспортно средство.

ОСВОБОЖДАВАНЕ ОТ ГАРАНЦИЯ И ОГРАНИЧЕНИЯ:

- 1) Резервни части, които се износват естествено в резултат на употреба (острие, верига, стартер, запалителна свещ, тримерно въже и др.).
- 2) Машината е повредена в резултат на неспазване на инструкциите на производителя.
- 3) Лошо поддържана или обгрижвана машина.
- 4) Използване на неподходящи резервни части или аксесоари.
- 5) Машини, предоставени безплатно на трети лица.
- 6) Съхраняване на машината с гориво.
- 7) Повреда в резултат на грешен монтаж.
- 8) Повреда в резултат на смесване на гориво с машинно масло по грешка.
- 9) Повреда в резултат на лошо качество на горивото или смазочния материал.
- 10) Повреда в резултат на непочитуване на генератора според изискванията.
- 11) Оборудване, което е било модифицирано или разглобено от неоторизиран персонал.
- 12) Счупени части/компоненти в резултат на неподходяща употреба.
- 13) Оборудване, използвано под наем.

Гаранцията покрива само безплатна подмяна на компонент, който представлява производствен дефект или материална повреда. При липса на определена резервна част фирмата си запазва правото да замени машината с друга от същия вид. След приключване на всички гаранционни процедури, гаранционният период на машината не може да бъде удължаван или подновен. Подмяната на резервна част с такса ремонт се покрива от 1 година гаранция за добра работа при спазване на гаранционните условия. Подменените резервни части или машини остават притежание на нашата компания. Изисквания, различни от споменатите в този гаранционен формуляр, относно ремонт на машина или нейна повреда, не се прилагат. Гръцкият закон и съответните разпоредби се прилагат за тази гаранция.

ГАРАНЦИЈА

NMK

Машината е произведена по строги стандарти поставени од нашата компания, кои се усогласени со соодветните европски стандарти за квалитет. Машините на дизел и бензин се обезбедени со гарантен рок од 24 месеци за непрофесионална употреба и 12 месеци за професионална употреба. Гаранцијата важи од датумот на купување на производот. Доказ за гарантното право е купопродажниот документ на машината (потврда за малопродажба или фактура). Компанијата во никој случај нема да ги покрие релевантните трошоци за резервни делови и соодветното потребно работно време, освен ако не се прикаже копија од купопродажниот документ. Во случај поправката да ја изврши нашиот сервисен оддел, трошоците за превоз (до и од) целосно се на товар на испраќачот (клиентот). Наведените машини мора да се испратат на поправка до компанијата или до овластена работилница на соодветен начин и превозно средство.

ОСЛОБОДУВАЊА И ОГРАНИЧУВАЊА НА ГАРАНЦИЈАТА:

- 1) Резервни делови кои природно се истрошија како последица на употребата (ноже, синџир, стартер за повлекување, свекичка, линија за тример итн.).
- 2) Оштетени машини како резултат на непочитување на упатствата на производителот.
- 3) Машината лошо одржувана или згрижена.
- 4) Употреба на несоодветни резервни делови или додатоци.
- 5) Машина дадена на трети лица бесплатно.
- 6) Складирање на машината со гориво.
- 7) Оштетување како резултат на погрешно склопување.
- 8) Оштетување како резултат на мешање на гориво со машинско масло по грешка.
- 9) Оштетување како резултат на слаб квалитет на гориво или лубрикант.
- 10) Оштетување како резултат на нечистење на генераторот како што се бара.
- 11) Опрема која е модифицирана или расклопувана од неовластен персонал.
- 12) Скршени делови/компоненти како резултат на несоодветна употреба.
- 13) Опрема што се користи за изнајмување.

Гаранцијата опфаќа само бесплатна замена на компонентата што претставува производствен дефект или дефект на материјалот. Во случај на недостаток на специфичен резервен дел, компанијата го задржува правото да ја замени машината со друга од ист вид. Откако ќе се завршат сите процедури за гаранција, гарантниот период на машината нема да се продолжува или обновува. Замената на резервниот дел со наплата за поправка е покриена со 1 година гаранција за добро работење, под услов да се почитуваат условите за гаранција. Резервните делови или машините што се заменуваат остануваат во сопственост на нашата компания. Барањата, освен оние споменати во овој формулар за гаранција, во врска со поправка на машина или нејзино оштетување, не важат. За оваа гаранција се применуваат грчките закони и релативните регулативи.

GARANȚIE

RO

Mașinile au fost fabricate conform standardelor stricte stabilite de compania noastră, care sunt aliniate la standardele europene de calitate respective. Mașinile alimentate cu motorină și benzină sunt prevăzute cu o perioadă de garanție de 24 de luni pentru uz neprofesional și 12 luni pentru uz profesional. Garanția este valabilă de la data achiziționării produsului. Dovada dreptului de garanție este documentul de cumpărare al mașinii (chitanță de vânzare cu amănuntul sau factura). În nicio circumstanță, compania nu va acoperi costurile relevante ale pieselor de schimb și orele de lucru necesare respective decât dacă este prezentată o copie a documentului de achiziție. În cazul în care reparația trebuie efectuată de către departamentul nostru de service, costul transportului (la și de la) este suportat integral de expeditor (client). Mașinile menționate trebuie trimise spre reparație către companie sau către un atelier autorizat în modul și mijloacele de transport corespunzătoare.

SCUTIRI ȘI RESTRICȚII DE GARANȚIE:

- 1) Piese de schimb care se uzează în mod natural ca urmare a utilizării (lamă, lanț, demaror cu recul, bujie, linie de tuns etc.).
- 2) Mașini deteriorate ca urmare a nerespectării instrucțiunilor producătorului.
- 3) Mașini prost întreținute sau îngrijite.
- 4) Utilizarea de piese de schimb sau accesorii necorespunzătoare.
- 5) Mașini oferite unor terțe entități în mod gratuit.
- 6) Depozitarea mașinii cu combustibil.
- 7) Deteriorări ca urmare a asamblării greșite.
- 8) Deteriorări ca urmare a amestecării din greșeală a combustibilului cu uleiul de mașină.
- 9) Daune ca urmare a calității slabe a combustibilului sau lubrifiantului.
- 10) Deteriorări ca urmare a necurățării generatorului conform cerințelor.
- 11) Echipament care a fost modificat sau dezasamblat de către personal neautorizat.
- 12) Piese/componente rupte ca urmare a unei utilizări necorespunzătoare.
- 13) Echipament folosit pentru închiriere.

Garanția acoperă doar înlocuirea gratuită a componentei care prezintă un defect de fabricație sau defecțiune a materialului. În cazul lipsei unei piese de schimb specifice, compania își rezervă dreptul de a înlocui mașina cu alta de același fel. După ce toate procedurile de garanție au fost încheiate, perioada de garanție a mașinii nu va fi prelungită sau reinnoită. Înlocuirea unei piese de schimb cu taxa de reparație este acoperită de o garanție de 1 an de bună funcționare, sub rezerva respectării termenilor de garanție. Piesele de schimb sau utilajele care sunt înlocuite rămân în posesia companiei noastre. Cerințele, altele decât cele menționate în acest formular de garanție, privind repararea unei mașini sau deteriorarea acesteia, nu se aplică. La această garanție se aplică legea greacă și reglementările aferente.

GARANCIA

HUN

A gépek a cégünk által felállított szigorú szabványok szerint készültek, amelyek összhangban vannak a mindenkori európai minőségi szabványokkal. A dízel- és benzinüzemű gépekre nem professzionális használat esetén 24 hónap, professzionális használat esetén 12 hónap garanciát vállalunk. A garancia a termék vásárlásának napjától érvényes. A garanciális jog igazolása a gép vásárlási bizonylata (kiskereskedelmi bizonylat vagy számla). A vállalat semmilyen körülmények között nem fedezi a pótalkatrészek és a vonatkozó előírt munkaidő költségeit, kivéve, ha bemutatják a vásárlási bizonylat másolatát. Abban az esetben, ha a javítást szervizünknek kell elvégeznie, a szállítás (oda és onnan) költsége teljes mértékben feladót (megrendelőt) terheli. Az említett gépeket a megfelelő módon és szállítóeszközzel javításra kell küldeni a céghez vagy egy erre felhatalmazott műhelybe.

GARANCIALIS MENTÉSSÉGEK ÉS KORLÁTOZÁSOK:

- 1) Olyan pótalkatrészek, amelyek a használat következtében természetes elhasználódnak (penge, lánc, önindító, gyújtógyertya, vágószál stb.).
- 2) A gép megsérült a gyártó utasításainak be nem tartása miatt.
- 3) A gép rosszul karbantartott vagy gondozott.
- 4) Nem megfelelő pótalkatrészek vagy tartozékok használata.
- 5) Harmadik személyeknek ingyenesen átadott gépek.
- 6) A gép tárolása üzemenyaggal.
- 7) Sérülések hibás összeszerelés következtében.
- 8) Az üzemanyag és a gépolaj véletlen összekeverése következtében keletkezett sérülés.
- 9) A rossz minőségű üzemanyag vagy kenőanyag okozta sérülés.
- 10) Sérülések a generátor nem megfelelő tisztítása miatt.
- 11) Olyan berendezések, amelyeknél illetéktelen személyek módosítottak vagy szétszedtek.
- 12) A nem rendeltetésszerű használat következtében eltört alkatrészek/komponensek.
- 13) Bérbe adott berendezések.

A garancia csak a gyártási hibát vagy anyaghibát mutató alkatrész ingyenes cseréjére vonatkozik. Konkrét alkatrész hiánya esetén a cég fenntartja a jogot, hogy a gépet azonos típusúra cserélje. Az összes garanciális eljárás befejezése után a gép jótállási ideje nem hosszabbítható meg vagy nem újítható meg. A pótalkatrész javítási díjjal járó cseréjére a jótállási feltételek betartása mellett 1 év jó működési garancia vonatkozik. A kicserélt alkatrészek vagy gépek cégünk birtokában maradnak. A jelen jótállási úrlapon felsoroltakon kívüli, a gép javítására vagy károsodására vonatkozó követelmények nem érvényesek. Erre a garanciára a görög törvények és a vonatkozó előírások vonatkoznak.

GARANZIJA

MLT

Il-makkinarju għe manifatturat skont standards stretti stabbiliti mill-kumpanija tagħna, li huma allinjati mal-istandards ta' kwalità ewropej rispettivi. Il-magni li jahdmu bid-dizil u l-gażolina huma pprovduti b'perjodu ta' 'garanzija ta' 24 xahar għal użu mhux professjonali u 12-il xahar għal użu professjonali. Il-garanzija hija valida mid-data tax-xiri tal-prodott. Prova tad-dritt tal-garanzija hija d-dokument tax-xiri tal-magna (irċevuta bl-ilmnut jew fattura). Taht l-ebda ċirkostanza l-kumpanija m'għandha tkopri l-ispiża rilevanti tal-ispare parts u l-hinijiet tax-xogħol rispettivi mehtieġa sakemm ma tiġix ipprezentata kopja tad-dokument tax-xiri. F'każ li t-tiswija trid issir mid-dipartiment tas-servizz tagħna, l-ispiża tat-trasport (lejn u minn) tithallas għal kollox mill-mittent (il-klijent). L-imsemmija magni għandhom jintbagħtu għat-tiswija lill-kumpanija jew lill-hanut tax-xogħol awtorizzat bil-mod u mezz ta' trasport xieraq.

EŻENZJONIJET U RESTRIZZJONIJET TA' GARANZIJA:

- 1) Spare parts li jintlibsu b'mod naturali bħala konsegwenza tal-użu (xafra, katina, reil starter, spark plug, trimmer line eċċ.).
- 2) Makkinarju bil-ħsara bħala riżultat ta' 'nuqqas ta' konformità mal-istruzzjonijiet tal-manifattur.
- 3) Makkinarju miżmum jew ikkurat hażin.
- 4) Użu ta' 'spare parts jew aċċessorji mhux xierqa.
- 5) Makkinarju mogħti lill-entitajiet terzi mingħajr ħlas.
- 6) Il-ħażna tal-magna bil-fjuwil.
- 7) Ĥsara bħala riżultat ta' 'assembleagg' żbaljat.
- 8) Ĥsara bħala riżultat tat-taħlit tal-fjuwil maż-żejt tal-magni bi żball.
- 9) Ĥsara bħala riżultat ta' kwalità fqira ta' karburant jew lubrikant.
- 10) Ĥsara bħala riżultat li l-generatur ma jtnaddafx kif mehtieġ.
- 11) Tagħmir li għe modifikat jew żarmat minn persunal mhux awtorizzat.
- 12) Partijiet/komponenti miksura bħala riżultat ta' użu mhux xieraq.
- 13) Tagħmir użat għall-kera.

Il-garanzija tkopri biss is-sostituzzjoni bla ħlas tal-komponent li jipprezenta difett fil-manifattura jew Ĥsara fil-materjal. F'każ ta' nuqqas ta' spare part speċifika l-kumpanija tiriserva d-dritt li tissostitwixxi l-generatur b'ieħor tal-istess tip. Wara li l-proċeduri ta' garanzija kollha jkunu għew konkluzi, il-perjodu ta' garanzija ta' generatur m'għandux jiġi estiz jew imġedded. Is-sostituzzjoni ta' spare part bi ħlas ta' tiswija hija koperta minn garanzija ta' 'sena ta' tħadim tajjeb, soġġetta għal konformità mat-termini tal-garanzija. L-ispare parts jew l-għodda li jiġu sostitwiti jibgħu fil-pussess tal-kumpanija tagħna. Rekwiżiti, minbarra dawk imsemmija f'din il-formola ta' garanzija, dwar it-tiswija ta' generatur jew Ĥsara tiegħu, ma japplikawx. Il-liġi Griega u r-regolamenti relattivi japplikaw għal din il-garanzija.

GARANTÍA

ES

La maquinaria ha sido fabricada según estrictos estándares marcados por nuestra empresa, los cuales están alineados con los respectivos estándares de calidad europeos. Las máquinas con motor diésel y gasolina cuentan con un período de garantía de 24 meses para uso no profesional y de 12 meses para uso profesional. La garantía es válida a partir de la fecha de compra del producto. La prueba del derecho de garantía es el documento de compra de la máquina (recibo de venta o factura). En ningún caso la empresa cubrirá el costo correspondiente de los repuestos y las respectivas horas de trabajo requeridas, salvo que se presente copia del documento de compra. En caso de que la reparación deba ser realizada por nuestro departamento de servicio, el costo del transporte (hacia y desde) corre enteramente a cargo del remitente (cliente). Dichas máquinas deberán enviarse para su reparación a la empresa o a un taller autorizado en el modo y medio de transporte adecuados.

EXENCIONES Y RESTRICCIONES DE LA GARANTÍA:

- 1) Repuestos que se desgastan naturalmente como consecuencia del uso (cuchilla, cadena, arrancador de retroceso, bujía, hilo de corte, etc.).
- 2) Maquinaria dañada por incumplimiento de las instrucciones del fabricante.
- 3) Maquinaria mal mantenida o cuidada.
- 4) Uso de repuestos o accesorios inadecuados.
- 5) Maquinaria entregada a terceras entidades de forma gratuita.
- 6) Almacenamiento de la máquina con combustible.
- 7) Daños debidos a un montaje erróneo.
- 8) Daños como resultado de mezclar por error combustible con aceite de máquina.
- 9) Daños como consecuencia de la mala calidad del combustible o lubricante.
- 10) Daños por no limpiar el generador como se requiere.
- 11) Equipo que haya sido modificado o desmontado por personal no autorizado.
- 12) Piezas/componentes rotos como consecuencia de un uso inadecuado.
- 13) Equipo utilizado para alquiler.

La garantía cubre únicamente la sustitución sin coste del componente que presente defecto de fabricación o fallo de material. En caso de falta de un recambio específico la empresa se reserva el derecho de sustituir la máquina por otra del mismo tipo. Una vez concluidos todos los procedimientos de garantía, el período de garantía de la máquina no se ampliará ni renovará. El reemplazo de un repuesto con cargo de reparación está cubierto por una garantía de buen funcionamiento de 1 año, sujeto al cumplimiento de los términos de garantía. Los repuestos o maquinaria que sean sustituidos quedan en posesión de nuestra empresa. No se aplican requisitos distintos de los mencionados en este formulario de garantía con respecto a la reparación de una máquina o daños a la misma. La ley griega y las regulaciones relativas se aplican a esta garantía.

GARANCIJE

HR

Strojevi su proizvedeni prema strogim standardima naše tvrtke, koji su usklađeni s odgovarajućim europskim standardima kvalitete. Strojevi s dizelskim i benzinskim pogonom imaju jamstvo od 24 mjeseca za neprofesionalnu uporabu i 12 mjeseci za profesionalnu uporabu. Jamstvo vrijedi od datuma kupnje proizvoda. Dokaz prava na jamstvo je dokument o kupnji stroja (račun ili račun). Ni pod kojim okolnostima tvrtka neće pokriti relevantne troškove rezervnih dijelova i odgovarajućih potrebnih radnih sati osim ako se ne predoči kopija dokumenta o kupnji. U slučaju da popravak mora obaviti naš servis, troškove prijevoza (do i od) u cijelosti snosi pošiljatelj (klijent). Navedene strojeve potrebno je na odgovarajući način i prijevoznim sredstvom poslati na popravak u poduzeće ili u ovlaštenu radionicu.

IZUZEĆA I OGRANIČENJA JAMSTVA:

- 1) Rezervni dijelovi koji se prirodno troše kao posljedica korištenja (oštrica, lanac, povratni starter, svjećica, konop za trimer itd.).
- 2) Stroj je oštećen zbog nepridržavanja uputa proizvođača.
- 3) Strojevi se loše održavaju ili se o njima brine.
- 4) Korištenje neodgovarajućih rezervnih dijelova ili pribora.
- 5) Strojevi dani trećim subjektima besplatno.
- 6) Skladištenje stroja s gorivom.
- 7) Oštećenja kao rezultat pogrešne montaže.
- 8) Oštećenja kao rezultat miješanja goriva sa strojnim uljem pogreškom.
- 9) Oštećenja kao rezultat loše kvalitete goriva ili maziva.
- 10) Oštećenja kao rezultat nečišćenja generatora prema potrebi.
- 11) Oprema koja je modificirana ili rastavljena od strane neovlaštenog osoblja.
- 12) Slomljeni dijelovi/komponente kao rezultat neprikladne uporabe.
- 13) Oprema koja se koristi za iznajmljivanje.

Jamstvo pokriva samo besplatnu zamjenu komponente koja predstavlja grešku u proizvodnji ili grešku u materijalu. U slučaju nedostatka određenog rezervnog dijela tvrtka zadržava pravo zamjene generatora s drugim iste vrste. Nakon završetka svih jamstvenih postupaka, jamstveni rok generatora ne može se produžiti niti obnoviti. Zamjena rezervnog dijela uz naknadu za popravak pokrivena je 1-godišnjim jamstvom ispravnog rada, podložno poštivanju uvjeta jamstva. Zamijenjeni rezervni dijelovi ili alati ostaju u vlasništvu naše tvrtke. Zahtjevi, osim onih navedenih u ovom obrascu jamstva, koji se tiču popravka generatora ili njegovog oštećenja, ne vrijede. Grčki zakon i odgovarajući propisi primjenjuju se na ovo jamstvo.

GWARANCJA

PL

Maszyny zostały wyprodukowane według rygorystycznych norm ustalonych przez naszą firmę, które są zgodne z odpowiednimi europejskimi standardami jakości. Maszyny zasilane olejem napędowym i benzyną objęte są 24-miesięczną gwarancją w przypadku użytku nieprofesjonalnego i 12 miesięcy w przypadku użytku profesjonalnego. Gwarancja obowiązuje od daty zakupu produktu. Dowodem prawa gwarancyjnego jest dokument zakupu maszyny (paragon lub faktura). W żadnym wypadku firma nie pokryje odpowiednich kosztów części zamiennych i odpowiednich wymaganych godzin pracy, chyba że przedstawiona zostanie kopia dokumentu zakupu. W przypadku konieczności wykonania naprawy przez nasz serwis, koszt transportu (do i z) w całości pokrywa nadawca (klient). Maszyny te należy przesać do naprawy do firmy lub do autoryzowanego warsztatu odpowiednim sposobem i środkiem transportu.

WYŁĄCZENIA I OGRANICZENIA GWARANCJI:

- 1) Części zamienne, które ulegają naturalnemu zużyciu w wyniku użytkowania (ostrze, łańcuch, rozrusznik linkowy, świeca zapłonowa, żyłka trymera itp.).
- 2) Maszyna uszkodzona na skutek nieprzestrzegania instrukcji producenta.
- 3) Maszyny źle konserwowane lub pielęgnowane.
- 4) Używanie niewłaściwych części zamiennych lub akcesoriów.
- 5) Maszyny oddawane podmiotom trzecim nieodpłatnie.
- 6) Przechowywanie maszyny z paliwem.
- 7) Uszkodzenia na skutek błędnego montażu.
- 8) Uszkodzenia powstałe w wyniku przypadkowego zmieszania paliwa z olejem maszynowym.
- 9) Uszkodzenia powstałe na skutek złej jakości paliwa lub smaru.
- 10) Uszkodzenia powstałe w wyniku nieczyszczenia generatora zgodnie z wymaganiami.
- 11) Sprzęt, który został zmodyfikowany lub zdemontowany przez nieupoważniony personel.
- 12) Uszkodzone części/elementy w wyniku niewłaściwego użytkowania.
- 13) Sprzęt używany do wynajęcia.

Gwarancja obejmuje wyłącznie bezpłatną wymianę elementu wykazującego wadę produkcyjną lub wadę materiałową. W przypadku braku określonej części zamiennej firma zstrzeżę sobie prawo do wymiany maszyny na inną tego samego rodzaju. Po zakończeniu wszystkich procedur gwarancyjnych okres gwarancji na maszynę nie podlega przedłużeniu ani odnowieniu. Wymiana części zamiennej za opłatą naprawy objęta jest roczną gwarancją dobrego działania, pod warunkiem zachowania warunków gwarancji. Wymienione części zamienne lub maszyny pozostają w posiadaniu naszej firmy. Nie obowiązują wymagania inne niż wymienione w niniejszym formularzu gwarancyjnym, dotyczące naprawy maszyny lub jej uszkodzenia. Niniejsza gwarancja ma zastosowanie do greckiego prawa i odpowiednich przepisów.



The instructions manual is also available in digital format on our website
www.nikolaoutools.com. Find it by entering the product code in the Search "Q" field.

Μπορείτε να βρείτε τις οδηγίες χρήσης και σε ηλεκτρονική μορφή μέσω της ιστοσελίδας μας
www.nikolaoutools.com. Αναζητήστε τις με τον κωδικό προϊόντος στο πεδίο Αναζήτηση "Q".