

NAKAYAMA[®] PRO

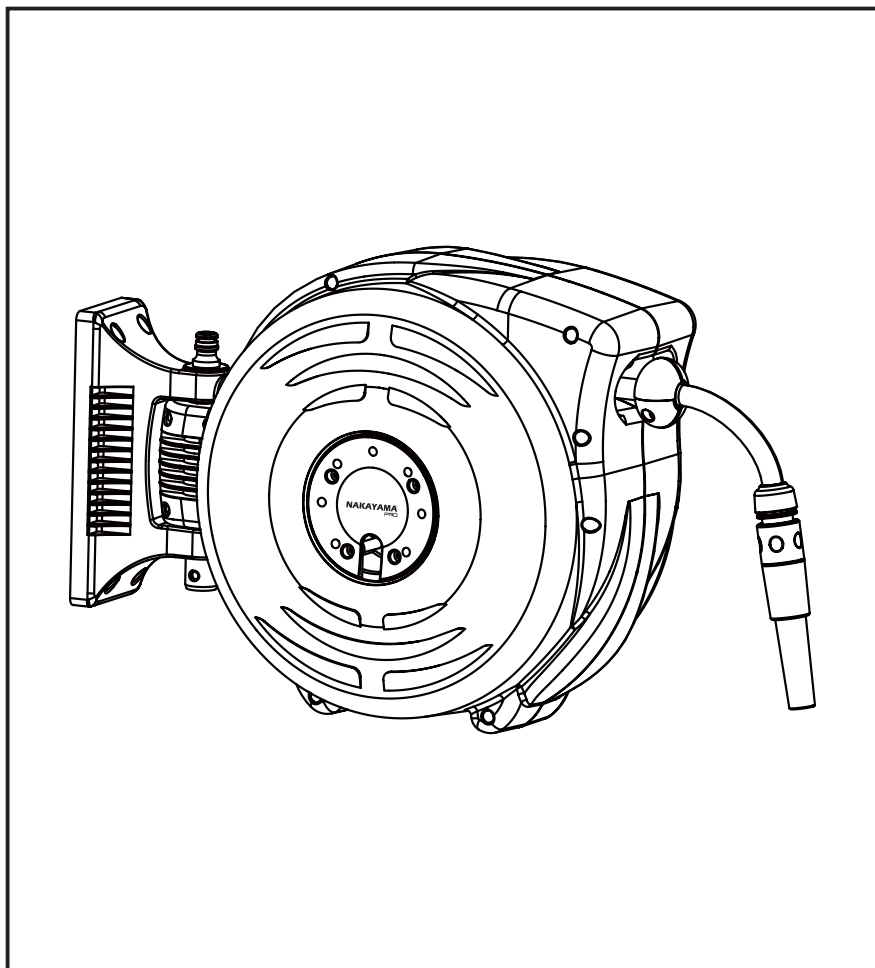

GH9160
062547

EN IT
EL BG
RO HR
HU



WWW.NIKOLAOUTOOLS.COM

SCAN ME



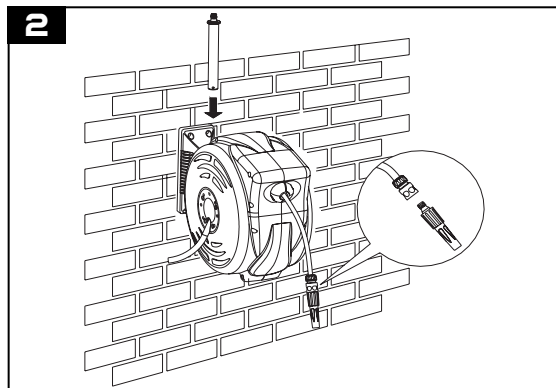
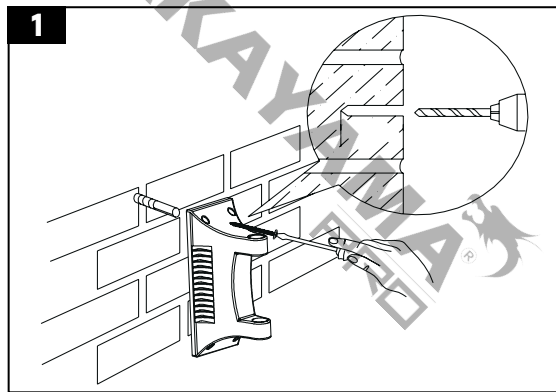
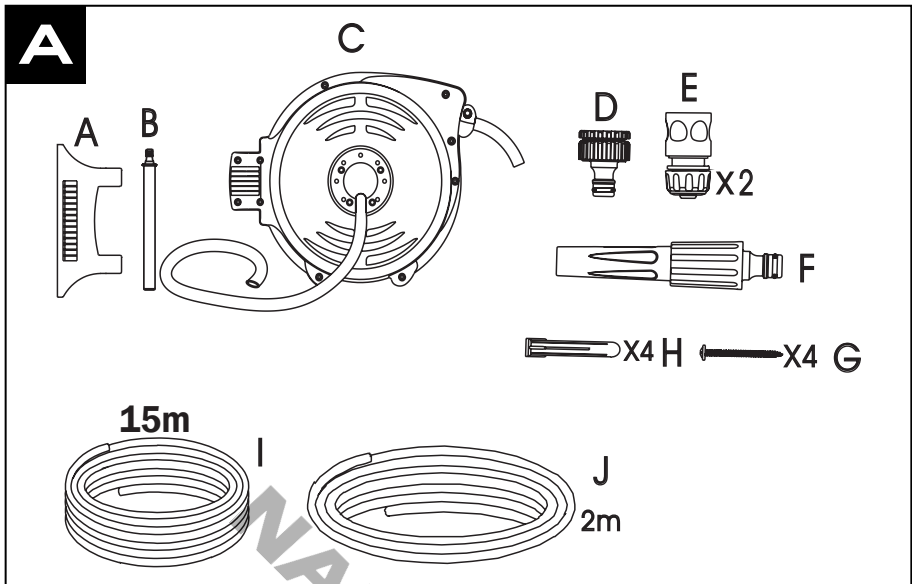

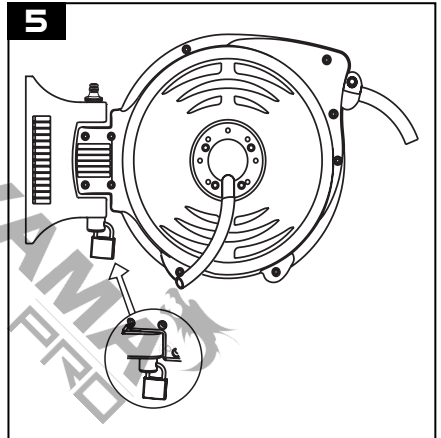
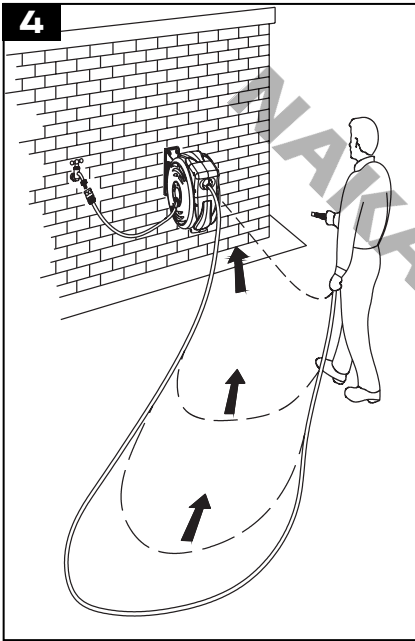
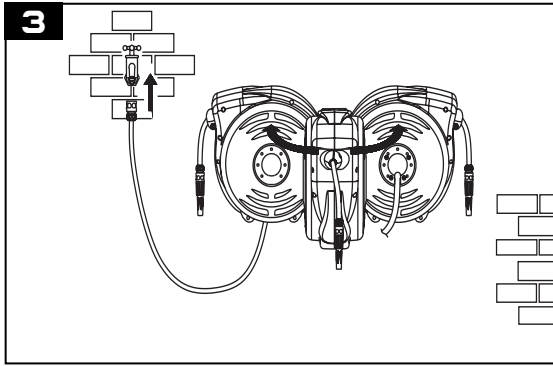

SAFETY INSTRUCTIONS

- The product is designed for home watering applications using cold water only.
- Before use ensure the reel is securely attached to the wall and free of obstructions.
- Do not place undue force on the reel casing. Doing so may damage the casing or the bracket.
- Children should not be allowed to operate or play with the product.
- Ensure children are clear of the hose and reel casing when unwinding and rewinding.
- Always walk the hose back to the reel when rewinding.
- Regularly inspect the bracket and securing pin for signs of wear.
- Always turn the water off at the tap when the product is not in use.

TECHNICAL DATA

Model	GH9160
Hose length & diameter	15 m 1/2"
Leading hose	2 m
Swivel	180°
Dimensions	46.5 x 20 x 33.8 cm
Includes	2 hose connectors 1/2" & 3/4", 1 tap adaptor, 1 hose nozzle

INSTALLATION INSTRUCTIONS

Fig. 1

1. Select a suitable position to mount the product. The hose reel should be mounted at approximately waist height.
2. Using the bracket as a template, mark the location of the screws. Drill the 4 holes and insert the wall plugs, before aligning the bracket and fixing with the 4 screws.

Fig. 2

3. Align the back of the reel with the wall bracket and insert the securing pin through the joint.

Fig. 3

4. Attach the 2m tap to reel connector to your tap using the universal tap adaptor. Test to ensure the reel rotates freely through 180° with the tap adaptor connected.

CONTENTS

Note: See page 2, fig. A.

- A. Wall mounting bracket
- B. Securing pin
- C. Reel
- D. Universal tap adaptor
- E. Hose connector x 2
- F. Adjustable nozzle x 1
- G. Screw x 4
- H. Wall plug x 4
- I. Reinforced garden hose
- J. Tap to reel leading hose

OPERATING INSTRUCTIONS

Fig. 4

1. Before first use, turn the water on at the tap and unwind the hose. The hose will unwind by simply taking hold of the hose and walking away from the reel. This will allow water to flow freely through the hose and reel.
2. To release, pull the hose away from the reel. You will feel the hose start to rewind, walk back with the hose towards the reel. Do not simply let go of the hose.
3. When finished, turn the water off at the tap.

Fig. 5

- You can lock the reel with a padlock at the bottom hole of securing pin to prevent theft.

** The manufacturer reserves the right to make minor changes to product design and technical specifications without prior notice unless these changes significantly affect the performance and safety of the products. The parts described / illustrated in the pages of the manual that you hold in your hands may also concern other models of the manufacturer's product line with similar features and may not be included in the product you just acquired.*

** To ensure the safety and reliability of the product and the warranty validity, all repair, inspection or replacement work, including maintenance and special adjustments, must only be carried out by technicians of the authorized service department of the manufacturer.*

** Always use the product with the supplied equipment. Operation of the product with non-provided equipment may cause malfunctions or even serious injury or death. The manufacturer and the importer shall not be liable for injuries and damages resulting from the use of non-conforming equipment.*

ISTRUZIONI DI SICUREZZA

- Il prodotto è progettato per l'irrigazione domestica utilizzando solo acqua fredda.
- Prima dell'uso assicurarsi che l'avvolgitubo sia fissato saldamente alla parete e libero da ostacoli.
- Non esercitare una forza eccessiva sull'involucro dell'avvolgitubo. Ciò potrebbe danneggiare l'involucro o la staffa.
- I bambini non devono essere autorizzati a utilizzare o giocare con il prodotto.
- Assicurarsi che i bambini siano lontani dal tubo flessibile e dall'involucro dell'avvolgitubo durante lo svolgimento e il riavvolgimento.
- Riavvolgere sempre il tubo flessibile sull'avvolgitubo.
- Ispezionare regolarmente la staffa e il perno di fissaggio per verificare che non presentino segni di usura.
- Chiudere sempre l'acqua dal rubinetto quando il prodotto non è in uso.

DATI TECNICI

Modello	GH9160
Lunghezza e diametro del tubo flessibile	15 m 1/2"
Tubo flessibile di guida	2 m
Girevole	180°
Dimensioni	46,5 x 20 x 33,8 cm
Include	2 connettori per tubi flessibili da 1/2" e 3/4", 1 adattatore per rubinetto, 1 ugello per tubo flessibile

CONTENUTI

Nota: vedere pagina 2, fig. A.

- A. Staffa per montaggio a parete
- B. Perno di fissaggio
- C. Bobina
- D. Adattatore universale per rubinetto
- E. Raccordo per tubo flessibile x 2
- F. Ugello regolabile x 1
- G. Vite x 4
- H. Tassello x 4
- I. Tubo da giardino rinforzato
- J. Rubinetto per tubo flessibile di alimentazione della bobina

ISTRUZIONI PER L'INSTALLAZIONE

Fig. 1

1. Scegliere una posizione adeguata per il montaggio del prodotto. L'avvolgitubo deve essere montato all'incirca all'altezza della vita.
2. Utilizzando la staffa come modello, segnare la posizione delle viti. Praticare i 4 fori e inserire i tasselli, quindi allineare la staffa e fissarla con le 4 viti.

Fig. 2

3. Allineare il retro dell'avvolgitubo con la staffa a muro e inserire il perno di fissaggio attraverso il giunto.

Fig. 3

4. Collegare il raccordo da 2 m all'avvolgitubo utilizzando l'adattatore universale per rubinetto. Verificare che l'avvolgitubo ruoti liberamente di 180° con l'adattatore per rubinetto collegato.

ISTRUZIONI PER L'USO

Fig. 4

1. Prima del primo utilizzo, aprire il rubinetto dell'acqua e srotolare il tubo. Il tubo si srotolerà semplicemente afferrandolo e allontanandosi dalla bobina. Ciò consentirà all'acqua di scorrere liberamente attraverso il tubo e la bobina.
2. Per sganciare il tubo, tirarlo lontano dall'avvolgitubo. Sentirai che il tubo inizia a riavvolgersi, quindi torna indietro con il tubo verso l'avvolgitubo. Non lasciare semplicemente andare il tubo.
3. Al termine, chiudi l'acqua dal rubinetto.

Fig. 5

- È possibile bloccare la bobina con un lucchetto nel foro inferiore del perno di fissaggio per impedire il furto.

* Il produttore si riserva il diritto di apportare modifiche minori al design e alle specifiche tecniche del prodotto senza preavviso, a meno che tali modifiche non influiscano significativamente sulle prestazioni e sulla sicurezza dei prodotti. Le parti descritte/illustrate nelle pagine del manuale che avete tra le mani possono riguardare anche altri modelli della linea di prodotti del produttore con caratteristiche simili e potrebbero non essere incluse nel prodotto appena acquistato.

* Per garantire la sicurezza e l'affidabilità del prodotto e la validità della garanzia, tutti gli interventi di riparazione, ispezione o sostituzione, compresa la manutenzione e le regolazioni speciali, devono essere eseguiti esclusivamente da tecnici del servizio di assistenza autorizzato dal produttore.

* Utilizzare sempre il prodotto con l'attrezzatura fornita. L'utilizzo del prodotto con apparecchiature non in dotazione può causare malfunzionamenti o addirittura lesioni gravi o morte. Il produttore e l'importatore non sono responsabili per lesioni e danni derivanti dall'uso di apparecchiature non conformi.

ΟΔΗΓΙΕΣ ΑΣΦΑΛΕΙΑΣ

- Το προϊόν έχει σχεδιαστεί για οικιακές εφαρμογές ποτίσματος, χρησιμοποιώντας μόνο κρύο νερό.
- Πριν από τη χρήση βεβαιωθείτε ότι η ανέμη είναι καλά στερεωμένη στον τοίχο και μακριά από εμπόδια.
- Μην ασκείτε υπερβολική δύναμη στο περίβλημα της ανέμης, καθώς μπορεί να προκληθεί ζημιά στο περίβλημα ή στο στήριγμα.
- Δεν πρέπει να επιτρέπεται στα παιδιά να χειρίζονται ή να παίζουν με το προϊόν.
- Βεβαιωθείτε ότι τα παιδιά βρίσκονται μακριά από τον εύκαμπτο σωλήνα και το περίβλημα της ανέμης κατά την εκτύλιξη και την επανατύλιξη.
- Πάντα να επιστρέφετε τον εύκαμπτο σωλήνα πίσω στην ανέμη κατά την επανατύλιξη.
- Επιθεωρείτε τακτικά το στήριγμα και τον πείρο ασφάλισης για σημάδια φθοράς.
- Κλείνετε πάντα το νερό από τη βρύση όταν το προϊόν δεν χρησιμοποιείται.

ΤΕΧΝΙΚΑ ΧΑΡΑΚΤΗΡΙΣΤΙΚΑ

Μοντέλο	GH9160
Μήκος και διάμετρος εύκαμπτου σωλήνα	15 m 1/2"
Εύκαμπτος σωλήνας σύνδεσης	2 m
Περιστροφή	180°
Διαστάσεις	46,5 x 20 x 33,8 cm
Περιλαμβάνει	2 ταχυσύνδεσμους λάστιχου 1/2" & 3/4", 1 ρακόρ, 1 αυλό ποτίσματος

ΠΕΡΙΕΧΟΜΕΝΑ

Σημείωση: Βλέπε σελίδα 2, σχ. Α.

- A. Στήριγμα τοίχου
- B. Πείρος ασφάλισης
- C. Ανέμη
- D. Ρακόρ βρύσης
- E. Σύνδεσμος σωλήνα x 2
- F. Ρυθμισμο ακροφύσιο x 1
- G. Βίδα x 4
- H. Βύσμα τοίχου x 4
- I. Ενισχυμένος εύκαμπτος σωλήνας κήπου
- J. Εύκαμπτος σωλήνας σύνδεσης

ΟΔΗΓΙΕΣ ΕΓΚΑΤΑΣΤΑΣΗΣ

Σχ. 1

1. Επιλέξτε μια κατάλληλη θέση για να τοποθετήσετε το προϊόν. Η αυτόματη ανέμη ποτίσματος θα πρέπει να τοποθετηθεί περίπου στο ύψος της μέσης.
2. Χρησιμοποιώντας το στήριγμα για σημάδι σημειώστε τη θέση των βιδών. Τρυπήστε τις 4 οπές και τοποθετήστε τα βύσματα τοίχου, πριν ευθυγραμμίσετε το στήριγμα και στερεώσετε με τις 4 βίδες.

Σχ. 2

3. Ευθυγραμμίστε το πίσω μέρος της ανέμης με το στήριγμα τοίχου και εισαγάγετε τον πείρο ασφάλισης μέσα από την ένωση.

Σχ. 3

4. Συνδέστε τον σύνδεσμο της ανέμης στη βρύση σας χρησιμοποιώντας το ρακόρ βρύσης. Δοκιμάστε για να βεβαιωθείτε ότι η ανέμη περιστρέφεται ελεύθερα κατά 180° με το ρακόρ βρύσης συνδεδεμένο.

ΟΔΗΓΙΕΣ ΧΡΗΣΗΣ

Σχ. 4

1. Πριν από την πρώτη χρήση, ανοίξτε το νερό από την βρύση και ξετυλίξτε τον εύκαμπτο σωλήνα. Ο εύκαμπτος σωλήνας θα ξετυλιχτεί απλά κρατώντας τον και καθώς απομακρύνετε από την ανέμη. Αυτό θα επιτρέψει στο νερό να ρέει ελεύθερα μέσα από τον εύκαμπτο σωλήνα και την ανέμη.
2. Για να τον επαναφέρετε, τραβήξτε τον εύκαμπτο σωλήνα μακριά από την ανέμη. Θα αισθανθείτε ότι ο σωλήνας αρχίζει να τυλίγεται, επιτρέψτε με τον σωλήνα προς την ανέμη. Μην αφήνετε απλά τον εύκαμπτο σωλήνα στο έδαφος.
3. Όταν τελειώσετε, κλείστε το νερό από την στροφή της βρύσης.

Σχ. 5

- Μπορείτε να κλειδώσετε την ανέμη με λουκέτο στο κάτω μέρος της σπής του πείρου ασφάλισης για να αποφύγετε την κλοπή.

NAKAYAMA
PRO

* Ο κατασκευαστής διατηρεί το δικαίωμα να πραγματοποιήσει δευτερεύουσες αλλαγές στο σχεδιασμό του προϊόντος και στα τεχνικά χαρακτηριστικά χωρίς προηγούμενη ειδοποίηση, εκτός εάν οι αλλαγές αυτές επηρεάζουν σημαντικά την απόδοση και λειτουργία ασφάλειας των προϊόντων. Τα εξαρτήματα που περιγράφονται / απεικονίζονται στις σελίδες του εγχειριδίου που κρατάτε στα χέρια σας ενδέχεται να αφορούν και σε άλλα μοντέλα της σειράς προϊόντων του κατασκευαστή, με παρόμοια χαρακτηριστικά, και ενδέχεται να μην περιλαμβάνονται στο προϊόν που μόλις αποκτήσατε.

* Για να διασφαλιστεί η ασφάλεια και η αξιοπιστία του προϊόντος καθώς και η ισχύς της εγγύησης όλες οι εργασίες επιδιόρθωσης, ελέγχου, επισκευής ή αντικατάστασης συμπεριλαμβανομένης της συντήρησης και των ειδικών ρυθμίσεων, πρέπει να εκτελούνται μόνο από τεχνικούς του εξουσιοδοτημένου τμήματος Service του κατασκευαστή.

* Χρησιμοποιείτε πάντα το προϊόν με τον παρεχόμενο εξοπλισμό. Η λειτουργία του προϊόντος με μη-προβλεπόμενο εξοπλισμό ενδέχεται να προκαλέσει βλάβη ή ακόμα και σοβαρό τραυματισμό ή θάνατο. Ο κατασκευαστής και ο εισαγωγέας ουδεμία ευθύνη φέρει για τραυματισμούς και βλάβες που προκύπτουν από την χρήση μη προβλεπόμενου εξοπλισμού.

ИНСТРУКЦИИ ЗА БЕЗОПАСНОСТ

- Продуктът е предназначен за поливане в домашни условия, само с студена вода.
- Преди употреба се уверете, че макарата е здраво закрепена към стената и няма препятствия.
- Не упражнявайте прекомерна сила върху корпуса на макарата. Това може да доведе до повреда на корпуса или скобата.
- Децата не трябва да работят с продукта или да си играят с него.
- Уверете се, че децата са далеч от маркуча и корпуса на макарата при размотаване и навиване.
- Винаги връщайте маркуча обратно на макарата при навиване.
- Редовно проверявайте скобата и фиксиращия щифт за признаци на износване.
- Винаги затваряйте крана, когато продуктът не се използва.

ТЕХНИЧЕСКИ ДАННИ

Модел	GN9160
Дължина и диаметър на маркуча	15 m 1/2"
Водещ маркуч	2 m
Завъртащ	180°
Размери	46,5 x 20 x 33,8 cm
Включва	2 съединителя за маркуч 1/2" и 3/4", 1 адаптер за кран, 1 дюза за маркуч

СЪДЪРЖАНИЕ

Забележка: Виж страница 2, фиг. А.

- A. Скоба за монтаж на стена
- B. Закрепващ щифт
- C. Барабан
- D. Универсален адаптер за кран
- E. Съединител за маркуч x 2
- F. Регулируема дюза x 1
- G. Винт x 4
- H. Дюбел x 4
- I. Усилен градински маркуч
- J. Кран за барабан

ИНСТРУКЦИИ ЗА ИНСТАЛИРАНЕ

Фиг. 1

1. Изберете подходящо място за монтаж на продукта. Макарата за маркуч трябва да се монтира на височина приблизително до талията.
2. Използвайте скобата като шаблон, за да маркирате мястото на винтовете. Пробийте 4 отвора и поставете дюбелите, преди да подравните скобата и да я закрепите с 4 винта.

Фиг. 2

3. Изравнете задната част на макарата с стенната скоба и поставете фиксиращия щифт през съединението.

Фиг. 3

4. Прикрепете 2-метровия кран към съединителя на макарата към вашия кран, като използвате универсалния адаптер за кран. Проверете дали макарата се върти свободно на 180° с прикачения адаптер за кран.

ИНСТРУКЦИИ ЗА ЕКСПЛОАТАЦИЯ

Фиг. 4

1. Преди първата употреба, отворете крана и размотайте маркуча. Маркучът се размотава, като просто го хванете и се отдалечите от макарата. Това ще позволи на водата да тече свободно през маркуча и макарата.
2. За да го освободите, издърпайте маркуча от макарата. Ще усетите, че маркучът започва да се навива, върнете се назад с маркуча към макарата. Не пускайте маркуча просто така.
3. Когато приключите, затворете водата от крана.

Фиг. 5

- Можете да заключите макарата с катинар в долния отвор на фиксиращия щифт, за да предотвратите кражба.

NAKAYAMA
PRO

** Производителят си запазва правото да прави незначителни промени в дизайна и техническите спецификации на продуктите без предварително уведомление, освен ако тези промени не засягат значително работата и безопасността на продуктите. Частите, описани/илюстрирани на страниците на ръководството, което държите в ръцете си, може да се отнасят и за други модели от продуктовата линия на производителя с подобни характеристики и може да не са включени в току-що придобития от вас продукт.*

** За да се гарантира безопасността и надеждността на продукта и валидността на гаранцията, всички работи по ремонт, проверка или замяна, включително поддръжка и специални настройки, трябва да се извършват само от техници от оторизирания сервизен отдел на производителя.*

** Винаги използвайте продукта с доставеното оборудване. Работата на продукта с оборудване, което не е доставено, може да доведе до неизправности или дори до сериозни наранявания или смърт. Производителят и вносителят не носят отговорност за наранявания и щети, възникнали в резултат на използването на несъответстващо на изискванията оборудване.*

INSTRUCIUNI DE SIGURANTA

- Produsul este conceput pentru irigarea domestică, utilizând numai apă rece.
- Înainte de utilizare, asigurați-vă că tamburul este fixat bine pe perete și că nu există obstacole.
- Nu exercitați o forță excesivă asupra carcasei tamburului. Acest lucru poate deteriora carcasa sau suportul.
- Copiii nu trebuie să utilizeze sau să se joace cu produsul.
- Asigurați-vă că copiii nu se află în apropierea furtunului și a carcasei tamburului în timpul derulării și înfășurării.
- Întotdeauna înfășurați furtunul înapoi pe tambur.
- Verificați regulat suportul și știftul de fixare pentru a detecta semne de uzură.
- Închideți întotdeauna robinetul de apă când produsul nu este utilizat.

DATE TEHNICE

Model	GH9160
Lungimea și diametrul furtunului	15 m 1/2"
Furtun principal	2 m
rotație	180°
Dimensiuni	46,5 x 20 x 33,8 cm
Include	2 conectori pentru furtunuri 1/2" și 3/4", 1 adaptor pentru robinet, 1 duză pentru furtun

INSTRUCIUNI DE INSTALARE

Fig. 1

1. Alegeți o poziție potrivită pentru montarea produsului. Rolă de furtun trebuie montată la aproximativ înălțimea taliei.
2. Folosind suportul ca șablon, marcați poziția șuruburilor. Găuriți cele 4 găuri și introduceți diblurile, înainte de a alinia suportul și de a-l fixa cu cele 4 șuruburi.

Fig. 2

3. Aliniați partea din spate a tamburului cu suportul de perete și introduceți știftul de fixare prin îmbinare.

Fig. 3

4. Conectați racordul de 2 m pentru tambur la robinetul dvs. folosind adaptorul universal pentru robinet. Verificați dacă tamburul se rotește liber la 180° cu adaptorul pentru robinet conectat.

CONȚINUT

Notă: Vezi pagina 2, fig. A.

- A. Suport pentru montare pe perete
- B. Știft de fixare
- C. Rolă
- D. Adaptor universal pentru robinet
- E. Conector pentru furtun x 2
- F. Duza reglabilă x 1
- G. Șurub x 4
- H. Dop de perete x 4
- I. Furtun de grădină întărit
- J. Robinet pentru furtunul de alimentare al rolei

INSTRUCIUNI DE UTILIZARE

Fig. 4

1. Înainte de prima utilizare, deschideți robinetul de apă și derulați furtunul. Furtunul se va derula pur și simplu ținându-l și îndepărtându-vă de tambur. Acest lucru va permite apei să curgă liber prin furtun și tambur.
2. Pentru a elibera furtunul, trageți-l de pe tambur. Veți simți că furtunul începe să se înfășoare, mergeți înapoi cu furtunul spre tambur. Nu lăsați pur și simplu furtunul să cadă.
3. Când ați terminat, închideți robinetul de apă.

Fig. 5

- Puteți bloca tamburul cu un lacăt în orificiul inferior al știftului de fixare pentru a preveni furtul.

* Producătorul își rezervă dreptul de a aduce modificări minore la designul și specificațiile tehnice ale produsului fără notificare prealabilă, cu excepția cazului în care aceste modificări afectează în mod semnificativ performanța și siguranța produselor. Piesele descrise / ilustrate în paginile manualului pe care îl țineți în mâini pot viza și alte modele din linia de produse ale producătorului cu caracteristici similare și pot să nu fie incluse în produsul pe care tocmai l-ați achiziționat.

* Pentru a asigura siguranța și fiabilitatea produsului, precum și valabilitatea garanției, toate lucrările de reparații, inspecții sau înlocuiri, inclusiv întreținerea și reglajele speciale, trebuie să fie efectuate numai de către tehnicienii ai departamentului de service autorizat al producătorului.

* Utilizați întotdeauna produsul cu echipamentul furnizat. Utilizarea produsului cu echipamente care nu sunt furnizate poate cauza defecțiuni sau chiar vătămări grave sau chiar moartea. Producătorul și importatorul nu sunt răspunzători pentru vătămările și daunele rezultate din utilizarea unui echipament neconform.

SIGURNOSNE UPUTE

- Proizvod je namijenjen za navodnjavanje kućanstva isključivo hladnom vodom.
- Prije upotrebe provjerite je li kolut sigurno pričvršćen na zid i bez prepreka.
- Nemojte previše pritiskati kućište koluta. To može oštetiti kućište ili nosač.
- Djeci ne smije biti dopušteno rukovanje ili igranje proizvodom.
- Pri odmotavanju i premotavanju, osigurajte da djeca nisu u blizini crijeva i kućišta koluta.
- Prilikom premotavanja crijevo uvijek vratite do koluta.
- Redovito provjeravajte nosač i sigurnosnu iglu na znakove istrošenosti.
- Uvijek zatvorite slavinu za vodu kada se proizvod ne koristi.

TEHNIČKI PODACI

Model	GH9160
Duljina i promjer crijeva	15 m 1/2"
Vodeće crijevo	2 m
Okretni	180°
Dimenzije	46,5 x 20 x 33,8 cm
Uključuje	2 priključka za crijevo 1/2" i 3/4", 1 adapter za slavinu, 1 mlaznica za crijevo

UPUTE ZA UGRADNJU

SI. 1

1. Odaberite prikladan položaj za montažu proizvoda. Kolut za crijevo treba biti montiran otprilike u visini struka.
2. Koristeći nosač kao predložak, označite mjesto vijaka. Izbušite 4 rupe i umetnite tiple prije nego što poravnate nosač i pričvrstite ga s 4 vijaka.

SI. 2

3. Poravnajte stražnju stranu koluta sa zidnim nosačem i umetnite sigurnosnu iglu kroz spoj.

SI. 3

4. Pričvrstite 2-metarski konektor za slavinu na kolut na slavinu pomoću univerzalnog adaptera za slavinu. Provjerite okreće li se kolut slobodno za 180° s priključenim adapterom za slavinu.

SADRŽAJ

Napomena: Vidi stranicu 2, sl. A.

- A. Nosač za montažu na zid
- B. Pričvrсни klin
- C. Kotuš
- D. Univerzalni adapter za slavinu
- E. Priključak za crijevo x 2
- F. Podesiva mlaznica x 1
- G. Vijak x 4
- H. Zidni utikač x 4
- I. Ojačano vrtno crijevo
- J. Crijevo od slavine do koluta

UPUTE ZA RAD

SI. 4

1. Prije prve upotrebe, otvorite vodu na slavini i odmotajte crijevo. Crijevo će se odmotati jednostavnim hvatanjem crijeva i odmicanjem od koluta. To će omogućiti da voda slobodno teče kroz crijevo i kolut.
2. Za otpuštanje, povucite crijevo s koluta. Osjetit ćete da se crijevo počinje namotavati, vratite se s crijevom prema kolutu. Nemojte jednostavno pustiti crijevo.
3. Kada završite, zatvorite vodu na slavini.

SI. 5

- Kolut možete zaključati lokotom na donjoj rupi sigurnosnog klina kako biste spriječili krađu.

** Proizvođač zadržava pravo na manje izmjene u dizajnu proizvoda i tehničkim specifikacijama bez prethodne najave, osim ako te promjene značajno utječu na performanse i sigurnost proizvoda. Dijelovi opisani / ilustrirani na stranicama priručnika koje držite u rukama također se mogu odnositi na druge modele proizvođačeve linije proizvoda sa sličnim značajkama i možda neće biti uključeni u proizvod koji ste upravo nabavili.*

** Kako bi se osigurala sigurnost i pouzdanost proizvoda i valjanost jamstva, sve popravke, inspeksijske ili zamjenske radove, uključujući održavanje i posebne prilagodbe, smiju obavljati samo tehničari ovlaštenog servisnog odjela proizvođača.*

** Uvijek koristite proizvod s isporučenom opremom. Rad proizvoda s neiskorištenom opremom može uzrokovati kvarove ili čak ozbiljne ozljede ili smrt. Proizvođač i uvoznik nisu odgovorni za ozljede i štete nastale uporabom nesukladne opreme.*

BIZTONSÁGI UTASÍTÁSOK

- A termék kizárólag hideg vízzel történő otthoni öntözésre szolgál.
- Használat előtt győződjön meg arról, hogy a tekercs biztonságosan van rögzítve a falhoz, és nincs akadály.
- Ne gyakoroljon túlzott erőt a tekercs burkolatára. Ez a burkolat vagy a tartó megrongálódásához vezethet.
- Gyermekek nem használhatják a terméket, és nem játszhatnak vele.
- A tekercselés és visszatekerés során ügyeljen arra, hogy a gyermekek ne érnének a tömlőhöz és a tekercs burkolatához.
- A visszatekerés során mindig vezesse vissza a tömlőt a tekercsre.
- Rendszeresen ellenőrizze a tartót és a rögzítőcsapot kopás jeleire.
- A termék használata után mindig zárja el a vízcsapot.

MŰSZAKI ADATOK

Modell	GH9160
Tömlő hossza és átmérője	15 m 1/2"
Első tömlő	2 m
Forgócsap	180°
Méretetek	46,5 x 20 x 33,8 cm
Tartozék	2 db 1/2" és 3/4" tömlőcsatlakozó, 1 db csapadapter, 1 db tömlőfúvóka

TELEPÍTÉSI ÚTMUTATÓ

1. ábra

1. Válasszon megfelelő helyet a termék felszereléséhez. A tömlőtekercsot körülbelül derékmagasságban kell felszerelni.
2. A konzol segítségével jelölje meg a csavarok helyét. Fúrjon 4 lyukat, helyezze be a falitapokat, majd igazítsa be a konzolt és rögzítse a 4 csavarral.

2. ábra

3. Igazítsa a tekercs hátulját a fali konzolhoz, és illeszse be a rögzítőcsapot az illesztésen keresztül.

3. ábra

4. Csatlakoztassa a 2 m-es csap-tekercs csatlakozót a csaphoz az univerzális csapadapter segítségével. Ellenőrizze, hogy a tekercs a csapadapter csatlakoztatott állapotában 180°-ban szabadon forog-e.

TARTALOM

Megjegyzés: Lásd a 2. oldalon, A. ábra.

- A. Fali rögzítő konzol
- B. Rögzítő csap
- C. Tekercs
- D. Univerzális csapadapter
- E. Tömlőcsatlakozó x 2
- F. Állítható fúvóka x 1
- G. Csavar x 4
- H. Fali dugó x 4
- I. Megerősített kerti tömlő
- J. Csap a tekercshez vezető tömlőhöz

MŰKÖDÉSI ÚTMUTATÓ

4. ábra

1. Első használat előtt nyissa meg a csapokat és tekerje ki a tömlőt. A tömlő kinyúlik, ha megfogja és elsétál a tekercsről. Így a víz szabadon áramolhat a tömlőn és a tekercsen keresztül.
2. A tömlő kioldásához húzza el a tekercsről. Érezni fogja, hogy a tömlő visszatekeredik, sétáljon vissza a tömlővel a tekercs felé. Ne engedje el a tömlőt.
3. Ha befejezte, zárja el a csapból a vizet.

5. ábra

- A tolokulcsot a rögzítőcsap alsó furatában található lakattal zárhatja le, hogy megakadályozza a lopást.

* A gyártó fenntartja a jogot, hogy előzetes értesítés nélkül kisebb változtatásokat eszközöljön a termék kialakításában és műszaki specifikációiban, kivéve, ha ezek a változtatások jelentősen befolyásolják a termékek teljesítményét és biztonságát. A kézikönyv kezében tartott oldalakon leírt/illusztrált alkatrészek a gyártó termékszállójának más, hasonló tulajdonságokkal rendelkező modelljeit is érinthetik, és előfordulhat, hogy az Ön által most megvásárolt termék nem tartalmazza azokat.

* A termék biztonságának és megbízhatóságának, valamint a garancia érvényességének biztosítása érdekében minden javítási, ellenőrzési vagy csere munkát, beleértve a karbantartást és a speciális beállításokat is, kizárólag a gyártó hivatalos szervizének szakemberei végezhetnek.

* A terméket mindig a mellékelt felszereléssel használja. A termék nem mellékelt felszereléssel történő üzemeltetése meghibásodást, vagy akár súlyos sérülést vagy halált is okozhat. A gyártó és az importőr nem vállal felelősséget a nem megfelelő felszerelés használatából eredő sérülésekért és károkat.



The instruction manual is also available in digital format on our website www.nikolaoutools.com. Find it by entering the product code in the **Search** "Q" field.

Μπορείτε να βρείτε τις οδηγίες χρήσης και σε ηλεκτρονική μορφή μέσω της ιστοσελίδας μας www.nikolaoutools.com. Αναζητήστε τις με τον κωδικό προϊόντος στο πεδίο **Αναζήτηση** "Q".