

NAKAYAMA®

GARDEN TOOLS EXPERT



EB3500

020356

EN IT
EL BG
RO HR
HU



WWW.NIKOLAOUTOOLS.COM

SCAN ME



For your personal safety, read the operating instructions carefully before using the tool.

SYMBOL EXPLANATION



Read the manual before operating the tool.



Keep hands away from the rotating fan.



Do not use the tool in the rain and do not leave it outside while it is raining.



Wear hearing protectors



Class II tool symbol (Double insulation)



There is a risk of stones and other objects being thrown by the appliance. Keep bystanders and pets at a safe distance.



Always disconnect the tool from the power supply before cleaning or repairing it or if it is damaged.



Immediately remove the plug from the power supply if the cable is damaged or cut.



Wear a protective dust mask.



In accordance with essential applicable safety standards of European directives.



Waste electrical products should not be disposed of with household waste. Recycle where facilities exist. Check with your local authority or retailer for recycling advice.



MAIN PARTS

1. Wheel
2. Tube
3. Body
4. Auxiliary handle
5. Hole for belt hook
6. Shoulder belt
7. ON/OFF trigger
8. Vacuum/blower mode selector
9. Collection bag

**TECHNICAL DATA**

Model	EB3500
Voltage / Frequency	230V - 50Hz
Power	3000 W
No load speed	15.000 rpm
Maximum air speed	270 km/h
Maximum air volume	13,2 m ³ /min
Collection bag	35 L
Weight	3.0 kg
Sound pressure level	83,54 dB(A) K=3dB
Sound power level	101,08 dB(A) K=3dB
Vibration level	7,655 m/s ² K=1,5m/s ²
Other features	3 in 1: Blower, vacuum, mulcher

Use hearing protection when using the power tool.

ATTENTION!

The vibration emissions during use of the power tool may differ from the declared total value depending on the ways in which the tool is used. There is a need to determine safety measures to protect the operator based on an assessment of exposure under actual conditions of use.

GENERAL SAFETY INSTRUCTIONS

Before attempting to use this tool, it is important that you read, understand and follow these instructions very carefully.

This device is not intended for use by persons (including children) with reduced physical, sensory or mental abilities or lack of experience and knowledge, unless they have been given supervision or instructions concerning the use of the device by a person responsible for their safety. Children should be supervised to ensure that they do not play with the appliance.

- 1) Training
 - Read the instructions carefully. Familiarise yourself with the controls and the correct use of the device.
 - Never allow children to use the appliance.
 - Never allow persons who are not familiar with these instructions to use this tool. Local regulations may restrict the age of the operator.
 - Never operate the appliance when other people, children or pets are in close proximity.
 - The operator is responsible for accidents or hazards that occur to other people or their property.
- 2) Preparation
 - When operating the appliance, always wear suitable footwear and long trousers.
 - Do not wear loose clothing or jewellery that can be pulled into the air inlet. Keep long hair tied up and away from air inlets.
 - Wear safety glasses when operating the tool.
 - To prevent dust irritation, wearing a mask is recommended.
 - Before use, check the power cord and extension cord for signs of damage and wear. Do not use the tool if the cord is damaged or worn; - Never use the tool with defective guards or without safety devices, such as a debris collector in place.
 - Only use a weatherproof extension cord.
- 3) Operation
 - Always direct the cable to the rear away from the device.
 - If a cord is damaged during use, disconnect the power cord from the mains immediately. **DO NOT TOUCH THE CORD BEFORE DISCONNECTING THE POWER SUPPLY.**
 - If the power cord is damaged, it must be replaced by the manufacturer, its service agent or persons similarly qualified to avoid a hazard.
 - Do not pull on the cord to carry the tool.
 - Disconnect the tool from the power supply whenever you walk away from the tool, before cleaning, before checking or working on the tool, and finally, if the unit starts to vibrate abnormally.
 - Operate the tool only in daylight, or in good artificial lighting.
 - Do not stretch out your arms excessively while operating the tool and maintain your balance at all times.
 - Always be sure of your footing when working on slopes.
 - Always walk, never run.
 - Keep all cooling air inlets clean and unobstructed.
 - Do not blow debris in the direction of bystanders.
 - It is recommended that a rake or broom be used to loosen debris before blowing/vacuuming.

- It is recommended to slightly moisten the surface in dusty conditions.

4) Maintenance and Storage

- Keep all nuts, bolts and screws tight to ensure that the device is in good working condition.
- Check the debris bag frequently for wear and tear.
- Replace worn or damaged parts.
- Use only genuine parts and accessories.
- Store the tool only in a dry place.

SAFE OPERATION

Familiarize yourself with the power tool

It is important that you read and understand the instruction manual and any labels on the power tool. Learn the applications of the tool as well as its limitations and potential hazards associated its use.

Work environment

Do not expose the power tool to rain or use in wet conditions. Keep the work area well lit. Do not use power tools in areas where there is a risk of explosion or fire from flammable materials, paints, varnishes, gasoline, etc.

Electrical safety

Avoid contact of the body with a grounded or earthed surface (e.g. pipes, radiators, ranges and refrigerators).

Beware of children and pets

Children and pets should be kept out of the workplace. Children must not be allowed to touch or operate machinery or touch extension cords. All power tools should be kept out of the reach of children, preferably stored or locked in a secure cabinet or room when not in use.

Use the appropriate tools

Choose the right tool for the job. Do not use the tool for a job it was not designed to perform.

Personal safety

Clothing

Do not wear loose clothing or jewellery that can get caught on moving parts.

Hair

Long hair should be tied back.

Eye protection

The use of protective glasses is mandatory (normal glasses are not sufficient for eye protection).

Hearing protection

The use of hearing protection is recommended during periods of extended operation.

Footwear

Where there is a risk of injury due to heavy objects falling on the user's feet or a risk of slipping on wet or slippery floors, suitable non-slip footwear must be worn.

Head protection

When there is a risk of falling objects or hitting your head on protruding or low-level obstacles, a hard hat (helmet) should be worn.

Do not abuse the power cord

Never yank or pull on the power cord to unplug it from the outlet. Never carry the power tool by its power cord. Keep the power cord away from heat, oil, solvents and sharp edges. If the power cord is damaged, have it replaced by an authorized service center.

Do not stretch

Do not stretch, keep proper footing and maintain your balance at all times.

Maintain the tool with care

Follow the instructions for lubrication and changing parts. Check the tool's power cord regularly and if damaged, have it replaced by an authorised workshop. Inspect the extension cords regularly and if damaged, replace them. Keep handles dry, clean and free of oil and grease. Ensure that the ventilation slots are kept clean and free from dust at all times. Overheating and engine damage may occur if the ventilation slots become blocked.

Disconnect the power tools

Make sure that power tools are disconnected from the power supply when not in use, before maintenance, lubrication or adjustments are carried out and when changing parts.

Remove adjustment wrenches**Avoid unintentional starting**

Make sure the switch is in the OFF position before connecting the power tool to the power supply.

Extension cords and reels

The appliance should be supplied via a residual current device (RCD) with a tripping current of not more than 30 mA. When the power tool is to be used outdoors, use only extension cords intended for outdoor use. Always unwind all extension cords fully. For extension cords up to 15 metres, use a wire cross-section of 1.5 mm². For extension cords longer than 15 metres but less than 40 metres, use a wire cross-section of 2.5 mm². Always replace the extension cord if it has been damaged before using the tool. Protect the extension cord from sharp objects, excessive heat and liquids or damp or wet locations.

Stay alert

Watch what you are doing, use common sense and do not operate the power tool if you are tired, if you are taking medication that causes drowsiness or if you are under the influence of alcohol.

Check for damaged parts

Before using power tools, you should carefully check the tool to ensure that it will work properly and perform its intended function. Ensure that the moving parts are properly aligned and that there is no binding. Check for broken or missing parts and replace them or take them to an authorized service center for repair. Any part of the power tool that is damaged must be repaired or replaced by an authorized service center. Any switch that does not function properly must be replaced by an authorized service center. Do not use the power tool if the ON/OFF switch does not turn the power tool on and off.

WARNING!

Any modification of the power tool is prohibited. The use of accessories other than those recommended in this manual may cause damage to the power tool and injury to the operator. The power tool must be repaired by a qualified person. This power tool complies with national and international standards and safety requirements. Repairs must be carried out only by qualified persons and using genuine spare parts. Failure to do so may result in serious danger to the user.

Fire precautions

General fire precautions must be observed when using certain power tools in the home or workshop. As a precaution, it is recommended to consult an expert on the acquisition and use of a suitable fire extinguisher.

SPECIFIC SAFETY INSTRUCTIONS**BLOWER-VACUUM****WARNING!**

Never allow children or persons who have not read and/or understood these instructions to use the blower-vacuum device. Do not use the blower-vacuum for any purpose other than those described in these instructions. Read these instructions carefully. Familiarize yourself with the functions of the controls and learn how to use the machine properly and safely. The user is responsible for any accidents that occur to other people or their property.

Preparation

Always wear suitable clothing, gloves and shoes. The use of approved safety glasses is recommended. Before using the blower-vacuum, ensure that no parts are worn or otherwise damaged. Replace any worn or damaged parts. Always check the insulation of the power cord and extension cord used and make sure that the cord is not cut or worn. Any cable that is cut or worn and damaged connectors must be replaced before using the blower-vacuum. For safety reasons, always check that no material is in the unit before operation. Always check the residual current device (RCD) before using the tool to verify that it works normally.

Only use spare parts recommended for this product. Take care when repairing or adjusting the tool. Never use the product if it has been modified in any way.

Operation of the tool

Always check the area where you are going to use the tool for cables and other obstacles, etc., which can damage the unit and cause injury to the operator. Never feed hard objects such as stones, bottles, cans or pieces of metal into the tool. They may damage the machine and possibly injure the operator and bystanders. Never use the tool if there are people, especially children or animals, in the vicinity. Never allow any person unfamiliar with these instructions to operate this tool. Avoid operating the tool in wet conditions wherever possible. Learn how to quickly stop the tool in an emergency.

Never operate the tool if any of the guard is damaged, incorrectly installed or not fitted. Ensure that you have adopted a safe posture before using the tool. Ensure that all nuts and bolts are securely tightened before starting the tool. Use the tool only in a dry environment. Do not use the tool if it has a defective safety device or if a protective part is missing.

Special care must be taken during cleaning. Cleaning should only be done with the tool switched off and disconnected from the power supply to avoid injury. Ensure that the cord and any used extension cord is not damaged, is properly coiled and not kinked.

Pull the plug from the power supply:

Before putting the tool down on the ground.

Before removing objects causing blockage.

Before checking, cleaning or performing any work on the tool.

If the tool accidentally sucks up an object, stop the tool immediately and do not use it until it has been checked and you are certain that the tool is safe to use.

If the tool makes an unusual noise or starts to vibrate abnormally, stop operation immediately, unplug the tool from the power supply and investigate the cause. Excessive vibration can cause damage to the tool and injury to the operator.

Residual risks

Even when the tool is used as intended, it is not possible to eliminate all risks. The following hazards may arise from use of the tool:

- 1) Damage to the lungs if a dust mask is not used.
- 2) Damage to hearing if hearing protection is not used.
- 3) Health problems due to vibration emission if the power tool is used continuously for long periods of time or is not properly maintained.

WARNING! This tool generates an electromagnetic field during operation. This field may in some cases interfere with active or passive medical implants. To reduce the risk of serious injury or death, persons with medical implants should consult their physician and the medical implant manufacturer before using the machine.

INTENDED USE

The machine should only be used to blow or collect leaves and debris. Improper use of the tool may cause damage to the tool or serious injury to the operator.

ASSEMBLY AND ADJUSTMENTS

Warning!

The machine must not be used or switched on until it has been fully assembled.

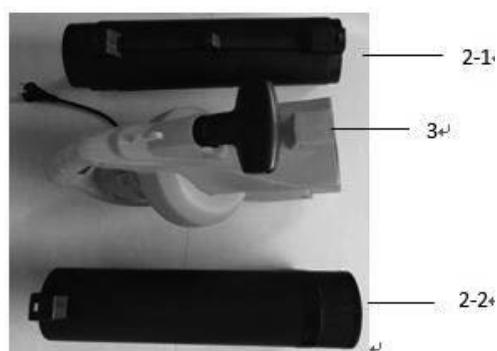

Assembly

1. Take out out the two tubes, the body and the three screws. The user must assemble the tube (2-2). Insert the tube (2-1) forcibly. Tighten the screw until they are well connected. See fig. 3, and then insert the entire tube into the machine body and fasten securely with the other two screws, (see fig. 4).

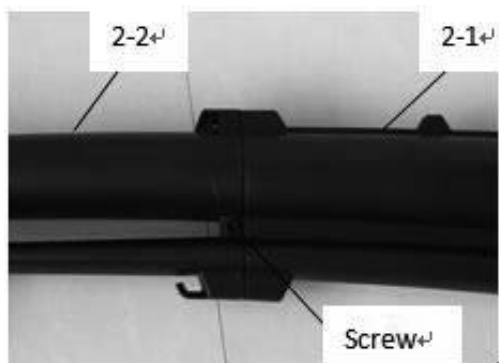

Fig.3

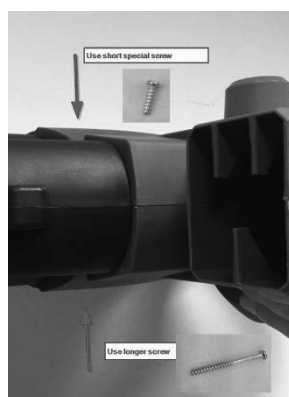

Fig.4

WARNING: IF ANY PART IS WORN OR DAMAGED, DO NOT CONNECT TO THE TOOL UNLESS YOU HAVE FIRST REPLACED THE WORN OR DAMAGED PART.

Fitting the debris collection bag (Fig.5 and Fig.6)

Before installing the debris collection bag, make sure that the selector lever (blower/vacuum mode) works smoothly and is not obstructed by debris from previous use. Attach the hook on the collection bag to the tube (Fig. 5) and then locate the bracket of the debris collection bag to insert the curve tube (Fig. 6).



Fig.5



Fig.6

Starting the tool

Before starting tool, make sure that the two pipes (vacuum/blower) together with the machine body are correctly positioned.

Operation of the tool

Do not attempt to suck up wet debris. Allow fallen leaves, etc. to dry before using the tool. The tool can pick up leaves, paper, small twigs and wood chippings. When operating the tool in vacuum mode, debris is collected through the vacuum tube and collected in the bag. The debris is partially shredded when it passes through the fan.

Warning! Any hard objects such as stones, glass containers, etc. will damage the fan.

Important

Do not use the tool to suck up water or very wet debris. Never operate the tool without the debris collection bag.

Modes of operation

ATTENTION! IF THE CABLE IS DAMAGED, IT MUST BE REPLACED BEFORE USING THE BLOWER.

BLOWER

Check the area to be processed before starting. Remove any objects or debris that could be thrown, jammed or become entangled on the blower. Select the blowing mode using the selector lever on the side of the tool (Fig. 7) and turn it on. With the machine resting on its wheels, move the machine forward, directing the nozzle at the debris to be cleared.

Alternatively, hold the nozzle just above the ground and rotate the machine from side to side, moving forward and pointing the nozzle at the debris to be cleared. Blow the debris into a convenient spot and then use the vacuum function to collect the debris.

VACUUM

Check the area to be edited before you start. Remove any objects or debris that can be thrown jammed, or become entangled in the unit. Select the vacuum mode using the selector lever on the side of the tool (Fig. 7) and turn it on. With the tool resting on its wheels, move the tool forward, directing the nozzle at the debris to be collected. Alternatively, with the tool just above the ground, rotate the tool from side to side, moving it forwards and directing the nozzle towards the debris to be collected. Do not push the nozzle into the debris as this will block the vacuum tube and reduce the tool's performance.

Organic materials such as leaves contain a large amount of water that can cause them to stick to the inside of the vacuum tube. To prevent material from sticking to the tube, the material should be left for a few days to dry out.

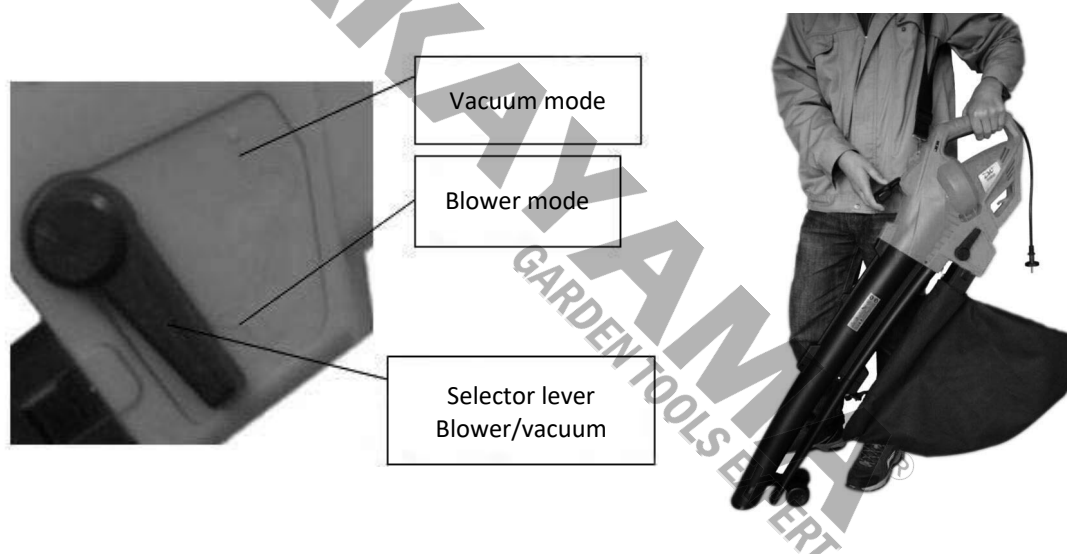

WARNING: WHEN CLEARING SHREDDED LEAVES, UNPLUG THE CORD FROM THE SOCKET AND SET THE SWITCH TO THE OFF POSITION.

MAINTENANCE, CLEANING AND STORAGE

Warning! Before carrying out any checks or maintenance work, unplug the tool from the mains. Check the machine regularly before starting work. Ensure that all nuts, bolts and screws are tight and that the protective fittings are correctly fitted. All damaged and worn parts should be replaced to keep the tool safe for use. Never leave any material in the tool or in the debris collection bag. Injury may result when starting the tool if material in the tool or in the debris collection bag is not removed first.

After use, the tool must be thoroughly cleaned. Make sure that the tool is switched off and disconnected from the power supply. Remove and empty the debris collection bag. Ensure that the mode selector lever (blower-vacuum) operates smoothly and is not obstructed by debris. Remove any debris stuck to the fan or tube with a brush.

Keep the ventilation slots in the motor housing clean at all times. Clean the motor housing only with a damp cloth and do not use detergents or solvents. Such chemicals may damage the plastic parts of the machine. Finally, carefully dry the motor housing. Store the appliance in a dry place, out of the reach of children. If it is necessary to replace the power cord, this must be done by the manufacturer or his agent to avoid endangering your safety.

WARNING: FOR YOUR SAFETY THIS TOOL IS DOUBLE INSULATED TO PREVENT ELECTRIC SHOCK, FIRE AND INJURY.

* The manufacturer reserves the right to make minor changes to product design and technical specifications without prior notice unless these changes significantly affect the performance and safety of the products. The parts described / illustrated in the pages of the manual that you hold in your hands may also concern other models of the manufacturer's product line with similar features and may not be included in the product you just acquired.

* To ensure the safety and reliability of the product and the warranty validity, all repair, inspection or replacement work, including maintenance and special adjustments, must only be carried out by technicians of the authorized service department of the manufacturer.

* Always use the product with the supplied equipment. Operation of the product with non-provided equipment may cause malfunctions or even serious injury or death. The manufacturer and the importer shall not be liable for injuries and damages resulting from the use of non-conforming equipment.

Per la vostra sicurezza personale, leggete attentamente le istruzioni per l'uso prima di utilizzare l'utensile.

SPIEGAZIONE DEI SIMBOLI



Leggere il manuale prima di utilizzare l'utensile.



Tenere le mani lontane dalla ventola in rotazione.



Non utilizzare l'utensile sotto la pioggia e non lasciarlo all'aperto quando piove.



Indossare protezioni per l'udito



Simbolo dell'utensile di Classe II (Doppio isolamento)



Esiste il rischio che pietre e altri oggetti vengano lanciati dall'apparecchio. Tenere gli astanti e gli animali domestici a distanza di sicurezza.



Scollegare sempre l'utensile dall'alimentazione prima di pulirlo o ripararlo o se è danneggiato.



Se il cavo è danneggiato o tagliato, rimuovere immediatamente la spina dall'alimentazione.



Indossare una maschera protettiva per la polvere.



In conformità alle norme di sicurezza essenziali applicabili delle direttive europee.



I rifiuti elettrici non devono essere smaltiti insieme ai rifiuti domestici. Riciclare dove esistono le apposite strutture. Per informazioni sul riciclaggio, rivolgersi alle autorità locali o al rivenditore.



PARTI PRINCIPALI

1. Ruota
2. Tubo
3. Corpo
4. Maniglia ausiliaria
5. Foro per gancio per cintura
6. Cintura a spalla
7. Grilletto acceso/spento (on/off)
8. Selettore della modalità di aspirazione/soffiaggio
9. Borsa di raccolta

**DATI TECNICI**

Modello	EB3500
Tensione / Frequenza	230V - 50Hz
Potenza	3000 W
Velocità a vuoto	15.000 giri/min
Velocità massima dell'aria	270 km/h
Volume d'aria massimo	13,2 m ³ /min
Borsa di raccolta	35 L
Peso	3,0 kg
Livello di pressione sonora	83,54dB(A) K=3dB
Livello di potenza sonora	101,08dB(A) K=3dB
Livello di vibrazione	7,655m/s ² K=1,5m/s ²
Altre caratteristiche	3 in 1: Soffiatore, aspiratore, pacciamatore

Usare una protezione per l'udito quando si usa l'elettrotensile.

ATTENZIONE!

Le emissioni di vibrazioni durante l'uso dell'elettrotensile possono differire dal valore totale dichiarato a seconda delle modalità di utilizzo dell'utensile. È necessario determinare le misure di sicurezza per proteggere l'operatore sulla base di una valutazione dell'esposizione nelle effettive condizioni di utilizzo.

ISTRUZIONI GENERALI DI SICUREZZA

Prima di utilizzare questo strumento, è importante leggere, comprendere e seguire attentamente queste istruzioni.

Questo apparecchio non è destinato all'uso da parte di persone (compresi i bambini) con ridotte capacità fisiche, sensoriali o mentali o con scarsa esperienza e conoscenza, a meno che non siano state fornite loro supervisioni o istruzioni sull'uso dell'apparecchio da parte di una persona responsabile della loro sicurezza. I bambini devono essere sorvegliati per evitare che giochino con l'apparecchio.

- 1) Formazione
 - Leggere attentamente le istruzioni. Familiarizzare con i comandi e con il corretto utilizzo del dispositivo.
 - Non permettere mai ai bambini di utilizzare l'apparecchio.
 - Non consentire mai l'uso di questo strumento a persone che non conoscono le presenti istruzioni. Le normative locali possono limitare l'età dell'operatore.
 - Non mettere mai in funzione l'apparecchio in presenza di altre persone, bambini o animali domestici.
 - L'operatore è responsabile degli incidenti o dei pericoli che si verificano ad altre persone o alle loro proprietà.
- 2) Preparazione
 - Quando si utilizza l'apparecchio, indossare sempre calzature adeguate e pantaloni lunghi.
 - Non indossare indumenti larghi o gioielli che possano entrare nella presa d'aria. Tenere i capelli lunghi legati e lontani dalle prese d'aria.
 - Indossare occhiali di sicurezza durante l'utilizzo dell'utensile.
 - Per evitare l'irritazione da polvere, si consiglia di indossare una maschera.
 - Prima dell'uso, controllare che il cavo di alimentazione e la prolunga non presentino segni di danneggiamento o usura. Non utilizzare l'utensile se il cavo è danneggiato o usurato;
 - Non utilizzare mai l'utensile con protezioni difettose o senza dispositivi di sicurezza, come il raccoglitore di detriti.
 - Utilizzare esclusivamente una prolunga resistente alle intemperie.
- 3) Operazione
 - Dirigere sempre il cavo verso la parte posteriore, lontano dal dispositivo.
 - Se un cavo è danneggiato durante l'uso, scollegare immediatamente il cavo di alimentazione dalla rete. **NON TOCCARE IL CAVO PRIMA DI AVER SCOLLEGATO L'ALIMENTAZIONE.**
 - Se il cavo di alimentazione è danneggiato, deve essere sostituito dal produttore, dal suo agente di assistenza o da persone analogamente qualificate per evitare un pericolo.
 - Non tirare il cavo per trasportare l'utensile.
 - Scollegare l'utensile dall'alimentazione ogni volta che ci si allontana dall'utensile, prima della pulizia, prima di controllare o lavorare sull'utensile e infine se l'unità inizia a vibrare in modo anomalo.
 - Utilizzare lo strumento solo alla luce del giorno o con una buona illuminazione artificiale.
 - Non allungare eccessivamente le braccia durante l'uso dell'attrezzo e mantenere sempre l'equilibrio.
 - Quando si lavora in pendenza, assicurarsi sempre dell'appoggio dei piedi.
 - Camminare sempre, mai correre.
 - Mantenere pulite e non ostruite tutte le prese d'aria di raffreddamento.
 - Non soffiare i detriti in direzione degli astanti.
 - Si consiglia di utilizzare un rastrello o una scopa per rimuovere i detriti prima di soffiare/aspirare.

- Si consiglia di inumidire leggermente la superficie in condizioni di polvere.

- 4) **Manutenzione e stoccaggio**
- Mantenere tutti i dadi, i bulloni e le viti serrati per garantire il buon funzionamento del dispositivo.
 - Controllare frequentemente che il sacco dei detriti non sia usurato.
 - Sostituire le parti usurate o danneggiate.
 - Utilizzare solo ricambi e accessori originali.
 - Conservare l'utensile solo in un luogo asciutto.

FUNZIONAMENTO SICURO

Familiarizzare con l'elettrodomestico

È importante leggere e comprendere le istruzioni per l'uso e le eventuali etichette apposte sull'elettrodomestico. Imparare a conoscere le applicazioni dell'utensile, i suoi limiti e i potenziali rischi associati al suo utilizzo.

Ambiente di lavoro

Non esporre l'elettrodomestico alla pioggia e non utilizzarlo in condizioni di umidità. Mantenere l'area di lavoro ben illuminata. Non utilizzare gli utensili elettrici in aree a rischio di esplosione o incendio a causa di materiali infiammabili, pitture, vernici, benzina, ecc.

Sicurezza elettrica

Evitare il contatto del corpo con superfici collegate a terra o a massa (ad es. tubi, radiatori, cucine e frigoriferi).

Attenzione ai bambini e agli animali domestici

I bambini e gli animali domestici devono essere tenuti fuori dal luogo di lavoro. I bambini non devono essere autorizzati a toccare o azionare macchinari o a toccare cavi di prolunga. Tutti gli utensili elettrici devono essere tenuti fuori dalla portata dei bambini, preferibilmente conservati o chiusi a chiave in un armadio o in una stanza sicura quando non vengono utilizzati.

Utilizzare gli strumenti appropriati

Scegliere l'utensile giusto per il lavoro. Non utilizzare l'utensile per un lavoro per il quale non è stato progettato.

Sicurezza personale

Abbigliamento

Non indossare abiti larghi o gioielli che possano impigliarsi nelle parti in movimento. ®

Capelli

I capelli lunghi devono essere legati all'indietro.

Protezione degli occhi

È obbligatorio l'uso di occhiali protettivi (gli occhiali normali non sono sufficienti per la protezione degli occhi).

Protezione dell'udito

Si raccomanda l'uso di protezioni per l'udito durante i periodi di funzionamento prolungato.

Calzature

In caso di rischio di lesioni dovute alla caduta di oggetti pesanti sui piedi dell'utente o di rischio di scivolamento su pavimenti bagnati o scivolosi, è necessario indossare calzature antiscivolo adeguate.

Protezione della testa

Quando c'è il rischio di caduta di oggetti o di urtare la testa contro ostacoli sporgenti o a bassa quota, è necessario indossare un elmetto.

Non abusare del cavo di alimentazione

Non stratonare o tirare il cavo di alimentazione per staccarlo dalla presa. Non trasportare mai l'utensile per il cavo di alimentazione. Tenere il cavo di alimentazione lontano da calore, olio, solventi e bordi taglienti. Se il cavo di alimentazione è danneggiato, farlo sostituire da un centro di assistenza autorizzato.

Non allungare

Non allungatevi, mantenete una posizione corretta e mantenete sempre l'equilibrio.

Mantenere lo strumento con cura

Seguire le istruzioni per la lubrificazione e la sostituzione delle parti. Controllare regolarmente il cavo di alimentazione dell'utensile e, se danneggiato, farlo sostituire da un'officina autorizzata. Controllare regolarmente le prolunghe e, se danneggiate, sostituirle. Mantenere le impugnature asciutte, pulite e prive di olio e grasso. Assicurarsi che le fessure di ventilazione siano sempre pulite e prive di polvere. Se le fessure di ventilazione sono ostruite, possono verificarsi surriscaldamento e danni al motore.

Scollegare gli utensili elettrici

Assicurarsi che gli utensili elettrici siano scollegati dall'alimentazione quando non vengono utilizzati, prima di effettuare la manutenzione, la lubrificazione o la regolazione e quando si sostituiscono le parti.

Rimuovere le chiavi di regolazione**Evitare l'avviamento involontario**

Assicurarsi che l'interruttore sia in posizione OFF (spento) prima di collegare l'elettrostrumento all'alimentazione.

Prolunghe e bobine

L'apparecchio deve essere alimentato da un interruttore differenziale (salvavita - RCD) con una corrente di intervento non superiore a 30 mA. Quando l'elettrostrumento deve essere utilizzato all'aperto, utilizzare solo prolunghe destinate all'uso esterno. Svolgere sempre completamente tutte le prolunghe. Per le prolunghe fino a 15 metri, utilizzare una sezione del filo di 1,5 mm². Per le prolunghe di lunghezza superiore a 15 metri ma inferiore a 40 metri, utilizzare una sezione del filo di 2,5 mm². Sostituire sempre la prolunga se danneggiata prima di utilizzare l'utensile. Proteggere la prolunga da oggetti appuntiti, calore eccessivo, liquidi o luoghi umidi o bagnati.

State all'erta

Fate attenzione a ciò che fate, usate il buon senso e non utilizzate l'elettrostrumento se siete stanchi, se state assumendo farmaci che causano sonnolenza o se siete sotto l'effetto dell'alcol.

Verificare la presenza di parti danneggiate

Prima di utilizzare gli utensili elettrici, è necessario controllare attentamente l'utensile per assicurarsi che funzioni correttamente e che svolga la funzione prevista. Assicurarsi che le parti in movimento siano allineate correttamente e che non vi siano vincoli. Verificare che non vi siano parti rotte o mancanti e sostituirle o portarle presso un centro di assistenza autorizzato per la riparazione. Qualsiasi parte dell'elettrostrumento danneggiata deve essere riparata o sostituita da un centro di assistenza autorizzato. Gli interruttori che non funzionano correttamente devono essere sostituiti da un centro di assistenza autorizzato. Non utilizzare l'elettrostrumento se l'interruttore ON/OFF (acceso/spento) non lo accende e non lo spegne.

ATTENZIONE!

È vietata qualsiasi modifica dell'elettrotensile. L'uso di accessori diversi da quelli raccomandati nel presente manuale può causare danni all'elettrotensile e lesioni all'operatore. L'elettrotensile deve essere riparato da personale qualificato. Questo elettrotensile è conforme alle norme nazionali e internazionali e ai requisiti di sicurezza. Le riparazioni devono essere eseguite solo da personale qualificato e utilizzando ricambi originali. In caso contrario, l'utente potrebbe correre seri pericoli.

Precauzioni antincendio

È necessario osservare le precauzioni antincendio generali quando si utilizzano determinati utensili elettrici in casa o in officina. Per precauzione, si raccomanda di consultare un esperto per l'acquisto e l'uso di un estintore adeguato.

ISTRUZIONI SPECIFICHE DI SICUREZZA**SOFFIATORE-ASPIRATORE****ATTENZIONE!**

Non consentire l'uso del soffiatore-aspiratore a bambini o a persone che non abbiano letto e/o compreso le presenti istruzioni. Non utilizzare il soffiatore-aspiratore per scopi diversi da quelli descritti nelle presenti istruzioni. Leggere attentamente queste istruzioni. Familiarizzare con le funzioni dei comandi e imparare a utilizzare la macchina in modo corretto e sicuro. L'utente è responsabile di eventuali incidenti a persone o cose.

Preparazione

Indossare sempre indumenti, guanti e scarpe adatti. Si raccomanda l'uso di occhiali di sicurezza omologati. Prima di utilizzare il soffiatore-aspiratore, accertarsi che non vi siano parti usurate o danneggiate. Sostituire le parti usurate o danneggiate. Controllare sempre l'isolamento del cavo di alimentazione e della prolunga utilizzati e assicurarsi che il cavo non sia tagliato o usurato. I cavi tagliati o usurati e i connettori danneggiati devono essere sostituiti prima di utilizzare il soffiatore-aspiratore. Per motivi di sicurezza, verificare sempre che non vi sia materiale all'interno dell'unità prima del funzionamento. Prima di utilizzare l'utensile, controllare sempre il funzionamento dell'interruttore differenziale (salvavita - RCD).

Utilizzare solo ricambi raccomandati per questo prodotto. Prestare attenzione durante la riparazione o la regolazione dell'utensile. Non utilizzare mai il prodotto se è stato modificato in qualche modo.

Funzionamento dello strumento

Controllare sempre che nell'area in cui si intende utilizzare l'utensile non vi siano cavi, altri ostacoli, ecc. che possono danneggiare l'unità e causare lesioni all'operatore. Non introdurre mai nell'utensile oggetti duri come pietre, bottiglie, lattine o pezzi di metallo. Possono danneggiare la macchina ed eventualmente ferire l'operatore e gli astanti. Non utilizzare mai l'utensile in presenza di persone, in particolare bambini o animali, nelle vicinanze. Non permettere mai a persone che non conoscono queste istruzioni di utilizzare l'utensile. Se possibile, evitare di utilizzare l'utensile in condizioni di bagnato. Imparare ad arrestare rapidamente l'utensile in caso di emergenza.

Non utilizzare mai l'utensile se una delle protezioni è danneggiata, installata in modo errato o non montata. Prima di utilizzare l'utensile, accertarsi di aver assunto una postura sicura. Assicurarsi che tutti i dadi e i bulloni siano saldamente serrati prima di avviare l'utensile. Utilizzare l'utensile solo in ambienti asciutti. Non utilizzare l'utensile se il dispositivo di sicurezza è difettoso o se manca una parte protettiva.

Durante la pulizia è necessario prestare particolare attenzione. La pulizia deve essere effettuata solo con l'utensile spento e scollegato dall'alimentazione per evitare lesioni. Assicurarsi che il cavo e l'eventuale prolunga utilizzata non siano danneggiati, siano avvolti correttamente e non siano attorcigliati.

Staccare la spina dall'alimentatore:

Prima di appoggiare l'utensile a terra.

Prima di rimuovere gli oggetti che causano un'ostruzione.

Prima di controllare, pulire o eseguire qualsiasi intervento sull'utensile.

Se l'utensile aspira accidentalmente un oggetto, fermarlo immediatamente e non utilizzarlo finché non è stato controllato e non si è certi che l'utensile sia sicuro.

Se l'utensile emette un rumore insolito o inizia a vibrare in modo anomalo, interrompere immediatamente il funzionamento, scollegare l'utensile dall'alimentazione e indagare sulla causa. Vibrazioni eccessive possono causare danni all'utensile e lesioni all'operatore.

⚠️ Rischi residui

Anche quando l'utensile viene utilizzato come previsto, non è possibile eliminare tutti i rischi. L'uso dell'utensile può comportare i seguenti rischi:

- 1) Danni ai polmoni se non si utilizza una maschera antipolvere.
- 2) Danni all'udito in caso di mancato utilizzo di protezioni acustiche.
- 3) Problemi di salute dovuti all'emissione di vibrazioni se l'elettroscopio viene utilizzato in modo continuativo per lunghi periodi di tempo o se non viene sottoposto a una manutenzione adeguata.

ATTENZIONE! Questo strumento genera un campo elettromagnetico durante il funzionamento. Questo campo può in alcuni casi interferire con impianti medici attivi o passivi. Per ridurre il rischio di lesioni gravi o morte, le persone con impianti medici devono consultare il proprio medico e il produttore dell'impianto medico prima di utilizzare la macchina.

USO PREVISTO

La macchina deve essere utilizzata solo per soffiare o raccogliere foglie e detriti. Un uso improprio dell'attrezzo può causare danni all'attrezzo stesso o gravi lesioni all'operatore.

MONTAGGIO E REGOLAZIONI

Attenzione!

La macchina non deve essere utilizzata o accesa prima di essere stata completamente montata.

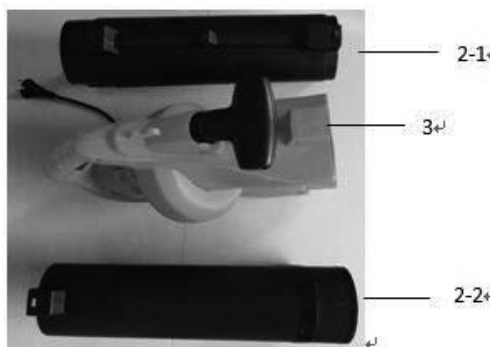

Montaggio

1. Estrarre i due tubi, il corpo e le tre viti. L'utente deve assemblare il tubo (2-2). Inserire il tubo (2-1) con forza. Serrare la vite finché non sono ben collegati. Vedere fig. 3, quindi inserire l'intero tubo nel corpo della macchina e fissarlo saldamente con le altre due viti (vedere fig. 4).

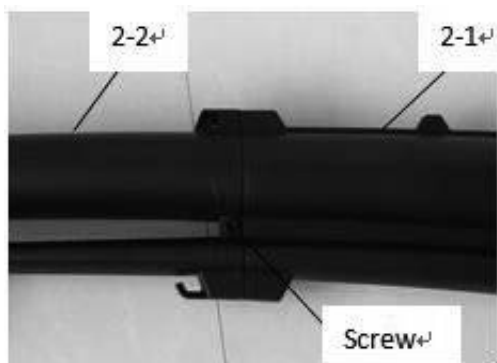

Fig. 3

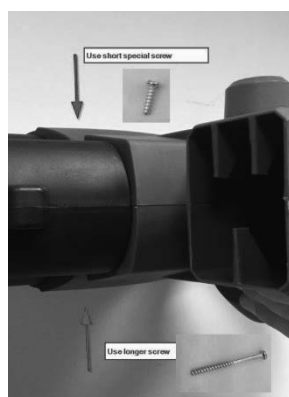

Fig. 4

ATTENZIONE: SE UNA PARTE È USURATA O DANNEGGIATA, NON COLLEGARLA ALL'UTENSILE SE PRIMA NON È STATA SOSTITUITA LA PARTE USURATA O DANNEGGIATA.

Montaggio del sacco di raccolta dei detriti (Fig. 5 e Fig. 6)

Prima di installare il sacco di raccolta dei detriti, accertarsi che la leva di selezione (modalità soffiante/aspirante) funzioni senza problemi e non sia ostruita da detriti dovuti all'uso precedente. Fissare il gancio del sacco di raccolta al tubo (Fig. 5) e quindi individuare la staffa del sacco di raccolta detriti per inserire il tubo della curva (Fig. 6).



Fig. 5



Fig. 6

Avvio dello strumento

Prima di avviare l'utensile, accertarsi che i due tubi (aspiratore/soffiatore) e il corpo macchina siano posizionati correttamente.

Funzionamento dello strumento

Non tentare di aspirare detriti bagnati. Lasciare asciugare le foglie cadute, ecc. prima di utilizzare l'attrezzo. L'attrezzo è in grado di raccogliere foglie, carta, piccoli ramoscelli e trucioli di legno. Quando l'utensile funziona in modalità di aspirazione, i detriti vengono raccolti attraverso il tubo di aspirazione e raccolti nel sacchetto. I detriti vengono parzialmente triturati quando passano attraverso la ventola.

Attenzione! Eventuali oggetti duri come pietre, contenitori di vetro, ecc. danneggiano il ventilatore.

Importante

Non utilizzare l'attrezzo per aspirare acqua o detriti molto bagnati. Non utilizzare mai l'attrezzo senza il sacchetto di raccolta dei detriti.

Modalità di funzionamento

ATTENZIONE! SE IL CAVO È DANNEGGIATO, DEVE ESSERE SOSTITUITO PRIMA DI UTILIZZARE IL SOFFIATORE.

SOFFIATORE

Controllare l'area da trattare prima di iniziare. Rimuovere eventuali oggetti o detriti che potrebbero essere lanciati, incastrati o impigliarsi nel soffiatore. Selezionare la modalità di soffiaggio utilizzando la leva selettiva sul lato dell'utensile (Fig. 7) e accenderla. Con la macchina appoggiata sulle ruote, spostarla in avanti, dirigendo l'ugello verso i detriti da rimuovere.

In alternativa, tenere l'ugello appena sopra il terreno e ruotare la macchina da un lato all'altro, spostandosi in avanti e puntando l'ugello sui detriti da rimuovere. Soffiare i detriti in un punto comodo e poi utilizzare la funzione di aspirazione per raccogliere i detriti.

ASPIRAZIONE

Controllare l'area da montare prima di iniziare. Rimuovere eventuali oggetti o detriti che possono essere lanciati o impigliarsi nell'unità. Selezionare la modalità di aspirazione utilizzando la leva di selezione sul lato dell'utensile (Fig. 7) e accenderla. Con l'utensile appoggiato sulle ruote, spostarlo in avanti, dirigendo l'ugello verso i detriti da raccogliere. In alternativa, con l'utensile appena al di sopra del terreno, ruotarlo da un lato all'altro, spostandolo in avanti e dirigendo l'ugello verso i detriti da raccogliere. Non spingere l'ugello nei detriti per non bloccare il tubo di aspirazione e ridurre le prestazioni dell'attrezzo.

I materiali organici come le foglie contengono una grande quantità di acqua che può farli aderire all'interno del tubo di aspirazione. Per evitare che il materiale si attacchi al tubo, è necessario lasciarlo asciugare per alcuni giorni.

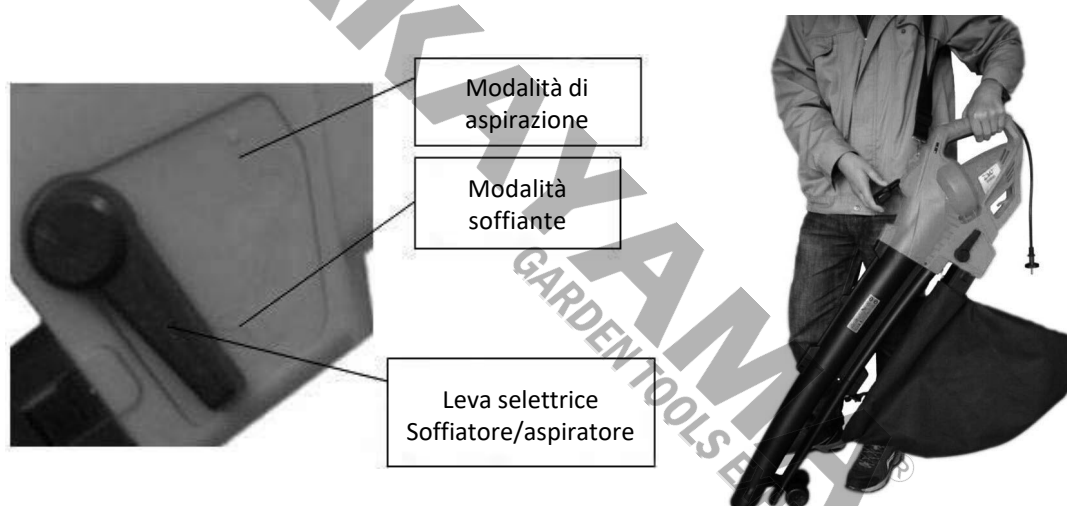

ATTENZIONE: QUANDO SI RIMUOVONO LE FOGLIE TRITURATE, SCOLLEGARE IL CAVO DALLA PRESA DI CORRENTE E POSIZIONARE L'INTERRUTTORE SU OFF.

MANUTENZIONE, PULIZIA E STOCCAGGIO

Attenzione! Prima di effettuare qualsiasi controllo o intervento di manutenzione, scollegare l'utensile dalla rete elettrica. Controllare regolarmente la macchina prima di iniziare i lavori. Assicurarsi che tutti i dadi, i bulloni e le viti siano serrati e che i dispositivi di protezione siano montati correttamente. Tutte le parti danneggiate e usurate devono essere sostituite per garantire la sicurezza d'uso dell'utensile. Non lasciare mai materiale nell'utensile o nel sacco di raccolta dei detriti. Se non si rimuove prima il materiale presente nell'utensile o nel sacco di raccolta dei detriti, si possono verificare lesioni durante l'avviamento dell'utensile.

Dopo l'uso, l'utensile deve essere pulito a fondo. Assicurarsi che l'attrezzo sia spento e scollegato dall'alimentazione. Rimuovere e svuotare il sacco di raccolta dei detriti. Assicurarsi che la leva di selezione della modalità (soffiante-aspirante) funzioni regolarmente e non sia ostruita da detriti. Rimuovere i detriti attaccati alla ventola o al tubo con una spazzola.

Mantenere sempre pulite le fessure di ventilazione dell'alloggiamento del motore. Pulire l'alloggiamento del motore solo con un panno umido e non utilizzare detersivi o solventi. Tali sostanze chimiche possono danneggiare le parti in plastica della macchina. Infine, asciugare con cura l'alloggiamento del motore. Conservare l'apparecchio in un luogo asciutto e fuori dalla portata dei bambini. Se è necessario sostituire il cavo di alimentazione, l'operazione deve essere eseguita dal produttore o da un suo rappresentante per evitare di mettere a rischio la vostra sicurezza.

ATTENZIONE: PER LA VOSTRA SICUREZZA, QUESTO STRUMENTO È A DOPPIO ISOLAMENTO PER EVITARE SCOSSE ELETTRICHE, INCENDI E LESIONI.

* Il produttore si riserva il diritto di apportare modifiche minori al design e alle specifiche tecniche del prodotto senza preavviso, a meno che tali modifiche non influiscano significativamente sulle prestazioni e sulla sicurezza dei prodotti. Le parti descritte/illustrate nelle pagine del manuale che avete tra le mani possono riguardare anche altri modelli della linea di prodotti del produttore con caratteristiche simili e potrebbero non essere incluse nel prodotto appena acquistato.

* Per garantire la sicurezza e l'affidabilità del prodotto e la validità della garanzia, tutti gli interventi di riparazione, ispezione o sostituzione, compresa la manutenzione e le regolazioni speciali, devono essere eseguiti esclusivamente da tecnici del servizio di assistenza autorizzato dal produttore.

* Utilizzare sempre il prodotto con l'attrezzatura fornita. L'utilizzo del prodotto con apparecchiature non in dotazione può causare malfunzionamenti o addirittura lesioni gravi o morte. Il produttore e l'importatore non sono responsabili per lesioni e danni derivanti dall'uso di apparecchiature non conformi.

Διαβάστε προσεκτικά τις οδηγίες χρήσης πριν χρησιμοποιήσετε το εργαλείο, για την προσωπική σας ασφάλεια.

ΕΠΕΞΗΓΗΣΗ ΣΥΜΒΟΛΩΝ



Διαβάστε το εγχειρίδιο πριν χρησιμοποιήσετε το εργαλείο.



Κρατήστε τα χέρια μακριά από τον περιστρεφόμενο ανεμιστήρα.



Μην χρησιμοποιείτε το εργαλείο στη βροχή και μην το αφήνετε έξω ενώ βρέχει.



Φορέστε προστατευτικά ακοής



Σύμβολο εργαλείων κλάσης II (Διπλή μόνωση)



Υπάρχει κίνδυνος να πεταχτούν πέτρες και άλλα αντικείμενα από τη συσκευή. Κρατήστε τους παρευρισκόμενους και κατοικίδια ζώα σε ασφαλή απόσταση.



Πάντοτε να αποσυνδέετε το εργαλείο από το ρεύμα πριν το καθαρίσετε ή το επισκευάσετε ή αν έχει υποστεί ζημιά.



Αφαιρέστε αμέσως το βύσμα από το ρεύμα εάν το καλώδιο είναι κατεστραμμένο ή κομμένο.



Φορέστε προστατευτική μάσκα σκόνης.



Συμμορφώνεται με τα βασικά ισχύοντα πρότυπα ασφαλείας των ευρωπαϊκών οδηγιών.



Τα απόβλητα ηλεκτρικών προϊόντων δεν πρέπει να απορρίπτονται μαζί με τα οικιακά απορρίμματα. Ανακυκλώστε σε κατάλληλες εγκαταστάσεις. Συμβουλευτείτε τον τοπικό σας αντιπρόσωπο για την ανακύκλωση.



ΜΕΡΗ ΤΟΥ ΕΡΓΑΛΕΙΟΥ

1. Ρόδα
2. Σωλήνας
3. Σώμα
4. Βοηθητική λαβή
5. Οπή για γάντζο ζώνης
6. Ζώνη ώμου
7. Διακόπτης ενεργοποίησης
8. Μοχλός επιλογής λειτουργίας (φουσητήρας/απορροφητήρας)
9. Σάκος συλλογής

**ΤΕΧΝΙΚΑ ΧΑΡΑΚΤΗΡΙΣΤΙΚΑ**

Μοντέλο	EB3500
Τάση / Συχνότητα	230V - 50Hz
Ισχύς	3000 W
Στροφές	15.000 rpm
Ταχύτητα	270 km/h
Ροή αέρα	13,2 m ³ /min
Σάκος συλλογής	35 L
Βάρος	3.0 kg
Επίπεδο Ηχητικής Πίεσης	83,54dB(A) K=3dB
Επίπεδο Ηχητικής Ισχύος	101,08dB(A) K=3dB
Επίπεδο Κραδασμών	7,655m/s ² K=1,5m/s ²
Άλλα χαρακτηριστικά	3 σε 1: Φουσητήρας, απορροφητήρας, θρυμματιστής

Χρησιμοποιείστε προστατευτικά ακοής κατά τη χρήση του ηλεκτρικού εργαλείου.

ΠΡΟΣΟΧΗ!

Η εκπομπή κραδασμών κατά την χρήση του ηλεκτρικού εργαλείου μπορεί να διαφέρει από τη δηλωμένη συνολική τιμή ανάλογα με τους τρόπους με τους οποίους χρησιμοποιείται το εργαλείο. Υπάρχει ανάγκη να προσδιοριστούν τα μέτρα ασφαλείας για την προστασία του χειριστή που βασίζονται σε μια εκτίμηση της έκθεσης υπό τις πραγματικές συνθήκες χρήσης.

ΓΕΝΙΚΕΣ ΟΔΗΓΙΕΣ ΑΣΦΑΛΕΙΑΣ

Πριν επιχειρήσετε να χρησιμοποιήσετε αυτό το εργαλείο, είναι σημαντικό να διαβάσετε, να κατανοήσετε και να ακολουθήσετε αυτές τις οδηγίες πολύ προσεκτικά.

Αυτή η συσκευή δεν προορίζεται για χρήση από άτομα (συμπεριλαμβανομένων των παιδιών) με μειωμένες σωματικές, αισθητηριακές ή διανοητικές ικανότητες ή έλλειψη εμπειρίας και γνώσης, εκτός εάν έχουν δοθεί οδηγίες και επίβλεψη σχετικά με τη χρήση της συσκευής από άτομο υπεύθυνο για την ασφάλειά τους.

Τα παιδιά θα πρέπει να επιβλέπονται για να βεβαιωθείτε ότι δεν παίζουν με τη συσκευή.

1) Εκπαίδευση

- Διαβάστε προσεκτικά τις οδηγίες. Να είστε εξοικειωμένοι με τα χειριστήρια και τη σωστή χρήση της συσκευής.
- Ποτέ μην αφήνετε παιδιά να χρησιμοποιούν τη συσκευή.
- Ποτέ μην αφήνετε άτομα που δεν έχουν εξοικειωθεί με τις παρούσες οδηγίες να χρησιμοποιήσουν αυτό το εργαλείο. Οι τοπικοί κανονισμοί ενδέχεται να περιορίζουν την ηλικία του χειριστή.
- Ποτέ μην λειτουργείτε τη συσκευή όταν υπάρχουν γύρω σας άλλοι άνθρωποι, παιδιά ή κατοικίδια ζώα.
- Ο χειριστής είναι υπεύθυνος για ατυχήματα ή κινδύνους που συμβαίνουν σε άλλα άτομα ή στην περιουσία τους.

2) Προετοιμασία

- Κατά τη λειτουργία της συσκευής, να φοράτε πάντα κατάλληλα υποδήματα και μακρύ παντελόνι.
- Μη φοράτε χαλαρά ρούχα ή κοσμήματα που μπορούν να τραβηχτούν στην είσοδο αέρα. Κρατήστε δεμένα τα μακριά μαλλιά και μακριά από τις εισόδους αέρα.
- Φορέστε προστατευτικά γυαλιά κατά τη λειτουργία του εργαλείου.
- Για να αποφευχθεί ο ερεθισμός λόγω σκόνης συνιστάται η χρήση μιας μάσκας.
- Πριν τη χρήση, ελέγξτε το καλώδιο τροφοδοσίας και προέκτασης για σημάδια ζημιάς και φθορών. Μην χρησιμοποιείτε τη συσκευή με ελαττωματικά προστατευτικά ή χωρίς συσκευές ασφαλείας, όπως για παράδειγμα συλλέκτη υπολειμμάτων στη θέση της.
- Χρησιμοποιείτε μόνο ένα καλώδιο προέκτασης που είναι ανθεκτικό στις καιρικές συνθήκες.

3) Λειτουργία

- Πάντοτε να κατευθύνετε το καλώδιο προς τα πίσω μακριά από τη συσκευή.
- Εάν ένα καλώδιο υποστεί ζημιά κατά τη χρήση, αποσυνδέστε το καλώδιο τροφοδοσίας από το δίκτυο αμέσως. ΜΗΝ ΑΚΟΥΜΠΑΤΕ ΤΟ ΚΑΛΩΔΙΟ ΠΡΙΝ ΑΠΟ ΤΗΝ ΑΠΟΣΥΝΔΕΣΗ ΤΗΣ ΤΡΟΦΟΔΟΣΙΑΣ ΡΕΥΜΑΤΟΣ.
- Εάν το καλώδιο τροφοδοσίας είναι κατεστραμμένο, πρέπει να αντικατασταθεί από τον κατασκευαστή, τον αντιπρόσωπο σέρβις ή τα άτομα με παρόμοια ειδικευση, προκειμένου να αποφευχθεί ο κίνδυνος.
- Μην μεταφέρετε τη συσκευή τραβώντας την από το καλώδιο.
- Αποσυνδέστε το εργαλείο από το ρεύμα, κάθε φορά που απομακρύνετε από το εργαλείο, πριν από τον καθαρισμό, πριν από τον έλεγχο ή τις εργασίες στο εργαλείο και τέλος, εάν η μονάδα αρχίσει να δονείται ασυνήθιστα.
- Να λειτουργείτε το εργαλείο την ημέρα, ή με καλό φωτισμό.
- Μην τεντώνετε και να διατηρείτε την ισορροπία σας ανά πάσα στιγμή.
- Προσέξτε τον βηματισμό σας όταν δουλεύετε σε πλαγιές.
- Πάντα να περπατάτε και να μην τρέχετε.
- Διατηρήστε όλες τις εισόδους αέρα ψύξης καθαρές και ανεμπόδιστες.
- Μην φυσάτε τα υπολείμματα προς την κατεύθυνση των παρευρισκόμενων.
- Συνιστάται η χρήση τσουγκράνας ή σκούπας για την χαλάρωση των υπολειμμάτων πριν από τη χρήση του φυσητήρα / απορροφητήρα.

- Συνιστάται να υγραίνετε ελαφρά την επιφάνεια σε σκονισμένες συνθήκες.
- 4) Συντήρηση και Αποθήκευση
- Κρατήστε όλα τα παξιμάδια, τα μπουλόνια και οι βίδες σφιχτά για να βεβαιωθείτε ότι η συσκευή βρίσκεται σε καλή λειτουργική κατάσταση κατάστασης λειτουργίας.
 - Ελέγχετε συχνά το σάκο απορριμμάτων για φθορά.
 - Αντικαταστήστε φθαρμένα ή κατεστραμμένα εξαρτήματα.
 - Χρησιμοποιείτε μόνο γνήσια ανταλλακτικά και αξεσουάρ.
 - Αποθηκεύετε τη συσκευή μόνο σε ξηρό μέρος.

ΑΣΦΑΛΗΣ ΛΕΙΤΟΥΡΓΙΑ

Εξοικειωθείτε με το ηλεκτρικό εργαλείο

Είναι σημαντικό να έχετε διαβάσει και καταλάβει το εγχειρίδιο οδηγιών σας και οποιαδήποτε ετικέτα που βρίσκεται πάνω στο ηλεκτρικό εργαλείο. Μάθετε τις εφαρμογές του εργαλείου καθώς και τους περιορισμούς και τους πιθανούς κινδύνους που σχετίζονται με τη χρήση του.

Περιβάλλον Εργασίας

Μην εκθέτετε το ηλεκτρικό εργαλείο στη βροχή ή κάνετε χρήση σε υγρές συνθήκες. Κρατήστε την περιοχή εργασίας καλά φωτισμένη. Μη χρησιμοποιείτε ηλεκτρικά εργαλεία σε περιοχές όπου υπάρχει κίνδυνος έκρηξης ή πυρκαγιάς από εύφλεκτα υλικά, χρώματα, βερνίκια, βενζίνη κλπ.

Ηλεκτρική ασφάλεια

Αποφύγετε την επαφή του σώματος με γείωση ή γειωμένη επιφάνεια (π.χ. σωλήνες, θερμαντικά σώματα, εύρος και ψυγεία).

Προσοχή στα παιδιά και στα κατοικίδια ζώα

Τα παιδιά και τα κατοικίδια ζώα θα πρέπει να παραμένουν εκτός του χώρου εργασίας. Τα παιδιά δεν πρέπει να επιτρέπεται να αγγίζουν ή να χειρίζονται μηχανήματα ή να αγγίζουν τα καλώδια προέκτασης. Όλα τα ηλεκτρικά εργαλεία πρέπει να φυλάσσονται μακριά από παιδιά, κατά προτίμηση αποθηκευμένα ή κλειδωμένα σε ένα ασφαλές ερμάριο ή δωμάτιο όταν δεν χρησιμοποιούνται.

Χρησιμοποιήστε τα σωστά εργαλεία

Επιλέξτε το σωστό εργαλείο για την εκάστοτε εργασία. Μη χρησιμοποιείτε το εργαλείο για μια εργασία για την οποία δεν σχεδιάστηκε να εκτελεί.

Προσωπική Ασφάλεια

Ρουχισμός

Μη φοράτε χαλαρά ρούχα ή κοσμήματα που μπορούν να πιαστούν σε κινούμενα εξαρτήματα.

Μαλλιά

Τα μακριά μαλλιά πρέπει να είναι δεμένα πίσω.

Προστασία ματιών

Η χρήση προστατευτικών γυαλιών είναι υποχρεωτική (τα κανονικά γυαλιά δεν επαρκούν για την προστασία των ματιών).

Προστασία ακοής

Η χρήση προστατευτικών ακοής συνιστάται σε περίπτωση εκτεταμένης χρήσης του εργαλείου.

Υποδήματα

Όταν υπάρχει κίνδυνος τραυματισμού λόγω πτώσης βαρέων αντικειμένων πάνω στα πόδια του χρήστη ή υπάρχει κίνδυνος ολίσθησης σε βρεγμένα ή ολισθηρά δάπεδα, πρέπει να φοριούνται κατάλληλα αντιολισθητικά υποδήματα.

Προστασία για το κεφάλι

Όταν υπάρχει κίνδυνος να πέσουν αντικείμενα ή να χτυπήσετε το κεφάλι σας σε προεξέχοντα ή χαμηλού επιπέδου εμπόδια, πρέπει να φορεθεί ένα σκληρό καπέλο (κράνος).

Μην κακομεταχειρίζεστε το καλώδιο τροφοδοσίας

Ποτέ μην τραβάτε το καλώδιο τροφοδοσίας για να το αποσυνδέσετε από την πρίζα. Ποτέ μην μεταφέρετε το ηλεκτρικό εργαλείο από το καλώδιο τροφοδοσίας του. Κρατήστε το καλώδιο ρεύματος μακριά από θερμότητα, λάδι, διαλύτες και αιχμηρές άκρες. Εάν το καλώδιο τροφοδοσίας καταστραφεί, αντικαταστήστε το από εξουσιοδοτημένο συνεργείο.

Μην τεντώνεστε

Μην τεντώνεστε, διατηρείτε σταθερή στάση του σώματος και την ισορροπία σας ανά πάσα στιγμή.

Διατηρήστε το εργαλείο με προσοχή

Ακολουθήστε τις οδηγίες για τη λίπανση και την αλλαγή εξαρτημάτων. Ελέγχετε τακτικά το καλώδιο τροφοδοσίας του εργαλείου και εάν υπάρχει ζημιά, να αντικατασταθεί από εξουσιοδοτημένο συνεργείο. Ελέγχετε τακτικά τα καλώδια προέκτασης και αν υπάρχει βλάβη, αντικαταστήστε τα. Κρατήστε τα χερούλια στεγνά, καθαρά και απαλλαγμένα από λάδια και γράσα. Βεβαιωθείτε ότι οι υποδοχές εξαερισμού διατηρούνται καθαρές και απαλλαγμένες από σκόνη ανά πάσα στιγμή. Ενδέχεται να προκληθεί υπερθέρμανση και ζημιά του κινητήρα σε περίπτωση μπλοκαρίσματος των εγκοπών εξαερισμού.

Αποσυνδέστε τα ηλεκτρικά εργαλεία

Βεβαιωθείτε ότι τα ηλεκτρικά εργαλεία αποσυνδέονται από την παροχή ρεύματος όταν δεν χρησιμοποιούνται, πριν από τη συντήρηση, τη λίπανση ή την πραγματοποίηση ρυθμίσεων και κατά την αλλαγή εξαρτημάτων.

Αφαιρέστε τα κλειδιά ρύθμισης**Αποφύγετε την ακούσια εκκίνηση**

Βεβαιωθείτε ότι ο διακόπτης βρίσκεται στη θέση OFF πριν συνδέσετε το ηλεκτρικό εργαλείο στην τροφοδοσία ρεύματος.

Καλώδια προέκτασης και μηχανισμοί

Η συσκευή θα πρέπει να τροφοδοτείται μέσω διάταξης προστασίας έναντι ρεύματος διαρροής (ρελέ διαρροής) με ρεύμα ενεργοποίησης που δεν υπερβαίνει τα 30 mA. Όταν το ηλεκτρικό εργαλείο πρόκειται να χρησιμοποιηθεί σε εξωτερικούς χώρους, χρησιμοποιήστε μόνο καλώδια προέκτασης που προορίζονται για χρήση σε εξωτερικούς χώρους. Πάντα να ξετυλίγετε πλήρως όλα τα καλώδια προέκτασης. Για καλώδια προέκτασης έως 15 μέτρα χρησιμοποιήστε διατομή καλωδίου 1,5 mm². Για καλώδια επέκτασης άνω των 15 μέτρων, αλλά λιγότερο από 40 μέτρα χρησιμοποιήστε διατομή καλωδίου 2,5 mm². Να αντικαθιστάτε πάντα το καλώδι ο προέκτασης αν έχει υποστεί ζημιά πριν από τη χρήση του εργαλείου. Προστατέψτε το καλώδιο προέκτασης από αιχμηρά αντικείμενα, υπερβολική θερμότητα και υγρά ή υγρασία στο περιβάλλον.

Μείνετε σε εγρήγορση

Προσέξτε τι κάνετε, χρησιμοποιήστε κοινή λογική και μην χειρίζεστε το ηλεκτρικό εργαλείο σε περίπτωση κόπωσης, εάν παίρνετε φάρμακα που προκαλούν υπνηλία ή αν βρίσκεστε υπό την επήρεια αλκοόλ.

Έλεγχος για κατεστραμμένα εξαρτήματα

Πριν χρησιμοποιήσετε τα εργαλεία ηλεκτρικού ρεύματος, πρέπει να ελέγξετε προσεκτικά το εργαλείο για να διαπιστώσετε ότι θα λειτουργήσει σωστά και θα εκτελέσει την προβλεπόμενη λειτουργία του. Ελέγξτε τη σωστή ευθυγράμμιση των κινούμενων εξαρτημάτων, εξασφαλίζοντας ότι δεν δεσμεύονται. Ελέγξτε για σπασμένα ή ελλείποντα εξαρτήματα και αντικαταστήστε τα ή παραδώστε τα σε εξουσιοδοτημένο κέντρο σέρβις για να επισκευαστούν. Κάθε μέρος του ηλεκτρικού εργαλείου που έχει υποστεί βλάβη πρέπει να επισκευάζεται ή να αντικαθίσταται από εξουσιοδοτημένο κέντρο σέρβις. Κάθε διακόπτης που δεν λειτουργεί σωστά πρέπει να αντικαθίσταται από εξουσιοδοτημένο κέντρο σέρβις. Μην χρησιμοποιείτε το ηλεκτρικό εργαλείο αν ο διακόπτης ON / OFF δεν ενεργοποιεί και απενεργοποιεί το ηλεκτρικό εργαλείο.

ΠΡΟΣΟΧΗ!

Απαγορεύεται η οποιαδήποτε τροποποίηση του ηλεκτρικού εργαλείου. Η χρήση εξαρτημάτων πέρα από αυτών που συνιστώνται από το παρόν εγχειρίδιο μπορεί να προκαλέσει ζημιά στο ηλεκτρικό εργαλείο και τραυματισμό του χειριστή. Το ηλεκτρικό εργαλείο πρέπει να επισκευαστεί από εξειδικευμένο άτομο. Το παρόν ηλεκτρικό εργαλείο συμμορφώνεται με τα εθνικά και διεθνή πρότυπα και τις απαιτήσεις ασφάλειας. Οι επισκευές πρέπει να εκτελούνται μόνο από εξειδικευμένα άτομα και χρησιμοποιώντας αυθεντικά ανταλλακτικά. Διαφορετικά, ενδέχεται να προκύψει σοβαρός κίνδυνος για τον χρήστη.

Προφυλάξεις κατά της πυρκαγιάς

Κατά τη χρήση ορισμένων ηλεκτρικών εργαλείων μέσα στο σπίτι ή στο εργαστήριο πρέπει να τηρούνται γενικές προφυλάξεις κατά της πυρκαγιάς. Ως προφύλαξη συνιστάται να ζητείται η γνώμη ενός ειδικού σχετικά με την απόκτηση και τη χρήση κατάλληλου πυροσβεστήρα.

ΕΙΔΙΚΕΣ ΟΔΗΓΙΕΣ ΑΣΦΑΛΕΙΑΣ**ΦΥΣΗΤΗΡΑΣ- ΑΠΟΡΡΟΦΗΤΗΡΑΣ****ΠΡΟΣΟΧΗ!**

Ποτέ μην επιτρέπετε σε παιδιά ή άτομα που δεν έχουν διαβάσει ή/και δεν έχουν κατανοήσει αυτές τις οδηγίες να χρησιμοποιούν τον φυσητήρα-απορροφητήρα. Μη χρησιμοποιείτε τον φυσητήρα-απορροφητήρα για οποιονδήποτε άλλο σκοπό εκτός αυτών που περιγράφονται σε αυτές τις οδηγίες. Διαβάστε αυτές τις οδηγίες προσεκτικά. Μάθετε τι κάνουν τα χειριστήρια και μάθετε πώς να χρησιμοποιείτε το μηχάνημα σωστά και με ασφάλεια. Ο χρήστης είναι υπεύθυνος για τυχόν ατυχήματα που συμβαίνουν σε άλλους ανθρώπους ή στην περιουσία τους. Προετοιμασία

Να φοράτε πάντα κατάλληλα ρούχα, γάντια και παπούτσια. Συνιστάται η χρήση εγκεκριμένων προστατευτικών γυαλιών. Πριν χρησιμοποιήσετε το φυσητήρα-απορροφητήρα, βεβαιωθείτε πως κανένα εξάρτημα δεν έχει φθαρεί ή υποστεί οποιαδήποτε άλλη ζημιά. Αντικαταστήστε τυχόν φθαρμένα ή κατεστραμμένα μέρη. Ελέγχετε πάντοτε τη μόνωση του καλωδίου τροφοδοσίας και του καλωδίου προέκτασης που χρησιμοποιείται και βεβαιωθείτε ότι το καλώδιο δεν έχει κοπή ή φθαρεί. Οποιοδήποτε καλώδιο που έχει κοπή ή φθαρεί και οι φθαρμένοι σύνδεσμοι πρέπει να αντικαθίστανται πριν από τη χρήση του φυσητήρα-απορροφητήρα. Για λόγους ασφαλείας, πάντα να ελέγχετε ότι δεν έχει μείνει υλικό στον φυσητήρα-απορροφητήρα πριν ξεκινήσετε. Να ελέγχετε πάντοτε το ρελέ διαρροής πριν από τη χρήση του εργαλείου για να διαπιστώσετε αν λειτουργεί κανονικά.

Χρησιμοποιείτε μόνο ανταλλακτικά που συνιστώνται για αυτό το προϊόν. Προσέχετε κατά την επιδιόρθωση ή τη ρύθμιση του εργαλείου. Ποτέ μην χρησιμοποιείτε το προϊόν αν έχει υποστεί οποιαδήποτε τροποποίηση.

Χρήση του φυσητήρα-απορροφητήρα

Ελέγχετε πάντοτε την περιοχή που πρόκειται να κάνετε χρήση του εργαλείου, για καλώδια και άλλα εμπόδια κ.λπ., τα οποία μπορούν να προκαλέσουν βλάβη στον φυσητήρα-απορροφητήρα και τραυματισμό του χειριστή. Ποτέ μην τροφοδοτείτε σκληρά αντικείμενα όπως πέτρες, μπουκάλια, κουτάκια ή κομμάτια μετάλλου στο φυσητήρα-απορροφητήρα. Μπορούν να προκαλέσουν ζημιά στο μηχάνημα και ενδεχομένως να τραυματίσουν τον χειριστή και τους παρευρισκόμενους. Ποτέ μην χρησιμοποιείτε το εργαλείο αν υπάρχουν άνθρωποι, ιδιαίτερα παιδιά ή ζώα, σε κοντινή απόσταση. Μην αφήνετε ποτέ κανένα άτομο που δεν είναι εξοικειωμένο με αυτές τις οδηγίες να χειρίζεται αυτό το εργαλείο. Αποφύγετε τη λειτουργία του φυσητήρα-απορροφητήρα σε υγρές συνθήκες, όπου είναι δυνατόν. Μάθετε πώς να σταματάτε γρήγορα τον φυσητήρα-απορροφητήρα σε περίπτωση έκτακτης ανάγκης.

Ποτέ μην χειρίζεστε τον φυσητήρα-απορροφητήρα αν κάποιο προστατευτικό εξάρτημα έχει υποστεί ζημιά, έχει τοποθετηθεί εσφαλμένα ή δεν έχει τοποθετηθεί. Βεβαιωθείτε ότι έχετε πάρει ασφαλή στάση σώματος πριν χρησιμοποιήσετε το φυσητήρα-απορροφητήρα. Βεβαιωθείτε ότι όλα τα παξιμάδια και τα μπουλόνια είναι καλά σφιγμένα πριν ξεκινήσετε τον φυσητήρα-απορροφητήρα. Χρησιμοποιείτε τον φυσητήρα-απορροφητήρα μόνο σε ξηρό περιβάλλον. Μην χρησιμοποιείτε τον φυσητήρα-απορροφητήρα εάν έχει ελαττωματική συσκευή ασφαλείας ή αν λείπει κάποιο προστατευτικό εξάρτημα.

Κατά τον καθαρισμό πρέπει να δίνεται ιδιαίτερη προσοχή. Αυτό πρέπει να γίνεται μόνο με τον φυσητήρα-απορροφητήρα απενεργοποιημένο και αποσυνδεδεμένο από την παροχή ρεύματος για την αποφυγή τραυματισμού. Βεβαιωθείτε ότι το καλώδιο και οποιοδήποτε καλώδιο προέκτασης που χρησιμοποιείται δεν έχει υποστεί ζημιά, έχει τυλιχθεί σωστά και δεν έχει τσακιστεί.

Αφαιρέστε το φιν από την παροχή ρεύματος:

Πριν αφήσετε κάτω τον φυσητήρα-απορροφητήρα.

Πριν καθαρίσετε μπλοκαρισμένα σημεία.

Πριν ελέγξετε, καθαρίσετε ή πραγματοποιήσετε οποιαδήποτε εργασία στο εργαλείο.

Αν το εργαλείο κατά λάθος απορροφήσει ένα αντικείμενο σταματήστε το αμέσως και μην χρησιμοποιήσετε το εργαλείο μέχρι να ελεγχθεί και είστε βέβαιοι ότι ολόκληρος ο φυσητήρας-απορροφητήρας είναι ασφαλής για χρήση.

Αν ο φυσητήρας-απορροφητήρας παράγει ασυνήθιστο θόρυβο ή αρχίσει να δονείται ασυνήθιστα, σταματήστε τη λειτουργία του αμέσως, αφαιρέστε το φιν από την παροχή ρεύματος και διερευνήστε την αιτία. Η υπερβολική δόνηση μπορεί να προκαλέσει βλάβη στο εργαλείο και τραυματισμό στον χειριστή.



Υπολειπόμενοι κίνδυνοι

Ακόμα και όταν το εργαλείο χρησιμοποιείται όπως προβλέπεται, δεν είναι δυνατόν να εξλειφθούν όλοι οι κίνδυνοι. Οι ακόλουθοι κίνδυνοι μπορεί να προκύψουν λόγω χρήσης του εργαλείου:

- 1) Βλάβη στους πνεύμονες εάν δεν χρησιμοποιείται μάσκα σκόνης.
- 2) Βλάβη στην ακοή, εάν δεν χρησιμοποιούνται προστατευτικά ακοής.
- 3) Προβλήματα υγείας που οφείλονται στην εκπομπή κραδασμών, εάν το ηλεκτρικό εργαλείο χρησιμοποιείται αδιάκοπα για μεγάλα χρονικά διαστήματα ή δεν συντηρείται σωστά.

ΠΡΟΕΙΔΟΠΟΙΗΣΗ! Αυτό το εργαλείο παράγει ηλεκτρομαγνητικό πεδίο κατά τη λειτουργία. Αυτό το πεδίο μπορεί σε ορισμένες περιπτώσεις να παρεμβαίνει σε ενεργά ή παθητικά ιατρικά εμφυτεύματα. Για να μειωθεί ο κίνδυνος σοβαρών τραυματισμών ή θανάτου, άτομα με ιατρικά εμφυτεύματα πρέπει να συμβουλευονται το γιατρό τους και τον κατασκευαστή του ιατρικού εμφυτεύματος πριν από τη χρήση του μηχανήματος.

ΠΡΟΒΛΕΠΟΜΕΝΗ ΧΡΗΣΗ

Το μηχάνημα πρέπει να χρησιμοποιείται μόνο για να φυσάει ή να συλλέγει φύλλα και υπολείμματα. Η μη προβλεπόμενη χρήση της συσκευής μπορεί να προκαλέσει βλάβη στη συσκευή ή σοβαρό τραυματισμό του χειριστή.

ΣΥΝΑΡΜΟΛΟΓΗΣΗ ΚΑΙ ΠΡΟΣΑΡΜΟΓΕΣ

Προειδοποίηση!

Το μηχάνημα δεν πρέπει να χρησιμοποιείται ή να ενεργοποιείται έως ότου έχει συναρμολογηθεί πλήρως.

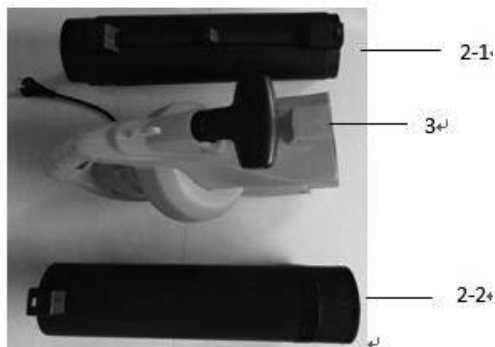

Συναρμολόγηση

1. Βγάλτε έξω τους δύο σωλήνες, το σώμα απορροφητήρα-φυσητήρα και τις τρεις βίδες. Ο χρήστης πρέπει να συναρμολογήσει το σωλήνα (2-2). Εισάγετε τον σωλήνα (2-1) με δύναμη. Σφίξτε τη βίδα μέχρι να συνδεθούν καλά. Δείτε την εικόνα 3, και στη συνέχεια τοποθετήστε ολόκληρο το σωλήνα στο σώμα του μηχανήματος και στερεώστε με ασφάλεια με τις άλλες δύο βίδες, (βλ. εικ. 4).

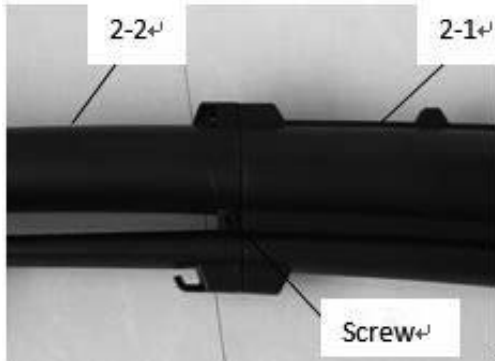

+ ΕΙΚ3 |

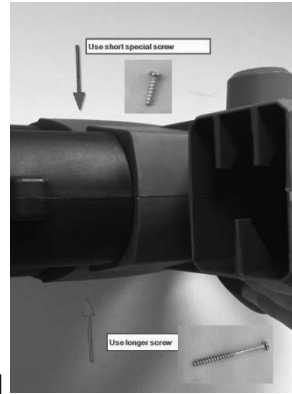

ΕΙΚ 4

ΠΡΟΕΙΔΟΠΟΙΗΣΗ: ΑΝ ΚΑΠΟΙΟ ΕΞΑΡΤΗΜΑ ΕΙΝΑΙ ΦΘΑΡΜΕΝΟ Η ΚΑΤΕΣΤΡΑΜΜΕΝΟ, ΜΗΝ ΣΥΝΔΕΣΤΕ ΣΤΟ ΕΡΓΑΛΕΙΟ ΕΑΝ ΠΡΩΤΑ ΔΕΝ ΕΧΕΤΕ ΑΝΤΙΚΑΤΑΣΤΗΣΕΙ ΤΟ ΦΘΑΡΜΕΝΟ Η ΚΑΤΕΣΤΡΑΜΜΕΝΟ ΕΞΑΡΤΗΜΑ.

Τοποθέτηση της σάκου συλλογής υπολειμμάτων (Εικ.5 και Εικ.6)

Πριν από την τοποθέτηση του σάκου συλλογής υπολειμμάτων βεβαιωθείτε ότι ο μοχλός επιλογής (φυσητήρας/απορροφητήρας) λειτουργεί ομαλά και ότι δεν παρεμποδίζεται από τα υπολείμματα από την προηγούμενη χρήση. Τοποθετήστε το άγκιστρο στον σάκο συλλογής στο σωλήνα (Εικ.5) και, στη συνέχεια, εντοπίστε τον βραχίονα του σάκου για να εισάγετε τον σωλήνα (Εικ.6).



Εικ.5



Εικ.6

Εκκίνηση του Φυσητήρα-Απορροφητήρα

Πριν ξεκινήσετε τον φυσητήρα-απορροφητήρα, βεβαιωθείτε ότι οι δύο σωλήνες (απορροφητήρας/φυσητήρας) μαζί με το σώμα του μηχανήματος έχουν τοποθετηθεί σωστά.

Χρήση του Φυσητήρα-Απορροφητήρα

Μην επιχειρήσετε να απορροφήσετε βρεγμένα υπολείμματα. Αφήστε τα πεσμένα φύλλα κ.λπ. να στεγνώσουν πριν χρησιμοποιήσετε τον φυσητήρα-απορροφητήρα. Ο απορροφητήρας μπορεί να απορροφήσει φύλλα, χαρτί, μικρά κλαδιά και ξύλα. Κατά την χρήση του φυσητήρα-απορροφητήρα σε λειτουργία απορρόφησης, τα υπολείμματα συλλέγονται μέσω του σωλήνα απορρόφησης και μπαίνουν μέσα στον σάκο συλλογής. Τα υπολείμματα τεμαχίζονται μερικώς όταν περνούν μέσα από τον ανεμιστήρα.

Προειδοποίηση! Οποιαδήποτε σκληρά αντικείμενα, όπως πέτρες, γυάλινα δοχεία κλπ., θα προκαλέσουν ζημιά στον ανεμιστήρα.

Σημαντικό

Μην χρησιμοποιείτε τον φυσητήρα-απορροφητήρα για να απορροφήσετε νερό ή πολύ υγρά υπολείμματα. Ποτέ μην χειρίζεστε τον φυσητήρα-απορροφητήρα χωρίς τον σάκο συλλογής απορριμμάτων.

Τρόποι λειτουργίας

ΠΡΟΣΟΧΗ! ΑΝ ΤΟ ΚΑΛΩΔΙΟ ΕΧΕΙ ΚΑΤΑΣΤΡΑΦΕΙ, ΠΡΕΠΕΙ ΝΑ ΑΝΤΙΚΑΤΑΣΤΑΘΕΙ ΠΡΙΝ ΑΠΟ ΤΗ ΧΡΗΣΗ ΤΟΥ ΦΥΣΗΤΗΡΑ.

ΦΥΣΗΤΗΡΑΣ

Ελέγξτε την περιοχή προς επεξεργασία πριν ξεκινήσετε. Αφαιρέστε τυχόν αντικείμενα ή θραύσματα που μπορούν να τιναχθούν, ή να μπλοκάρουν τον φυσητήρα. Επιλέξτε τη λειτουργία φυσήματος χρησιμοποιώντας το μοχλό επιλογής στο πλάι του εργαλείου (Εικ.7) και ενεργοποιήστε το. Με το μηχάνημα να ακουμπά στους τροχούς του, μετακινήστε το μηχάνημα προς τα εμπρός, κατευθύνοντας το ακροφύσιο στα υπολείμματα που πρέπει να καθαριστούν.

Εναλλακτικά, κρατήστε το ακροφύσιο ακριβώς πάνω από το έδαφος και περιστρέψτε το μηχάνημα από τη μία πλευρά στην άλλη, κινώντας προς τα εμπρός και κατευθύνοντας το ακροφύσιο στα υπολείμματα που πρόκειται να αφαιρεθούν. Φυσηξτε τα υπολείμματα σε ένα βολικό σημείο και, στη συνέχεια, χρησιμοποιήστε τη λειτουργία απορρόφησης για να συλλέξετε τα υπολείμματα.

ΑΠΟΡΡΟΦΗΤΗΡΑΣ

Ελέγξτε την περιοχή προς επεξεργασία πριν ξεκινήσετε. Αφαιρέστε τυχόν αντικείμενα ή υπολείμματα που μπορούν να πεταχθούν ή να πιαστούν πάνω στον απορροφητήρα. Επιλέξτε τη λειτουργία απορρόφησης χρησιμοποιώντας το μοχλό επιλογής στο πλάι του εργαλείου (Εικ.7) και ενεργοποιήστε το. Με τον απορροφητήρα να ακουμπά στους τροχούς του, μετακινήστε το εργαλείο προς τα εμπρός, κατευθύνοντας το ακροφύσιο στα υπολείμματα που πρόκειται να συλλεχθούν. Εναλλακτικά, με τον απορροφητήρα να βρίσκεται ακριβώς πάνω από το έδαφος, περιστρέψτε το εργαλείο από τη μια πλευρά στην άλλη, με κίνηση προς τα εμπρός και κατευθύνετε το ακροφύσιο στα υπολείμματα που πρόκειται να συλλεχθούν. Μην πιέζετε το ακροφύσιο στα υπολείμματα, καθώς αυτό θα μπλοκάρει το σωλήνα απορρόφησης και θα μειώσει την απόδοση του εργαλείου.

Τα οργανικά υλικά όπως τα φύλλα περιέχουν μεγάλη ποσότητα νερού και μπορεί να κολλήσουν στο εσωτερικό του σωλήνα απορρόφησης. Για να μην κολλήσει υλικό στον σωλήνα, πρέπει να περιμένετε μερικές μέρες για να στεγνώσει.

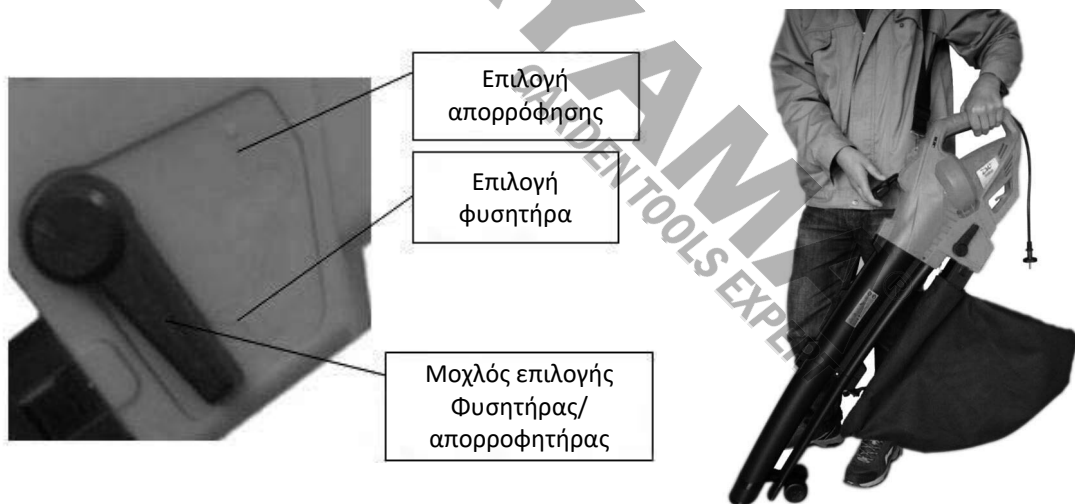

ΠΡΟΕΙΔΟΠΟΙΗΣΗ: ΚΑΤΑ ΤΗΝ ΑΦΑΙΡΕΣΗ ΤΩΝ ΦΥΛΛΩΝ ΠΟΥ ΕΧΟΥΝ ΤΕΜΑΧΙΣΤΕΙ, ΒΓΑΛΤΕ ΤΟ ΚΑΛΩΔΙΟ ΑΠΟ ΤΗΝ ΠΡΙΖΑ ΚΑΙ ΘΕΣΤΕ ΤΟΝ ΔΙΑΚΟΠΤΗ ΣΤΗ ΘΕΣΗ OFF (ΑΠΕΝΕΡΓΟΠΟΙΗΣΗ)

ΣΥΝΤΗΡΗΣΗ, ΚΑΘΑΡΙΣΜΟΣ ΚΑΙ ΑΠΟΘΗΚΕΥΣΗ

Προειδοποίηση! Πριν πραγματοποιήσετε ελέγχους ή εργασίες συντήρησης, αποσυνδέστε το φις από την πρίζα. Ελέγχετε τακτικά το μηχάνημα πριν ξεκινήσετε την εργασία. Βεβαιωθείτε ότι όλα τα παξιμάδια, τα μπουλόνια και οι βίδες είναι σφιχτά και ότι τα προστατευτικά εξαρτήματα έχουν τοποθετηθεί σωστά. Όλα τα κατεστραμμένα και φθαρμένα εξαρτήματα θα πρέπει να αντικαθίστανται προκειμένου να διατηρείται ο φυσητήρας-απορροφητήρας ασφαλής για χρήση. Μην αφήνετε ποτέ υλικό μέσα στον φυσητήρα-απορροφητήρα ή στο σάκο συλλογής υπολειμμάτων. Μπορεί να προκληθεί τραυματισμός κατά την εκκίνηση του εργαλείου σε περίπτωση που υλικό μέσα στην φυσητήρα/απορροφητήρα ή μέσα στον σάκο υπολειμμάτων δεν αφαιρεθεί πρώτα.

Μετά τη χρήση, ο φυσητήρας-απορροφητήρας πρέπει να καθαριστεί καλά. Βεβαιωθείτε ότι ο φυσητήρας-απορροφητήρας είναι απενεργοποιημένος και αποσυνδεδεμένος από την παροχή ρεύματος. Αφαιρέστε και αδειάστε τον σάκο συλλογής υπολειμμάτων. Βεβαιωθείτε ότι ο μοχλός επιλογής λειτουργίας (φυσητήρας-απορροφητήρας) λειτουργεί ομαλά και ότι δεν παρεμποδίζεται από υπολείμματα. Αφαιρέστε τυχόν υπολείμματα που έχουν κολλήσει στον ανεμιστήρα ή στον σωλήνα με μια βούρτσα.

Διατηρείτε πάντα τις εγκοπές εξαερισμού στο περίβλημα του κινητήρα καθαρές. Καθαρίστε το περίβλημα του κινητήρα μόνο με ένα υγρό πανί και μην χρησιμοποιείτε απορρυπαντικά ή διαλύτες. Τέτοια χημικά ενδέχεται να καταστρέψουν τα πλαστικά μέρη του μηχανήματος. Τέλος, στεγνώστε προσεκτικά το περίβλημα του κινητήρα. Αποθηκεύστε τη συσκευή σε ξηρό μέρος, μακριά από παιδιά. Εάν είναι απαραίτητη η αντικατάσταση του καλωδίου τροφοδοσίας, πρέπει να γίνει από τον κατασκευαστή ή τον αντιπρόσωπό του για να αποφευχθεί ο κίνδυνος για την ασφάλειά σας.

ΠΡΟΕΙΔΟΠΟΙΗΣΗ: ΓΙΑ ΤΗ ΔΙΚΗ ΣΑΣ ΑΣΦΑΛΕΙΑ ΑΥΤΟΣ Ο ΦΥΣΗΤΗΡΑΣ-ΑΠΟΡΡΟΦΗΤΗΡΑΣ ΔΙΑΘΕΤΕΙ ΔΙΠΛΗ ΜΟΝΩΣΗ ΓΙΑ ΤΗΝ ΑΠΟΦΥΓΗ ΗΛΕΚΤΡΟΠΛΗΞΙΑΣ, ΠΥΡΚΑΓΙΑΣ ΚΑΙ ΤΡΑΥΜΑΤΙΣΜΟΥ.

* Ο κατασκευαστής διατηρεί το δικαίωμα να πραγματοποιήσει δευτερεύουσες αλλαγές στο σχεδιασμό του προϊόντος και στα τεχνικά χαρακτηριστικά χωρίς προηγούμενη ειδοποίηση, εκτός εάν οι αλλαγές αυτές επηρεάζουν σημαντικά την απόδοση και λειτουργία ασφάλειας των προϊόντων. Τα εξαρτήματα που περιγράφονται / απεικονίζονται στις σελίδες του εγχειριδίου που κρατάτε στα χέρια σας ενδέχεται να αφορούν και σε άλλα μοντέλα της σειράς προϊόντων του κατασκευαστή, με παρόμοια χαρακτηριστικά, και ενδέχεται να μην περιλαμβάνονται στο προϊόν που μόλις αποκτήσατε.

* Για να διασφαλιστεί η ασφάλεια και η αξιοπιστία του προϊόντος καθώς και η ισχύς της εγγύησης όλες οι εργασίες επιδιόρθωσης, ελέγχου, επισκευής ή αντικατάστασης συμπεριλαμβανομένης της συντήρησης και των ειδικών ρυθμίσεων, πρέπει να εκτελούνται μόνο από τεχνικούς του εξουσιοδοτημένου τμήματος Service του κατασκευαστή.

* Χρησιμοποιείτε πάντα το προϊόν με τον παρεχόμενο εξοπλισμό. Η λειτουργία του προϊόντος με μη-προβλεπόμενο εξοπλισμό ενδέχεται να προκαλέσει βλάβη ή ακόμα και σοβαρό τραυματισμό ή θάνατο. Ο κατασκευαστής και ο εισαγωγέας ουδεμία ευθύνη φέρει για τραυματισμούς και βλάβες που προκύπτουν από την χρήση μη προβλεπόμενου εξοπλισμού.

За ваша лична безопасност прочетете внимателно инструкциите за работа, преди да използвате инструмента.

ОБЯСНЕНИЕ НА СИМВОЛА



Прочетете ръководството, преди да започнете работа с инструмента.



Дръжте ръцете си далеч от въртящия се вентилатор.



Не използвайте инструмента при дъжд и не го оставяйте навън, докато вали.



Носете предпазни средства за слуха



Символ на инструмент от клас II (двойна изолация)



Съществува риск от хвърляне на камъни и други предмети от уреда. Дръжте минувачите и домашните любимци на безопасно разстояние.



Винаги изключвайте инструмента от електрическото захранване, преди да го почиствате или ремонтирате, или ако е повреден.



Незабавно извадете щепсела от захранването, ако кабелът е повреден или срязан.



Носете защитна маска за прах.



В съответствие с основните приложими стандарти за безопасност на европейските директиви.



Отпадъците от електрически продукти не трябва да се изхвърлят заедно с битовите отпадъци. Рециклирайте ги там, където има съоръжения. Консултирайте се с местните власти или с търговеца на дребно за съвети за рециклиране.

ОСНОВНИ ЧАСТИ

1. Колело
2. Тръба
3. Корпус
4. Спомагателна дръжка
5. Отвор за кука за колан
6. Раменен колан
7. Включване/изключване на спуська
8. Селектор за режим на работа с вакуум/духалка
9. Торба за събиране

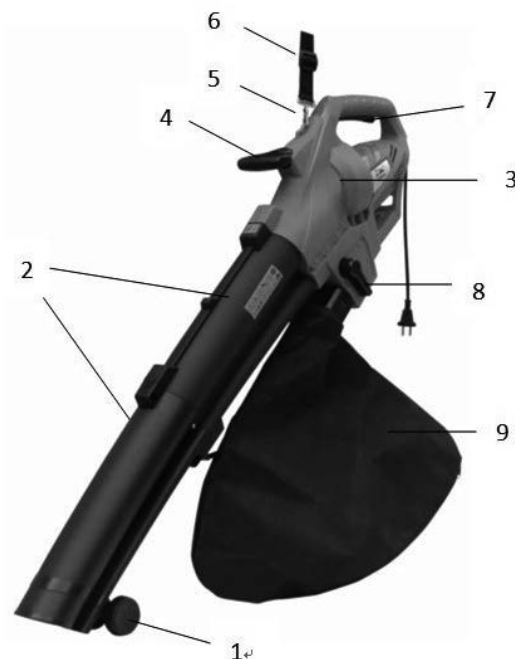

ТЕХНИЧЕСКИ ДАННИ

Модел	EB3500
Напрежение / честота	230V - 50Hz
Захранване	3000 W
Скорост без натоварване	15.000 об/мин
Максимална скорост на въздуха	270 км/ч
Максимален обем на въздуха	13,2 m ³ /min
Торба за събиране	35 L
Тегло	3,0 кг
Ниво на звуково налягане	83,54dB(A) K=3dB
Ниво на звукова мощност	101,08dB(A) K=3dB
Ниво на вибрации	7,655m/s ² K=1,5m/s ²
Други функции	3 в 1: Вентилатор, прахосмукачка, мулчер

Използвайте защита на слуха, когато използвате електроинструмента.

ВНИМАНИЕ!

Емисиите на вибрации по време на използването на електроинструмента могат да се различават от обявената обща стойност в зависимост от начините на използване на инструмента. Необходимо е да се определят мерки за безопасност за защита на оператора въз основа на оценка на експозицията при действителните условия на използване.

ОБЩИ ИНСТРУКЦИИ ЗА БЕЗОПАСНОСТ

Преди да се опитате да използвате този инструмент, е важно да прочетете, да разберете и да следвате тези инструкции много внимателно.

Това устройство не е предназначено за използване от лица (включително деца) с намалени физически, сетивни или умствени способности или с липса на опит и познания, освен ако не са получили надзор или инструкции относно използването на устройството от лице, отговорно за тяхната безопасност. Децата трябва да бъдат наблюдавани, за да се гарантира, че не си играят с уреда.

- 1) Обучение
 - Прочетете внимателно инструкциите. Запознайте се с управлението и правилното използване на устройството.
 - Никога не позволявайте на деца да използват уреда.
 - Никога не позволявайте на лица, които не са запознати с тези инструкции, да използват този инструмент. Местните разпоредби могат да ограничават възрастта на оператора.
 - Никога не работете с уреда, когато други хора, деца или домашни любимци се намират в близост до него.
 - Операторът е отговорен за злополуки или опасности, които са възникнали за други хора или тяхното имущество.
- 2) Подготовка
 - Когато работите с уреда, винаги носете подходящи обувки и дълги панталони.
 - Не носете свободни дрехи или бижута, които могат да бъдат издърпани във входа за въздух. Дръжте дългата си коса вързана и далеч от въздуховодите.
 - Носете предпазни очила, когато работите с инструмента.
 - За да се предотврати дразнене от прах, се препоръчва носенето на маска.
 - Преди употреба проверете захранващия кабел и удължителя за признаци на повреда и износване. Никога не използвайте инструмента, ако кабелът е повреден или износен;
 - Никога не използвайте инструмента с повредени предпазители или без поставени предпазни устройства, като например колектор за отпадъци.
 - Използвайте само удължител, устойчив на атмосферни влияния.
- 3) Операция
 - Винаги насочвайте кабела към задната част, далеч от устройството.
 - Ако кабелът се повреди по време на употреба, незабавно изключете захранващия кабел от електрическата мрежа. **НЕ ДОКОСВАЙТЕ КАБЕЛА, ПРЕДИ ДА ИЗКЛЮЧИТЕ ЗАХРАНВАНЕТО.**
 - Ако захранващият кабел е повреден, той трябва да бъде заменен от производителя, неговия сервизен представител или лица с подобна квалификация, за да се избегне опасност.
 - Не дърпайте кабела, за да пренасяте инструмента.
 - Изключвайте инструмента от електрическото захранване винаги, когато се отдалечавате от него, преди почистване, преди проверка или работа с инструмента и накрая, ако уредът започне да вибрира необичайно.
 - Работете с инструмента само на дневна светлина или при добро изкуствено осветление.
 - Не изпъвайте прекалено ръцете си, докато работите с инструмента, и поддържайте равновесие през цялото време.
 - Винаги се уверявайте, че сте стъпили на земята, когато работите по склонове.
 - Винаги вървете, никога не бягайте.
 - Поддържайте всички входни отвори за охлаждащ въздух чисти и без препятствия.
 - Не издухвайте отломки по посока на минувачите.
 - Препоръчително е да се използва гребло или метла, за да се разчистят остатъците преди издухването/прахосмукирането.

- Препоръчва се леко овлажняване на повърхността при запрашеност.

- 4) Поддръжка и съхранение
- Поддържайте всички гайки, болтове и винтове здраво затегнати, за да се гарантира, че устройството е в добро работно състояние.
 - Често проверявайте торбата за отпадъци за износване.
 - Заменете износените или повредени части.
 - Използвайте само оригинални части и аксесоари.
 - Съхранявайте инструмента само на сухо място.

БЕЗОПАСНА РАБОТА

Запознайте се с електроинструмента

Важно е да прочетете и да разберете ръководството за експлоатация и всички етикети на електроинструмента. Запознайте се с приложенията на инструмента, както и с неговите ограничения и потенциалните опасности, свързани с използването му.

Работна среда

Не излагайте електроинструмента на дъжд и не го използвайте във влажни условия. Поддържайте работната зона добре осветена. Не използвайте електроинструменти на места, където има опасност от експлозия или пожар от запалими материали, бои, лакове, бензин и др.

Електрическа безопасност

Избягвайте контакт на тялото със заземена или заземителна повърхност (напр. тръби, радиатори, печки и хладилници).

Пазете се от деца и домашни любимци

Децата и домашните любимци не трябва да се допускат на работното място. На децата не трябва да се позволява да докосват или управляват машини или да докосват удължители. Всички електроинструменти трябва да се съхраняват на недостъпно за децата място, като е препоръчително да се съхраняват или заключват в сигурен шкаф или помещение, когато не се използват.

Използване на подходящи инструменти

Изберете правилния инструмент за работа. Не използвайте инструмента за работа, за която не е предназначен.

Лична безопасност

Облекло

Не носете свободни дрехи или бижута, които могат да се закачат за движещите се части.

Коса

Дългата коса трябва да е вързана назад.

Защита на очите

Използването на защитни очила е задължително (обикновените очила не са достатъчни за защита на очите).

Защита на слуха

Препоръчва се използването на защита на слуха по време на продължителна работа.

Обувки

Когато съществува риск от нараняване поради падане на тежки предмети върху краката на потребителя или риск от подхлъзване върху мокри или хлъзгави подове, трябва да се носят подходящи нехлъзгащи се обувки.

Защита на главата

Когато съществува риск от падане на предмети или удар на главата в стърчащи или ниско разположени препятствия, трябва да се носи твърда шапка (каска).

Не злоупотребявайте със захранващия кабел

Никога не дърпайте и не издърпвайте захранващия кабел, за да го извадите от контакта. Никога не носете електроинструмента за захранващия кабел. Пазете захранващия кабел от топлина, масло, разтворители и остри ръбове. Ако захранващият кабел е повреден, възложете подмяната му на оторизиран сервизен център.

Не разтягайте

Не се разтягайте, дръжте се правилно и поддържайте равновесие през цялото време.

Поддържайте инструмента внимателно

Следвайте инструкциите за смазване и смяна на частите. Проверявайте редовно захранващия кабел на инструмента и ако е повреден, го подменете в оторизиран сервиз. Проверявайте редовно удължителните кабели и ако са повредени, ги подменете. Поддържайте дръжките сухи, чисти и без масла и грес. Уверете се, че вентилационните отвори се поддържат винаги чисти и без прах. При запущване на вентилационните отвори може да се стигне до прегряване и повреда на двигателя.

Изключете електроинструментите

Уверете се, че електроинструментите са изключени от електрическото захранване, когато не се използват, преди извършване на поддръжка, смазване или регулиране и при смяна на части.

Премахване на регулиращите ключове**Избягване на непреднамерено стартиране**

Уверете се, че превключвателят е в положение OFF (изкл), преди да свържете електроинструмента към захранването.

Удължителни кабели и макари

Уредът трябва да бъде захранен чрез дефектнотокова защита (ДТЗ) с ток на изключване не повече от 30 mA. Когато електроинструментът ще се използва на открито, използвайте само удължители, предназначени за употреба на открито. Винаги размотавайте всички удължители докрай. За удължителни кабели с дължина до 15 метра използвайте проводници със сечение 1,5 mm². За удължителни кабели с дължина над 15 метра, но по-малко от 40 метра, използвайте проводник със сечение 2,5 mm². Винаги подменяйте удължителния кабел, ако е повреден, преди да използвате инструмента. Предпазвайте удължителния кабел от остри предмети, прекомерна топлина и течности или от влажни или мокри места.

Бъдете нащрек

Внимавайте какво правите, използвайте здрав разум и не работете с електроинструмента, ако сте уморени, ако приемате лекарства, които предизвикват сънливост, или ако сте под въздействието на алкохол.

Проверка за повредени части

Преди да използвате електроинструменти, трябва внимателно да проверите инструмента, за да се уверите, че той ще работи правилно и ще изпълнява предвидената си функция. Уверете се, че движещите се части са правилно подравнени и че няма обвързване. Проверете за счупени или липсващи части и ги заменете или ги занесете за ремонт в оторизиран сервизен център. Всяка повредена част на електроинструмента трябва да бъде ремонтирана или заменена от оторизиран сервизен център. Всеки превключвател, който не функционира правилно, трябва да бъде заменен от оторизиран сервизен център. Не използвайте електроинструмента, ако превключвателят ON/OFF (вкл/изкл) не включва и не изключва електроинструмента.

ПРЕДУПРЕЖДЕНИЕ!

Всякакви модификации на електроинструмента са забранени. Използването на аксесоари, различни от препоръчаните в това ръководство, може да доведе до повреда на електроинструмента и нараняване на оператора. Електроинструментът трябва да се ремонтира от квалифицирано лице. Този електроинструмент отговаря на националните и международните стандарти и изисквания за безопасност. Ремонтите трябва да се извършват само от квалифицирани лица и с използване на оригинални резервни части. Неизпълнението на това изискване може да доведе до сериозна опасност за потребителя.

Предпазни мерки при пожар

При използването на някои електрически инструменти в дома или в работилницата трябва да се спазват общи противопожарни мерки. Като предпазна мярка се препоръчва да се консултирате със специалист относно придобиването и използването на подходящ пожарогасител.

СПЕЦИФИЧНИ ИНСТРУКЦИИ ЗА БЕЗОПАСНОСТ**ВЕНТИЛАТОР-ВАКУУМ****ПРЕДУПРЕЖДЕНИЕ!**

Никога не позволявайте на деца или на лица, които не са прочели и/или не са разбрали тези инструкции, да използват вентилатора-прахосмукачка. Не използвайте вентилатора-вакуум за цели, различни от описаните в тези инструкции. Прочетете внимателно тези инструкции. Запознайте се с функциите на органите за управление и се научете да използвате машината правилно и безопасно. Потребителят е отговорен за всички злополуки, които се случват с други хора или с тяхното имущество.

Подготовка

Винаги носете подходящо облекло, ръкавици и обувки. Препоръчва се използването на одобрени предпазни очила. Преди да използвате вентилатора-прахосмукачка, се уверете, че няма износени или повредени по друг начин части. Заменете всички износени или повредени части. Винаги проверявайте изолацията на използвания захранващ кабел и удължител и се уверете, че кабелът не е срязан или износен. Всеки кабел, който е срязан или износен, и повредените съединители трябва да бъдат заменени, преди да използвате вентилатора-прахосмукачка. От съображения за безопасност винаги проверявайте дали в уреда няма материали преди работа. Винаги проверявайте дефектноковия защитник (ДТЗ), преди да използвате инструмента, за да се уверите, че той работи нормално.

Използвайте само резервни части, препоръчани за този продукт. Внимавайте, когато ремонтирате или регулирате инструмента. Никога не използвайте продукта, ако той е бил модифициран по някакъв начин.

Работа с инструмента

Винаги проверявайте района, в който ще използвате инструмента, за наличие на кабели и други препятствия и т.н., които могат да повредят уреда и да причинят нараняване на оператора. Никога не подавайте в инструмента твърди предмети, като камъни, бутилки, кутии или парчета метал. Те могат да повредят машината и евентуално да наранят оператора и странични лица. Никога не използвайте инструмента, ако в близост има хора, особено деца или животни. Никога не позволявайте на лица, които не са запознати с тези инструкции, да работят с този инструмент. По възможност избягвайте работа с инструмента при влажни условия. Научете се как бързо да спирате инструмента в случай на авария.

Никога не работете с инструмента, ако някой от предпазителите е повреден, неправилно монтиран или не е поставен. Уверете се, че сте заели безопасна поза, преди да използвате инструмента. Уверете се, че всички гайки и болтове са здраво затегнати, преди да стартирате инструмента. Използвайте инструмента само в суха среда. Не използвайте инструмента, ако той има повредено предпазно устройство или ако липсва защитна част.

По време на почистването трябва да се полагат специални грижи. Почистването трябва да се извършва само при изключен инструмент и изключен от електрическата мрежа, за да се избегне нараняване. Уверете се, че кабелът и евентуално използваният удължител не са повредени, навити са правилно и не са прегънати.

Издърпайте щепсела от захранването:

Преди да поставите инструмента на земята.

Преди да отстраните предмети, които причиняват блокиране.

Преди да проверявате, почиствате или извършвате каквато и да е работа с инструмента.

Ако инструментът случайно засмуче предмет, незабавно спрете инструмента и не го използвайте, докато не го проверите и не се уверите, че инструментът е безопасен за използване.

Ако инструментът издава необичаен шум или започва да вибрира необичайно, незабавно спрете работа, изключете инструмента от захранването и проучете причината. Прекомерните вибрации могат да причинят повреда на инструмента и нараняване на оператора.

⚠️ Остатъчни рискове

Дори когато инструментът се използва по предназначение, не е възможно да се елиминират всички рискове. Следните рискове могат да възникнат при използването на инструмента:

- 1) Увреждане на белите дробове, ако не се използва противопрахова маска.
- 2) Увреждане на слуха, ако не се използва защита на слуха.
- 3) Здравословни проблеми, дължащи се на вибрации, ако електроинструментът се използва продължително време или не се поддържа правилно.

ПРЕДУПРЕЖДЕНИЕ! Този инструмент генерира електромагнитно поле по време на работа. В някои случаи това поле може да попречи на активни или пасивни медицински импланти. За да се намали рискът от сериозно нараняване или смърт, лицата с медицински импланти трябва да се консултират с лекаря си и с производителя на медицинския имплант, преди да използват машината.

ПРЕДНАЗНАЧЕНА ПОЛЗА

Машината трябва да се използва само за издухване или събиране на листа и боклуци.

Неправилното използване на инструмента може да доведе до повреда на инструмента или до сериозно нараняване на оператора.

МОНТАЖ И НАСТРОЙКИ

Предупреждение!

Машината не трябва да се използва или включва, докато не бъде напълно сглобена.

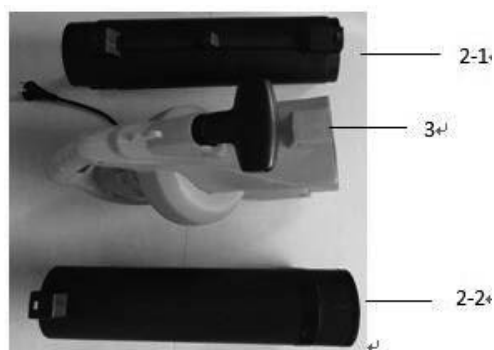

Сглобяване

1. Извадете двете тръби, корпуса и трите винта. Потребителят трябва да сглоби тръбата (2-2). Поставете тръбата (2-1) принудително. Затегнете винта, докато се свържат добре. Вижте фиг. 3, а след това поставете цялата тръба в тялото на машината и закрепете здраво с другите два винта, (вижте фиг. 4).

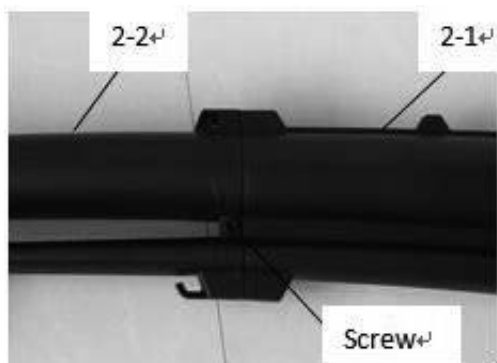

ФИГ.3

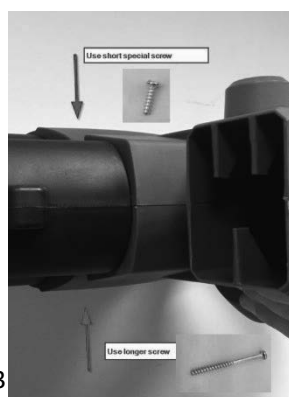

ФИГ. 4

ПРЕДУПРЕЖДЕНИЕ: АКО НЯКОЯ ЧАСТ Е ИЗНОСЕНА ИЛИ ПОВРЕДЕНА, НЕ СЕ СВЪРЗВАЙТЕ С ИНСТРУМЕНТА, ОСВЕН АКО НЕ СТЕ СМЕНИЛИ ИЗНОСЕНАТА ИЛИ ПОВРЕДЕНА ЧАСТ.

Монтиране на торбата за събиране на отпадъци (Фиг.5 и Фиг.6)

Преди да монтирате торбата за събиране на отпадъци, се уверете, че селекторният лост (режим на вентилатор/вакуум) работи гладко и не е блокиран от отпадъци от предишна употреба. Прикрепете куката на торбата за събиране на отпадъци към тръбата (фиг. 5) и след това наместете скобата на торбата за събиране на отпадъци, за да поставите кривата тръба (фиг. 6).



Фиг.5



Фиг.6

Стартиране на инструмента

Преди да стартирате инструмента, се уверете, че двете тръби (вакуум/духалка) заедно с корпуса на машината са правилно поставени.

Работа с инструмента

Не се опитвайте да засмуквате мокри отпадъци. Оставете падналите листа и др. да изсъхнат, преди да използвате инструмента. Инструментът може да събира листа, хартия, малки клонки и дървесни стърготини. Когато инструментът работи в режим на вакуум, отломките се събират през вакуумната тръба и се събират в торбата. Отпадъците се раздробяват частично, когато преминават през вентилатора.

Предупреждение! Всякакви твърди предмети като камъни, стъклени съдове и др. ще повредят вентилатора.

Важно

Не използвайте инструмента за засмукване на вода или много мокри отпадъци. Никога не работете с инструмента без торбата за събиране на отпадъци.

Режими на работа

ВНИМАНИЕ! АКО КАБЕЛЪТ Е ПОВРЕДЕН, ТОЙ ТРЯБВА ДА БЪДЕ СМЕНЕН ПРЕДИ ДА ИЗПОЛЗВАТЕ ВЕНТИЛАТОРА.

ВЕНТИЛАТОР

Преди да започнете, проверете обработваната област. Отстранете всички предмети или отломки, които могат да бъдат изхвърлени, заклещени или да се заплетат в духалото. Изберете режима на обдухване с помощта на селекторния лост от страни на инструмента (фиг. 7) и го включете. Когато машината се опира на колелата си, преместете машината напред, като насочите дюзата към отломките, които трябва да бъдат почистени.

Или пък дръжте дюзата точно над земята и завъртете машината от една страна на друга, като се движите напред и насочвате дюзата към отпадъците, които трябва да бъдат почистени. Издухайте отломките на удобно място и след това използвайте функцията за вакуум, за да ги съберете.

ВАКУУМ

Преди да започнете, проверете зоната, която ще редактирате. Отстранете всички предмети или отломки, които могат да бъдат изхвърлени, заклещени или да се заплетат в устройството. Изберете вакуумния режим с помощта на селекторния лост от страни на инструмента (фиг. 7) и го включете. Когато инструментът почива върху колелата си, придвижете инструмента напред, като насочите дюзата към отпадъците, които трябва да бъдат събрани. Алтернативно, когато инструментът е точно над земята, завъртете инструмента от една страна на друга, като го придвижвате напред и насочвате дюзата към отпадъците, които трябва да бъдат събрани. Не натискайте дюзата в боклука, тъй като това ще блокира вакуумната тръба и ще намали ефективността на инструмента.

Органичните материали, като листата, съдържат голямо количество вода, което може да доведе до залепването им към вътрешността на вакуумната тръба. За да се предотврати залепването на материала към тръбата, материалът трябва да се остави за няколко дни, за да изсъхне.

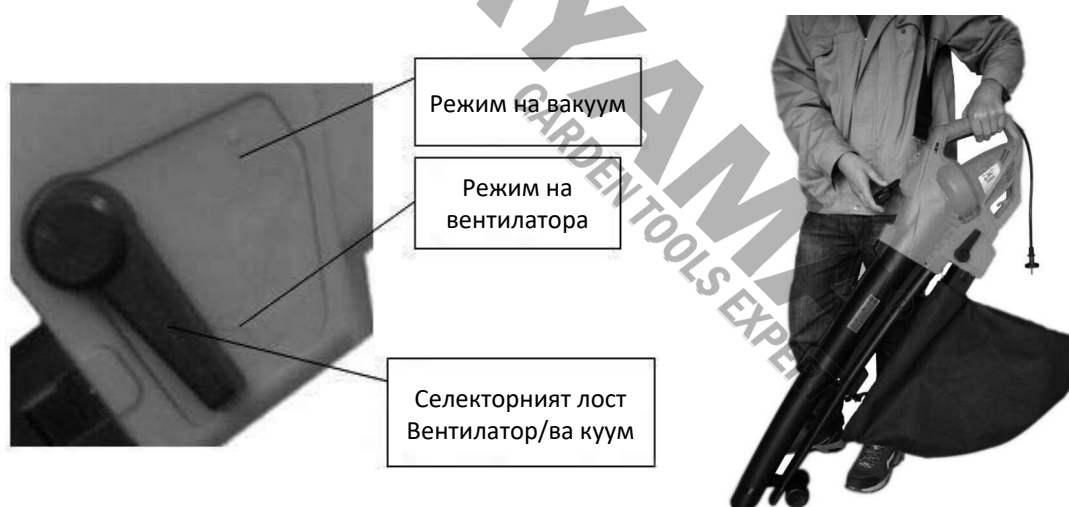

ПРЕДУПРЕЖДЕНИЕ: КОГАТО ПОЧИСТВАТЕ РАЗДРОБЕНИ ЛИСТА, ИЗКЛУЧЕТЕ КАБЕЛА ОТ КОНТАКТА И ПОСТАВЕТЕ ПРЕВКЛЮЧВАТЕЛЯ В ИЗКЛУЧЕНО ПОЛОЖЕНИЕ.

ПОДДРЪЖКА, ПОЧИСТВАНЕ И СЪХРАНЕНИЕ

Предупреждение! Преди да извършвате каквито и да било проверки или дейности по поддръжка, изключете инструмента от електрическата мрежа. Проверявайте редовно машината, преди да започнете работа. Уверете се, че всички гайки, болтове и винтове са затегнати и че защитните приспособления са правилно монтирани. Всички повредени и износени части трябва да се подменят, за да се запази инструментът безопасен за употреба. Никога не оставяйте никакви материали в инструмента или в торбата за събиране на отпадъци. При стартиране на инструмента може да се стигне до нараняване, ако материалът в инструмента или в торбата за събиране на отпадъци не е отстранен преди това.

След употреба инструментът трябва да се почисти добре. Уверете се, че инструментът е изключен и е изключен от електрическата мрежа. Извадете и изпразнете торбата за събиране на отпадъци. Уверете се, че лостът за избор на режим (вентилатор-вакуум) работи гладко и не е блокиран от отпадъци. Отстранете с помощта на четка всички залепнали по вентилатора или тръбата отпадъци.

Поддържайте вентилационните отвори в корпуса на двигателя винаги чисти. Почиствайте корпуса на двигателя само с влажна кърпа и не използвайте почистващи препарати или разтворители. Такива химикали могат да повредят пластмасовите части на машината. Накрая внимателно подсушете корпуса на двигателя. Съхранявайте уреда на сухо място, недостъпно за деца. Ако е необходимо да се смени захранващият кабел, това трябва да се извърши от производителя или негов представител, за да се избегне застрашаване на вашата безопасност.

ПРЕДУПРЕЖДЕНИЕ: ЗА ВАШАТА БЕЗОПАСНОСТ ТОЗИ ИНСТРУМЕНТ Е ДВОЙНО ИЗОЛИРАН, ЗА ДА СЕ ПРЕДОТВРАТИ ТОКОВ УДАР, ПОЖАР И НАРАНЯВАНЕ.

* Производителят си запазва правото да прави незначителни промени в дизайна и техническите спецификации на продуктите без предварително уведомление, освен ако тези промени не засягат значително работата и безопасността на продуктите. Частите, описани/ илюстрирани на страниците на ръководството, което държите в ръцете си, може да се отнасят и за други модели от продуктовата линия на производителя с подобни характеристики и може да не са включени в току-що придобития от вас продукт.

* За да се гарантира безопасността и надеждността на продукта и валидността на гаранцията, всички работи по ремонт, проверка или замяна, включително поддръжка и специални настройки, трябва да се извършват само от техници от оторизирания сервизен отдел на производителя.

* Винаги използвайте продукта с доставеното оборудване. Работата на продукта с оборудване, което не е доставено, може да доведе до неизправности или дори до сериозни наранявания или смърт. Производителят и вносителят не носят отговорност за наранявания и щети, възникнали в резултат на използването на несъответстващо на изискванията оборудване.

Pentru siguranța dumneavoastră personală, citiți cu atenție instrucțiunile de utilizare înainte de a utiliza unealta.

EXPLICAȚIA SIMBOLULUI



Citiți manualul înainte de a utiliza unealta.



Țineți mâinile departe de ventilatorul rotativ.



Nu folosiți unealta pe ploaie și nu o lăsați afară când plouă.



Purtați protectoare auditive



Simbolul sculei din clasa II (izolație dublă)



Există riscul ca pietrele și alte obiecte să fie aruncate de aparat. Țineți trecătorii și animalele de companie la o distanță sigură.



Deconectați întotdeauna unealta de la sursa de alimentare înainte de a o curăța sau de a o repara sau dacă este deteriorată.



Scoateți imediat fișa de la sursa de alimentare în cazul în care cablul este deteriorat sau tăiat.



Purtați o mască de protecție împotriva prafului.



În conformitate cu standardele esențiale de siguranță aplicabile din directivele europene.



Deșeurile de produse electrice nu trebuie aruncate împreună cu deșeurile menajere. Reciclați-le acolo unde există facilități. Verificați la autoritatea locală sau la comerciantul cu amănuntul pentru sfaturi de reciclare.

PIESE PRINCIPALE

1. Roată
2. Tub
3. Corp
4. Mâner auxiliar
5. Gaura pentru cârligul de centură
6. Centura de umăr
7. Declanșator pornit/oprit
8. Selector de mod de aspirare/suflare
9. Punga de colectare

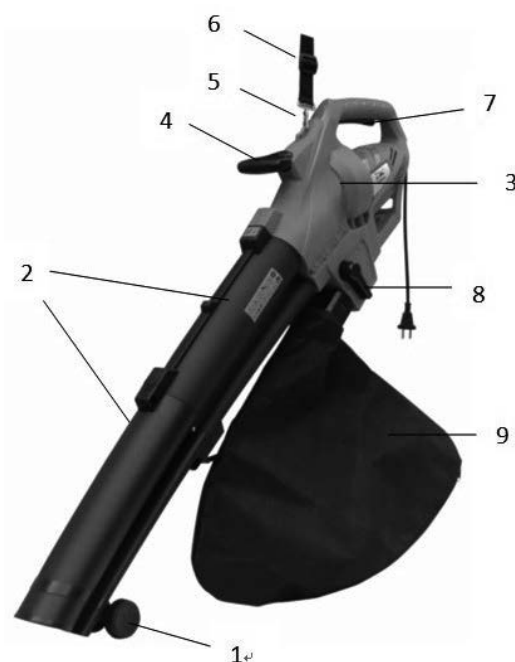
**DATE TEHNICE**

Model	EB3500
Tensiune / Frecvență	230V - 50Hz
Putere	3000 W
Viteza fără sarcină	15.000 rpm
Viteza maximă a aerului	270 km/h
Volumul maxim de aer	13,2 m ³ /min
Punga de colectare	35 L
Greutate	3,0 kg
Nivelul presiunii sonore	83,54dB(A) K=3dB
Nivelul de putere acustică	101,08dB(A) K=3dB
Nivelul de vibrații	7,655m/s ² K=1,5m/s ²
Alte caracteristici	3 în 1: Suflantă, aspirator, mulcior

Folosiți protecție auditivă atunci când utilizați scula electrică.

ATENȚIE!

Emisiile de vibrații în timpul utilizării sculei electrice pot fi diferite de valoarea totală declarată, în funcție de modul în care este utilizată scula. Este necesar să se stabilească măsuri de siguranță pentru a proteja operatorul pe baza unei evaluări a expunerii în condiții reale de utilizare.

INSTRUCȚIUNI GENERALE DE SIGURANȚĂ

Înainte de a încerca să utilizați acest instrument, este important să citiți, să înțelegeți și să urmați cu atenție aceste instrucțiuni.

Acest dispozitiv nu este destinat utilizării de către persoane (inclusiv copii) cu capacități fizice, senzoriale sau mentale reduse sau cu lipsă de experiență și cunoștințe, cu excepția cazului în care acestea au fost supravegheate sau instruite cu privire la utilizarea dispozitivului de către o persoană responsabilă pentru siguranța lor. Copiii trebuie supravegheați pentru a se asigura că nu se joacă cu aparatul.

- 1) Formare
 - Citiți cu atenție instrucțiunile. Familiarizați-vă cu comenzile și cu utilizarea corectă a dispozitivului.
 - Nu permiteți niciodată copiilor să folosească aparatul.
 - Nu permiteți niciodată persoanelor care nu sunt familiarizate cu aceste instrucțiuni să utilizeze acest instrument. Reglementările locale pot restricționa vârsta operatorului.
 - Nu folosiți niciodată aparatul atunci când alte persoane, copii sau animale de companie se află în apropiere.
 - Operatorul este responsabil pentru accidente sau pericolele care apar pentru alte persoane sau pentru proprietatea acestora.
- 2) Pregătire
 - Atunci când folosiți aparatul, purtați întotdeauna încălțăminte adecvată și pantaloni lungi.
 - Nu purtați haine largi sau bijuterii care pot fi trase în orificiul de admisie a aerului. Țineți părul lung legat și la distanță de intrările de aer.
 - Purtați ochelari de protecție atunci când folosiți unealta.
 - Pentru a preveni iritarea prafului, se recomandă purtarea unei măști.
 - Înainte de utilizare, verificați dacă cablul de alimentare și prelungitorul prezintă semne de deteriorare și uzură. Nu utilizați unealta dacă cablul este deteriorat sau uzat; - Nu utilizați niciodată unealta cu protecții defecte sau fără dispozitive de siguranță, cum ar fi un colector de resturi, la locul lor.
 - Utilizați numai un prelungitor rezistent la intemperii.
- 3) Operațiunea
 - Întotdeauna direcționați cablul spre partea din spate, departe de dispozitiv.
 - Dacă un cablu este deteriorat în timpul utilizării, deconectați imediat cablul de alimentare de la rețea. **NU ATINGEȚI CABLUL ÎNAINTE DE A DECONECTA ALIMENTAREA CU ENERGIE ELECTRICĂ.**
 - În cazul în care cablul de alimentare este deteriorat, acesta trebuie înlocuit de către producător, de către agentul de service al acestuia sau de către persoane cu calificări similare pentru a evita un pericol.
 - Nu trageți de cablu pentru a transporta unealta.
 - Deconectați scula de la sursa de alimentare ori de câte ori vă îndepărtați de sculă, înainte de curățare, înainte de a verifica sau de a lucra la sculă și, în cele din urmă, dacă unitatea începe să vibreze în mod anormal.
 - Utilizați instrumentul numai la lumina zilei sau în condiții de iluminare artificială bună.
 - Nu întindeți excesiv brațele în timp ce folosiți unealta și păstrați-vă echilibrul în permanență.
 - Asigurați-vă întotdeauna că aveți o poziție sigură atunci când lucrați pe pante.
 - Mergeți întotdeauna pe jos, nu fugiți niciodată.
 - Păstrați toate intrările de aer de răcire curate și neobstrucționate.
 - Nu suflați resturile în direcția persoanelor aflate în apropiere.
 - Se recomandă utilizarea unei greble sau a unei măști pentru a îndepărta resturile înainte de suflare/aspirare.

- Se recomandă umezirea ușoară a suprafeței în condiții de praf.

4) Întreținere și depozitare

- Țineți toate piulițele, șuruburile și șuruburile strânse pentru a vă asigura că dispozitivul este în stare bună de funcționare.
- Verificați frecvent sacul de resturi pentru a vedea dacă este uzat sau rupt.
- Înlocuiți piesele uzate sau deteriorate.
- Utilizați numai piese și accesorii originale.
- Depozitați unealta numai într-un loc uscat.

Operațiune Sigură

Familiarizați-vă cu scula electrică

Este important să citiți și să înțelegeți manualul de instrucțiuni și toate etichetele de pe scula electrică. Învățați aplicațiile sculei, precum și limitările și potențialele pericole asociate utilizării acesteia.

Mediul de lucru

Nu expuneți scula electrică la ploaie și nu o utilizați în condiții de umiditate. Păstrați zona de lucru bine luminată. Nu utilizați scule electrice în zone în care există riscul de explozie sau de incendiu din cauza materialelor inflamabile, vopsele, lacuri, benzină etc.

Siguranța electrică

Evitați contactul corpului cu o suprafață împământată sau legată la pământ (de exemplu, țevi, radiatoare, cuptoare și frigider).

Atenție la copii și animale de companie

Copiii și animalele de companie trebuie ținute departe de locul de muncă. Nu trebuie să li se permită copiilor să atingă sau să opereze utilaje sau să atingă cabluri prelungitoare. Toate uneltele electrice trebuie ținute în afara razei de acțiune a copiilor, de preferință depozitate sau încuiate într-un dulap sau într-o încăpere sigură atunci când nu sunt utilizate.

Utilizați instrumentele adecvate

Alegeți unealta potrivită pentru treaba respectivă. Nu folosiți unealta pentru o lucrare pentru care nu a fost proiectată.

Siguranța personală

Îmbrăcăminte

Nu purtați haine largi sau bijuterii care se pot prinde de piesele în mișcare.

Păr

Părul lung trebuie legat la spate.

Protecția ochilor

Utilizarea ochelarilor de protecție este obligatorie (ochelarii normali nu sunt suficienți pentru protecția ochilor).

Protecția auditivă

Se recomandă utilizarea protecției auditive în timpul perioadelor de funcționare prelungită.

Încălțăminte

În cazul în care există un risc de rănire din cauza căderii unor obiecte grele pe picioarele utilizatorului sau un risc de alunecare pe podele umede sau alunecoase, trebuie purtată încălțăminte antiderapantă adecvată.

Protecția capului

În cazul în care există riscul de cădere a unor obiecte sau de lovire a capului de obstacole proeminente sau joase, trebuie purtată o cască de protecție (cască de protecție).

Nu abuzați de cablul de alimentare

Nu trageți niciodată de cablul de alimentare pentru a-l deconecta de la priză. Nu transportați niciodată scula electrică de cablul de alimentare. Păstrați cablul de alimentare departe de căldură, ulei, solvenți și margini ascuțite. Dacă cablul de alimentare este deteriorat, solicitați înlocuirea acestuia de către un centru de service autorizat.

Nu întindeți

Nu vă întindeți, păstrați o poziție corectă și mențineți-vă echilibrul în permanență.

Întrețineți scula cu grijă

Urmați instrucțiunile de lubrifiere și de schimbare a pieselor. Verificați cu regularitate cablul de alimentare al sculei și, dacă este deteriorat, solicitați înlocuirea lui de către un atelier autorizat. Inspectați periodic cablurile de prelungire și, dacă sunt deteriorate, înlocuiți-le. Păstrați mânerul uscat, curat și lipsit de ulei și grăsime. Asigurați-vă că fantele de ventilație sunt menținute în permanență curate și fără praf. În cazul în care fantele de ventilație se blochează, se poate produce supraîncălzirea și deteriorarea motorului.

Deconectați uneltele electrice

Asigurați-vă că uneltele electrice sunt deconectate de la sursa de alimentare atunci când nu sunt utilizate, înainte de efectuarea lucrărilor de întreținere, lubrifiere sau reglare și la schimbarea pieselor.

Îndepărtați cheile de reglare**Evitați pornirea neintenționată**

Asigurați-vă că întrerupătorul este în poziția OFF (oprit) înainte de a conecta scula electrică la sursa de alimentare.

Cabluri de prelungire și bobine

Aparatul trebuie să fie alimentat prin intermediul unui dispozitiv de curent diferențial rezidual (DDR) cu un curent de declanșare de cel mult 30 mA. Atunci când scula electrică urmează să fie utilizată în aer liber, utilizați numai prelungitoare destinate utilizării în exterior. Desfășurați întotdeauna toate prelungitoarele complet. Pentru prelungitoarele de până la 15 metri, utilizați o secțiune transversală a firului de 1,5 mm². Pentru prelungitoarele mai lungi de 15 metri, dar mai mici de 40 de metri, utilizați o secțiune transversală a firului de 2,5 mm². Înlocuiți întotdeauna prelungitorul dacă a fost deteriorat înainte de a utiliza unealta. Protejați prelungitorul de obiecte ascuțite, de căldură excesivă și de lichide sau de locuri umede sau umede.

Rămâneți în alertă

Fiți atenți la ceea ce faceți, folosiți bunul simț și nu folosiți scula electrică dacă sunteți obosit, dacă luați medicamente care provoacă somnolență sau dacă vă aflați sub influența alcoolului.

Verificați dacă există piese deteriorate

Înainte de a utiliza uneltele electrice, trebuie să verificați cu atenție unealta pentru a vă asigura că aceasta va funcționa în mod corespunzător și că va îndeplini funcția pentru care a fost concepută. Asigurați-vă că piesele mobile sunt aliniate corect și că nu există nici o legătură. Verificați dacă există piese rupte sau lipsă și înlocuiți-le sau duceți-le la un centru de service autorizat pentru reparații. Orice piesă a sculei electrice care este deteriorată trebuie reparată sau înlocuită de un centru de service autorizat. Orice întrerupător care nu funcționează corect trebuie înlocuit de un centru de service autorizat. Nu utilizați scula electrică dacă întrerupătorul ON/OFF (pornit/oprit) nu pornește și nu oprește scula electrică.

AVERTISMENT!

Orice modificare a sculei electrice este interzisă. Utilizarea altor accesorii decât cele recomandate în acest manual poate cauza deteriorarea sculei electrice și rănirea operatorului. Unealta electrică trebuie reparată de către o persoană calificată. Această unealtă electrică este conformă cu standardele naționale și internaționale și cu cerințele de siguranță. Reparațiile trebuie efectuate numai de către persoane calificate și folosind piese de schimb originale. În caz contrar, se poate produce un pericol grav pentru utilizator.

Măsuri de precauție în caz de incendiu

Trebuie respectate măsurile generale de precauție împotriva incendiilor atunci când se utilizează anumite unelte electrice în casă sau în atelier. Ca măsură de precauție, se recomandă să consultați un expert cu privire la achiziționarea și utilizarea unui stingător de incendiu adecvat.

INSTRUCȚIUNI DE SIGURANȚĂ SPECIFICE**SUFLANTĂ-ASPIRATOR****AVERTISMENT!**

Nu permiteți niciodată copiilor sau persoanelor care nu au citit și/sau nu au înțeles aceste instrucțiuni să utilizeze dispozitivul de suflare-aspirare. Nu utilizați aparatul suflantă-aspirator în alte scopuri decât cele descrise în aceste instrucțiuni. Citiți cu atenție aceste instrucțiuni. Familiarizați-vă cu funcțiile comenzilor și învățați cum să utilizați aparatul în mod corespunzător și în siguranță. Utilizatorul este responsabil pentru orice accident care se produce altor persoane sau bunurilor acestora.

Pregătire

Purtați întotdeauna îmbrăcăminte, mănuși și încălțăminte adecvate. Se recomandă utilizarea ochelarilor de protecție omologați. Înainte de a utiliza suflanta-aspirator, asigurați-vă că nicio piesă nu este uzată sau deteriorată în alt mod. Înlocuiți orice piesă uzată sau deteriorată. Verificați întotdeauna izolația cablului de alimentare și a prelungitorului utilizat și asigurați-vă că acesta nu este tăiat sau uzat. Orice cablu tăiat sau uzat și conectorii deteriorați trebuie înlocuiți înainte de a utiliza suflanta-aspirator. Din motive de siguranță, verificați întotdeauna dacă nu există materiale în unitate înainte de utilizare. Controlați întotdeauna dispozitivul de curent diferențial rezidual (DDR) înainte de a utiliza unealta pentru a verifica dacă acesta funcționează normal.

Utilizați numai piese de schimb recomandate pentru acest produs. Aveți grijă când reparați sau reglați unealta. Nu utilizați niciodată produsul dacă a fost modificat în vreun fel.

Funcționarea instrumentului

Verificați întotdeauna zona în care urmează să folosiți unealta pentru a vedea dacă nu există cabluri și alte obstacole etc., care pot deteriora unitatea și pot cauza răniri ale operatorului. Nu introduceți niciodată în sculă obiecte dure, cum ar fi pietre, sticle, conserve sau bucăți de metal. Acestea pot deteriora aparatul și, eventual, pot răni operatorul și trecătorii. Nu utilizați niciodată unealta dacă în apropiere se află persoane, în special copii sau animale. Nu permiteți niciodată unei persoane care nu este familiarizată cu aceste instrucțiuni să utilizeze această unealtă. Evitați, pe cât posibil, utilizarea sculei în condiții de umezeală. Învățați cum să opriți rapid unealta în caz de urgență.

Nu utilizați niciodată unealta dacă oricare dintre dispozitivele de protecție este deteriorată, instalată incorect sau nu este montată. Asigurați-vă că ați adoptat o poziție sigură înainte de a utiliza unealta. Asigurați-vă că toate piulițele și șuruburile sunt bine strânse înainte de a porni scula. Utilizați unealta numai într-un mediu uscat. Nu utilizați unealta dacă aceasta are un dispozitiv de siguranță defect sau dacă lipsește o piesă de protecție.

Trebuie să se acorde o atenție deosebită în timpul curățării. Curățarea trebuie efectuată numai cu unealta oprită și deconectată de la sursa de alimentare, pentru a evita rănirea. Asigurați-vă că cablul și orice prelungitor utilizat nu sunt deteriorate, sunt înfășurate corespunzător și nu sunt îndoite.

Scoateți ștecherul de la sursa de alimentare:

Înainte de a pune scula pe sol. Înainte de a îndepărta obiectele care cauzează blocaje.

Înainte de a verifica, curăța sau de a efectua orice lucrare asupra sculei.

În cazul în care unealta aspiră accidental un obiect, opriți imediat unealta și nu o utilizați până când nu a fost verificată și sunteți sigur că este sigură că poate fi folosită în siguranță.

Dacă unealta scoate un zgomot neobișnuit sau începe să vibreze anormal, opriți imediat funcționarea, deconectați-o de la sursa de alimentare și cercetați cauza. Vibrațiile excesive pot cauza deteriorarea sculei și rănirea operatorului.



Riscuri reziduale

Chiar și atunci când instrumentul este utilizat conform destinației, nu este posibil să se elimine toate riscurile. Următoarele pericole pot apărea în urma utilizării sculei:

- 1) Afectarea plămânilor dacă nu se folosește o mască de praf.
- 2) Deteriorarea auzului dacă nu se utilizează protecție auditivă.
- 3) Probleme de sănătate datorate emisiilor de vibrații dacă scula electrică este utilizată continuu pentru perioade lungi de timp sau dacă nu este întreținută corespunzător.

AVERTISMENT! Această unealtă generează un câmp electromagnetic în timpul funcționării. Acest câmp poate, în unele cazuri, să interfereze cu implanturile medicale active sau pasive. Pentru a reduce riscul de rănire gravă sau de deces, persoanele cu implanturi medicale trebuie să se consulte cu medicul lor și cu producătorul implantului medical înainte de a utiliza aparatul.

UTILIZARE INTENȚIONATĂ

Aparatul trebuie utilizat numai pentru a sufla sau a colecta frunze și resturi. Utilizarea necorespunzătoare a uneltei poate cauza deteriorarea acesteia sau rănirea gravă a operatorului.

ASAMBLARE ȘI REGLAJE

Atenție!

Aparatul nu trebuie utilizat sau pornit până când nu este complet asamblat.

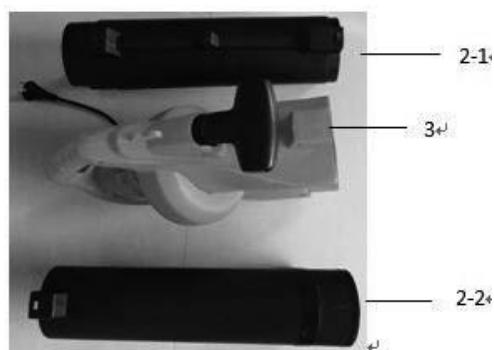

Ansamblu

1. Scoateți cele două tuburi, corpul și cele trei șuruburi. Utilizatorul trebuie să asambleze tubul (2-2). Introduceți tubul (2-1) cu forța. Strângeți șurubul până când acestea sunt bine conectate. A se vedea fig. 3, apoi introduceți întregul tub în corpul mașinii și fixați-l bine cu celelalte două șuruburi, (a se vedea fig. 4).

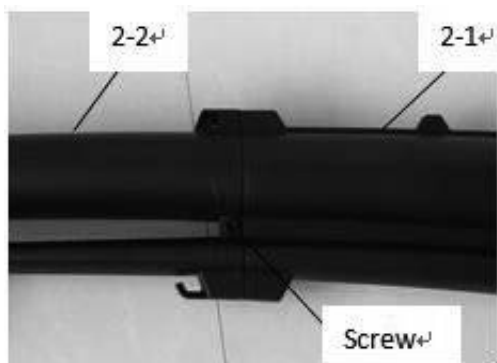

FIG. 3

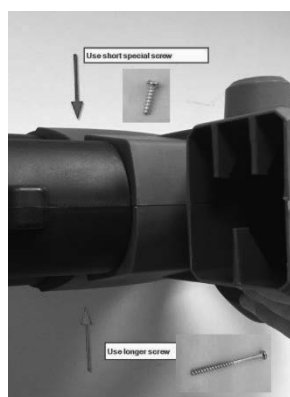

FIG. 4

AVERTISMENT: DACĂ ORICE PIESĂ ESTE UZATĂ SAU DETERIORATĂ, NU CONECTAȚI LA UNEALTĂ DECÂT DACĂ AȚI ÎNLOCUIT MAI ÎNTÂI PIESA UZATĂ SAU DETERIORATĂ.

Montarea sacului de colectare a resturilor (Fig.5 și Fig.6)

Înainte de a instala sacul de colectare a resturilor, asigurați-vă că maneta selectorului (modul suflantă/aspirator) funcționează fără probleme și nu este obstrucționată de resturi de la utilizarea anterioară. Atașați cârligul de pe sacul de colectare a resturilor la tub (Fig. 5) și apoi localizați suportul sacului de colectare a resturilor pentru a introduce tubul curbat (Fig. 6).



Fig.5



Fig.6

Pornirea instrumentului

Înainte de a porni scula, asigurați-vă că cele două țevi (aspirator/suflantă) împreună cu corpul mașinii sunt poziționate corect.

Funcționarea instrumentului

Nu încercați să aspirați resturile umede. Lăsați frunzele căzute etc. să se usuce înainte de a utiliza unealta. Unealta poate ridica frunze, hârtie, crengi mici și așchii de lemn. Atunci când utilizați unealta în modul de aspirare, resturile sunt colectate prin tubul de aspirare și adunate în sac. Resturile sunt parțial mărunțite atunci când trec prin ventilator.

Atenție! Orice obiect dur, cum ar fi pietre, recipiente de sticlă etc., va deteriora ventilatorul.

Important

Nu utilizați unealta pentru a aspira apă sau resturi foarte umede. Nu folosiți niciodată unealta fără sacul de colectare a resturilor.

Moduri de funcționare

ATENȚIE! ÎN CAZUL ÎN CARE CABLUL ESTE DETERIORAT, ACESTA TREBUIE ÎNLOCUIT ÎNAINTE DE A UTILIZA SUFLANTA.

SUFLANTĂ

Verificați zona care urmează să fie prelucrată înainte de a începe. Îndepărtați orice obiecte sau resturi care ar putea fi aruncate, blocate sau încurcate pe suflantă. Selectați modul de suflare cu ajutorul manetei de selectare de pe partea laterală a sculei (Fig. 7) și porniți-o. Cu utilajul sprijinit pe roți, deplasați utilajul înainte, îndreptând duza spre resturile care trebuie curățate.

Alternativ, țineți duza chiar deasupra solului și rotiți mașina dintr-o parte în alta, deplasându-vă înainte și îndreptând duza spre resturile care trebuie curățate. Suflați resturile într-un loc convenabil și apoi utilizați funcția de aspirare pentru a colecta resturile.

ASPIRARE

Verificați zona care urmează să fie editată înainte de a începe. Îndepărtați orice obiecte sau resturi care pot fi aruncate blocate sau se pot încurca în aparat. Selectați modul de aspirare cu ajutorul manetei de selectare de pe partea laterală a unelei (Fig. 7) și porniți-o. Cu unealta sprijinită pe roți, deplasați-o înainte, îndreptând duza spre resturile care trebuie colectate. Alternativ, cu unealta chiar deasupra solului, rotiți unealta dintr-o parte în alta, deplasând-o spre înainte și direcționând duza spre resturile care trebuie colectate. Nu împingeți duza în moloz, deoarece acest lucru va bloca tubul de aspirare și va reduce performanțele sculei.

Materialele organice, cum ar fi frunzele, conțin o cantitate mare de apă care le poate face să se lipească de interiorul tubului de vid. Pentru a preveni lipirea materialelor de tub, acestea trebuie lăsate câteva zile pentru a se usca.

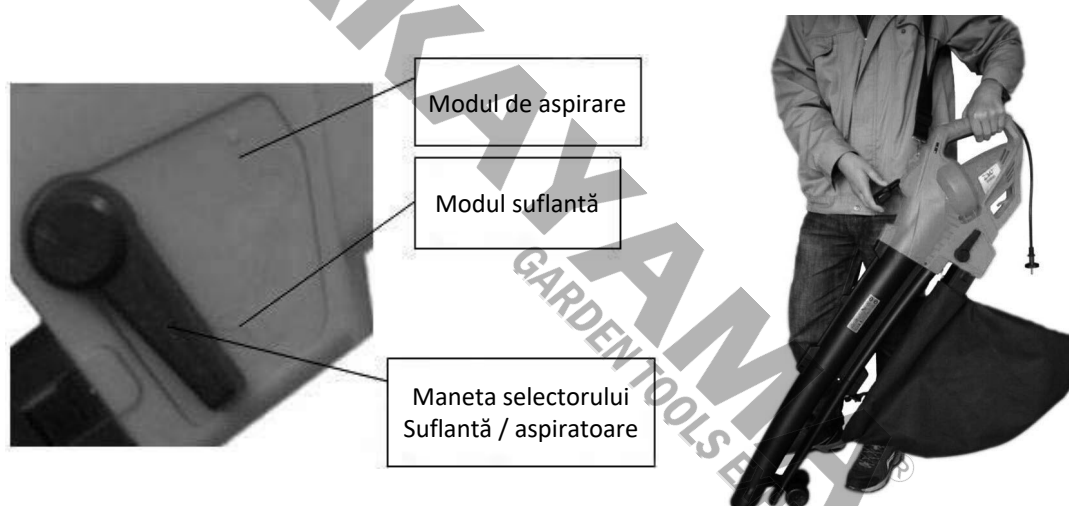

AVERTISMENT: ATUNCI CÂND CURĂȚAȚI FRUNZELE MĂRUNȚITE, DECONECTAȚI CABLUL DE LA PRIZĂ ȘI PUNEȚI ÎNTRERUPĂTORUL ÎN POZIȚIA OPRIT.

ÎNȚREȚINERE, CURĂȚARE ȘI DEPOZITARE

Atenție! Înainte de a efectua verificări sau lucrări de întreținere, scoateți scula din priză. Verificați periodic utilajul înainte de a începe lucrul. Asigurați-vă că toate piulițele, șuruburile și șuruburile sunt strânse și că accesoriile de protecție sunt montate corect. Toate piesele deteriorate și uzate trebuie înlocuite pentru a menține unealta în siguranță pentru utilizare. Nu lăsați niciodată materiale în sculă sau în sacul de colectare a resturilor. Se pot produce răniri la pornirea sculei dacă materialul din sculă sau din sacul de colectare a resturilor nu este îndepărtat mai întâi.

După utilizare, unealta trebuie curățată temeinic. Asigurați-vă că unealta este oprită și deconectată de la sursa de alimentare. Scoateți și goliți sacul de colectare a resturilor. Asigurați-vă că maneta de selectare a modului (suflare-aspirare) funcționează fără probleme și nu este obstrucționată de resturi. Îndepărtați cu o perie orice resturi lipite de ventilator sau de tub.

Păstrați în permanență curate fantele de ventilație din carcasa motorului. Curățați carcasa motorului numai cu o cârpă umedă și nu utilizați detergenți sau solvenți. Astfel de substanțe chimice pot deteriora părțile din plastic ale mașinii. La final, uscați cu grijă carcasa motorului. Depozitați aparatul într-un loc uscat, departe de accesul copiilor. În cazul în care este necesară înlocuirea cablului de alimentare, acest lucru trebuie făcut de către producător sau de către agentul acestuia pentru a evita punerea în pericol a siguranței dumneavoastră.

AVERTISMENT: PENTRU SIGURANȚA DUMNEAVOASTRĂ, ACEST INSTRUMENT ESTE DUBLU IZOLAT PENTRU A PREVENI ȘOCURILE ELECTRICE, INCENDIILE ȘI RĂNILE.

* Producătorul își rezervă dreptul de a aduce modificări minore la designul și specificațiile tehnice ale produsului fără notificare prealabilă, cu excepția cazului în care aceste modificări afectează în mod semnificativ performanța și siguranța produselor. Piesele descrise / ilustrate în paginile manualului pe care îl țineți în mâini pot viza și alte modele din linia de produse ale producătorului cu caracteristici similare și pot să nu fie incluse în produsul pe care tocmai l-ați achiziționat.

* Pentru a asigura siguranța și fiabilitatea produsului, precum și valabilitatea garanției, toate lucrările de reparare, inspecție sau înlocuire, inclusiv întreținerea și reglajele speciale, trebuie efectuate numai de către tehnicienii ai departamentului de service autorizat al producătorului.

* Utilizați întotdeauna produsul cu echipamentul furnizat. Funcționarea produsului cu echipamente care nu sunt furnizate poate cauza defecțiuni sau chiar vătămări grave sau chiar moartea. Producătorul și importatorul nu sunt răspunzători pentru vătămările și daunele rezultate din utilizarea unui echipament neconform.

Za vašu osobnu sigurnost, pažljivo pročitajte upute za uporabu alata prije korištenja.

OBJAŠNJENJE SIMBOLA



Pročitajte priručnik prije korištenja alata.



Držite ruke dalje od rotirajućeg ventilatora.



Ne koristite alat za vrijeme kiše i ne ostavljajte ga vani dok pada kiša.



Nosite zaštitne slušalice.



Simbol klase II alata (Dvostruka izolacija).



Postoji opasnost od bacanja kamenja i drugih predmeta od strane uređaja. Držite promatrače i kućne ljubimce na sigurnoj udaljenosti.



Uvijek isključite alat iz napajanja prije čišćenja ili popravka ili ako je oštećen.



Odmah izvucite utikač iz napajanja ako je kabel oštećen ili presječen.



Nosite zaštitnu masku za prašinu.



Lipanj Lipanj U skladu s Whiz Essenian primjenjivo jasni standardi izvan europske direktive. U skladu s Whiz Essenian primjenjivo jasni standardi izvan europske direktive.



Električni otpadni proizvodi se ne smiju odlagati s kućnim otpadom. Reciklirajte ih tamo gdje postoje objekti za recikliranje. Provjerite kod lokalnih vlasti ili trgovaca za savjete o recikliranju.



GLAVNI DIJELOVI

1. Kolo
2. Cijev
3. Tijelo
4. Pomoćna ručka
5. Rupa za kopču za remen
6. Rameni remen
7. Prekidač za uključivanje/isključivanje
8. Odabir načina usisavanja/puhanja
9. Vrećica za sakupljanje

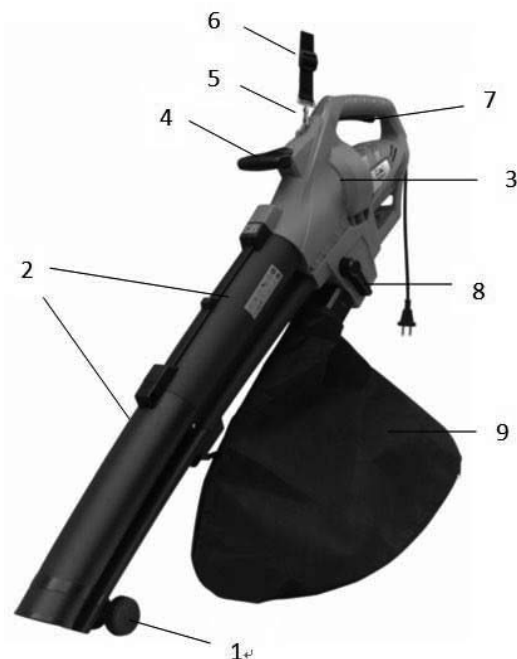
**TEHNIČKI PODACI**

Model	EB3500
Napon / Frekvencija	230V - 50Hz
Snaga	3000 W
Brzina bez opterećenja	15.000 o/min
Maksimalna brzina zraka	270 km/h
Maksimalni protok zraka	13,2 m ³ /min
Vrećica za sakupljanje	35 L
Težina	3,0 kg
Razina tlaka zvuka	83,54 dB(A) K=3dB
Razina snage zvuka	101,08 dB(A) K=3dB
Razina vibracija	7,655 m/s ² K=1,5 m/s ²
Ostale značajke	3 u 1: Puhač, usisavač, usitnjivač

Koristite zaštitu za sluh prilikom korištenja električnog alata.

PAŽNJA!

Vibracijske emisije prilikom korištenja električnog alata mogu se razlikovati od deklarirane ukupne vrijednosti ovisno o načinu korištenja alata. Potrebno je odrediti sigurnosne mjere za zaštitu operatera na temelju procjene izloženosti u stvarnim uvjetima uporabe.

OPĆE SIGURNOSNE UPUTE

Prije pokušaja korištenja ovog alata, važno je da pažljivo pročitate, razumijete i slijedite ove upute. Ovaj uređaj nije namijenjen za uporabu od strane osoba (uključujući djecu) s smanjenom tjelesnom, osjetilnom ili mentalnom sposobnošću ili nedostatkom iskustva i znanja, osim ako su pod nadzorom ili su dobili upute o korištenju uređaja od osobe odgovorne za njihovu sigurnost. Djeca trebaju biti pod nadzorom kako bi se osiguralo da se ne igraju s uređajem.

- 1) Obuka
 - Pažljivo pročitajte upute. Upoznajte se s upravljačkim elementima i ispravnom uporabom uređaja.
 - Nikada ne dopustite djeci da koriste uređaj.
 - Nikada ne dopustite osobama koje nisu upoznate s ovim uputama da koriste ovaj alat. Lokalni propisi mogu ograničiti dob operatera.
 - Nikada ne koristite uređaj kada su drugi ljudi, djeca ili kućni ljubimci u blizini.
 - Operater je odgovoran za nesreće ili opasnosti koje se dogode drugim ljudima ili njihovoj imovini.
- 2) Priprema
 - Pri korištenju uređaja uvijek nosite odgovarajuću obuću i duge hlače.
 - Ne nosite labavu odjeću ili nakit koji se može povući u usisni otvor. Dugu kosu vezite i držite je podalje od usisnih otvora.
 - Pri korištenju alata nosite zaštitne naočale.
 - Preporučuje se nošenje maske kako biste spriječili nadraživanje od prašine.
 - Prije upotrebe provjerite napajni kabel i produžni kabel na znakove oštećenja i habanja. Ne koristite alat ako je kabel oštećen ili istrošen; - Nikada ne koristite alat s oštećenim zaštitnicima ili bez sigurnosnih uređaja, poput sakupljača otpada na mjestu.
 - Koristite samo vodootporni produžni kabel.
- 3) Rad
 - Uvijek usmjeravajte kabel prema stražnjem dijelu, dalje od uređaja.
 - Ako je kabel oštećen tijekom upotrebe, odmah isključite napajanje iz mreže. **NE DODIRUJTE KABEL PRIJE ISKLJUČIVANJA NAPAJANJA.**
 - Ako je napajni kabel oštećen, mora ga zamijeniti proizvođač, ovlašteni servisni agent ili osobe slično kvalificirane kako bi se izbjegla opasnost.
 - Ne povlačite kabel kako biste nosili alat.
 - Isključite alat iz napajanja svaki put kad se udaljite od alata, prije čišćenja, prije provjere ili rada na alatu, i na kraju, ako se jedinica počne neobično vibrirati.
 - Alat koristite samo tijekom dnevnog svjetla ili u dobro osvijetljenim umjetnim uvjetima.
 - Ne istežite ruke prekomjerno prilikom rada s alatom i uvijek održavajte ravnotežu.
 - Uvijek budite sigurni u svoje korake prilikom rada na padinama.
 - Uvijek hodajte, nikada ne trčite.
 - Držite sve usisne otvore za hlađenje čiste i neometane.
 - Ne pušite otpad u smjeru prolaznika.
 - Preporučuje se upotreba grablja ili metle za otpuštanje otpada prije puhanja/usisavanja.

- Preporučuje se lagano navlažiti površinu u prašnjavim uvjetima.
- 4) Održavanje i skladištenje
 - Držite sve matice, vijke i šarke čvrsto kako biste osigurali da je uređaj u dobrom radnom stanju.
 - Često provjeravajte vrećicu za otpad na oštećenja.
 - Zamijenite istrošene ili oštećene dijelove.
 - Koristite samo originalne dijelove i pribor.
 - Alat čuvajte samo na suhom mjestu.

SIGURNO RUKOVANJE

Upoznajte se s električnim alatom

Važno je da pročitate i razumijete upute za uporabu i sve naljepnice na električnom alatu. Naučite primjene alata kao i njegova ograničenja i potencijalne opasnosti povezane s njegovom uporabom.

Radno okruženje

Ne izlažite električni alat kiši ili koristite ga u vlažnim uvjetima. Držite radno područje dobro osvijetljeno. Ne koristite električne alate na područjima gdje postoji rizik od eksplozije ili požara od zapaljivih materijala, boja, lakova, benzina, itd.

Električna sigurnost

Izbjegavajte dodir tijela s uzemljenom površinom (npr. cijevi, radijatori, štednjaci i hladnjaci).

Pazite na djecu i kućne ljubimce

Djeca i kućni ljubimci trebaju biti udaljeni s radnog mjesta. Djeci nije dopušteno dodirivati ili rukovati strojevima ili dodirivati produžne kabele. Svi električni alati trebaju biti izvan dohvata djece, po mogućnosti pohranjeni ili zaključani u sigurnom ormaru ili prostoriji kada se ne koriste.

Koristite odgovarajuće alate

Odaberite pravi alat za posao. Ne koristite alat za posao za koji nije namijenjen.

Osobna sigurnost

Odjeća

Ne nosite labavu odjeću ili nakit koji se može zapetljati u pokretnim dijelovima.

Kosa

Dugu kosu treba vezati.

Zaštita očiju

Upotreba zaštitnih naočala je obavezna (obične naočale nisu dovoljne za zaštitu očiju).

Zaštita sluha

Preporučuje se upotreba zaštite sluha tijekom duljeg rada.

Obuća

Gdje postoji rizik od ozljede zbog pada teških predmeta na korisnikove noge ili rizik od klizanja na mokrim ili skliskim podovima, treba nositi odgovarajuću obuću s protukliznim potplatom.

Zaštita glave

Kada postoji rizik od pada predmeta ili udaranja glave o izbočene ili niske prepreke, treba nositi zaštitnu kacigu.

Ne zlostavljajte napajni kabel

Nikada ne povlačite ili vučete napajni kabel da biste ga isključili iz utičnice. Nikada ne nosite električni alat za napajanje putem napajnog kabela. Držite napajni kabel dalje od topline, ulja, otapala i oštih rubova. Ako je napajni kabel oštećen, zamijenite ga u ovlaštenom servisnom centru.

Ne istezajte se

Ne istezajte se, održavajte pravilan oslonac i održavajte ravnotežu u svakom trenutku.

Održavajte alat s pažnjom

Slijedite upute za podmazivanje i zamjenu dijelova. Redovito provjeravajte napajni kabel alata i ako je oštećen, zamijenite ga u ovlaštenom servisu. Redovito pregledavajte produžne kabele i ako su oštećeni, zamijenite ih. Držite ručke suhe, čiste i bez ulja i masti. Osigurajte da su otvori za ventilaciju uvijek čisti i bez prašine. Ako se otvori za ventilaciju začepe, može doći do pregrijavanja i oštećenja motora.

Isključite električne alate

Provjerite je li električni alat isključen iz napajanja kada se ne koristi, prije održavanja, podmazivanja ili podešavanja i prilikom zamjene dijelova.

Uklonite ključeve za podešavanje.**Izbjegavajte nenamjerno****pokretanje**

Provjerite je li prekidač u položaju ISKLJUČENO prije nego što spojite električni alat na napajanje.

Produžni kabele i kolutovi

Aparat treba biti opskrbljen preko uređaja za zaštitu od strujnog udara (RCD) s prekidačem struje od najviše 30 mA. Kada se električni alat koristi na otvorenom, koristite samo produžne kabele namijenjene za vanjsku upotrebu. Uvijek potpuno odmotajte sve produžne kabele. Za produžne kabele do 15 metara, koristite žicu presjeka 1,5 mm². Za produžne kabele dulje od 15 metara, ali kraće od 40 metara, koristite žicu presjeka 2,5 mm². Prije upotrebe alata uvijek zamijenite produžni kabel ako je oštećen. Zaštitite produžni kabel od oštih predmeta, pretjerane topline i tekućina ili vlažnih mjesta.

Budite oprezni

Pazite na ono što radite, koristite zdrav razum i ne koristite električni alat ako ste umorni, ako uzimate lijekove koji izazivaju pospanost ili ako ste pod utjecajem alkohola.

Provjerite oštećene dijelove

Prije upotrebe električnih alata pažljivo provjerite alat kako biste osigurali da će pravilno raditi i obavljati svoju namjenu. Provjerite jesu li pokretni dijelovi pravilno poravnati i da nema zapinjanja. Provjerite jesu li dijelovi slomljeni ili nedostaju i zamijenite ih ili odnesite u ovlaštenu servisni centar na popravak. Svaki oštećeni dio električnog alata mora biti popravljen ili zamijenjen u ovlaštenom servisnom centru. Svaki prekidač koji ne funkcionira ispravno mora biti zamijenjen u ovlaštenom servisnom centru. Ne koristite električni alat ako prekidač UKLJUČENO/ISKLJUČENO ne uključuje i isključuje električni alat.

UPOZORENJE!

Svaka izmjena električnog alata je zabranjena. Uporaba pribora koji nije preporučen u ovom priručniku može oštetiti električni alat i ozlijediti korisnika. Električni alat mora biti popravljen od strane kvalificirane osobe. Ovaj električni alat udovoljava nacionalnim i međunarodnim standardima i sigurnosnim zahtjevima. Popravke smiju vršiti samo kvalificirane osobe i koristiti originalne rezervne dijelove. Nepoštivanje ovoga može rezultirati ozbiljnom opasnošću za korisnika.

Mjere protiv požara

Općenite mjere protiv požara moraju se poštivati prilikom korištenja određenih električnih alata u kući ili radionici. Kao mjera opreza, preporučuje se konzultirati stručnjaka o nabavi i uporabi odgovarajućeg aparata za gašenje požara.

POSEBNE SIGURNOSNE UPUTE**PUHALO-USISIVAČ****UPOZORENJE!**

Nikada ne dopustite djeci ili osobama koje nisu pročitale i/ili razumjele ove upute da koriste uređaj za puhanje-uisavanje. Ne koristite uređaj za puhanje-uisavanje u druge svrhe osim onih opisanih u ovim uputama. Pažljivo pročitajte ove upute. Upoznajte se s funkcijama kontrola i naučite kako pravilno i sigurno koristiti stroj. Korisnik je odgovoran za sve nesreće koje se dogode drugim osobama ili njihovoj imovini.

Priprema

Uvijek nosite odgovarajuću odjeću, rukavice i obuću. Preporučuje se uporaba odobrenih sigurnosnih naočala. Prije upotrebe uređaja za puhanje-uisavanje provjerite jesu li dijelovi istrošeni ili na drugi način oštećeni. Zamijenite sve istrošene ili oštećene dijelove. Uvijek provjerite izolaciju napajnog kabela i produžnog kabela koji se koristi i provjerite jesu li kabeli presječeni ili istrošeni. Svaki kabel koji je presječen, istrošen i oštećeni konektori moraju se zamijeniti prije upotrebe uređaja za puhanje-uisavanje. Iz sigurnosnih razloga uvijek provjerite radi li uređaj za zaštitu od strujnog udara (RCD) prije upotrebe alata.

Koristite samo rezervne dijelove preporučene za ovaj proizvod. Budite oprezni prilikom popravka ili podešavanja alata. Nikada ne koristite proizvod ako je na bilo koji način izmijenjen.

Rad alata

Uvijek provjerite područje na kojem ćete koristiti alat na prisutnost kabela i drugih prepreka koje mogu oštetiti uređaj i ozlijediti korisnika. Nikada ne ubacujte tvrde predmete poput kamenja, boca, limenki ili metalnih komada u alat. Mogu oštetiti stroj i mogu ozlijediti korisnika i prolaznike. Nikada ne koristite alat ako su u blizini ljudi, posebno djece ili životinja. Nikada ne dopustite nepoznatoj osobi da koristi ovaj alat bez upoznavanja s ovim uputama. Izbjegavajte rad alata u vlažnim uvjetima kad god je to moguće. Naučite kako brzo zaustaviti alat u slučaju nužde.

Nikada ne koristite alat ako je bilo koji od zaštitnih poklopaca oštećen, nepravilno postavljen ili nije postavljen. Osigurajte da ste zauzeli siguran položaj prije upotrebe alata. Osigurajte da su svi vijci i matice čvrsto zategnuti prije pokretanja alata. Koristite alat samo u suhom okruženju. Ne koristite alat ako ima neispravan sigurnosni uređaj ili ako nedostaje zaštitni dio.

Posebna pažnja mora se posvetiti čišćenju. Čišćenje treba obavljati samo kada je alat isključen i odspojen iz napajanja kako bi se izbjegle ozljede. Provjerite jesu li kabel i bilo koji korišteni produžni kabel neoštećeni, pravilno namotani i bez savijanja.

Isključite utikač iz napajanja:

Prije nego što alat stavite na tlo. Prije uklanjanja predmeta koji uzrokuju blokadu.

Prije provjere, čišćenja ili obavljanja bilo kakvog posla na alatu.

Ako alat slučajno usisava predmet, odmah zaustavite alat i ne koristite ga dok ne bude provjeren i dok ne budete sigurni da je alat siguran za upotrebu.

Ako alat proizvodi neobičan zvuk ili počne vibrirati nenormalno, odmah zaustavite rad, isključite alat iz izvora napajanja i istražite uzrok. Prekomjerna vibracija može oštetiti alat i povrijediti operatera.



Preostali rizici

Čak i kada se alat koristi prema namjeni, nemoguće je eliminirati sve rizike. Sljedeće opasnosti mogu proizaći iz upotrebe alata:

- 1) Oštećenje pluća ako se ne koristi zaštitna maska za prašinu.
- 2) Oštećenje sluha ako se ne koristi zaštita za sluh.
- 3) Zdravstveni problemi zbog emisije vibracija ako se električni alat neprekidno koristi u dugim vremenskim razdobljima ili ako se ne održava pravilno.

UPOZORENJE! Ovaj alat generira elektromagnetsko polje tijekom rada. To polje u nekim slučajevima može ometati aktivne ili pasivne medicinske implantate. Kako biste smanjili rizik od ozbiljnih ozljeda ili smrti, osobe s medicinskim implantatima trebaju se posavjetovati sa svojim liječnikom i proizvođačem medicinskog implantata prije upotrebe stroja.

NAMJENA

Stroj se smije koristiti samo za puhanje ili sakupljanje lišća i otpada. Nepravilna upotreba alata može uzrokovati oštećenje alata ili ozbiljne ozljede operatera.

MONTAŽA I PRILAGODBE

Upozorenje!

Stroj se ne smije koristiti ili uključiti dok nije potpuno sastavljen.

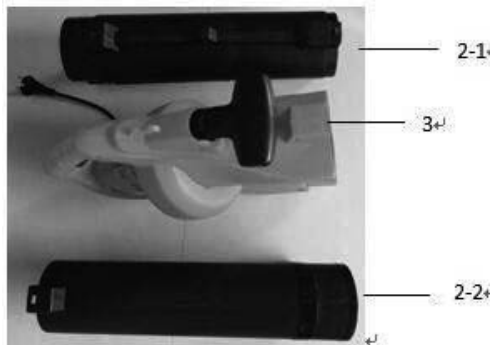

Montaža

1. Izvadite dvije cijevi, tijelo i tri vijka. Korisnik mora sastaviti cijev (2-2). Umetnite cijev (2-1) silom. Zategnite vijak dok se dobro ne spoje. Pogledajte sliku 3, a zatim umetnite cijelu cijev u tijelo stroja i čvrsto pričvrstite s druga dva vijka (vidi sliku 4).

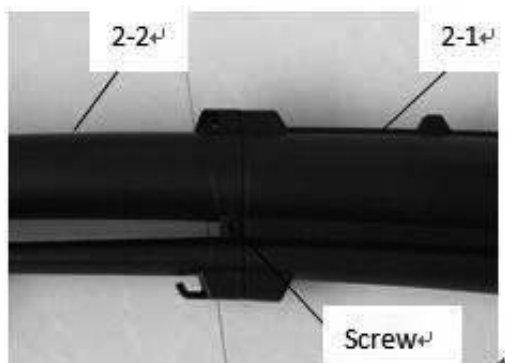

Slika 3

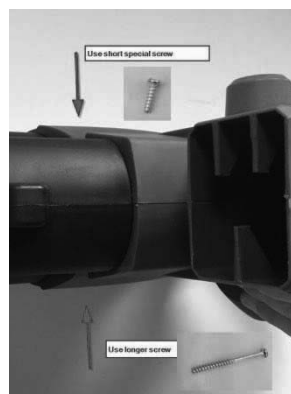

Slika 4

UPOZORENJE: AKO JE BILO KOJI DIO OŠTEĆEN ILI OŠTEĆEN, NE SPOJITE GA NA ALAT OSIM AKO PRVO NISTE ZAMIJENILI OŠTEĆENI DIO.

Postavljanje vrećice za sakupljanje otpada (Slika 5 i Slika 6)

Prije postavljanja vrećice za sakupljanje otpada, provjerite da li prekidač (način puhanja/usisavanja) glatko radi i da nije blokiran otpacima od prethodne upotrebe. Pričvrstite kukicu na vrećicu za sakupljanje na cijev (Slika 5), a zatim umetnite nosač vrećice za sakupljanje da biste umetnuli zakrivljenu cijev (Slika 6).



Slika 5



Slika 6

Pokretanje alata

Prije pokretanja alata, provjerite jesu li dvije cijevi (usisavanje/puhanje) zajedno s tijelom stroja pravilno postavljene.

Rad alata

Ne pokušavajte usisavati mokri otpad. Pričekajte da lišće, itd. se osuši prije upotrebe alata. Alat može usisavati lišće, papir, male grančice i drvene strugotine. Pri radu alata u načinu usisavanja, otpad se sakuplja kroz usisnu cijev i skuplja u vrećici. Otpad se djelomično usitnjava kada prolazi kroz ventilator.

Upozorenje! Tvrdi predmeti poput kamenja, staklenih posuda itd. oštetit će ventilator.

Važno

Ne koristite alat za usisavanje vode ili vrlo mokrog otpada. Nikada ne koristite alat bez vrećice za sakupljanje otpada.

Načini rada

PAŽNJA! AKO JE KABEL OŠTEĆEN, MORATE GA ZAMIJENITI PRIJE UPOTREBE PUHAČA.

PUHAČ

Provjerite područje koje treba obraditi prije početka. Uklonite sve predmete ili otpad koji bi mogli biti bačeni, zaglavljani ili zapetljani na puhaču. Odaberite način puhanja pomoću prekidača na bočnoj strani alata (Slika 7) i uključite ga. S strojem naslonjenim na kotače, pomaknite stroj prema naprijed, usmjeravajući mlaznicu prema otpadu koji treba očistiti.

Alternativno, držite mlaznicu tik iznad tla i rotirajte stroj s jedne strane na drugu, krećući se naprijed i usmjeravajući mlaznicu prema otpadu koji treba očistiti. Puhajte otpad na prikladno mjesto, a zatim koristite funkciju usisavanja za sakupljanje otpada.

USISAVANJE

Provjerite područje koje treba uređivati prije početka. Uklonite sve predmete ili otpad koji se mogu baciti, zaglaviti ili zapetljati u jedinici. Odaberite način usisavanja pomoću prekidača na bočnoj strani alata (Slika 7) i uključite ga. S alatom naslonjenim na kotače, pomaknite alat prema naprijed, usmjeravajući mlaznicu prema otpadu koji treba sakupiti. Alternativno, s alatom tik iznad tla, rotirajte alat s jedne strane na drugu, krećući se naprijed i usmjeravajući mlaznicu prema otpadu koji treba sakupiti. Ne gurajte mlaznicu u otpad jer će to blokirati usisnu cijev i smanjiti učinkovitost alata.

Organski materijali poput lišća sadrže veliku količinu vode koja ih može zalijepiti unutar usisne cijevi. Da biste spriječili lijepljenje materijala na cijev, materijal treba ostaviti nekoliko dana da se osuši.

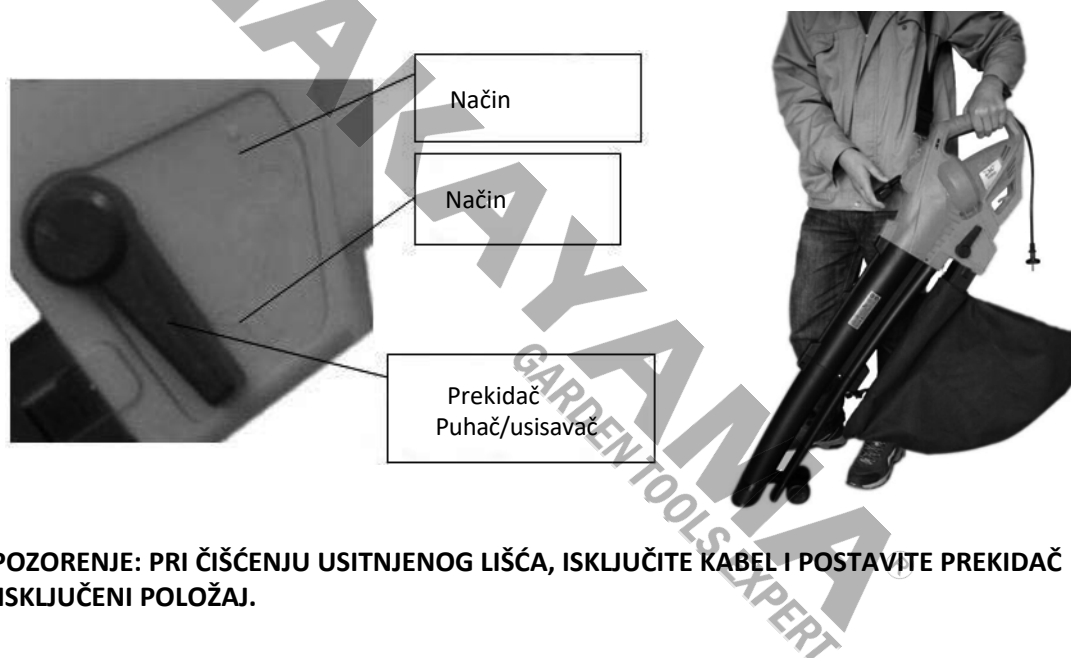

UPOZORENJE: PRI ČIŠĆENJU USITNJENOG LIŠĆA, ISKLJUČITE KABEL I POSTAVITE PREKIDAČ U ISKLJUČENI POLOŽAJ.

ODRŽAVANJE, ČIŠĆENJE I SKLADIŠTENJE

Upozorenje! Prije obavljanja bilo kakvih provjera ili radova na održavanju, isključite alat iz struje. Redovito provjeravajte stroj prije početka rada. Provjerite jesu li svi vijci i šarafi čvrsto zategnuti te jesu li zaštitne spojnice ispravno postavljene. Svi oštećeni i istrošeni dijelovi trebaju se zamijeniti kako bi se alat održao sigurnim za uporabu. Nikada ne ostavljajte materijal u alatu ili u vreći za sakupljanje otpada. Ozljede mogu nastati prilikom pokretanja alata ako se materijal u alatu ili u vreći za sakupljanje otpada prvo ne ukloni.

Nakon uporabe, alat se mora temeljito očistiti. Provjerite je li alat isključen i odspojen iz izvora napajanja. Uklonite i ispraznite vreću za sakupljanje otpada. Provjerite jesu li poluga za odabir načina rada (puhač-usisavač) glatko i da nije zapriječena otpadom. Četkom uklonite otpad koji se zalijepio za ventilator ili cijev.

Ventilacijske otvore u kućištu motora uvijek držite čistima. Kućište motora čistite samo vlažnom krpom i ne koristite deterdžente ili otapala. Takve kemikalije mogu oštetiti plastične dijelove stroja. Na kraju pažljivo osušite kućište motora. Aparat čuvajte na suhom mjestu, izvan dohvata djece. Ako je potrebno zamijeniti napojni kabel, to mora obaviti proizvođač ili njegov ovlaštenu agent kako ne biste ugrozili svoju sigurnost.

UPOZORENJE: ZA VAŠU SIGURNOST OVAJ ALAT JE DVOJNO IZOLIRAN DA BI SE SPRIJEČILI ELEKTRIČNI UDAR, POŽAR I OZLJEDA.

* Proizvođač zadržava pravo na manje promjene u dizajnu proizvoda i tehničkim specifikacijama bez prethodne najave, osim ako te promjene značajno utječu na performanse i sigurnost proizvoda. Dijelovi opisani / prikazani na stranicama priručnika koji držite u rukama također se mogu odnositi na druge modele proizvodne linije proizvođača sličnih značajki i možda nisu uključeni u proizvod koji ste upravo nabavili.

* Da biste osigurali sigurnost i pouzdanost proizvoda te valjanost jamstva, sve popravke, provjere ili zamjene, uključujući održavanje i posebne podešavanja, moraju obavljati samo tehničari ovlaštene servisne službe proizvođača.

* Uvijek koristite proizvod s isporučenom opremom. Uporaba proizvoda s neisporučenom opremom može uzrokovati kvarove ili čak ozbiljne ozljede ili smrt. Proizvođač i uvoznik neće biti odgovorni za ozljede i štetu nastalu uporabom neusklađene opreme.

Személyes biztonsága érdekében olvassa el figyelmesen a használati utasítást, mielőtt a szerszámot használná.

SZIMBÓLUMOK MAGYARÁZATA



A szerszám használata előtt olvassa el a kézikönyvet.



Tartsa távol a kezét a forgó ventilátortól.



Ne használja a szerszámot esőben, és ne hagyja kint, ha esik az eső.



Viseljen hallásvédőt!



II. osztályú szerszám szimbólum (kettős szigetelés)



A készülék kődarabokat és egyéb tárgyakat repíthet. Tartsa a járókelőket és háziállatokat biztonságos távolságban.



A szerszámot mindig válassza le az áramellátásról, mielőtt tisztítja vagy javítja, vagy ha megsérült.



Ha a kábel sérült vagy elvágódott, azonnal húzza ki a dugót az áramellátásból.



Viseljen védőporálcot.



Az európai irányelvekben előírt alapvető biztonsági előírásoknak megfelelően.



A hulladék elektromos termékeket nem szabad a háztartási hulladékkal együtt ártalmatlanítani. Ha van rá lehetőség, újrahasznosítsa. Az újrahasznosítással kapcsolatos tanácsokért forduljon a helyi hatósághoz vagy a kereskedőhöz.

FŐBB ALKATRÉSZEK

1. Kerék
2. Cső
3. Váz
4. Kiegészítő fogantyú
5. Övcsatlakozó nyílás
6. Vállpánt
7. BE/KI kapcsoló
8. Porszívó/fúvó üzemmód választó
9. Gyűjtőzsák

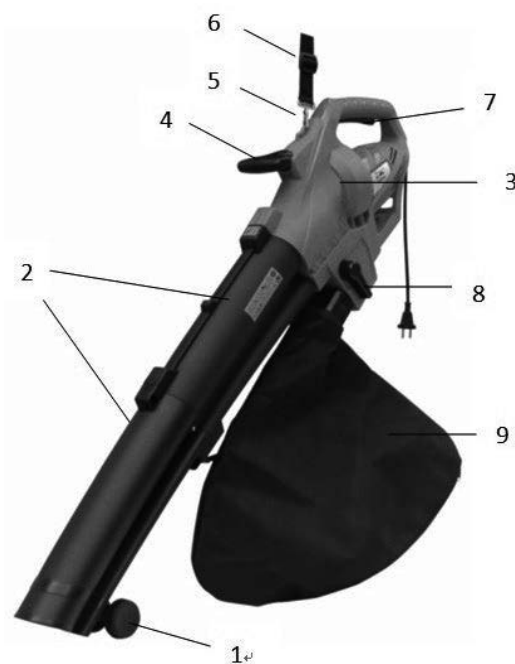

MŰSZAKI ADATOK

Modell	EB3500
Feszültség/frekvencia	230 V – 50 Hz
Teljesítmény	3000 W
Üresjárat fordulatszám	15 000 fordulat/perc
Maximális levegősebesség	270 km/h
Maximális légmennyiség	13,2 m ³ /min
Gyűjtőzsák	35 L
Súly	3,0 kg
Hangnyomás szint	83,54 dB(A) K=3dB
Hangteljesítmény szint	101,08 dB(A) K=3dB
Rezgésszint	7,655 m/s ² K=1,5m/s ²
Egyéb jellemzők	3 az 1-ben: fúvó, porszívó, mulcsozó

A motoros szerszám használata során viseljen hallásvédőt.

FIGYELEM!

A motoros szerszám használata közben keletkező rezgés kibocsátás a szerszám használatának módjától függően eltérhet a megadott teljes értéktől. A tényleges használati körülmények között végzett expozíció értékelése alapján meg kell határozni a kezelő védelmét szolgáló biztonsági intézkedéseket.

ÁLTALÁNOS BIZTONSÁGI UTASÍTÁSOK

A szerszám használata előtt fontos, hogy figyelmesen elolvassa, megértse és betartsa ezeket az utasításokat.

Ez a készülék nem alkalmas olyan személyek (gyermekek) számára, akiknek fizikai, érzékszervi vagy szellemi képességei korlátozottak, vagy akiknek nincs megfelelő tapasztalatuk és ismeretük, kivéve, ha biztonságukért felelős személy felügyeli őket, vagy megkapják a készülék használatára vonatkozó utasításokat. A gyermekeket felügyelni kell, hogy ne játsszanak a készülékkel.

- 1) Képzés
 - Olvassa el figyelmesen az utasításokat. Ismerkedjen meg a kezelőszervekkel és a készülék helyes használatával.
 - Soha ne engedje, hogy gyermekek használják a készüléket.
 - Soha ne engedje, hogy olyan személyek használják ezt a szerszámot, akik nem ismerik ezeket az utasításokat. A helyi előírások korlátozhatják a kezelő életkorát.
 - Soha ne működtesse a készüléket, ha más személyek, gyermekek vagy háziállatok vannak a közelben.
 - A kezelő felelős más személyekkel vagy azok tulajdonával kapcsolatos balesetekért vagy veszélyekért.
- 2) Előkészítés
 - A készülék használata során mindig viseljen megfelelő lábbelit és hosszú nadrágot.
 - Ne viseljen laza ruházatot vagy ékszereket, amelyek beszorulhatnak a levegőbemeneti nyílásba. Hosszú haját kössön össze, és tartsa távol a levegőbemeneti nyílásoktól.
 - A szerszám használata közben viseljen védőszemüveget.
 - A por okozta irritáció elkerülése érdekében maszk viselése ajánlott.
 - Használat előtt ellenőrizze a tápkábelt és a hosszabbítót, hogy nincs-e rajtuk sérülés vagy kopás. Ne használja a szerszámot, ha a kábel sérült vagy kopott. Soha ne használja a szerszámot hibás védőburkolatokkal vagy biztonsági berendezések, például törmelékgyűjtő nélkül.
 - Csak időjárásálló hosszabbítót használjon.
- 3) Működés
 - A kábelt mindig a készüléktől távolabb, hátrafelé vezesse.
 - Ha a kábel használat közben megsérül, azonnal válassza le a hálózati kábelt a hálózatról. **NE ÉRINTSE MEG A KÁBELT, MÍG NEM VÁLASZTJA LE A TÁPELLÁTÁST.**
 - Ha a tápkábel megsérült, azt a gyártó, szervizképviselője vagy hasonlóan képzett személynek kell kicserélnie a veszély elkerülése érdekében.
 - Ne húzza a kábelt a szerszám hordozásához.
 - Húzza ki a szerszámot a hálózati csatlakozóból, ha elhagyja a szerszámot, tisztítás, ellenőrzés vagy szerszámon végzett munkák előtt, valamint ha a készülék rendellenes rezgést kezd el mutatni.
 - A szerszámot csak nappali fényben vagy jó mesterséges megvilágítás mellett használja.
 - A szerszám használata közben ne nyújtsa ki túlzottan a karját, és mindig tartsa meg az egyensúlyát.
 - Lejtőn végzett munkák során mindig ügyeljen a lábtartására.
 - Mindig sétáljon, soha ne fusson.
 - Tartsa tisztán és akadálymentesen az összes hűtőlevegő-bemeneti nyílást.
 - Ne fújjon törmelékot a közelben álló emberek felé.
 - A poreszívás/fúvás előtt ajánlott a hulladékot gereblyével vagy seprűvel meglazítani.

- Poros körülmények között ajánlott a felületet kissé megnedvesíteni.

4) Karbantartás és tárolás

- Az eszköz megfelelő működésének biztosítása érdekében tartsa minden anyát, csavart és csavart szorosan meghúzva.
- Gyakran ellenőrizze a hulladékzsák kopását és elhasználódását.
- Cserélje ki a kopott vagy sérült alkatrészeket.
- Kizárólag eredeti alkatrészeket és tartozékokat használjon.
- A szerszámot csak száraz helyen tárolja.

BIZTONSÁGOS MŰKÖDÉS

Ismerkedjen meg az elektromos szerszámmal

Munkakörnyezet

Ne tegye ki az elektromos szerszámot esőnek, és ne használja nedves körülmények között. Gondoskodjon a munkaterület megfelelő megvilágításáról. Ne használjon elektromos szerszámokat olyan helyeken, ahol gyúlékony anyagok, festékek, lakkok, benzin stb. miatt robbanás- vagy tűzveszély áll fenn.

Elektromos biztonság

Kerülje a test érintkezését földelt felületekkel (pl. csövek, radiátorok, tűzhelyek és hűtőszekrények).

Vigyázzon a gyermekekre és a háziállatokra

A gyermekeket és háziállatokat tartsa távol a munkahelytől. A gyermekek nem érinthetik meg és nem kezelhetik a gépeket, valamint nem érinthetik meg a hosszabbító kábeleket. Minden elektromos szerszámot tartson gyermekektől elzárva, lehetőleg biztonságos szekrényben vagy helyiségben tárolja vagy zárja el, ha nem használja.

Használjon megfelelő szerszámokat

Válassza ki a munkához megfelelő szerszámot. Ne használja a szerszámot olyan munkához, amelyre nem tervezték.

Személyes biztonság

Ruházat

Ne viseljen laza ruházatot vagy ékszereket, amelyek a mozgó alkatrészekbe akadhatnak.

Haj

A hosszú hajat hátra kell kötni.

Szemvédő

Védőszemüveg viselése kötelező (a normál szemüveg nem elegendő a szem védelméhez).

Hallásvédelem

Hosszabb üzemeltetés esetén hallásvédő használata ajánlott.

Lábbeli

Ha fennáll a veszélye, hogy nehéz tárgyak esnek a felhasználó lábára, vagy csúszásveszély áll fenn nedves vagy csúszós padlón, megfelelő csúszásgátló lábbelit kell viselni.

Fejvédő

Ha fennáll a veszélye, hogy tárgyak esnek le, vagy a fejét kiálló vagy alacsony akadályok üthetik meg, védősisakot (sisakot) kell viselni.

Ne használja helytelenül a tápkábelt

Soha ne rángassa vagy húzza a tápkábelt, hogy kihúzza a konnektorból. Soha ne hordozza az elektromos szerszámot a tápkábelénél fogva. Tartsa a tápkábelt távol hőtől, olajtól, oldószerektől és éles szélektől. Ha a tápkábel megsérült, cseréltesse ki egy hivatalos szervizközpontban.

Ne nyújtsa ki

Ne nyújtsa, mindig tartsa meg a megfelelő talajt és egyensúlyát.

Óvatosan kezelje a szerszámot

Kövesse a kenés és az alkatrészek cseréjére vonatkozó utasításokat. Rendszeresen ellenőrizze a szerszám tápkábelét, és ha sérült, cseréltesse ki egy hivatalos szervizzel. Rendszeresen ellenőrizze a hosszabbító kábeleket, és ha sérültek, cserélje ki őket. Tartsa a fogantyúkat szárazon, tisztán, olaj- és zsírmentesen. Gondoskodjon arról, hogy a szellőzőnyílások mindig tiszták és pormentesek legyenek. A szellőzőnyílások eltömődése túlmelegedéshez és a motor károsodásához vezethet.

Válassza le az elektromos szerszámokat

Győződjön meg arról, hogy az elektromos szerszámokat leválasztotta az áramellátásról, ha nem használja őket, karbantartás, kenés vagy beállítás előtt, valamint alkatrészek cseréje előtt.

Távolítsa el a beállító kulcsokat**Kerülje a véletlen beindulást**

Mielőtt az elektromos szerszámot az áramellátáshoz csatlakoztatná, győződjön meg arról, hogy a kapcsoló OFF (KI) állásban van.

Hosszabbító kábelek és tekercek

A készüléket egy legfeljebb 30 mA kioldási áramú maradékáram-megszakítóval (RCD) kell ellátni. Ha az elektromos szerszámot kültéren kívánja használni, csak kültéri használatra szánt hosszabbító kábeleket használjon. Mindig tekerje ki teljesen az összes hosszabbító kábelt. 15 méter hosszúságú hosszabbító kábelek esetén^{1,5 mm²} keresztmetszetű vezeték használjon 15 méternél hosszabb, de 40 méternél rövidebb hosszabbító kábelek esetén^{2,5 mm²} keresztmetszetű vezeték használjon. A szerszám használata előtt mindig cserélje ki a hosszabbító kábelt, ha az megsérült. Óvja a hosszabbító kábelt éles tárgyaktól, túlzott hőtől, folyadékoktól, valamint nedves vagy vizes helyektől.

Legyen óvatos

Figyeljen arra, amit csinál, használja a józan esztét, és ne használja az elektromos szerszámot, ha fáradt, álmoságot okozó gyógyszert szed, vagy alkohol hatása alatt áll.

Ellenőrizze, hogy nincsenek-e sérült alkatrés

Az elektromos szerszámok használata előtt gondosan ellenőrizze a szerszámot, hogy megfelelően működik-e és elvégzi-e a kívánt funkciót. Győződjön meg arról, hogy a mozgó alkatrészek megfelelően vannak-e beállítva, és nincs-e rajtuk akadály. Ellenőrizze, hogy nincsenek-e törött vagy hiányzó alkatrészek, és cserélje ki őket, vagy vigye el egy hivatalos szervizközpontba javításra. Az elektromos szerszám sérült alkatrészeit hivatalos szervizközpontban kell javítani vagy cserélni. A nem megfelelően működő kapcsolókat hivatalos szervizközpontban kell cserélni. Ne használja az elektromos szerszámot, ha a BE/KI kapcsoló nem kapcsolja be és ki a szerszámot.

FIGYELMEZTETÉS!

A szerszamos szerszámok módosítása tilos. A kézikönyvben ajánlott kiegészítőkön kívüli más kiegészítők használata a szerszamos szerszám megrongálódását és a kezelő sérülését okozhatja. A szerszamos szerszámot csak szakképzett személy javíthatja. Ez a szerszamos szerszám megfelel a nemzeti és nemzetközi szabványoknak és biztonsági követelményeknek. A javításokat csak szakképzett személyek végezhetik, eredeti pótalkatrészek felhasználásával. Ennek elmulasztása súlyos veszélyt jelenthet a felhasználó számára.

Tűzvédelmi óvintézkedések

Bizonyos elektromos szerszámok otthoni vagy műhelyben történő használata során be kell tartani az általános tűzvédelmi óvintézkedéseket. Óvintézkedésként javasoljuk, hogy konzultáljon egy szakértővel a megfelelő tűzoltó készülék beszerzéséről és használatáról.

KÜLÖNLEGES BIZTONSÁGI**UTASÍTÁSOK FÚVÓ-PORSZÍVÓ****FIGYELEM!**

Soha ne engedje, hogy gyermekek vagy olyan személyek használják a fúvó-porszívót, akik nem olvasták el és/vagy nem értették meg ezeket az utasításokat. Ne használja a fúvó-porszívót az utasításokban leírtaktól eltérő célokra. Olvassa el figyelmesen ezeket az utasításokat. Ismerkedjen meg a vezérlők funkcióival, és tanulja meg a gép megfelelő és biztonságos használatát. A felhasználó felelős más személyekkel vagy azok tulajdonával kapcsolatos balesetekért.

Előkészítés

Mindig viseljen megfelelő ruházatot, kesztyűt és cipőt. Javasolt a jóváhagyott védőszemüveg használata. A fúvó-porszívó használata előtt győződjön meg arról, hogy nincsenek kopott vagy más módon sérült alkatrészek. Cserélje ki az összes kopott vagy sérült alkatrészt. Mindig ellenőrizze a használt tápkábel és hosszabbító kábel szigetelését, és győződjön meg arról, hogy a kábel nem sérült vagy kopott. A sérült vagy kopott kábeleket és a sérült csatlakozókat a fúvó-porszívó használata előtt ki kell cserélni. Biztonsági okokból mindig ellenőrizze, hogy a készülékben nincs-e anyag a használat előtt. A szerszám használata előtt mindig ellenőrizze a maradékáram-védelmi készüléket (RCD), hogy megbizonyosodjon arról, hogy normálisan működik.

Csak a termékhez ajánlott pótalkatrészeket használjon. A szerszám javításakor vagy beállításakor legyen óvatos. Soha ne használja a terméket, ha bármilyen módon módosították.

A szerszám használata

Mindig ellenőrizze a szerszám használatának helyszínét, hogy nincsenek-e kábelek, egyéb akadályok stb., amelyek károsíthatják a készüléket és sérülést okozhatnak a kezelőnek. Soha ne tegyen kemény tárgyakat, például köveket, palackokat, dobozokat vagy fémdarabokat a szerszámba. Ezek károsíthatják a gépet, és sérülést okozhatnak a kezelőnek és a közelben tartózkodóknak. Soha ne használja a szerszámot, ha emberek, különösen gyermekek vagy állatok tartózkodnak a közelben. Soha ne engedje, hogy olyan személy használja a szerszámot, aki nem ismeri ezeket az utasításokat. Amennyiben lehetséges, kerülje a szerszám nedves körülmények között történő használatát. Tanulja meg, hogyan lehet vészhelyzetben gyorsan leállítani a szerszámot.

Soha ne használja a szerszámot, ha a védőburkolat sérült, helytelenül van felszerelve vagy nincs felszerelve. A szerszám használata előtt győződjön meg arról, hogy biztonságos testtartást vett fel. A szerszám beindítása előtt győződjön meg arról, hogy minden anya és csavar megfelelően van-e meghúzva. A szerszámot csak száraz környezetben használja. Ne használja a szerszámot, ha a biztonsági berendezése meghibásodott, vagy ha hiányzik valamelyik védőelem.

A tisztítás során különös óvatossággal kell eljárni. A tisztítást csak kikapcsolt és az áramellátástól leválasztott szerszámmal szabad elvégezni a sérülések elkerülése érdekében. Győződjön meg arról, hogy a kábel és az esetlegesen használt hosszabbító kábel nem sérült, megfelelően feltekerve van és nincs megcsavarodva.

Húzza ki a dugót a tápegységből:

Mielőtt a szerszámot a földre tenné. Mielőtt eltávolítaná az elzáródást okozó tárgyakat.

Mielőtt ellenőrizné, megtisztítaná vagy bármilyen munkát végezne a szerszámon.

Ha a szerszám véletlenül beszív egy tárgyat, azonnal állítsa le a szerszámot, és ne használja, amíg meg nem ellenőrizte, és meg nem győződött arról, hogy a szerszám biztonságosan használható.

Ha a szerszám szokatlan zajt ad vagy rendellenesen rezegni kezd, azonnal állítsa le a működést, húzza ki a szerszámot a hálózati csatlakozóból, és vizsgálja meg az okot. A túlzott rezgés károsíthatja a szerszámot és sérülést okozhat a kezelőnek.



Maradék kockázatok

Még a szerszám rendeltetésszerű használata esetén sem lehet minden kockázatot kizárni. A szerszám használata során a következő veszélyek merülhetnek fel:

- 1) A tüdő károsodása, ha nem használnak porálarcot.
- 2) Halláskárosodás, ha nem használnak hallásvédőt.
- 3) Egészségügyi problémák a rezgés kibocsátás miatt, ha az elektromos szerszámot hosszú ideig folyamatosan használják, vagy nem tartják karban megfelelően.

FIGYELEM! Ez a szerszám működés közben elektromágneses mezőt generál. Ez a mező bizonyos esetekben zavarhatja az aktív vagy passzív orvosi implantátumok működését. A súlyos sérülések vagy halálesetek kockázatának csökkentése érdekében az orvosi implantátummal rendelkező személyeknek a gép használata előtt konzultálniuk kell orvosukkal és az orvosi implantátum gyártójával.

RENDELTETÉSZET

A gépet kizárólag levelek és hulladékok elfújására vagy összegyűjtésére szabad használni. A szerszám nem rendeltetésszerű használata a szerszám károsodását vagy a kezelő súlyos sérülését okozhatja.

ÖSSZESZERELÉS ÉS BEÁLLÍTÁS

Figyelem!

A gépet csak akkor szabad használni vagy bekapcsolni, ha teljesen összeszerelték.

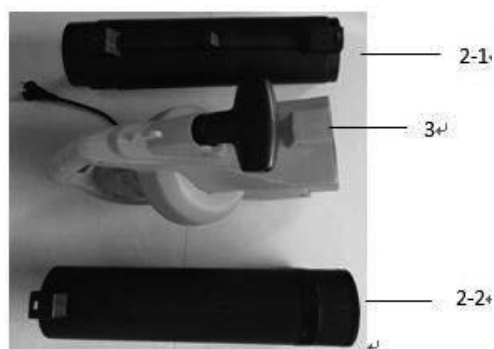

Összeszerelés

1. Vegye ki a két csövet, a testet és a három csavart. A felhasználónak össze kell szerelnie a csövet (2-2). Erővel illessze be a csövet (2-1). Húzza meg a csavart, amíg azok jól össze nem kapcsolódnak. Lásd a 3. ábrát, majd illessze be a teljes csövet a gép testébe, és rögzítse biztonságosan a másik két csavarral (lásd a 4. ábrát).

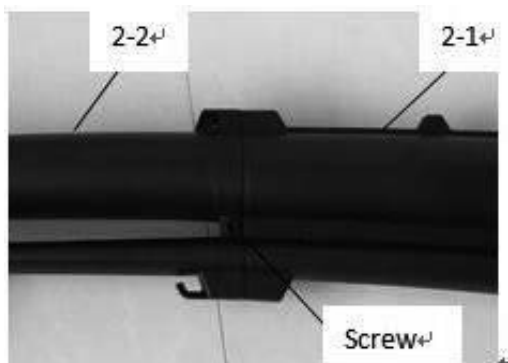

3. ábra

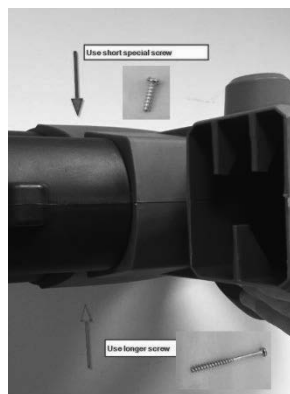

4. ábra

FIGYELMEZTETÉS: HA BÁRMELY ALKATRÉSZ ELKOPOTT VAGY MEGSÉRÜLT, NE CSATLAKOZTATSA A SZERSZÁMHOZ, AMÍG ELŐSZÖR NEM CSERÉLTE KI AZ ELKOPOTT VAGY MEGSÉRÜLT ALKATRÉSZT.

A hulladékgyűjtő zsák felszerelése (5. és 6. ábra)

A hulladékgyűjtő zsák felszerelése előtt győződjön meg arról, hogy a választókar (fúvó/porszívó mód) simán működik, és nem akadályozza a korábbi használat során keletkezett hulladék. Rögzítse a gyűjtőzsák kampóját a csőhöz (5. ábra), majd helyezze a hulladékgyűjtő zsák tartóját a hajlított csőre (6. ábra).



5. ábra



6. ábra

A szerszám beindítása

A szerszám beindítása előtt ellenőrizze, hogy a két cső (porszívó/fúvó) és a gép testének elhelyezkedése megfelelő-e.

A szerszám működése

Ne próbáljon nedves hulladékot felszívni. A szerszám használata előtt hagyja megszáradni a lehullott leveleket stb. A szerszám leveleket, papírt, apró gallyakat és faforgácsokat tud felszedni. A szerszám vákuum üzemmódban történő működtetésekor a hulladék a vákuumcsőn keresztül kerül a zsákba. A hulladék a ventilátoron áthaladva részben apróra vágódik.

Figyelem! Bármilyen kemény tárgy, például kő, üvegedény stb. károsíthatja a ventilátort.

Fontos

Ne használja a szerszámot víz vagy nagyon nedves hulladék felszívására. Soha ne működtesse a szerszámot a hulladékgyűjtő zsák nélkül.

Működési módok

FIGYELEM! HA A KÁBEL MEGSÉRÜLT, AZT A FÚVÓ GÉP HASZNÁLATA ELŐTT CSERÉLNI KELL.

FÚVÓ

A munka megkezdése előtt ellenőrizze a feldolgozandó területet. Távolítsa el minden olyan tárgyat vagy hulladékot, amely a fúvóba kerülhet, elakadhat vagy belegabalyodhat. Válassza ki a fúvási módot a szerszám oldalán található választókarral (7. ábra), majd kapcsolja be a szerszámot. A gépet a kerekein tartva mozgassa előre, és irányítsa a fúvókát a eltávolítandó hulladéokra.

Vagy tartsa a fúvókát közvetlenül a talaj felett, és forgassa a gépet oldalról oldalra, előrehaladva, és a fúvókát a eltávolítandó hulladéokra irányítva. Fújja a hulladékot egy kényelmes helyre, majd a porszívó funkcióval gyűjtsön össze a hulladékot.

PORSZÍVÓ

A munka megkezdése előtt ellenőrizze a tisztítandó területet. Távolítson el minden olyan tárgyat vagy törmelékét, amely elakadhat, vagy a készülékbe akadhat. Válassza ki a porszívózási módot a szerszám oldalán található választókarral (7. ábra), majd kapcsolja be a készüléket. A szerszámot a kerekein tartva mozgassa előre, és irányítsa a fúvókát a felszedendő hulladékra. Alternatív megoldásként, a szerszámot a talajszint felett tartva forgassa oldalról oldalra, mozgassa előre, és irányítsa a fúvókát a felszedendő hulladékra. Ne nyomja a fúvókát a hulladékba, mert ez eltömítheti a vákuumcsövet és csökkenti a szerszám teljesítményét.

A szerves anyagok, például a levelek nagy mennyiségű vizet tartalmaznak, ami miatt a vákuumcső belsejéhez tapadhatnak. Az anyagok csőhöz tapadásának megakadályozása érdekében az anyagokat néhány napig száradni kell hagyni.

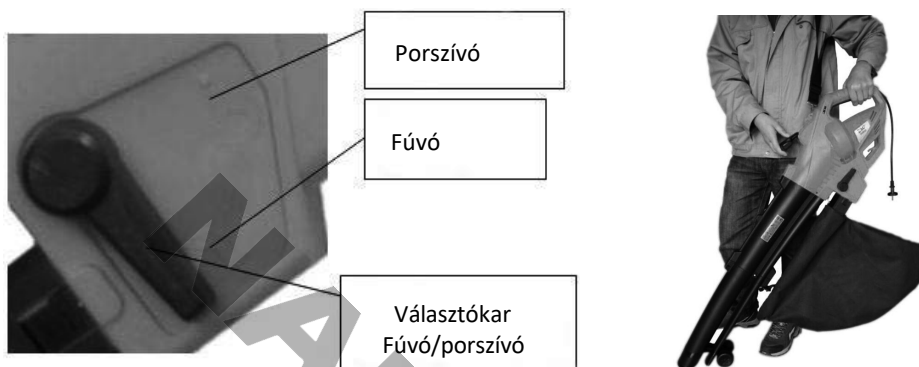

FIGYELEM: A FELPRÓZOTT LEVELEK ELTÁVOLÍTÁSA SORÁN HÚZZA KI A KÁBELT A KONNEKTORBÓL, ÉS ÁLLÍTSA A KAPCSOLÓT KIÁLLÍTÁSRA.

KARBANTARTÁS, TISZTÍTÁS ÉS TÁROLÁS

Figyelem! Mielőtt bármilyen ellenőrzést vagy karbantartási munkát végez, húzza ki a szerszámot a hálózati csatlakozóból. A munka megkezdése előtt rendszeresen ellenőrizze a gépet. Győződjön meg arról, hogy minden anya, csavar és rögzítőelem megfelelően van-e meghúzva, és hogy a védőberendezések megfelelően vannak-e felszerelve. A szerszám biztonságos használata érdekében minden sérült és kopott alkatrészt ki kell cserélni. Soha ne hagyjon semmilyen anyagot a szerszámban vagy a hulladékgyűjtő zsákban. Sérülés keletkezhet a szerszám beindításakor, ha előbb nem távolítja el az anyagot a szerszámból vagy a hulladékgyűjtő zsákból.

Használat után a szerszámot alaposan meg kell tisztítani. Győződjön meg arról, hogy a szerszám ki van kapcsolva és leválasztva az áramellátásról. Vegye ki és ürítse ki a hulladékgyűjtő zsákot. Győződjön meg arról, hogy a üzemmód-választó kar (fúvó-porszívó) simán működik, és nem akadályozza hulladék. A ventilátorhoz vagy a csőhöz tapadt hulladékot ecsettel távolítsa el.

A motorház szellőzőnyílásait mindig tartsa tisztán. A motorházat csak nedves ruhával tisztítsa, ne használjon tisztítószereket vagy oldószereket. Az ilyen vegyszerek károsíthatják a gép műanyag alkatrészeit. Végül gondosan szárítsa meg a motorházat. A készüléket száraz helyen, gyermekektől elzárva tárolja. Ha a tápkábelt ki kell cserélni, azt a gyártónak vagy annak képviselőjének kell elvégeznie, hogy ne veszélyeztesse a biztonságát.

FIGYELMEZTETÉS: A BIZTONSÁGÁÉRT EZ A SZERSZÁM KÉTES SZIGETELÉSŰ, HOGY MEGAKADÁLYOZZA AZ ÁRAMÜTÉST, A TŰZET ÉS A SÉRÜLÉSEKET.

* A gyártó fenntartja a jogot, hogy előzetes értesítés nélkül kisebb változtatásokat hajtson végre a termék kialakításában és műszaki jellemzőiben, kivéve, ha ezek a változtatások jelentősen befolyásolják a termékek teljesítményét és biztonságát. A kézben tartott kézikönyv oldalain leírt/ábrázolt alkatrészek a gyártó termékcsaládjának más, hasonló jellemzőkkel rendelkező modelljeire is vonatkozhatnak, és előfordulhat, hogy nem tartoznak a most megvásárolt termékhez.

* A termék biztonságának és megbízhatóságának, valamint a garancia érvényességének biztosítása érdekében minden javítási, ellenőrzési vagy cserélési munkát, beleértve a karbantartást és a speciális beállításokat is, kizárólag a gyártó hivatalos szervizszélegének technikusai végezhetnek.

* A terméket mindig a mellékelt berendezéssel használja. A termék nem mellékelt berendezéssel történő üzemeltetése meghibásodást, súlyos sérülést vagy halált is okozhat. A gyártó és az importőr nem vállal felelősséget a nem megfelelő berendezés használatából eredő sérülésekért és károkért.

ΕΓΓΥΗΣΗ

EL

Τα ηλεκτρικά εργαλεία έχουν κατασκευαστεί με αυστηρά πρότυπα που έχει θέσει η εταιρεία και συνάδουν με τα ευρωπαϊκά πρότυπα ποιότητας. Για τα ηλεκτρικά εργαλεία της εταιρείας μας παρέχεται περίοδος εγγύησης 24 μηνών για ερασιτεχνική χρήση και 12 μηνών για επαγγελματική χρήση. Η ισχύς της εγγύησης ξεκινά από την ημερομηνία αγοράς του προϊόντος. Αποδεικτικό του δικαιώματος της εγγύησης αποτελεί το παραστατικό αγοράς του εργαλείου (απόδειξη λιανικής ή τιμολόγιο). Σε καμιά περίπτωση η εταιρεία δεν καλύπτει τη σχετική δαπάνη ανταλλακτικών και εργασιών εάν και εφόσον δε συνοδεύεται από αντίγραφο του παραστατικού αγοράς. Σε περίπτωση που η επισκευή πρέπει να γίνει στο service μας η δαπάνη μεταφοράς (από και προς) βαρύνει εξ' ολοκλήρου τον αποστολέα. Τα εργαλεία αποστέλλονται για την επισκευή τους στην εταιρεία ή σε εξουσιοδοτημένο συνεργείο με τον ενδεδειγμένο τρόπο και μέσο μεταφοράς.

ΕΞΑΙΡΕΣΕΙΣ ΚΑΙ ΠΕΡΙΟΡΙΣΜΟΙ ΤΗΣ ΕΓΓΥΗΣΗΣ:

- 1) Ανταλλακτικά που φθείρονται φυσιολογικά από τη χρήση τους (καρβουνάκια, καλώδιο, διακόπτες, τσοκ κ.λ.π).
- 2) Εργαλεία που έχουν υποστεί ζημίες από τη μη συμμόρφωση με τις οδηγίες του κατασκευαστή.
- 3) Εργαλεία με ελλιπή συντήρηση.
- 4) Χρήση μη ενδεδειγμένων λιπαντικών ή εξαρτημάτων.
- 5) Εργαλεία που έχουν δοθεί χωρίς επιβάρυνση.
- 6) Βλάβη που οφείλεται σε ηλεκτρική σύνδεση σε τάση διαφορετική από την αναγραφόμενη στην πινακίδα συσκευής.
- 7) Σύνδεση σε μη γειωμένο ρευματοδότη.
- 8) Μεταβολή της τάσης του ρεύματος.
- 9) Βλάβη που προκύπτει από τη χρήση αλμυρού νερού (π.χ πλαστικά, αντλίες).
- 10) Βλάβη ή κακή λειτουργία που έχει προκύψει από πλημμελή καθαρισμό του εργαλείου.
- 11) Επαφή του εργαλείου με χημικά, ή βλάβη από υγρασία, διάβρωση.
- 12) Εργαλεία που έχουν υποστεί τροποποιήσεις – αλλαγές ή έχουν ανοιχτεί από μη εξουσιοδοτημένο συνεργείο.
- 13) Σπασμένα μέρη/εξαρτήματα εξαιτίας του ορθής χρήσης.
- 14) Εργαλεία που χρησιμοποιούνται για ενοίκιαση.

Η εγγύηση καλύπτει αποκλειστικά τη δωρεάν αντικατάσταση του εξαρτήματος που έχει κατασκευαστικό ελάττωμα ή αστοχία υλικού. Σε περίπτωση έλλειψης ανταλλακτικού η εταιρεία διατηρεί το δικαίωμα αντικατάστασης του εργαλείου με άλλο αντίστοιχο μοντέλο. Μετά τη διεκπεραίωση εγγύησης δεν επιμνηνύεται ούτε ανανεώνεται ο χρόνος εγγύησης του εργαλείου. Αντικατάσταση ανταλλακτικού με χρέωση επισκευής, καλύπτεται από 1 χρόνο εγγύηση καλής λειτουργίας, με προϋπόθεση την τήρηση των όρων εγγύησης. Τα ανταλλακτικά ή τα εργαλεία τα οποία αντικαθίστανται παραμένουν στην κατοχή της εταιρείας μας. Άλλες απαιτήσεις, εκτός από αυτές που αναφέρονται σε αυτό το έντυπο εγγύησης επισκευής ή βλαβών ηλεκτρικών εργαλείων, δεν ισχύουν. Για την εγγύηση αυτή ισχύει το ελληνικό δίκαιο.

WARRANTY

EN

The power tools have been manufactured according to strict standards, set by our company, which are aligned with the respective European quality standards. The power tools of our company are provided with a warranty period of 24 months for non-professional use and 12 months for professional use. The warranty is valid from the date of purchase of the product. Proof of the warranty right is the purchase document of the tool (retail receipt or invoice). Under no circumstances shall the company cover the relevant cost of spare parts and respective required working hours unless a copy of the purchase document is presented. In case the repair has to be done by our service department the cost of transportation (to and from) is entirely borne by the sender (client). The tools must be sent for repair to the company or to an authorized workshop in the appropriate way and means of transport.

WARRANTY EXEMPTIONS AND RESTRICTIONS:

- 1) Spare parts that wear out naturally as a consequence of being used (brushes, cables, switches, chucks etc.).
- 2) Tools damaged as a result of non-compliance with the instructions of the manufacturer.
- 3) Tools poorly maintained.
- 4) Use of improper lubricants or accessories.
- 5) Tools given to third entities free of charge.
- 6) Damage due to an electrical connection at a voltage other than that indicated on the appliance plate.
- 7) Connection to a non-earthed power supply.
- 8) Change in current voltage.
- 9) Damage resulting from the use of salty water (e.g., washing machines, pumps).
- 10) Damage or malfunction resulting from improper cleaning procedure of the tool.
- 11) Contact of the tool with chemicals, or damage as a result of moisture or corrosion.
- 12) Tools that have been modified or opened by unauthorized personnel.
- 13) Broken parts/components as a result of inappropriate use.
- 14) Tools used for rent.

The warranty covers only the free of charge replacement of the component that presents a manufacturing defect or material failure. In case of lack of a specific spare part the company reserves the right to replace the tool with another corresponding model. After all warranty procedures have been concluded, the warranty period of the tool shall not be extended or renewed. Replacement of a spare part with repair charge is covered by a 1 year warranty of good operation, subject to compliance with the warranty terms. The spare parts or tools that are replaced remain in the possession of our company. Requirements, other than those mentioned in this warranty form, regarding power tools repair or damage thereof, do not apply. Greek law and relative regulations apply to this warranty.

GARANTIE

FR

Les outils électriques sont fabriqués selon des normes strictes, établies par notre société et se sont alignées sur les normes de qualité européennes respectives. Les outils électriques de notre société sont bénéficiés d'une garantie de 24 mois pour une utilisation non professionnelle et de 12 mois pour une utilisation professionnelle. La garantie est valable à partir de la date d'achat du produit. La preuve du droit à la garantie est le document d'achat de l'outil (ticket de caisse ou facture). En aucun cas, l'entreprise ne couvrira le coût des pièces de rechange et des heures de travail nécessaires si une copie du document d'achat n'est pas présentée. Si la réparation doit être effectuée par notre service après-vente, les frais de transport (aller- retour) sont entièrement à la charge de l'expéditeur (client). Les outils doivent être envoyés pour réparation à l'entreprise ou à un atelier agréé de la manière et avec le moyen de transport approprié.

EXEMPTIONS ET RESTRICTIONS DE GARANTIE:

- 1) Les pièces de rechange qui s'usent naturellement suite à leur utilisation (balaise, câbles, interrupteurs, mandrins etc.).
- 2) Les outils endommagés à la suite du non-respect des instructions du fabricant.
- 3) Outils mal entretenus.
- 4) Utilisation de lubrifiants ou d'accessoires inappropriés.
- 5) Outils donnés à des tiers à titre gratuit.
- 6) Dommages dus à un mauvais branchement électrique ou à une tension différente de celle indiquée sur la plaque de l'appareil.
- 7) Connexion à une alimentation électrique non reliée à la terre.
- 8) Fluctuation de la tension inacceptable.
- 9) Dommages résultant de l'utilisation d'eau salée (par exemple, machines à laver, pompes).
- 10) Dommages ou dysfonctionnement résultant d'une procédure de nettoyage inadéquate de l'appareil.
- 11) Contact de l'outil avec des produits chimiques, ou dommages résultant de l'humidité ou de la corrosion.
- 12) Les outils qui ont été modifiés ou ouverts par du personnel non autorisé.
- 13) Pièces/composants cassés à la suite d'une utilisation inappropriée.
- 14) Les outils utilisés à location.

La garantie couvre uniquement le remplacement gratuit du composant qui présente un défaut de fabrication ou une défaillance matérielle. En cas d'absence d'une pièce de rechange spécifique, l'entreprise se réserve le droit de remplacer l'outil par un autre modèle correspondant. Après la conclusion de toutes les procédures de garantie, la période de garantie de l'outil ne sera pas prolongée ou renouvelée. Le remplacement d'une pièce de rechange, ainsi que les frais de réparation, sont couverts par une garantie de bon fonctionnement d'un an, sous réserve du respect des conditions de garantie. Les pièces de rechange ou les outils remplacés restent en possession de notre société. Les exigences, autres que celles mentionnées dans ce formulaire de garantie, concernant la réparation des outils électriques ou leur endommagement, ne sont pas applicables. La loi grecque et ses règlements s'appliquent à cette garantie.

GARANZIA

IT

Gli elettrodomestici sono stati fabbricati secondo gli standard rigorosi, stabiliti dalla nostra azienda, che sono allineati con i rispettivi standard di qualità europei. Gli elettrodomestici della nostra azienda sono forniti con un periodo di garanzia di 24 mesi per uso non professionale e di 12 mesi per uso professionale. La garanzia è valida dalla data di acquisto del prodotto. La prova del diritto di garanzia è il documento di acquisto dell'utensile (scontrino o fattura). In nessun caso l'azienda coprirà il relativo costo dei pezzi di ricambio e delle rispettive ore di lavoro necessarie se non viene presentata una copia del documento di acquisto. Nel caso in cui la riparazione debba essere effettuata dal nostro servizio di assistenza, il costo del trasporto (da e per) è interamente a carico del mittente (cliente). Gli utensili devono essere inviati per la riparazione all'azienda o ad un'officina autorizzata nel modo e nel mezzo di trasporto appropriato.

ECCEZIONI E LIMITAZIONI ALLA GARANZIA:

- 1) Pezzi di ricambio che si deteriorano naturalmente con l'uso (pezzi di consumo).
- 2) Utensili danneggiati dal mancato rispetto delle istruzioni del produttore.
- 3) Strumenti con manutenzione insufficiente.
- 4) Uso di lubrificanti o parti inappropriate.
- 5) Strumenti dati gratuitamente.
- 6) Guasto dovuto a un collegamento dell'aria compressa a una pressione diversa da quella indicata sulla targhetta dei dati tecnici.
- 7) Danni derivanti dall'uso di aria compressa impura e non filtrata.
- 8) Danni o malfunzionamenti derivanti da una pulizia inadeguata dell'utensile.
- 9) Contatto dell'utensile con prodotti chimici, o danni da umidità, corrosione.
- 10) Strumenti che hanno subito modifiche - cambiamenti o sono stati aperti da un'officina non autorizzata.
- 11) Strumenti utilizzati per il noleggio.
- 12) Strumenti che sono stati modificati o aperti da personale non autorizzato.
- 13) Rottura di parti/componenti a causa di un uso improprio.
- 14) Strumenti utilizzati per il noleggio.

La garanzia copre solo la sostituzione gratuita del componente che presenta un difetto di fabbricazione o di materiale. In caso di mancanza di un pezzo di ricambio specifico, l'azienda si riserva il diritto di sostituire l'utensile con un altro modello corrispondente. Una volta concluse tutte le procedure di garanzia, il periodo di garanzia dell'utensile non potrà essere esteso o rinnovato. La sostituzione di un pezzo di ricambio, insieme al costo della riparazione, è coperta da una garanzia di buon funzionamento di 1 anno, a condizione che vengano rispettati i termini della garanzia. I pezzi di ricambio o gli utensili che vengono sostituiti rimangono in possesso della nostra azienda. I requisiti, diversi da quelli menzionati in questo modulo di garanzia, riguardanti la riparazione di utensili elettrici o il loro danneggiamento, non si applicano. La legge greca e i relativi regolamenti si applicano a questa garanzia.

GARANCIA

AL

Mjetet e energjisë janë prodhuar sipas standardeve strikte, të vendosura nga kompania jonë, të cilat janë në përputhje me standardet respektive evropiane të cilësisë. Mjetet e energjisë të kompanisë sonë janë siguruar me një periudhë garancie prej 24 muaj për përdorim jo profesional dhe 12 muaj për përdorim profesional. Garancia është e vlefshme nga data e blerjes së produktit. Prova e së drejtës së garancisë është dokumenti i blerjes së mjetit (faturë ose faturë me pakicë). Në asnjë rrethanë ndërmarrja nuk mbulon koston përkatëse të pjesëve të këmbimit dhe orarin përkatës të kërkuar të punës, përveç kur është paraqitur një kopje e dokumentit të blerjes. Në rast se riparimi duhet të bëhet nga departamenti ynë i shërbimit kostoja e transportit (për dhe nga) është tërësisht e mbajtur nga dërguesi (klienti). Mjetet duhet të dërgohen për riparim në ndërmarrje ose në një punishtë të autorizuar në mënyrën dhe mjetet e duhura të transportit.

PËRJASHTIME DHE KUFIZIMET E GARANCISË:

- 1) Pjesët rezervë që përdoren në mënyrë natyrale si pasojë e përdorur (furçat, kabllot, ndërruesit, mbytyjet etj.).
- 2) Veglat e dëmtuara si rezultat i mosrespektimit të udhëzimeve të prodhuesit.
- 3) Mjetet e mbajtura keq.
- 4) Përdorimi i lubrifikantëve ose aksesoreve të papërshtatshëm.
- 5) Mjetet që u jepen enteve të treta pa pagesë.
- 6) Dëmtimi për shkak të një lidhje elektrike në një tension tjetër nga ai i treguar në plakën e pajisjes.
- 7) Lidhja me furnizimin me energji jo tokësore.
- 8) Ndryshimi i tensionit aktual.
- 12) Dëmtimi që vijnë si pasojë e përdorimit të ujit të kripur (p.sh., lavatrice, pompa).
- 10) Dëmtimi ose mosfunksionimi që rezulton nga procedura e papërshtatshme e pastrimit të mjetit.
- 11) Kontakti i mjetit me kimikate, ose dëmtimi si pasojë e lagështisë ose korrozionit.
- 12) Mjete që janë modifikuar ose hapur nga personel i paautorizuar.
- 13) Pjesë/përbërës të thyer si rezultat i përdorimit të papërshtatshëm.
- 14) Veglat e përdorura për qira.

Garancia mbulon vetëm zëvendësimin pa pagesë të komponentit që paraqet një defekt prodhues ose dështim material. Në rast të mungesës së një pjese rezervë specifike kompania rezervon të drejtën për të zëvendësuar mjetin me një model tjetër përkatës. Pasi të jenë përfunduar të gjitha procedurat e garancisë, periudha e garancisë së mjetit nuk do të zgjatet ose të rinovohet. Zëvendësimi i një pjese rezervë, së bashku me ngarkesën e riparimit, mbulohet nga një garanci vepri me mirë 1 vit, subjekt i përputhjes me kushtet e garancisë. Pjesët e këmbimit ose mjetet që zëvendësohen mbeten në zotërim të kompanisë sonë. Kërkesat, përveç atyre të përmendura në këtë formë garancie, në lidhje me riparimin ose dëmtimin e mjeteve të energjisë elektrike, nuk zbatohen. Ligji grek dhe rregullat relative zbatohen për këtë garancia.

GARANCIA

SLO

Električna orodja so bila izdelana v skladu s strogimi standardi našega podjetja, ki so usklajeni z ustreznimi evropskimi standardi kakovosti. Za električna orodja našega podjetja velja 24-mesečna garancija za neprofesionalno uporabo in 12-mesečna garancija za profesionalno uporabo. Garancija velja od datuma nakupa izdelka. Dokazilo o pravici do garancije je dokument o nakupu orodja (maloprodajni račun ali račun). Podjetje v nobenem primeru ne krije ustreznih stroškov nadomestnih delov in ustreznih zahtevanih delovnih ur, če ni predložena kopija nakupnega dokumenta. Če mora popravilo opraviti naš servisni oddelek, stroške prevoza (do in nazaj) v celoti krije pošiljatelj (stranka). Orodje je treba poslati v popravilo podjetju ali pooblaščenim delavnicam na ustrezen način in z ustreznim prevoznim sredstvom.

GARANCIJSKE IZJEME IN OMEJITVE:

- 1) Rezervni deli, ki se naravno obrabijo zaradi uporabe (ščetke, kabli, stikala, vpenjalne glave itd.).
- 2) Orodja, ki so se poškodovala zaradi neupoštevanja navodil proizvajalca.
- 3) Orodja, ki so slabo vzdrževana.
- 4) Uporaba neustreznih maziv ali pripomočkov.
- 5) Orodja, ki so bila brezplačno dana tretjim osebam.
- 6) Poškodbe zaradi električnega priključka pri napetosti, ki ni navedena na ploščici naprave.
- 7) Priključitev na neozemljeno električno omrežje.
- 8) Sprememba trenutne napetosti.
- 9) Poškodbe zaradi uporabe slane vode (npr. pralni stroji, črpalke).
- 10) Poškodba ali okvara, ki je posledica nepravilnega postopka čiščenja orodja.
- 11) Stik orodja s kemikalijami ali poškodbe zaradi vlage ali korozije.
- 12) Orodje, ki ga je spremenilo ali odprlo nepooblaščen oseba.
- 13) Pokvarjeni deli/komponente zaradi neustrezne uporabe.
- 14) Orodja, ki se uporabljajo za najem.

Garancija zajema le brezplačno zamenjavo sestavnega dela, pri katerem se pokaže proizvodna napaka ali okvara materiala. V primeru pomanjkanja določenega rezervnega dela si podjetje pridržuje pravico, da orodje zamenja z drugim ustreznim modelom. Po zaključku vseh garancijskih postopkov se garancijski rok orodja ne podaljša ali obnovi. Za zamenjavo nadomestnega dela z nadomestilom za popravilo velja enoletna garancija za dobro delovanje, če so izpolnjeni garancijski pogoji. Zamenjani nadomestni deli ali orodje ostanejo v lasti našega podjetja. Zahtevi, ki niso navedene v tem garancijskem obrazcu, v zvezi s popravilom električnih orodij ali njihovih poškodb, ne veljajo. Za to garancijo velja grška zakonodaja in sorodni predpisi.

GARANCIJE

SR

Električni alati su proizvedeni prema strogim standardima koje je postavila naša kompanija a koji su usklađeni sa odgovarajućim evropskim standardima kvaliteta. Električni alati naše kompanije imaju garantni rok od 24 meseca za neprofesionalnu upotrebu i 12 meseci za profesionalnu upotrebu. Garancija važi od dana kupovine proizvoda. Dokaz za pravo na garanciju je dokument o kupovini električnog alata (maloprodajni račun ili faktura). Ni pod kojim okolnostima kompanija neće pokriti relevantne troškove rezervnih delova i potrebno odgovarajuće radno vreme ako se ne predoči kopija dokumenta o kupovini. U slučaju da popravku treba da uradi naš servis, troškove transporta (do i od) u potpunosti snosi pošiljalac (klijent). Električni alati za popravku se šalju u firmu gde su kupljeni ili u ovlašćeni servis i to tako da budu prikladno upakovani za transport.

IZUZEĆA I OGRANIČENJA GARANCIJE:

- 1) Rezervni delovi koji se prirodno troše kao posledica korišćenja (četkice, kablovi, prekidači, stezne glave itd).
- 2) Alati oštećeni kao posledica nepoštovanja uputstva proizvođača.
- 3) Alati su loše održavani.
- 4) Upotreba neodgovarajućih maziva ili pribora.
- 5) Alati su dati trećim licima besplatno.
- 6) Oštećenje usled električnog priključka na napon koji nije naznačen na pločici uređaja.
- 7) Povezivanje na neuzemljeno napajanje.
- 8) Promena napona struje.
- 9) Oštećenja nastala upotrebom slane vode (npr. mašine za pranje veša, pumpe).
- 10) Oštećenje ili kvar nastao kao posledica nepravilne procedure čišćenja alata.
- 11) Kontakt alata sa hemikalijama ili oštećenje usled vlage ili korozije.
- 12) Alati koje je modifikovalo ili otvorilo neovlašćeno osoblje.
- 13) Polomljeni delovi/komponente kao rezultat neodgovarajuće upotrebe.
- 14) Alati koji se koriste za iznajmljivanje.

Garancija pokriva samo besplatnu zamenu komponente koja ima fabričku grešku ili materijalne nedostatke. U slučaju nedostatka rezervnog dela, kompanija zadržava pravo zamene električnog alata drugim odgovarajućim modelom. Nakon isteka garantnog roka, garantni rok električnog alata se ne produžava niti obnavlja. Rezervni delovi ili Električni alati koji su zamenjeni ostaju u posedu naše kompanije. Zamena rezervnog dela, zajedno sa naplatom popravke, pokrivena je garancijom za 1 godinu dobrog rada, koja podleže poštovanju uslova garancije. Zahtevi, osim onih navedenih u ovom obrascu garancije, u vezi sa popravkom električnog alata ili njegovim oštećenjem ne važe. Na ovu garanciju se primenjuju grčki zakoni i odgovarajući propisi.

ZÁRUKA

SK

Elektrické náradie bolo vyrobené podľa prísnych noriem stanovených našou spoločnosťou, ktoré sú v súlade s príslušnými európskymi normami kvality. Na elektrické náradie našej spoločnosti poskytujeme záruku 24 mesiacov na neprofesionálne použitie a 12 mesiacov na profesionálne použitie. Záruka platí od dátumu zakúpenia výrobku. Dokladom o nároku na záruku je doklad o kúpe náradia (maloobchodný doklad alebo faktúra). Spoločnosť v žiadnom prípade neuhradí príslušné náklady na náhradné diely a príslušné požadované pracovné hodiny, ak nie je predložená kópia dokladu o kúpe. V prípade, že opravu musí vykonať naše servisné oddelenie, náklady na dopravu (tam a späť) znáša v plnej miere odosielateľ (zákazník). Náradie musí byť zaslané na opravu do spoločnosti alebo do autorizovaného servisu vhodným spôsobom a dopravným prostriedkom.

VÝNIMKY A OBMEDZENIA TÝKAJÚCE SA ZÁRUKY:

- 1) Náhradné diely, ktoré sa prirodzene opotrebovávajú v dôsledku používania (kefky, káble, spináče, skľučovadlá atď.).
- 2) Náradie poškodené v dôsledku neodržania pokynov výrobcu.
- 3) Náradie nedostatočne udržiavané.
- 4) Používanie nevhodných mazív alebo príslušenstva.
- 5) Náradie poskytnuté tretím subjektom bezplatne.
- 6) Poškodenie v dôsledku elektrického pripojenia na iné napätie, ako je uvedené na štítku spotrebiča.
- 7) Pripojenie k neuzemnenému zdroju napájania.
- 8) Zmena aktuálneho napätia.
- 9) Poškodenie v dôsledku používania slanej vody (napr. práčky, čerpadlá).
- 10) Poškodenie alebo porucha vyplývajúca z nesprávneho postupu čistenia nástroja.
- 11) Kontakt nástroja s chemikáliami alebo poškodenie v dôsledku vlhkosti alebo korózie.
- 12) Nástroje, ktoré boli upravené alebo otvorené neoprávneným personálom.
- 13) Poškodené diely/komponenty v dôsledku nevhodného používania.
- 14) Náradie používané na prenájom.

Záruka sa vzťahuje len na bezplatnú výmenu súčiastky, ktorá vykazuje výrobnú vadu alebo poruchu materiálu. V prípade nedostatku konkrétneho náhradného dielu si spoločnosť vyhradzuje právo vymeniť náradie za iný zodpovedajúci model. Po ukončení všetkých záručných postupov sa záručná doba náradia nepredlžuje ani neobnovuje. Na výmenu náhradného dielu s poplatkom za opravu sa vzťahuje 1-ročná záruka na dobrú prevádzku pri dodržaní záručných podmienok. Vymenené náhradné diely alebo náradie zostávajú vo vlastníctve našej spoločnosti. Iné požiadavky, ako sú uvedené v tomto záručnom formulári, týkajúce sa opravy elektrického náradia alebo jeho poškodenia, sa neuplatňujú. Na túto záruku sa vzťahujú grécke zákony a príslušné predpisy.

ГАРАНЦИЯ

BG

Електроинструментите са произведени в съответствие със строги стандарти, установени от нашата компания, които са в съответствие със съответните европейски стандарти за качество. Електроинструментите на нашата компания се предоставят с гаранционен срок от 24 месеца за непрофесионална употреба и 12 месеца за професионална употреба. Гаранцията е валидна от датата на закупуване на продукта. Доказателство за правото на гаранция е документът за закупуване на инструмента (касова бележка от магазин или фактура). В никакъв случай компанията не покрива съответните разходи за резервни части и съответните необходими работни часове, ако не бъде представено копие от документа за покупка. В случай че ремонтът трябва да бъде извършен от нашия сервизен отдел, разходите за транспорт (до и от) се поемат изцяло от изпращача (клиента). Инструментите трябва да бъдат изпратени за ремонт в компанията или в оторизиран сервиз по подходящ начин и с подходящо транспортно средство.

ОСВОБОЖДАВАНЕ ОТ ГАРАНЦИЯ И ОГРАНИЧЕНИЯ:

- 1) Резервни части, които се изнасят по естествен начин вследствие на използването им (четки, кабели, ключове, патронници и др.).
- 2) Инструменти, повредени в резултат на неспазване на инструкциите на производителя.
- 3) Инструменти, които са лошо поддържани.
- 4) Използване на неподходящи смазочни материали или принадлежности.
- 5) Инструменти, предоставени безплатно на трети лица.
- 6) Повреди вследствие на електрическа връзка с напрежение, различно от посоченото на табелката на уреда.
- 7) Свързване към незаземено електрозахранване.
- 8) Промяна в напрежението на тока.
- 9) Повреда в резултат на използването на солена вода (напр. перални машини, помпи).
- 10) Повреда или неизправност в резултат на неправилна процедура за почистване на инструмента.
- 11) Контакт на инструмента с химикали или повреда в резултат на влага или корозия.
- 12) Инструменти, които са били модифицирани или отворени от неупълномощен персонал.
- 13) Счупени части/компоненти в резултат на неподходяща употреба.
- 14) Инструменти, използвани под наем.

Гаранцията покрива само безплатната подмяна на компонента, който представя производствен дефект или повреда на материала. В случай на липса на конкретна резервна част компанията си запазва правото да замени инструмента с друг съответен модел. След приключване на всички гаранционни процедури гаранционният срок на инструмента не се удължава или подновява. Замяната на резервна част с такса за ремонт се покрива от 1-годишна гаранция за добра експлоатация, при спазване на гаранционните условия. Заменените резервни части или инструменти остават във владение на нашата компания. Изисквания, различни от посочените в този гаранционен формуляр, относно ремонта на електроинструменти или повредите по тях, не се прилагат. Гръцкото законодателство и съответните разпоредби се прилагат към тази гаранция.

GARANȚIE

RO

Uneltele electrice au fost fabricate în conformitate cu standarde stricte, stabilite de compania noastră, care sunt aliniate la standardele de calitate europene respective. Uneltele electrice ale companiei noastre sunt prevăzute cu o perioadă de garanție de 24 de luni pentru utilizare neprofesională și 12 luni pentru utilizare profesională. Garanția este valabilă de la data achiziționării produsului. Dovada dreptului de garanție este documentul de achiziție a sculei (bon de casă sau factură). În niciun caz societatea nu va acoperi costurile relevante ale pieselor de schimb și ale orelor de lucru necesare respective dacă nu este prezentată o copie a documentului de achiziție. În cazul în care reparația trebuie efectuată de către departamentul nostru de service, costul transportului (dus-întors) este suportat în întregime de către expeditor (client). Unelte trebuie trimise pentru reparații la companie sau la un atelier autorizat în mod și cu mijloace de transport adecvate.

SCUTIRI ȘI RESTRICȚII DE GARANȚIE:

- 1) Piesele de schimb care se uzează în mod natural ca urmare a utilizării (perii, cabluri, întrerupătoare, mandrine etc.).
- 2) Unelte deteriorate ca urmare a nerespectării instrucțiunilor producătorului.
- 3) Unelte prost întreținute.
- 4) Utilizarea de lubrifianti sau accesorii necorespunzătoare.
- 5) Unelte oferite gratuit unor terțe entități.
- 6) Deteriorări datorate unei conexiuni electrice la o altă tensiune decât cea indicată pe plăcuța aparatului.
- 7) Conectarea la o sursă de alimentare electrică nelegată la pământ.
- 8) Schimbarea tensiunii de curent.
- 9) Deteriorări rezultate din utilizarea apei sărate (de exemplu, mașini de spălat, pompe).
- 10) Deteriorări sau defecțiuni rezultate în urma unei proceduri de curățare necorespunzătoare a aparatului.
- 11) Contactul sculei cu substanțe chimice sau deteriorări ca urmare a umidității sau coroziei.
- 12) Unelte care au fost modificate sau deschise de către personal neautorizat.
- 13) Piese/componente rupte ca urmare a unei utilizări necorespunzătoare.
- 14) Unelte utilizate pentru închiriere.

Garanția acoperă numai înlocuirea gratuită a componentei care prezintă un defect de fabricație sau o defecțiune materială. În cazul lipsei unei piese de schimb specifice, societatea își rezervă dreptul de a înlocui scula cu un alt model corespunzător. După încheierea tuturor procedurilor de garanție, perioada de garanție a sculei nu se prelungește sau se reînnoiește. Înlocuirea unei piese de schimb cu taxă de reparație este acoperită de o garanție de 1 an de bună funcționare, sub rezerva respectării condițiilor de garanție. Piesele de schimb sau sculele înlocuite rămân în posesia societății noastre. Nu se aplică cerințe, altele decât cele menționate în acest formular de garanție, privind repararea sculelor electrice sau deteriorarea acestora. Legea greacă și reglementările aferente se aplică acestei garanții.

ГАРАНЦИЈА

NMK

Електрични алатки се произведени според строги стандарти, поставени од нашата компанија, кои се усогласени со соодветните европски стандарти за квалитет. Електрични алатки на нашата компанија се обезбедени со гаранција од 24 месеци за непрофесионална употреба и 12 месеци за професионална употреба. Гаранцијата важи од датумот на купување на производот. Доказ за гаранциското право е документот за купување на алатката (малопродажна потврда или фактура). Под никакви околности компанијата нема да ги покрие соодветните трошоци за резервни делови и соодветно потребно работно време, освен ако не се претстави копија од документот за купување. Во случај поправката да мора да биде направена од нашиот сервизен оддел трошоците за превоз (до и од) е целосно задолжена од испраќачот (клиентот). Алатките мора да бидат испратени за поправка на компанијата или на овластена работилница на соодветен начин и транспортни средства.

ОСЛОБОДУВАЊА И ОГРАНИЧУВАЊА НА ГАРАНЦИЈАТА:

- 1) Резервни делови кои се носат природно како последица на користење (четки, кабли, прекинувачи, футери итн.).
- 2) Алатки оштетени како резултат на непочитување на инструкциите на производителот.
- 3) Алатките слабо се одржуваат.
- 4) Употреба на неправилно лубриканти или додатоци.
- 5) Алатки дадени на трети ентитети бесплатно.
- 6) Оштетување поради електрично поврзување на напон поинаку од оној што е наведен на плочата на апаратот.
- 7) Поврзување со неземан напој.
- 8) Промена на напонот на струјата.
- 9) Оштетување како резултат на употребата на солена вода (на пример, машини за перење, пумпи).
- 10) Оштетување или нефункционирање како резултат на неправилно чистење на алатката.
- 11) Контакт на алатката со хемикали, или оштетување како резултат на влага или корозија.
- 12) Алатки кои биле модифицирани или отворени од страна на неовластениот персонал.
- 13) Скршени делови/компоненти како резултат на несоодветна употреба.
- 14) Алатки кои се користат за изнајмување.

Гаранцијата покрива само бесплатна замена на компонентата која претставува производствен дефект или материјален неуспех. Во случај на недостаток на одреден резервен дел, компанијата го задржува правото да ја замени алатката со друг соодветен модел. По завршувањето на сите процедури за гаранција, гарантниот период на алатката не се продолжува или обновува. Замяната на резервниот дел со наплата за поправка е покриена со 1 година гаранција за добро работење, под услов да се усогласат условите за гаранција. Резервните делови или алатки кои се заменети остануваат во сопственост на нашата компанија. Барањата, освен оние споменати во оваа гаранција, во врска со поправката или оштетувањето на електрични алатки, не важат. Грчкото право и релативните регулативи важат за оваа гаранција.

GARANCIA

HUN

Az elektromos szerszámok gyártása a vállalatunk által meghatározott szigorú szabványok szerint történik, amelyek összhangban vannak a vonatkozó európai minőségi szabványokkal. Cégünk elektromos szerszámaira nem professzionális használat esetén 24 hónap, professzionális használat esetén 12 hónap garanciát vállalunk. A garancia a termék megvásárlásának napjától érvényes. A jótállási jog igazolása a szerszám vásárlását igazoló dokumentum (kiskereskedelmi blokk vagy számla). A vállalat semmilyen körülmények között nem fedezi a pótalkatrészek és a megfelelő szükséges munkaórák vonatkozó költségeit, ha nem mutatják be a vásárlási dokumentum másolatát. Amennyiben a javítást szervizünknek kell elvégeznie, a szállítás (oda- és visszaszállítás) költségei teljes egészében a feladót (ügyfelet) terhelik. A szerszámokat javításra a megfelelő módon és szállítóeszközzel kell elküldeni a vállalatához vagy egy erre felhatalmazott műhelybe.

GARANCIÁLIS MENTESSÉGEK ÉS KORLÁTOZÁSOK:

- 1) A használat következtében természetes módon elhasználódó pótalkatrészek (kefék, kábelek, kapcsolók, tokmányok stb.).
- 2) A gyártó utasításainak be nem tartása következtében sérült szerszámok.
- 3) Rosszul karbantartott szerszámok.
- 4) Nem megfelelő kenőanyagok vagy tartozékok használata.
- 5) Harmadik személyeknek ingyenesen átadott szerszámok.
- 6) A készüléktáblán feltüntetettől eltérő feszültségű elektromos csatlakozásból eredő károk.
- 7) Nem földelt áramforráshoz való csatlakoztatás.
- 8) Az áram feszültségének megváltozása.
- 9) Sós víz használatából eredő károk (pl. mosógépek, szivattyúk).
- 10) A készülék nem megfelelő tisztítási eljárásából eredő károsodás vagy meghibásodás.
- 11) A szerszám vegyi anyagokkal való érintkezése, vagy nedvességből vagy korrózióból eredő károsodás.
- 12) Olyan szerszámok, amelyeket illetéktelen személyek módosítottak vagy nyitottak fel.
- 13) A nem rendeltetésszerű használat következtében eltört alkatrészek/komponensek.
- 14) Bérbeadásra használt szerszámok.

A garancia csak a gyártási hibát vagy anyaghibát mutató alkatrész ingyenes cseréjére terjed ki. Egy adott pótalkatrész hiánya esetén a vállalat fenntartja a jogot, hogy a szerszámot egy másik megfelelő modellre cserélje. Az összes garanciális eljárás lezárását követően a szerszám garanciális ideje nem hosszabbítható meg és nem újítható meg. A javítási díjjal terhelt pótalkatrészek cseréjére 1 év jótállás vonatkozik, a jótállási feltételek betartása mellett. A kicserélt pótalkatrészek vagy szerszámok cégünk tulajdonában maradnak. Az elektromos szerszámok javítására vagy sérülésére vonatkozó, a jelen jótállási nyilatkozatban említetteltől eltérő követelmények nem érvényesek. A jelen jótállásra a görög törvények és a vonatkozó előírások vonatkoznak.

GARANZIJA

MLT

L-ghodod tal-enerġija ġew manifatturati skont standards stretti, stabbiliti mill-kumpanija tagħna, li huma allinjati mal-istandards ta' kwalità Ewropej rispettivi. L-ghodod tal-enerġija tal-kumpanija tagħna huma pprovduti b'perjodu ta' 'garanzija ta' 24 xahar għal użu mhux professjonali u 12-il xahar għal użu professjonali. Il-garanzija hija valida mid-data tax-xiri tal-prodott. Prova tad-dritt tal-garanzija hija d-dokument tax-xiri tal-ghodda (irċevuta jew fattura bl-imnut). Taht l-ebda ċirkostanza l-kumpanija m'għandha tkopri l-ispiża rilevanti tal-ispare parts u s-siġġat tax-xogħol rispettivi meħtieġa sakemm ma tiġix ipprezentata kopja tad-dokument tax-xiri. F'każ li t-tiswija trid issir mid-dipartiment tas-servizz tagħna, l-ispiża tat-trasport (lejn u minn) tiġi kollha kemm hi mill-mittent (klijent). L-ghodda għandha tintbagħat għat-tiswija lill-kumpanija jew lill-hanut tax-xogħol awtorizzat bil-mod u l-mezzi tat-trasport xierqa.

EŻENZIONIJET U RESTRIZZIONIJET TA' GARANZIJA:

- 1) Spare parts li jilbsu b'mod naturali bħala konsegwenza tal-użu (xkupilji, kejbils, swiċċijiet, cökkijiet eċċ.).
- 2) Ghodod bil-ħsara bħala riżultat ta' nuqqas ta' konformità mal-istruzzjonijiet tal-manifattur.
- 3) Ghodod miżmuma hażin.
- 4) Użu ta' 'lubrikanti jew accessorji mhux xierqa.
- 5) Ghodod mogħtija lil entitajiet terzi mingħajr ħlas.
- 6) Danni dovuti għal konnessjoni elettrika b'vultaġġ differenti minn dak indikat fuq il-pjanċa tal-apparat.
- 7) Konnessjoni ma' provvista ta' enerġija mhux ertjata.
- 8) Bidla fil-vultaġġ kurrenti.
- 9) Ħsara li tirriżulta mill-użu ta' ilma melaħ (eż., magni tal-ħasil tal-hwejjeġ, pompi).
- 10) Ħsara jew ħsara li tirriżulta minn proċedura ta' tindif mhux xierqa tal-ghodda.
- 11) Kuntatt ta' l-ghodda ma' kimiċi, jew ħsara bħala riżultat ta' umdiċi jew korrużjoni.
- 12) Ghodod li ġew modifikati jew miftuħa minn personal mhux awtorizzat.
- 13) Partijiet/komponenti miksura bħala riżultat ta' użu mhux xieraq.
- 14) Ghodod użati għall-kera.

Il-garanzija tkopri biss is-sostituzzjoni mingħajr ħlas tal-komponent li jipprezenta difett fil-manifattura jew ħsara materjali. F'każ ta' nuqqas ta' spare part speċifika, il-kumpanija tirriżerva d-dritt li tissostitwixxi l-ghodda b'modell korrispondenti ieħor. Wara li jkun ġew konkluzi l-proċeduri kollha ta' garanzija, il-perjodu ta' garanzija tal-ghodda ma għandux jiġi estżi jew imgedded. Is-sostituzzjoni ta' spare part bil-ħlas tat-tiswija hija koperta minn garanzija ta' sena ta' operazzjoni tajba, soġġett għall-konformità mat-termini tal-garanzija. L-ispare parts jew ghodod li jiġu sostitwiti jibqgħu fil-pussess tal-kumpanija tagħna. Rekwiżiti, minbarra dawk imsemmija f'din il-formola ta' garanzija, rigward it-tiswija ta' ghodod tal-enerġija jew ħsara tagħhom, ma japplikawx. Il-liġi Griega u r-regolamenti relattivi japplikaw għal din il-garanzija.

GARANTÍA

ES

Las herramientas eléctricas han sido fabricadas de acuerdo con estrictas normas, establecidas por nuestra empresa, que están alineadas con las respectivas normas de calidad europeas. Las herramientas eléctricas de nuestra empresa tienen un período de garantía de 24 meses para uso no profesional y de 12 meses para uso profesional. La garantía es válida a partir de la fecha de compra del producto. La prueba del derecho de garantía es el documento de compra de la herramienta (ticket de compra o factura). La empresa no se hará cargo en ningún caso del coste de las piezas de recambio y de las respectivas horas de trabajo necesarias si no se presenta una copia del documento de compra. En caso de que la reparación tenga que ser realizada por nuestro departamento de servicio, el coste del transporte (ida y vuelta) correrá íntegramente a cargo del remitente (cliente). Las herramientas deberán ser enviadas para su reparación a la empresa o a un taller autorizado en la forma y medio de transporte adecuados.

EXENCIONES Y RESTRICCIONES DE LA GARANTÍA:

- 1) Piezas de recambio que se desgasten de forma natural como consecuencia de su uso (escobillas, cables, interruptores, mandriles, etc.).
- 2) Herramientas dañadas como consecuencia del incumplimiento de las instrucciones del fabricante.
- 3) Herramientas mal mantenidas.
- 4) Utilización de lubricantes o accesorios inadecuados.
- 5) Herramientas cedidas gratuitamente a terceros.
- 6) Daños debidos a una conexión eléctrica a una tensión distinta de la indicada en la placa del aparato.
- 7) Conexión a una fuente de alimentación no puesta a tierra.
- 8) Cambio de la tensión de corriente.
- 9) Daños debidos al uso de agua salada (por ejemplo, lavadoras, bombas).
- 10) Daños o mal funcionamiento resultantes de un procedimiento de limpieza inadecuado de la herramienta.
- 11) Contacto de la herramienta con productos químicos, o daños como consecuencia de la humedad o la corrosión.
- 12) Herramientas que hayan sido modificadas o abiertas por personal no autorizado.
- 13) Piezas/componentes rotos como consecuencia de un uso inadecuado.
- 14) Herramientas utilizadas en alquiler.

La garantía cubre únicamente la sustitución gratuita del componente que presente un defecto de fabricación o fallo de material. En caso de falta de un repuesto específico, la empresa se reserva el derecho de sustituir la herramienta por otro modelo correspondiente. Una vez concluidos todos los procedimientos de garantía, el período de garantía de la herramienta no se ampliará ni renovará. La sustitución de una pieza de recambio con cargo de reparación está cubierta por una garantía de 1 año de buen funcionamiento, siempre que se cumplan las condiciones de la garantía. Las piezas de recambio o herramientas sustituidas permanecen en posesión de nuestra empresa. No se aplican otros requisitos, distintos de los mencionados en este formulario de garantía, en relación con la reparación de herramientas eléctricas o sus daños. La ley griega y las normativas relativas se aplican a esta garantía.

GARANCIJE

HR

Električni alati proizvedeni su prema strogim standardima, koje je postavila naša tvrtka i usklađeni su s odgovarajućim europskim standardima kvalitete. Električni alati naše tvrtke dolaze s jamstvom od 24 mjeseca za neprofesionalnu uporabu i 12 mjeseci za profesionalnu uporabu. Jamstvo vrijedi od dana kupnje proizvoda. Dokaz o jamstvenom pravu je dokument o nabavi alata (potvrda o prodaji ili faktura). Tvrtka ni pod kojim uvjetima neće pokriti troškove rezervnih dijelova i potrebnih radnih sati ako kopija dokumenta o nabavi nije predočena. Ako popravak treba obaviti naša postprodajna služba, troškovi prijevoza (povratno putovanje) u potpunosti su odgovornost pošiljatelja (kupca). Alati se moraju poslati na popravak tvrtki ili ovlaštenoj radionici na odgovarajući način i odgovarajućim prijevoznim sredstvima.

IZUZEĆA I OGRANIČENJA JAMSTVA:

- 1) Rezervni dijelovi koji se prirodno istroše nakon uporabe (metla, kabeli, prekidači, stezne glave itd.).
- 2) Alati oštećeni kao rezultat nepoštivanja uputa proizvođača.
- 3) Loše održavani alati.
- 4) Upotreba nepravilnih maziva ili pribora.
- 5) Alati koji se besplatno daju trećim stranama.
- 6) Oštećenja zbog nepravilnog električnog priključka ili napona različitog od onog navedenog na pločici uređaja.
- 7) Priključak na nezemaljsko napajanje.
- 8) Neprihvatljiva fluktuacija napona.
- 9) Oštećenja nastala uporabom slane vode (npr. perilice rublja, pumpe).
- 10) Oštećenja ili kvarovi koji su posljedica nepravilnog postupka čišćenja uređaja.
- 11) Kontakt alata s kemikalijama ili oštećenja nastala vlagom ili korozijom.
- 12) Alati koje je modificiralo ili otvorilo neovlašteno osoblje.
- 13) Slomljeni dijelovi/komponente kao rezultat neprikladne uporabe.
- 14) Alati koji se koriste za iznajmljivanje.

Jamstvo pokriva samo besplatnu zamjenu komponente koja ima proizvodni nedostatak ili kvar hardvera. U slučaju da nedostaje određeni rezervni dio, tvrtka zadržava pravo zamijeniti alat drugim odgovarajućim modelom. Nakon završetka svih jamstvenih postupaka, jamstveni rok alata neće se produžiti ili obnoviti. Zamjena rezervnog dijela, kao i troškovi popravka, pokriveni su jednogodišnjim jamstvom na dobro funkcioniranje, uz poštivanje jamstvenih uvjeta. Rezervni dijelovi ili zamijenjeni alati ostaju u posjedu naše tvrtke. Zahtjevi, osim onih navedenih u ovom jamstvenom obrascu, koji se odnose na popravak električnih alata ili njihovo oštećenje, ne primjenjuju se. Grčko pravo i njegovi propisi primjenjuju se na ovo jamstvo.

GWARANCJA

PL

Elektronarzędzia zostały wyprodukowane zgodnie z rygorystycznymi normami ustalonymi przez naszą firmę, które są zgodne z odpowiednimi europejskimi normami jakości. Elektronarzędzia naszej firmy są objęte 24-miesięcznym okresem gwarancyjnym dla użytku nieprofesjonalnego i 12-miesięcznym dla użytku profesjonalnego. Gwarancja jest ważna od daty zakupu produktu. Dowodem prawa do gwarancji jest dokument zakupu narzędzia (paragon lub faktura). W żadnym wypadku firma nie pokryje odpowiednich kosztów części zamiennych i wymaganych godzin pracy, jeśli nie zostanie przedstawiona kopia dokumentu zakupu. W przypadku, gdy naprawa musi zostać wykonana przez nasz dział serwisowy, koszt transportu (do i z) jest w całości ponoszony przez nadawcę (klienta). Narzędzia muszą zostać wysłane do naprawy do firmy lub autoryzowanego warsztatu w odpowiedni sposób i środkami transportu.

WYŁĄCZENIA I OGRANICZENIA GWARANCJI:

- 1) Części zamienne, które zużywają się w sposób naturalny w wyniku użytkowania (szczotki, kable, przełączniki, uchwyty itp.).
- 2) Narzędzia uszkodzone w wyniku nieprzestrzegania instrukcji producenta.
- 3) Narzędzia źle konserwowane.
- 4) Używanie niewłaściwych smarów lub akcesoriów.
- 5) Narzędzia przekazane nieodpłatnie osobom trzecim.
- 6) Uszkodzenia spowodowane podłączeniem elektrycznym o napięciu innym niż wskazane na tabliczce znamionowej urządzenia.
- 7) Podłączenie do nieuziemionego źródła zasilania.
- 8) Zmiana napięcia prądu.
- 9) Uszkodzenia wynikające z używania słonej wody (np. pralki, pompy).
- 10) Uszkodzenia lub nieprawidłowe działanie wynikające z niewłaściwego czyszczenia urządzenia.
- 11) Kontakt narzędzia z chemikaliami lub uszkodzenie w wyniku wilgoci lub korozji.
- 12) Narzędzia, które zostały zmodyfikowane lub otwarte przez nieupoważniony personel.
- 13) Uszkodzone części/elementy w wyniku niewłaściwego użytkowania.
- 14) Narzędzia używane do wynajmu.

Gwarancja obejmuje wyłącznie bezpłatną wymianę komponentu, który wykazuje wadę produkcyjną lub awarię materiałową. W przypadku braku określonej części zamiennej firma zastrzega sobie prawo do wymiany narzędzia na inny odpowiedni model. Po zakończeniu wszystkich procedur gwarancyjnych okres gwarancji na narzędzie nie zostanie przedłużony ani odnowiony. Wymiana części zamiennej za opłatą za naprawę jest objęta roczną gwarancją dobrego działania, pod warunkiem przestrzegania warunków gwarancji. Wymienione części zamienne lub narzędzia pozostają w posiadaniu naszej firmy. Wymagania inne niż wymienione w niniejszym formularzu gwarancyjnym, dotyczące naprawy lub uszkodzenia elektronarzędzi, nie mają zastosowania. Do niniejszej gwarancji mają zastosowanie przepisy prawa greckiego i przepisy pokrewne.

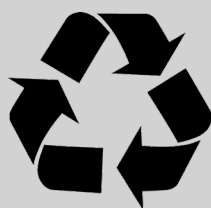

The instructions manual is also available in digital format on our website
www.nikolaoutools.com. Find it by entering the product code in the Search "Q" field.

Μπορείτε να βρείτε τις οδηγίες χρήσης και σε ηλεκτρονική μορφή μέσω της ιστοσελίδας μας
www.nikolaoutools.com. Αναζητήστε τις με τον κωδικό προϊόντος στο πεδίο Αναζήτηση "Q".