

BORMANN *PRO*

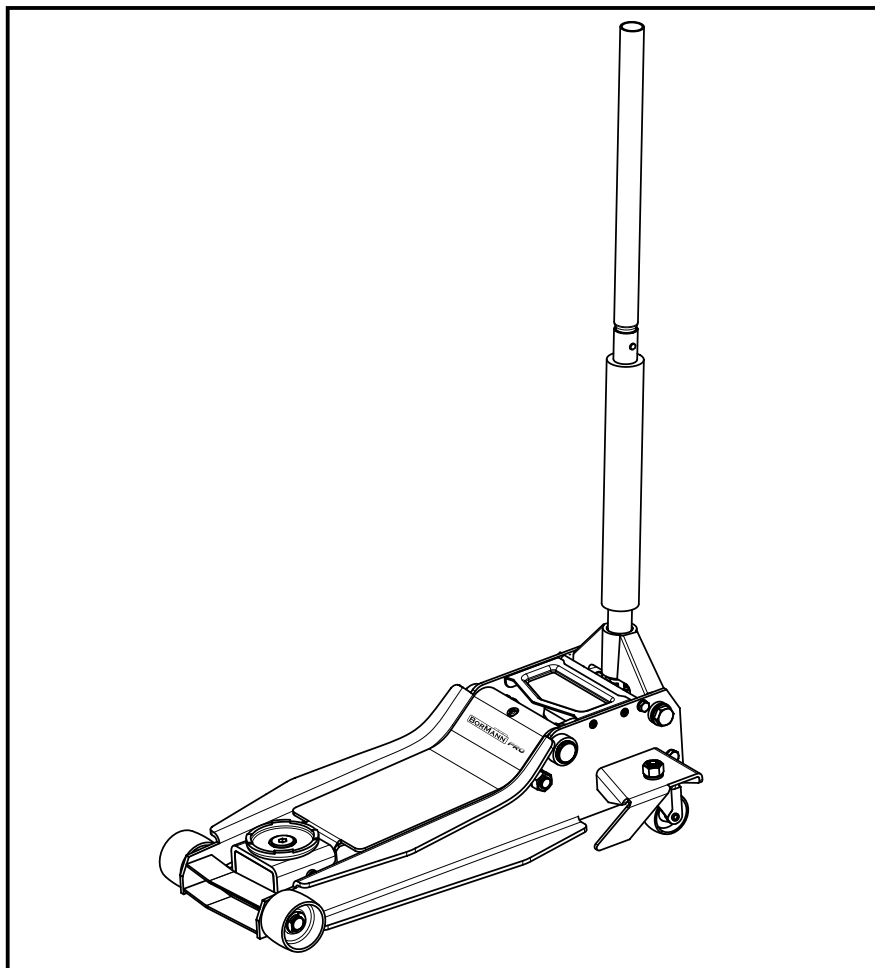

BWR5218
050070

EN IT
EL BG
SR HR
HU

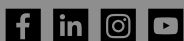









WWW.NIKOLAOUTOOLS.COM

SCAN ME



SAFETY SYMBOLS

 <p>Read the instructions.</p>	 <p>Rated capacity.</p>	 <p>Warning sign.</p>
 <p>Do not work under the vehicle when you are using the jack.</p>	 <p>Work under the vehicle with jack stands.</p>	 <p>Use the jack on even ground.</p>
 <p>Use wheel chocks to secure the wheel.</p>	 <p>Do not overload!</p>	 <p>Beware of hand injuries!</p>



Please read these instructions carefully before using the product for the first time and store them for future reference. This product must be operated in accordance with these instructions at all times. Make these instructions for use accessible to all persons who will be working with this product. This applies also when reselling the product. We cannot assume any liability for any accidents or damage that may arise due to non-observance of this guide or the safety instructions contained therein. Any structural modifications to the product will void the manufacturer's warranty!

Intended Use/Safety Instructions

This product is a hydraulic trolley jack for lifting motor vehicles. It is intended for use as a lifting device only. Ensure that the load to be lifted does not exceed the maximum permissible load of the jack. The maximum load of 3 tonnes must not be exceeded otherwise the jack may become damaged and safety compromised. Use the jack on a firm, even surface only. Instability or slipping of the load may occur on soft or uneven surfaces. Consequential damage to the vehicle or persons cannot then be precluded (Risk of accident!). Make sure there are no persons inside the vehicle being lifted. Position the hydraulic jack so that no part of your body will be under the vehicle while it is being lifted. Never work under a car that is being supported only by the hydraulic jack. Always use additional supports. Before lowering the hydraulic jack, ensure there are no persons or objects under the vehicle. Never leave the hydraulic jack unattended for longer periods when it is supporting a load as it can lose pressure and begin to sink for design-related reasons. Therefore place something underneath the lifted load immediately! Never get into the vehicle or start its engine while it is on the hydraulic jack.

- Never use the car jack to lift persons. Do not use the car jack with people inside or leaning against the vehicle.
- The user must keep eyes on the jack and the load during all movement.
- The condition of the markings on the car jack must be checked regularly and the markings must always correspond with the original markings.

Do not use the car jack in the following situations:

- Outdoors in frost/rain/strong winds.
- In severe conditions (e.g.very cold or very hot weather, when exposed to strong magnetic radiation and similar situations).
- In potentially explosive environments,mines and similar situations.
- When lifting loads containing the following materials,among others: molten metal,acid, radioactive material or loose/not firmly connected goods and similar situations.
- In contact with food and similar situations.
- On ships and in similar situations.

To avoid any risk of being crushed or sustaining other injuries: NEVER work on, under or around a load supported only by a jack. ALWAYS use adequately rated jack stands. If the generated efforts exceed 400N (approx 40kg),the effort shall be lowered by additional person.

Do not alter or modify the car jack in way that will adversely affect the car jack's compliance with standard EN1494:2000+A1:2008.Only attachments and/or adaptors supplied by the manufacturer shall be used. Lift the vehicle only by using the jacking points specified by the vehicle manufacturer.

Technical Data	
Model	BWR5218
Description	Trolley jack, low profile
Lifting capacity	3 tons
Lifting height	min. 100 mm - max. 535 mm
Lifting height with rated load	380 mm - 535 mm
Operating temperature	-20°C to + 50°C
Service life	at least 50 cycles at rated load
Weight (Net)	45 kg

General Use

Before using the hydraulic jack, check for loss of oil, damage or missing accessories.

First time operation:

1. Open the drain valve and insert the enclosed handle (extension) in the pumping arm. To ensure the oil distributes itself completely, carry out approx. 6 full pumps of the handle.
2. Close the drain valve - the vehicle jack is now ready for use.

Lifting the vehicle:

3. Locate your vehicle on an even, firm surface and secure the vehicle against rolling as specified by the vehicle manufacturer.
4. To ensure safe lifting, position the jack at a 90° angle to the vehicle and under the appropriate jacking point (see the manufacturer's instructions).
5. Insert the handle in the drain valve and close it by rotating clockwise until the limit stop is reached.
6. Insert the handle in the pumping arm and pump the handle until the saddle is in contact with the vehicle.
7. Check again that the jack is seated correctly.
8. Continue pumping the handle until the vehicle has been lifted to the desired height. Caution: Observe the vehicle carefully during the lifting operation. The jack should move in the direction of the vehicle during lifting. Should this not be the case, there is a strong possibility that the vehicle will slide off the jack.
9. Put the handle out of the pumping arm (Risk of accident!).
10. Secure the load with suitable jack stands before commencing work on or under the vehicle. Caution:

Working on or under the vehicle without first appropriately securing the raised load is prohibited! (Risk of accident!).

11. After you have finished working on the vehicle, open the drain valve by carefully twisting the jack handle in small increments in a counter-clockwise direction until the vehicle begins to move downwards.
12. Once the vehicle is firmly on the ground, the drain valve can be opened again (approx. one half turn) in order to return the lifting arm all the way to the bottom in the starting position.
13. Before lifting the load, check that the drain valve is properly closed.
14. All moving parts must be lubricated in accordance with the operators' manual and maintained on a regular basis.
15. If the jack is broken during using, get a new jack, with which you can lift the car, so that the defect jack can be removed. If you are unsure, please ask for professional help.

Storage & Care

16. When the vehicle jack is not in use, the lifting arm should be in the lowest position and the handle in an upright position to protect the precision mechanics from damage. The vehicle jack must be stored in a horizontal position and in a dry location. Ensure the jack remains in its original condition. Do not undertake any modifications to the device.
 17. Use only SAE10 (SAE: Society of Automotive Engineers) grade, special-purpose hydraulic oil for the pump. Dispose of all used and spilled oil appropriately.
 18. Do not use a high pressure cleaner to clean the jack. All external moving parts, e.g. the foot roller bearings, fastening bolts of the lifting arm, fastening bolts of the lifting arm cylinder and fastening bolts of the pumping arm must be well lubricated regularly every 3 months.
- IMPORTANT:** Never lubricate or grease the rods of the pump and lifting cylinder.
19. All maintenance and repair work must be performed by a suitably qualified personnel and in accordance with the manufacturer's instructions.
 20. Caution: Do not use the jack if there are any missing, loose or broken parts!

Maintenance

Do not omit to check the state of the markings and that the markings remain as the initial ones. Jacks shall be maintained and repaired in accordance with the manufacturer instructions. Such maintenance and repair shall be carried out by qualified persons. No modifications shall be carried out which adversely affect the compliance of the jack with this standard.

Oil level check

1. Turn release valve counterclockwise to allow ram to fully retract. It may be necessary to apply force to the saddle for lowering.
2. Remove the inspection plate.
3. With the jack in the level position, remove the oil fill plug. Stand jack in vertical position with handle socket down. The oil should be level with the bottom of fill hole. If not, top off. Do not overfill. Always fill with new, clean hydraulic jack oil.
4. Replace fill plug and inspection plate.
5. Check jack operation.
6. Purge air from system as required.
7. Do not use brake or transmission fluids or regular motor oil as they can damage the seals. Always purchase and use products labeled Hydraulic Jack Oil.



NOTE: The following instructions must not be carried out while the vehicle jack is in use.

NOTE: The vehicle jack is equipped with a safety valve. It has been configured to allow the vehicle jack to lift loads up to 3 tonnes. The safety valve must not be modified or adjusted in any way!

Troubleshooting

Problem	Possible cause	Action
The jack does not reach its full height.	Low level of oil in the jack.	Check the oil level.
	Air in the hydraulic system.	Bleed in accordance with the instructions.
The load lowers down.	The relief valve does not close properly.	Contact an authorised service centre.
	The oil is contaminated.	
	The pump valves are leaking	
	The piston is jammed.	
	Air in the hydraulic system.	Bleed in accordance with the instructions.
The lifting arm does not lower.	The piston is jammed.	Contact an authorised service centre.
	Worn parts.	
	Internal damage to the jack.	
	The return spring has broken, or come loose.	
	The lift linkage is damaged or jammed.	
	Air in the hydraulic system.	Bleed in accordance with the instructions.
Imprecise movement when lifting.	Air in the hydraulic system.	Bleed in accordance with the instructions.

Disposal

The packaging is made entirely of recyclable materials, which you may dispose of at local recycling facilities. Contact your local refuse disposal authority for more details of how to dispose of your worn-out product. Dispose of the hydraulic oil in an environmentally compatible manner. Ask your local repair garage to see to its disposal or find your nearest waste materials collection centre.

* The manufacturer reserves the right to make minor changes to product design and technical specifications without prior notice unless these changes significantly affect the performance and safety of the products. The parts described / illustrated in the pages of the manual that you hold in your hands may also concern other models of the manufacturer's product line with similar features and may not be included in the product you just acquired.

* To ensure the safety and reliability of the product and the warranty validity, all repair, inspection or replacement work, including maintenance and special adjustments, must only be carried out by technicians of the authorized service department of the manufacturer.

* Always use the product with the supplied equipment. Operation of the product with non-provided equipment may cause malfunctions or even serious injury or death. The manufacturer and the importer shall not be liable for injuries and damages resulting from the use of non-conforming equipment.

SIMBOLI DI SICUREZZA

 Leggere le istruzioni.	 Capacità nominale.	 Segnale di avvertimento.
 Non lavorare sotto il veicolo quando si utilizza il cric.	 Lavorare sotto il veicolo utilizzando cavalletti.	 Utilizzare il cric su una superficie piana.
 Utilizzare cunei per bloccare le ruote.	 Non sovraccaricare!	 Attenzione alle lesioni alle mani!



Leggere attentamente queste istruzioni prima di utilizzare il prodotto per la prima volta e conservarle per riferimento futuro. Questo prodotto deve essere utilizzato sempre in conformità con queste istruzioni. Rendere queste istruzioni per l'uso accessibili a tutte le persone che lavoreranno con questo prodotto. Ciò vale anche in caso di rivendita del prodotto. Non possiamo assumerci alcuna responsabilità per eventuali incidenti o danni che potrebbero verificarsi a causa della mancata osservanza della presente guida o delle istruzioni di sicurezza in essa contenute. Qualsiasi modifica strutturale al prodotto invaliderà la garanzia del produttore!

Uso previsto/Istruzioni di sicurezza

Questo prodotto è un martinetto idraulico per il sollevamento di veicoli a motore. È destinato esclusivamente all'uso come dispositivo di sollevamento. Assicurarsi che il carico da sollevare non superi il carico massimo consentito dal martinetto. Il carico massimo di 3 tonnellate non deve essere superato, altrimenti il martinetto potrebbe danneggiarsi e compromettere la sicurezza. Utilizzare il martinetto solo su una superficie solida e piana. Su superfici morbide o irregolari potrebbero verificarsi instabilità o scivolamento del carico. Non è possibile escludere danni consequenziali al veicolo o alle persone (rischio di incidenti!). Assicurarsi che non ci siano persone all'interno del veicolo da sollevare. Posizionare il martinetto idraulico in modo che nessuna parte del corpo si trovi sotto il veicolo durante il sollevamento. Non lavorare mai sotto un'auto sostenuta solo dal martinetto idraulico. Utilizzare sempre supporti aggiuntivi. Prima di abbassare il martinetto idraulico, assicurarsi che non ci siano persone o oggetti sotto il veicolo. Non lasciare mai il martinetto idraulico incustodito per periodi prolungati quando sostiene un carico, poiché potrebbe perdere pressione e iniziare ad abbassarsi per motivi legati alla sua progettazione. Pertanto, posizionare immediatamente qualcosa sotto il carico sollevato! Non salire mai sul veicolo né avviare il motore mentre è sollevato dal martinetto idraulico.

- Non utilizzare mai il martinetto per sollevare persone. Non utilizzare il martinetto con persone all'interno o appoggiate al veicolo.
- L'utente deve tenere d'occhio il martinetto e il carico durante tutti i movimenti.
- Lo stato delle marcature sul martinetto deve essere controllato regolarmente e le marcature devono sempre corrispondere a quelle originali.

Non utilizzare il martinetto nelle seguenti situazioni:

- All'aperto in caso di gelo/pioggia/vento forte.
- In condizioni estreme (ad esempio clima molto freddo o molto caldo, esposizione a forti radiazioni magnetiche e situazioni simili).
- In ambienti potenzialmente esplosivi, miniere e situazioni simili.
- Quando si sollevano carichi contenenti, tra l'altro, i seguenti materiali: metallo fuso, acido, materiale radioattivo o merci sfuse/non saldamente fissate e situazioni simili.
- A contatto con alimenti e situazioni simili.
- Su navi e in situazioni simili.

Per evitare qualsiasi rischio di schiacciamento o altre lesioni: NON lavorare MAI sopra, sotto o intorno a un carico sostenuto solo da un cric. Utilizzare SEMPRE cavalletti adeguati. Se gli sforzi generati superano i 400 N (circa 40 kg), lo sforzo deve essere ridotto con l'aiuto di un'altra persona. Non alterare o modificare il martinetto in modo tale da comprometterne la conformità alla norma EN1494:2000+A1:2008. Utilizzare solo accessori e/o adattatori forniti dal produttore. Sollevare il veicolo solo utilizzando i punti di sollevamento specificati dal produttore del veicolo.

Dati tecnici	
Modello	BWR5218
Descrizione	Cric idraulico, profilo basso
Capacità di sollevamento	3 tonnellate
Altezza di sollevamento	min. 100 mm - max. 535 mm
Altezza di sollevamento con carico nominale	380 mm - 535 mm
Temperatura di esercizio	da -20 °C a + 50 °C
Durata	almeno 50 cicli a carico nominale
Peso (netto)	45 kg

Uso generale

Prima di utilizzare il martinetto idraulico, verificare che non vi siano perdite di olio, danni o accessori mancanti.

Primo utilizzo:

1. Aprire la valvola di scarico e inserire la maniglia in dotazione (prolunga) nel braccio di pompaggio. Per garantire la distribuzione completa dell'olio, azionare la maniglia per circa 6 volte.
2. Chiudere la valvola di scarico: il martinetto è ora pronto per l'uso.

Sollevamento del veicolo:

3. Posizionare il veicolo su una superficie piana e stabile e bloccarlo in modo che non possa rotolare, come specificato dal costruttore.
4. Per garantire un sollevamento sicuro, posizionare il martinetto ad un angolo di 90° rispetto al veicolo e sotto il punto di sollevamento appropriato (vedere le istruzioni del costruttore).
5. Inserire la maniglia nella valvola di scarico e chiuderla ruotandola in senso orario fino a raggiungere il finecorsa.
6. Inserire la maniglia nel braccio di pompaggio e pompare la maniglia fino a quando la sella non è a contatto con il veicolo.
7. Verificare nuovamente che il martinetto sia posizionato correttamente.
8. Continuare a pompare la maniglia fino a quando il veicolo non è stato sollevato all'altezza desiderata. Attenzione: osservare attentamente il veicolo durante l'operazione di sollevamento. Il martinetto dovrebbe muoversi nella direzione del veicolo durante il sollevamento. In caso contrario, c'è una forte possibilità che il veicolo scivoli dal martinetto.
9. Estrarre la maniglia dal braccio di pompaggio (pericolo di incidenti!).
10. Fissare il carico con appositi cavalletti prima di iniziare a lavorare sul o sotto il veicolo. Attenzione: è

vietato lavorare sul o sotto il veicolo senza aver prima fissato adeguatamente il carico sollevato! (Pericolo di incidenti!).

11. Dopo aver terminato il lavoro sul veicolo, aprire la valvola di scarico ruotando con cautela la maniglia del martinetto in piccoli incrementi in senso antiorario fino a quando il veicolo inizia a muoversi verso il basso.
 12. Una volta che il veicolo è saldamente a terra, è possibile aprire nuovamente la valvola di scarico (circa mezzo giro) per riportare il braccio di sollevamento completamente in basso nella posizione di partenza.
 13. Prima di sollevare il carico, verificare che la valvola di scarico sia chiusa correttamente.
 14. Tutte le parti mobili devono essere lubrificate secondo il manuale d'uso e sottoposte a regolare manutenzione.
 15. Se il cric si rompe durante l'uso, procurarsi un nuovo cric con cui sollevare l'auto, in modo da poter rimuovere il cric difettoso.
- In caso di dubbi, chiedere l'aiuto di un professionista.

Conservazione e cura

16. Quando il cric per veicoli non è in uso, il braccio di sollevamento deve essere nella posizione più bassa e la maniglia in posizione verticale per proteggere la meccanica di precisione da eventuali danni. Il cric per veicoli deve essere conservato in posizione orizzontale e in un luogo asciutto. Assicurarsi che il cric rimanga nelle sue condizioni originali. Non apportare modifiche al dispositivo.
 17. Utilizzare solo olio idraulico speciale di grado SAE10 (SAE: Society of Automotive Engineers) per la pompa. Smaltire in modo appropriato tutto l'olio usato e versato.
 18. Non utilizzare un'idropulitrice ad alta pressione per pulire il cric. Tutte le parti mobili esterne, ad esempio i cuscinetti dei rulli dei piedi, i bulloni di fissaggio del braccio di sollevamento, i bulloni di fissaggio del cilindro del braccio di sollevamento e i bulloni di fissaggio del braccio di pompaggio, devono essere lubrificati regolarmente ogni 3 mesi.
- IMPORTANTE:** non lubrificare o ingrassare mai le aste della pompa e del cilindro di sollevamento.
19. Tutti i lavori di manutenzione e riparazione devono essere eseguiti da personale adeguatamente qualificato e in conformità con le istruzioni del produttore.
 20. Attenzione: non utilizzare il martinetto se sono presenti parti mancanti, allentate o rotte!

Manutenzione

Non omettere di controllare lo stato delle marcature e che queste rimangano quelle iniziali. I martinetti devono essere sottoposti a manutenzione e riparazione in conformità con le istruzioni del produttore. Tale manutenzione e riparazione devono essere eseguite da personale qualificato. Non devono essere apportate modifiche che compromettano la conformità del martinetto alla presente norma.

Controllo del livello dell'olio

1. Ruotare la valvola di rilascio in senso antiorario per consentire al pistone di ritirarsi completamente. Potrebbe essere necessario applicare una forza alla sella per abbassarla.
2. Rimuovere la piastra di ispezione.
3. Con il martinetto in posizione orizzontale, rimuovere il tappo di riempimento dell'olio. Posizionare il martinetto in posizione verticale con l'attacco della maniglia rivolto verso il basso. Il livello dell'olio deve essere pari al fondo del foro di riempimento. In caso contrario, rabboccare. Non riempire eccessivamente. Riempire sempre con olio idraulico nuovo e pulito.
4. Riposizionare il tappo di riempimento e la piastra di ispezione.
5. Controllare il funzionamento del martinetto.
6. Spurgare l'aria dal sistema secondo necessità.
7. Non utilizzare liquidi per freni o trasmissioni né olio motore normale, poiché potrebbero danneggiare le guarnizioni. Acquistare e utilizzare sempre prodotti contrassegnati come olio per martinetti idraulici.



NOTA: le seguenti istruzioni non devono essere eseguite mentre il martinetto per veicoli è in uso.

NOTA: il martinetto per veicoli è dotato di una valvola di sicurezza. È stato configurato per consentire al martinetto per veicoli di sollevare carichi fino a 3 tonnellate. La valvola di sicurezza non deve essere modificata o regolata in alcun modo!

Risoluzione dei problemi

Problema	Possibile causa	Azione
Il martinetto non raggiunge la sua altezza massima.	Basso livello di olio nel jack.	Controlla il livello dell'olio.
	Aria nel sistema idraulico.	Spurgare secondo le istruzioni.
Il carico si abbassa.	La valvola di sicurezza non si chiude correttamente.	Contattare un centro di assistenza autorizzato.
	L'olio è contaminato.	
	Le valvole della pompa perdono.	
	Il pistone è bloccato.	
	Aria nel sistema idraulico.	Spurgare secondo le istruzioni.
Il braccio di sollevamento non si abbassa.	Il pistone è bloccato.	Contattare un centro di assistenza autorizzato.
	Parti usurate.	
	Danno interno al jack.	
	La molla di ritorno è rotta o si è allentata.	
	Il collegamento di sollevamento è danneggiato o bloccato.	
	Aria nel sistema idraulico.	Spurgare secondo le istruzioni.
Movimento impreciso durante il sollevamento.	Aria nel sistema idraulico.	Spurgare secondo le istruzioni.

Smaltimento

L'imballaggio è realizzato interamente con materiali riciclabili, che possono essere smaltiti presso gli impianti di riciclaggio locali. Contattare l'autorità locale competente per lo smaltimento dei rifiuti per ulteriori dettagli su come smaltire il prodotto usurato. Smaltire l'olio idraulico in modo ecocompatibile. Rivolgersi alla propria officina di riparazione locale per lo smaltimento o recarsi al centro di raccolta dei rifiuti più vicino.

* Il produttore si riserva il diritto di apportare piccole modifiche al design e alle specifiche tecniche del prodotto senza preavviso, a meno che tali modifiche non influenzino in modo significativo le prestazioni e la sicurezza dei prodotti. Le parti descritte/illustrate nelle pagine del manuale che avete tra le mani possono riguardare anche altri modelli della linea di prodotti del produttore con caratteristiche simili e potrebbero non essere incluse nel prodotto che avete appena acquistato.

* Per garantire la sicurezza e l'affidabilità del prodotto e la validità della garanzia, tutti i lavori di riparazione, ispezione o sostituzione, compresa la manutenzione e le regolazioni speciali, devono essere eseguiti esclusivamente da tecnici del servizio di assistenza autorizzato del produttore.

* Utilizzare sempre il prodotto con le attrezzature in dotazione. L'utilizzo del prodotto con attrezzature non fornite può causare malfunzionamenti o persino lesioni gravi o morte. Il produttore e l'importatore non sono responsabili per lesioni e danni derivanti dall'uso di attrezzature non conformi.

ΣΥΜΒΟΛΑ ΑΣΦΑΛΕΙΑΣ

 <p>Διαβάστε τις οδηγίες.</p>	 <p>Μέγιστο φορτίο.</p>	 <p>Προειδοποίηση.</p>
 <p>Μην εργάζεστε κάτω από το όχημα όταν χρησιμοποιείτε τον γρύλο.</p>	 <p>Όταν εργάζεστε κάτω από το όχημα χρησιμοποιείτε πάντοτε με στηρίγματα γρύλου.</p>	 <p>Χρησιμοποιήστε τον γρύλο σε επίπεδο έδαφος.</p>
 <p>Χρησιμοποιείτε τάκους τροχών για να ασφαλίσετε έναν τροχό.</p>	 <p>Μην υπερβείτε το φορτίο!</p>	 <p>Προσοχή, πιθανός τραυματισμός χεριών!</p>



Διαβάστε προσεκτικά τις παρούσες οδηγίες πριν από την πρώτη χρήση του προϊόντος και φυλάξτε τις για μελλοντική αναφορά. Το προϊόν πρέπει να λειτουργεί πάντοτε σύμφωνα με τις παρούσες οδηγίες. Διασφαλίστε ότι οι οδηγίες χρήσης είναι προσβάσιμες σε όλα τα πρόσωπα που θα εργάζονται με το προϊόν. Αυτό ισχύει και σε περίπτωση μεταπώλησης του προϊόντος. Δεν αναλαμβάνεται καμία ευθύνη για ατυχήματα ή ζημιές που ενδέχεται να προκύψουν λόγω μη τήρησης των οδηγιών χρήσης και ασφαλείας. Οποιαδήποτε δομική τροποποίηση του προϊόντος καθιστά άκυρη την εγγύηση του κατασκευαστή.

Προοριζόμενη χρήση / Οδηγίες ασφαλείας

Το παρόν προϊόν είναι υδραυλικός γρύλος δαπέδου για την ανύψωση μηχανοκίνητων οχημάτων. Προορίζεται αποκλειστικά για χρήση ως διάταξη ανύψωσης. Βεβαιωθείτε ότι το προς ανύψωση φορτίο δεν υπερβαίνει το μέγιστο επιτρεπόμενο φορτίο του γρύλου. Το μέγιστο φορτίο των 3 τόνων δεν πρέπει να υπερβαίνεται, διαφορετικά ενδέχεται να προκληθεί βλάβη στον γρύλο και να τεθεί σε κίνδυνο η ασφάλεια. Χρησιμοποιείτε τον γρύλο μόνο σε σταθερή και επίπεδη επιφάνεια. Σε μαλακές ή ανώμαλες επιφάνειες ενδέχεται να παρουσιαστεί αστάθεια ή ολίσθηση του φορτίου. Σε αυτή την περίπτωση δεν μπορεί να αποκλειστεί επακόλουθη ζημία στο όχημα ή τραυματισμός προσώπων (Κίνδυνος ατυχήματος!). Βεβαιωθείτε ότι δεν υπάρχουν άτομα εντός του οχήματος που ανυψώνεται. Τοποθετήστε τον υδραυλικό γρύλο έτσι ώστε κανένα μέρος του σώματός σας να μην βρίσκεται κάτω από το όχημα κατά την ανύψωση. Μην εργάζεστε ποτέ κάτω από όχημα που στηρίζεται αποκλειστικά στον υδραυλικό γρύλο. Να χρησιμοποιείτε πάντοτε πρόσθετα μέσα στήριξης. Πριν από τη χαμήλωση του υδραυλικού γρύλου, βεβαιωθείτε ότι δεν υπάρχουν άτομα ή αντικείμενα κάτω από το όχημα. Μην αφήνετε ποτέ τον υδραυλικό γρύλο χωρίς επίβλεψη για μεγάλο χρονικό διάστημα όταν υποστηρίζει φορτίο, καθώς μπορεί να χάσει πίεση και να αρχίσει να κατεβαίνει για λόγους που σχετίζονται με τον σχεδιασμό του. Για τον λόγο αυτό, τοποθετήστε αμέσως κατάλληλο στήριγμα κάτω από το ανυψωμένο φορτίο. Μην εισέρχεστε ποτέ στο όχημα και μην εκκινείτε τον κινητήρα του όσο βρίσκεται πάνω στον υδραυλικό γρύλο.

- Μην χρησιμοποιείτε ποτέ τον γρύλο αυτοκινήτου για την ανύψωση προσώπων. Μην χρησιμοποιείτε τον γρύλο όταν υπάρχουν άτομα μέσα ή όταν κάποιος στηρίζεται στο όχημα.
- Ο χρήστης πρέπει να παρακολουθεί συνεχώς τον γρύλο και το φορτίο καθ' όλη τη διάρκεια της κίνησης.
- Η κατάσταση των σημάτων του γρύλου αυτοκινήτου πρέπει να ελέγχεται τακτικά και οι σημάσεις πρέπει να αντιστοιχούν πάντοτε στις αρχικές.

Μην χρησιμοποιείτε τον γρύλο αυτοκινήτου στις ακόλουθες περιπτώσεις:

- Σε εξωτερικούς χώρους με παγετό, βροχή ή ισχυρούς ανέμους.
- Σε ακραίες συνθήκες (π.χ. πολύ χαμηλές ή πολύ υψηλές θερμοκρασίες, έκθεση σε ισχυρή μαγνητική ακτινοβολία και παρόμοιες καταστάσεις).
- Σε δυνητικά εκρηκτικά περιβάλλοντα, σε ορυχεία και σε παρόμοιες συνθήκες.
- Κατά την ανύψωση φορτίων που περιέχουν, μεταξύ άλλων, λιωμένο μέταλλο, οξύ, ραδιενεργά υλικά ή χαλαρά / μη σταθερά συνδεδεμένα αντικείμενα και παρόμοιες περιπτώσεις.
- Σε επαφή με τρόφιμα και σε παρόμοιες καταστάσεις.
- Σε πλοία και σε παρόμοιες συνθήκες.

Για την αποφυγή κινδύνου σύνθλιψης ή άλλων τραυματισμών: ΠΟΤΕ μην εργάζεστε επάνω, κάτω ή γύρω από φορτίο που στηρίζεται μόνο σε γρύλο. ΝΑ χρησιμοποιείτε ΠΑΝΤΑ κατάλληλα υποστηρίγματα (βάσεις στήριξης) επαρκούς αντοχής. Εάν η απαιτούμενη δύναμη υπερβαίνει τα 400 N (περίπου 40 kg), η προσπάθεια πρέπει να μειώνεται με τη συνδρομή επιπλέον ατόμου. Μην τροποποιείτε ή μεταβάλλετε τον γρύλο αυτοκινήτου κατά τρόπο που να επηρεάζει αρνητικά τη συμμόρφωσή του με το πρότυπο EN1494:2000+A1:2008. Να χρησιμοποιούνται μόνο εξαρτήματα και/ή προσαρμογείς που παρέχονται από τον κατασκευαστή. Ανυψώνετε το όχημα μόνο από τα σημεία ανύψωσης που καθορίζονται από τον κατασκευαστή του οχήματος.

Τεχνικά χαρακτηριστικά	
Μοντέλο	BWR5218
Περιγραφή	Καροτσόγρυλος, χαμηλού προφίλ
Μέγιστο φορτίο	3 τόνοι
Ύψος ανύψωσης	min. 100 mm έως max. 535 mm
Ύψος ανύψωσης με ονομαστικό φορτίο	380 mm έως 535 mm
Θερμοκρασία λειτουργίας	-20°C έως + 50°C
Διάρκεια ζωής	τουλάχιστον 50 κύκλοι λειτουργίας σε ονομαστικό φορτίο
Βάρος (καθαρό)	45 kg

Χρήση

Πριν από τη χρήση του υδραυλικού γρύλου, ελέγξτε για τυχόν απώλεια λαδιού, ζημιές ή ελλείποντα εξαρτήματα.

Θέση σε λειτουργία για πρώτη φορά:

1. Ανοίξτε τη βαλβίδα εκκένωσης και τοποθετήστε την παρεχόμενη λαβή (προέκταση) στον βραχίονα άντλησης. Για να διασφαλιστεί η πλήρης κατανομή του λαδιού, πραγματοποιήστε περίπου 6 πλήρεις αντλήσεις της λαβής.
2. Κλείστε τη βαλβίδα εκκένωσης – ο γρύλος οχήματος είναι πλέον έτοιμος για χρήση.

Ανύψωση του οχήματος:

3. Τοποθετήστε το όχημα σε επίπεδη και σταθερή επιφάνεια και ασφαλίστε το έναντι κύλισης σύμφωνα με τις οδηγίες του κατασκευαστή του οχήματος.
4. Για την ασφαλή ανύψωση, τοποθετήστε τον γρύλο υπό γωνία 90° ως προς το όχημα και κάτω από το κατάλληλο σημείο ανύψωσης (βλ. οδηγίες κατασκευαστή).
5. Τοποθετήστε τη λαβή στη βαλβίδα εκκένωσης και κλείστε τη περιστρεφόντάς τη δεξιόστροφα έως το τέρμα.
6. Τοποθετήστε τη λαβή στον βραχίονα άντλησης και αντλήστε μέχρι η βάση στήριξης να έρθει σε επαφή με το όχημα.
7. Ελέγξτε εκ νέου ότι ο γρύλος είναι σωστά τοποθετημένος.
8. Συνεχίστε την άντληση μέχρι το όχημα να ανυψωθεί στο επιθυμητό ύψος. Προσοχή: Παρακολουθείτε προσεκτικά το όχημα κατά την ανύψωση. Ο γρύλος πρέπει να μετακινείται προς την κατεύθυνση του οχήματος κατά την ανύψωση. Εάν δεν συμβαίνει αυτό, υπάρχει σοβαρός κίνδυνος το όχημα να γλιστρήσει από τον γρύλο.

9. Αφαιρέστε τη λαβή από τον βραχίονα άντλησης (Κίνδυνος ατυχήματος!).
10. Ασφαλίστε το φορτίο με κατάλληλες βάσεις στήριξης πριν ξεκινήσετε εργασία επάνω ή κάτω από το όχημα. Προσοχή: Απαγορεύεται η εργασία επάνω ή κάτω από το όχημα χωρίς προηγουμένως να έχει ασφαλιστεί κατάλληλα το ανυψωμένο φορτίο! (Κίνδυνος ατυχήματος!).
11. Μετά την ολοκλήρωση των εργασιών, ανοίξτε τη βαλβίδα εκκένωσης περιστρέφοντας προσεκτικά τη λαβή του γρύλου αριστερόστροφα με μικρές κινήσεις, έως ότου το όχημα αρχίσει να κατεβαίνει.
12. Όταν το όχημα πατήσει σταθερά στο έδαφος, η βαλβίδα εκκένωσης μπορεί να ανοιχθεί ξανά (περίπου μισή περιστροφή), ώστε ο βραχίονας ανύψωσης να επανέλθει πλήρως στην κατώτερη αρχική θέση.
13. Πριν από κάθε ανύψωση, ελέγξτε ότι η βαλβίδα εκκένωσης είναι σωστά κλειστή.
14. Όλα τα κινούμενα μέρη πρέπει να λυπαίνονται σύμφωνα με το εγχειρίδιο χρήσης και να συντηρούνται τακτικά.
15. Εάν ο γρύλος υποστεί βλάβη κατά τη χρήση, χρησιμοποιήστε νέο γρύλο για να ανυψώσετε το όχημα, ώστε να μπορέσει να απομακρυνθεί ο ελαττωματικός γρύλος. Σε περίπτωση αμφιβολίας, ζητήστε επαγγελματική βοήθεια.

Αποθήκευση και φροντίδα

16. Όταν ο γρύλος δεν χρησιμοποιείται, ο βραχίονας ανύψωσης πρέπει να βρίσκεται στη χαμηλότερη θέση και η λαβή σε όρθια θέση, ώστε να προστατεύονται τα ακριβή μηχανικά μέρη από φθορά. Ο γρύλος πρέπει να αποθηκεύεται σε οριζόντια θέση και σε ξηρό χώρο. Διατηρείτε τον γρύλο στην αρχική του κατάσταση. Μην προβαίνετε σε τροποποιήσεις της συσκευής.
 17. Χρησιμοποιείτε μόνο ειδικό υδραυλικό λάδι αντλίας κατηγορίας SAE10 (SAE: Society of Automotive Engineers). Απορρίψτε κατάλληλα το χρησιμοποιημένο ή τυχόν χυμένο λάδι.
 18. Μην χρησιμοποιείτε καθαριστικό υψηλής πίεσης για τον καθαρισμό του γρύλου. Όλα τα εξωτερικά κινούμενα μέρη, π.χ. τα ρουλεμάν των τροχών, οι κοχλίες στερέωσης του βραχίονα ανύψωσης, οι κοχλίες στερέωσης του κυλίνδρου ανύψωσης και οι κοχλίες στερέωσης του βραχίονα άντλησης, πρέπει να λυπαίνονται καλά σε τακτική βάση κάθε 3 μήνες.
- ΣΗΜΑΝΤΙΚΟ:** Μην λυπαίνετε και μην γρασάρετε ποτέ τις ράβδους της αντλίας και του κυλίνδρου ανύψωσης.
19. Όλες οι εργασίες συντήρησης και επισκευής πρέπει να εκτελούνται από κατάλληλα εξειδικευμένο προσωπικό και σύμφωνα με τις οδηγίες του κατασκευαστή.
 20. Προσοχή: Μην χρησιμοποιείτε τον γρύλο εάν υπάρχουν ελλείποντα, χαλαρά ή σπασμένα εξαρτήματα.

Συντήρηση

Μην παραλείπετε να ελέγχετε την κατάσταση των σημάνσεων και ότι αυτές παραμένουν όπως οι αρχικές. Οι γρύλοι πρέπει να συντηρούνται και να επισκευάζονται σύμφωνα με τις οδηγίες του κατασκευαστή. Η συντήρηση και η επισκευή αυτή πρέπει να πραγματοποιούνται από κατάλληλα εξειδικευμένα πρόσωπα. Δεν επιτρέπονται τροποποιήσεις που επηρεάζουν αρνητικά τη συμμόρφωση του γρύλου με το αντίστοιχο πρότυπο.

Έλεγχος στάθμης λαδιού

1. Περιστρέψτε τη βαλβίδα απελευθέρωσης αριστερόστροφα ώστε το έμβολο να επανέλθει πλήρως. Ενδέχεται να απαιτηθεί άσκηση δύναμης στη βάση στήριξης για την καταβίβαση.
2. Αφαιρέστε το κάλυμμα επιθεώρησης.
3. Με τον γρύλο σε οριζόντια θέση, αφαιρέστε την τάπα πλήρωσης λαδιού. Τοποθετήστε τον γρύλο σε κατακόρυφη θέση με την υποδοχή της λαβής προς τα κάτω. Το λάδι πρέπει να βρίσκεται στο ίδιο επίπεδο με το κάτω άκρο της οπής πλήρωσης. Εάν όχι, συμπληρώστε. Μην υπερπληρώνετε. Να χρησιμοποιείτε πάντοτε νέο, καθαρό υδραυλικό λάδι γρύλου.
4. Τοποθετήστε ξανά την τάπα πλήρωσης και το κάλυμμα επιθεώρησης.
5. Ελέγξτε τη λειτουργία του γρύλου.
6. Εξαερώστε το σύστημα, εφόσον απαιτείται.
7. Μην χρησιμοποιείτε υγρά φρένων ή υγρά μετάδοσης κίνησης ούτε κοινό λιπαντικό κινητήρα, καθώς μπορούν να προκαλέσουν φθορά στις τσιμούχες. Να προμηθευέστε και να χρησιμοποιείτε πάντοτε προϊόντα με την ένδειξη «Υδραυλικό Λάδι Γρύλου».

ΣΗΜΕΙΩΣΗ: Οι ακόλουθες οδηγίες δεν πρέπει να εκτελούνται όταν ο γρύλος βρίσκεται σε χρήση.

ΣΗΜΕΙΩΣΗ: Ο γρύλος οχήματος είναι εξοπλισμένος με βαλβίδα ασφαλείας, η οποία έχει ρυθμιστεί ώστε να επιτρέπει στον γρύλο να ανυψώνει φορτία έως 3 τόνους. Η βαλβίδα ασφαλείας δεν επιτρέπεται να τροποποιείται ή να ρυθμίζεται με οποιονδήποτε τρόπο.



Επίλυση πιθανών προβλημάτων

Πρόβλημα	Πιθανές αιτίες	Δράση
Ο γρύλος δεν φτάνει στο πλήρες ύψος του.	Χαμηλό επίπεδο λαδιού στο γρύλο.	Ελέγξτε το επίπεδο λαδιού.
	Αέρας στο υδραυλικό σύστημα.	Αφαιρέστε τον αέρα σύμφωνα με τις οδηγίες.
Το φορτίο κατεβαίνει.	Η βαλβίδα ανακούφισης δεν κλείνει σωστά.	Επικοινωνήστε με εξουσιοδοτημένο κέντρο εξυπηρέτησης.
	Το λάδι φέρει ακαθαρσίες.	
	Διαρροής στις βαλβίδες της αντλίας.	
	Εμπλοκή στο έμβολο.	
	Αέρας στο υδραυλικό σύστημα.	Αφαιρέστε τον αέρα σύμφωνα με τις οδηγίες.
Ο βραχίονας ανύψωσης δεν κατεβαίνει.	Εμπλοκή στο έμβολο.	Επικοινωνήστε με εξουσιοδοτημένο κέντρο εξυπηρέτησης.
	Φθαρμένα εξαρτήματα.	
	Εσωτερική ζημιά στον γρύλο.	
	Η ελατήριο επιστροφής έχει σπάσει ή έχει χαλαρώσει.	
	Η σύνδεση ανύψωσης είναι κατεστραμμένη ή παρουσιάζει εμπλοκή	
	Αέρας στο υδραυλικό σύστημα.	Αφαιρέστε τον αέρα σύμφωνα με τις οδηγίες.
Ανακριβής κίνηση κατά την ανύψωση.	Αέρας στο υδραυλικό σύστημα.	Αφαιρέστε τον αέρα σύμφωνα με τις οδηγίες.

Τελική απόρριψη

Η συσκευασία αποτελείται εξ ολοκλήρου από ανακυκλώσιμα υλικά, τα οποία μπορείτε να απορρίψετε σε τεχνικές εγκαταστάσεις ανακύκλωσης. Επικοινωνήστε με την αρμόδια τοπική αρχή διαχείρισης απορριμμάτων για περισσότερες λεπτομέρειες σχετικά με τον τρόπο απόρριψης του φθαρμένου προϊόντος σας. Απορρίψτε το υδραυλικό λάδι με τρόπο φιλικό προς το περιβάλλον. Απευθυνθείτε σε τοπικό συνεργείο επισκευών για τη διάθεσή του γρύλου ή εναλλακτικά εντοπίστε το πλησιέστερο κέντρο συλλογής αποβλήτων.

*Ο κατασκευαστής διατηρεί το δικαίωμα να πραγματοποιεί μικρές αλλαγές στον σχεδιασμό του προϊόντος σε τεχνικά χαρακτηριστικά χωρίς προηγούμενη ειδοποίηση, εκτός εάν οι αλλαγές αυτές επηρεάζουν σημαντικά την απόδοση και την ασφάλεια των προϊόντων. Τα μέρη που περιγράφονται / απεικονίζονται στις σελίδες του χειριδίου που κρατάτε στα χέρια σας ενδέχεται να αφορούν και άλλα μοντέλα της σειράς προϊόντων του κατασκευαστή με παρόμοια χαρακτηριστικά και μπορεί να μην περιλαμβάνονται στο προϊόν που μόλις αποκτήσατε.

*Για τη διασφάλιση της ασφάλειας και της αξιοπιστίας του προϊόντος καθώς και της ισχύος της εγγύησης, κάθε εργασία επισκευής, ελέγχου ή αντικατάστασης, συμπεριλαμβανομένης της συντήρησης και των ειδικών ρυθμίσεων, πρέπει να εκτελείται αποκλειστικά από τεχνικούς του εξουσιοδοτημένου τμήματος σέρβις του κατασκευαστή.

*Να χρησιμοποιείτε πάντοτε το προϊόν με τον παρεχόμενο εξοπλισμό. Η λειτουργία του προϊόντος με μη παρεχόμενο εξοπλισμό μπορεί να προκαλέσει δυσλειτουργίες ή ακόμη και σοβαρό τραυματισμό ή θάνατο. Ο κατασκευαστής και ο εισαγωγέας δεν φέρουν ευθύνη για τραυματισμούς ή ζημιές που προκύπτουν από τη χρήση μη συμμορφούμενου εξοπλισμού.

СИМВОЛИ ЗА БЕЗОПАСНОСТ

 <p>Прочетете инструкциите.</p>	 <p>Номинална мощност.</p>	 <p>Предупредителен знак.</p>
 <p>Не работете под автомобила, когато използвате крик.</p>	 <p>Работете под автомобила с крикови стойки.</p>	 <p>Използвайте крика на равна повърхност.</p>
 <p>Използвайте клинове за коела, за да ги закрепите.</p>	 <p>Не претоварвайте!</p>	 <p>Внимавайте за наранявания на ръцете!</p>



Моля, прочетете внимателно тези инструкции, преди да използвате продукта за първи път, и ги съхранявайте за бъдеща справка. Този продукт трябва да се използва в съответствие с тези инструкции по всяко време. Осигурете достъп до тези инструкции за употреба на всички лица, които ще работят с този продукт. Това важи и при препродажба на продукта. Не носим отговорност за инциденти или щети, които могат да възникнат в резултат на неспазване на настоящото ръководство или съдържащите се в него инструкции за безопасност. Всякакви структурни промени в продукта ще доведат до анулиране на гаранцията на производителя!

Предназначение/Инструкции за безопасност

Този продукт е хидравличен крик за повдигане на моторни превозни средства. Той е предназначен за използване само като повдигащо устройство. Уверете се, че товарите, които ще повдигате, не надвишават максималното допустимо натоварване на крика. Максималното натоварване от 3 тона не трябва да се надвишава, в противен случай крикът може да се повреди и да се компрометира безопасността. Използвайте крика само върху твърда и равна повърхност. На меки или неравни повърхности може да възникне нестабилност или приплъзване на товара. В такъв случай не може да се изключи последващо увреждане на превозното средство или нараняване на хора (риск от инцидент!). Уверете се, че в повдиганото превозно средство няма хора. Поставете хидравличния крик така, че никоя част от тялото ви да не се намира под превозното средство, докато то се повдига. Никога не работете под автомобил, който се поддържа само от хидравличен крик. Винаги използвайте допълнителни опори. Преди да спуснете хидравличния крик, уверете се, че под превозното средство няма хора или предмети. Никога не оставяйте хидравличния крик без надзор за по-дълго време, когато поддържа товар, тъй като може да загуби налягане и да започне да потъва поради причини, свързани с конструкцията. Затова незабавно поставете нещо под повдигнатия товар! Никога не влизайте в автомобила и не стартирайте двигателя, докато той е върху хидравличния крик.

- Никога не използвайте автомобилния крик за повдигане на хора. Не използвайте автомобилния крик, когато има хора вътре или се опират на автомобила.
- Потребителят трябва да наблюдава крика и товара по време на цялото движение.
- Състоянието на маркировките върху автомобилния крик трябва да се проверява редовно и маркировките трябва винаги да съответстват на оригиналните маркировки.

Не използвайте автомобилния крик в следните ситуации:

- На открито при студ/дъжд/силен вятър.
- При тежки условия (например много студено или много горещо време, при излагане на силно магнитно излъчване и подобни ситуации).
- В потенциално експлозивни среди, мини и подобни ситуации.
- При повдигане на товари, съдържащи следните материали, между другото: разтопен метал, киселина, радиоактивни материали или насипни/нездраво свързани стоки и подобни ситуации.
- При контакт с храни и подобни ситуации.
- На кораби и в подобни ситуации.

За да избегнете риск от смачкване или други наранявания: НИКОГА не работете върху, под или около товар, поддържан само от крик. ВИНАГИ използвайте подходящи крикови стойки. Ако генерираните усилия надвишават 400 N (приблизително 40 kg), усилието трябва да бъде намалено с помощта на допълнителен човек. Не променяйте или модифицирайте крика по начин, който ще повлияе неблагоприятно на съответствието му със стандарта EN1494:2000+A1:2008. Използвайте само приставки и/или адаптери, доставени от производителя. Повдигайте превозното средство само чрез използване на точките за повдигане, посочени от производителя на превозното средство.

Технически данни	
Модел	BWR5218
Описание	Хидравличен крик на колела
Капацитет на повдигане	3 тона
Височина на повдигане	min. 100 mm - max. 535 mm
Височина на повдигане при номинално натоварване	380 mm - 535 mm
Работна температура	-20°C до + 50°C
Срок на експлоатация	най-малко 50 цикъла при номинално натоварване
Тегло (нетна)	45 kg

Общо предназначение

Преди да използвате хидравличния крик, проверете за загуба на масло, повреди или липсващи аксесоари.

Първа употреба:

1. Отворете изпускателния клапан и поставете приложената дръжка (удължител) в помпения лост. За да се уверите, че маслото се разпределя напълно, натиснете дръжката около 6 пъти.
2. Затворете изпускателния клапан – крикът за автомобил е готов за употреба.

Повдигане на автомобила:

3. Поставете автомобила на равна, твърда повърхност и го закрепете, за да не се преобърне, както е указано от производителя на автомобила.
4. За да се гарантира безопасно повдигане, поставете крика под ъгъл 90° спрямо автомобила и под подходящата точка за повдигане (вижте инструкциите на производителя).
5. Поставете дръжката в изпускателния клапан и я затворете, като я завъртите по часовниковата стрелка, докато достигнете крайния упор.
6. Поставете дръжката в помпения лост и помпете с дръжката, докато седлото докосне автомобила.
7. Проверете отново дали крикът е поставен правилно.
8. Продължете да помпете с дръжката, докато автомобилът се повдигне до желаната височина. Внимание: Наблюдавайте внимателно автомобила по време на повдигането. Крикът трябва да се движи в посока към автомобила по време на повдигането. ко това не е така, има голяма вероятност автомобилът да се плъзне от крика.
9. Извадете дръжката от помпения лост (опасност от инцидент!).
10. Закрепете товара с подходящи крикове, преди да започнете работа върху или под автомобила.

Внимание: Работата върху или под автомобила без предварително подходящо закрепване на повдигнатия товар е забранена! (опасност от инцидент!).

11. След като приключите работата по автомобила, отворете изпускателния клапан, като внимателно завъртите дръжката на крика с малки стъпки в посока обратна на часовниковата стрелка, докато автомобилът започне да се движи надолу.
12. След като автомобилът е стабилно на земята, изпускателният клапан може да се отвори отново (приблизително половин оборот), за да се върне повдигачият лост докрай в началната позиция.
13. Преди да повдигнете товара, проверете дали изпускателният клапан е добре затворен.
14. Всички движещи се части трябва да се смазват в съответствие с ръководството за експлоатация и да се поддържат редовно.
15. Ако крикът се счупи по време на употреба, вземете нов крик, с който да повдигнете автомобила, за да може дефектният крик да бъде отстранен. Ако не сте сигурни, потърсете професионална помощ.

Съхранение и грижи

16. Когато крикът за автомобили не се използва, повдигачият лост трябва да е в най-ниската позиция, а дръжката – в изправено положение, за да се предпази прецизната механика от повреда. Крикът за автомобили трябва да се съхранява в хоризонтално положение и на сухо място. Уверете се, че крикът остава в оригиналното си състояние. Не извършвайте никакви модификации на устройството.
17. Използвайте само специално хидравлично масло за помпата с клас SAE10 (SAE: Society of Automotive Engineers). Изхвърлете всички използвани и разлети масла по подходящ начин.
18. Не използвайте почистващо устройство с високо налягане за почистване на крика. Всички външни движещи се части, например лагерите на ролките на краката, закрепващите болтове на повдигачия лост, закрепващите болтове на цилиндъра на повдигачия лост и закрепващите болтове на помпения лост, трябва да се смазват добре редовно на всеки 3 месеца. ВАЖНО: Никога не смазвайте или не мажете прътите на помпата и повдигачия цилиндър.
19. Всички дейности по поддръжка и ремонт трябва да се извършват от подходящо квалифициран персонал и в съответствие с инструкциите на производителя.
20. Внимание: Не използвайте крика, ако има липсващи, разхлабени или счупени части!

Поддръжка

Не пропускайте да проверите състоянието на маркировките и дали те са същите като първоначалните. Криковете трябва да се поддържат и ремонтират в съответствие с инструкциите на производителя. Такива дейности по поддръжка и ремонт трябва да се извършват от квалифицирани лица. Не трябва да се извършват модификации, които да повлияят неблагоприятно на съответствието на крика с този стандарт.

Проверка на нивото на маслото

1. Завъртете освобождаващия вентил обратно на часовниковата стрелка, за да се позволи напълно прибиране на буталото. Може да се наложи да приложите сила върху седлото, за да го спуснете.
2. Свалете инспекционната плоча.
3. Когато крикът е в хоризонтално положение, свалете запушалката за пълнене с масло. Поставете крика във вертикално положение с дръжката надолу. Маслото трябва да е на нивото на дъното на отвора за пълнене. Ако не е, долейте. Не препълвайте. Винаги пълнете с ново, чисто хидравлично масло за крикове.
4. Поставете обратно запушалката и инспекционната пластина.
5. Проверете работата на крика.
6. Изпуснете въздуха от системата, ако е необходимо.
7. Не използвайте спирачни или трансмисийни течности, нито обикновено моторно масло, тъй като те могат да повредят уплътненията. Винаги купувайте и използвайте продукти с етикет „Хидравлично масло за крик“.

ЗАБЕЛЕЖКА: Следните инструкции не трябва да се изпълняват, докато крикът за автомобили е в употреба.

ЗАБЕЛЕЖКА: Крикът за автомобили е оборудван с предпазен клапан. Той е конфигуриран така, че да позволява на крика да повдига товари до 3 тона.

Предпазният клапан не трябва да се модифицира или регулира по никакъв начин!



Отстраняване на неизправности

Проблем	Възможна причина	Действие
Джакът не достига пълната си височина.	Ниско ниво на масло в крика.	Проверете нивото на маслото.
	Въздух в хидравличната система.	Изпуснете въздуха в съответствие с инструкциите.
Натоварването се спуска.	Обратният клапан не се затваря правилно.	Свържете се с упълномощен сервизен център.
	Маслото е замърсено.	
	Клапаните на помпата пропускат.	
	Пистонът е блокиран.	
Lifting arm не се спуска.	Въздух в хидравличната система.	Изпуснете въздуха в съответствие с инструкциите.
	Пистонът е блокиран.	Свържете се с упълномощен сервизен център.
	Износени части.	
	Вътрешно повреждане на крика.	
	Възвратната пружина е счупена или се е разхлабила.	
	Лифта е повреден или блокиран.	
Въздух в хидравличната система.	Изпуснете въздуха в съответствие с инструкциите.	
Неясно движение при повдигане.	Въздух в хидравличната система.	Изпуснете въздуха в съответствие с инструкциите.

Изхвърляне

Опаковката е изработена изцяло от рециклируеми материали, които можете да изхвърлите в местните съоръжения за рециклиране. Свържете се с местната служба за изхвърляне на отпадъци за повече подробности относно изхвърлянето на износения продукт. Изхвърлете хидравличното масло по начин, съобразен с околната среда. Помолете местния сервиз да се погрижи за изхвърлянето му или потърсете най-близкия център за събиране на отпадъчни материали.

* Производителят си запазва правото да внесе незначителни промени в дизайна и техническите спецификации на продукта без предизвестие, освен ако тези промени не засягат значително работата и безопасността на продуктите. Частите, описани/илюстрирани в страниците на ръководството, което държите в ръцете си, могат да се отнасят и за други модели от продуктовата линия на производителя с подобни характеристики и може да не са включени в продукта, който току-що сте закупили.

* За да се гарантира безопасността и надеждността на продукта, както и валидността на гаранцията, всички ремонтни, инспекционни или заменящи дейности, включително поддръжка и специални настройки, трябва да се извършват само от техници от оторизирания сервизен отдел на производителя.

* Винаги използвайте продукта с предоставеното оборудване. Работата с продукта с оборудване, което не е предоставено, може да доведе до неизправности или дори до сериозни наранявания или смърт. Производителят и вносителят не носят отговорност за наранявания и щети, резултат от използването на несъответстващо оборудване.

СИМБОЛИ БЕЗБЕДНОСТИ

 <p>Прочитајте упутства.</p>	 <p>Номинални капацитет.</p>	 <p>Знак упозорења.</p>
 <p>Не радите испод возила док користите џек.</p>	 <p>Радите испод возила на потпорима.</p>	 <p>Користите џек на равnoj површини.</p>
 <p>Користите кочни коцке да обезбедите точак.</p>	 <p>Не преоптерећујте!</p>	 <p>Пазите на повреде руку!</p>



Пажљиво прочитајте ова упутства пре прве употребе производа и сачувајте их за будућу употребу. Овај производ увек мора да се користи у складу са овим упутствима. Омогућите приступ овим упутствима за употребу свим особама које ће радити са овим производом. Ово важи и при препродаји производа. Не можемо преузети никакву одговорност за незгоде или штету која може настати услед непоштовања овог упутства или безбедносних упутстава садржаних у њему. Сваки структурни модификација производа поништава гаранцију произвођача!

Намењена употреба/Упутства за безбедност

Овај производ је хидраулично колица-држач за подизање моторних возила. Предвиђен је само за употребу као уређај за подизање. Обезбедите да терет који се подиже не прелази максимално дозвољену носивост дизалице. Максимално оптерећење од 3 тоне не сме бити прекорачено, јер у супротном дизалица може бити оштећена и безбедност угрожена. Користите дизалицу само на чврстој, равnoj површини. Нестабилност или клизање терета могу настати на меканим или неравномерним површинама. Услед тога не може се искључити настанак последичне штете на возилу или лицима (Опасност од несреће!). Уверите се да у возилу које се подиже нема особа. Поставите хидраулично виљушкар тако да ниједан део вашег тела не буде испод возила док се оно подиже. Никада не радите испод аутомобила који се ослоња само на хидраулично виљушкар јер може изгубити притисак и почети да тоне из конструкционих разлога. Стога поставите додатне потпоре. Пре спуштања хидрауличног џека, уверите се да нема особа или предмета испод возила. Никада не остављајте хидраулични џек без надзора на дужи временски период када подржава терет, јер може изгубити притисак и почети да тоне из конструкцијских разлога. Стога одмах ставите нешто испод подигнутог терета! Никада не улазите у возило или не покрећите његов мотор док је оно подигнуто хидрауличним џеком.

- Никада не користите аутомобилски џек за подизање особа. Не користите аутомобилски џек са људима унутар возила или ослањаним на возило.
- Корисник мора да прати џек и терет током целог подизања.
- Стање ознака на аутомобилском џеку мора редовно да се проверава и ознаке увек морају да одговарају оригиналним ознакама.

Не користите аутомобилски џек у следећим ситуацијама:

- На отвореном при мразу/киши/јаком ветру.- У тешким условима (нпр. веома хладно или веома вруће време, када је изложен јаком магнетном зрачењу и сличним ситуацијама).
- У потенцијално експлозивним окружењима, рудницима и сличним ситуацијама.
- При подизању терета који садржи следеће материјале, између осталог: растопљени метал, киселину, радиоактивни материјал или расхвантану/нечврсто везану робу и сличне ситуације.
- У контакту са храном и сличним ситуацијама.
- На бродовима и у сличним ситуацијама.

Да бисте избегли ризик од смрскавања или других повреда: НИКАДА не радите на, испод или око терета који је подржан само џеком. УВЕК користите одговарајуће ножне подлошке. Ако генерисани напори пређу 400 N (приближно 40 кг), напор мора да смањи додатна особа. Не мењајте или модификујте џек на начин који би негативно утицао на усаглашеност џека са стандардом EN1494:2000+A1:2008. Користите само додатке и/или адаптере које испоручује произвођач.

Подижите возило само користећи тачке за дизање које је одредио произвођач возила.

Технички подаци	
Модел	BWR5218
Опис	Хидраулична колица дизалица
Капацитет подизања	3 тоне
Висина подизања	min. 100 mm - max. 535 mm
Радна висина са номиналним оптерећењем	380 mm - 535 mm
Радна температура	-20°C до + 50°C
Радни век	најмање 50 циклуса при номиналном оптерећењу
Тежина (нето)	45 kg

Општа употреба

Пре коришћења хидрауличног џека, проверите да ли има губитка уља, оштећења или недостајућих додатака.

Прво коришћење:

1. Отворите вентил за испуштање и убаците приложени рукохват (продужетук) у руку за пумпање. Да бисте осигурали потпуну расподелу уља, извршите отприлике 6 пуних пумпи рукохвата.
2. Затворите вентил за испуштање - џек за возило је сада спреман за употребу.

Подизање возила:

3. Поставите возило на равно, чврсто тло и обезбедите га од котрљања у складу са упутствима произвођача возила.
4. Да бисте обезбедили безбедно подизање, поставите џек под углом од 90° у односу на возило и испод одговарајуће тачке за дизање (погледајте упутства произвођача).
5. Убаците дршку у вентил за испуштање и затворите га ротирањем у смеру казаљке на сату док не досегнете ограничавајућу кочницу.
6. Убаците дршку у полуку за пумпање и пумпајте дршку док се седло не наслони на возило.
7. Поново проверите да ли је џек правилно смештен.
8. Наставите да пумпате дршку док возило не буде подигнуто на жељену висину. Опрез: Пажљиво посматрајте возило током операције подизања. Џек би требало да се помера у смеру возила током подизања. Ако се то не догоди, постоји велика вероватноћа да ће возило склизнути са џека.9. Извадите ручку из руке за пумпање (Опасност од несреће!).
10. Обезбедите оптерећење одговарајућим потпорама пре почетка рада на или испод возила. Опрез: Рад на или испод возила без претходног одговарајућег обезбеђивања подигнутог оптерећења је забрањен! (Опасност од несреће!).
11. Након што завршите рад на возилу, отворите вентил за

испуштање пажљивим окретањем ручке џека у малим корацама у смеру супротном од казаљке на сату док возило не почне да се спушта.

12. Када возило чврсто стоји на земљи, вентил за испуштање може поново да се отвори (отприлике пола окрета) како би се рука за подизање вратила потпуно у доњи, почетни положај.13. Пре подизања терета, проверите да ли је одводни вентил правилно затворен.

14. Сви покретни делови морају бити подмазани у складу са упутством за употребу и редовно одржавани.

15. Ако се џек поквари током употребе, набавите нови џек помоћу кога можете подићи аутомобил како бисте уклонили неисправан џек. Ако нисте сигурни, потражите стручну помоћ.

Чување и одржавање

16. Када џек за возило није у употреби, рука за подизање треба да буде у најнижем положају, а ручка у усправном положају како би се заштитила прецизна механика од оштећења. Џек за возило мора да се складишти у хоризонталном положају и на сувом месту. Обезбедите да џек остане у свом оригиналном стању. Не вршите никакве измене на уређају.

17. За пумпу користите само хидраулично уље специјалне намене класе SAE10 (SAE: Друштво аутомобилских инжењера). Одлажите све коришћено и проливено уље на одговарајући начин.

18. Не користите високопритисачни чистач за чишћење џека. Све спољне покретне делове, нпр. лежајеве ваљкастих ногу, завртње за причвршћивање дизалице, завртње за причвршћивање цилиндра дизалице и завртње за причвршћивање пумпне руке, потребно је редовно и темељно подмазивати свака 3 месеца.ВАЖНО: Никада не мазати или подмазивати клизајуће шипке пумпе и цилиндра за подизање.

19. Сви радови на одржавању и поправци морају бити извршени од стране одговарајуће квалификованог особља и у складу са упутствима произвођача.

20. Опрез: Не користити џек ако недостају неки делови, ако су лабави или поломљени!

Одрживање

Не пропустите да проверите стање ознака и да се ознаке задрже у првобитном стању. Джекове треба одржавати и поправљати у складу са упутствима произвођача. Ово одржавање и поправку треба да обављају квалификоване особе. Не смеју се вршити измене које негативно утичу на усаглашеност джека са овим стандардом.

Провера нивоа уља

1. Вртите вентил за ослобађање у смеру супротном од казаљке на сату да бисте дозволили да се клизач у потпуности повуче. Можда ће бити потребно да примените силу на седло да бисте га спустили.

2. Уклоните плочу за преглед.

3. Када је длак у хоризонталном положају, уклоните чеп за пуњење уља. Поставите длак у вертикалан положај са утичницом ручке окренутом надолу. Уље треба да буде на истом нивоу са дном отвора за пуњење. Ако није, допуните. Не препуњавајте. Увек пуните новим, чистим уљем за хидрауличне длакове.

4. Вратите чеп за пуњење и плочу за преглед.

5. Проверите рад џека.

6. Испустите ваздух из система по потреби.

7. Не користите течности за кочице или мењаче или обично моторно уље јер могу да оштете заптивке. Увек купујте и користите производе означене као "Уље за хидраулички џек".



НАПОМЕНА: Следеће упутство не сме се извршавати док је џек за возило у употреби.

НАПОМЕНА: Џек за возило је опремљен безбедносним вентилом. Конфигурисан је да омогући подизање оптерећења до 3 тоне. Безбедносни вентил се ни на који начин не сме мењати или подешавати!

Отклањање кварова

Проблем	Могући узрок	Дејство
Домог не достиже пуну висину.	Ниски ниво уља у ђерању.	Проверите ниво уља.
	Терет се спушта.	Опуштање ваздуха према упутствима.
Терет се спушта.	Раздвојни вентил се не затвара правилно.	Обратите се овлашћеном сервисном центру.
	Непрецизно кретање при подизању.	
	Непрецизно кретање при подизању.	
	Вентили пумпе цуре.	
	Пистон је заглављен. Ваздух у хидрауличном систему.	Опуштање ваздуха према упутствима.
Подизајућа рукава се не спушта.	Пиштоњ се заглавио.	Обратите се овлашћеном сервисном центру.
	Изотрешени делови.	
	Унутрашње оштећење ђердана.	
	Пружина повратног хода се поломила или се олабавила.	
	Повезна шипка лифта је оштећена или заглављена.	
	Ваздух у хидрауличном систему.	Опуштање ваздуха према упутствима.
Непрецизно кретање при подизању.	Ваздух у хидрауличном систему.	Опуштање ваздуха према упутствима.

Уклањање

Паковање је у потпуности направљено од материјала за рециклажу, које можете одложити у локалним постројењима за рециклажу. Обратите се надлежном органу за одлагање отпада за више детаља о томе како да одложите ваш истрошени производ. Уклоните хидраулично уље на еколошки прихватљив начин. Замолите локалну сервисну радионицу да се побрине за његово одлагање или пронађите најближи центар за прикупљање отпада.

*Произвођач задржава право да врши мање измене у дизајну производа и техничким спецификацијама без претходне најаве, осим ако те измене значајно не утичу на перформансе и безбедност производа. Делови описани/илустровани у страницама упутства које држите у рукама могу се односити и на друге моделе из произвођачеве линије производа са сличним карактеристикама и можда неће бити укључени у производ који сте управо набавили.

* Да би се обезбедила безбедност и поузданост производа и важећост гаранције, сви послови поправке, прегледа или замене, укључујући одржавање и посебна подешавања, могу се обављати само од стране техничара овлашћеног сервисног центра произвођача.

* Увек користите производ са испорученом опремом. Коришћење производа са необезбеђеном опремом може изазвати кварове или чак озбиљне повреде или смрт. Произвођач и увозник неће бити одговорни за повреде и штету настале услед коришћења неодговарајуће опреме.

SIGURNOSNI SIMBOLI

 <p>Pročitajte upute.</p>	 <p>Navedena nosivost.</p>	 <p>Oznaka upozorenja.</p>
 <p>Ne radite ispod vozila dok koristite dizalicu.</p>	 <p>Radite ispod vozila na podupiračima.</p>	 <p>Koristite dizalicu na ravnom tlu.</p>
 <p>Koristite klinove za kotače za osiguranje kotača.</p>	 <p>Ne preopterećujte!</p>	 <p>Čuvajte se ozljeda ruku!</p>



Molimo pročitajte ove upute pažljivo prije prvog korištenja proizvoda i spremite ih za buduću upotrebu. Proizvod se mora u svakom trenutku koristiti u skladu s ovim uputama. Omogućite pristup ovim uputama za uporabu svim osobama koje će raditi s ovim proizvodom. Ovo se odnosi i na preprodaju proizvoda. Ne možemo preuzeti nikakvu odgovornost za nesreće ili štetu koja može nastati zbog nepoštivanja ovog priručnika ili sigurnosnih uputa sadržanih u njemu. Svaka strukturna izmjena proizvoda poništiti će jamstvo proizvođača!

Intended Use/Safety Instructions

Ovaj proizvod je hidraulični dvoručni dizaljak za podizanje motornih vozila. Namijenjen je isključivo za upotrebu kao uređaj za podizanje. Pobrinite se da opterećenje koje se podiže ne prelazi maksimalno dopušteno opterećenje dizaljka. Ne smije se prekoračiti maksimalno opterećenje od 3 tone jer bi dizaljak mogao biti oštećen i sigurnost ugrožena. Koristite dizaljak samo na čvrstoj, ravnoj površini. Na mekim ili neravnim površinama može doći do nestabilnosti ili klizanja tereta. Posljedična šteta na vozilu ili osobama tada se ne može isključiti (Opasnost od nesreće!). Provjerite da u vozilu koje se podiže nema osoba. Postavite hidraulično dizalicu tako da nijedan dio vašeg tijela ne bude ispod vozila dok se ono podiže. Nikada ne radite ispod automobila koji je poduprt samo hidrauličnom dizalicom. Uvijek koristite dodatna uporišta. Prije spuštanja hidrauličkog dizalice provjerite nalaze li se osobe ili predmeti ispod vozila. Nikada ne ostavljajte hidrauličku dizalicu bez nadzora na dulje vrijeme kada podupire teret jer može izgubiti tlak i početi tonuti zbog konstrukcijskih razloga. Stoga odmah stavite nešto ispod podignutog tereta! Nikada ne ulazite u vozilo niti pokrećite njegov motor dok je ono podignuto na hidrauličkoj dizalici.

- Nikada ne koristite dizalicu za dizanje osoba. Ne koristite dizalicu s osobama unutra ili naslonjenima na vozilo.
- Korisnik mora tijekom cijelog postupka pomicanja pratiti dizalicu i teret.
- Stanje oznaka na dizalici mora se redovito provjeravati, a oznake moraju uvijek odgovarati izvornim oznakama.

Ne koristite dizalicu u sljedećim situacijama:

- Na otvorenom prostoru pri mrazu/kiši/jakom vjetru.- U teškim uvjetima (npr. vrlo hladno ili vrlo vruće vrijeme, kada je izložen snažnom magnetskom zračenju i sličnim situacijama).
- U potencijalno eksplozivnim okruženjima, rudnicima i sličnim situacijama.

- Prilikom dizanja tereta koji sadrže sljedeće materijale, između ostalog: rastopljeni metal, kiselinu, radioaktivni materijal ili rastresitu/nečvrsto povezanu robu i slične situacije.- U kontaktu s hranom i sličnim situacijama.
- Na brodovima i u sličnim situacijama.

Kako biste izbjegli rizik od zdrobiti ili zadobiti druge ozljede: NIKADA ne radite na, ispod ili oko tereta koji je podignut samo dizalicom.

UVIJEK koristite odgovarajuće podupirnike za dizalicu. Ako nastala sila premašuje 400 N (približno 40 kg), teret mora spustiti dodatna osoba.

Nemojte mijenjati ili preinakivati dizalicu na način koji bi nepovoljno utjecao na njezinu sukladnost sa standardom EN1494:2000+A1:2008.

Koristite samo dodatke i/ili adaptera koje je isporučio proizvođač. Podizajte vozilo samo koristeći točke za dizanje koje je odredio proizvođač vozila.

Tehnički podaci	
Model	BWR5218
Opis	Hidraulična kolica dizalica
Nosivost	3 tone
Visina podizanja	min. 100 mm - max. 535 mm
Visina podizanja s nazivnim opterećenjem	380 mm - 535 mm
Radna temperatura	-20°C do + 50°C
Rok trajanja	najmanje 50 ciklusa pri nazivnom opterećenju
Težina (neta)	45 kg

Opća upotreba

Prije uporabe hidrauličkog dizalice provjerite curenje ulja, oštećenja ili nedostajuće dodatke.

Prva uporaba:

1. Otvorite odvodni ventil i umetnite priloženu ručku (produžetak) u pumpajuću ruku. Kako bi se ulje potpuno rasporedilo, izvedite otprilike 6 punih pumpanja ručke.
2. Zatvorite odvodni ventil – dizalica za vozilo sada je spremna za uporabu.

Podizanje vozila:

3. Parkirajte vozilo na ravnoj, čvrstoj površini i osigurajte ga od kotrljanja prema uputama proizvođača vozila.
4. Za sigurno podizanje, postavite dizalicu pod kutom od 90° u odnosu na vozilo i ispod odgovarajuće točke dizanja (pogledajte upute proizvođača).
5. Umetnite ručku u odvodni ventil i zatvorite ga okretanjem u smjeru kazaljke na satu dok ne dođete do zaustavne brave.
6. Umetnite ručku u pumpajuću ruku i pumpajte ručku dok sjedalo ne dođe u kontakt s vozilom.
7. Ponovno provjerite je li dizalica pravilno postavljena.
8. Nastavite pumpati ručku dok se vozilo ne podigne na željenu visinu. Oprez: Pažljivo promatrajte vozilo tijekom podizanja. Dizalica bi se tijekom podizanja trebala pomicati u smjeru vozila. Ako se to ne dogodi, postoji velika mogućnost da će vozilo skliznuti s dizalice.
9. Izvadite ručku iz poluge za pumpanje (Opasnost od nesreće!).
10. Osigurajte teret odgovarajućim podupiračima prije početka rada na vozilu ili ispod njega. Oprez:

Zabranjen je rad na vozilu ili ispod njega bez prethodnog odgovarajućeg osiguranja podignutog tereta! (Opasnost od nesreće!).

11. Nakon što završite rad na vozilu, otvorite ventil za ispuštanje zraka pažljivim okretanjem ručke dizalice u malim koracima u smjeru suprotnom od kazaljke na satu dok se vozilo ne počne spuštati.
12. Kada vozilo čvrsto stoji na tlu, ventil za ispuštanje zraka može se ponovno otvoriti (otprilike za pola okreta) kako bi se podizačka ruka vratila u potpuno donji položaj početne pozicije
13. Prije podizanja tereta provjerite je li odvodni ventil pravilno zatvoren.
14. Svi pokretni dijelovi moraju biti podmazani u skladu s priručnikom za rukovatelja i redovito održavani.
15. Ako se dizalica pokvari tijekom uporabe, nabavite novu dizalicu pomoću koje možete podići automobil kako biste uklonili neispravnu dizalicu. Ako niste sigurni, zatražite stručnu pomoć.
Skladištenje i održavanje
16. Kada dizalica za vozilo nije u uporabi, ručka za podizanje treba biti u najnižem položaju, a ručka u uspravnom položaju kako bi se precizna mehanika zaštitila od oštećenja. Dizalicu za vozilo treba pohraniti u vodoravnom položaju i na suhom mjestu. Osigurajte da dizalica ostane u izvornom stanju. Ne poduzimajte nikakve preinake na uređaju.
17. Za pumpu koristite samo hidraulično ulje posebne namjene, razreda SAE10 (SAE: Društvo automobilskih inženjera). Odložite sve iskorištene i prolivene ulje na odgovarajući način.
18. Ne koristite visokotlačno čistače za čišćenje dizalice. Svi vanjski pokretni dijelovi, npr. ležajevi valjaka na nozi, vijci za pričvršćivanje podizača, vijci za pričvršćivanje cilindra podizača i vijci za pričvršćivanje potisne ručke moraju se redovito i dobro podmazivati svakih 3 mjeseca. VAŽNO: Nikada nemojte podmazivati ili mazati klizne cijevi pumpe i cilindra za podizanje.
19. Sav rad na održavanju i popravku mora obavljati kvalificirano osoblje u skladu s uputama proizvođača.
20. Oprez: Nemojte koristiti dizalicu ako nedostaju dijelovi, ako su labavi ili slomljeni!

Maintenance

Ne zaboravite provjeriti stanje oznaka i da oznake ostaju u izvornom stanju. Dizalice se moraju održavati i popravljati u skladu s uputama proizvođača. Takvo održavanje i popravak moraju provoditi kvalificirane osobe. Ne smiju se izvoditi nikakve izmjene koje negativno utječu na sukladnost dizalice s ovom normom. Provjera razine ulja

1. Okrenite ventil za otpuštanje u smjeru suprotnom kazaljki na satu kako biste omogućili potpuno povlačenje klipa. Možda će biti potrebno primijeniti snagu na sjedište za spuštanje.
2. Uklonite inspeksijsku ploču.
3. Dok je dizalica u ravnom položaju, uklonite čep za punjenje uljem. Postavite dizalicu u uspravan položaj s utorom za ručku prema dolje. Ulje bi trebalo biti na istoj razini s donjim dijelom otvora za punjenje. Ako nije, nadopunite. Nemojte pretjerano puniti. Uvijek punite novim, čistim hidrauličkim uljem za dizalice.
4. Zamijenite čep za punjenje i inspeksijsku ploču.
5. Provjerite rad dizalice.
6. Po potrebi ispuštite zrak iz sustava.
7. Ne koristite tekućine za kočnice ili mjenjače ili obično motorno ulje jer mogu oštetiti brtve. Uvijek kupujte i koristite proizvode s oznakom "Ulje za hidraulične dizalice".



NAPOMENA: Sljedeće upute ne smiju se provoditi dok je dizalica za vozilo u uporabi.

NAPOMENA: Dizalica za vozilo opremljena je sigurnosnim ventilom. Konfigurirana je tako da omogućuje dizanje tereta do 3 tone. Sigurnosni ventil ni na koji način ne smije biti modificiran ili podešen!

Otklanjanje poteškoća

Problem	Mogući uzroci	Akcija
Dizalica ne doseže svoju punu visinu.	Nizak nivo ulja u dizalici.	Provjerite razinu ulja.
	Zrak u hidrauličkom sustavu.	Izvršite ispuštanje u skladu s uputama.
Teret se spušta.	Ventil za otpuštanje se ne zatvara ispravno.	Kontaktirajte ovlašteni servisni centar.
	Ulje je kontaminirano.	
	Podizna ruka se ne spušta.	
	Klip je zaglavljen.	
	Neprecizno kretanje prilikom podizanja.	Izvršite ispuštanje u skladu s uputama.
Podizna ruka se ne spušta.	Klip je zaglavljen.	Kontaktirajte ovlašteni servisni centar.
	Istrošeni dijelovi.	
	Neprecizno kretanje prilikom podizanja.	
	Povratna opruga je pukla ili se odvojila.	
	Mehanizam za podizanje je oštećen ili zaglavljen.	
	Zrak u hidrauličkom sustavu.	Izvršite ispuštanje u skladu s uputama.
Neprecizno kretanje prilikom podizanja.	Zrak u hidrauličkom sustavu.	Izvršite ispuštanje u skladu s uputama.

Odlaganje

Ambalaža je u potpunosti izrađena od materijala za recikliranje, koje možete odložiti na lokalnim reciklažnim centrima. Za više detalja o načinu odlaganja istrošenog proizvoda obratite se nadležnoj službi za odlaganje otpada na vašem području. Hidraulično ulje odložite na ekološki prihvatljiv način. Zamolite lokalnu radionicu za popravke da se pobrine za njegovo odlaganje ili pronađite najbliži centar za prikupljanje otpada.

*Proizvođač zadržava pravo na manje izmjene u dizajnu proizvoda i tehničkim specifikacijama bez prethodne najave, osim ako te izmjene značajno ne utječu na performanse i sigurnost proizvoda. Dijelovi opisani/prikazani na stranicama ovog priručnika koji držite u rukama također se mogu odnositi na druge modele iz linije proizvoda proizvođača sa sličnim značajkama i možda nisu uključeni u proizvod koji ste upravo nabavili.

* Kako bi se osigurala sigurnost i pouzdanost proizvoda te valjanost jamstva, svi radovi na popravku, pregledu ili zamjeni, uključujući održavanje i posebna podešavanja, smiju obavljati isključivo tehničari ovlaštenog servisa proizvođača.

* Uvijek koristite proizvod s priloženom opremom. Rad proizvoda s nepriloženom opremom može uzrokovati neispravnost ili čak teške ozljede ili smrt. Proizvođač i uvoznik ne snose odgovornost za ozljede i štetu nastalu upotrebom neprimjerene opreme.

BIZTONSÁGI SZIMBÓLUMOK

 <p>Olvassa el az utasításokat.</p>	 <p>Névleges teherbírás.</p>	 <p>Figyelmeztető jel.</p>
 <p>Ne dolgozzon a jármű alatt, amikor emelőt használ.</p>	 <p>A jármű alatt emelőállványokkal dolgozzon.</p>	 <p>Az emelőt sík talajon használja.</p>
 <p>A kerekeket kerék dugókkal rögzítse.</p>	 <p>Ne terhelje túl!</p>	 <p>Vigyázzon a kézszerűlésekre!</p>



Kérjük, olvassa el figyelmesen ezeket az utasításokat, mielőtt a terméket először használná, és őrizze meg őket a jövőbeni felhasználáshoz. A terméket minden esetben ezeknek az utasításoknak megfelelően kell használni. Tegye ezeket a használati utasításokat hozzáférhetővé minden olyan személy számára, aki a termékkel fog dolgozni. Ez akkor is érvényes, ha a terméket továbbadja. Nem vállalunk felelősséget olyan balesetekért vagy károkért, amelyek a jelen útmutató vagy az abban szereplő biztonsági utasítások be nem tartása miatt következnek be. A termék szerkezeti módosítása a gyártói garancia elvesztését vonja maga után!

Rendeltetésszerű használat/biztonsági utasítások

Ez a termék egy hidraulikus emelőkocsi gépjárművek emelésére. Kizárólag emelőeszközként használható. Győződjön meg arról, hogy az emelendő terhelés nem haladja meg az emelő maximális megengedett terhelését. A 3 tonnás maximális terhelést nem szabad túllépni, mert az emelő megsérülhet és a biztonság veszélybe kerülhet. Az emelőt csak szilárd, egyenletes felületen használja. Lágý vagy egyenetlen felületeken a terhelés instabilitása vagy csúszása léphet fel. Ebben az esetben nem zárható ki a járműben vagy személyekben bekövetkező következményes kár (balesetveszély!). Győződjön meg arról, hogy az emelt járműben nincs senki. Helyezze el a hidraulikus emelőt úgy, hogy az emelés során testének egyetlen része se legyen a jármű alatt. Soha ne dolgozzon olyan autó alatt, amelyet csak a hidraulikus emelő tart. Mindig használjon kiegészítő támasztékokat. A hidraulikus emelő leengedése előtt győződjön meg arról, hogy a jármű alatt nincs senki és semmi. Soha ne hagyja felügyelet nélkül a hidraulikus emelőt hosszabb ideig, amikor terhet tart, mert tervezési okokból nyomásvesztés léphet fel, és az emelő elsüllyedhet. Ezért azonnal tegyen valamit az emelt terhelés alá! Soha ne szálljon be a járműbe, és ne indítsa el a motorját, amíg az a hidraulikus emelőn van.

- Soha ne használja az emelőt személyek emelésére. Ne használja az emelőt, ha emberek vannak a járműben, vagy a járműnek támaszkodnak.
- A felhasználónak minden mozdulat során szemmel kell tartania az emelőt és a terhet.
- Az autoemelő jelöléseinek állapotát rendszeresen ellenőrizni kell, és a jelöléseknek mindig meg kell felelniük az eredeti jelöléseknek.

Ne használja az autóemelőt a következő helyzetekben:

- Kint, fagyban/esőben/erős szélben.
- Súlyos körülmények között (pl. nagyon hideg vagy nagyon meleg időjárás, erős mágneses sugárzásnak való kitettség és hasonló helyzetek).
- Robbanásveszélyes környezetben, bányákban és hasonló helyzetekben.
- Olyan terhek emelésekor, amelyek többek között a következő anyagokat tartalmazzák: olvadt fém, sav, radioaktív anyag vagy laza/nem szilárdan rögzített áruk és hasonló helyzetek.
- Élelmiszerekkel való érintkezés esetén és hasonló helyzetekben.
- Hajókon és hasonló helyzetekben.

A zúzódás vagy más sérülések kockázatának elkerülése érdekében: SOHA ne dolgozzon olyan terhelésen, alatt vagy körül, amelyet csak emelő tart. MINDIG megfelelően minősített emelőállványokat használjon. Ha a keletkező erő meghaladja a 400 N-t (kb. 40 kg), akkor az erőt további személyekkel kell csökkenteni. Ne módosítsa vagy alakítsa át az emelőt oly módon, hogy az negatívan befolyásolja az EN1494:2000+A1:2008 szabványnak való megfelelését. Csak a gyártó által szállított tartozékokat és/vagy adaptereket használja. A járművet csak a jármű gyártója által megadott emelési pontok használatával emelje meg.

Műszaki adatok	
Model	BWR5218
Leírás	Alacsony profilú krokodil emelő
Emelési kapacitás	3 tonna
Emelési magasság	min. 100 mm - max. 535 mm
Emelési magasság névleges terhelés mellett	380 mm - 535 mm
Üzemi hőmérséklet	-20°C és + 50°C
Élettartam	legalább 50 ciklus névleges terhelés mellett
Súly (nettó)	45 kg

Általános használat

A hidraulikus emelő használatát előtt ellenőrizze, hogy nincs-e olajvesztés, sérülés vagy hiányzó tartozék.

Első használat:

1. Nyissa ki a leeresztő szelepet, és helyezze be a mellékelt fogantyút (hosszabbítót) a szivattyúkarba. Az olaj teljes eloszlásának biztosítása érdekében végezzen körülbelül 6 teljes szivattyúzást a fogantyúval.
2. Zárja be a leeresztő szelepet – az emelő most már használatra kész.

A jármű emelése:

3. Helyezze járművét egyenes, szilárd felületre, és rögzítse a járművet a járműgyártó utasításainak megfelelően, hogy ne tudjon elgurulni.
4. A biztonságos emelés érdekében helyezze az emelőt 90°-os szögben a járműhöz képest, a megfelelő emelési pont alá (lásd a gyártó utasításait).
5. Helyezze a fogantyút a leeresztő szelepbbe, és zárja el az óramutató járásával megegyező irányba forgatva, amíg el nem éri a végállást.
6. Helyezze a fogantyút a szivattyúkarba, és szivattyúzza a fogantyút, amíg a nyereg érintkezik a járművel.
7. Ellenőrizze újra, hogy az emelő megfelelően van-e elhelyezve.
8. Folytassa a fogantyú szivattyúzását, amíg a jármű a kívánt magasságba nem emelkedik. Figyelem: Az emelés során figyelmesen figyelje a járművet. Az emelés során az emelőnek a jármű irányába kell mozognia. Ha ez nem így van, akkor nagy a valószínűsége, hogy a jármű lecsúszik az emelőről.
9. Vegye ki a fogantyút a szivattyúkarból (balesetveszély!).
10. A járművön vagy alatt végzett munkák megkezdése előtt rögzítse a terhet megfelelő emelőállványokkal.

Figyelem: A járművön vagy alatt végzett munkák megkezdése előtt a megemelt terhet megfelelően rögzíteni kell! (Balesetveszély!).

11. A járművel végzett munka befejezése után óvatosan, apránként forgassa el az emelő fogantyúját az óramutató járásával ellentétes irányba, amíg a jármű le nem kezd csúszni.
12. Miután a jármű szilárdan a talajon áll, az emelőkar teljesen lefelé, kiinduló helyzetébe való visszaállításához az üritőszelepet újra kinyithatja (kb. fél fordulatnyit).
13. A teher emelése előtt ellenőrizze, hogy a leeresztő szelep megfelelően zárva van-e.
14. Az összes mozgó alkatrészt a kezelési útmutató szerint kell kenni és rendszeresen karbantartani.
15. Ha az emelő használat közben meghibásodik, szerezzen be egy új emelőt, amellyel felemelheti az autót, hogy a meghibásodott emelőt eltávolíthassa. Ha bizonytalan, kérjen szakember segítségét.

Tárolás és karbantartás

16. Ha a járműemelőt nem használja, az emelőkar legyen a legalacsonyabb pozícióban, a fogantyú pedig függőleges helyzetben, hogy megvédje a precíziós mechanikát a sérülésektől. A járműemelőt vízszintes helyzetben és száraz helyen kell tárolni. Gondoskodjon arról, hogy az emelő eredeti állapotában maradjon. Ne végezzen semmilyen módosítást a készüléken.
17. A szivattyúhoz csak SAE10 (SAE: Society of Automotive Engineers) minőségű, speciális hidraulikaolajat használjon. Az összes használt és kiömlött olajat megfelelően ártalmatlanítsa.
18. Ne használjon nagynyomású tisztítót az emelő tisztításához. Az összes külső mozgó alkatrészt, pl. a lábrúd csapágait, az emelőkar rögzítőcsavarjait, az emelőkar henger rögzítőcsavarjait és a szivattyúkar rögzítőcsavarjait 3 havonta rendszeresen jól meg kell kenni.
FONTOS: Soha ne kenje vagy zsírozza a szivattyú és az emelőhenger rudait.
19. Minden karbantartási és javítási munkát megfelelően képzett személyzetnek kell elvégeznie, a gyártó utasításainak megfelelően.
20. Figyelem: Ne használja az emelőt, ha hiányzó, laza vagy törött alkatrészek vannak!

Karbantartás

Ne felejtse el ellenőrizni a jelölések állapotát és azt, hogy a jelölések megegyeznek-e az eredeti jelölésekkel. Az emelőket a gyártó utasításainak megfelelően kell karbantartani és javítani. Az ilyen karbantartási és javítási munkákat szakképzett személyeknek kell elvégezniük. Nem szabad olyan módosításokat végrehajtani, amelyek hátrányosan befolyásolják az emelőnek a jelen szabványnak való megfelelőségét.

Olajsint ellenőrzése

1. Forgassa el a kioldó szelepet az óramutató járásával ellentétes irányba, hogy a dugattyú teljesen visszahúzódjon. Lehet, hogy a süllyesztéshez erőt kell gyakorolni a nyeregbe.
2. Távolítsa el az ellenőrző lemezt.
3. Az emelőt vízszintes helyzetben tartva távolítsa el az olajfeltöltő dugót. Állítsa az emelőt függőleges helyzetbe, a fogantyú aljával lefelé. Az olaj szintjének a feltöltő nyílás aljával egy szintben kell lennie. Ha nem így van, tölts fel. Ne töltsse túl. Mindig új, tiszta hidraulikus emelőolajat használjon.
4. Helyezze vissza a töltőcsavart és az ellenőrzőlemezt.
5. Ellenőrizze az emelő működését.
6. Szükség szerint engedje ki a levegőt a rendszerből.
7. Ne használjon fékvagy sebességváltó-folyadékot, illetve hagyományos motorolajat, mert azok károsíthatják a tömítéseket. Mindig olyan termékeket vásároljon és használjon, amelyek címkéjén a „Hydraulic Jack Oil” (hidraulikus emelőolaj) felirat szerepel.



MEGJEGYZÉS: A következő utasításokat nem szabad végrehajtani, amíg a járműemelő használatban van.

MEGJEGYZÉS: A járműemelő biztonsági szeleppel van felszerelve. Úgy van beállítva, hogy a járműemelő legfeljebb 3 tonnás terheket emeljen. A biztonsági szelepet semmilyen módon nem szabad módosítani vagy beállítani!

Hibaelhárítás

Probléma	Lehetséges ok	Intézkedés
Az emelő nem éri el a teljes magasságát.	Alacsony az olajsint az emelőben.	Ellenőrizze az olajsztintet.
	Levegő van a hidraulikus rendszerben.	Légtelenítse az utasításoknak megfelelően.
A teher lesüllyed.	A biztonsági szelep nem zár megfelelően.	Forduljon hivatalos szervizközponthoz.
	Az olaj szennyezett.	
	A szivattyú szelepei szivárognak.	
	A dugattyú megszorult.	
	Levegő van a hidraulikus rendszerben.	Légtelenítse az utasításoknak megfelelően.
Az emelőkar nem süllyed le.	A dugattyú megszorult.	Forduljon hivatalos szervizközponthoz.
	Kopott alkatrészek.	
	Belső sérülés az emelőben.	
	A visszahúzó rugó eltört vagy meglazult.	
	Az emelőkar mechanizmusa sérült vagy megszorult.	
	Levegő van a hidraulikus rendszerben.	Légtelenítse az utasításoknak megfelelően.
Pontatlan mozgás emelés közben.	Levegő van a hidraulikus rendszerben.	Légtelenítse az utasításoknak megfelelően.

Ártalmatlanítás

A csomagolás teljes egészében újrahasznosítható anyagokból készül, amelyeket a helyi újrahasznosító létesítményekben lehet elhelyezni. A kopott termékek ártalmatlanításának részleteiről érdeklődjön a helyi hulladékkezelő hatóságnál. A hidraulikaolajat környezetbarát módon ártalmatlanítsa. Kérje meg a helyi szervizt, hogy gondoskodjon az ártalmatlanításáról, vagy keresse meg a legközelebbi hulladékgyűjtő központot.

* A gyártó fenntartja a jogot, hogy előzetes értesítés nélkül kisebb változtatásokat hajtson végre a termék kialakításában és műszaki jellemzőiben, kivéve, ha ezek a változtatások jelentősen befolyásolják a termékek teljesítményét és biztonságát. A kézikönyv oldalain leírt/ábrázolt alkatrészek, amelyek a kezében tart, a gyártó termékcsaládjának más, hasonló jellemzőkkel rendelkező modelljeire is vonatkozhatnak, és előfordulhat, hogy nem tartoznak a most megvásárolt termékhez.

* A termék biztonságának és megbízhatóságának, valamint a jótállás érvényességének biztosítása érdekében minden javítási, ellenőrzési vagy cseremunkát, beleértve a karbantartást és a speciális beállításokat is, kizárólag a gyártó hivatalos szervizszélegének technikusai végezhetnek.

* A terméket mindig a mellékelt berendezéssel használja. A termék nem mellékelt berendezéssel történő üzemeltetése meghibásodást, súlyos sérülést vagy halált is okozhat. A gyártó és az importőr nem vállal felelősséget a nem megfelelő berendezés használatából eredő sérülésekért és károkat.

APPENDIX/ΠΑΡΑΡΤΗΜΑ
 ASSEMBLY / ΣΥΝΑΡΜΟΛΟΓΗΣΗ [EN EL]

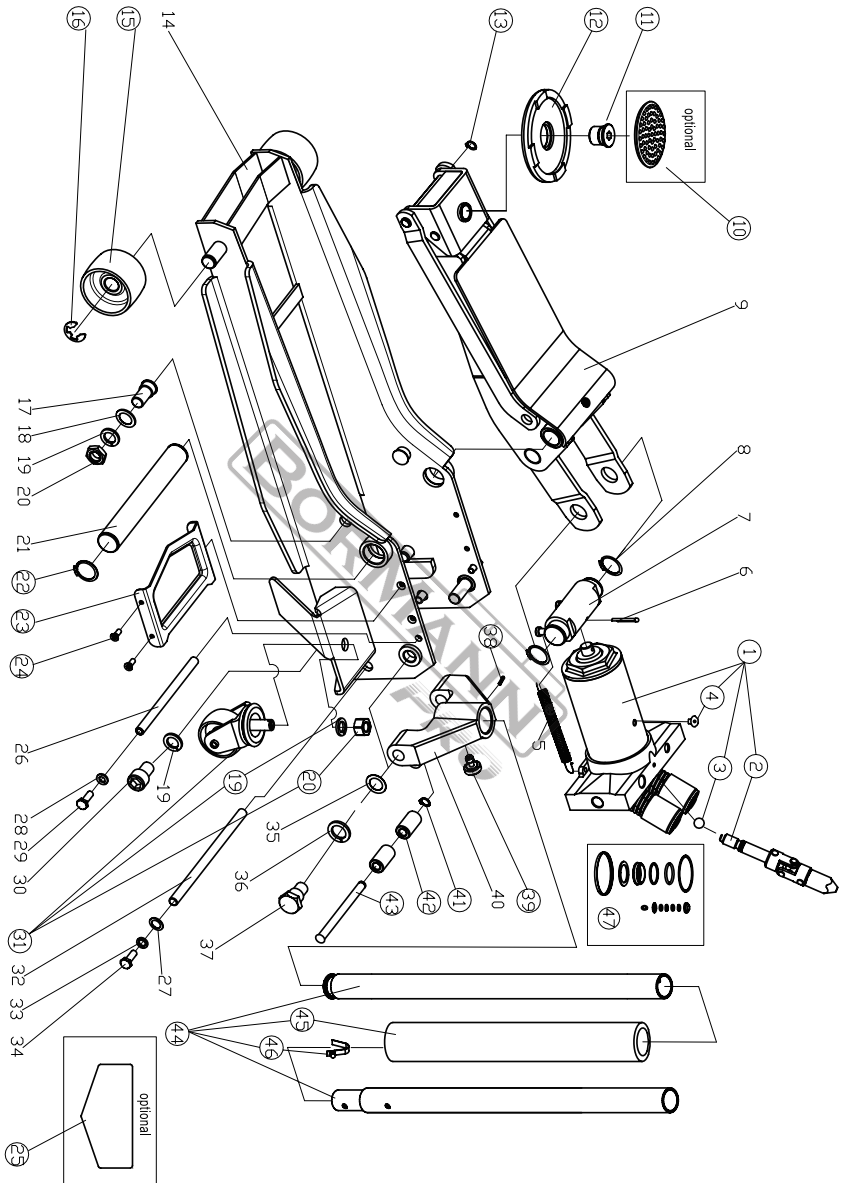

FIG. 1 / ΣΧ. 1

APPENDIX (Fig. 1)

Ref.	Description (EN)	Qty.	Ref.	Description (EN)	Qty.
1	Power unit assembly	1	25	Magnetic spacer	1
2	Universal joint assembly	1	26	Handle socket shaft	1
3	Steel ball bearing Ø6 mm	1	27	Washer M10	2
4	Oil plug	1	28	Spring washer M8	2
5	Return spring	2	29	Nut M8x20 mm	2
6	Cotter pin Ø4x45 mm	1	30	Socket head screw M16x25 mm	2
7	Coupling connector	1	31	Rear wheel assembly M16	2
8	C-clip Ø30 mm	2	32	Rear shaft	1
9	Lifting arm assembly	1	33	Spring washer M10	2
10	Saddle pad	1	34	Nut M10x16 mm	2
11	Saddle pin	1	35	Washer M18	2
12	Saddle	1	36	Spring washer M18	2
13	C-clip Ø16 mm	2	37	Shoulder bolt M18x65 mm	2
14	Frame assembly	1	38	Spring pin Ø3x14 mm	1
15	Front wheel	2	39	Handle socket Screw Ø10x23.5 mm	1
16	Side retaining ring Ø15 mm	2	40	Handle socket	1
17	Connecting rod shaft	2	41	C-clip Ø10 mm	1
18	Washer M16	2	42	Contact roller	2
19	Spring washer M16	6	43	Pin for contact roller	1
20	Nut M16	4	44	Handle assembly	1
21	Supporting shaft	1	45	Foam protective pad	1
22	C-clip Ø28 mm	2	46	Handle lock pin	1
23	Cover plate	1	47	Seal kit	1
24	Nut M6x16	4			

ΠΑΡΑΡΤΗΜΑ (Σχ. 1)

A/A.	Περιγραφή (EL)	Αρ.	A/A.	Περιγραφή (EL)	Αρ.
1	Μονάδα ισχύος	1	25	Μαγνητικός αποστάτης	1
2	Σταυροειδής σύνδεσμος	1	26	Άξονας υποδοχής χειρολαβής	1
3	Ρουλεμάν Ø6 mm	1	27	Ροδέλα M10	2
4	Τάπα λαδιού	1	28	Ελαστική ροδέλα M8	2
5	Ελατήριο επαναφοράς	2	29	Παξιμάδι M8x20 mm	2
6	Περώνη Ø4x45 mm	1	30	Κοχλίας με εξ. κεφαλή M16x25 mm	2
7	Σύνδεσμος σύζευξης	1	31	Συγκρότημα πίσω τροχού M16	2
8	Ασφ. Δακτύλιος Ø30 mm	2	32	Πίσω άξονας	1
9	Βραχίονας ανύψωσης	1	33	Ελαστική ροδέλα M10	2
10	Επίθεμα σέλας	1	34	Παξιμάδι M10x16 mm	2
11	Πείρος σέλας	1	35	Ροδέλα M18	2
12	Σέλα	1	36	Ελαστική ροδέλα M18	2
13	Ασφ. Δακτύλιος Ø16 mm	2	37	Κοχλίας ώμου M18x65 mm	2
14	Συγκρότημα πλασιού	1	38	Ελατηριωτή περόνη Ø3x14 mm	1
15	Μπροστινός τροχός	2	39	Κοχλίας χειρολαβής Ø10x23.5 mm	1
16	Δακτύλιος Ø15 mm	2	40	Υποδοχή χειρολαβής	1
17	Άξονας συνδετικής ράβδου	2	41	Δακτύλιος ασφάλισης Ø10 mm	1
18	Ροδέλα M16	2	42	Ράουλο επαφής	2
19	Ελαστική ροδέλα M16	6	43	Πείρος για ράουλο επαφής	1
20	Παξιμάδι M16	4	44	Συγκρότημα χειρολαβής	1
21	Άξονας στήριξης	1	45	Αφρώδες προστατευτικό επίθεμα	1
22	Ασφ. Δακτύλιος Ø28 mm	2	46	Πείρος ασφάλισης χειρολαβής	1
23	Πλάκα κάλυψης	1	47	Σετ στεγανοποιητικών	1
24	Παξιμάδι M6x16	4			

EN

The workshop equipment has been manufactured according to strict standards set by our company, which are aligned with the respective European quality standards. The workshop equipment is provided with a warranty period of 12 months. The warranty is valid from the date of purchase of the product. Proof of the warranty right is the purchase document of the workshop equipment (retail receipt or invoice). Under no circumstances shall the company cover the relevant cost of spare parts and respective required working hours unless a copy of the purchase document is presented. In case the repair has to be done by our service department the cost of transportation (to and from) is entirely borne by the sender (client). The said equipment must be sent for repair to the company or to an authorized workshop in the appropriate way and means of transport.

WARRANTY EXEMPTIONS AND RESTRICTIONS:

- 1) Spare parts that wear out naturally as a consequence of being used.
- 2) Workshop equipment damaged as a result of non-compliance with the instructions of the manufacturer.
- 3) Workshop equipment poorly maintained or taken care of.
- 4) Use of improper spare parts or accessories.
- 5) Workshop equipment given to third entities free of charge.
- 6) Damage as a result of mistaken assembly.
- 7) Damage as a result of poor quality of lubricant.
- 8) Damage as a result of not cleaning the equipment as required.
- 9) Equipment that has been modified or disassembled by unauthorized personnel.
- 10) Broken parts/components as a result of inappropriate use.
- 11) Equipment used for rent.

The warranty covers only the free of charge replacement of the component that presents a manufacturing defect or material failure. In case of lack of a specific spare part the company reserves the right to replace the equipment with another of the same kind. After all warranty procedures have been concluded, the warranty period of the equipment shall not be extended or renewed. The spare parts or equipment that are replaced remain in the possession of our company. Requirements, other than those mentioned in this warranty form, regarding repairing a piece of equipment or damage thereof, do not apply. Greek law and relative regulations apply to this warranty.

EL

Ο εξοπλισμός συνεργείου έχει κατασκευαστεί με αυστηρά πρότυπα που έχει θέσει η εταιρεία και συνάδουν με τα ευρωπαϊκά πρότυπα ποιότητας. Για τον εξοπλισμό συνεργείου παρέχεται περίοδος εγγύησης 12 μηνών. Η ισχύς της εγγύησης ξεκινά από την ημερομηνία αγοράς του προϊόντος. Αποδεικτικό του δικαιώματος της εγγύησης αποτελεί το παραστατικό αγοράς του εξοπλισμού συνεργείου (απόδειξη λιανικής ή τιμολόγιο). Σε καμιά περίπτωση η εταιρεία δεν καλύπτει τη σχετική δαπάνη ανταλλακτικών και εργασίας εάν και εφόσον δε συνοδεύεται από αντίγραφο του παραστατικού. Σε περίπτωση που η επισκευή πρέπει να γίνει στο service με δαπάνη μεταφοράς (από και προς) βαρύνει εξ' ολοκλήρου τον αποστολέα. Ο εξοπλισμός συνεργείου αποστέλλεται για την επισκευή του στην εταιρεία ή σε εξουσιοδοτημένο συνεργείο με τον ενδεδειγμένο τρόπο και μέσο μεταφοράς.

ΕΞΑΙΡΕΣΕΙΣ ΚΑΙ ΠΕΡΙΟΡΙΣΜΟΙ ΤΗΣ ΕΓΓΥΗΣΗΣ:

- 1) Εξαρτήματα που φθείρονται φυσιολογικά από τη χρήση τους.
- 2) Εξοπλισμός συνεργείου που έχει υποστεί ζημίες από τη μη συμμόρφωση με τις οδηγίες του κατασκευαστή.
- 3) Εξοπλισμός συνεργείου με ελλιπή συντήρηση ή φροντίδα.
- 4) Χρήση μη ενδεδειγμένων εξαρτημάτων/αναλωσίμων.
- 5) Εξοπλισμός συνεργείου που έχει δοθεί χωρίς επιβάρυνση.
- 6) Βλάβη που προήλθε από λανθασμένη συναρμολόγηση.
- 7) Βλάβη που οφείλεται σε κακής ποιότητας λιπαντικό.
- 8) Βλάβη από πλημμελή καθαρισμό του εξοπλισμού.
- 9) Εξοπλισμός συνεργείου που έχει υποστεί τροποποιήσεις – αλλαγές ή έχει ανοιχτεί από μη εξουσιοδοτημένο προσωπικό.
- 10) Σπασμένα μέρη/εξαρτήματα εξαιτίας μη ορθής χρήσης.
- 11) Εξοπλισμός συνεργείου που χρησιμοποιείται για ενοικίαση.

Η εγγύηση καλύπτει αποκλειστικά τη δωρεάν αντικατάσταση του εξαρτήματος που έχει κατασκευαστικό ελάττωμα ή αστοχία υλικού. Σε περίπτωση έλλειψης ανταλλακτικού η εταιρεία διατηρεί το δικαίωμα αντικατάστασης του εξοπλισμού συνεργείου με άλλο αντίστοιχο μοντέλο. Μετά τη διεκπεραίωση εγγύησης δεν επιμηκύνεται ούτε ανανεώνεται ο χρόνος εγγύησης του εξοπλισμού συνεργείου. Τα ανταλλακτικά ή ο εξοπλισμός συνεργείου τα οποία αντικαθίστανται παραμένουν στην κατοχή της εταιρείας μας. Άλλες απαιτήσεις, εκτός από αυτές που αναφέρονται σε αυτό το έντυπο εγγύησης επισκευής του εξοπλισμού συνεργείου, δεν ισχύουν. Για αυτήν την εγγύηση ισχύει το ελληνικό δίκαιο.

FR

L'équipement d'atelier a été fabriqué selon des normes strictes, établies par notre société et se sont alignées sur les normes de qualité européennes respectives. L'équipement d'atelier est fourni avec une période de garantie de 12 mois. La garantie est valable à partir de la date d'achat du produit. La preuve du droit à la garantie est le document d'achat de l'équipement (ticket de caisse ou facture). En aucun cas, l'entreprise ne couvrira le coût des pièces de rechange et des heures de travail nécessaires si une copie du document d'achat n'est pas présentée. Si la réparation doit être effectuée par notre service après-vente, les frais de transport (aller- retour) sont entièrement à la charge de l'expéditeur (client). Ledit équipement doit être envoyé pour réparation à l'entreprise ou à un atelier agréé de la manière et avec le moyen de transport appropriés.

EXEMPTIONS ET RESTRICTIONS DE GARANTIE:

- 1) Les pièces de rechange qui s'usent naturellement suite à leur utilisation.
- 2) Équipement d'atelier endommagé à la suite du non-respect des instructions du fabricant.
- 3) Équipement d'atelier mal entretenu ou mal soigné.
- 4) Utilisation de pièces de rechange ou d'accessoires inadaptes.
- 5) Équipement d'atelier donné à des tiers à titre gratuit.
- 6) Dommages résultant d'un montage erroné.
- 7) Dommages résultant d'une mauvaise qualité du lubrifiant.
- 8) Dommages résultant d'un nettoyage insuffisant.
- 9) Équipement d'atelier qui a été modifié ou démonté par du personnel non autorisé.
- 10) Pièces/composants cassés à la suite d'une utilisation inappropriée.
- 11) Équipement d'atelier utilisé pour la location.

La garantie e couvre uniquement le remplacement gratuit du composant qui présente un défaut de fabrication ou une défaillance matérielle. En cas d'absence d'une pièce de rechange spécifique, l'entreprise se réserve le droit de remplacer l'équipement par un autre du même type. Après la conclusion de toutes les procédures de garantie, la période de garantie de l'équipement ne sera pas prolongée ou renouvelée. Les pièces de rechange ou les équipements remplacés restent en possession de notre société. Les exigences, autres que celles mentionnées dans ce formulaire de garantie, concernant la réparation d'un équipement ou de ses dommages, ne s'appliquent pas. La loi grecque et ses règlements s'appliquent à cette garantie.

IT

Le attrezzature per l'officina sono state prodotte secondo i rigorosi standard stabiliti dalla nostra azienda, che sono allineati con i rispettivi standard di qualità europei. L'attrezzatura per officina ha un periodo di garanzia di 12 mesi. La garanzia è valida dalla data di acquisto del prodotto. La prova del diritto alla garanzia è il documento di acquisto dell'attrezzatura per officina (scontrino fiscale o fattura). In nessun caso l'azienda coprirà il relativo costo dei pezzi di ricambio e delle rispettive ore di lavoro necessarie, se non viene presentata una copia del documento di acquisto. Nel caso in cui la riparazione debba essere effettuata dal nostro servizio di assistenza, il costo del trasporto (andata e ritorno) è interamente a carico del mittente (cliente). L'apparecchiatura in questione deve essere inviata per la riparazione all'azienda o a un'officina autorizzata con le modalità e i mezzi di trasporto appropriati.

ECCEZIONI E LIMITAZIONI ALLA GARANZIA:

- 1) Pezzi di ricambio che si usurano naturalmente a causa dell'uso.
- 2) Attrezzature d'officina danneggiate a causa del mancato rispetto delle istruzioni del fabbricante.
- 3) Attrezzature d'officina sottoposte a scarsa manutenzione o cura.
- 4) Utilizzo di pezzi di ricambio o accessori inadeguati.
- 5) Attrezzature d'officina cedute a terzi a titolo gratuito.
- 6) Danni causati da un montaggio errato.
- 7) Danni causati dalla cattiva qualità del lubrificante.
- 8) Danni causati dalla mancata pulizia come richiesto.
- 9) Attrezzature modificate o smontate da personale non autorizzato.
- 10) Rottura di parti/componenti a causa di un uso improprio.
- 11) Attrezzature utilizzate per il noleggio.

La garanzia copre solo la sostituzione gratuita del componente che presenta un difetto di fabbricazione o di materiale. In caso di mancanza di un pezzo di ricambio specifico, l'azienda si riserva il diritto di sostituire l'attrezzatura con un'altra dello stesso tipo. Una volta concluse tutte le procedure di garanzia, il periodo di garanzia dell'attrezzatura non potrà essere esteso o rinnovato. I pezzi di ricambio o le attrezzature sostituite rimangono in possesso della nostra società. I requisiti, diversi da quelli menzionati in questo modulo di garanzia, riguardanti la riparazione di una attrezzatura o il suo danneggiamento, non sono applicabili. La legge greca e i relativi regolamenti si applicano a questa garanzia.

Makineritë janë prodhuar sipas standardeve strikte të vendosura nga kompania jonë, të cilat janë në përputhje me standardet përkatëse të cilësisë evropiane. Makinat me naftë dhe benzinë janë të pajisura me një periudhë garancie prej 12 muaj. Garancia është e vlefshme nga data e blerjes së produktit. Prova e së drejtës së garancisë është dokumenti i blerjes së makinës (faturë ose faturë me pakicë). Në asnjë rrethanë ndërmarrja nuk mbulon koston përkatëse të pjesëve të këmbimit dhe orarin përkatës të kërkuar të punës, përveç kur është paraqitur një kopje e dokumentit të blerjes. Në rast se riparimi duhet të bëhet nga departamenti ynë i shërbimit kostoja e transportit (për dhe nga) është tërësisht e mbajtur nga dërguesi (klienti). Makinat e thëna duhet të dërgohen për riparim në ndërmarrje ose në një punishtë të autorizuar në mënyrën dhe mjetet e duhura të transportit.

PËRJASHTIMET DHE KUFIZIMET E GARANCISË:

- 1) Pjesët rezervë që përdoren në mënyrë natyrale si pasojë e të qënit e përdorur.
- 2) Makineritë e dëmtuara si rezultat i mosrespektimit të udhëzimeve të prodhuesit.
- 3) Makineritë e mirëmbajtura keq ose të kujdesura për të.
- 4) Përdorimi i pjesëve të papërshtatshme të këmbimit ose aksesorëve.
- 5) Makineritë që u jepen enteve të treta pa pagesë.
- 6) Dëmtimi si rezultat i mbledhjes së gabuar.
- 7) Dëmtimi si rezultat i cilësisë së dobët të karburantit ose lubrifikantit.
- 8) Dëmtimi si pasojë e mospastrimit të gjeneratorit sipas nevojës.
- 9) Pajisje që janë modifikuar ose çmontuar nga personel i paautorizuar.
- 10) Pjesë/përbërës të thyer si rezultat i përdorimit të papërshtatshëm.
- 11) Pajisje që përdoren me qira.

Garancia mbulon vetëm zëvendësimin pa pagesë të komponentit që paraqet një defekt në prodhim ose defekt material. Në rast të mungesës së një pjese këmbimi të veçantë, kompania rezervon të drejtën të zëvendësojë pajisjen me një tjetër të të njëjtit lloj. Pasi të jenë përfunduar të gjitha procedurat e garancisë, periudha e garancisë së pajisjes nuk do të zgjatet ose rinovohet. Pjesët e këmbimit ose pajisjet që zëvendësohen mbeten në posedim të kompanisë sonë. Kërkesat, përveç tyre të përmendura në këtë formular garancie, në lidhje me riparimin e një pjese të pajisjes ose dëmtimin e saj, nuk zbatohen. Ligji grek dhe rregulloret përkatëse zbatohen për këtë garanci.

Oprema za radionice je proizvedena po strogim standardima koje postavlja naša kompanija, a koji su usklađeni sa odgovarajućim evropskim standardima kvaliteta. Na radioničku opremu je obezbeđen garantni rok od 12 meseci. Garancija važi od dana kupovine proizvoda. Dokaz o garantnom pravu je dokument o kupovini radioničke opreme (maloprodajni račun ili faktura). Preduzeće ni pod kojim okolnostima neće pokriti relevantne troškove rezervnih delova i odgovarajuće radno vreme osim ako se ne priloži kopija dokumenta o kupovini. U slučaju da popravku treba da uradi naš servis, trošak transporta (do i od) u potpunosti snosi pošiljalac (klijent). Navedenu opremu potrebno je poslati na popravku u preduzeće ili u ovlašćenu radionicu na odgovarajući način i prevozno sredstvo.

IZUZEĆA I OGRANIČENJA GARANCIJE:

- 1) Rezervni delovi koji se prirodno troše kao posledica korišćenja.
- 2) Radionička oprema oštećena usled nepoštovanja uputstava proizvođača.
- 3) Radionička oprema koja se loše održava ili se o njoj ne brine.
- 4) Korišćenje neodgovarajućih rezervnih delova ili pribora.
- 5) Radionička oprema koja se daje trećim licima bez naknade.
- 6) Oštećenja kao rezultat pogrešnog sklapanja.
- 7) Oštećenja kao posledica lošeg kvaliteta maziva.
- 8) Oštećenja kao rezultat nečišćenja opreme prema potrebi.
- 9) Opremu koju je neovlašćeno osoblje modifikovalo ili rastavilo.
- 10) Polomljeni delovi/komponente kao rezultat neodgovarajuće upotrebe.
- 11) Oprema koja se koristi za iznajmljivanje.

Garancia pokriva samo besplatnu zamenu komponente koja predstavlja proizvodni nedostatak ili kvar materijala. U slučaju nedostatka određenog rezervnog dela, kompanija zadržava pravo da zameni opremu drugom iste vrste. Nakon što su svi garantni postupci završeni, garantni rok opreme se ne može produžavati ili obnovljati. Rezervni delovi ili oprema koji su zamenjeni ostaju u posedu naše kompanije. Zahtevi, osim onih koji su navedeni u ovom obrascu garancije, u vezi sa popravkom komada opreme ili njegovog oštećenja, ne važe. Na ovu garanciju se primenjuju grčki zakoni i odgovarajući propisi.

Оборудването на работилницата е произведено в съответствие със строгите стандарти, установени от нашата компанија, които са в съответствие със съответните европeйски стандарти за качество. За оборудването на работилницата се предоставя гаранција от 12 месеца. Гаранцијата е валидна од датата на закупување на продуктот. Доказателство за правото на гаранција е документът за покупка на оборудването за работилница (касова бележка или фактура). При никакви обстоятелства друштво не покрива съответните разходи за резервни части и съответните неопходими работни часови, ако не биде представено копие од документот за покупка. В случај че ремонтот треба да биде извршен од нашия сервис, разходите за транспорт (до и од) целосно се на товар на испраќачот (клиентот). Наведената опрема мора да биде испратена за ремонт в компанијата или в оторизиран сервис по подходящ начин и с подходящо транспортно средство.

ОСВОБОЖДАВАНЕ ОД ГАРАНЦИЈА И ОГРАНИЧЕНИЯ:

- 1) Резервни части, които се изнасят по естествен начин вследствие на използването им.
- 2) Оборудване на работилницата, повредено в резултат на неспазване на инструкциите на производителјата.
- 3) Оборудване на работилницата, което е лошо поддржано или за което са полагани лоши грижи.
- 4) Използване на неподходящи резервни части или принадлежности.
- 5) Сервизно оборудване, предоставено безвзмездно на трети лица.
- 6) Повреда в резултат на неправилно сглобаване.
- 7) Повреда в резултат на лошо качество на смазочните материали.
- 8) Повреда в резултат на непочистване на оборудването согласно изискванията.
- 9) Оборудване, което е било модифицирано или разглобено од неоторизиран персонал.
- 10) Счупени части/компоненти в резултат на неподходяща употреба.
- 11) Оборудване, използвано под наем.

Гаранцијата покрива само бесплатната подмяна на компонента, којто има производствен дефект или повреда на материјалот. В случај на липса на специфицирана резервна част компанијата си запазва правото да замени оборудването с друго од сѐщия вид. След приклучване на всички гаранционни процедури гаранционниот срок на оборудването не се удължава или подновява. Резервните части или оборудването, които са заменени, остават в притежанието на нашата компанија. Изисквания, различни од посочените в този гаранционен формулар, односно поправката на оборудването или неговата повреда, не се прилагат. Към тази гаранција се прилагат гръцкото законодавство и относимите разпоредби.

Опремата за работилницата е произведена според строги стандарди поставени од нашата компанија, кои се усогласени со соодветните европски стандарди за квалитет. Опремата на работилницата е обезбедена со гарантен рок од 12 месеци. Гаранцијата важи од датумот на купување на производот. Доказ за гарантното право е документот за набавка на опремата на работилницата (потврда за малопродажба или фактура). Компанијата во никој случај нема да ги покрие релевантните трошоци за резервни делови и соодветното потребно работно време, освен ако не се прикаже копија од купопродажниот документ. Во случај поправката да ја изврши нашиот сервисен оддел, трошоците за превоз (до и од) целосно се на товар на испраќачот (клиентот). Наведената опрема мора да биде испратена на поправка до компанијата или до овластена работилница на соодветен начин и превозно средство.

ОСЛОБОДУВАЊА И ОГРАНИЧУВАЊА НА ГАРАНЦИЈАТА:

- 1) Резервни делови кои природно се истрошија како последица на користењето.
- 2) Опремата на работилницата оштетена како резултат на непочитување на упатствата на производителот.
- 3) Опремата на работилницата лошо одржувана или згржана.
- 4) Употреба на несоодветни резервни делови или додатоци.
- 5) Опремата на работилницата се дава на трети лица бесплатно.
- 6) Оштетување како резултат на погрешно склопување.
- 7) Оштетување како резултат на слаб квалитет на лубрикантот.
- 8) Оштетување како резултат на нечистење на опремата како што се бара.
- 9) Опрема која е модифицирана или расклопувана од неовластен персонал.
- 10) Скршени делови/компоненти како резултат на несоодветна употреба.
- 11) Опрема што се користи за изнајмување.

Гаранцијата опфаќа само бесплатна замена на компонентата што претставува производствен дефект или дефект на материјалот. Во случај на недостаток на специфичен резервен дел, компанијата го задржува правото да ја замени опремата со друга од ист вид. По завршувањето на сите гарантни процедури, гарантниот рок на опремата нема да се продолжува или обновува. Резервните делови или опремата што се заменуваат остануваат во сопственост на нашата компанија. Барањата, освен оние наведени во овој гарантен формулар, во врска со поправка на парче опрема или нејзино оштетување, не се применуваат. За оваа гаранција се применуваат грчките закони и релативните регулативи.

RO

Echipamentul de atelier a fost fabricat în conformitate cu standardele stricte stabilite de compania noastră, care sunt alinate la standardele de calitate europene respective. Echipamentul de atelier este prevăzut cu o perioadă de garanție de 12 luni. Garanția este valabilă de la data achiziționării produsului. Dovada dreptului de garanție este documentul de achiziție a echipamentului de atelier (bon de casă sau factură). În niciun caz societatea nu va acoperi costurile relevante pentru piesele de schimb și orele de lucru necesare respective decât dacă se prezintă o copie a documentului de achiziție. În cazul în care reparația trebuie efectuată de către departamentul nostru de service, costul transportului (dus-întors) este suportat în întregime de către expeditor (client). Echipamentul respectiv trebuie trimis pentru reparații la companie sau la un atelier autorizat în mod și cu mijloace de transport adecvate.

SCUTIRI ȘI RESTRICȚII DE GARANȚIE:

- 1) Piese de schimb care se uzează în mod natural ca urmare a utilizării.
- 2) Echipamente de atelier deteriorate ca urmare a nerespectării instrucțiunilor producătorului.
- 3) Echipamente de atelier prost întreținute sau îngrijite.
- 4) Utilizarea de piese de schimb sau accesorii necorespunzătoare.
- 5) Echipamente de atelier oferite gratuit unor terțe entități.
- 6) Daune ca urmare a unei montări greșite.
- 7) Avarii ca urmare a calității slabe a lubrifianțului.
- 8) Daune ca urmare a faptului că echipamentul nu a fost curățat conform cerințelor.
- 9) Echipamente care au fost modificate sau dezasamblate de către personal neautorizat.
- 10) Piese/componente rupte ca urmare a unei utilizări necorespunzătoare.
- 11) Echipament utilizat pentru închiriere.

Garanția acoperă doar înlocuirea gratuită a componentei care prezintă un defect de fabricație sau o defecțiune materială. În cazul lipsei unei piese de schimb specifice, compania își rezervă dreptul de a înlocui echipamentul cu un altul de același tip. După încheierea tuturor procedurilor de garanție, perioada de garanție a echipamentului nu va fi prelungită sau reînnoită. Piesele de schimb sau echipamentele care sunt înlocuite rămân în posesia companiei noastre. Nu se aplică alte cerințe, altele decât cele menționate în acest formular de garanție, privind repararea unui echipament sau deteriorarea acestuia. Legea greacă și reglementările aferente se aplică acestei garanții.

HU

A műhelyberendezéseket a vállalatunk által meghatározott szigorú szabványok szerint gyártottuk, amelyek összhangban vannak a vonatkozó európai minőségi szabványokkal. A műhelyberendezésekre 12 hónapos garanciát vállalunk. A garancia a termék megvásárlásának napjától érvényes. A jótállási jog igazolása a műhelyberendezés vásárlását igazoló dokumentum (kiskereskedelmi blokk vagy számla). A vállalat semmilyen körülmények között nem fedezi a pótalkatrészek és a megfelelő szükséges munkaórák vonatkozó költségeit, ha nem mutatják be a vásárlási dokumentum másolatát. Amennyiben a javítást szervizünknek kell elvégeznie, a szállítás (oda- és visszaszállítás) költségei teljes egészében a feladót (ügyfelet) terhelik. Az említett berendezést a megfelelő módon és szállítóeszközzel kell elküldeni javításra a vállalathoz vagy egy erre felhatalmazott műhelybe.

GARANCIÁLIS MENTESSÉGEK ÉS KORLÁTOZÁSOK:

- 1) Pótalkatrészek, amelyek a használat következtében természetes módon elhasználódnak.
- 2) A gyártó utasításainak be nem tartása következtében megrongálódott műhelyberendezések.
- 3) Nem megfelelően karbantartott vagy gondozott műhelyberendezés.
- 4) Nem megfelelő pótalkatrészek vagy tartozékok használata.
- 5) Harmadik személyeknek ingyenesen átadott műhelyberendezés.
- 6) Hibás összeszerelésből eredő károk.
- 7) A rossz minőségű kenőanyagból eredő károk.
- 8) A berendezés nem megfelelő tisztításának következtében bekövetkezett kár.
- 9) Olyan berendezés, amelyet illetéktelen személyek módosítottak vagy szétszereltek.
- 10) A nem rendeltetésszerű használat következtében eltörtött alkatrészek/komponensek.
- 11) Bérbé vett berendezés.

A garancia csak a gyártási hibát vagy anyaghibát mutató alkatrész ingyenes cseréjére terjed ki. Specifikus pótalkatrész hiánya esetén a vállalat fenntartja a jogot, hogy a berendezést egy másik, ugyanolyan típusúval cserélje ki. A jótállási eljárások lezárását követően a berendezés jótállási ideje nem hosszabbítható meg, illetve nem újítható meg. A kicsérült pótalkatrészek vagy berendezések cégünk tulajdonában maradnak. A berendezés javítására vagy megrongálására vonatkozó, a jelen jótállási nyilatkozatban említettéktől eltérő követelmények nem érvényesek. A jelen garanciára a görög törvények és a vonatkozó előírások vonatkoznak.

MT

It-tagħmir tal-workshop għe manifatturat skont standards stretti stabbiliti mill-kumpanija tagħna, li huma allinjati mal-istandards ta' kwalità ewropej rispettivi. It-tagħmir tal-workshop huwa pprovdut b'perjodu ta' 'garanzija ta' 12-il xahar. Il-garanzija hija valida mid-data tax-xiri tal-prodott. Prova tad-dritt tal-garanzija hija d-dokument tax-xiri tat-tagħmir tal-workshop (irčevuta jew fattura bl-imnut). Taħt l-ebda ċirkostanza l-kumpanija m'għandha tkopri l-ispiża rilevanti tal-ispare parts u l-ħinijiet tax-xogħol rispettivi meħtieġa sakemm ma tiġix ipprezentata kopja tad-dokument tax-xiri. F'każ li t-tiswija trid issir mid-dipartiment tas-servizz tagħna, l-ispiża tat-trasport (lejn u minn) tithallas għal kollox mill-mittent (il-klijent). L-imsemmi tagħmir għandu jintbagħat għat-tiswija lill-kumpanija jew lil hanut tax-xogħol awtorizzat bil-mod u mezz ta' trasport xieraq.

EŻENZJONIJIET U RESTRIZZJONIJIET TA' GARANZIJA:

- 1) Spare parts li jinkludu b'mod naturali bħala konsegwenza tal-użu.
- 2) Tagħmir tal-workshop bil-ħsara bħala riżultat ta' 'nuqqas ta' konformità mal-istruzzjonijiet tal-manifattur.
- 3) Tagħmir tal-workshop ma tanx jinżamm jew jiġi ttejjegħ.
- 4) Użu ta' 'spare parts jew aċċessorji mhux xieraq.
- 5) Tagħmir tal-workshop mogħti lil entitajiet terzi mingħajr ħlas.
- 6) Ĥsara bħala riżultat ta' 'assemblaġġ żbaljat.
- 7) Ĥsara bħala riżultat ta' kwalità fqira tal-lubrikant.
- 8) Ĥsara bħala riżultat li ma tnaqqax it-tagħmir kif meħtieġ.
- 9) Tagħmir li għe modifikat jew żarmat minn persunal mhux awtorizzat.
- 10) Partijiet/komponenti miksura bħala riżultat ta' użu mhux xieraq.
- 11) Tagħmir użat għall-kera.

Il-garanzija tkopri biss is-sostituzzjoni bla ħlas tal-komponent li jipprezenta difett fil-manifattura jew ħsara fil-materjal. F'każ ta' nuqqas ta' spare part speċifika l-kumpanija tirriżerva d-dritt li tissostitwixxi t-tagħmir b'ieħor tal-istess tip. Wara li l-proċeduri ta' garanzija kollha jkunu ġew konklużi, il-perjodu ta' garanzija tat-tagħmir m'għandux jiġi estż jew imġedded. L-ispare parts jew it-tagħmir li jiġu sostitwiti jibqgħu fil-pussess tal-kumpanija tagħna. Rekwiżiti, minbarra dawk imsemmija f'din il-formola ta' garanzija, dwar it-tiswija ta' biċċa tagħmir jew ħsara tiegħu, ma japplikawx. Il-liġi Griega u r-regolamenti relattivi japplikaw għal din il-garanzija.

HR

Radionička oprema proizvedena je prema strogim standardima naše tvrtke, koji su usklađeni s odgovarajućim europskim standardima kvalitete. Na opremu radionice dajemo jamstvo od 12 mjeseci. Jamstvo vrijedi od datuma kupnje proizvoda. Dokaz o pravu na jamstvo je dokument o kupnji radioničke opreme (maloprodajni račun ili račun). Ni pod kojim okolnostima tvrtka neće pokriti relevantne troškove rezervnih dijelova i odgovarajućih potrebnih radnih sati osim ako se ne predoči kopija dokumenta o kupnji. U slučaju da popravak mora obaviti naš servis, troškove prijevoza (do i od) u cijelosti snosi pošiljatelj (klijent). Navedenu opremu potrebno je odgovarajućim načinom i prijevoznim sredstvom poslati na popravak u poduzeće ili u ovlaštenu radionicu.

IZUZEĆA I OGRANIČENJA JAMSTVA:

- 1) Rezervni dijelovi koji se prirodno troše kao posljedica korištenja.
- 2) Radionička oprema oštećena zbog nepridržavanja uputa proizvođača.
- 3) Oprema radionice je loše održavana ili o njoj brinuli.
- 4) Korištenje neodgovarajućih rezervnih dijelova ili pribora.
- 5) Radionička oprema koja se besplatno daje trećim osobama.
- 6) Oštećenja kao rezultat pogrešne montaže.
- 7) Oštećenja kao rezultat loše kvalitete maziva.
- 8) Oštećenje kao rezultat nečišćenja opreme prema potrebi.
- 9) Oprema koju je modificiralo ili rastavilo neovlašteno osoblje.
- 10) Slomljeni dijelovi/komponente kao rezultat neprikladne uporabe.
- 11) Oprema koja se koristi za iznajmljivanje.

Jamstvo pokriva samo besplatnu zamjenu komponente koja predstavlja grešku u proizvodnji ili grešku u materijalu. U slučaju nedostatka određenog rezervnog dijela, tvrtka zadržava pravo zamjene opreme drugom iste vrste. Nakon završetka svih jamstvenih postupaka, jamstveni rok opreme ne može se produžiti niti obnoviti. Zamijenjeni rezervni dijelovi ili oprema ostaju u vlasništvu naše tvrtke. Zahtjevi, osim onih navedenih u ovom obrascu jamstva, koji se odnose na popravak dijela opreme ili oštećenja istog, ne vrijede. Grčki zakon i odgovarajući propisi primjenjuju se na ovo jamstvo.

ES

Los equipos de taller se han fabricado de acuerdo con las estrictas normas establecidas por nuestra empresa, que se ajustan a las respectivas normas de calidad europeas. Los equipos de taller tienen una garantía de 12 meses. La garantía es válida a partir de la fecha de compra del producto. La prueba del derecho de garantía es el documento de compra del equipo de taller (recibo de compra o factura). La empresa no se hará cargo en ningún caso del coste correspondiente de las piezas de recambio y de las respectivas horas de trabajo necesarias si no se presenta una copia del documento de compra. En caso de que la reparación deba ser efectuada por nuestro servicio técnico, los gastos de transporte (ida y vuelta) correrán íntegramente a cargo del remitente (cliente). Dicho equipo deberá ser enviado para su reparación a la empresa o a un taller autorizado en la forma y medios de transporte adecuados.

EXENCIONES Y RESTRICCIONES DE LA GARANTÍA:

- 1) Piezas de recambio que se desgastan de forma natural como consecuencia de su uso.
- 2) Equipos de taller dañados como consecuencia del incumplimiento de las instrucciones del fabricante.
- 3) Equipos de taller mal mantenidos o cuidados.
- 4) Utilización de recambios o accesorios inadecuados.
- 5) Equipos de taller cedidos gratuitamente a terceros.
- 6) Daños como consecuencia de un montaje erróneo.
- 7) Daños por mala calidad del lubricante.
- 8) Daños por no limpiar el equipo como es debido.
- 9) Equipos modificados o desmontados por personal no autorizado.
- 10) Piezas/componentes rotos como consecuencia de un uso inadecuado.
- 11) Equipos utilizados en alquiler.

La garantía cubre únicamente la sustitución gratuita del componente que presente un defecto de fabricación o fallo de material. En caso de falta de una pieza de recambio específica, la empresa se reserva el derecho de sustituir el equipo por otro del mismo tipo. Una vez concluidos todos los trámites de garantía, no se prorrogará ni renovará el período de garantía del equipo. Los repuestos o equipos sustituidos quedan en posesión de nuestra empresa. No se aplicarán los requisitos, distintos de los mencionados en este formulario de garantía, relativos a la reparación de un equipo o a los daños del mismo. La ley griega y las normativas relativas se aplican a esta garantía.

PL

Sprzęt warsztatowy został wyprodukowany zgodnie z surowymi normami ustalonymi przez naszą firmę, które są zgodne z odpowiednimi europejskimi normami jakości. Wyposażenie warsztatowe jest objęte 12-miesięczną gwarancją. Gwarancja jest ważna od daty zakupu produktu. Dowodem prawa do gwarancji jest dokument zakupu sprzętu warsztatowego (paragon lub faktura). W żadnym wypadku firma nie pokryje odpowiednich kosztów części zamiennych i wymaganych godzin pracy, jeśli nie zostanie przedstawiona kopia dokumentu zakupu. W przypadku, gdy naprawa musi zostać wykonana przez nasz dział serwisowy, koszt transportu (do i z) jest w całości ponoszony przez nadawcę (klienta). Wspomniany sprzęt musi zostać wysłany do naprawy do firmy lub do autoryzowanego warsztatu w odpowiedni sposób i środkami transportu.

WYŁĄCZENIA I OGRANICZENIA GWARANCJI:

- 1) Części zamienne, które ulegają naturalnemu zużyciu w wyniku użytkowania.
- 2) Sprzęt warsztatowy uszkodzony w wyniku nieprzestrzegania instrukcji producenta.
- 3) Niewłaściwa konserwacja lub pielęgnacja sprzętu warsztatowego.
- 4) Używanie niewłaściwych części zamiennych lub akcesoriów.
- 5) Sprzęt warsztatowy przekazany nieodpłatnie podmiotom trzecim.
- 6) Uszkodzeń powstałych w wyniku błędnego montażu.
- 7) Uszkodzenia w wyniku złej jakości smaru.
- 8) Uszkodzeń powstałych w wyniku niedokładnego wyczyszczenia sprzętu.
- 9) Sprzęt, który został zmodyfikowany lub zdemontowany przez nieupoważniony personel.
- 10) Uszkodzone części/elementy w wyniku niewłaściwego użytkowania.
- 11) Sprzęt używany do wynajmu.

Gwarancja obejmuje wyłącznie bezpłatną wymianę komponentu, który wykazuje wadę produkcyjną lub awarię materiałową. W przypadku braku określonej części zamiennej firma zastrzega sobie prawo do wymiany sprzętu na inny tego samego rodzaju. Po zakończeniu wszystkich procedur gwarancyjnych okres gwarancji na sprzęt nie zostanie przedłużony ani odnowiony. Wymienione części zamienne lub sprzęt pozostają w posiadaniu naszej firmy. Wymagania inne niż wymienione w niniejszym formularzu gwarancyjnym, dotyczące naprawy urządzenia lub jego uszkodzenia, nie mają zastosowania. Do niniejszej gwarancji mają zastosowanie przepisy prawa greckiego i przepisy pokrewne.



The instruction manual is also available in digital format on our website www.nikolaoutools.com. Find it by entering the product code in the **Search** "Q" field.

Μπορείτε να βρείτε τις οδηγίες χρήσης και σε ηλεκτρονική μορφή μέσω της ιστοσελίδας μας www.nikolaoutools.com. Αναζητήστε τις με τον κωδικό προϊόντος στο πεδίο **Αναζήτηση** "Q".

DD.03.2026