

# BORMANN®



## BWB3600

056409

EN IT  
EL BG  
SR HR  
HU ES



[WWW.NIKOLAOUTOOLS.COM](http://WWW.NIKOLAOUTOOLS.COM)

SCAN ME





**PLEASE READ THESE INSTRUCTIONS CAREFULLY AND KEEP THEM FOR FUTURE REFERENCE**

**WARNING!** Read and understand all instructions. Failure to follow all instructions listed below may result in serious injury.

**CAUTION:** Do not allow persons to operate or assemble the Mesh Garden Cart until they have read this manual and have developed a thorough understanding of how it works.

The warnings, precautions, and instructions discussed in this instruction manual cannot cover all possible conditions or situations that could occur. It must be understood that common sense and caution are factors which cannot be built into this product, but must be supplied by the operator.

**ASSEMBLY & BEFORE USE.**

**CAUTION:** The assembly pack contains small parts which pose a choking hazard to small children and animals. Keep children and pets away from the assembly area at all times and account for all parts once assembled.

Ensure all parts are present before commencing assembly.

Ensure the Mesh Garden Cart is correctly assembled before attempting to load or transport any load. Before first use, ensure you check that the tyre pressure is at 30 PSI (maximum).

**CAUTION:** Do not inflate the tyres to more than 30 PSI. Do not use the Mesh Garden Cart on surfaces that can cause damage to the pneumatic tyres, or transport objects that may damage the tires.

Always check for damaged or worn out parts before using the Mesh Garden Cart. Do not use the Mesh Garden Cart if any parts are worn or broken. Seek suitable repair or replacement from a qualified person.

**LOADING THE MESH GARDEN CART.**

Do not drop or throw items into the Mesh Garden Cart.

Heavy items should be placed onto the bottom of the Mesh Garden Cart.

Distribute load over the surface of the Mesh Garden Cart. Do not load items on the top edges of the Mesh Garden Cart.

Distribute weight evenly across the Mesh Garden Cart.

Do not overfill the Mesh Garden Cart. Top heavy items should not be transported using the Mesh Garden Cart. Risk of accident or injury is present if misused.

Do not exceed the product's load capacity.

**Maximum load capacity:** 300 kg.

**IMPORTANT:** Load capacity is greater than the maximum weight for dumping. Weights are based on an evenly distributed load.

**IMPORTANT SAFETY INFORMATION FOR USE.**

Take care during assembly, use and maintenance. Various crush and shear points are present in the turning axle and around the handles. Wear suitable safety equipment including footwear and gloves or any additional equipment recommended for the task at hand.

This product is not a toy. Do not allow children, animals or passengers to climb onto or ride the Mesh Garden Cart.

Do not use the Mesh Garden Cart to transport flammable or abrasive chemicals.

Do not modify the Mesh Garden Cart in any way. Unauthorised modification may impair the function and/or safety of the Mesh Garden Cart and may affect the life of the equipment.

**STORAGE & CARE**

When the Mesh Garden Cart is not in use, store it in a secure place away from adverse weather conditions and out of reach of children.

Inspect the Mesh Garden Cart to ensure it is in good working condition prior to storage and before re-use.

**TOOLS REQUIRED**

**\*not supplied**



adjustable wrench



two persons advised for assembly

## LEGGERE ATTENTAMENTE QUESTE ISTRUZIONI E CONSERVARLE PER FUTURA CONSULENZA

**ATTENZIONE!** Leggere e comprendere tutte le istruzioni. La mancata osservanza di tutte le istruzioni riportate di seguito può causare gravi lesioni.

**ATTENZIONE:** Non consentire a persone che non abbiano letto il presente manuale e non abbiano acquisito una conoscenza approfondita del funzionamento del prodotto di utilizzare o assemblare il carrello da giardino in rete metallica.

Le avvertenze, le precauzioni e le istruzioni riportate nel presente manuale non possono coprire tutte le possibili condizioni o situazioni che potrebbero verificarsi. È necessario comprendere che il buon senso e la cautela sono fattori che non possono essere integrati in questo prodotto, ma devono essere forniti dall'operatore.

### MONTAGGIO E PRIMA DELL'USO.

**ATTENZIONE:** la confezione di montaggio contiene piccole parti che possono rappresentare un pericolo di soffocamento per i bambini piccoli e gli animali. Tenere sempre i bambini e gli animali domestici lontani dall'area di montaggio e controllare che tutte le parti siano presenti una volta completato il montaggio.

Assicurarsi che tutte le parti siano presenti prima di iniziare il montaggio.

Assicurarsi che il carrello da giardino in rete sia montato correttamente prima di tentare di caricare o trasportare qualsiasi carico. Prima del primo utilizzo, assicurarsi di controllare che la pressione dei pneumatici sia di 30 PSI (massimo).

**ATTENZIONE:** non gonfiare gli pneumatici a più di 30 PSI. Non utilizzare il carrello da giardino in rete su superfici che possono danneggiare gli pneumatici o trasportare oggetti che potrebbero danneggiarli.

Controllare sempre che non vi siano parti danneggiate o usurate prima di utilizzare il carrello da giardino in rete. Non utilizzare il carrello da giardino in rete se alcune parti sono usurate o rotte. Rivolgersi a un tecnico qualificato per la riparazione o la sostituzione.

### CARICAMENTO DEL CARRELLO DA GIARDINO IN RETE.

Non lasciar cadere o gettare oggetti nel carrello da giardino in rete.

Gli oggetti pesanti devono essere posizionati sul fondo del carrello da giardino in rete.

Distribuire il carico sulla superficie del carrello da giardino in rete. Non caricare oggetti sui bordi superiori del carrello da giardino in rete.

Distribuire il peso in modo uniforme sul carrello da giardino in rete.

Non riempire eccessivamente il carrello da giardino in rete. Gli oggetti pesanti non devono essere trasportati utilizzando il carrello da giardino in rete. L'uso improprio comporta il rischio di incidenti o lesioni.

Non superare la capacità di carico del prodotto.

**Capacità di carico massima:** 300 kg.

**IMPORTANTE:** la capacità di carico è superiore al peso massimo per lo scarico. I pesi si basano su un carico distribuito uniformemente.

### INFORMAZIONI IMPORTANTI PER LA SICUREZZA DURANTE L'USO.

Prestare attenzione durante il montaggio, l'uso e la manutenzione. Sono presenti vari punti di schiacciamento e taglio nell'asse girevole e intorno alle maniglie. Indossare dispositivi di protezione adeguati, comprese calzature e guanti, o qualsiasi altro dispositivo aggiuntivo raccomandato per l'attività da svolgere.

Questo prodotto non è un giocattolo. Non consentire a bambini, animali o passeggeri di salire o cavalcare il carrello da giardino in rete.

Non utilizzare il carrello da giardino in rete per trasportare sostanze chimiche infiammabili o abrasive.

Non modificare in alcun modo il carrello da giardino in rete. Modifiche non autorizzate potrebbero compromettere il funzionamento e/o la sicurezza del carrello da giardino in rete e influire sulla durata dell'attrezzatura.

### CONSERVAZIONE E MANUTENZIONE

Quando il carrello da giardino in rete non viene utilizzato, riporlo in un luogo sicuro, al riparo dalle intemperie e fuori dalla portata dei bambini.

Ispezionare il carrello da giardino in rete per assicurarsi che sia in buone condizioni prima di riporlo e prima di riutilizzarlo.

### STRUMENTI NECESSARI

**\*non forniti**



chiave regolabile



due persone  
consigliate per il  
montaggio

**ΔΙΑΒΑΣΤΕ ΠΡΟΣΕΚΤΙΚΑ ΤΙΣ ΠΑΡΟΥΣΕΣ ΟΔΗΓΙΕΣ ΚΑΙ ΦΥΛΑΞΤΕ ΤΙΣ ΓΙΑ ΜΕΛΛΟΝΤΙΚΗ ΑΝΑΦΟΡΑ**

**ΠΡΟΕΙΔΟΠΟΙΗΣΗ!** Διαβάστε και κατανοήστε όλες τις οδηγίες. Η μη τήρηση όλων των οδηγιών που αναφέρονται παρακάτω μπορεί να οδηγήσει σε σοβαρό τραυματισμό.

**ΠΡΟΣΟΧΗ:** Μην επιτρέπετε σε άτομα να χειρίζονται ή να συναρμολογούν το καρότσι κήπου έως ότου να διαβάσουν το παρόν εγχειρίδιο και να κατανοήσουν τον τρόπο λειτουργίας του.

Οι προειδοποιήσεις, οι προφυλάξεις και οι οδηγίες που αναλύονται σε αυτό το εγχειρίδιο οδηγιών δεν μπορούν να καλύψουν όλες τις πιθανές συνθήκες ή καταστάσεις που μπορεί να προκύψουν. Πρέπει να γίνει κατανοητό ότι η κοινή λογική και η προσοχή είναι παράγοντες που δεν μπορούν να ενσωματωθούν σε αυτό το προϊόν, αλλά πρέπει να παρέχονται από τον χειριστή.

**ΣΥΝΑΡΜΟΛΟΓΗΣΗ & ΠΡΙΝ ΑΠΟ ΤΗ ΧΡΗΣΗ**

**ΠΡΟΣΟΧΗ:** Το πακέτο συναρμολόγησης περιέχει μικρά μέρη τα οποία συνιστούν κίνδυνο πνιγμού για μικρά παιδιά και ζώα. Κρατήστε τα παιδιά και τα κατοικίδια ζώα μακριά από την περιοχή συναρμολόγησης ανά πάσα στιγμή και κρατήστε τα τυχόν επαναπομείναντα εξαρτήματα μετά τη συναρμολόγηση σε ασφαλές μέρος.

Βεβαιωθείτε ότι υπάρχουν όλα τα εξαρτήματα πριν ξεκινήσετε τη συναρμολόγηση.

Βεβαιωθείτε ότι το ρυμουλκούμενο καρότσι κήπου έχει συναρμολογηθεί σωστά πριν επιχειρήσετε να φορτώσετε ή να μεταφέρετε οποιοδήποτε φορτίο. Πριν από την πρώτη χρήση, βεβαιωθείτε ότι έχετε ελέγξει ότι η πίεση των ελαστικών είναι 30 PSI (μέγιστη).

**ΠΡΟΣΟΧΗ:** Μην φουσκώνετε τα ελαστικά σε πίεση μεγαλύτερη από 30 PSI. Μην χρησιμοποιείτε το ρυμουλκούμενο καρότσι κήπου σε επιφάνειες που μπορεί να προκαλέσουν ζημιά στα ελαστικά ή να μεταφέρετε αντικείμενα που μπορεί να προκαλέσουν ζημιά στα ελαστικά.

Ελέγχετε πάντα για κατεστραμμένα ή φθαρμένα εξαρτήματα πριν χρησιμοποιήσετε το ρυμουλκούμενο καρότσι κήπου. Μην χρησιμοποιείτε το ρυμουλκούμενο καρότσι κήπου εάν κάποια εξαρτήματα είναι φθαρμένα ή σπασμένα. Ζητήστε κατάλληλη επισκευή ή αντικατάσταση από εξειδικευμένο προσωπικό.

**ΦΟΡΤΩΣΗ ΤΟΥ ΡΥΜΟΥΛΚΟΥΜΕΝΟΥ ΚΑΡΟΤΣΙΟΥ**

Μην ρίχνετε ή πετάτε αντικείμενα μέσα στο ρυμουλκούμενο καρότσι.

Τα βαριά αντικείμενα πρέπει να τοποθετούνται στο κάτω μέρος της καρότσας.

Διανέμετε αναλογικά το φορτίο στην επιφάνεια του καροτσιού. Μην φορτώνετε αντικείμενα στις επάνω άκρες του καροτσιού.

Κατανέμετε το βάρος ομοιόμορφα σε όλη την επιφάνεια του καροτσιού.

Μην υπερφορτώνετε το καρότσι. Τα πολύ βαριά αντικείμενα δεν πρέπει να μεταφέρονται χρησιμοποιώντας το ρυμουλκούμενο καρότσι κήπου. Υπάρχει κίνδυνος ατυχήματος ή τραυματισμού σε περίπτωση κακής χρήσης.

Μην υπερβαίνετε το μέγιστο βάρος φόρτωσης του καροτσιού.

**Μέγιστο βάρος φόρτωσης:** 300 kg.

**ΣΗΜΑΝΤΙΚΟ:** Το μέγιστο βάρος φόρτωσης είναι μεγαλύτερο από το μέγιστο βάρος για την απόρριψη. Τα βάρη βασίζονται σε ένα ομοιόμορφα καταμετρημένο φορτίο.

**ΣΗΜΑΝΤΙΚΕΣ ΠΛΗΡΟΦΟΡΙΕΣ ΑΣΦΑΛΕΙΑΣ ΓΙΑ ΤΗ ΧΡΗΣΗ.**

Να είστε προσεκτικοί κατά τη συναρμολόγηση, τη χρήση και τη συντήρηση. Στον άξονα περιστροφής και γύρω από τις χειρολαβές υπάρχουν διάφορα σημεία σύνθλιψης και διάτμησης. Φοράτε κατάλληλο εξοπλισμό ασφαλείας, συμπεριλαμβανομένων υποδημάτων και γαντιών ή οποιουδήποτε πρόσθετου εξοπλισμού συνιστάται για την εκάστοτε εργασία.

Αυτό το προϊόν δεν είναι παιχνίδι. Μην επιτρέπετε σε παιδιά να ανέβουν ή να οδηγήσουν το καρότσι.

Μην χρησιμοποιείτε το καρότσι κήπου για τη μεταφορά εύφλεκτων ή λειαντικών χημικών ουσιών.

Μην τροποποιείτε το καρότσι με οποιονδήποτε τρόπο. Η μη εξουσιοδοτημένη τροποποίηση μπορεί να επηρεάσει τη λειτουργία ή/και την ασφάλεια του και μπορεί να επηρεάσει τη διάρκεια ζωής του εξοπλισμού.

**ΑΠΟΘΗΚΕΥΣΗ & ΦΡΟΝΤΙΔΑ**

Όταν το καρότσι δεν χρησιμοποιείται, αποθηκεύστε το σε ασφαλές μέρος μακριά από δυσμενείς καιρικές συνθήκες και μακριά από παιδιά.

Επιθεωρήστε το καρότσι κήπου να βεβαιωθείτε ότι βρίσκεται σε καλή κατάσταση λειτουργίας πριν από την αποθήκευση και πριν από την επαναχρησιμοποίησή του.

**ΑΠΑΙΤΟΥΜΕΝΑ ΕΡΓΑΛΕΙΑ**

\*δεν παρέχονται



Ρυθμιζόμενο  
κλειδί



Συνιστώνται 2 άτομα  
για την συναρμολόγηση

## МОЛЯ, ПРОЧЕТЕТЕ ВНИМАТЕЛНО ТЕЗИ ИНСТРУКЦИИ И ГИ СЪХРАНЕТЕ ЗА БЪДЕЩА РЕФЕРЕНЦИЯ

**ПРЕДУПРЕЖДЕНИЕ!** Прочетете и разберете всички инструкции. Неспазването на всички инструкции, изброени по-долу, може да доведе до сериозни наранявания.

**ВНИМАНИЕ:** Не позволявайте на лица да работят или сглобяват мрежестата градинска количка, докато не са прочели това ръководство и не са разбрали напълно как работи.

Предупрежденията, предпазните мерки и инструкциите, описани в това ръководство, не могат да обхванат всички възможни условия или ситуации, които могат да възникнат. Трябва да се разбере, че здравият разум и предпазливостта са фактори, които не могат да бъдат вградени в този продукт, а трябва да бъдат осигурени от оператора.

### МОНТАЖ И ПРЕДИ ИЗПОЛЗВАНЕ.

**ВНИМАНИЕ:** Комплектът за сглобяване съдържа малки части, които представляват опасност от задавяне за малки деца и животни. Дръжте децата и домашните любимци далеч от мястото на сглобяване по всяко време и проверете дали всички части са налице след сглобяването.

Уверете се, че всички части са налице, преди да започнете сглобяването.

Уверете се, че мрежестата градинска количка е сглобена правилно, преди да се опитате да натоварите или транспортирате какъвто и да е товар. Преди първата употреба се уверете, че налягането в гумите е 30 PSI (максимално).

**ВНИМАНИЕ:** Не надуйте гумите до налягане по-високо от 30 PSI. Не използвайте мрежестата градинска количка върху повърхности, които могат да повредят пневматичните гуми, и не транспортирайте предмети, които могат да повредят гумите.

Винаги проверявайте за повредени или износени части, преди да използвате мрежестата градинска количка. Не използвайте мрежестата градинска количка, ако някоя от частите е износена или счупена. Потърсете подходящ ремонт или замяна от квалифицирано лице.

### НАВЪРЗВАНЕ НА МРЕЖЕСТАТА КОЛИЧКА ЗА ГРАДИНАТА.

Не изпускайте и не хвърляйте предмети в мрежестата градинска количка.

Тежките предмети трябва да се поставят на дъното на мрежестата градинска количка.

Разпределете товара по повърхността на мрежестата градинска количка. Не поставяйте предмети на горните ръбове на мрежестата градинска количка.

Разпределете теглото равномерно по мрежестата градинска количка.

Не препълвайте мрежестата градинска количка. Тежки предмети не трябва да се транспортират с мрежестата градинска количка. При неправилна употреба съществува риск от инцидент или нараняване.

Не превишавайте товарносимостта на продукта.

**Максимална товарносимост:** 300 кг.

**ВАЖНО:** Товарносимостта е по-голяма от максималното тегло за изсипване. Теглото се базира на равномерно разпределен товар.

### ВАЖНА ИНФОРМАЦИЯ ЗА БЕЗОПАСНОСТ ПРИ УПОТРЕБА.

Бъдете внимателни по време на сглобяване, употреба и поддръжка. В въртящата се ос и около дръжките има различни точки на смачкване и срязване. Носете подходящо защитно оборудване, включително обувки и ръкавици, или друго допълнително оборудване, препоръчано за съответната задача.

Този продукт не е играчка. Не позволявайте на деца, животни или пътници да се качват или да се возят на мрежестата градинска количка.

Не използвайте мрежестата градинска количка за транспортиране на запалими или абразивни химикали.

Не променяйте мрежестата градинска количка по никакъв начин. Неразрешените промени могат да повредят функцията и/или безопасността на мрежестата градинска количка и да повлияят на живота на оборудването.

### СЪХРАНЕНИЕ И ГРИЖИ

Когато мрежестата градинска количка не се използва, съхранявайте я на сигурно място, далеч от неблагоприятни климатични условия и недостъпна за деца.

Преди съхранение и повторно използване проверете мрежестата градинска количка, за да се уверите, че е в добро работно състояние.

### НЕОБХОДИМИ ИНСТРУМЕНТИ

\*не са включени в комплекта



регулируем  
гаечен ключ



две лица,  
препоръчани за  
сглобяване

**МОЛИМО ВАС ДА ПАЖЉИВО ПРОЧИТАТЕ ОВА УПУТСТВА И САЧУВАТЕ ЗА БУДУЋУ УПОТРЕБУ**

**УПОЗОРЕЊЕ!** Прочитајте и разумејте сва упутства. Непоштовање свих упутстава наведених у наставку може довести до озбиљних повреда.

**ОПРЕЗ:** Не дозволите другим особама да користе или склапају Меш башту колица док не прочитају ова упутства и не стекну потпуно разумевање начина на који функционишу.

Упозорења, мере предострожности и упутства наведена у овом приручнику не могу обухватити све могуће услове или ситуације које се могу појавити. Мора се разумети да здрав разум и опрез нису фактори који се могу уградити у овај производ, већ их мора обезбедити оператер.

**СКЛОПИВЕ И ПРЕ ПРВЕ УПОТРЕБЕ.**

**ОПРЕЗ:** Комплет за монтажу садржи ситне делове који представљају опасност од гушења за малу децу и животиње. Увек држите децу и кућне љубимце даље од места монтаже и проверите да ли су сви делови након склапања.

Проверите да ли су сви делови присутни пре почетка монтаже.

Проверите да ли је мрежаста башта колица правилно састављена пре него што покушате да натоварите или превезете било какав терет. Пре прве употребе, проверите да ли је притисак у гумама 30 PSI (максимално).

**ОПРЕЗ:** Не надувавати гуме више од 30 PSI. Не користити мрежасту башту колица на површинама које могу оштетити пнеуматике или за транспорт предмета који могу оштетити гуме.

Увек проверите да ли има оштећених или истрошених делова пре коришћења мрежастих башту колица. Не користити мрежасту башту колица ако су неки делови истрошени или поломљени. Потражити одговарајући поправак или замену од квалификованог лица.

**ПРЕТОВАРАЊЕ МРЕЖАСТОГ ВРТЛАЧКОГ ВОЗИЛА.**

Немојте испуштати или бацати предмете у мрежасту башту колица.

Тешке предмете треба поставити на дно мрежастих башту колица.

Распоредите терет по површини мрежастих башту колица. Немојте стављати предмете на горње ивице мрежастих башту колица.

Распоредите тежину равномерно по мрежастим башту колицима.

Не препуњавајте мрежасту башту колица. Предмети који су тешки одозгоре не би требало да се превозе у мрежастим башту колицима. Постоји ризик од несреће или повреде у случају неправилне употребе.

Не прекорачите носивост производа.

**Максимална носивост:** 300 кг.

**ВАЖНО:** Носивост је већа од максималне тежине за пражњење. Тежине су засноване на равномерно распоређеном оптерећењу.

**ВАЖНЕ ИНФОРМАЦИЈЕ О БЕЗБЕДНОСТИ ПРИ КОРИШЋЕЊУ.**

Пазите током монтаже, коришћења и одржавања. Постоје различити пунктови за дробљење и сечење на осовини за окретање и око рукохвата. Носите одговарајућу заштитну опрему, укључујући обућу и рукавице, или било коју додатну опрему препоручену за задатак који обављате.

Овај производ није играчка. Не дозволите деци, животињама или путницима да се пењу на или возе у Мрежастим баштенским колицима.

Не користите Мрежаста баштенска колица за превоз запаљивих или абразивних хемикалија.

Не изменјујте Мрежаста баштенска колица на било који начин. Неовлашћене измене могу нарушити функцију и/или безбедност Мрежастих баштенских колица и могу утицати на век трајања опреме.

**ЧУВАЊЕ И ОДРЖАВАЊЕ**

Када се мрежаста башта колица не користе, чувајте их на безбедном месту, заштићеним од неповољних временских услова и ван домаћаја деце.

Претходно проверите да ли су мрежаста башта колица у добром радном стању пре складиштења и пре поновног коришћења.

**ПОТРЕБАН АЛАТ**

\*није укључен



подесиви кључ



Две особе  
саветоване за  
скупштину

## MOLIMO PROČITAJTE OVA UPUTSTVA PAŽLJIVO I SAČUVAJTE ZA BUDUĆU UPOTREBU

**UPOZORENJE!** Pročitajte i razumijte sva uputstva. Nepridržavanje svih dolje navedenih uputstava može dovesti do teških ozljeda.

**OPREZ:** Ne dopustite osobama da koriste ili sastavljaju vrtna kolica Mesh dok ne pročitaju ovaj priručnik i ne steknu temeljito razumijevanje načina na koji rade.

Upozorenja, mjere opreza i upute navedene u ovom priručniku ne mogu obuhvatiti sve moguće uvjete ili situacije koje se mogu dogoditi. Potrebno je razumjeti da zdrav razum i oprez nisu čimbenici koji se mogu ugrađivati u ovaj proizvod, već ih mora osigurati korisnik.

### SKLAPANJE I PRIJE UPOTREBE.

**UPOZORENJE:** Set za sastavljanje sadrži male dijelove koji predstavljaju opasnost od gušenja za malu djecu i životinje. U svakom trenutku držite djecu i kućne ljubimce podalje od mjesta sastavljanja i provjerite jesu li svi dijelovi prisutni nakon sastavljanja.

Provjerite jesu li svi dijelovi prisutni prije početka sastavljanja.

Provjerite je li vrtna kolica s mrežom ispravno sastavljena prije pokušaja utovara ili prijevoza bilo kakvog tereta. Prije prvog korištenja provjerite je li tlak u gumama 30 PSI (maksimalno).

**UPOZORENJE:** Ne napuhavajte gume na više od 30 PSI. Ne koristite vrtna kolica s mrežom na površinama koje mogu oštetiti zračne gume ili za prijevoz predmeta koji mogu oštetiti gume.

Uvijek provjerite jesu li dijelovi oštećeni ili istrošeni prije uporabe vrtne kolica s mrežom. Ne koristite vrtna kolica s mrežom ako su neki dijelovi istrošeni ili slomljeni. Potražite odgovarajuću popravku ili zamjenu od kvalificirane osobe.

### PUNJENJE REŠETKASTE VRTNE KOLICA.

Nemojte ispustiti ili bacati predmete u rešetkasta vrtna kolica.

Teške predmete treba staviti na dno rešetkastih vrtne kolica.

Raspodijelite teret po površini rešetkastih vrtne kolica. Nemojte utovarivati predmete na gornje rubove rešetkastih vrtne kolica.

Ravnomjerno raspodijelite težinu po rešetkastim vrtne kolicima.

Nemojte pretrpavati mrežnu vrtna kolica. Teške predmete ne smijete prevoziti na vrhu mrežnih vrtne kolica. Postoji rizik od nesreće ili ozljede ako se koriste nepravilno.

Ne prekoračite nosivost proizvoda.

**Maksimalna nosivost:** 300 kg.

**VAŽNO:** Nosivost je veća od maksimalne težine za pražnjenje. Težine se temelje na ravnomjerno raspoređenom teretu.

### VAŽNE SIGURNOSNE INFORMACIJE ZA UPOTREBU.

Pripazite tijekom sastavljanja, uporabe i održavanja. Na vratilu za okretanje i oko ručki nalaze se razni točkovi loma i rezanja. Nosite odgovarajuću zaštitnu opremu, uključujući obuću i rukavice, ili bilo koju dodatnu opremu preporučenu za zadatak koji obavljate.

Ovaj proizvod nije igračka. Ne dopustite djeci, životinjama ili putnicima da se penju na ili voze na mrežnom vrtne kolicima.

Ne koristite mrežna vrtna kolica za prijevoz zapaljivih ili abrazivnih kemikalija.

Ne preinakujte mrežna vrtna kolica ni na koji način. Neovlaštena preinaka može narušiti funkcionalnost i/ili sigurnost mrežnih vrtne kolica te može utjecati na vijek trajanja opreme.

### SKLADIŠTENJE I ODRŽAVANJE

**Kada se vrtna kolica s mrežom ne koriste, pohranite ih na sigurnom mjestu, zaštićena od nepovoljnih vremenskih uvjeta i izvan dohvata djece.**

**Pregledajte vrtna kolica s mrežom kako biste se uvjerali da su u ispravnom radnom stanju prije skladištenja i ponovne uporabe.**

### POTREBAN ALAT

\*nije isporučeno



podesivi ključ



Dvije osobe savjetovane za skupštinu

**KÉRJÜK, FIGYELMESEN OLVASSA EL EZEN UTASÍTÁSOKAT, ÉS ŐRIZZE MEG ŐKET A KÉSŐBBIEKRE!**

**FIGYELEM!** Olvassa el és értse meg az összes utasítást. Az alábbi utasítások be nem tartása súlyos sérülésekhez vezethet.

**FIGYELEM:** Ne engedje, hogy bárki is használja vagy szerelje össze a Mesh Garden Cart terméket, mielőtt elolvasta volna ezt a kézikönyvet és alaposan megértette volna a működését.

A jelen használati utasításban ismertetett figyelmeztetések, óvintézkedések és utasítások nem fedhetik le az összes lehetséges körülményt vagy helyzetet. Fontos megérteni, hogy a józan ész és az óvatosság olyan tényezők, amelyek nem építhetők be a termékbe, hanem a kezelőnek kell biztosítania azokat.

**ÖSSZESZERELÉS ÉS HASZNÁLAT ELŐTT.**

**FIGYELEM:** A szerelési csomag kis alkatrészeket tartalmaz, amelyek fulladásveszélyt jelentenek kisgyermek és állatok számára. Gyermeket és háziállatokat mindenkor tartson távol a szerelési helytől, és a szerelés után ellenőrizze, hogy minden alkatrész megvan-e.

A szerelés megkezdése előtt ellenőrizze, hogy minden alkatrész megvan-e.

A hálós kerti kocsi terhelésének vagy szállításának megkezdése előtt ellenőrizze, hogy a kocsi megfelelően van-e összeállítva. Az első használat előtt ellenőrizze, hogy a gumiabroncsok nyomása 30 PSI (maximum) legyen.

**FIGYELEM:** Ne fújja fel a gumiabroncsokat 30 PSI-nél nagyobb nyomásra. Ne használja a hálós kerti kocsit olyan felületeken, amelyek károsíthatják a légabroncsokat, és ne szállítson olyan tárgyakat, amelyek károsíthatják a gumiabroncsokat.

A hálós kerti kocsi használata előtt mindig ellenőrizze, hogy nincsenek-e sérült vagy kopott alkatrészek. Ne használja a hálós kerti kocsit, ha bármely alkatrésze kopott vagy törött. Kérjen megfelelő javítást vagy cserét egy szakképzett személytől.

**A HÁLÓS KERTI KOCSI MEGTÖLTÉSE.**

Ne ejtse le és ne dobjon tárgyakat a hálós kerti kocsiába.

A nehéz tárgyakat a hálós kerti kocsi aljára kell helyezni.

A terhet ossza el a hálós kerti kocsi felületén. Ne rakjon tárgyakat a hálós kerti kocsi felső szélére.

A súlyt egyenletesen ossza el a hálós kerti kocsin.

Ne töltse túl a hálós kerti kocsit. A hálós kerti kocsival ne szállítson olyan tárgyakat, amelyek teteje nehéz. A termék helytelen használata baleset vagy sérülés veszélyével jár.

Ne haladja meg a termék teherbírását.

**Maximális terhelhetőség: 300 kg.**

**FONTOS:** A terhelhetőség nagyobb, mint a maximális üritési súly. A súlyok egyenletesen elosztott terhelésen alapulnak.

**FONTOS BIZTONSÁGI INFORMÁCIÓK A HASZNÁLATHOZ.**

Legyen óvatos az összeszerelés, használat és karbantartás során. A forgótengelyen és a fogantyúk körül különböző összenyomódási és nyírási pontok találhatóak. Viseljen megfelelő védőfelszerelést, beleértve lábbelit és kesztyűt, vagy bármilyen egyéb, a feladathoz ajánlott kiegészítő felszerelést.

Ez a termék nem játék. Ne engedje, hogy gyermekek, állatok vagy utasok felmásszanak a hálós kerti kocsira vagy azzal utazzanak.

Ne használja a hálós kerti kocsit gyúlékony vagy koptató vegyszerek szállítására.

Ne módosítsa a hálós kerti kocsit semmilyen módon. A jogosulatlan módosítások ronthatják a hálós kerti kocsi működését és/vagy biztonságát, és befolyásolhatják a berendezés élettartamát.

**TÁROLÁS ÉS ÁPOLÁS**

Ha a hálós kerti kocsit nem használja, tárolja biztonságos helyen, kedvezőtlen időjárási körülményektől távol és gyermekektől elzárva.

A tárolás és az újrahaználat előtt ellenőrizze a hálós kerti kocsit, hogy megfelelő működési állapotban van-e.

**SZÜKSÉGES SZERSZÁMOK**

**\*nem tartozék**



állítható csavarkulcs



két személyt tanácsoltak az összeszereléshez

## LEA ATENTAMENTE ESTAS INSTRUCCIONES Y GUÁRDELAS PARA FUTURAS CONSULTAS

**¡ADVERTENCIA!** Lea y comprenda todas las instrucciones. El incumplimiento de todas las instrucciones que se indican a continuación puede provocar lesiones graves.

**PRECAUCIÓN:** No permita que nadie utilice o monte el carrito de jardín de malla hasta que haya leído este manual y haya comprendido perfectamente su funcionamiento.

Las advertencias, precauciones e instrucciones que se describen en este manual de instrucciones no pueden abarcar todas las condiciones o situaciones posibles que podrían darse. Debe entenderse que el sentido común y la precaución son factores que no pueden incorporarse a este producto, sino que deben ser aportados por el operador.

### MONTAJE Y ANTES DEL USO.

**PRECAUCIÓN:** El paquete de montaje contiene piezas pequeñas que pueden suponer un riesgo de asfixia para los niños pequeños y los animales. Mantenga a los niños y las mascotas alejados de la zona de montaje en todo momento y compruebe que no falte ninguna pieza una vez montado.

Asegúrese de que todas las piezas estén presentes antes de comenzar el montaje.

Asegúrese de que el carrito de jardín de malla esté correctamente montado antes de intentar cargar o transportar cualquier carga. Antes de utilizarlo por primera vez, compruebe que la presión de los neumáticos sea de 30 PSI (máximo).

**PRECAUCIÓN:** No infle los neumáticos a más de 30 PSI. No utilice el carrito de jardín de malla en superficies que puedan dañar los neumáticos, ni transporte objetos que puedan dañarlos.

Compruebe siempre si hay piezas dañadas o desgastadas antes de utilizar el carrito de jardín de malla. No utilice el carrito de jardín de malla si alguna de sus piezas está desgastada o rota. Acuda a una persona cualificada para que lo repare o lo sustituya adecuadamente.

### CARGA DEL CARRO DE JARDÍN DE MALLA.

No deje caer ni arroje objetos dentro del carro de jardín de malla.

Los objetos pesados deben colocarse en la parte inferior del carro de jardín de malla.

Distribuya la carga sobre la superficie del carro de jardín de malla. No coloque objetos en los bordes superiores del carro de jardín de malla.

Distribuya el peso de manera uniforme por todo el carro de jardín de malla.

No llene en exceso el carro de jardín de malla. Los objetos pesados no deben transportarse utilizando el carro de jardín de malla. Si se utiliza incorrectamente, existe riesgo de accidente o lesiones.

No exceda la capacidad de carga del producto.

**Capacidad máxima de carga:** 300 kg.

**IMPORTANTE:** La capacidad de carga es superior al peso máximo para volcar. Los pesos se basan en una carga distribuida uniformemente.

### INFORMACIÓN IMPORTANTE DE SEGURIDAD PARA EL USO.

Tenga cuidado durante el montaje, el uso y el mantenimiento. Hay varios puntos de aplastamiento y cizallamiento en el eje giratorio y alrededor de las asas. Utilice equipo de seguridad adecuado, incluyendo calzado y guantes, o cualquier equipo adicional recomendado para la tarea que se vaya a realizar.

Este producto no es un juguete. No permita que niños, animales o pasajeros se suban o monten en el carro de jardín de malla.

No utilice el carro de jardín de malla para transportar productos químicos inflamables o abrasivos.

No modifique el carro de jardín de malla de ninguna manera. Las modificaciones no autorizadas pueden afectar al funcionamiento y/o la seguridad del carro de jardín de malla y pueden afectar a la vida útil del equipo.

### ALMACENAMIENTO Y CUIDADO

Cuando no utilice el carrito de jardín de malla, guárdelo en un lugar seguro, protegido de las inclemencias del tiempo y fuera del alcance de los niños.

Inspeccione el carrito de jardín de malla para asegurarse de que está en buenas condiciones de funcionamiento antes de guardarlo y antes de volver a utilizarlo.

### HERRAMIENTAS NECESARIAS

**\*no incluidas**



llave ajustable



Se recomienda la asistencia de dos personas para el montaje.

EN	
Model	BWB3600
Load capacity	300 kg
Cart dimensions	L960 x W520 x H250 mm
Total dimensions	L1910 x W520 x H550 mm
Wheels	10" - 3.50 - 4

IT	
Modello	BWB3600
Capacità di carico	300 kg
Dimensioni del carrello	L960 x L520 x A250 mm
Dimensioni totali	L1910 x L520 x A550 mm
Ruote	10" - 3,50 - 4

\* The manufacturer reserves the right to make minor changes to product design and technical specifications without prior notice unless these changes significantly affect the performance and safety of the products. The parts described / illustrated in the pages of the manual that you hold in your hands may also concern other models of the manufacturer's product line with similar features and may not be included in the product you just acquired.

\* To ensure the safety and reliability of the product and the warranty validity, all repair, inspection or replacement work, including maintenance and special adjustments, must only be carried out by technicians of the authorized service department of the manufacturer.

\* Always use the product with the supplied equipment. Operation of the product with non-provided equipment may cause malfunctions or even serious injury or death. The manufacturer and the importer shall not be liable for injuries and damages resulting from the use of non-conforming equipment.

\* Il produttore si riserva il diritto di apportare modifiche minori al design e alle specifiche tecniche del prodotto senza preavviso, a meno che tali modifiche non influiscano significativamente sulle prestazioni e sulla sicurezza dei prodotti. Le parti descritte/illustrate nelle pagine del manuale che avete tra le mani possono riguardare anche altri modelli della linea di prodotti del produttore con caratteristiche simili e potrebbero non essere incluse nel prodotto appena acquistato.

\* Per garantire la sicurezza e l'affidabilità del prodotto e la validità della garanzia, tutti gli interventi di riparazione, ispezione o sostituzione, compresa la manutenzione e le regolazioni speciali, devono essere eseguiti esclusivamente da tecnici del servizio di assistenza autorizzato dal produttore.

\* Utilizzare sempre il prodotto con l'attrezzatura fornita. L'utilizzo del prodotto con apparecchiature non in dotazione può causare malfunzionamenti o addirittura lesioni gravi o morte. Il produttore e l'importatore non sono responsabili per lesioni e danni derivanti dall'uso di apparecchiature non conformi.

EL	
Μοντέλο	BWB3600
Μέγιστο βάρος φόρτωσης	300 kg
Διαστάσεις καρότσας	M960 x Π520 x Υ250 mm
Συνολικές διαστάσεις	M1910 x Π520 x Υ550 mm
Διάσταση τροχού	10" - 3,50 - 4

BG	
Μοдел	BWB3600
Товароносимост	300 kg
Размери на количката	Д960 x Ш520 x В250 mm
Общи размери	Д1910 x Ш520 x В550 mm
Κολελα	10" - 3,50 - 4

\* Ο κατασκευαστής διατηρεί το δικαίωμα να πραγματοποιήσει δευτερεύουσες αλλαγές στο σχεδιασμό του προϊόντος και στα τεχνικά χαρακτηριστικά χωρίς προηγούμενη ειδοποίηση, εκτός εάν οι αλλαγές αυτές επηρεάζουν σημαντικά την απόδοση και λειτουργία ασφάλειας των προϊόντων. Τα εξαρτήματα που περιγράφονται / απεικονίζονται στις σελίδες του εγχειριδίου που κρατάτε στα χέρια σας ενδέχεται να αφορούν και σε άλλα μοντέλα της σειράς προϊόντων του κατασκευαστή, με παρόμοια χαρακτηριστικά, και ενδέχεται να μην περιλαμβάνονται στο προϊόν που μόλις αποκτήσατε.

\* Για να διασφαλιστεί η ασφάλεια και η αξιοπιστία του προϊόντος καθώς και η ισχύς της εγγύησης όλες οι εργασίες επιδιόρθωσης, ελέγχου, επισκευής ή αντικατάστασης συμπεριλαμβανομένης της συντήρησης και των ειδικών ρυθμίσεων, πρέπει να εκτελούνται μόνο από τεχνικούς του εξουσιοδοτημένου τμήματος Service του κατασκευαστή.

\* Χρησιμοποιείτε πάντα το προϊόν με τον παρεχόμενο εξοπλισμό. Η λειτουργία του προϊόντος με μη-προβλεπόμενο εξοπλισμό ενδέχεται να προκαλέσει βλάβη ή ακόμα και σοβαρό τραυματισμό ή θάνατο. Ο κατασκευαστής και ο εισαγωγέας ουδεμία ευθύνη φέρει για τραυματισμούς και βλάβες που προκύπτουν από την χρήση μη προβλεπόμενου εξοπλισμού.

\* Производителят си запазва правото да прави незначителни промени в дизайна и техническите спецификации на продуктите без предварително уведомление, освен ако тези промени не засягат значително работата и безопасността на продуктите. Частите, описани/илюстрирани на страниците на ръководството, което държите в ръцете си, може да се отнасят и за други модели от продуктовата линия на производителя с подобни характеристики и може да не са включени в току-що придобития от вас продукт.

\* За да се гарантира безопасността и надеждността на продукта и валидността на гаранцията, всички работи по ремонт, проверка или замяна, включително поддръжка и специални настройки, трябва да се извършват само от техници от оторизирания сервизен отдел на производителя.

\* Винаги използвайте продукта с доставеното оборудване. Работата на продукта с оборудване, което не е доставено, може да доведе до неизправности или дори до сериозни наранявания или смърт. Производителят и вносителят не носят отговорност за наранявания и щети, възникнали в резултат на използването на несъответстващо на изискванията оборудване.

SR	
Модел	BWB3600
Носивост	300 kg
Димензије колица	Д960 x Ш520 x В250 mm
Укупне димензије	Д1910 x Ш520 x В550 mm
Тачкови	10" - 3,50 - 4

HR	
Model	BWB3600
Nosivost	300 kg
Dimenzije kolica	D960 x Š520 x V250 mm
Ukupne dimenzije	D1910 x Š520 x V550 mm
Kotači	10" - 3,50 - 4

\* Произвођач задржава право да врши мање измене у дизајну производа и техничким спецификацијама без претходне најаве, осим ако те измене значајно не утичу на перформансе и безбедност производа. Делови описани/илустровани у страницама упутства које држите у рукама могу се односити и на друге моделе из произвођачеве линије производа са сличним карактеристикама и можда неће бити укључени у производ који сте управо набавили.

\* Да би се обезбедила безбедност и поузданост производа и важећост гаранције, сви послови поправке, прегледа или замене, укључујући одржавање и посебна подешавања, морају да буду обављени искључиво од стране техничара овлашћеног сервисног центра произвођача.

\* Увек користите производ са испорученом опремом. Коришћење производа са необезбеђеном опремом може изазвати кварове или чак озбиљне повреде или смрт. Произвођач и увозник неће бити одговорни за повреде и штету настале услед коришћења неодговарајуће опреме.

\* Proizvođač zadržava pravo na manje izmjene u dizajnu proizvoda i tehničkim specifikacijama bez prethodne najave, osim ako te promjene značajno utječu na performanse i sigurnost proizvoda. Dijelovi opisani / ilustrirani na stranicama priručnika koje držite u rukama također se mogu odnositi na druge modele proizvođačeve linije proizvoda sa sličnim značajkama i možda neće biti uključeni u proizvod koji ste upravo nabavili.

\* Kako bi se osigurala sigurnost i pouzdanost proizvoda i valjanost jamstva, sve popravke, inspeksijske ili zamjenske radove, uključujući održavanje i posebne prilagodbe, smiju obavljati samo tehničari ovlaštenog servisnog odjela proizvođača.

\* Uvijek koristite proizvod s isporučenom opremom. Rad proizvoda s neiskorištenom opremom može uzrokovati kvarove ili čak ozbiljne ozljede ili smrt. Proizvođač i uvoznik nisu odgovorni za ozljede i štete nastale uporabom neskladne opreme.

HU	
Modell	BWB3600
Teherbírás	300 kg
Kocsi méretei	H960 x Sz520 x M250 mm
Teljes méretek	H1910 x Sz520 x M550 mm
Kerekek	10" - 3,50 - 4

ES	
Modelo	BWB3600
Capacidad de carga	300 kg
Dimensiones del carro	L960 x A520 x A250 mm
Dimensiones totales	L1910 x A520 x A550 mm
Ruedas	10" - 3,50 - 4

\* A gyártó fenntartja a jogot, hogy előzetes értesítés nélkül kisebb változtatásokat eszközöljön a termék kialakításában és műszaki specifikációjában, kivéve, ha ezek a változtatások jelentősen befolyásolják a termékek teljesítményét és biztonságát. A kézikönyv kezében tartott oldalakon leírt/illusztrált alkatrészek a gyártó termékcsaládjának más, hasonló tulajdonságokkal rendelkező modelljeit is érinthetik, és előfordulhat, hogy az Ön által most megvásárolt termék nem tartalmazza azokat.

\* A termék biztonságának és megbízhatóságának, valamint a garancia érvényességének biztosítása érdekében minden javítási, ellenőrzési vagy csere munkát, beleértve a karbantartást és a speciális beállításokat is, kizárólag a gyártó hivatalos szervizének szakemberei végezhetnek.

\* A terméket mindig a mellékelt felszereléssel használja. A termék nem mellékelt felszereléssel történő üzemeltetése meghibásodást, vagy akár súlyos sérülést vagy halált is okozhat. A gyártó és az importőr nem vállal felelősséget a nem megfelelő felszerelés használatából eredő sérülésekért és károkért.

\* El fabricante se reserva el derecho de realizar cambios menores en el diseño y las especificaciones técnicas del producto sin previo aviso, a menos que dichos cambios afecten significativamente al rendimiento y la seguridad de los productos. Las piezas descritas/ilustradas en las páginas del manual que tiene en sus manos también pueden referirse a otros modelos de la línea de productos del fabricante con características similares y es posible que no estén incluidas en el producto que acaba de adquirir.

\* Para garantizar la seguridad y fiabilidad del producto y la validez de la garantía, todos los trabajos de reparación, inspección o sustitución, incluidos el mantenimiento y los ajustes especiales, solo deben ser realizados por técnicos del departamento de servicio autorizado del fabricante.

\* Utilice siempre el producto con el equipo suministrado. El funcionamiento del producto con equipos no suministrados puede provocar averías o incluso lesiones graves o la muerte. El fabricante y el importador no se hacen responsables de las lesiones y daños resultantes del uso de equipos no conformes.

COMPONENTS / ΕΠΙ ΜΕΡΟΥΣ ΤΜΗΜΑΤΑ / COMPONENTI / ΚΟΜΠΟΝΗΤΙ /  
ΚΟΜΠΟΝΗΤΕ / KOMPONENTE / ALKATRÉSZEK / COMPONENTES

EN

- A. End Sections (x2)
- B. Side Sections (x2)
- C. Wheels (x4)
- D. Base (x 1)
- E. Handle (1x)
- F. Handle bracket (1)
- G. Front Axle (x1)
- H. Rear Axle (x1)

IT

- A. Sezioni finali (x2)
- B. Sezioni laterali (x2)
- C. Ruote (x4)
- D. Base (x1)
- E. Manico (1x)
- F. Supporto per manico (1)
- G. Asse anteriore (x1)
- H. Asse posteriore (x1)

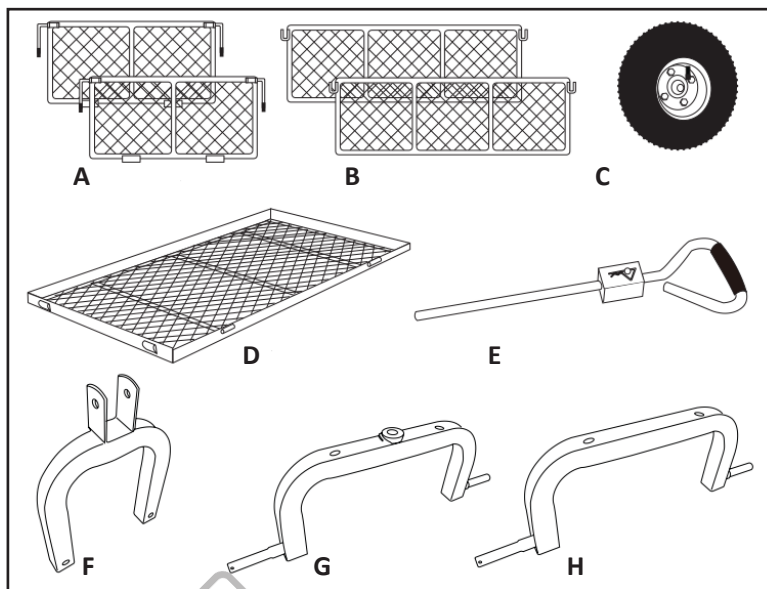

EL

- A. Ακραία τμήματα (x2)
- B. Πλευρικά τμήματα (x2)
- C. Τροχοί (x4)
- D. Βάση (x 1)
- E. Χειρολαβή (1x)
- F. Βραχίονας χειρολαβής (1)
- G. Εμπρόσθιος άξονας (x1)
- H. Οπίσθιος άξονας (x1)

BG

- A. Крайни секции (x2)
- B. Странични секции (x2)
- C. Колела (x4)
- D. Основа (x 1)
- E. Дръжка (1x)
- F. Държач за дръжка (1)
- G. Преден ос (x1)
- H. Заден ос (x1)

SR

- A. Крајњи делови (x2)
- B. Странични делови (x2)
- C. Точкови (x4)
- D. Основа (x1)
- E. Ручка (x1)
- F. Носач ручке (x1)
- G. Предња осовина (x1)
- H. Задна осовина (x1)

HR

- A. Krajni dijelovi (x2)
- B. Bočni dijelovi (x2)
- C. Kolači (x4)
- D. Osnova (x1)
- E. Ručka (x1)
- F. Držač ručke (x1)
- G. Prednja osovinica (x1)
- H. Stražnja osovinica (x1)

HU

- A. Végrészek (2 db)
- B. Oldalsó részek (2 db)
- C. Kerekek (4 db)
- D. Alap (1 db)
- E. Fogantyú (1 db)
- F. Fogantyúkonzol (1 db)
- G. Elő tengely (1 db)
- H. Hátsó tengely (1 db)

ES

- A. Secciones finales (x2)
- B. Secciones laterales (x2)
- C. Ruedas (x4)
- D. Base (x1)
- E. Asa (1x)
- F. Soporte del asa (x1)
- G. Eje delantero (x1)
- H. Eje trasero (x1)

EN

- I. Hinge with Washer/Bolt/Nut (x1)
- J. Bolt/Washer/Nut (x2)
- K. Large Nylon Nut (x1)
- L. Small Nylon Nut (x2)
- M. Large Washer (x4)
- N. Small Washer (x2)
- O. R-Pins (x8)
- P. Split Pin (x4)
- Q. Heavy duty plastic liner

IT

- I. Cerniera con rondella/bullone/dado (x1)
- J. Bullone/rondella/dado (x2)
- K. Dado in nylon grande (x1)
- L. Dado di nylon piccolo (x2)
- M. Grande rondella (x4)
- N. Piccola rondella (x2)
- O. Copiglie elastiche (x8)
- P. Copiglie (x4)
- Q. Fodera in plastica per impieghi gravosi

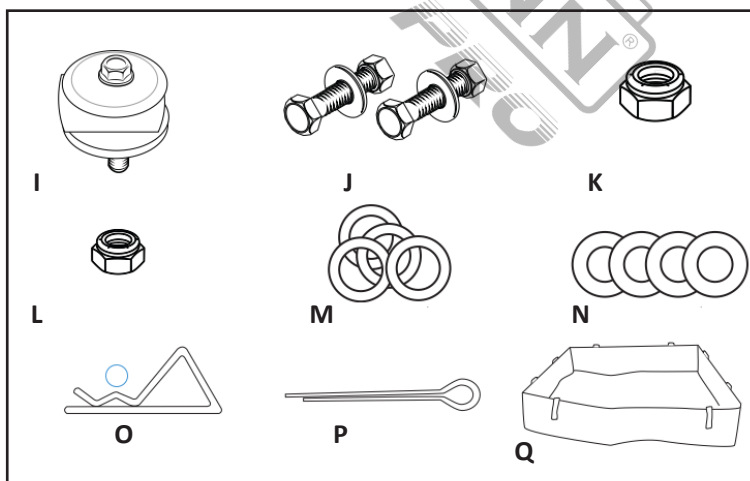

EL

- I. Μεντεσές με ροδέλα/βίδα/παξιμάδι (x1)
- J. Βίδα/ροδέλα/παξιμάδι (x2)
- K. Μεγάλο παξιμάδι (x1)
- L. Μικρό παξιμάδι (x2)
- M. Μεγάλη ροδέλα (x4)
- N. Μικρή ροδέλα (x2)
- O. Περόνη ασφαλείας (x8)
- P. Κοπίλια (x4)
- Q. Ανθεκτική πλαστική επικάλυψη

BG

- I. Пантi с шайба/болт/гайка (x1)
- J. Болт/подложка/гайка (x2)
- K. Голяма найлонова гайка (x1)
- L. Малка найлонова гайка (x2)
- M. Голяма шайба (x4)
- N. Малка шайба (x2)
- O. Пружинна шплинт (x8)
- P. Шплинт (x4)
- Q. Пласт. облицовка за тежки условия

SR

- I. Шарка са подлошkom/ буксиром/матовим (x1)
- J. Буксир/подложка/мато (x2)
- K. Велика најлонска матица (x1)
- L. Мала најлонска матица (x2)
- M. Велика подложка (x4)
- N. Мала подложка (x2)
- O. Р-шипке (x8)
- P. Раздвојени пин (x4)
- Q. Пластична облога за тешке услове рада

HR

- I. Šarka s podloškom/vijkom/maticom (x1)
- J. Vijak/podloška/matica (x2)
- K. Velika najlonska matica (x1)
- L. Mala najlonska matica (x2)
- M. Velika perilica (x4)
- N. Mala perilica (x2)
- O. R-iglice (x8)
- P. Rascjepka (x4)
- Q. Plastična obloga za teške uvjete rada

HU

- I. Zsanér alátéttel/csavarral/ anyával (x1)
- J. Csavar/alátét/anya (x2)
- K. Nagy nylon anya (x1)
- L. Kis nylon anya (x2)
- M. Nagy alátét (x4)
- N. Kis alátét (x2)
- O. R-csapok (x8)
- P. Hasított csap (x4)
- Q. Nagy teherbírású műanyag bélés

ES

- I. Bisagra con arandela/perno/ tuerca (x1)
- J. Perno/arandela/tuerca (x2)
- K. Tuerca grande de nailon (x1)
- L. Tuerca pequeña de nailon (x2)
- M. Arandela grande (x4)
- N. Arandela pequeña (x2)
- O. Pasadores en R (x8)
- P. Pasador partido (x4)
- Q. Revestimiento de plástico resistente

**Step 1:** Fix the handle bracket (F) to the front axle (G) using the two (J) bolts/washers/nuts.

**Βήμα 1:** Στερεώστε τον βραχίονα λαβής (F) στον μπροστινό άξονα (G) χρησιμοποιώντας τις δύο (J) βίδες/ροδέλες/παξιμάδια.

**Fase 1:** Fissare la staffa della maniglia (F) all'asse anteriore (G) utilizzando le due viti/rondelle/dadi (J).

**Стъпка 1:** Закрепете скобата на дръжката (F) към предната ос (G), като използвате двете (J) болтове/подложки/гайки.

**Корак 1:** Причврстите носач ручке (F) за предњу осовину (G) користећи два (J) болта/подлошке/матице.

**Korak 1:** Pričvrstite držač ručke (F) na prednju osovinu (G) pomoću dva (J) vijka/podloške/matice.

**1. lépés:** Rögzítse a fogantyúkonzolát (F) az első tengelyhez (G) a két (J) csavar/alátét/anya segítségével.

**Paso 1:** Fije el soporte del mango (F) al eje delantero (G) utilizando los dos tornillos/arandelas/tuercas (J).

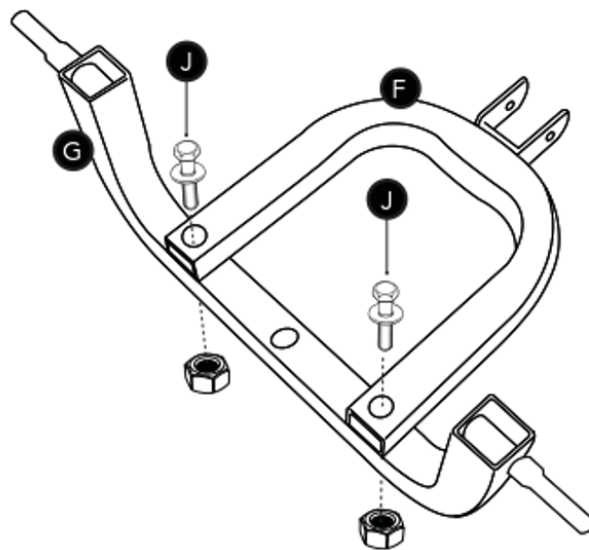

**Step 2:** Take the base (D) and turn it upside down so that the protruding bolts are facing upwards.

Place both axles (G/H) over the bolts, followed by the washers (N/M) and secure them into place using both the large/small nuts (K/L) as shown.

**Βήμα 2:** Πάρτε τη βάση (D) και γυρίστε την ανάποδα έτσι ώστε οι προεξέχουσες βίδες να είναι στραμμένες προς τα πάνω.

Τοποθετήστε και τους δύο άξονες (G/H) πάνω στις βίδες, και τις ροδέλες (N/M) και στερεώστε τους χρησιμοποιώντας και τα δύο μεγάλα/μικρά παξιμάδια (K/L) όπως φαίνεται.

**Fase 2:** Prendere la base (D) e capovolgerla in modo che i bulloni sporgenti siano rivolti verso l'alto.

Posizionare entrambi gli assi (G/H) sui bulloni, seguiti dalle rondelle (N/M) e fissarli in posizione utilizzando i dadi grandi e piccoli (K/L) come illustrato.

**Стъпка 2:** Вземете основата (D) и я обърнете с главата надолу, така че стърчащите болтове да са насочени нагоре.

Поставете двете оси (G/H) върху болтовете, след това шайбите (N/M) и ги закрепете на място с помощта на двете големи/малки гайки (K/L), както е показано.

**Корак 2:** Узмите основу (D) и преврните је наопачке тако да избочени вијци буду окренути нагоре.

Ставите обе осовине (G/H) преко вијака, затим подлошке (N/M) и причврстите их великим/малим наврткама (K/L) као што је приказано.

**Korak 2:** Uzmite bazu (D) i okrenite je naopako tako da vijci koji strše budu okrenuti prema gore.

Postavite obje osovine (G/H) preko vijaka, a zatim podloške (N/M) i pričvrstite ih na mjesto koristeći obje velike/male matice (K/L) kao što je prikazano.

**2. lépés:** Fogja meg az alapot (D) és fordítsa meg úgy, hogy a kiálló csavarok felfelé nézzenek.

Helyezze mindkét tengelyt (G/H) a csavarokra, majd az alátéteket (N/M), és rögzítse őket a helyükön a nagy/kicsi anyákkal (K/L) az ábra szerint.

**Paso 2:** Tome la base (D) y déle la vuelta para que los pernos salientes queden hacia arriba.

Coloque ambos ejes (G/H) sobre los pernos, seguidos de las arandelas (N/M), y fíjelos en su sitio utilizando las tuercas grandes y pequeñas (K/L), tal y como se muestra.

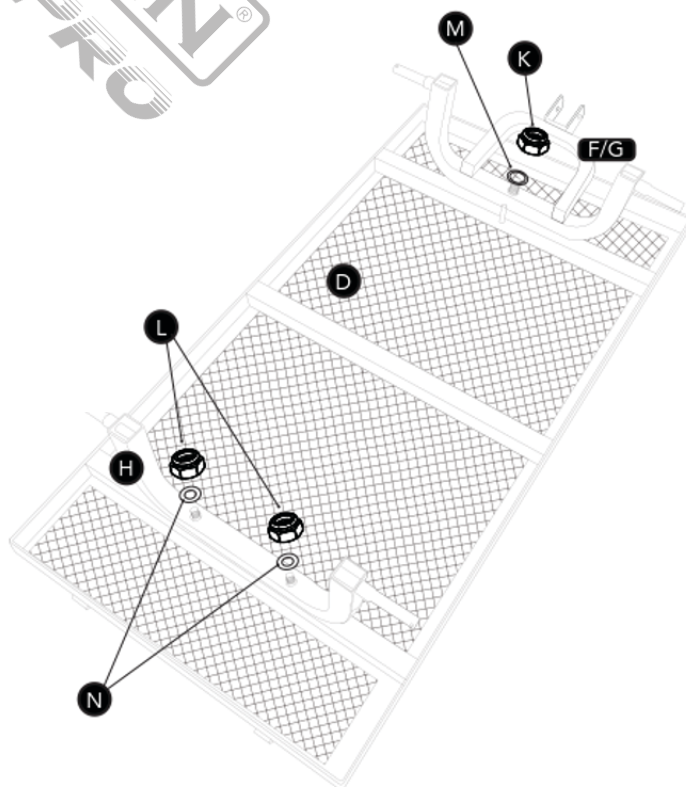

**Step 3:** Attach the 4 wheels (C) to each end of the assembled base followed by a large washer (M). Secure into place by threading a split pin (P) through each of the holes and bending to secure.

**Βήμα 3:** Συνδέστε τους 4 τροχούς (C) σε κάθε άκρο της συναρμολογημένης βάσης και ακολουθήστε μια μεγάλη ροδέλα (M). Ασφαλίστε τους περνώντας μια κοπίλια (P) μέσα από κάθε μία από τις οπές και λυγίζοντάς τις προς ασφάλιση.

**Fase 3:** Fissare le 4 ruote (C) a ciascuna estremità della base assemblata, seguite da una rondella grande (M). Fissare in posizione infilando un coppiglia (P) in ciascuno dei fori e piegandolo per fissarlo.

**Стъпка 3:** Прикрепете 4-те колела (C) към всеки край на сглобената основа, последвани от голяма шайба (M). Закрепете ги на място, като прокарате шплинт (P) през всеки от отворите и ги огънете, за да ги закрепите.

**Корак 3:** Причврстите четири точка (C) на сваки край састављене основе, а затим ставите велику подлошку (M). Затим провучите раздвајајућу пин (P) кроз сваки отвор и савијте га да бисте га осигурали.

**Korak 3:** Pričvrstite 4 kotača (C) na svaki kraj sastavljene baze, a zatim veliku podlošku (M). Pričvrstite na mjesto tako da provučete rascjepku (P) kroz svaku rupu i savijete je kako biste je učvrstili.

**3. lépés:** Rögzítse a 4 kereket (C) az összeszerelt alap mindkét végéhez, majd egy nagy alátétet (M). Rögzítse a helyére úgy, hogy egy hasított csapszeget (P) fűz át mindegyik lyukon, majd meghajlítva rögzíti.

**Paso 3:** Fije las 4 ruedas (C) a cada extremo de la base montada, seguidas de una arandela grande (M). Fíjelas en su lugar pasando un pasador (P) por cada uno de los orificios y doblándolo para asegurarlo.

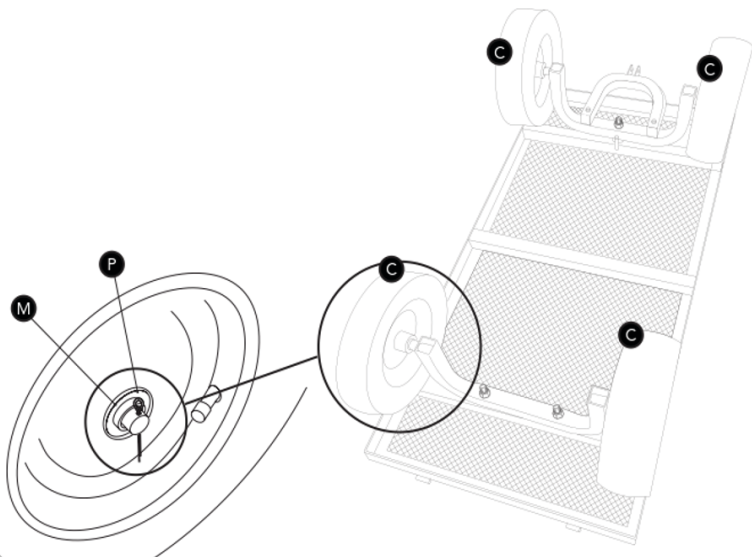

**Step 4:** Remove the bolt/washer/nut from the hinge (I), insert the handle (E) and align up the holes. Take the handle (E) and hinge (I), align to the holes on the handle bracket (F), thread through the bolt/washer and secure it in place using the nut (L).

**Βήμα 4:** Αφαιρέστε την βίδα/ροδέλα/παξιμάδι από τον μεντεσέ (I), τοποθετήστε τη λαβή (E) και ευθυγραμμίστε τις οπές. Πάρτε τη λαβή (E) και τον μεντεσέ (I), ευθυγραμμίστε τα με τις οπές του βραχίονα της λαβής (F), περάστε την βίδα/την ροδέλα και στερεώστε στη απεικονιζόμενη θέση χρησιμοποιώντας το παξιμάδι (L).

**Fase 4:** Rimuovere il bullone/rondella/dado dalla cerniera (I) inserire la maniglia (E) e allineare i fori. Prendere la maniglia (E) e la cerniera (I), allinearle ai fori della staffa della maniglia (F) e farle passare attraverso il bullone/la rondella e fissarle in posizione con il dado (L).

**Стъпка 4:** Свалете болта/подложката/гайката от пантата (I), поставете дръжката (E) и подравнете отворите. Вземете дръжката (E) и пантата (I), подравнете ги към отворите на скобата на дръжката (F) и прокарайте болта/подложката и я закрепете на място с помощта на гайката (L).

**Корак 4:** Уклоните вијак/подлошку/матицу са шарке (I), убаците ручку (E) и поравнајте рупе. Узмите ручку (E) и шарку (I), поравнајте их са рупама на носачу ручке (F), провучите вијак/подлошку и затегните матицом (L).

**Korak 4:** Uklonite vijak/podlošku/maticu sa šarke (I), umetnite ručku (E) i poravnajte rupe. Uzmite ručku (E) i šarku (I), poravnajte s rupama na držaču ručke (F) i provucite vijak/podlošku i pričvrstite je na mjesto pomoću matice (L).

**4. lépés:** Távolítsa el a csavart/alátétet/anyát a zsanérról (I), helyezze be a fogantyút (E) és igazítsa össze a lyukakat. Fogja meg a fogantyút (E) és a zsanért (I), igazítsa a fogantyútartó (F) lyukaihoz, vezesse át a csavaron/alátétén, és rögzítse a helyén az anyával (L).

**Paso 4:** Retire el perno/arandela/tuerca de la bisagra (I), inserte el tirador (E) y alinee los orificios. Tome el tirador (E) y la bisagra (I), alinéelos con los orificios del soporte del tirador (F), pase el perno/arandela y fíjelo en su lugar con la tuerca (L).

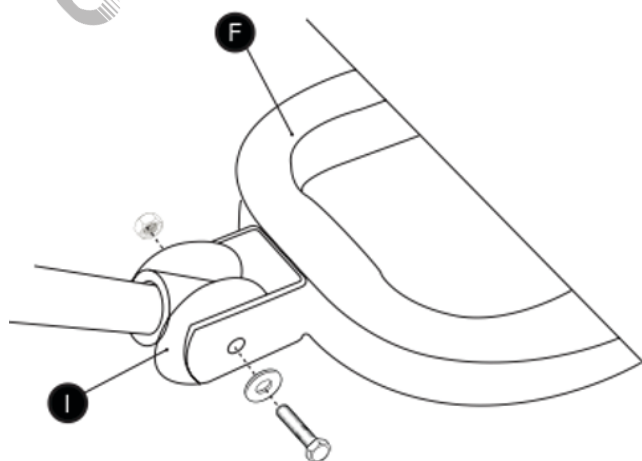

**Step 5:** Turn the cart assembly onto its wheels, take the side sections **(B)** and the end sections **(A)** and secure them into place using the R-pins **(O)**.

**Note 1:** Ensure the brackets are on the outside of the cart for the sides and ends to sit flush.

**Note 2:** Lift the locking handles to align with the slots on the side panels. Lower the locking handles to secure.

**Βήμα 5:** Αναποδογυρίστε το καρότσι στους τροχούς του, πάρτε τα πλευρικά τμήματα **(B)** και τα εμπρόσθια & οπίσθια τμήματα **(A)** και στερεώστε τα χρησιμοποιώντας τις περόνες ασφαλείας **(O)**.

**Σημείωση 1:** Βεβαιωθείτε ότι οι βραχίονες βρίσκονται στο εξωτερικό του καροτσιού, ώστε τα πλευρικά τμήματα και τα άκρα να εφαρμόζουν στο ίδιο επίπεδο.

**Σημείωση 2:** Σηκώστε τις λαβές ασφάλισης προκειμένου να ευθυγραμμιστούν με τις υποδοχές στα πλευρικά τμήματα. Κατεβάστε τις λαβές ασφάλισης προκειμένου να ασφαλίσετε.

**Fase 5:** Girare il carrello sulle ruote, prendere le sezioni laterali **(B)** e le sezioni terminali **(A)** e fissarle in posizione con i copiglie elastiche **(O)**.

**Nota 1:** Assicurarsi che le staffe si trovino all'esterno del carrello per far sì che i lati e le estremità siano a filo.

**Nota 2:** sollevare le maniglie di bloccaggio per allinearle alle fessure dei pannelli laterali. Abbassare le maniglie di bloccaggio per fissarle.

**Стъпка 5:** Обърнете сглобената количка върху колелата, вземете страничните секции **(B)** и крайните секции **(A)** и ги закрепете на място с помощта на пружинните шплинт **(O)**.

**Бележка 1:** Уверете се, че скобите са разположени от външната страна на количката, за да могат страните и краищата да са в една равнина.

**Забележка 2:** Подигнете заключващите дръжки, за да ги подравните с прорезите на страничните панели. Спуснете заключващите дръжки, за да ги закрепите.

**Korak 5:** Okrenite sklop kolica na točkove, uzmite bočne dijelove **(B)** i krajnje dijelove **(A)** i pričvrstite ih na mesto koristeћи R-штифтове **(O)**.

**Напомена 1:** Проверите да су носачи са спољне стране колица како би бочни и крајњи делови били у нивоу.

**Напомена 2:** Подигните ручке за закључавање да се поравнају са прорезима на бочним панелима. Спустите ручке за закључавање да бисте их закључали.

**Korak 5:** Okrenite sklop kolica na kotače, uzmite bočne dijelove **(B)** i krajnje dijelove **(A)** i pričvrstite ih na svoje mjesto pomoću R-iglice **(O)**.

**Напомена 1:** Osigurajte da su nosači na vanjskoj strani kolica kako bi stranice i krajevi sjedili u ravnini.

**Напомена 2:** Podignite ručke za zaključavanje kako biste ih poravnali s utorima na bočnim pločama. Spustite ručke za zaključavanje kako biste ih osigurali.

**5. lépés:** Fordítsa meg a kocsit szerelvényt a kerekre, vegye fel az oldalsó részeket **(B)** és a végrészeket **(A)**, majd rögzítse őket a helyükre az R-csapokkal **(O)**.

**1. megjegyzés:** Győződjön meg arról, hogy a konzolok a kocsik külső oldalán vannak, hogy az oldalak és a végek síkban legyenek.

**2. megjegyzés:** Emelje fel a reteszelő fogantyúkat, hogy azok egy vonalba kerüljenek az oldalsó panelek nyílásaival. Engedje le a reteszelő fogantyúkat a rögzítéshez.

**Paso 5:** Gire el conjunto del carro sobre sus ruedas, tome las secciones laterales **(B)** y las secciones finales **(A)** y fíjelas en su lugar utilizando los pasadores R **(O)**.

**Nota 1:** Asegúrese de que los soportes estén en el exterior del carro para que los laterales y los extremos queden alineados.

**Nota 2:** Levante las palancas de bloqueo para alinearlas con las ranuras de los paneles laterales. Baje las palancas de bloqueo para fijarlas.

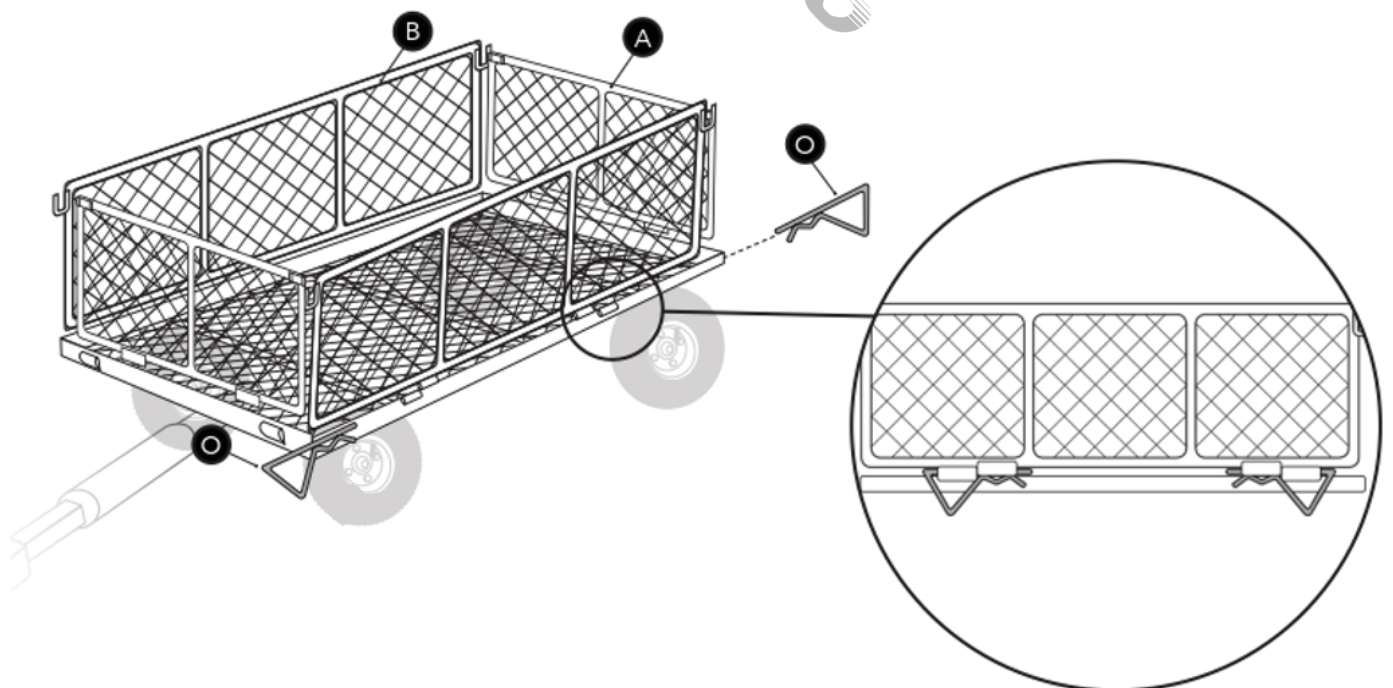



The instructions manual is also available in digital format on our website  
[www.nikolaoutools.com](http://www.nikolaoutools.com). Find it by entering the product code in the Search "Q" field.

Μπορείτε να βρείτε τις οδηγίες χρήσης και σε ηλεκτρονική μορφή μέσω της ιστοσελίδας μας  
[www.nikolaoutools.com](http://www.nikolaoutools.com). Αναζητήστε τις με τον κωδικό προϊόντος στο πεδίο Αναζήτηση "Q".