

BORMANN® *Elite*



BSR1900
023340

BSR2100
023357

BSR3001
022596

BSR3100
029199

EN IT
EL BG
SR HR
HU ES



WWW.NIKOLAOUTOOLS.COM

SCAN ME



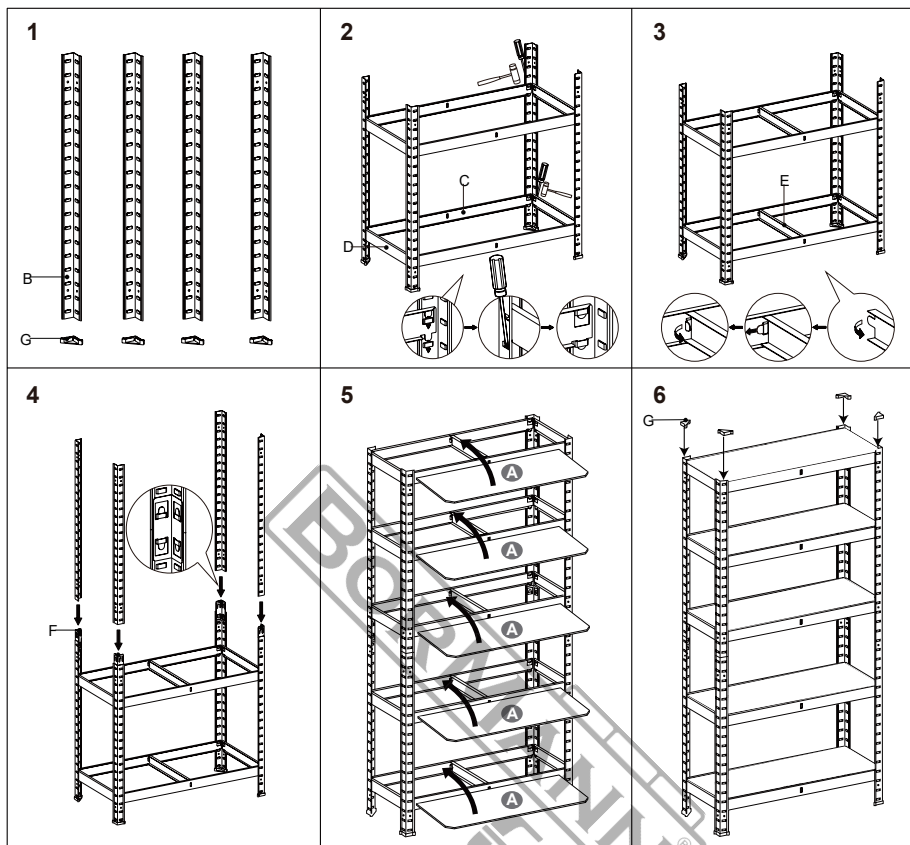

A		5x	G		8x
B		8x	H		*
C		10x	I		*
D		10x			
E		5x			
F		4x			

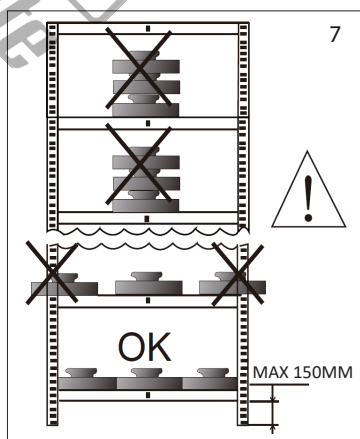

* Tool is not included / L'utensile non è compreso / Το εργαλείο δεν περιλαμβάνεται / Инструментът не е включен в комплекта / Alat nije uključen / Alati nisu uključeni / Szerszám nem tartozék / La herramienta no está incluida

ASSEMBLY AND SAFETY PRECAUTIONS



Warning! For your safety, the shelf unit must always be assembled with suitable wall mounting.

- Please read the advice and safety instructions carefully before assembling.
- **Note:** No liability is accepted for any defect that has been caused by incorrect or improper assembly.
- Remove all packaging materials. Check that all the components are supplied in full. (See page 2)
- **Warning:** Before assembling, examine the product for any damages that might have occurred during transport. No liability is accepted for damages to a product that has already been assembled.
- To avoid damaging your floor, assemble this product on a clean and smooth surface (e.g. a carpet).
- **Warning:** Always wear gloves when assembling the unit to prevent injury.
- Use a rubber hammer to avoid damaging the various parts of the unit.
- If the shelf crosspiece connection tabs are bent during assembly, they can be returned to their original position by means of a flat-head screwdriver.
- Only place the unit on horizontal, smooth surfaces, or else stability and maximum load-bearing capacity may not be guaranteed.
- Do not place the unit in rooms with elevated humidity, as this could damage the wooden boards.
- Only use wall plugs and retaining screws that are suitable for your wall and the weight of the unit. (Wall plugs or screws and tools for wall mounting are not supplied with the product.)
- **Warning:** When drilling into walls, always be aware of electrical wires, water pipes, or gas pipes.
- **Warning:** The load on the shelves must be evenly distributed so as to avoid damage to the wooden boards. (Fig. 7, page 2)



Warning: Never exceed the maximum shelf load or the maximum load for the complete unit.

ΣΥΝΑΡΜΟΛΟΓΗΣΗ ΚΑΙ ΟΔΗΓΙΕΣ ΑΣΦΑΛΕΙΑΣ



Προειδοποίηση! Για την ασφάλειά σας, η ραφίερα θα πρέπει πάντα να στερεώνεται στον τοίχο με κατάλληλη στήριξη.

- Διαβάστε προσεκτικά τις συμβουλές και τις οδηγίες ασφαλείας πριν από τη συναρμολόγηση.
- **Σημείωση:** Δεν αναλαμβάνεται καμία ευθύνη για τυχόν ελαττώματα που προκαλούνται από λανθασμένη ή ακατάλληλη συναρμολόγηση.
- Αφαιρέστε όλα τα υλικά συσκευασίας. Ελέγξτε ότι περιέχονται όλα τα εξαρτήματα. (Βλ. σελίδα 2)
- **Προσοχή!** Πριν από τη συναρμολόγηση, εξετάστε το προϊόν για τυχόν ζημιές που μπορεί να έχουν προκληθεί κατά τη μεταφορά. Δεν αναλαμβάνεται καμία ευθύνη για ζημιές σε προϊόν που έχει ήδη συναρμολογηθεί.
- Για να αποφύγετε την πρόκληση ζημιών στο πάτωμά σας, συναρμολογήστε αυτό το προϊόν σε καθαρή και λεία επιφάνεια (π.χ. χαλί).
- **Προσοχή!** Φοράτε πάντα γάντια κατά τη συναρμολόγηση της μονάδας για την αποφυγή τραυματισμών.
- Χρησιμοποιήστε ένα λαστιχένιο σφυρί για να αποφύγετε την πρόκληση ζημιών στα διάφορα μέρη της μονάδας.
- Εάν οι γλυστίδες σύνδεσης του σταυρού του ραφιού λυγίσουν κατά τη συναρμολόγηση, μπορούν να επανέλθουν στην αρχική τους θέση με τη βοήθεια ενός κατσαβιδιού με επίπεδη κεφαλή.
- Τοποθετείτε τη μονάδα μόνο σε οριζόντιες, λείες επιφάνειες, διαφορετικά ενδέχεται να μην είναι εγγυημένη η σταθερότητα και το μέγιστο φορτίο.
- Μην τοποθετείτε τη μονάδα σε χώρους με αυξημένη υγρασία, καθώς αυτό θα μπορούσε να προκαλέσει ζημιά στις ξύλινες σανίδες.
- Χρησιμοποιείτε μόνο βύσματα τοίχου (ούπα) και βίδες συγκράτησης που είναι κατάλληλα για τον τοίχο σας και το βάρος της μονάδας. (Τα βύσματα τοίχου ή οι βίδες και τα εργαλεία για την τοποθέτηση στον τοίχο δεν παρέχονται με το προϊόν).
- **Προσοχή!** Όταν τρυπάτε σε τοίχους, να έχετε πάντα υπόψη σας ηλεκτρικά καλώδια, σωλήνες νερού και αερίου.
- **Προσοχή!** Το φορτίο στα ράφια πρέπει να κατανέμεται ομοιόμορφα, ώστε να μην προκληθεί ζημιά στις ξύλινες σανίδες. (Σχ. 7, σελίδα 2)



Προσοχή! Ποτέ μην υπερβαίνετε το μέγιστο βάρος ραφιού ή το μέγιστο φορτίο για ολόκληρη τη μονάδα.

TECHNICAL DATA / ΤΕΧΝΙΚΑ ΧΑΡΑΚΤΗΡΙΣΤΙΚΑ

Model / Μοντέλο	BSR1900	BSR2100	BSR3001	BSR3100
Shelves / Ράφια	5	5	5	5
Shelf load capacity / Μέγιστο βάρος ραφιού	175 kg	175 kg	260 kg	265 kg
Dimensions / Διαστάσεις	190 x 90 x 40 cm	190 x 100 x 45 cm	180 x 90 x 40 cm	200 x 120 x 50 cm
Material/ Thickness Υλικό / Πάχος	Galvanized - Γαλβανιζέ, MDF / 4 mm (BRS1900 & BRS2100), 5 mm (BRS3001 & BRS3100) (per shelf, ανά ράφι)			

MONTAGGIO E PRECAUZIONI DI SICUREZZA



Attenzione! Per la vostra sicurezza, la scaffalatura deve essere sempre montata con un sistema di fissaggio a parete adeguato.

- Leggere attentamente le avvertenze e le istruzioni di sicurezza prima di procedere al montaggio.
 - **Nota:** non si assume alcuna responsabilità per eventuali difetti causati da un montaggio errato o improprio.
- Rimuovere tutti i materiali di imballaggio. Verificare che tutti i componenti siano presenti (vedere pagina 2).
- **Avvertenza:** prima di procedere al montaggio, esaminare il prodotto per verificare che non abbia subito danni durante il trasporto. Non si assume alcuna responsabilità per danni a un prodotto già montato.
- Per evitare di danneggiare il pavimento, montare il prodotto su una superficie pulita e liscia (ad es. un tappeto).
- **Avvertenza:** indossare sempre guanti durante il montaggio dell'unità per evitare lesioni.
- Utilizzare un martello di gomma per evitare di danneggiare le varie parti dell'unità.
- Se durante il montaggio le linguette di collegamento dei traversi del ripiano si piegano, è possibile riportarle nella posizione originale utilizzando un cacciavite a testa piatta.
- Posizionare l'unità solo su superfici orizzontali e lisce, altrimenti la stabilità e la capacità di carico massima potrebbero non essere garantite.
- Non collocare l'unità in ambienti con elevata umidità, poiché ciò potrebbe danneggiare i pannelli di legno.
- Utilizzare solo tasselli e viti di fissaggio adatti alla parete e al peso dell'unità. (I tasselli o le viti e gli attrezzi per il montaggio a parete non sono forniti con il prodotto).
- **Attenzione:** quando si eseguono fori nelle pareti, prestare sempre attenzione ai cavi elettrici, alle tubature dell'acqua o del gas.
- **Attenzione:** il carico sui ripiani deve essere distribuito in modo uniforme per evitare danni alle assi di legno. (Fig. 7, pagina 2)



Avvertenza: non superare mai il carico massimo per ripiano o il carico massimo per l'unità completa.

МОНТАЖ И ПРЕДПАЗНИ МЕРКИ



Внимание! За ваша безопасност, рафтът трябва винаги да се монтира с подходящо крепление за стена.

- Моля, прочетете внимателно съветите и инструкциите за безопасност преди сглобяване.
 - **Забележка:** Не се поема отговорност за дефекти, причинени от неправилно или некоректно сглобяване.
- Премахнете всички опаковъчни материали. Проверете дали всички компоненти са налични. (Вижте страница 2).
- **Внимание:** Преди сглобяване проверете продукта за евентуални повреди, настъпили по време на транспортирането. Не се поема отговорност за повреди на вече сглобен продукт.
- За да избегнете повреждане на пода, слобете продукта върху чиста и гладка повърхност (например килим).
- **Внимание:** Винаги носете ръкавици при сглобяване на устройството, за да избегнете наранявания.
- Използвайте гумен чук, за да избегнете повреждане на различните части на устройството.
- Ако при сглобяването изпъкналите части на напречните елементи на рафта са се огънали, те могат да бъдат върнати в първоначалното си положение с помощта на отвертка с плоска глава.
- Поставете устройството само върху хоризонтални, гладки повърхности, в противен случай стабилността и максималната товароспособност не могат да бъдат гарантирани.
- Не поставяйте устройството в помещения с повишена влажност, тъй като това може да повреди дървените плоскости.
- Използвайте само дюбели и фиксиращи винтове, които са подходящи за вашата стена и телото на устройството. (Дюбели или винтове и инструменти за монтаж на стена не са включени в комплекта на продукта.)
- **Внимание:** Когато пробивате дупки в стени, винаги обръщайте внимание на електрически кабели, водопроводни тръби или газови тръби.
- **Внимание:** Натоварването на рафтовете трябва да бъде равномерно разпределено, за да се избегне повреждане на дървените плоскости. (Фиг. 7, стр. 2)



Внимание: Никога не превишавайте макс. натоварване на рафта или макс. натоварване на цялото устройство.

DATI TECNICI / ТЕХНИЧЕСКИ ДАННИ

Modello / Модел	BSR1900	BSR2100	BSR3001	BSR3100
Scaffali / Рафтове	5	5	5	5
Capacità di carico del ripiano / Товароспособност на рафта	175 kg	175 kg	260 kg	265 kg
Dimensioni / Размери	190 x 90 x 40 cm	190 x 100 x 45 cm	180 x 90 x 40 cm	200 x 120 x 50 cm
Materiale / spessore Материал / дебелина	Zincato - Поцинкован, MDF/4 mm (BSR1900 & BSR2100), 5 mm (BSR3001 & BSR3100) (per ripiano, на рафт)			

MONTAŽA I MERE BEZBEDNOSTI



Pažnja! Radi vaše bezbednosti, polica mora uvek biti montirana uz odgovarajući sistem za pričvršćivanje na zid.

- Pažljivo pročitajte savete i bezbednosna uputstva pre montaže.
- **Napomena:** Ne prihvata se nikakva odgovornost za nedostatke uzrokovane nepravilnom ili neodgovarajućom montažom.
- Uklonite sav ambalažni materijal. Proverite da li su sve komponente isporučene u potpunosti. (Videti stranicu 2).
- **Upozorenje:** Pre montaže pregledajte proizvod kako biste uočili eventualna oštećenja koja su mogla nastati tokom transporta. Ne prihvata se nikakva odgovornost za oštećenje proizvoda koji je već montiran.
- Da biste izbegli oštećenje poda, montirajte ovaj proizvod na čistoj i ravnoj površini (na primer, tepihu).
- **Upozorenje:** Uvek nosite rukavice prilikom montaže kako biste izbegli povrede.
- Koristite gumeni čekić kako biste izbegli oštećenje različitih delova jedinice.
- Ako se spojne kopče prečki polica saviju tokom montaže, mogu se vratiti u prvobitni položaj pomoću ravnog odvijača.
- Postavite jedinicu samo na horizontalne i ravne površine, u suprotnom stabilnost i maksimalna nosivost ne mogu biti garantovani.
- Ne postavljajte jedinicu u prostorije sa visokom vlažnošću, jer to može oštetiti drvene ploče.
- Koristite samo tiplove i zavrtnje koji odgovaraju vašem zidu i težini jedinice. (Tiplovi ili zavrtnji i alat za montažu na zid nisu uključeni u proizvod.)
- **Pažnja:** Prilikom bušenja zidova obratite pažnju na električne kablove, vodovodne ili gasne cevi.
- **Pažnja:** Opterećenje na policama mora biti ravnomerno raspoređeno kako bi se izbeglo oštećenje drvenih ploča. (Sl. 7, stranica 2)



Upozorenje: Nikada ne prekoračujte maksimalno dozvoljeno opterećenje po polici niti maksimalno dozvoljeno opterećenje za celu jedinicu.

MONTAŽA I SIGURNOSNE MJERE



Upozorenje! Zbog vaše sigurnosti, polica uvijek mora biti sastavljena s prikladnom montažom na zid.

- Prije sastavljanja pažljivo pročitajte savjete i primjenosne upute.
- **Napomena:** Ne prihvata se odgovornost za bilo kakvu nepravilnost koja je uzrokovana nepravilnim ili nepravilnim sastavljanjem.
- Uklonite sve materijale za pakiranje. Proverite jesu li sve komponente isporučene u cijelosti. (Vidi stranicu 2)
- **Upozorenje:** Prije sastavljanja pregledajte proizvod za bilo kakvu štetu koja bi se mogla dogoditi tijekom prijevoza. Ne prihvaća se nikakva odgovornost za štetu na štetu proizvod koji je već sastavljen.
- Da biste izbegli oštećenje poda, sastavite ovaj proizvod na čistu i glatku površinu (npr tepih).
- **Upozorenje:** Uvijek nosite rukavice prilikom sastavljanja jedinice kako biste spriječili ozljede.
- Koristite gumeni čekić kako biste izbegli oštećenje različitih dijelova jedinice.
- Ako su kartice za spajanje poprečnog dijela polica savijene tijekom sastavljanja, mogu se vratiti u svoj izvorni položaj pomoću ravnog odvijača.
- Ne smije se jamčiti samo da će jedinica biti na vodoravnoj, glatkoj površini ili da će u suprotnom stabilnost i maksimalna nosivost biti zajamčeni.
- Ne stavlajte jedinicu u prostorije s povišenom vlagom, jer to može oštetiti drvene ploče.
- Koristite samo zidne utikače i vijke za zadržavanje koji su prikladni za vaš zid i težinu jedinice. (Vijesti čepovi ili vijci i alati za ugradnju na zid nisu isporučena s proizvodom.)
- **Upozorenje:** Prilikom bušenja u zidove, uvijek budite svjesni električnih žica, vodovodnih cijevi ili plinskih cijevi.
- **Upozorenje:** Teret na policama mora biti ravnomjerno raspoređen kako bi se izbjeglo oštećenje drvenih ploča. (Sl. 7, stranica 2)



Upozorenje: Nikada ne prekoračujte maksimalno opterećenje police ili maksimalno opterećenje za cijeli uređaj.

TEHNIČKI PODACI

Model	BSR1900	BSR2100	BSR3001	BSR3100
Police	5	5	5	5
Nosivost police / Kapacitet opterećenja	175 kg	175 kg	260 kg	265 kg
Dimenzije	190 x 90 x 40 cm	190 x 100 x 45 cm	180 x 90 x 40 cm	200 x 120 x 50 cm
Materijal / debljina	Pocinčano, MDF / 4 mm (BRS1900 & BRS2100), 5 mm (BRS3001 & BRS3100) (po polici)			

ÖSSZESZERELÉS ÉS BIZTONSÁG



Figyelem! Az Ön biztonsága érdekében a polcrendszer **mindig megfelelő falrögzítéssel** kell felszerelni.

- Kérjük, az összeszerelés előtt figyelmesen olvassa el a tanácsokat és a biztonsági utasításokat.
- **Megjegyzés:** A gyártó nem vállal felelősséget az olyan hibákért, amelyek helytelen vagy nem megfelelő összeszerelésből erednek.
- Távolítsa el az összes csomagolóanyagot. Ellenőrizze, hogy az alkatrészek teljes körűen megvannak-e. (Lásd a 2. oldalt)
- **Figyelem:** Az összeszerelés előtt vizsgálja meg a terméket, hogy nem sérült-e meg a szállítás során. A már összeszerelt termékek károsodásáért nem vállalunk felelősséget.
- A padló megóvása érdekében a terméket tiszta és sima felületen (pl. szőnyegen) szerelje össze.
- **Figyelem:** A sérülések elkerülése érdekében az összeszerelés során mindig viseljen kesztyűt.
- A készülék alkatrészeinek károsodásának elkerülése érdekében használjon gumikalapácsot.
- Ha az összeszerelés során a polcok kereszttelemének rögzítőfülei meghajlanak, azokat egy lapos fejú csavarhúzóval vissza lehet hajtani eredeti helyzetükbe.
- A készüléket kizárólag vízszintes, sima felületre helyezze, ellenkező esetben a stabilitás és a maximális teherbírás nem garantálható.
- Ne helyezze a berendezést magas páratartalmú helyiségekbe, mivel ez károsíthatja a fa deszkákat.
- Kizárólag olyan faldugókat és rögzítőcsavarokat használjon, amelyek alkalmasak a falához és a berendezés súlyához. (A faldugók vagy csavarok, valamint a falra szereléshez szükséges szerszámok nem tartoznak a termékhez.)
- **Figyelem:** Falak fúrásakor mindig ügyeljen az elektromos vezetékekre, víz- és gázvezetékekre.
- **Figyelem:** A polcok terhelését egyenletesen kell elosztani, hogy elkerülje a fa deszkák károsodását. (7. ábra, 2. oldal)



Figyelem: Soha ne lépje túl a polc maximális terhelését vagy a teljes berendezés maximális terhelését.

MONTAJE E INSTRUCCIONES DE SEGURIDAD



¡Atención! Por su seguridad, la estantería debe fijarse siempre a la pared con un soporte adecuado.

- Lea atentamente los consejos y las instrucciones de seguridad antes del montaje.
- **Nota:** No se asume ninguna responsabilidad por los posibles defectos causados por un montaje incorrecto o inadecuado.
- Retire todo el material de embalaje. Compruebe que se incluyen todos los componentes. (Véase la página 2)
- **¡Atención!** Antes del montaje, examine el producto para detectar posibles daños que puedan haberse producido durante el transporte. No se asume ninguna responsabilidad por daños en un producto que ya haya sido montado.
- Para evitar daños en el suelo, monte este producto sobre una superficie limpia y lisa (por ejemplo, una alfombra).
- **¡Atención!** Utilice siempre guantes durante el montaje de la unidad para evitar lesiones.
- Utilice un martillo de goma para evitar daños en las distintas partes de la unidad.
- Si las lengüetas de unión de la cruz del estante se doblan durante el montaje, pueden volver a su posición original con la ayuda de un destornillador de cabeza plana.
- Coloque el mueble únicamente sobre superficies horizontales y lisas; de lo contrario, es posible que no se garanticen la estabilidad y la carga máxima.
- No coloque la unidad en lugares con mucha humedad, ya que esto podría dañar las tablas de madera.
- Utilice únicamente tacos de pared (tacos) y tornillos de fijación adecuados para su pared y el peso de la unidad. (Los tacos de pared o los tornillos y las herramientas para la instalación en la pared no se incluyen con el producto).
- **¡Atención!** Cuando taladre en paredes, tenga siempre en cuenta los cables eléctricos, las tuberías de agua y de gas.
- **¡Atención!** La carga en los estantes debe distribuirse uniformemente para no dañar las tablas de madera. (Fig. 7, página 2)



¡Atención! Nunca supere el peso máximo por estante ni la carga máxima de toda la unidad.

MŰSZAKI ADATOK/ DATOS TÉCNICOS

Modell / Modelo	BSR1900	BSR2100	BSR3001	BSR3100
Polcok / Estantes	5	5	5	5
Polcok teherbírása / Peso máximo por estante	175 kg	175 kg	260 kg	265 kg
Méretetek / Dimensiones	190 x 90 x 40 cm	190 x 100 x 45 cm	180 x 90 x 40 cm	200 x 120 x 50 cm
Anyag / vastagság Material / espesor	Horganyzott - Galvanizado, MDF / 4 mm (BRS1900 & BRS2100), 5 mm (BRS3001 & BRS3100) (polcokként / por estante)			

EN

* The manufacturer reserves the right to make minor changes to product design and technical specifications without prior notice unless these changes significantly affect the performance and safety of the products. The parts described / illustrated in the pages of the manual that you hold in your hands may also concern other models of the manufacturer's product line with similar features and may not be included in the product you just acquired.

* To ensure the safety and reliability of the product and the warranty validity, all repair, inspection or replacement work, including maintenance and special adjustments, must only be carried out by technicians of the authorized service department of the manufacturer.

* Always use the product with the supplied equipment. Operation of the product with non-provided equipment may cause malfunctions or even serious injury or death. The manufacturer and the importer shall not be liable for injuries and damages resulting from the use of non-conforming equipment.

IT

* Il produttore si riserva il diritto di apportare modifiche minori al design e alle specifiche tecniche del prodotto senza preavviso, a meno che tali modifiche non influiscano significativamente sulle prestazioni e sulla sicurezza dei prodotti. Le parti descritte/illustrate nelle pagine del manuale che avete tra le mani possono riguardare anche altri modelli della linea di prodotti del produttore con caratteristiche simili e potrebbero non essere incluse nel prodotto appena acquistato.

* Per garantire la sicurezza e l'affidabilità del prodotto e la validità della garanzia, tutti gli interventi di riparazione, ispezione o sostituzione, compresa la manutenzione e le regolazioni speciali, devono essere eseguiti esclusivamente da tecnici del servizio di assistenza autorizzato dal produttore.

* Utilizzare sempre il prodotto con l'attrezzatura fornita. L'utilizzo del prodotto con apparecchiature non in dotazione può causare malfunzionamenti o addirittura lesioni gravi o morte. Il produttore e l'importatore non sono responsabili per lesioni e danni derivanti dall'uso di apparecchiature non conformi.

EL

* Ο κατασκευαστής διατηρεί το δικαίωμα να πραγματοποιήσει δευτερεύουσες αλλαγές στο σχεδιασμό του προϊόντος και στα τεχνικά χαρακτηριστικά χωρίς προηγούμενη ειδοποίηση, εκτός εάν οι αλλαγές αυτές επηρεάζουν σημαντικά την απόδοση και λειτουργία ασφάλειας των προϊόντων. Τα εξαρτήματα που περιγράφονται / απεικονίζονται στις σελίδες του εγχειριδίου που κρατάτε στα χέρια σας ενδέχεται να αφορούν και σε άλλα μοντέλα της σειράς προϊόντων του κατασκευαστή, με παρόμοια χαρακτηριστικά, και ενδέχεται να μην περιλαμβάνονται στο προϊόν που μόλις αποκτήσατε.

* Για να διασφαλιστεί η ασφάλεια και η αξιοπιστία του προϊόντος καθώς και η ισχύς της εγγύησης όλες οι εργασίες επιδιόρθωσης, ελέγχου, επισκευής ή αντικατάστασης συμπεριλαμβανομένης της συντήρησης και των ειδικών ρυθμίσεων, πρέπει να εκτελούνται μόνο από τεχνικούς του εξουσιοδοτημένου τμήματος Service του κατασκευαστή.

* Χρησιμοποιείτε πάντα το προϊόν με τον παρεχόμενο εξοπλισμό. Η λειτουργία του προϊόντος με μη-προβλεπόμενο εξοπλισμό ενδέχεται να προκαλέσει βλάβη ή ακόμα και σοβαρό τραυματισμό ή θάνατο. Ο κατασκευαστής και ο εισαγωγέας ουδεμία ευθύνη φέρει για τραυματισμούς και βλάβες που προκύπτουν από την χρήση μη προβλεπόμενου εξοπλισμού.

BG

* Производителят си запазва правото да прави незначителни промени в дизайна и техническите спецификации на продуктите без предварително уведомление, освен ако тези промени не засягат значително работата и безопасността на продуктите. Частите, описани/илюстрирани на страниците на ръководството, което държите в ръцете си, може да се отнасят и за други модели от продуктовата линия на производителя с подобни характеристики и може да не са включени в току-що придобития от вас продукт.

* За да се гарантира безопасността и надеждността на продукта и валидността на гаранцията, всички работи по ремонт, проверка или замяна, включително поддръжка и специални настройки, трябва да се извършват само от техници от оторизирания сервизен отдел на производителя.

* Винаги използвайте продукта с доставеното оборудване. Работата на продукта с оборудване, което не е доставено, може да доведе до неизправности или дори до сериозни наранявания или смърт. Производителят и вносителят не носят отговорност за наранявания и щети, възникнали в резултат на използването на несъответстващо на изискванията оборудване.

SR

**Proizvođač zadržava pravo da izvrši manje izmene u dizajnu proizvoda i tehničkim specifikacijama bez prethodne najave, ukoliko te izmene značajno ne utiču na performanse i bezbednost proizvoda. Delovi opisani ili ilustrovani na stranicama ovog uputstva mogu se odnositi i na druge modele iz proizvodne linije proizvođača sa sličnim karakteristikama i možda nisu uključeni u proizvod koji ste upravo kupili.*

**Da bi se obezbedila bezbednost i pouzdanost proizvoda, kao i važenje garancije, svi radovi na popravci, pregledu ili zameni, uključujući održavanje i posebna podešavanja, moraju se obavljati isključivo od strane tehničara ovlašćenog servisnog centra proizvođača.*

**Uvek koristite proizvod sa priloženom opremom. Korišćenje proizvoda sa opremom koja nije predviđena može izazvati kvarove ili čak ozbiljne povrede ili smrt. Proizvođač i uvoznik ne snose odgovornost za povrede ili štetu nastalu usled upotrebe neodgovarajuće opreme.*

HR

** Proizvođač zadržava pravo na manje izmjene u dizajnu proizvoda i tehničkim specifikacijama bez prethodne najave, osim ako te promjene značajno utječu na performanse i sigurnost proizvoda. Dijelovi opisani / ilustrirani na stranicama priručnika koje držite u rukama također se mogu odnositi na druge modele proizvođačeve linije proizvoda sa sličnim značajkama i možda neće biti uključeni u proizvod koji ste upravo nabavili.*

** Kako bi se osigurala sigurnost i pouzdanost proizvoda i valjanost jamstva, sve popravke, inspeksijske ili zamjenske radove, uključujući održavanje i posebne prilagodbe, smiju obavljati samo tehničari ovlašćenog servisnog odjela proizvođača.*

** Uvijek koristite proizvod s isporučenom opremom. Rad proizvoda s neiskorištenom opremom može uzrokovati kvarove ili čak ozbiljne ozljede ili smrt. Proizvođač i uvoznik nisu odgovorni za ozljede i štete nastale uporabom nesukladne opreme.*

HU

** A gyártó fenntartja a jogot, hogy előzetes értesítés nélkül kisebb változtatásokat eszközölkjön a termék kialakításában és műszaki specifikációjában, kivéve, ha ezek a változtatások jelentősen befolyásolják a termék teljesítményét és biztonságát. A kézikönyv kezében tartott oldalakon leírt/illusztrált alkatrészek a gyártó termékcsaládjának más, hasonló tulajdonságokkal rendelkező modelljeit is érinthetik, és előfordulhat, hogy az Ön által most megvásárolt termék nem tartalmazza azokat.*

** A termék biztonságának és megbízhatóságának, valamint a garancia érvényességének biztosítása érdekében minden javítási, ellenőrzési vagy csere munkát, beleértve a karbantartást és a speciális beállításokat is, kizárólag a gyártó hivatalos szervizének szakemberei végezhetnek.*

** A terméket mindig a mellékelt felszereléssel használja. A termék nem mellékelt felszereléssel történő üzemeltetése meghibásodást, vagy akár súlyos sérülést vagy halált is okozhat. A gyártó és az importőr nem vállal felelősséget a nem megfelelő felszerelés használatából eredő sérülésekért és károkért.*

ES

**El fabricante se reserva el derecho de realizar cambios menores en el diseño del producto y en las especificaciones técnicas sin previo aviso, siempre que dichos cambios no afecten significativamente al rendimiento y la seguridad de los productos. Las piezas descritas/ilustradas en las páginas del manual que tiene en sus manos también pueden corresponder a otros modelos de la línea de productos del fabricante con características similares y pueden no estar incluidas en el producto que acaba de adquirir.*

**Para garantizar la seguridad y fiabilidad del producto, así como la validez de la garantía, cualquier trabajo de reparación, inspección o sustitución, incluido el mantenimiento y los ajustes especiales, debe ser realizado únicamente por técnicos del servicio técnico autorizado del fabricante.*

**Utilice siempre el producto con el equipo suministrado. El uso del producto con equipos no proporcionados puede causar fallos de funcionamiento o incluso lesiones graves o la muerte. El fabricante y el importador no serán responsables de las lesiones o daños derivados del uso de equipos no conformes.*



The instruction manual is also available in digital format on our website www.nikolaoutools.com. Find it by entering the product code in the **Search** "🔍" field.

Μπορείτε να βρείτε τις οδηγίες χρήσης και σε ηλεκτρονική μορφή μέσω της ιστοσελίδας μας www.nikolaoutools.com. Αναζητήστε τις με τον κωδικό προϊόντος στο πεδίο **Αναζήτηση** "🔍".