

**BORMANN** *PRO*

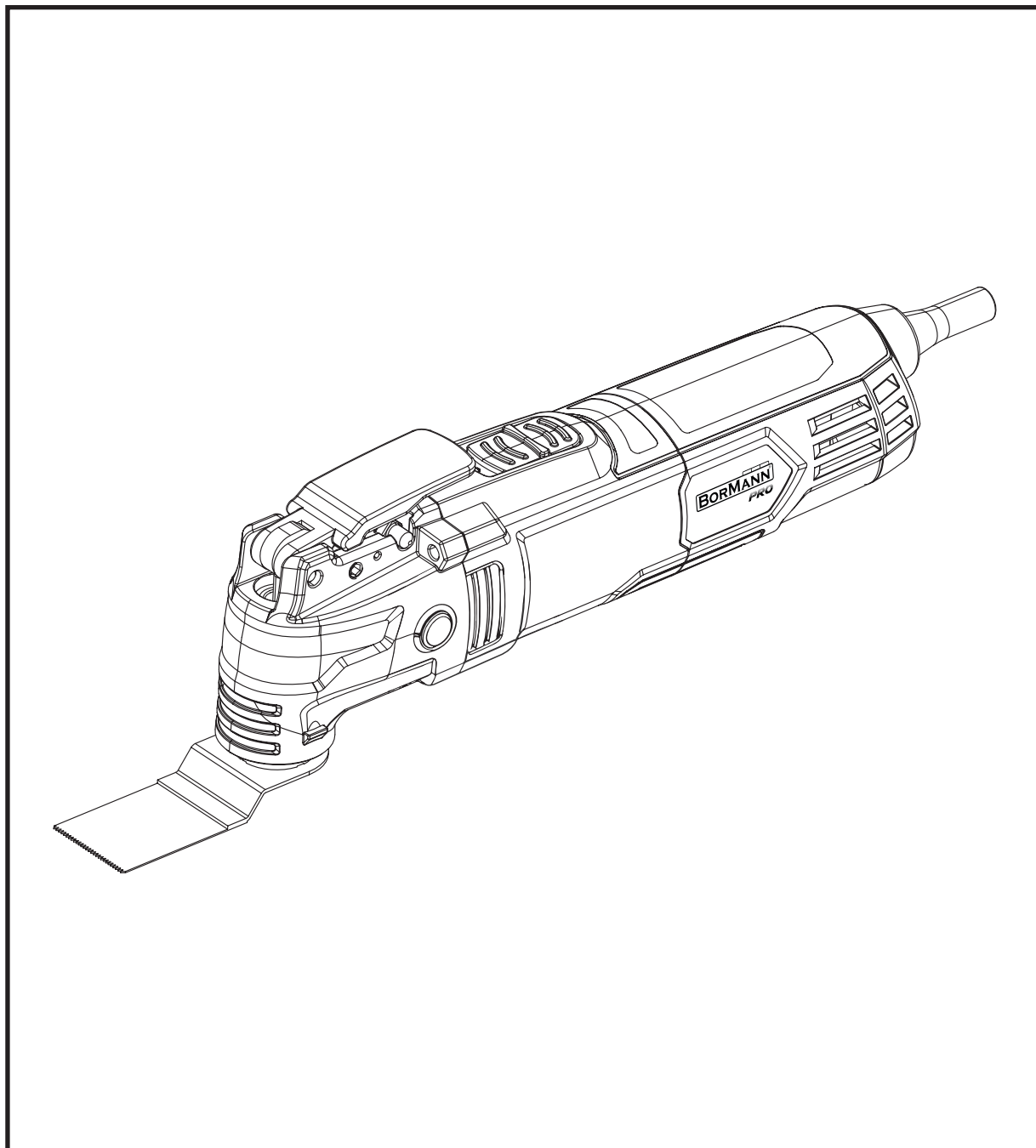

**BMF5000**  
031857

EN IT  
EL BG  
RO HR  
HU



[WWW.NIKOLAOUTOOLS.COM](http://WWW.NIKOLAOUTOOLS.COM)

SCAN ME



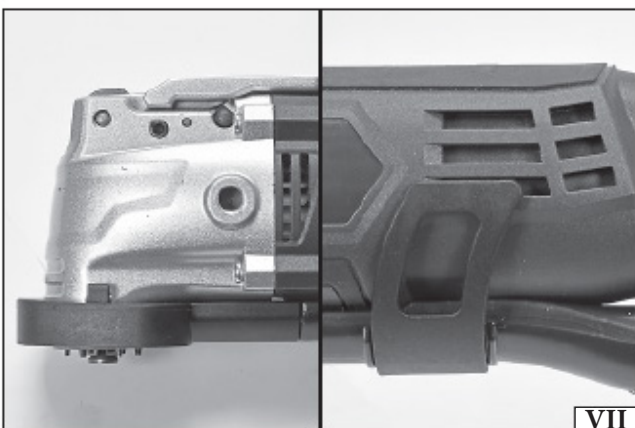
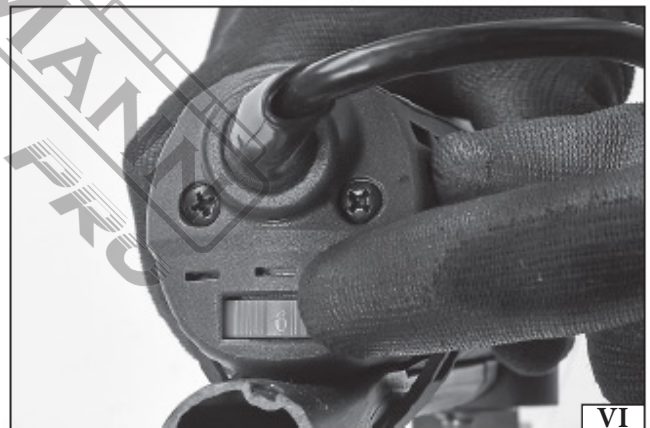
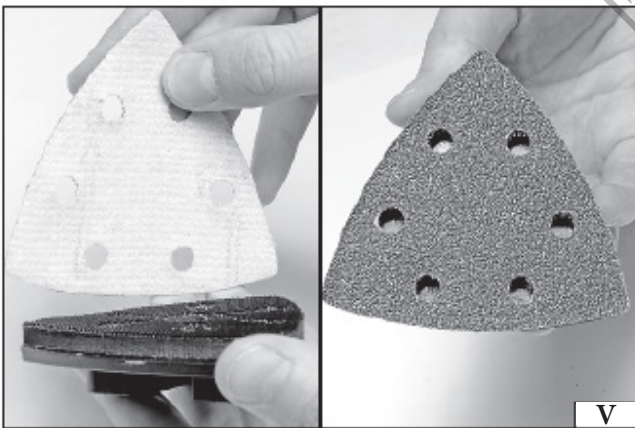
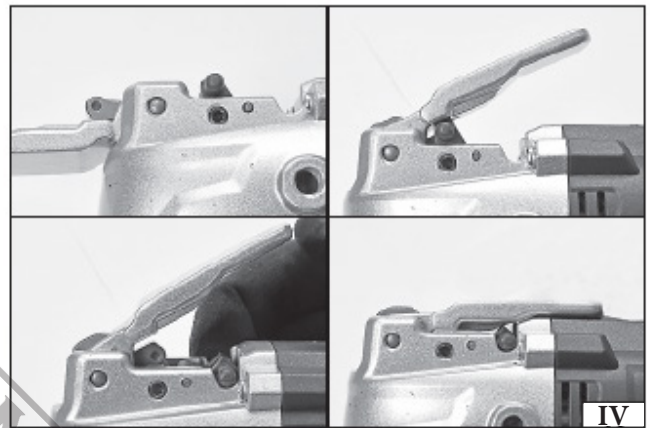
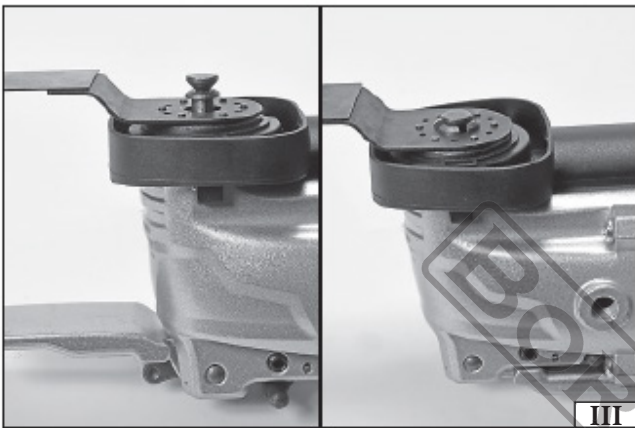
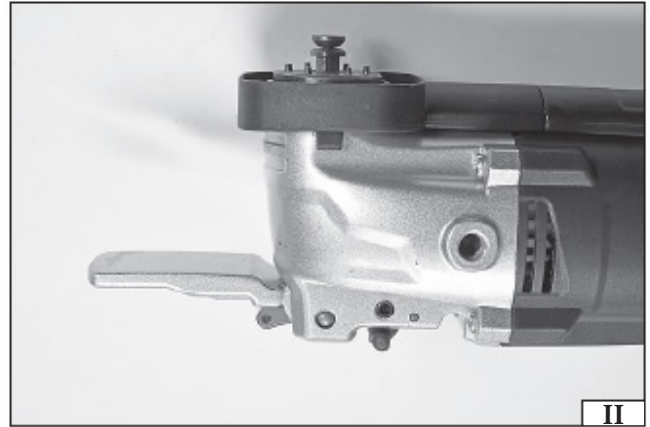
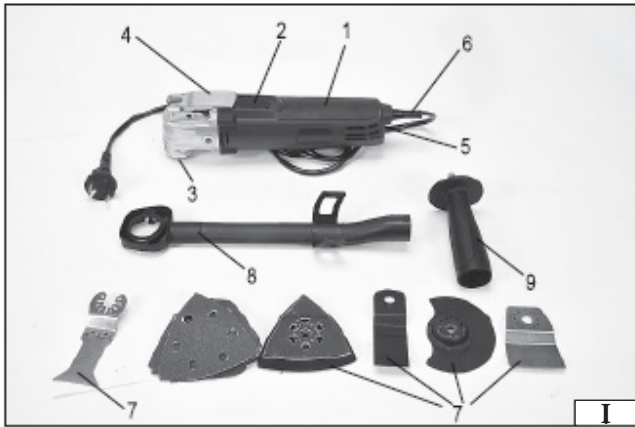

## Properties of the tool

Multi-purpose oscillating tool is a regular electric tool of the 2nd insulation class designed principally for finishing works at wood, plastics and metal processing, particularly in corners and in areas which are difficult to reach. The tool permits to cut, grind, clean surfaces and polish with an adequate insertion tool. Under no circumstances may the tool be used for the purpose of processing other materials than those mentioned above, e.g. for grinding of finishing coats, fibre-reinforced putty, etc. A correct, reliable and safe functioning of the grinder depends upon its adequate operation, and therefore: Before you proceed to use the tool, read the whole manual and keep it.

Attention! Dust generated while grinding certain surfaces may be harmful and even toxic.

The note above regards for example grinding surfaces coated with lead-containing paints, certain kinds of woods, some metals (e.g. lead) and materials, and therefore during work it is necessary to apply an efficient dust extraction system, dust masks and other means of protection of the skin and respiratory system. The supplier shall not be held responsible for any damage due to failure to observe safety regulations and the recommendations included in this manual.

## Technical Data

The technical data of the equipment are described in the following table :

Technical Data		
Parameter	Unit of measurement	Value
Mains voltage	[V]	230
Frequency	[Hz]	50
Input Power	[Watt]	500
Oscillating Angle	[degrees]	2,8
No load speed	[rpm]	15000-23000
Other features	5 degree oscillation with constant power function	
Includes	30pcs sanding paper, 1pc sanding base, 1pc scraper, 4pc straight blade (wood), 1pc segment blade (metal), 1pc segment blade (wood), 1pc hex wrench	

## Safety matters regarding the power tool

Warning! Read all safety warnings, illustrations and specifications provided with this power tool. Failure to do so may result in electric shock, fire or serious injury. Keep all warnings and instructions for future reference. The term "power tool" used in warnings applies to all tools driven by power both wired and wireless tools.

### Workplace safety

Keep the workplace well-lit and clean. Disorder and poor lighting can be causes of accidents. Do not work with power tools in an environment with an increased risk of explosion, containing flammable liquids, gases or vapors. Power tools generate sparks that can ignite dust or fumes. Children and third persons should not be allowed to enter the workplace. Loss of concentration can result in loss of control.

### Electrical safety

The plug of the electric cable must match the power socket. You must not modify the plug in any way. Do not use any plug adapters with earthed power tools. An unmodified plug that fits the outlet reduces the risk of electric shock. Avoid contact with earthed surfaces such as pipes, radiators and coolers. Grounding the body increases the risk of electric shock. Do not expose power tools to contact with atmospheric precipitation or moisture. Water and moisture that gets inside the power tool increases the risk of electric shock. Do not overload the power cable. Do not use the power cord to carry, pull or unplug the power plug from the power outlet. Avoid contact of the power cable with heat, oils, sharp edges and moving parts. Damage or entanglement of the power cord increases the risk of electric shock. In the case of working outside closed rooms, use extension cords intended for work outside closed rooms. The use of an extension cord adapted for outdoor use reduces the risk of electric shock.

When using a power tool in a humid environment is unavoidable as a protection against supply voltage use a residual current device (RCD). The use of RCD reduces the risk of electric shock.

### Personal safety

Stay alert, pay attention to what you do and keep common sense while working with the power tool. Do not use a power tool when you are tired or under the influence of alcohol or medication. Even a moment of inattention while working can lead to serious personal injury. Use personal protective equipment. Always wear eye protection. The use of personal protective equipment such as dust masks, anti-slip safety shoes, helmets and hearing protection reduce the risk of serious personal injury. Prevent accidental operation. Make sure that the electric switch is in the "off" position before connecting to the power supply and / or battery, lifting or moving the power tool. Moving the power tool with the finger on the switch or powering the power tool, when the switch is in the "on" position can lead to serious injuries. Before turning on the power tool remove any keys and other tools that were used to adjust it. The key left on the rotating parts of the power tool can lead to serious injuries. Do not reach and do not lean too far. Keep the right attitude and balance all the time. This will allow easier control over the power tool in case of unexpected work situations. Dress accordingly. Do not wear loose clothing or jewelry. Keep your hair and clothing away from moving parts of the power tool. Loose clothing, jewelry or long hair can be caught by moving parts. If the devices are fitted for the connection of dust extraction or dust collection, make sure that they are connected and used properly. The use of dust extraction reduces the risk of dust hazards. Do not let the experience acquired from frequent use of the tool result in carelessness and ignoring safety rules. Carefree action can cause serious injuries in a fraction of a second.

## Use and care of the power tool

Do not overload the power tool. Use the power tool appropriate for the selected application. The right power tool will provide a better and safer job if used according to the designed load. Do not use the power tool, if the electric switch does not allow switching on and off. Power tool, which cannot be controlled by means of a power switch is dangerous and must be returned for repair. Disconnect the plug from the power socket and / or remove the battery if it is detachable from the power tool before adjusting, changing accessories or storing the tool. Such preventive measures will allow you to avoid accidentally turning on the power tool. Keep the tool out of the reach of children, do not let people who do not know how to operate the power tool or these instructions use a power tool. Power tools are dangerous in the hands of untrained users. Maintain power tools and accessories. Check the tool for mismatches or jams of moving parts, damage to parts and any other conditions that may affect the operation of the power tool. Damage must be repaired before using the power tool. Many accidents are caused by incorrectly maintained tools. Keep cutting tools sharp and clean. Properly maintained cutting tools with sharp edges are less prone to jamming and are easier to control when working. Use power tools, accessories and inserted tools etc. in accordance with these instructions, taking into account the type and conditions of work. The use of tools for work other than designed is likely to result in a dangerous situation. Handles and gripping surfaces must be dry, clean and free from oil and grease. Slippery handles and gripping surfaces do not allow for safe operation and control of the tool in dangerous situations

### Repairs

Repair the power tool only in authorized facilities using only original spare parts. This ensures proper operation safety of the power tool.

## Operation of the tool

### Mounting the inserted tool

Attention! The steps described in this chapter should be carried out only when the power supply is a disconnected. Pull the plug of tool out from the socket!

During installation of the inserted tool equipped with sharp edges, be careful and use personal protective equipment, in particular protective gloves. Lift, and then turn for 180 degrees the lever of the quick installation mechanism (II). Install the inserted tool which is designed for the selected type of work. Mount the inserted tool holder on the spindle handle so that the work was as easy as possible, yet safe. Attention! It is prohibited to assembly at the place, where the working part of the inserted tool (blade) would be directed towards the tool operator. Make sure, that the holes of the tool are inserted in line with the pins of the handle spindle (III). Attention! It is prohibited to mount the tool of the place where the inserted tool will be mounted with less than two pins. Attention! It is possible to install the inserted tools with open or closed mount. The lever of mechanism for rapid installation is equipped with protection, which protects the operator's fingers against being trapped by the descending lever. Before you completely lower the lever you should move the protection to the position which is enabling to close the lever (IV). Turn the lever of the quick installation mechanisms for 180 degrees, allowing the inserted tool to be mounted into spindle handle. Push the lever of the quick installation, so as to protect it from accidental opening during its operation (IV)

Attention! Adapter for grinding may be provided with a pad located in the mounting hole, before mounting adapter for grinding, the pad should be removed from the opening, for example by a small screwdriver.

### Mounting the abrasive sheet (V)

When you select as an inserted tool the adapter for grinding, before starting the work you need to install a sanding sheet on it. The adapter is equipped with a velcro pad, to which the sanding sheet should be attached in such a way so the edges of the sheet would be covered with the adapter edges. For adapters which are equipped with holes for dust extraction, you should apply sanding sheets with holes. While attaching the sheet to adapter, you should ensure that the holes in sheet would cover the holes in adapter.

### Dust extraction (VII)

The tool is equipped with the attached dust extraction system. Dust extraction fulfills its role only in the case of work performed with the grinding adapter. The dust extraction should be installed before installing the grinding adapter. The front part of the exhaust should be translated through the spindle so, the catches would be blocked on the protrusions of tool housing. The rear part of the dust extraction should be secured with clamp engaging at the bottom row of the rear air vents. Dust extraction outlet should be connected to an external dust extraction system. In the case of using an external installation of dust extraction you should follow the instructions supplied with these installations.

### Installation of the auxiliary handle (VIII)

The tool enables for a two-handed grip, even without mounted auxiliary handle, but where the handle will not interfere with the work, e.g. due to lack of space, it should be installed by firm screwing to the hole in the housing on the left or right side.

## Preparation for work

Remove the plug of the power supply cable from the socket. Before any work with the tool, it is required to make sure the housing and the connection cord with plug are not damaged. In case any damage is detected, it is prohibited to connect the tool to the mains! Insert the insertion tool designed for the given kind of work. Wear eye and hearing protectors and working gloves. Make sure the switch is „OFF“, and then insert the plug of the power supply cable to the mains socket. Adopt an adequate position, which guarantees stability during work and turn the tool on using the switch.

## Using the tool

Commence work applying the insertion tool to the material to be processed. During work do not exert excessive pressure against the material being processed and do not make sudden movements, so as to avoid any damage to the insertion tool or the abrasive sheet. Due to the level of vibration noise and dust generated by the tool, it is necessary to make regular breaks during work. Avoid overloading the tool, the temperature of the external surfaces at any time must not exceed 60°C. Always use individual protection means: working gloves, safety goggles and hearing protection. Remove accumulated dust from the abrasive sheet from time to time. In order to do so turn the tool off and slightly tap the foot of the grinder. Do not process different materials using the same abrasive sheet! Once the work has concluded turn the tool off, remove the plug of the power supply cable from the mains socket and begin maintenance and inspection of the tool.

The declared total value of vibration has been measured through a standard measurement method and may be used to compare different tools. The declared total value of vibration may be used for the purpose of preliminary evaluation of exposure. Attention! The actual vibration while operating the tool may vary from the declared value, depending on the use of the tool. Attention! It is required to specify the safety measures to protect the operator, which are based upon the evaluation of exposure under actual conditions of work (including all the stages of the working cycle, e.g. the periods when the tool is off or is idling and the periods of active operation)

## Maintenance and Overhaul

ATTENTION! Before any adjustment, technical service or maintenance operations unplug the tool. Once the operations have been finished, the technical conditions of the tool must be assessed by means of external evaluation and inspection of the following elements: body and handle, conductor with a plug and deflection functioning of the electric switch, patency of ventilation slots, sparking of brushes, noise level of functioning of bearings and gears, start-up and smoothness of operation. During the guarantee period, the user cannot dismantle the electric tools or change any sub-assemblies or elements, since it will cancel any guarantee rights. All irregularities detected at overhaul or during functioning of the tools are a signal to have the tool repaired at a service shop. Once the functioning has been concluded, the casing, ventilation slots, switches, additional handle and protections must be cleansed with a stream of air (at a pressure not exceeding 0.3 MPa), with a brush or a cloth without any chemical substances or cleaning liquids. Tools and handles must be cleansed with a clean cloth.

## ENVIRONMENTAL DISPOSAL

To avoid damage during transportation, the tool must be delivered in sturdy packaging. The packaging, as well as the unit and its accessories, are made from recyclable materials and can be disposed of accordingly. The tool's plastic components are labeled according to their material, allowing for environmentally friendly and differentiated disposal through available collection facilities.



### Only for EU countries

Do not dispose of electric tools together with household waste material!

In observance of European Directive 2002/96/EC on waste electrical and electronic equipment and its implementation in accordance with national law, electric tools that have reached the end of their life must be collected separately and returned to an environmentally compatible recycling facility.

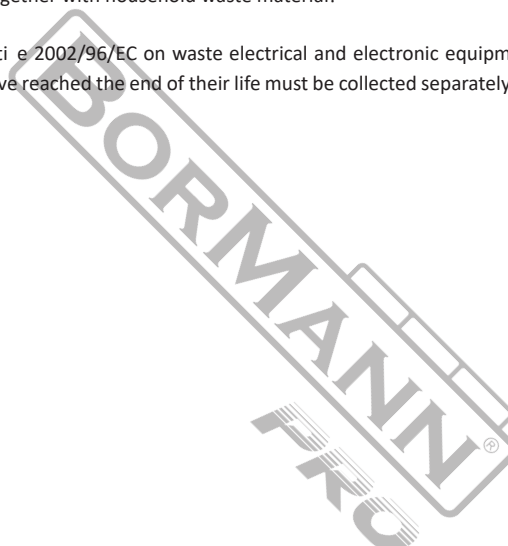

\* The manufacturer reserves the right to make minor changes to product design and technical specifications without prior notice unless these changes significantly affect the performance and safety of the products. The parts described / illustrated in the pages of the manual that you hold in your hands may also concern other models of the manufacturer's product line with similar features and may not be included in the product you just acquired.

\* To ensure the safety and reliability of the product and the warranty validity, all repair, inspection or replacement work, including maintenance and special adjustments, must only be carried out by technicians of the authorized service department of the manufacturer.

\* Always use the product with the supplied equipment. Operation of the product with non-provided equipment may cause malfunctions or even serious injury or death. The manufacturer and the importer shall not be liable for injuries and damages resulting from the use of non-conforming equipment.

## Proprietà dello strumento

L'utensile oscillante multiuso è un normale utensile elettrico di 2a classe di isolamento progettato principalmente per lavori di finitura nella lavorazione del legno, della plastica e del metallo, in particolare negli angoli e nelle aree difficilmente raggiungibili. L'utensile consente di tagliare, smerigliare, pulire le superfici e lucidare con un adeguato strumento di inserimento. In nessun caso l'utensile può essere utilizzato per la lavorazione di materiali diversi da quelli sopra citati, ad esempio per la smerigliatura di strati di finitura, stucco fibrorinforzato, ecc. Un funzionamento corretto, affidabile e sicuro della smerigliatrice dipende dal suo adeguato funzionamento, e quindi: Prima di procedere all'utilizzo dell'utensile, leggere l'intero manuale e conservarlo.

Attenzione! La polvere generata durante la levigatura di alcune superfici può essere nociva e persino tossica.

La nota di cui sopra riguarda, ad esempio, le superfici di smerigliatura rivestite con vernici contenenti piombo, alcuni tipi di legno, alcuni metalli (ad esempio il piombo) e materiali, per cui durante il lavoro è necessario applicare un efficiente sistema di aspirazione delle polveri, maschere antipolvere e altri mezzi di protezione della pelle e delle vie respiratorie. Il fornitore non è responsabile di eventuali danni dovuti alla mancata osservanza delle norme di sicurezza e delle raccomandazioni contenute nel presente manuale.

## Dati tecnici

I dati tecnici dell'apparecchiatura sono descritti nella tabella seguente:

Dati tecnici		
Parametro	Unità di misura	Valore
Tensione di rete	[V]	230
Frequenza	[Hz]	50
Potenza d'ingresso	[Watt]	500
Angolo di oscillazione	[gradi]	2,8
Velocità a vuoto	[giri/min]	15000-23000
Altre caratteristiche	Oscillazione di 5 gradi con funzione di potenza costante	
Include	30 pezzi di carta abrasiva, 1 pezzo di base abrasiva, 1 pezzo di raschietto, 4 pezzi di lama diritta (legno), 1 pezzo di lama a segmenti (metallo), 1 pezzo di lama a segmenti (legno), 1 pezzo di chiave esagonale	

## Questioni di sicurezza relative all'elettrostrumento

Attenzione! Leggere tutte le avvertenze di sicurezza, le illustrazioni e le specifiche fornite con questo elettrostrumento. La mancata osservanza di tali indicazioni può provocare scosse elettriche, incendi o gravi lesioni. Conservare tutte le avvertenze e le istruzioni per riferimenti futuri. Il termine "utensile elettrico" utilizzato nelle avvertenze si riferisce a tutti gli utensili azionati dalla corrente, sia quelli cablati che quelli senza fili.

### Sicurezza sul lavoro

Mantenere il luogo di lavoro ben illuminato e pulito. Il disordine e la scarsa illuminazione possono essere causa di incidenti. Non lavorare con utensili elettrici in ambienti a maggior rischio di esplosione, contenenti liquidi, gas o vapori infiammabili. Gli utensili elettrici generano scintille che possono incendiare la polvere o i fumi. I bambini e le terze persone non devono accedere al luogo di lavoro. La perdita di concentrazione può causare la perdita di controllo.

### Sicurezza elettrica

La spina del cavo elettrico deve corrispondere alla presa di corrente. La spina non deve essere modificata in alcun modo. Non utilizzare adattatori di spina con utensili elettrici dotati di messa a terra. Una spina non modificata e adatta alla presa riduce il rischio di scosse elettriche. Evitare il contatto con superfici collegate a terra, come tubi, radiatori e refrigeratori. La messa a terra del corpo aumenta il rischio di scosse elettriche. Non esporre gli utensili elettrici al contatto con precipitazioni atmosferiche o umidità. L'acqua e l'umidità che penetrano nell'elettrostrumento aumentano il rischio di scosse elettriche. Non sovraccaricare il cavo di alimentazione. Non utilizzare il cavo di alimentazione per trasportare, tirare o scollegare la spina dalla presa di corrente. Evitare il contatto del cavo di alimentazione con calore, oli, bordi taglienti e parti in movimento. Il danneggiamento o l'impigliamento del cavo di alimentazione aumenta il rischio di scosse elettriche. In caso di lavori al di fuori di locali chiusi, utilizzare prolunghie destinate a lavori al di fuori di locali chiusi. L'uso di una prolunga adatta all'uso esterno riduce il rischio di scosse elettriche.

Quando l'uso di un elettrostrumento in un ambiente umido è inevitabile, come protezione contro la tensione di alimentazione, utilizzare un dispositivo di corrente residua (RCD). L'uso di un RCD riduce il rischio di scosse elettriche.

### Sicurezza personale

Rimanete vigili, prestate attenzione a ciò che fate e mantenete il buon senso mentre lavorate con l'elettrostrumento. Non utilizzare un elettrostrumento quando si è stanchi o sotto l'effetto di alcol o farmaci. Anche un solo momento di disattenzione durante il lavoro può causare gravi lesioni personali. Utilizzare i dispositivi di protezione individuale. Indossare sempre una protezione per gli occhi. L'uso di dispositivi di protezione personale come maschere antipolvere, scarpe di sicurezza antiscivolo, caschi e protezioni per l'udito riduce il rischio di gravi lesioni personali. Prevenire il funzionamento accidentale. Assicurarsi che l'interruttore elettrico sia in posizione "off" prima di collegare l'alimentazione e/o la batteria, sollevare o spostare l'elettrostrumento. Lo spostamento dell'elettrostrumento con il dito sull'interruttore o l'alimentazione dell'elettrostrumento quando l'interruttore è in posizione "on" possono causare gravi lesioni. Prima di accendere l'elettrostrumento, rimuovere le chiavi e gli altri strumenti utilizzati per la regolazione. La chiave lasciata sulle parti rotanti dell'elettrostrumento può causare gravi lesioni. Non allungare la mano e non sporgersi troppo. Mantenere sempre un atteggiamento e un equilibrio corretti. In questo modo sarà più facile controllare l'elettrostrumento in caso di situazioni di lavoro impreviste. Vestirsi in modo appropriato. Non indossare abiti larghi o gioielli. Tenere i capelli e gli abiti lontani dalle parti mobili dell'elettrostrumento. Gli indumenti larghi, i gioielli o i capelli lunghi possono rimanere impigliati nelle parti in movimento. Se sono presenti dispositivi per il collegamento dell'aspirazione o della raccolta della polvere, accertarsi che siano collegati e utilizzati correttamente. L'uso dell'aspirazione riduce il rischio di polvere. Non lasciare che l'esperienza acquisita con l'uso frequente dell'utensile porti alla disattenzione e all'ignoranza delle norme di sicurezza. Un'azione spensierata può causare gravi lesioni in una frazione di secondo.

## Uso e cura dell'elettrostrumento

Non sovraccaricare l'elettrostrumento. Utilizzare l'elettrostrumento adatto all'applicazione scelta. L'elettrostrumento giusto fornirà un lavoro migliore e più sicuro se utilizzato in base al carico previsto. Non utilizzare l'elettrostrumento se l'interruttore elettrico non consente l'accensione e lo spegnimento. Un elettrostrumento che non può essere controllato tramite un interruttore elettrico è pericoloso e deve essere restituito per la riparazione. Prima di regolare, cambiare gli accessori o riporre l'utensile, scollegare la spina dalla presa di corrente e/o rimuovere la batteria, se questa è staccabile dall'utensile. Queste misure preventive consentono di evitare l'accensione accidentale dell'elettrostrumento. Tenere l'utensile fuori dalla portata dei bambini, non lasciare che persone che non conoscono l'uso dell'utensile o le presenti istruzioni utilizzino l'utensile. Gli utensili elettrici sono pericolosi nelle mani di utenti non addestrati. Eseguire la manutenzione degli utensili elettrici e degli accessori. Controllare che l'utensile non presenti errori o inceppamenti delle parti mobili, danni alle parti e qualsiasi altra condizione che possa compromettere il funzionamento dell'utensile. I danni devono essere riparati prima di utilizzare l'elettrostrumento. Molti incidenti sono causati da una manutenzione non corretta degli utensili. Mantenere gli utensili da taglio affilati e puliti. Gli utensili da taglio sottoposti a corretta manutenzione e con bordi affilati sono meno soggetti a incepparsi e sono più facili da controllare durante il lavoro. Utilizzare gli utensili elettrici, gli accessori e gli utensili inseriti ecc. in conformità alle presenti istruzioni, tenendo conto del tipo e delle condizioni di lavoro. L'uso di utensili per lavori diversi da quelli previsti può causare situazioni di pericolo. Le impugnature e le superfici di presa devono essere asciutte, pulite e prive di olio e grasso. Impugnature e superfici di presa scivolose non consentono un funzionamento e un controllo sicuri dell'utensile in situazioni di pericolo.

### Riparazioni

Riparare l'elettrostrumento solo presso strutture autorizzate, utilizzando esclusivamente parti originali Spa. In questo modo si garantisce la sicurezza di funzionamento dell'elettrostrumento.

## Funzionamento dello strumento

### Montaggio dell'utensile inserito

Attenzione! Le operazioni descritte in questo capitolo devono essere eseguite solo quando l'alimentazione è scollegata. Estrarre la spina dell'utensile dalla presa!

Durante l'installazione dell'utensile inserito dotato di bordi taglienti, prestare attenzione e utilizzare i dispositivi di protezione individuale, in particolare i guanti di protezione. Sollevare e ruotare di 180 gradi la leva del meccanismo di installazione rapida (II). Installare l'utensile inserito progettato per il tipo di lavoro selezionato. Montare il portautensile inserito sull'impugnatura del mandrino in modo che il lavoro sia il più semplice possibile, ma sicuro. Attenzione! È vietato il montaggio in un punto in cui la parte operativa dell'utensile inserito (lama) sia diretta verso l'operatore. Assicurarsi che i fori dell'utensile siano inseriti in linea con i perni del mandrino dell'impugnatura (III). Attenzione! È vietato montare l'utensile nel punto in cui verrà montato l'utensile inserito con meno di due perni. Attenzione! È possibile installare gli utensili inseriti con montaggio aperto o chiuso. La leva del meccanismo per l'installazione rapida è dotata di una protezione che protegge le dita dell'operatore dall'essere intrappolate dalla leva in discesa. Prima di abbassare completamente la leva, è necessario spostare la protezione nella posizione che consente di chiudere la leva (IV). Ruotare la leva dei meccanismi di installazione rapida di 180 gradi, consentendo all'utensile inserito di essere montato sull'impugnatura del mandrino. Spingere la leva dell'installazione rapida, in modo da proteggerla da aperture accidentali durante il suo funzionamento (IV).

Attenzione! L'adattatore per la rettifica può essere dotato di un cuscinetto situato nel foro di montaggio; prima di montare l'adattatore per la rettifica, il cuscinetto deve essere rimosso dall'apertura, ad esempio con un piccolo cacciavite.

### Montaggio del foglio abrasivo (V)

Quando si sceglie come strumento inserito l'adattatore per la levigatura, prima di iniziare il lavoro è necessario installare su di esso un foglio abrasivo. L'adattatore è dotato di un cuscinetto in velcro, al quale deve essere attaccato il foglio abrasivo in modo che i bordi del foglio siano coperti dai bordi dell'adattatore. Per gli adattatori dotati di fori per l'aspirazione della polvere, è necessario applicare i fogli abrasivi con i fori. Nel fissare il foglio all'adattatore, bisogna assicurarsi che i fori del foglio coprano i fori dell'adattatore.

### Aspirazione delle polveri (VII)

L'utensile è dotato di un sistema di aspirazione della polvere. L'aspirazione della polvere svolge il suo ruolo solo nel caso di lavori eseguiti con l'adattatore di rettifica. L'impianto di aspirazione deve essere installato prima di montare l'adattatore di rettifica. La parte anteriore dello scarico deve essere traslata attraverso il mandrino in modo da bloccare i fermi sulle sporgenze dell'alloggiamento dell'utensile. La parte posteriore dell'aspirazione deve essere fissata con un morsetto che si aggancia alla fila inferiore delle prese d'aria posteriori. L'uscita di aspirazione della polvere deve essere collegata a un sistema di aspirazione esterno. Se si utilizza un impianto di aspirazione esterno, è necessario seguire le istruzioni fornite con tali impianti.

### Installazione della maniglia ausiliaria (VIII)

L'utensile consente un'impugnatura a due mani, anche senza impugnatura ausiliaria montata, ma se l'impugnatura non interferisce con il lavoro, ad esempio per mancanza di spazio, deve essere installata avvitando saldamente il foro nell'alloggiamento sul lato destro o sinistro.

## Preparazione al lavoro

Rimuovere la spina del cavo di alimentazione dalla presa. Prima di qualsiasi intervento sull'utensile, è necessario verificare che l'alloggiamento e il cavo di collegamento con la spina non siano danneggiati. In caso di danni, è vietato collegare l'utensile alla rete elettrica! Inserire l'utensile di inserimento progettato per il tipo di lavoro in questione. Indossare protezioni per occhi e udito e guanti da lavoro. Assicurarsi che l'interruttore sia su "OFF", quindi inserire la spina del cavo di alimentazione nella presa di rete. Adottare una posizione adeguata, che garantisca stabilità durante il lavoro, e accendere l'utensile utilizzando l'interruttore.

## Utilizzo dello strumento

Iniziare il lavoro applicando l'utensile di inserimento al materiale da lavorare. Durante il lavoro non esercitare una pressione eccessiva sul materiale da lavorare e non effettuare movimenti bruschi, per evitare di danneggiare l'utensile di inserimento o il foglio abrasivo. A causa del livello di vibrazioni e di polvere generato dall'utensile, è necessario fare pause regolari durante il lavoro. Evitare di sovraccaricare l'utensile, la temperatura delle superfici esterne non deve superare in alcun momento i 60°C. Utilizzare sempre mezzi di protezione individuale: guanti da lavoro, occhiali di sicurezza e protezioni per l'udito. Rimuovere di tanto in tanto la polvere accumulata dal foglio abrasivo. A tal fine, spegnere l'utensile e battere leggermente il piede della smerigliatrice. Non lavorare materiali diversi con lo stesso foglio abrasivo! Al termine del lavoro spegnere l'utensile, togliere la spina del cavo di alimentazione dalla presa di corrente e iniziare la manutenzione e l'ispezione dell'utensile.

Il valore totale dichiarato delle vibrazioni è stato misurato con un metodo di misurazione standard e può essere utilizzato per confrontare strumenti diversi. Il valore totale dichiarato delle vibrazioni può essere utilizzato per una valutazione preliminare dell'esposizione. Attenzione! Le vibrazioni effettive durante l'uso dell'utensile possono variare rispetto al valore dichiarato, a seconda dell'uso dell'utensile. Attenzione! È necessario specificare le misure di sicurezza per la protezione dell'operatore, che si basano sulla valutazione dell'esposizione nelle condizioni effettive di lavoro (comprese tutte le fasi del ciclo di lavoro, ad esempio i periodi in cui l'utensile è spento o al minimo e i periodi di funzionamento attivo).

## Manutenzione e revisione

ATTENZIONE! Prima di qualsiasi operazione di regolazione, assistenza tecnica o manutenzione, scollegare l'utensile. Una volta terminate le operazioni, le condizioni tecniche dell'utensile devono essere valutate mediante una valutazione e un'ispezione esterna dei seguenti elementi: corpo e impugnatura, conduttore con spina e funzionamento a deviazione dell'interruttore elettrico, permeabilità delle fessure di ventilazione, scintillamento delle spazzole, livello di rumorosità del funzionamento dei cuscinetti e degli ingranaggi, avvio e fluidità di funzionamento. Durante il periodo di garanzia, l'utente non può smontare l'utensile elettrico o cambiare sottoinsiemi o elementi, poiché ciò annullerebbe i diritti di garanzia. Tutte le irregolarità rilevate al momento della revisione o durante il funzionamento degli utensili sono un segnale per far riparare l'utensile presso un centro di assistenza. Una volta terminato il funzionamento, l'involucro, le fessure di ventilazione, gli interruttori, l'impugnatura supplementare e le protezioni devono essere puliti con un getto d'aria (a una pressione non superiore a 0,3 MPa), con una spazzola o un panno senza sostanze chimiche o liquidi detergenti. Gli utensili e le maniglie devono essere puliti con un panno pulito.

## SMALTIMENTO AMBIENTALE

Per evitare danni durante il trasporto, l'utensile deve essere consegnato in un imballaggio robusto. L'imballaggio, così come l'unità e i suoi accessori, sono realizzati con materiali riciclabili e possono essere smaltiti di conseguenza. I componenti in plastica dell'utensile sono etichettati in base al loro materiale, consentendo uno smaltimento ecologico e differenziato attraverso gli impianti di raccolta disponibili.



### Solo per i paesi dell'UE

Non smaltire gli utensili elettrici insieme ai rifiuti domestici!

In ottemperanza alla Direttiva Europea 2002/96/CE sui rifiuti di apparecchiature elettriche ed elettroniche e alla sua attuazione in conformità alle leggi nazionali, gli utensili elettrici giunti a fine vita devono essere raccolti separatamente e conferiti a un impianto di riciclaggio compatibile con l'ambiente.



\* Il produttore si riserva il diritto di apportare modifiche minori al design e alle specifiche tecniche del prodotto senza preavviso, a meno che tali modifiche non influiscano significativamente sulle prestazioni e sulla sicurezza dei prodotti. Le parti descritte/illustrate nelle pagine del manuale che avete tra le mani possono riguardare anche altri modelli della linea di prodotti del produttore con caratteristiche simili e potrebbero non essere incluse nel prodotto appena acquistato.

\* Per garantire la sicurezza e l'affidabilità del prodotto e la validità della garanzia, tutti gli interventi di riparazione, ispezione o sostituzione, compresa la manutenzione e le regolazioni speciali, devono essere eseguiti esclusivamente da tecnici del servizio di assistenza autorizzato dal produttore.

\* Utilizzare sempre il prodotto con l'attrezzatura fornita. L'utilizzo del prodotto con apparecchiature non in dotazione può causare malfunzionamenti o addirittura lesioni gravi o morte. Il produttore e l'importatore non sono responsabili per lesioni e danni derivanti dall'uso di apparecchiature non conformi.

## Ιδιότητες εργαλείου

Το πολυεργαλείο είναι ένα τυπικό ηλεκτρικό εργαλείο 2ης κατηγορίας μόνωσης που έχει σχεδιαστεί κυρίως για εργασίες φινιρίσματος σε επεξεργασία ξύλου, πλαστικών και μετάλλων, ιδιαίτερως σε γωνίες και σε περιοχές που είναι δυσπρόσιτες. Το εργαλείο επιτρέπει την κοπή, την λείανση, τον καθαρισμό επιφανειών και την στίλβωση με ένα κατάλληλο εργαλείο το οποίο προστίθεται σε αυτό. Σε καμία περίπτωση το εργαλείο δεν μπορεί να χρησιμοποιηθεί για την επεξεργασία άλλων υλικών εκτός από εκείνα που αναφέρονται ανωτέρω, π.χ. για το ξύσιμο τελικής στρώσης βαφής, στόκου ενισχυμένων ινών κ.λπ. Μια σωστή, αξιόπιστη και ασφαλής λειτουργία του κοπτικού εξαρτάται από την επαρκή λειτουργία του, και ως εκ τούτου, πριν προχωρήσετε στη χρήση του εργαλείου, διαβάστε ολόκληρο το εγχειρίδιο και φυλάξτε το σε ασφαλές μέρος για αναφορά στο μέλλον.

**ΠΡΟΣΟΧΗ!** Η σκόνη που παράγεται κατά την λείανση ορισμένων επιφανειών μπορεί να είναι επιβλαβής και ακόμη και τοξική.

Η παραπάνω σημείωση αφορά, για παράδειγμα, την λείανση επιφανειών επικαλυμμένων με βαφές που περιέχουν μόλυβδο, ορισμένα είδη ξύλων, ορισμένα μέταλλα (π.χ. μόλυβδο) και υλικά, και συνεπώς κατά τη διάρκεια των εργασιών, είναι απαραίτητο να εφαρμόζεται ένα αποτελεσματικό σύστημα εξαγωγής σκόνης, μάσκες σκόνης και άλλα μέσα προστασίας του δέρματος και του αναπνευστικού συστήματος. Ο προμηθευτής δεν θεωρείται υπεύθυνος για τυχόν ζημιές λόγω μη τήρησης των κανονισμών ασφαλείας και των συστάσεων που περιλαμβάνονται στο παρόν εγχειρίδιο.

## Τεχνικά χαρακτηριστικά

Τα τεχνικά χαρακτηριστικά του εξοπλισμού παρουσιάζονται στον ακόλουθο πίνακα:

Τεχνικά χαρακτηριστικά		
Παράμετρος	Μονάδα μέτρησης	Τιμή
Τάση	[V]	230
Συχνότητα	[Hz]	50
Ισχύς εισόδου	[Watt]	500
Γωνία ταλάντωσης	[μοίρες]	2,8
Στροφές χωρίς φορτίο	[rpm]	15000-23000
Άλλα χαρακτηριστικά	5 μοίρες ταλάντωσης με λειτουργία Constant Power (σταθερή ισχύς)	
Περιλαμβάνει	30 τμχ χαρτί λείανσης, 1 τμχ βάση λείανσης, 1 τμχ ξύστρα, 4 τμχ ευθεία λεπίδα για ξύλο, 1 τμχ λεπίδα για μέταλλο, 1 τμχ λεπίδα για ξύλο, 1 τμχ εξάγωνο κλειδί	

## Θέματα ασφαλείας

**ΠΡΟΣΟΧΗ!** Διαβάστε όλες τις προειδοποιήσεις περί ασφαλείας, τις απεικονίσεις και τις προδιαγραφές που παρέχονται με αυτό το ηλεκτρικό εργαλείο. Σε αντίθετη περίπτωση μπορεί να προκληθεί ηλεκτροπληξία, πυρκαγιά ή σοβαρός τραυματισμός. Κρατήστε όλες τις προειδοποιήσεις και τις οδηγίες για μελλοντική αναφορά. Ο όρος "ηλεκτρικό εργαλείο" που χρησιμοποιείται στις προειδοποιήσεις ισχύει για όλα τα εργαλεία που κινούνται με ισχύ τόσο ενσύρματη όσο και ασύρματη.

### Ασφάλεια Χώρου Εργασίας

Διατηρήστε τον χώρο εργασίας καλά φωτισμένο και καθαρό. Ακαταστασία και κακός φωτισμός μπορεί να καταστούν αιτίες ατυχημάτων. Μην εργάζεστε με ηλεκτρικά εργαλεία σε περιβάλλον αυξημένου κινδύνου έκρηξης, που περιέχει εύφλεκτα υγρά, αέρια ή ατμούς. Τα ηλεκτρικά εργαλεία παράγουν σπινθήρες που μπορούν να αναφλέξουν σκόνη ή αναθυμιάσεις. Τα παιδιά και τα τρίτα πρόσωπα δεν θα πρέπει να επιτρέπεται να εισέρχονται στο χώρο εργασίας. Απώλεια συγκέντρωσης μπορεί να οδηγήσει σε απώλεια ελέγχου.

### Ηλεκτρική Ασφάλεια

Το βύσμα του ηλεκτρικού καλωδίου πρέπει να ταιριάζει με την πρίζα. Δεν πρέπει να τροποποιήσετε το βύσμα με οποιονδήποτε τρόπο. Μην χρησιμοποιείτε προσαρμογείς βύσματος με γειωμένα ηλεκτρικά εργαλεία. Ένα μη τροποποιημένο βύσμα που ταιριάζει στην πρίζα μειώνει τον κίνδυνο ηλεκτροπληξίας. Αποφύγετε την επαφή με γειωμένες επιφάνειες, όπως σωλήνες, θερμομαντικά σώματα και ψύκτες. Η γείωση του σώματος αυξάνει τον κίνδυνο ηλεκτροπληξίας. Μην εκθέτετε τα ηλεκτρικά εργαλεία σε βροχή ή υγρασία. Το νερό και η υγρασία που μπαίνει μέσα στο ηλεκτρικό εργαλείο αυξάνουν τον κίνδυνο ηλεκτροπληξίας. Βεβαιωθείτε ότι η τάση που αναγράφεται στη συσκευή αντιστοιχεί στην τοπική τάση ρεύματος του δικτύου διανομής. Μην χρησιμοποιείτε το καλώδιο τροφοδοσίας για να μεταφέρετε, να τραβάτε ή να αποσυνδέετε το φις τροφοδοσίας από την πρίζα. Αποφύγετε την επαφή του καλωδίου τροφοδοσίας με θερμότητα, έλαια, αιχμηρές άκρες και κινούμενα μέρη. Η βλάβη ή η εμπλοκή του καλωδίου τροφοδοσίας αυξάνει τον κίνδυνο ηλεκτροπληξίας. Στην περίπτωση εργασίας εκτός κλειστών χώρων, χρησιμοποιήστε καλώδια επέκτασης που προορίζονται για εργασίες εκτός κλειστών δωματίων. Η χρήση καλωδίου επέκτασης προσαρμοσμένου για εξωτερική χρήση μειώνει τον κίνδυνο ηλεκτροπληξίας. Όταν χρησιμοποιείτε ένα ηλεκτρικό εργαλείο σε υγρό περιβάλλον είναι αναπόφευκτη ως προστασία από την τάση τροφοδοσίας μια διάταξη προστασίας ρεύματος διαρροής (RCD). Η χρήση της διάταξης RCD μειώνει τον κίνδυνο ηλεκτροπληξίας.

### Προσωπική Ασφάλεια

Μείνετε σε εγρήγορση, δώστε προσοχή σε αυτό που κάνετε και εφαρμόστε την κοινή λογική ενώ εργάζεστε με το ηλεκτρικό εργαλείο. Μην χρησιμοποιείτε ένα ηλεκτρικό εργαλείο εάν είστε κουρασμένοι ή βρίσκεστε υπό την επήρεια αλκοόλ ή φαρμάκων. Ακόμη και μια στιγμή απροσεξίας κατά την εργασία μπορεί να οδηγήσει σε σοβαρό προσωπικό τραυματισμό. Χρησιμοποιήστε εξοπλισμό ατομικής προστασίας. Να φοράτε πάντα προστατευτικά ματιών. Η χρήση εξοπλισμού ατομικής προστασίας, όπως μάσκες σκόνης, αντιλιοθητικά παπούτσια ασφαλείας, κράνη και προστασία ακοής, μειώνει τον κίνδυνο σοβαρού προσωπικού τραυματισμού. Αποφύγετε την κατά λάθος λειτουργία. Βεβαιωθείτε ότι ο ηλεκτρικός διακόπτης βρίσκεται στη θέση "απενεργοποίησης - off" πριν συνδεθείτε με το δίκτυο χαμηλής τάσης ή/και την μπαταρία, σηκώνοντας ή μετακινώντας το ηλεκτρικό εργαλείο. Η μετακίνηση του ηλεκτρικού εργαλείου με το δάχτυλο στο διακόπτη ή η ενεργοποίηση του ηλεκτρικού εργαλείου, όταν ο διακόπτης βρίσκεται στη θέση "on" μπορεί να οδηγήσει σε σοβαρούς τραυματισμούς. Πριν ενεργοποιήσετε το ηλεκτρικό εργαλείο αφαιρέστε τα πλήκτρα και άλλα εργαλεία που χρησιμοποιήθηκαν για τη ρύθμισή του. Το εναπομείναν κλειδί έχει απομείνει στα περιστρεφόμενα μέρη του ηλεκτρικού εργαλείου μπορεί να οδηγήσει σε σοβαρούς τραυματισμούς. Μην τεντώνετε και μην σκύβετε σε απόσταση. Κρατήστε τη σωστή στάση και την ισορροπία πάντοτε. Αυτό θα επιτρέψει τον ευκολότερο έλεγχο του ηλεκτρικού εργαλείου σε περίπτωση μη αναμενόμενων καταστάσεων εργασίας. Ντυθείτε αναλόγως της περίπτωσης. Μην φοράτε φαρδιά ρούχα ή κοσμήματα. Κρατήστε τα μαλλιά και τα ρούχα σας μακριά από κινούμενα μέρη του ηλεκτρικού εργαλείου. Τα χαλαρού τύπου φαρδιά ενδύματα, τα κοσμήματα ή τα μακριά μαλλιά μπορούν να πιαστούν από κινούμενα μέρη. Εάν τοποθετηθούν συσκευές για τη μείωση της εξαγωγής σκόνης ή της συλλογής σκόνης, βεβαιωθείτε ότι είναι συνδεδεμένες και χρησιμοποιούνται σωστά. Η χρήση της εξαγωγής σκόνης μειώνει τους κινδύνους που προκύπτουν από την παρουσία σκόνης. Μην αφήνετε εμπειρία που αποκτήθηκε από τη συχνή χρήση του εργαλείου να σας παρασύρει σε απροσεξία και παράβλεψη των κανόνων ασφαλείας. Απρόσεκτοι χειρισμοί μπορούν να προκαλέσουν σοβαρούς τραυματισμούς σε κλάσματα του δευτερολέπτου.

## Χρήση και φροντίδα του ηλεκτρικού εργαλείου

Μην υπερφορτώνετε το ηλεκτρικό εργαλείο. Χρησιμοποιήστε το ηλεκτρικό εργαλείο που είναι κατάλληλο για την εκάστοτε επιλεγμένη εφαρμογή. Το σωστό ηλεκτρικό εργαλείο θα παρέχει μια καλύτερη και ασφαλέστερη εργασία εάν χρησιμοποιείται σύμφωνα με το σχεδιασμένο φορτίο. Μην χρησιμοποιείτε το ηλεκτρικό εργαλείο, εάν ο ηλεκτρικός διακόπτης δεν επιτρέπει την ενεργοποίηση και απενεργοποίηση [ON - OFF]. Ηλεκτρικό εργαλείο, το οποίο δεν μπορεί να ελεγχθεί μέσω διακόπτη τροφοδοσίας, είναι επικίνδυνο και πρέπει να επιστραφεί για επισκευή. Αποσυνδέστε το φις από την πρίζα και / ή αφαιρέστε την μπαταρία εάν είναι αποσπώμενη από το ηλεκτρικό εργαλείο πριν από τη ρύθμιση, αλλαγή εξαρτημάτων ή αποθήκευση του εργαλείου. Αυτά τα προληπτικά μέτρα θα σας επιτρέψουν να αποφύγετε την τυχαία ενεργοποίηση του ηλεκτρικού εργαλείου. Κρατήστε το εργαλείο μακριά από παιδιά, μην αφήνετε τους ανθρώπους που δεν γνωρίζουν πώς να χειρίζονται το ηλεκτρικό εργαλείο ή αυτές οδηγίες χρήσης ενός ηλεκτρικού εργαλείου. Τα ηλεκτρικά εργαλεία είναι επικίνδυνα στα χέρια ανεκπαίδευτων χρηστών. Διατηρήστε ηλεκτρικά εργαλεία και αξεσουάρ. Ελέγξτε το εργαλείο για ασυμφωνίες ή εμπλοκές κινούμενων μερών, ζημιά σε μέρη και οποιεσδήποτε άλλες συνθήκες που μπορούν να επηρεάσουν τη λειτουργία του ηλεκτρικού εργαλείου. Κάθε ζημιά πρέπει να επισκευάζεται πριν χρησιμοποιήσετε το ηλεκτρικό εργαλείο. Πολλά ατυχήματα προκαλούνται από εσφαλμένα συντηρημένα εργαλεία. Κρατήστε τα εργαλεία κοπής αιχμηρά και καθαρά. Κατάλληλα συντηρημένα εργαλεία κοπής με αιχμηρές άκρες είναι λιγότερο επιρρεπή σε εμπλοκές και είναι ευκολότερο να ελεγχθούν κατά την εργασία. Χρησιμοποιήστε ηλεκτρικά εργαλεία, εξαρτήματα και προστιθέμενα παρελκόμενα κλπ., σύμφωνα με αυτές τις οδηγίες, λαμβάνοντας υπόψη τον τύπο και τις συνθήκες εργασίας. Η χρήση εργαλείων για εργασίες εκτός των προβλεπόμενων είναι πιθανό να οδηγήσει σε επικίνδυνη κατάσταση. Οι λαβές και οι επιφάνειες πρόσφυσης πρέπει να είναι στεγνές, καθαρές και απαλλαγμένες από λάδι και γράσο. Οι ολισθηρές λαβές και οι επιφάνειες πρόσφυσης δεν επιτρέπουν την ασφαλή λειτουργία και τον έλεγχο του εργαλείου σε επικίνδυνες καταστάσεις.

### Επισκευές

Επισκευάστε το ηλεκτρικό εργαλείο μόνο σε εξουσιοδοτημένο αντιπρόσωπο χρησιμοποιώντας μόνο γνήσια ανταλλακτικά. Αυτό εξασφαλίζει την ασφάλεια και την ορθή λειτουργία του ηλεκτρικού εργαλείου.

## Λειτουργία του ηλεκτρικού εργαλείου

### Προσαρμογή του τοποθετούμενου εξαρτήματος

**ΠΡΟΣΟΧΗ!** Τα βήματα που περιγράφονται σε αυτό το κεφάλαιο θα πρέπει να εκτελούνται μόνο όταν η συσκευή είναι αποσυνδεδεμένη από το ηλεκτρικό δίκτυο. Αφαιρέσατε το φις του καλωδίου του εργαλείου από την πρίζα!

Κατά την εγκατάσταση του εργαλείου που έχει τοποθετηθεί, εξοπλισμένο με αιχμηρές άκρες, να είστε προσεκτικοί και να χρησιμοποιείτε εξοπλισμό ατομικής προστασίας, ιδίως προστατευτικά γάντια. Σηκώστε και, στη συνέχεια, γυρίστε για 180 μοίρες το μοχλό του μηχανισμού γρήγορης εγκατάστασης (II). Κατά την διάρκεια εγκατάστασης του προστιθέμενου και εξοπλισμένου με κοφτερές ακμές εξαρτήματος να είστε προσεκτικοί και να χρησιμοποιείτε προστατευτικό εξοπλισμό, ιδιαιτέρως προστατευτικά γάντια. Σηκώστε, και στρέψτε κατά 180 μοίρες τον μοχλό μηχανισμού γρήγορης εγκατάστασης (II). Τοποθετήστε το προστιθέμενο εξάρτημα το οποίο είναι σχεδιασμένο για την εκάστοτε επιλεγμένη εργασία. Τοποθετήστε την υποδοχή του τοποθετούμενου εξαρτήματος στη λαβή του άξονα έτσι ώστε η εργασία να είναι όσο το δυνατόν ευκολότερη και κυρίως ασφαλής. Προσοχή! Απαγορεύεται η συναρμολόγηση σε σημείο όπου το εργαζόμενο τμήμα του τοποθετούμενου εξαρτήματος (λεπίδα) κατευθύνεται προς τον χειριστή του εργαλείου. Βεβαιωθείτε ότι οι σπές του εργαλείου έχουν τοποθετηθεί σύμφωνα σε ευθεία με τους πείρους του άξονα λαβής (III). Προσοχή! Απαγορεύεται η τοποθέτηση του εργαλείου όπου το εργαλείο που εισάγεται θα τοποθετηθεί εν γραμμή με τους πείρους της λαβής του άξονα. Προσοχή! Είναι δυνατή η εγκατάσταση των τοποθετούμενων εξαρτημάτων με ανοιχτή ή κλειστή βάση. Ο μοχλός του μηχανισμού για ταχεία εγκατάσταση είναι εξοπλισμένος με προστασία, η οποία προστατεύει τα δάχτυλα του χειριστή από το να παγιδευτούν από τον μοχλό καθώς αυτός κατεβαίνει. Πριν χαμηλώσετε εντελώς τον μοχλό θα πρέπει να μετακινήσετε την προστασία στη θέση που επιτρέπει να κλείσετε το μοχλό (IV). Στρέψτε το μοχλό του μηχανισμού γρήγορης εγκατάστασης κατά 180 μοίρες, επιτρέποντας στο τοποθετούμενο εξάρτημα να εισαχθεί στη λαβή του άξονα. Πιέστε το μοχλό γρήγορης εγκατάστασης, ούτως ώστε να τον προστατεύσετε από τυχαίο άνοιγμα κατά την διάρκεια της λειτουργίας του (IV).

**ΠΡΟΣΟΧΗ!** Ο προσαρμογέας για λείανση μπορεί να παρέχεται με μια προεξοχή ευρισκόμενη στην οπή προσαρμογής. Προ της τοποθέτησης του προσαρμογέα για λείανση, η προεξοχή θα πρέπει να αφαιρείται από το άνοιγμα, παραδείγματος χάριν με την συνδρομή ενός μικρού καταβιδιού.

### Τοποθέτηση λειαντικού φύλλου (V)

Όταν επιλέγετε ως εξάρτημα για τοποθέτηση το πέλμα για λείανση, πριν ξεκινήσετε την εργασία πρέπει να εγκαταστήσετε σε αυτό το φύλλο λείανσης. Το φύλλο λείανσης είναι εξοπλισμένο με μια ταινία velcro (σκρατς), στην οποία πρέπει να συνδεθεί το φύλλο λείανσης με τέτοιο τρόπο ώστε οι άκρες του φύλλου να καλύπτονται από τις άκρες του πέλματος. Για πέλματα που είναι εφοδιασμένα με σπές προς εξαγωγή σκόνης, θα πρέπει να εφαρμοστούν φύλλα λείανσης με σπές. Ενώ συνδέετε το φύλλο στο πέλμα, θα πρέπει να βεβαιωθείτε ότι οι σπές στο φύλλο θα καλύπτουν τις σπές στο πέλμα.

### Εξαγωγή σκόνης (VII)

Το εργαλείο είναι εξοπλισμένο με το προσαρμοσμένο σύστημα εξαγωγής σκόνης. Η εξαγωγή σκόνης εκπληρώνει το ρόλο της μόνο στην περίπτωση εργασιών που εκτελούνται με το πέλμα λείανσης. Η εξαγωγή σκόνης πρέπει να εγκαθίσταται πριν από την εγκατάσταση του πέλματος λείανσης. Το εμπρόσθιο τμήμα της εξαγωγής θα πρέπει να οδηγεί μέσω του άξονα έτσι ώστε οι υποδοχές σύνδεσης να ενώνονται με τις προεξοχές του κελύφους του εργαλείου. Το πίσω μέρος της εξαγωγής σκόνης πρέπει να ασφαρίζεται με μάνδαλα που εφαρμόζονται στην κάτω σειρά των οπίσθιων αεραγωγών. Η έξοδος εξαγωγής σκόνης πρέπει να συνδέεται με εξωτερικό σύστημα εξαγωγής σκόνης. Σε περίπτωση χρήσης εξωτερικής εγκατάστασης εξαγωγής σκόνης θα πρέπει να ακολουθήσετε τις οδηγίες που παρέχονται με αυτές.

### Εγκατάσταση της βοηθητικής λαβής (VIII)

Το εργαλείο δίνει την δυνατότητα για "πίσιμο" και με τα δυο χέρια, ακόμη και χωρίς προσαρμοσμένη βοηθητική λαβή. Εκεί όπου η λαβή παρεμβάλλεται στην εργασία π.χ. λόγω έλλειψης χώρου, θα πρέπει να εγκαθίσταται με σταθερό βίδωμα στην οπή του κελύφους στην αριστερή ή δεξιά πλευρά.

### Εγκατάσταση της βοηθητικής λαβής (VIII)

Το εργαλείο δίνει την δυνατότητα για "πιάσιμο" και με τα δυο χέρια, ακόμη και χωρίς προσαρμοσμένη βοηθητική λαβή. Εκεί όπου η λαβή παρεμβάλλεται στην εργασία π.χ. λόγω έλλειψης χώρου, θα πρέπει να εγκαθίσταται με σταθερό βίδωμα στην οπή του κελύφους στην αριστερή ή δεξιά πλευρά.

### Προετοιμασία για εργασία

Αφαιρέστε το φιλς του καλωδίου τροφοδοσίας από την πρίζα. Πριν από οποιαδήποτε εργασία με το εργαλείο, απαιτείται να βεβαιωθείτε ότι το κέλυφος και το καλώδιο σύνδεσης με το βύσμα δεν έχουν υποστεί ζημιά. Σε περίπτωση που εντοπιστεί οποιαδήποτε ζημιά, απαγορεύεται η σύνδεση του εργαλείου με το δίκτυο ρεύματος! Τοποθετήστε το προστιθέμενο εξάρτημα που έχει σχεδιαστεί για το δεδομένο είδος εργασίας. Φορέστε προστατευτικά ματιών και ακοής και γάντια εργασίας. Βεβαιωθείτε ότι ο διακόπτης είναι στη θέση "OFF" και, στη συνέχεια, τοποθετήστε το βύσμα του καλωδίου τροφοδοσίας στην πρίζα. Λάβετε κατάλληλη θέση, η οποία εγγυάται τη σταθερότητά σας κατά τη διάρκεια της εργασίας και εκκινήστε το εργαλείο θέτοντας τον αντίστοιχο διακόπτη στη θέση "ON".

### Χρήση του εργαλείου

Ξεκινήστε την εργασία εφαρμόζοντας το προστιθέμενο εξάρτημα στο προς επεξεργασία υλικό. Κατά τη διάρκεια των εργασιών μην ασκείτε υπερβολική πίεση στο υλικό που υποβάλλεται σε επεξεργασία και μην κάνετε απότομες κινήσεις, ώστε να αποφεύγεται οποιαδήποτε ζημιά στο προστιθέμενο εξάρτημα ή στο λειαντικό φύλλο. Λόγω του επιπέδου θορύβου δονήσεων και σκόνης που παράγεται από το εργαλείο, είναι απαραίτητο να κάνετε τακτικά διαλείμματα κατά τη διάρκεια της εργασίας. Αποφύγετε την υπερφόρτωση του εργαλείου (μην το "ζορίζετε"), η θερμοκρασία των εξωτερικών επιφανειών ανά πάσα στιγμή δεν πρέπει να υπερβαίνει τους 60°C. Χρησιμοποιείτε πάντα ατομικά προστατευτικά μέσα: γάντια εργασίας, προστατευτικά γυαλιά και προστασία ακοής. Να αφαιρείτε τη συσσωρευμένη σκόνη από το λειαντικό φύλλο όσο είναι συχνότερα δυνατόν. Για να το κάνετε αυτό, απενεργοποιήστε το εργαλείο και πατήστε ελαφρά το σκέλος του λειαντή. Μην επεξεργάζεστε διαφορετικά υλικά χρησιμοποιώντας το ίδιο λειαντικό φύλλο!

Μόλις ολοκληρωθεί η εργασία απενεργοποιήστε το εργαλείο, αφαιρέστε το φιλς του καλωδίου τροφοδοσίας από την πρίζα και πραγματοποιήστε συντήρηση και επιθεώρηση του εργαλείου. Ο δηλωθείς συνολικός αριθμός κραδασμών έχει μετρηθεί με μια τυποποιημένη μέθοδο μέτρησης και μπορεί να χρησιμοποιηθεί για τη σύγκριση διαφορετικών εργαλείων. Ο δηλωθείς συνολικός αριθμός κραδασμών μπορεί να χρησιμοποιηθεί για σκοπούς προκαταρκτικής αξιολόγησης της έκθεσης σε δονήσεις. ΠΡΟΣΟΧΗ! Οι πραγματικές δονήσεις κατά τη λειτουργία του εργαλείου μπορεί να διαφέρει από τον δηλωθέντα αριθμό αυτών, ανάλογα με τη χρήση του εργαλείου. ΠΡΟΣΟΧΗ! Απαιτείται να καθοριστούν τα μέτρα ασφαλείας για την προστασία του χειριστή τα οποία βασίζονται στην αξιολόγηση της έκθεσης υπό πραγματικές συνθήκες εργασίας (συμπεριλαμβανομένων όλων των σταδίων του κύκλου εργασίας, π.χ. των περιόδων κατά τις οποίες το εργαλείο είναι εκτός λειτουργίας ή βρίσκεται σε ρελαντί και των περιόδων ενεργού λειτουργίας).

### Συντήρηση και ανάβαθμιση

ΠΡΟΣΟΧΗ! Πριν από οποιαδήποτε ρύθμιση, η τεχνική συντήρηση ή εργασίες συντήρησης αποσυνδέστε το εργαλείο. Μετά την ολοκλήρωση των εργασιών, οι τεχνικές συνθήκες του εργαλείου πρέπει να αξιολογούνται μέσω εξωτερικής αξιολόγησης και επιθεώρησης των ακόλουθων στοιχείων: σώμα και λαβή, αγωγός με βύσμα και παραμόρφωση, λειτουργία του ηλεκτρικού διακόπτη, βατότητα των αυλακώσεων εξαερισμού, σπινθήρας ψηκρών, επίπεδο θορύβου λειτουργίας των ρουλεμάν και των γραναζιών, εκκίνηση και ομαλότητα της λειτουργίας. Κατά τη διάρκεια της περιόδου εγγύησης, ο χρήστης δεν μπορεί να αποσυναρμολογήσει τα ηλεκτρικά εργαλεία ή να αλλάξει τυχόν υποσυγκροτήματα ή στοιχεία, δεδομένου ότι θα ακυρώσει οποιαδήποτε δικαιώματα εγγύησης. Όλες οι ανωμαλίες που εντοπίζονται κατά την ρύθμιση ή κατά τη λειτουργία των εργαλείων είναι ένα σήμα για απαιτούμενη επισκευή του εργαλείου σε ένα κατάστημα σέρβις. Μετά την ολοκλήρωση της λειτουργίας, το περίβλημα, οι σχισμές εξαερισμού, οι διακόπτες, η πρόσθετη λαβή και οι προστασίες πρέπει να καθαρίζονται με ρεύμα αέρα (σε πίεση που δεν υπερβαίνει τα 0,3 MPa), με βούρτσα ή πανί χωρίς χημικές ουσίες ή υγρά καθαρισμού. Τα εργαλεία και οι λαβές πρέπει να καθαρίζονται με ένα καθαρό πανί.

### ΑΠΟΡΡΙΨΗ ΣΤΟ ΠΕΡΙΒΑΛΛΟΝ

Προκειμένου να αποφευχθούν ζημιές κατά τη μεταφορά, το εργαλείο πρέπει να παραδίδεται σε στερεά συσκευασία. Η συσκευασία καθώς και η μονάδα και τα εξαρτήματα είναι κατασκευασμένα από ανακυκλώσιμα υλικά και μπορούν να απορριφθούν αναλόγως. Τα πλαστικά εξαρτήματα του εργαλείου φέρουν σήμανση ανάλογα με το υλικό τους, γεγονός που καθιστά δυνατή την απομάκρυνση φιλικών προς το περιβάλλον και διαφοροποιημένων λόγω των διαθέσιμων εγκαταστάσεων συλλογής.



#### Μόνο για χώρες της Ευρωπαϊκής Ένωσης

Μην πετάτε τα ηλεκτρικά εργαλεία μαζί με τα οικιακά απορρίμματα!

Σύμφωνα με την Ευρωπαϊκή Οδηγία 2002/96/ΕΚ για τα απόβλητα ηλεκτρικού και ηλεκτρονικού εξοπλισμού και την εφαρμογή της σύμφωνα με την εθνική νομοθεσία, τα ηλεκτρικά εργαλεία που έχουν φτάσει στο τέλος της ζωής τους πρέπει να συλλέγονται χωριστά και να επιστρέφονται σε μια περιβαλλοντικά συμβατή εγκατάσταση ανακύκλωσης.

\* Ο κατασκευαστής διατηρεί το δικαίωμα να πραγματοποιήσει δευτερεύουσες αλλαγές στο σχεδιασμό του προϊόντος και στα τεχνικά χαρακτηριστικά χωρίς προηγούμενη ειδοποίηση, εκτός εάν οι αλλαγές αυτές επηρεάζουν σημαντικά την απόδοση και λειτουργία ασφαλείας των προϊόντων. Τα εξαρτήματα που περιγράφονται / απεικονίζονται στις σελίδες του εγχειριδίου που κρατάτε στα χέρια σας ενδέχεται να αφορούν και σε άλλα μοντέλα της σειράς προϊόντων του κατασκευαστή, με παρόμοια χαρακτηριστικά, και ενδέχεται να μην περιλαμβάνονται στο προϊόν που μόλις αποκτήσατε.

\* Για να διασφαλιστεί η ασφάλεια και η αξιοπιστία του προϊόντος καθώς και η ισχύς της εγγύησης όλες οι εργασίες επιδιόρθωσης, ελέγχου, επισκευής ή αντικατάστασης συμπεριλαμβανομένης της συντήρησης και των ειδικών ρυθμίσεων, πρέπει να εκτελούνται μόνο από τεχνικούς του εξουσιοδοτημένου τμήματος Service του κατασκευαστή.

\* Χρησιμοποιείτε πάντα το προϊόν με τον παρεχόμενο εξοπλισμό. Η λειτουργία του προϊόντος με μη-προβλεπόμενο εξοπλισμό ενδέχεται να προκαλέσει βλάβη ή ακόμα και σοβαρό τραυματισμό ή θάνατο. Ο κατασκευαστής και ο εισαγωγέας ουδεμία ευθύνη φέρει για τραυματισμούς και βλάβες που προκύπτουν από την χρήση μη προβλεπόμενου εξοπλισμού.

## Свойства на инструмента

Многофункционалният осцилиращ инструмент е обикновен електрически инструмент от 2-ри изолационен клас, предназначен основно за довършителни работи при обработка на дърво, пластмаса и метал, особено в ъгли и труднодостъпни места. Инструментът позволява рязане, шлайфане, почистване на повърхности и полиране с помощта на подходящ инструмент за вкарване. В никакъв случай инструментът не може да се използва за обработка на други материали, различни от горепосочените, напр. за шлайфане на финални покрития, шпакловка, подсилена с фибри, и др. Правилното, надеждно и безопасно функциониране на шлайфмашината зависи от нейната адекватна работа и следователно: Преди да пристъпите към използване на инструмента, прочетете цялото ръководство и го запазете.

Внимание! Прахът, който се образува при шлайфане на определени повърхности, може да бъде вреден и дори токсичен.

Горната бележка се отнася например за повърхности за шлайфане, покрити с оловосъдържащи бои, някои видове дървесина, някои метали (напр. олово) и материали, поради което по време на работа е необходимо да се прилага ефективна система за извличане на прах, противопрахови маски и други средства за защита на кожата и дихателната система. Доставчикът не носи отговорност за евентуални щети, причинени от неспазване на правилата за безопасност и препоръките, включени в това ръководство.

## Технически данни

Техническите данни на оборудването са описани в следната таблица :

Технически данни		
Параметър	Мерна единица	Стойност
Мрежово напрежение	[V]	230
Честота	[Hz]	50
Входяща мощност	[Watt]	500
Ъгъл на осцилиране	[степени]	2,8
Обороти на празен ход	[об/мин]	15000-23000
Други характеристики	5-градусова осцилация с функция за постоянна мощност	
Включва	30бр. шкурка, 1бр. основа за шлайфане, 1бр. стъргалка, 4бр. прав нож (дърво), 1бр. сегментно острие (метал), 1бр. сегментно острие (дърво), 1бр. шестостенен ключ	

## Въпроси за безопасността на електроинструмента

Предупреждение! Прочетете всички предупреждения за безопасност, илюстрации и спецификации, предоставени с този електроинструмент. Неспазването на това изискване може да доведе до токов удар, пожар или сериозно нараняване. Съхранявайте всички предупреждения и инструкции за бъдещи справки. Терминът "електроинструмент", използван в предупрежденията, се отнася за всички инструменти, задвижвани с електричество, както за жични, така и за безжични инструменти.

### Безопасност на работното място

Поддържайте работното място добре осветено и чисто. Безпорядъкът и лошото осветление могат да бъдат причина за злополуки. Не работете с електрически инструменти в среда с повишен риск от експлозия, съдържаща запалими течности, газове или пари. Електрическите инструменти генерират искри, които могат да възпламенят прах или изпарения. На работното място не трябва да се допускат деца и трети лица. Загубата на концентрация може да доведе до загуба на контрол.

### Електрическа безопасност

Щепселът на електрически кабел трябва да съответства на контакта. Не трябва да променяте щепсела по никакъв начин. Не използвайте никакви адаптери за щепсели със заземени електрически инструменти. Немодифицираният щепсел, който съответства на контакта, намалява риска от токов удар. Избягвайте контакт със заземени повърхности като тръби, радиатори и охладители. Заземяването на тялото увеличава риска от токов удар. Не излагайте електрическите инструменти на контакт с атмосферни валежи или влага. Водата и влагата, които попадат във вътрешността на електроинструмента, увеличават риска от токов удар. Не претоварвайте захранващия кабел. Не използвайте захранващия кабел за пренасяне, издърпване или изключване на щепсела от електрическия контакт. Избягвайте контакта на захранващия кабел с топлина, масла, остри ръбове и движещи се части. Повреждането или заплитането на захранващия кабел увеличава риска от токов удар. В случай на работа извън затворени помещения използвайте удължители, предназначени за работа извън затворени помещения. Използването на удължител, пригоден за работа на открито, намалява риска от токов удар.

Когато използването на електроинструмент във влажна среда е неизбежно, като защита срещу захранващо напрежение използвайте устройство за остатъчен ток (RCD). Използването на RCD намалява риска от токов удар.

### Лична безопасност

Бъдете нащрек, внимавайте какво правите и се придържайте към здравия разум, докато работите с електроинструмента. Не използвайте електроинструмента, когато сте уморени или сте под въздействието на алкохол или лекарства. Дори момент на невнимание по време на работа може да доведе до сериозно нараняване. Използвайте лични предпазни средства. Винаги носете предпазни средства за очите. Използването на лични предпазни средства, като противопрахови маски, противовългзащи се предпазни обувки, каски и средства за защита на слуха, намалява риска от сериозни лични наранявания. Предотвратяване на случайна работа. Уверете се, че електрическият превключвател е в положение "изключено", преди да свързвате към захранването и/или акумулатора, да повдигате или преместите електроинструмента. Преместването на електроинструмента с пръст върху превключвателя или захранването на електроинструмента, когато превключвателят е в положение "включено", може да доведе до сериозни наранявания. Преди да включите електроинструмента, извадете всички ключове и други инструменти, които са били използвани за регулирането му. Ключ, оставен върху въртящите се части на електроинструмента, може да доведе до сериозни наранявания. Не се протягайте и не се накланяйте прекалено много. През цялото време поддържайте правилна стойка и равновесие. Това ще позволи по-лесен контрол върху електроинструмента в случай на неочаквани работни ситуации. Облечете се подходящо. Не носете свободни дрехи или бижута. Дръжте косата и дрехите си далеч от движещите се части на електроинструмента. Свободните дрехи, бижутата или дългата коса могат да бъдат захванати от движещите се части. Ако са монтирани устройства за свързване на прахоулавяне или прахосмукачка, уверете се, че те са свързани и се използват правилно. Използването на прахоулавяне намалява риска от опасности от прах. Не позволявайте опитът, придобит от честата употреба на инструмента, да доведе до небрежност и пренебрегване на правилата за безопасност. Безгрижните действия могат да причинят сериозни наранявания за част от секундата.

## Използване и грижа за електроинструмента

Не претоварвайте електроинструмента. Използвайте електроинструмента, подходящ за избраното приложение. Подходящият електроинструмент ще осигури по-добра и по-безопасна работа, ако се използва в съответствие с предвиденото натоварване. Не използвайте електроинструмента, ако електрическият ключ не позволява включване и изключване. Електроинструмент, който не може да се управлява с помощта на електрически ключ, е опасен и трябва да бъде върнат за ремонт. Изключете щепсела от електрическия контакт и/или извадете батерията, ако тя е отделяща се от електроинструмента, преди да регулирате, сменят принадлежностите или съхраняват инструмента. Тези превантивни мерки ще ви позволят да избегнете случайно включване на електроинструмента. Съхранявайте инструмента на място, недостъпно за деца, не позволявайте на хора, които не знаят как се работи с електроинструмента или тези инструкции, да използват електроинструмента. Електроинструментите са опасни в ръцете на необучени потребители. Поддържайте електроинструментите и принадлежностите. Проверявайте инструмента за несъответствия или задръствания на движещите се части, повреди на частите и всякакви други условия, които могат да повлияят на работата на електроинструмента. Повредите трябва да бъдат отстранени, преди да използвате електроинструмента. Много злополуки се причиняват от неправилно поддържани инструменти. Поддържайте режещите инструменти остри и чисти. Правилно поддържаните режещи инструменти с остри ръбове са по-малко склонни към заклиняване и се контролират по-лесно при работа. Използвайте електроинструментите, аксесоарите и вмъкнатите инструменти и др. в съответствие с тези инструкции, като се съобразявате с вида и условията на работа. Използването на инструменти за работа, различна от предвидената, може да доведе до опасна ситуация. Дръжките и повърхностите за захващане трябва да са сухи, чисти и без масла и мазнини. Хлъзгавите дръжки и повърхности за захващане не позволяват безопасна работа и контрол на инструмента в опасни ситуации

### Ремонти

Ремонтирайте електроинструмента само в оторизирани сервиси, като използвате само оригинални резервни части. Това гарантира правилната безопасност на работата на електроинструмента.

## Работа с инструмента

### Монтиране на поставения инструмент

**Внимание!** Стъпките, описани в тази глава, трябва да се извършват само когато захранването е изключено. Издърпайте щепсела на инструмента от контакта!

По време на монтажа на вмъкнатия инструмент, оборудван с остри ръбове, бъдете внимателни и използвайте лични предпазни средства, по-специално защитни ръкавици. Повдигнете, а след това завъртете на 180 градуса лоста на механизма за бърз монтаж (II). Монтирайте вмъкнатия инструмент, който е предназначен за избрания вид работа. Монтирайте държача на вмъкнатия инструмент върху дръжката на шпиндела, така че работата да е възможно най-лесна, но и безопасна. **Внимание!** Забранено е да се монтира на място, където работната част на вмъкнатия инструмент (острието) би била насочена към оператора на инструмента. Уверете се, че отворите на инструмента са поставени на една линия с щифтовете на шпиндела на дръжката (III). **Внимание!** Забранено е да се монтира инструментът на мястото, където ще се монтира вмъкнатия инструмент, с по-малко от два щифта. **Внимание!** Възможно е вмъкнатите инструменти да се монтират с отворен или затворен монтаж. Лостът на механизма за бърз монтаж е снабден със защита, която предпазва пръстите на оператора от захващане от спускащия се лост. Преди да спуснете напълно лоста, трябва да преместите защитата в положение, което позволява затварянето на лоста (IV). Завъртете лоста на механизмите за бърз монтаж на 180 градуса, като по този начин ще позволите на поставения инструмент да бъде монтиран в дръжката на шпиндела. Натиснете лоста на механизма за бърз монтаж, така че да го предпазите от случайно отваряне по време на работа (IV).

**Внимание!** Адаптерът за шлайфане може да бъде снабден с подложка, разположена в монтажния отвор. Преди да монтирате адаптера за шлайфане, подложката трябва да се извади от отвора, например с малка отвертка.

### Монтиране на абразивния лист (V)

Когато изберете като вграден инструмент адаптера за шлайфане, преди да започнете работа, трябва да поставите върху него шлифовъчен лист. Адаптерът е снабден с велкро подложка, към която трябва да се прикрепят шлифовъчните листове по такъв начин, че ръбовете на листа да се покрият с ръбовете на адаптера. За адаптери, които са оборудвани с отвори за прахоулавяне, трябва да приложите шлифовъчни листове с отвори. Докато прикрепвате листа към адаптера, трябва да се уверите, че отворите на листа покриват отворите на адаптера.

### Прахоулавяне (VII)

Инструментът е оборудван с прикрепена система за прахоулавяне. Прахоулавянето изпълнява ролята си само в случай на работа, извършвана с адаптера за шлайфане. Прахоулавянето трябва да се монтира преди инсталирането на адаптера за шлифоване. Предната част на прахоуловителя трябва да се прехвърли през шпиндела, така че уловителите да бъдат блокирани върху издатините на корпуса на инструмента. Задната част на прахоуловителя трябва да бъде закрепена със скоба, захващаща се в долния ред на задните въздушни отвори. Изходът за прахоулавяне трябва да бъде свързан към външна система за прахоулавяне. В случай на използване на външна инсталация за прахоулавяне трябва да спазвате инструкциите, предоставени с тези инсталации.

### Монтаж на допълнителната дръжка (VIII)

Инструментът дава възможност за захващане с две ръце, дори и без монтирана допълнителна дръжка, но когато дръжката няма да пречи на работата, например поради липса на място, тя трябва да се монтира чрез здраво завинтване към отвора в корпуса от лявата или дясната страна.

## Подготовка за работа

Извадете щепсела на захранващия кабел от гнездото. Преди каквато и да е работа с инструмента е необходимо да се уверите, че корпусът и свързващият кабел с щепсел не са повредени. В случай че се установи някаква повреда, е забранено инструментът да се свързва към електрическата мрежа! Поставете инструмента за поставяне, предназначен за дадения вид работа. Носете предпазни средства за очите и слуха и работни ръкавици. Уверете се, че превключвателят е в положение "ИЗКЛ.", и след това поставете щепсела на захранващия кабел в контакта на електрическата мрежа. Заемете подходяща позиция, която гарантира стабилност по време на работа, и включете инструмента с помощта на превключвателя.

## Използване на инструмента

Започнете работа, като приложите инструмента за вмъкване към обработвания материал. По време на работа не упражнявайте прекомерен натиск върху обработвания материал и не правете резки движения, за да избегнете повреда на инструмента за вмъкване или на абразивния лист. Поради нивото на вибрациите, шума и праха, генерирани от инструмента, е необходимо да се правят редовни почивки по време на работа. Избягвайте претоварване на инструмента, температурата на външните повърхности по всяко време не трябва да надвишава 60°C. Винаги използвайте индивидуални средства за защита: работни ръкавици, предпазни очила и защита на слуха. От време на време отстранявайте натрупания прах от абразивния лист. За тази цел изключете инструмента и леко почукайте с крака на шлайфа. Не обработвайте различни материали с един и същ абразивен лист! След приключване на работата изключете инструмента, извадете щепсела на захранващия кабел от електрическата мрежа и започнете поддръжка и проверка на инструмента.

Декларираната обща стойност на вибрациите е измерена чрез стандартен метод за измерване и може да се използва за сравняване на различни инструменти. Обявената обща стойност на вибрациите може да се използва за целите на предварителната оценка на експозицията. Внимание! Действителните вибрации при работа с инструмента могат да се различават от обявената стойност в зависимост от използването на инструмента. Внимание! Необходимо е да се посочат мерките за безопасност за защита на оператора, които се основават на оценката на експозицията при действителните условия на работа (включително всички етапи на работния цикъл, напр. периодите, когато инструментът е изключен или работи на празен ход, и периодите на активна работа)

## Поддръжка и основен ремонт

**ВНИМАНИЕ!** Преди всякакви операции по регулиране, техническо обслужване или поддръжка изключете инструмента от електрическата мрежа. След приключване на операцията техническото състояние на инструмента трябва да се оцени чрез външна оценка и проверка на следните елементи: корпус и ръкохватка, проводник с щепсел и отклонение, функциониране на електрическия ключ, проходимост на вентилационните отвори, искрене на четките, ниво на шума при функционирането на лагерите и зъбните колела, стартиране и плавност на работата. По време на гаранционния период потребителят не може да разглобява електрическите инструменти или да сменя възли или елементи, тъй като това ще отмени всички гаранционни права. Всички нередности, открити при основен ремонт или по време на функционирането на инструментите, са сигнал за ремонт на инструмента в сервиз. След приключване на функционирането корпусът, вентилационните отвори, превключвателите, допълнителната ръкохватка и защитите трябва да се почистват със струя въздух (при налягане не по-голямо от 0,3 MPa), с четка или кърпа без никакви химически вещества или почистващи течности. Инструментите и дръжките трябва да се почистват с чиста кърпа.

## ЕКОЛОГИЧНО ОБЕЗВРЕЖДАНЕ

За да се избегнат повреди по време на транспортирането, инструментът трябва да се доставя в здрава опаковка. Опаковката, както и уредът и неговите аксесоари, са изработени от рециклируеми материали и могат да се изхвърлят по съответния начин. Пластмасовите компоненти на инструмента са маркирани според материала, от който са изработени, което позволява екологично и диференцирано изхвърляне чрез наличните съоръжения за събиране.



### Само за страни от ЕС

Не изхвърляйте електрически инструменти заедно с битови отпадъци!

В съответствие с Европейската директива 2002/96/ЕО относно отпадъците от електрическо и електронно оборудване и нейното прилагане в съответствие с националното законодателство, електрическите инструменти, чийто живот е изтекъл, трябва да се събират отделно и да се връщат в екологично съвместимо съоръжение за рециклиране.

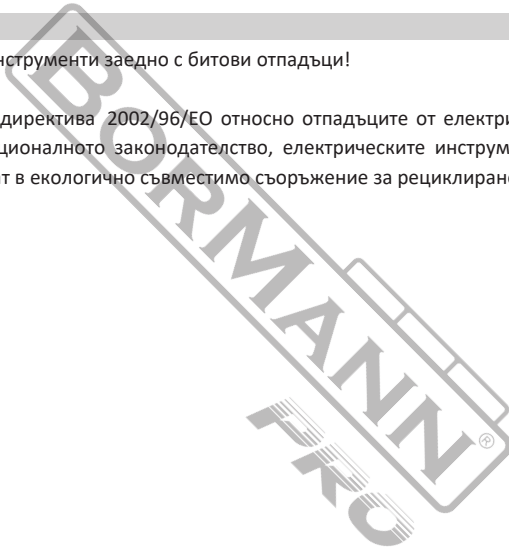

\* Производителят си запазва правото да прави незначителни промени в дизайна и техническите спецификации на продуктите без предварително уведомление, освен ако тези промени не засягат значително работата и безопасността на продуктите. Частите, описани/ илюстрирани на страниците на ръководството, което държите в ръцете си, може да се отнасят и за други модели от продуктова линия на производителя с подобни характеристики и може да не са включени в току-що придобития от вас продукт.

\* За да се гарантира безопасността и надеждността на продукта и валидността на гаранцията, всички работи по ремонт, проверка или замяна, включително поддръжка и специални настройки, трябва да се извършват само от техници от оторизирания сервизен отдел на производителя.

\* Винаги използвайте продукта с доставеното оборудване. Работата на продукта с оборудване, което не е доставено, може да доведе до неизправности или дори до сериозни наранявания или смърт. Производителят и вносителят не носят отговорност за наранявания и щети, възникнали в резултат на използването на несъответстващо на изискванията оборудване.

## Proprietăți ale instrumentului

Unealta oscilantă multifuncțională este o unealtă electrică obișnuită din clasa a 2-a de izolație, concepută în principal pentru lucrări de finisare la prelucrarea lemnului, a materialelor plastice și a metalelor, în special în colțuri și în zone greu accesibile. Unealta permite tăierea, șlefuirea, curățarea suprafețelor și lustruirea cu ajutorul unui instrument de inserție adecvat. În niciun caz scula nu poate fi utilizată în scopul prelucrării altor materiale decât cele menționate mai sus, de exemplu pentru șlefuirea straturilor de finisare, a chitului întărit cu fibre etc. O funcționare corectă, fiabilă și sigură a polizorului depinde de funcționarea adecvată a acestuia și, prin urmare: Înainte de a trece la utilizarea unelei, citiți întregul manual și păstrați-l.

Atenție! Praful generat în timpul șlefuirii anumitor suprafețe poate fi dăunător și chiar toxic.

Nota de mai sus se referă, de exemplu, la suprafețele de șlefuire acoperite cu vopsele care conțin plumb, la anumite tipuri de lemn, la unele metale (de exemplu, plumb) și materiale și, prin urmare, în timpul lucrului este necesar să se aplice un sistem eficient de aspirare a prafului, măști de praf și alte mijloace de protecție a pielii și a sistemului respirator. Furnizorul nu va fi considerat responsabil pentru orice daune cauzate de nerespectarea normelor de siguranță și a recomandărilor incluse în acest manual.

## Date tehnice

Datele tehnice ale echipamentului sunt descrise în tabelul următor :

Date tehnice		
Parametru	Unitatea de măsură	Valoare
Tensiune de rețea	[V]	230
Frecvență	[Hz]	50
Putere de intrare	[Watt]	500
Unghiul de oscilație	[grade]	2,8
Turație de mers în gol	[rpm]	15000-23000
Alte caracteristici	Oscilație de 5 grade cu funcție de putere constantă	
Include	30 de bucăți de hârtie de șlefuit, 1 buc. bază de șlefuit, 1 buc. racletă, 4 buc. lamă dreaptă (lemn), 1 buc. lamă de segment (metal), 1 buc. lamă de segment (lemn), 1 buc. cheie hexagonală	

## Aspecte de siguranță privind scula electrică

Atenție! Citiți toate avertismentele de siguranță, ilustrațiile și specificațiile furnizate împreună cu această unealtă electrică. În caz contrar, se pot produce șocuri electrice, incendii sau vătămări grave. Păstrați toate avertismentele și instrucțiunile pentru referințe ulterioare. Termenul "unealtă electrică" utilizat în avertismente se aplică tuturor uneltelor acționate de curent electric, atât uneltelor cu fir, cât și celor fără fir.

### Siguranța la locul de muncă

Păstrați locul de muncă bine luminat și curat. Dezordinea și iluminarea slabă pot fi cauze de accidente. Nu lucrați cu scule electrice într-un mediu cu risc crescut de explozie, care conține lichide, gaze sau vapori inflamabili. Uneltele electrice generează scântei care pot aprinde praful sau vaporii. Copiii și persoanele terțe nu trebuie să fie lăsate să intre la locul de muncă. Pierderea concentrării poate duce la pierderea controlului.

### Siguranța electrică

Ștecherul cablului electric trebuie să se potrivească cu priza electrică. Nu trebuie să modificați fișa în niciun fel. Nu utilizați niciun adaptor de fișă cu uneltele electrice cu împământare. O fișă nemodificată care se potrivește cu priza reduce riscul de electrocutare. Evitați contactul cu suprafețele împământate, cum ar fi țevile, radiatoarele și răcitoarele. Punerea la pământ a corpului crește riscul de șoc electric. Nu expuneți uneltele electrice la contactul cu precipitații atmosferice sau umiditate. Apa și umezeala care pătrund în interiorul sculei electrice crește riscul de șoc electric. Nu suprasolicitați cablul de alimentare. Nu folosiți cablul de alimentare pentru a transporta, trage sau deconecta fișa de alimentare de la priza de curent. Evitați contactul cablului de alimentare cu căldura, uleiurile, marginile ascuțite și piesele în mișcare. Deteriorarea sau încălcarea cablului de alimentare crește riscul de șoc electric. În cazul în care lucrați în afara încăperilor închise, folosiți prelungitoare destinate lucrului în afara încăperilor închise. Utilizarea unui prelungitor adaptat pentru utilizare în exterior reduce riscul de electrocutare.

Atunci când este inevitabil să folosiți o unealtă electrică într-un mediu umed, ca protecție împotriva tensiunii de alimentare, utilizați un dispozitiv de curent rezidual (RCD). Utilizarea RCD reduce riscul de electrocutare.

### Siguranța personală

Rămâneți vigilenți, fiți atenți la ceea ce faceți și păstrați bunul simț în timp ce lucrați cu scula electrică. Nu folosiți o unealtă electrică atunci când sunteți obosit sau sub influența alcoolului sau a medicamentelor. Chiar și un moment de neatenție în timpul lucrului poate duce la vătămări corporale grave. Folosiți echipamente de protecție personală. Purtați întotdeauna protecție pentru ochi. Utilizarea echipamentelor de protecție personală, cum ar fi măștile de praf, pantofii de siguranță antiderapanți, căștile de protecție și protecția auditivă, reduce riscul de vătămare corporală gravă. Preîntâmpinați funcționarea accidentală. Asigurați-vă că întrerupătorul electric se află în poziția "oprit" înainte de a conecta la sursa de alimentare și/sau la baterie, de a ridica sau de a muta scula electrică. Deplasarea sculei electrice cu degetul pe întrerupător sau alimentarea sculei electrice, atunci când întrerupătorul este în poziția "pornit", poate duce la răni grave. Înainte de a porni scula electrică, scoateți orice chei și alte instrumente care au fost folosite pentru a o regla. Cheia lăsată pe părțile rotative ale sculei electrice poate duce la răni grave. Nu întindeți mâna și nu vă aplecați prea mult. Păstrați-vă tot timpul atitudinea și echilibrul corect. Acest lucru va permite un control mai ușor asupra sculei electrice în cazul unor situații de lucru neașteptate. Îmbrăcați-vă corespunzător. Nu purtați haine largi sau bijuterii. Țineți-vă părul și hainele departe de piesele în mișcare ale sculei electrice. Hainele largi, bijuteriile sau părul lung pot fi prinse de piesele în mișcare. În cazul în care sunt prevăzute dispozitive pentru conectarea aspirației sau a colectării prafului, asigurați-vă că acestea sunt conectate și utilizate corespunzător. Utilizarea aspirației de praf reduce riscul de pericol de praf. Nu lăsați ca experiența dobândită prin utilizarea frecventă a sculei să ducă la neglijență și la ignorarea regulilor de siguranță. Acțiunea lipsită de grijă poate provoca leziuni grave într-o fracțiune de secundă.

## Utilizarea și îngrijirea sculei electrice

Nu supraîncărcați scula electrică. Utilizați scula electrică adecvată pentru aplicația selectată. Unealta electrică potrivită va oferi o muncă mai bună și mai sigură dacă este utilizată în conformitate cu sarcina proiectată. Nu utilizați scula electrică dacă întrerupătorul electric nu permite pornirea și oprirea acesteia. Unealta electrică, care nu poate fi controlată cu ajutorul unui întrerupător electric, este periculoasă și trebuie returnată pentru reparații. Deconectați ștecherul de la priza electrică și/sau scoateți bateria, dacă aceasta este detașabilă de scula electrică, înainte de a regla, schimba accesoriile sau depozita scula. Astfel de măsuri preventive vă vor permite să evitați pornirea accidentală a sculei electrice. Păstrați unealta departe de copii, nu lăsați să folosească o unealtă electrică persoanele care nu cunosc modul de utilizare a uneltei electrice sau aceste instrucțiuni. Uneltele electrice sunt periculoase în mâinile unor utilizatori neinstruiți. Întrețineți uneltele electrice și accesoriile. Verificați scula pentru a vedea dacă există nepotriviri sau blocaje ale pieselor mobile, deteriorări ale pieselor și orice alte condiții care pot afecta funcționarea sculei electrice. Deteriorările trebuie reparate înainte de a utiliza scula electrică. Multe accidente sunt cauzate de unelte întreținute incorect. Păstrați uneltele de tăiere ascuțite și curate. Uneltele de tăiere întreținute corespunzător, cu muchii ascuțite, sunt mai puțin predispuse la blocaje și sunt mai ușor de controlat în timpul lucrului. Utilizați sculele electrice, accesoriile și uneltele inserate etc. în conformitate cu aceste instrucțiuni, ținând cont de tipul și condițiile de lucru. Utilizarea uneltelor pentru alte lucrări decât cele proiectate este susceptibilă să conducă la o situație periculoasă. Mânerele și suprafețele de prindere trebuie să fie uscate, curate și lipsite de ulei și grăsime. Mânerele și suprafețele de prindere alunecoase nu permit operarea și controlul sigur al sculei în situații periculoase

### Reparații

Reparați scula electrică numai în unități autorizate, folosind numai piese originale spa e. Acest lucru asigură siguranța funcționării corespunzătoare a sculei electrice.

## Funcționarea instrumentului

### Montarea sculei introduse

Atenție! Pașii descriși în acest capitol trebuie să fie efectuați numai atunci când alimentarea cu energie electrică este deconectată. Scoateți fișa sculei din priză!

În timpul instalării sculei inserate cu margini ascuțite, fiți atenți și folosiți echipament de protecție personală, în special mănuși de protecție. Ridicați și apoi rotiți la 180 de grade maneta mecanismului de instalare rapidă (II). Instalați unealta inserată care este proiectată pentru tipul de lucru selectat. Montați suportul sculei inserate pe mânerul axului, astfel încât lucrul să fie cât mai ușor, dar sigur. Atenție! Este interzisă montarea în locul în care partea de lucru a sculei inserate (lama) ar fi îndreptată spre operatorul sculei. Asigurați-vă, că găurile sculei sunt introduse în linie cu știfturile axului mânerului fusului (III). Atenție! Este interzisă montarea uneltei din locul în care va fi montată unealta inserată cu mai puțin de două știfturi. Atenție! Este posibil să se monteze sculele inserate cu montaj deschis sau închis. Pârghia mecanismului de montare rapidă este echipată cu protecție, care protejează degetele operatorului împotriva prinderii de către pârghia de coborâre. Înainte de a coborî complet maneta, trebuie să mutați protecția în poziția care permite închiderea manetei (IV). Rotiți pârghia mecanismelor de instalare rapidă cu 180 de grade, permițând montarea sculei inserate în mânerul fusului. Împingeți maneta mecanismelor de instalare rapidă, astfel încât să o protejați împotriva deschiderii accidentale în timpul funcționării sale (IV).

Atenție! Adaptorul pentru șlefuire poate fi prevăzut cu un tampon situat în orificiul de montare, înainte de a monta adaptorul pentru șlefuire, tamponul trebuie îndepărtat din deschidere, de exemplu cu o șurubelniță mică.

### Montarea foii abrazive (V)

Atunci când selectați ca unealtă inserată adaptorul pentru șlefuire, înainte de a începe lucrul trebuie să instalați o foaie de șlefuire pe acesta. Adaptorul este echipat cu o plăcuță velcro, pe care foaia de șlefuit trebuie atașată în așa fel încât marginile foii să fie acoperite de marginile adaptorului. În cazul adaptoarelor care sunt echipate cu orificii pentru extragerea prafului, ar trebui să aplicați foi de șlefuire cu orificii. În timp ce atașați foaia la adaptor, trebuie să vă asigurați că găurile din foaie vor acoperi găurile din adaptor.

### Extracția prafului (VII)

Unealta este echipată cu un sistem de aspirare a prafului atașat. Sistemul de aspirare a prafului își îndeplinește rolul numai în cazul lucrărilor efectuate cu adaptorul de șlefuit. Sistemul de aspirare a prafului trebuie instalat înainte de instalarea adaptorului de șlefuire. Partea frontală a aspirației trebuie translata prin ax, astfel încât, prinderile să fie blocate pe proeminențele carcasi sculei. Partea din spate a aspiratorului de praf trebuie fixată cu o clemă care se prinde în rândul inferior al gurilor de aerisire din spate. Leșirea de aspirare a prafului trebuie conectată la un sistem extern de aspirare a prafului. În cazul utilizării unei instalații externe de aspirare a prafului, trebuie să urmați instrucțiunile furnizate cu aceste instalații.

### Montarea mânerului auxiliar (VIII)

Unealta permite o prindere cu două mâini, chiar și fără mânerul auxiliar montat, dar în cazul în care mânerul nu va interfera cu munca, de exemplu din cauza lipsei de spațiu, acesta ar trebui instalat prin înșurubare fermă în orificiul din carcasă pe partea stângă sau dreaptă.

## Pregătirea pentru muncă

Scoateți fișa cablului de alimentare din priză. Înainte de orice lucrare cu unealta, este necesar să vă asigurați că carcasa și cablul de conectare cu fișă nu sunt deteriorate. În cazul în care se detectează vreo deteriorare, este interzisă conectarea sculei la rețeaua electrică! Introduceți unealta de inserție concepută pentru tipul de lucru dat. Purtați protecție pentru ochi și auz și mănuși de lucru. Asigurați-vă că întrerupătorul este „OFF”, apoi introduceți fișa cablului de alimentare în priza de rețea. Adoptați o poziție adecvată, care să asigure stabilitate în timpul lucrului și porniți scula cu ajutorul întrerupătorului.

## Utilizarea instrumentului

Începeți lucrul aplicând unealta de inserție pe materialul care urmează să fie prelucrat. În timpul lucrului, nu exercitați o presiune excesivă asupra materialului de prelucrat și nu faceți mișcări bruște, pentru a evita deteriorarea sculei de inserție sau a foii abrazive. Din cauza nivelului de zgomot de vibrații și a prafului generat de sculă, este necesar să se facă pauze regulate în timpul lucrului. Evitați supraîncărcarea sculei, temperatura suprafețelor exterioare nu trebuie să depășească în niciun moment 60°C. Utilizați întotdeauna mijloace de protecție individuală: mănuși de lucru, ochelari de protecție și protecție auditivă. Îndepărtați din când în când praful acumulat de pe foaia abrazivă. Pentru a face acest lucru, opriți scula și bateți ușor piciorul polizorului. Nu prelucrați materiale diferite folosind aceeași foaie abrazivă! După încheierea lucrului, opriți scula, scoateți fișa cablului de alimentare din priza de rețea și începeți întreținerea și inspecția sculei.

Valoarea totală declarată a vibrațiilor a fost măsurată printr-o metodă de măsurare standard și poate fi utilizată pentru a compara diferite instrumente. Valoarea totală declarată a vibrațiilor poate fi utilizată în scopul evaluării preliminare a expunerii. Atenție! Vibrațiile reale în timpul funcționării sculei pot varia față de valoarea declarată, în funcție de utilizarea sculei. Atenție! Este necesar să se specifice măsurile de siguranță pentru protecția operatorului, care se bazează pe evaluarea expunerii în condiții reale de lucru (inclusiv toate etapele ciclului de lucru, de exemplu, perioadele în care scula este oprită sau în gol și perioadele de funcționare activă).

## Întreținere și revizie

ATENȚIE! Înainte de orice operațiune de reglare, de service tehnic sau de întreținere, scoateți scula din priză. După terminarea operațiunilor, trebuie evaluate condițiile tehnice ale sculei prin evaluarea și inspectarea externă a următoarelor elemente: corpul și mânerul, conductorul cu fișă și funcționarea prin deviere a întrerupătorului electric, permeabilitatea fanțelor de ventilație, scânteierea periiilor, nivelul de zgomot al funcționării rulmenților și a angrenajelor, pornirea și fluiditatea funcționării. În timpul perioadei de garanție, utilizatorul nu poate demonta uneltele electrice și nu poate schimba niciun subsansamblu sau element, deoarece aceasta va anula orice drept de garanție. Toate neregulile detectate la revizie sau în timpul funcționării sculelor reprezintă un semn pentru a face reparația sculei la un atelier de service. După încheierea funcționării, carcasa, fanțele de ventilație, întrerupătoarele, mânerul suplimentar și protecțiile trebuie curățate cu un curent de aer (la o presiune care nu depășește 0,3 MPa), cu o perie sau o cârpă fără substanțe chimice sau lichide de curățare. Uneltele și mânerurile trebuie să fie curățate cu o cârpă curată.

## ELIMINAREA MEDIULUI

Pentru a evita deteriorarea în timpul transportului, uneltele trebuie livrate într-un ambalaj robust. Ambalajul, precum și unitatea și accesoriile sale, sunt fabricate din materiale reciclabile și pot fi eliminate în mod corespunzător. Componentele din plastic ale uneltei sunt etichetate în funcție de materialul din care sunt fabricate, ceea ce permite eliminarea ecologică și diferențiată prin intermediul instalațiilor de colectare disponibile.



### Numai pentru țările UE

Nu aruncați sculele electrice împreună cu deșeurile menajere!

În conformitate cu Directiva europeană 2002/96/CE privind deșeurile de echipamente electrice și electronice și punerea în aplicare a acesteia în conformitate cu legislația națională, uneltele electrice care au ajuns la sfârșitul duratei de viață trebuie colectate separat și returnate la o instalație de reciclare compatibilă cu mediul înconjurător.

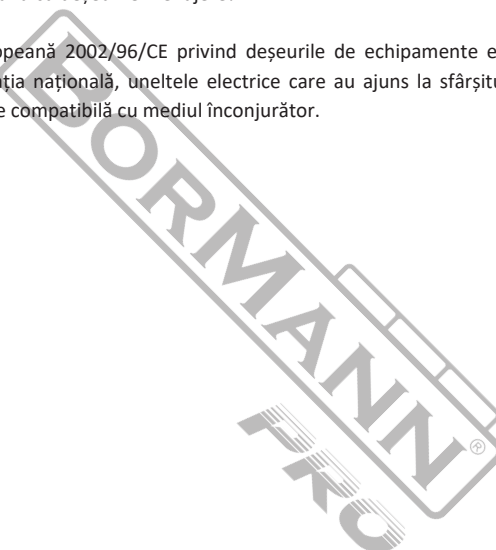

\* Producătorul își rezervă dreptul de a aduce modificări minore la designul și specificațiile tehnice ale produsului fără notificare prealabilă, cu excepția cazului în care aceste modificări afectează în mod semnificativ performanța și siguranța produselor. Piesele descrise / ilustrate în paginile manualului pe care îl țineți în mâini pot viza și alte modele din linia de produse ale producătorului cu caracteristici similare și pot să nu fie incluse în produsul pe care tocmai l-ați achiziționat.

\* Pentru a asigura siguranța și fiabilitatea produsului, precum și valabilitatea garanției, toate lucrările de reparații, inspecții sau înlocuiri, inclusiv întreținerea și reglajele speciale, trebuie să fie efectuate numai de către tehnicieni ai departamentului de service autorizat al producătorului.

\* Utilizați întotdeauna produsul cu echipamentul furnizat. Utilizarea produsului cu echipamente care nu sunt furnizate poate cauza defecțiuni sau chiar vătămări grave sau chiar moartea. Producătorul și importatorul nu sunt răspunzători pentru vătămările și daunele rezultate din utilizarea unui echipament neconform.

## Svojstva alata

Višenamjenski oscilirajući alat je redoviti električni alat druge izolacijske klase, namijenjen uglavnom završnim radovima na drvu, plastici i metalu, posebno u kutovima i područjima koja su teško dostupna. Alat omogućuje rezanje, brušenje, čišćenje površina i poliranje s odgovarajućim umetkom. Pod nikakvim okolnostima alat se ne smije koristiti za obradu drugih materijala osim onih navedenih gore, npr. za brušenje završnih premaza, vlaknima ojačane kitove, itd. Ispravno, pouzdano i sigurno funkcioniranje brusilice ovisi o njezinom adekvatnom radu, stoga: Prije nego što krenete koristiti alat, pročitajte cijeli priručnik i sačuvajte ga.

Pažnja! Prašina koja se stvara tijekom brušenja određenih površina može biti štetna i čak toksična.

Gornja napomena odnosi se na primjer brušenja površina premazanih bojama koje sadrže olovo, određenih vrsta drva, nekih metala (npr. olova) i materijala, stoga tijekom rada potrebno je primijeniti učinkovit sustav za izvlačenje prašine, maske za prašinu i druge sredstva za zaštitu kože i dišnih puteva. Dobavljač neće biti odgovoran za bilo kakvu štetu zbog nepoštivanja sigurnosnih propisa i preporuka navedenih u ovom priručniku.

## Tehnički podaci

Tehnički podaci opreme opisani su u sljedećoj tablici:

Tehnički podaci		
Parametar	Mjerna jedinica	Vrijednost
Mrežni napon	[V]	230
Frekvencija	[Hz]	50
Ulazna snaga	[Watt]	500
Kut oscilacije	[stupnjevi]	2,8
Broj okretaja u praznom hodu	[okr/min]	15000-23000
Ostale značajke	Oscilacija od 5 stupnjeva s funkcijom konstantne snage	
Uključuje	30 komada brusnog papira, 1 komad brusne baze, 1 komad strugača, 4 komada ravne oštrice (drvo), 1 komad segmentne oštrice (metal), 1 komad segmentne oštrice (drvo), 1 komad šesterokuta.	

## Sigurnosna pitanja vezana uz električni alat

Upozorenje! Pročitajte sva sigurnosna upozorenja, ilustracije i specifikacije koje dolaze s ovim električnim alatom. Nepoštivanje može rezultirati električnim udarom, požarom ili ozbiljnom ozljedom. Sva upozorenja i upute čuvajte za buduću referencu. Pojam "električni alat" koji se koristi u upozorenjima odnosi se na sve alate pokretane snagom, kako žičane tako i bežične alate.

### Sigurnost radnog mjesta

Držite radno mjesto dobro osvijetljeno i čistim. Nered i loše osvijetljenje mogu biti uzroci nesreća. Ne radite s električnim alatima u okruženju s povećanim rizikom od eksplozije, sadržavajući zapaljive tekućine, plinove ili pare. Električni alati stvaraju varnice koje mogu zapaliti prašinu ili pare. Djeca i treće osobe ne bi smjele ulaziti na radno mjesto. Gubitak koncentracije može dovesti do gubitka kontrole.

### Električna sigurnost

Utikač električnog kabela mora odgovarati utičnici za napajanje. Ne smijete mijenjati utikač na bilo koji način. Ne koristite nikakve adaptere za utikače s uzemljenim električnim alatima. Nepromijenjeni utikač koji odgovara utičnici smanjuje rizik od električnog udara. Izbjegavajte kontakt s uzemljenim površinama poput cijevi, radijatora i hladnjaka. Uzemljenje tijela povećava rizik od električnog udara. Ne izlažite električne alate kontaktu s atmosferskom oborinom ili vlagom. Voda i vlaga koja ulazi u električni alat povećavaju rizik od električnog udara. Ne preopterećujte kabel za napajanje. Ne koristite kabel za napajanje za nošenje, vuču ili isključivanje utikača iz utičnice. Izbjegavajte kontakt kabela za napajanje s toplinom, uljima, oštrim rubovima i pokretnim dijelovima. Oštećenje ili zapetljavanje kabela za napajanje povećava rizik od električnog udara. U slučaju rada izvan zatvorenih prostorija, koristite produžne kablove namijenjene za rad izvan zatvorenih prostorija. Uporaba produžnog kabla prilagođenog za vanjsku uporabu smanjuje rizik od električnog udara.

Kada je uporaba električnog alata u vlažnom okruženju neizbježna kao zaštita protiv napona u napajanju koristite uređaj za preostali strujni krug (RCD). Uporaba RCD-a smanjuje rizik od električnog udara.

### Osobna sigurnost

Ostanite budni, obratite pažnju na ono što radite i zadržite zdrav razum dok radite s električnim alatom. Ne koristite električni alat kada ste umorni ili pod utjecajem alkohola ili lijekova. Čak i trenutak nepažnje tijekom rada može dovesti do ozbiljne osobne ozljede. Koristite osobnu zaštitnu opremu. Uvijek nosite zaštitne naočale. Uporaba osobne zaštitne opreme poput maski za prašinu, cipela s protukliznim potplatom, kaciga i zaštite sluha smanjuje rizik od ozbiljnih osobnih ozljeda. Spriječite slučajno uključivanje. Provjerite je li električni prekidač u položaju "isključeno" prije spajanja na napajanje i / ili bateriju, dizanja ili premještanja električnog alata. Premještanje električnog alata s prstom na prekidaču ili pokretanje električnog alata kada je prekidač u položaju "uključeno" može dovesti do ozbiljnih ozljeda. Prije uključivanja električnog alata uklonite sve ključeve i druge alate koji su korišteni za podešavanje. Ključ ostavljen na rotirajućim dijelovima električnog alata može dovesti do ozbiljnih ozljeda. Ne dosežite i ne naginjite se previše. Održavajte pravi stav i ravnotežu cijelo vrijeme. To će omogućiti lakšu kontrolu nad električnim alatom u slučaju neočekivanih radnih situacija. Obucite se u skladu s tim. Ne nosite labavu odjeću ili nakit. Držite kosu i odjeću dalje od pokretnih dijelova električnog alata. Labava odjeća, nakit ili duga kosa mogu se uhvatiti za pokretne dijelove. Ako su uređaji opremljeni za priključak za izvlačenje prašine ili sakupljanje prašine, provjerite jesu li ispravno priključeni i koriste se. Uporaba izvlačenja prašine smanjuje rizik od opasnosti od prašine. Nemojte dopustiti da iskustvo stečeno čestom uporabom alata dovede do bezbrižnosti i ignoriranja sigurnosnih pravila. Bezbrizno djelovanje može uzrokovati ozbiljne ozljede u djeliću sekunde.

## Uporaba i održavanje električnog alata

Ne preopterećujte električni alat. Koristite električni alat prikladan za odabranu primjenu. Pravi električni alat osigurat će bolji i sigurniji posao ako se koristi u skladu s predviđenim opterećenjem. Nemojte koristiti električni alat ako električni prekidač ne dopušta uključivanje i isključivanje. Električni alat koji se ne može kontrolirati pomoću prekidača je opasan i mora se vratiti na popravak. Izvucite utikač iz utičnice i/ili izvadite bateriju ako se može odvojiti od električnog alata prije podešavanja, mijenjanja pribora ili spremanja alata. Takve preventivne mjere omogućit će vam da izbjegnute slučajno uključivanje električnog alata. Držite alat izvan dohvata djece, ne dopustite osobama koje ne znaju rukovati električnim alatom ili ovim uputama da koriste električni alat. Električni alati opasni su u rukama neobučenih korisnika. Održavajte električne alate i pribor. Provjerite ima li na alatu neusklađenosti ili zaglavljivanja pokretnih dijelova, oštećenja dijelova i bilo kojih drugih uvjeta koji mogu utjecati na rad električnog alata. Oštećenja se moraju popraviti prije uporabe električnog alata. Mnoge nesreće uzrokuju neispravno održavani alati. Držite alate za rezanje oštrim i čistim. Pravilno održavani rezni alati s oštrim rubovima manje su sklони zaglavljivanju i lakše ih je kontrolirati tijekom rada. Koristite električne alate, pribor i umetnute alate itd. u skladu s ovim uputama, uzimajući u obzir vrstu i uvjete rada. Korištenje alata za rad koji nisu predviđeni vjerojatno će dovesti do opasne situacije. Ručke i površine za držanje moraju biti suhe, čiste i bez ulja i masti. Skliske ručke i površine za držanje ne dopuštaju siguran rad i kontrolu alata u opasnim situacijama

### Popravci

Električni alat popravljajte samo u ovlaštenim servisima koristeći samo originalne dijelove za spašavanje. To osigurava pravilnu sigurnost rada električnog alata.

## Rad alata

### Montiranje umetnutog alata

Pozor! Koraci opisani u ovom poglavlju trebaju se izvršiti samo kada je napajanje isključeno. Izvucite utikač alata iz utičnice!

Tijekom instalacije umetnutog alata opremljenog oštrim rubovima, budite oprezni i koristite osobnu zaštitnu opremu, posebno zaštitne rukavice. Podignite, a zatim okrenite za 180 stupnjeva polugu mehanizma brze instalacije (II). Instalirajte umetnuti alat koji je dizajniran za odabrani tip rada. Montirajte držač umetnutog alata na ručku vretena tako da rad bude što lakši, ali siguran. Pažnja! Zabranjeno je sastavljanje na mjestu gdje bi radni dio umetnutog alata (nož) bio usmjeren prema operateru alata. Provjerite jesu li rupe alata umetnute u skladu s čivijama ručke vretena (III). Pažnja! Zabranjeno je montirati alat na mjestu gdje će umetnuti alat biti montiran s manje od dva čivija. Pažnja! Moguće je instalirati umetnute alate s otvorenim ili zatvorenim montažom. Poluga mehanizma za brzu instalaciju opremljena je zaštitom koja štiti prste operatera od zarobljavanja spuštanjem poluge. Prije nego potpuno spustite polugu, trebate premjestiti zaštitu na položaj koji omogućuje zatvaranje poluge (IV). Okrenite polugu mehanizma za brzu instalaciju za 180 stupnjeva, omogućavajući umetnutom alatu da bude montiran u ručku vretena. Pritisnite polugu brze instalacije, kako biste je zaštitili od slučajnog otvaranja tijekom rada (IV).

Paznja! Adapter za brušenje može biti opremljen jastučićem koji se nalazi u montažnoj rupi, prije montaže adaptera za brušenje, jastučić treba ukloniti iz otvora, na primjer pomoću malog odvijača.

### Montiranje abrazivnog lista (V)

Kada odaberete umetnuti alat adapter za brušenje, prije početka rada trebate na njega instalirati list za brušenje. Adapter je opremljen s Velcro podlogom, na koju se list za brušenje treba pričvrstiti na način da su rubovi lista prekriveni rubovima adaptera. Za adaptere koji su opremljeni rupama za izvlačenje prašine, trebate primijeniti listove za brušenje s rupama. Prilikom pričvršćivanja lista na adapter, trebate osigurati da rupe u listu pokrivaju rupe u adapteru.

### Izvlačenje prašine (VII)

Alat je opremljen priključenim sustavom za ekstrakciju prašine. Ekstrakcija prašine obavlja svoju ulogu samo u slučaju rada s brusnim adapterom. Ekstrakcija prašine treba biti instalirana prije postavljanja brusnog adaptera. Prednji dio ispuha treba biti provučen kroz vreteno tako da bi hvataljke bile blokirane na izbočinama kućišta alata. Stražnji dio ekstrakcije prašine treba biti osiguran stezaljkom koja se uklapa u donji red stražnjih otvora za zrak. Izlaz za ekstrakciju prašine treba biti spojen na vanjski sustav za ekstrakciju prašine. U slučaju korištenja vanjske instalacije ekstrakcije prašine trebate slijediti upute koje dolaze s tim instalacijama.

### Instalacija pomoćne ručke (VIII)

Alat omogućuje držanje s obje ruke, čak i bez montiranog pomoćnog ručke, ali gdje ručka neće smetati radu, npr. zbog nedostatka prostora, treba je instalirati čvrstim zavrtanjem u rupu na kućištu s lijeve ili desne strane.

## Priprema za rad

Uklonite utikač kabela napajanja iz utičnice. Prije bilo kakvog rada s alatom, potrebno je provjeriti jesu li kućište i priključni kabel s utikačem neoštećeni. U slučaju otkrivanja bilo kakvog oštećenja, zabranjeno je povezivanje alata s mrežom! Umetnite alat za umetanje koji je namijenjen za dani tip rada. Nosite zaštitne naočale, slušalice i radne rukavice. Provjerite je li prekidač na "ISKLJUČENO", a zatim umetnite utikač kabela napajanja u utičnicu. Usvojite odgovarajući položaj koji osigurava stabilnost tijekom rada i uključite alat pomoću prekidača.

## Korištenje alata

Počnite rad primjenjujući alat za umetanje na materijal koji treba obraditi. Tijekom rada ne vršite pretjerani pritisak na materijal koji se obrađuje i ne radite nagla kretanja, kako biste izbjegli oštećenje alata za umetanje ili abrazivnog lista. Zbog razine vibracija, buke i prašine generirane alatom, potrebno je redovito praviti pauze tijekom rada. Izbjegavajte preopterećenje alata, temperatura vanjskih površina u bilo kojem trenutku ne smije prelaziti 60°C. Uvijek koristite individualna zaštitna sredstva: radne rukavice, zaštitne naočale i zaštitu za sluh. S vremenom na vrijeme uklonite nakupljenu prašinu s abrazivnog lista. Kako biste to učinili, isključite alat i lagano udarite nogom brusilice. Ne obrađujte različite materijale koristeći isti abrazivni list! Nakon završetka rada isključite alat, izvadite utikač napajanja iz utičnice i započnite održavanje i inspekciju alata.

Deklarirana ukupna vrijednost vibracija izmjerena je standardnom metodom mjerenja i može se koristiti za usporedbu različitih alata. Deklarirana ukupna vrijednost vibracija može se koristiti u svrhu preliminarne procjene izloženosti. Pažnja! Stvarne vibracije tijekom rada alata mogu varirati od deklarirane vrijednosti, ovisno o uporabi alata. Pažnja! Potrebno je specificirati sigurnosne mjere za zaštitu operatera, koje se temelje na procjeni izloženosti pod stvarnim uvjetima rada (uključujući sve faze radnog ciklusa, npr. periode kada je alat isključen ili je u leri te periode aktivnog rada)

## Održavanje i Revizija

PAŽNJA! Prije bilo kakvog podešavanja, tehničkog servisa ili održavanja isključite alat. Nakon što su operacije završene, tehničko stanje alata mora biti procijenjeno putem vanjske evaluacije i inspekcije sljedećih elemenata: tijelo i ručka, vodič s utikačem i funkcionalnost prekidača, prohodnost ventilacijskih otvora, iskrenje četkica, razina buke funkcioniranja ležajeva i zupčanika, pokretanje i glatkoća rada. Tijekom jamstvenog razdoblja, korisnik ne smije rastavljati električne alate niti mijenjati bilo koje podsklopove ili elemente, jer će to poništiti sva prava jamstva. Sve nepravilnosti otkrivene tijekom revizije ili tijekom funkcioniranja alata signal su za popravak alata u servisnoj radionici. Nakon što je funkcioniranje završeno, kućište, ventilacijski otvori, prekidači, dodatna ručka i zaštite moraju biti očišćeni mlazom zraka (pod tlakom koji ne prelazi 0,3 MPa), četkom ili krpom bez ikakvih kemijskih tvari ili sredstava za čišćenje. Alati i ručke moraju biti očišćeni čistom krpom.

## OKOLIŠNO ODLAGANJE

Kako bi se izbjegla oštećenja tijekom transporta, alat mora biti isporučen u čvrstoj ambalaži. Ambalaža, kao i uređaj i njegov pribor, izrađeni su od materijala koji se mogu reciklirati i mogu se u skladu s tim zbrinuti. Plastični dijelovi alata označeni su prema materijalu, što omogućuje ekološki prihvatljivo i diferencirano zbrinjavanje putem dostupnih sabirnih centara.



### Samo za zemlje EU.

Ne odbacujte električne alate zajedno s kućnim otpadom!

U skladu s Europskom Direktivom 2002/96/EC o otpadnoj električnoj i elektroničkoj opremi i njezinom provedbom sukladno nacionalnom zakonu, električni alati koji su dosegli kraj svog vijeka moraju se prikupljati odvojeno i vratiti u postrojenje za recikliranje koje je ekološki kompatibilno.

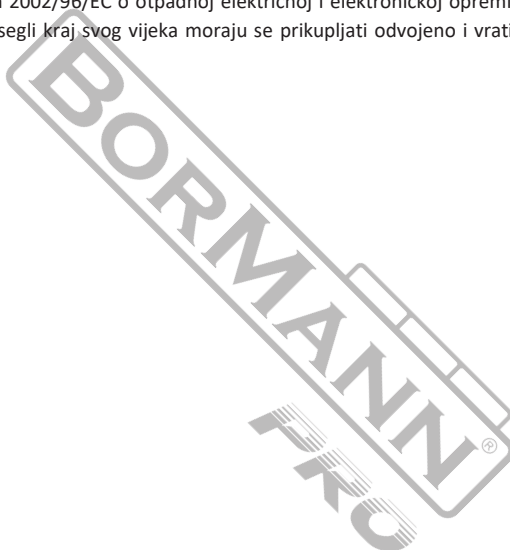

\* Proizvođač zadržava pravo na manje izmjene u dizajnu proizvoda i tehničkim specifikacijama bez prethodne najave, osim ako te promjene značajno utječu na performanse i sigurnost proizvoda. Dijelovi opisani / ilustrirani na stranicama priručnika koje držite u rukama također se mogu odnositi na druge modele proizvođačeve linije proizvoda sa sličnim značajkama i možda neće biti uključeni u proizvod koji ste upravo nabavili.

\* Kako bi se osigurala sigurnost i pouzdanost proizvoda i valjanost jamstva, sve popravke, inspeksijske ili zamjenske radove, uključujući održavanje i posebne prilagodbe, smiju obavljati samo tehničari ovlaštenog servisnog odjela proizvođača.

\* Uvijek koristite proizvod s isporučenom opremom. Rad proizvoda s neiskorištenom opremom može uzrokovati kvarove ili čak ozbiljne ozljede ili smrt. Proizvođač i uvoznik nisu odgovorni za ozljede i štete nastale uporabom nesukladne opreme.

## A szerszám tulajdonságai

A többcélú oszcilláló szerszám egy 2. szigetelési osztályú hagyományos elektromos szerszám, amelyet elsősorban fa, műanyag és fém megmunkálásához, különösen sarkokban és nehezen elérhető területeken végzett befejező munkákhoz terveztek. A szerszám megfelelő betéteszközzel vágásra, csiszolásra, felületek tisztítására és polírozásra alkalmas. A szerszámot semmilyen körülmények között nem szabad a fent említettek kivüli más anyagok megmunkálására használni, pl. bevonatok, szálás erősítésű gitt stb. csiszolására. A csiszológép helyes, megbízható és biztonságos működése a megfelelő használatától függ, ezért: A szerszám használata előtt olvassa el a teljes kézikönyvet, és őrizze meg.

Figyelem! Bizonyos felületek csiszolása során keletkező por káros, sőt mérgező is lehet.

A fenti megjegyzés például az ólomtartalmú festékekkel bevont csiszolófelületekre, bizonyos fajtákra, egyes fémekre (pl. ólom) és anyagokra vonatkozik, ezért a munka során hatékony porelszívó rendszert, porálarcot és egyéb bőr- és légzőszervi védelmi eszközöket kell használni. A szállító nem vállal felelősséget a biztonsági előírások és a jelen kézikönyvben szereplő ajánlások be nem tartásából eredő károkért.

## Műszaki adatok

A berendezés műszaki adatait az alábbi táblázat tartalmazza:

Műszaki adatok		
Paraméter	Mérési egység	Érték
Hálózati feszültség	[V]	230
Frekvencia	[Hz]	50
Bemeneti teljesítmény	[Watt]	500
Oscillációs szög	[fok]	2,8
Terhelés nélküli fordulatszám	[fordulat/perc]	15000-23000
Egyéb jellemzők	5 fokos oszcilláció állandó teljesítmény funkcióval	
Tartalmaz	30 db csiszolópapír, 1 db csiszolóalap, 1 db kaparó, 4 db egyenes penge (fa), 1 db szegmens penge (fém), 1 db szegmens penge (fa), 1 db imbuszkulcs	

## A elektromos szerszámmal kapcsolatos biztonsági kérdések

Figyelem! Olvassa el az elektromos szerszámhoz mellékelt összes biztonsági figyelmeztetést, illusztrációt és műszaki adatot. Ennek elmulasztása áramütéshez, tűzhoz vagy súlyos sérülésekhez vezethet. Az összes figyelmeztetést és utasítást őrizze meg későbbi felhasználás céljára. A figyelmeztetésekben használt „elektromos szerszám” kifejezés minden vezetékes és vezeték nélküli elektromos szerszámmra vonatkozik.

### Munkahelyi biztonság

A munkahelyet tartsa jól megvilágított és tisztán. A rendtelenség és a rossz megvilágítás balesetekhez vezethet. Ne dolgozzon elektromos szerszámmal olyan környezetben, ahol fokozott robbanásveszély áll fenn, vagy ahol gyúlékony folyadékok, gázok vagy gőzök vannak. Az elektromos szerszámok szikrákat generálnak, amelyek meggyújthatják a port vagy a füstöt. Gyerekek és harmadik személyek nem léphetnek be a munkahelyre. A koncentráció elvesztése a kontroll elvesztéséhez vezethet.

### Elektromos biztonság

Az elektromos kábel csatlakozójának meg kell felelnie a konnektor csatlakozójának. A csatlakozót semmilyen módon nem szabad módosítani. Földelt elektromos szerszámokhoz ne használjon csatlakozóadapert. A konnektorhoz illeszkedő, módosítatlan csatlakozó csökkenti az áramütés veszélyét. Kerülje a földelt felületekkel, például csövekkel, rádiátorokkal és hűtőkkel való érintkezést. A test földelése növeli az áramütés kockázatát. Ne tegye ki az elektromos szerszámokat légköri csapadéknak vagy nedvességnek. A szerszám belsejébe jutó víz és nedvesség növeli az áramütés kockázatát. Ne terhelje túl a tápkábelt. Ne használja a tápkábelt a hálózati csatlakozó hordozására, húzására vagy a konnektorból való kihúzására. Kerülje a tápkábel érintkezését hővel, olajjal, éles szélekkel és mozgó alkatrészekkel. A tápkábel sérülése vagy összegabalyodása növeli az áramütés kockázatát. Zárt helyiségeken kívüli munkavégzés esetén használjon zárt helyiségeken kívüli munkavégzésre szánt hosszabbító kábeleket. A kültéri használatra alkalmas hosszabbító kábel használata csökkenti az áramütés kockázatát.

Ha elkerülhetetlen a motoros szerszám használata nedves környezetben, a tápfeszültség elleni védelem érdekében használjon földzárlat-védelmi készüléket (RCD). Az RCD használata csökkenti az áramütés kockázatát.

### Személyes biztonság

Legyen éber, figyeljen arra, amit csinál, és tartsa szem előtt a józan ésszt, amikor elektromos szerszámmal dolgozik. Ne használjon elektromos szerszámot, ha fáradt, vagy alkohol vagy gyógyszer hatása alatt áll. A munka közbeni pillanatnyi figyelmetlenség is súlyos személyi sérülésekhez vezethet. Használjon egyéni védőfelszerelést. Mindig viseljen szemvédőt. Az egyéni védőfelszerelések, például porálarcot, csúszásgátló biztonsági cipők, sisakok és hallásvédők használata csökkenti a súlyos személyi sérülések kockázatát. Akadályozza meg a véletlen működtetést. Győződjön meg arról, hogy az elektromos kapcsoló „ki” állásban van, mielőtt csatlakoztatná az áramellátáshoz és/vagy az akkumulátorhoz, felemelné vagy mozdítaná az elektromos szerszámot. Az elektromos szerszám mozgása a kapcsolón lévő ujjával vagy az elektromos szerszám bekapcsolása, amikor a kapcsoló „be” állásban van, súlyos sérülésekhez vezethet. Az elektromos szerszám bekapcsolása előtt távolítsa el az összes kulcsot és egyéb szerszámot, amelyet a beállításához használt. A szerszám forgó részein hagyott kulcs súlyos sérüléseket okozhat. Ne nyúljon túl messzire és ne hajoljon túl messzire. Mindig tartsa meg a megfelelő testtartást és egyensúlyt. Ez megkönnyíti a szerszám irányítását váratlan munkavégzési helyzetekben. Viseljen megfelelő ruházatot. Ne viseljen laza ruházatot vagy ékszereket. Tartsa távol haját és ruházatát a szerszám mozgó alkatrészeitől. A laza ruházat, ékszerek vagy hosszú haj a mozgó alkatrészekbe akadhat. Ha a készülékek porelszívó vagy porgyűjtő csatlakozással vannak felszerelve, győződjön meg arról, hogy azok megfelelően vannak csatlakoztatva és használva. A porelszívó használata csökkenti a por okozta veszélyeket. Ne hagyja, hogy a szerszám gyakori használatából szerzett tapasztalatok gondatlansághoz és a biztonsági szabályok figyelmen kívül hagyásához vezessenek. A gondatlan cselekvés másodpercek alatt súlyos sérüléseket okozhat.

## Az elektromos szerszám használata és karbantartása

Ne terhelje túl az elektromos szerszámot. Használjon a kiválasztott alkalmazáshoz megfelelő elektromos szerszámot. A megfelelő elektromos szerszám jobb és biztonságosabb munkavégzést biztosít, ha a tervezett terhelésnek megfelelően használja. Ne használja az elektromos szerszámot, ha az elektromos kapcsoló nem teszi lehetővé a be- és kikapcsolást. Az elektromos kapcsolóval nem vezérelhető elektromos szerszám veszélyes, ezért javításra kell visszaküldeni. Húzza ki a dugót a konnektorból és/vagy vegye ki az akkumulátort, ha az eltávolítható az elektromos szerszámból, mielőtt beállítaná, kicserélné a tartozékokat vagy tárolná a szerszámot. Az ilyen megelőző intézkedésekkel elkerülheti az elektromos szerszám véletlen bekapcsolását. Tartsa a szerszámot gyermekektől elzárva, ne engedje, hogy olyan személyek használják az elektromos szerszámot, akik nem ismerik annak működését vagy ezeket az utasításokat. Az elektromos szerszámok képzetlen felhasználók kezében veszélyesek. Karbantartsa az elektromos szerszámokat és tartozékokat. Ellenőrizze, hogy a szerszámon nincsenek-e eltérések vagy elakadások a mozgó alkatrészekben, sérülések az alkatrészekben és egyéb olyan állapotok, amelyek befolyásolhatják a szerszám működését. A sérüléseket a szerszám használata előtt meg kell javítani. Sok baleset oka a nem megfelelően karbantartott szerszámok. Tartsa a vágószerszámokat élesnek és tisztának. A megfelelően karbantartott, éles vágószerszámok kevésbé hajlamosak az elakadásra, és könnyebben irányíthatók munka közben. Az elektromos szerszámokat, tartozékokat, behelyezett szerszámokat stb. a jelen utasításoknak megfelelően, a munka típusát és körülményeit figyelembe véve használja. A szerszámok rendeltetésétől eltérő használata veszélyes helyzetet eredményezhet. A fogantyúknak és a markolatfelületeknek száraznak, tisztának és olaj- és zsírtmentesnek kell lenniük. A csúszós fogantyúk és markolatfelületek nem teszik lehetővé a szerszám biztonságos működését és irányítását veszélyes helyzetekben.

### Javítások

A szerszámot csak engedélyezett műhelyekben javíttassa, kizárólag eredeti alkatrészeket használva. Ez biztosítja a szerszám megfelelő működési biztonságát.

## A szerszám használata

### A behelyezett szerszám felszerelése

Figyelem! Az ebben a fejezetben leírt lépéseket csak akkor hajtsa végre, ha a készülék áramellátása le van kapcsolva. Húzza ki a szerszám dugóját a konnektorból!

Az éles élű betétes szerszám felszerelése során legyen óvatos, és használjon egyéni védőeszközöket, különösen védőkesztyűt. Emelje meg, majd forgassa el 180 fokkal a gyors felszerelési mechanizmus (II) kart. Szerelje fel a kiválasztott munkatípushoz tervezett betétes szerszámot. Szerelje fel a betétes szerszámtartót az orsó fogantyújára úgy, hogy a munka a lehető legkönnyebb, ugyanakkor biztonságos legyen. Figyelem! Tilos olyan helyen szerelni, ahol a behelyezett szerszám (penge) munkarésze a szerszám kezelője felé irányulna. Győződjön meg arról, hogy a szerszám furatai egy vonalban vannak a fogantyú orsójának csapjaival (III). Figyelem! Tilos olyan helyre felszerelni a szerszámot, ahol a behelyezett szerszámot kevesebb mint két csap rögzíti. Figyelem! A behelyezett szerszámok nyitott vagy zárt rögzítéssel szerelhetők fel. A gyors felszerelési mechanizmus karja védelemmel van ellátva, amely megakadályozza, hogy a kezelő ujjai beszoruljanak a leeresztett kar alá. Mielőtt teljesen leeresztené a kart, a védelmet olyan helyzetbe kell állítani, amely lehetővé teszi a kar bezárását (IV). Forgassa el a gyors felszerelési mechanizmus karját 180 fokkal, hogy a behelyezett szerszámot a fogantyú tengelyébe lehessen szerelni. Nyomja meg a gyors felszerelési karját, hogy megakadályozza annak véletlen kinyílását működés közben (IV).

Figyelem! A csiszoló adapter felszerelési lyukában párna lehet, amelyet a csiszoló adapter felszerelése előtt el kell távolítani a nyílásból, például egy kis csavarhúzóval.

### A csiszoló lap felszerelése (V)

Ha a csiszoláshoz adaptert választ behelyezett szerszámként, a munka megkezdése előtt csiszolólapot kell ráhelyeznie. Az adapter tépőzáras párnával van ellátva, amelyhez a csiszolólapot úgy kell rögzíteni, hogy a lap szélei az adapter széleit fedjék. A porelszívó lyukakkal ellátott adapterekhez lyukacsos csiszolólapokat kell használni. A lap adapterhez való rögzítésekor ügyeljen arra, hogy a lap lyukai eltakarják az adapter lyukait.

### Porelszívás (VII)

A szerszám beépített porelszívó rendszerrel van ellátva. A porelszívás csak a csiszoló adapterrel végzett munkák során tölti be szerepét. A porelszívót a csiszoló adapter felszerelése előtt kell felszerelni. A kipufogó elülső részét át kell tolni a tengelyen, hogy a rezesek a szerszámház kiálló részein rögzüljenek. A porelszívó hátsó részét a hátsó szellőzőnyílások alsó sorában rögzítő bilincsekkel kell rögzíteni. A porelszívó kivezetését külső porelszívó rendszerhez kell csatlakoztatni. Külső porelszívó rendszer használata esetén be kell tartani az ilyen rendszerekhez mellékelt utasításokat.

### A kiegészítő fogantyú (VIII) felszerelése

A szerszám két kézzel is fogható, még segédfofogyantú nélkül is, de ha a fogantyú nem zavarja a munkát, pl. helyhiány miatt, akkor azt szilárdan csavarozni kell a ház bal vagy jobb oldalán található lyukba.

## A munkára való felkészülés

Húzza ki a hálózati kábel dugóját a konnektorból. A szerszámmal végzett bármilyen munka előtt ellenőrizze, hogy a ház és a csatlakozókábel dugóval nem sérült-e. Ha bármilyen sérülést észlel, tilos a szerszámot a hálózatra csatlakoztatni! Helyezze be az adott munkához tervezett behelyező szerszámot. Viseljen szem- és hallásvédőt, valamint munkakesztyűt. Győződjön meg arról, hogy a kapcsoló „KI” állásban van, majd dugja be a tápkábel csatlakozóját a hálózati aljzatba. Válasszon megfelelő testhelyzetet, amely biztosítja a stabilitást a munka során, majd kapcsolja be a szerszámot a kapcsolóval.

## A szerszám használata

Kezdje meg a munkát az illesztő szerszámot a megmunkálandó anyagra helyezve. A munka során ne gyakoroljon túlzott nyomást a megmunkálandó anyagra, és ne végezzen hirtelen mozdulatokat, hogy elkerülje az illesztő szerszám vagy a csiszolólap károsodását. A szerszám által keltett rezgés, zaj és por miatt a munka során rendszeresen szünetet kell tartani. Kerülje a szerszám túlterhelését, a külső felületek hőmérséklete semmikor sem haladhatja meg a 60 °C-ot. Mindig használjon egyéni védőeszközöket: munkakesztyűt, védőszemüveget és hallásvédőt. Időnként távolítsa el a csiszolólapról a felhalmozódott port. Ehhez kapcsolja ki a szerszámot, és enyhén kopogtassa meg a csiszoló talpát. Ne dolgozzon fel különböző anyagokat ugyanazzal a csiszolólapal! A munka befejezése után kapcsolja ki a szerszámot, húzza ki a tápkábel dugóját a konnektorból, és kezdje meg a szerszám karbantartását és ellenőrzését.

A megadott teljes rezgésérték standard mérési módszerrel lett meghatározva, és különböző szerszámok összehasonlítására használható. A megadott teljes rezgésérték az expozíció előzetes értékelésére használható. Figyelem! A szerszám használata közbeni tényleges rezgés a szerszám használatától függően eltérhet a megadott értéktől. Figyelem! Meg kell határozni a kezelő védelmét szolgáló biztonsági intézkedéseket, amelyek a tényleges munkakörülmények között végzett expozíció értékelésén alapulnak (beleértve a munkacyklus összes szakaszát, pl. a szerszám kikapcsolt vagy üresjáratú állapotát, valamint az aktív működés időtartamát).

## Karbantartás és felújítás

FIGYELEM! Bármilyen beállítás, műszaki szervizelés vagy karbantartás előtt húzza ki a szerszám csatlakozóját. A műveletek befejezése után a szerszám műszaki állapotát külső értékeléssel és a következő elemek ellenőrzésével kell megvizsgálni: test és fogantyú, csatlakozóval ellátott vezető és az elektromos kapcsoló eltérítési funkciója, a szellőzőnyílások átjárhatósága, a kefék szikrázása, a csapágyak és fogaskerekek működésének zajszintje, az indítás és a működés simasága. A jótállási időszak alatt a felhasználó nem szerelheti szét az elektromos szerszámokat, és nem cserélhet alkatrészeket vagy elemeket, mivel ez a jótállási jogok elvesztését vonja maga után. A szerszámok átvizsgálása vagy működése során észlelt minden rendellenesség jelzi, hogy a szerszámot szervizben kell javíttatni. A működés befejezése után a burkolatot, a szellőzőnyílásokat, a kapcsolókat, a kiegészítő fogantyút és a védőburkolatokat légsugárral (0,3 MPa-t meg nem haladó nyomáson), kefével vagy vegyi anyagokat és tisztítófolyadékokat nem tartalmazó ruhával kell megtisztítani. A szerszámokat és a fogantyúkat tiszta ruhával kell megtisztítani.

## KÖRNYEZETBARÁT ÁRTALMATLANÍTÁS

A szállítás során bekövetkező sérülések elkerülése érdekében a szerszámot erős csomagolásban kell szállítani. A csomagolás, valamint a készülék és tartozékai újrahasznosítható anyagokból készülnek, és ennek megfelelően ártalmatlaníthatók. A szerszám műanyag alkatrészei anyaguk szerint vannak jelölve, ami lehetővé teszi a környezetbarát és differenciált ártalmatlanítást a rendelkezésre álló gyűjtőhelyeken.



### Csak EU-országok számára

Az elektromos szerszámokat ne dobja a háztartási hulladék közé!

Az elektromos és elektronikus berendezések hulladékairól szóló 2002/96/EK európai irányelvnek és annak nemzeti jogba való átültetésének megfelelően az élettartamuk végére ért elektromos szerszámokat külön kell gyűjteni és környezetbarát újrahasznosító létesítménybe kell visszaszállítani.



\* A gyártó fenntartja a jogot, hogy előzetes értesítés nélkül kisebb változtatásokat eszközöljön a termék kialakításában és műszaki specifikációiban, kivéve, ha ezek a változtatások jelentősen befolyásolják a termékek teljesítményét és biztonságát. A kézikönyv kezében tartott oldalakon leírt/illusztrált alkatrészek a gyártó termékcsaládjának más, hasonló tulajdonságokkal rendelkező modelljeit is érinthetik, és előfordulhat, hogy az Ön által most megvásárolt termék nem tartalmazza azokat.

\* A termék biztonságának és megbízhatóságának, valamint a garancia érvényességének biztosítása érdekében minden javítási, ellenőrzési vagy csere munkát, beleértve a karbantartást és a speciális beállításokat is, kizárólag a gyártó hivatalos szervizének szakemberei végezhetnek.

\* A terméket mindig a mellékelt felszereléssel használja. A termék nem mellékelt felszereléssel történő üzemeltetése meghibásodást, vagy akár súlyos sérülést vagy halált is okozhat. A gyártó és az importőr nem vállal felelősséget a nem megfelelő felszerelés használatából eredő sérülésekért és károkért.

## ΕΓΓΥΗΣΗ

EL

Τα ηλεκτρικά εργαλεία έχουν κατασκευαστεί με αυστηρά πρότυπα που έχει θέσει η εταιρεία και συνάδουν με τα ευρωπαϊκά πρότυπα ποιότητας. Για τα ηλεκτρικά εργαλεία της εταιρείας μας παρέχεται περίοδος εγγύησης 24 μηνών για ερασιτεχνική χρήση και 12 μηνών για επαγγελματική χρήση. Η ισχύς της εγγύησης ξεκινά από την ημερομηνία αγοράς του προϊόντος. Αποδεικτικό του δικαιώματος της εγγύησης αποτελεί το παραστατικό αγοράς του εργαλείου (απόδειξη λιανικής ή τιμολόγιο). Σε καμιά περίπτωση η εταιρεία δεν καλύπτει τη σχετική δαπάνη ανταλλακτικών και εργασιών εάν και εφόσον δε συνοδεύεται από αντίγραφο του παραστατικού αγοράς. Σε περίπτωση που η επισκευή πρέπει να γίνει στο service μας η δαπάνη μεταφοράς (από και προς) βαρύνει εξ' ολοκλήρου τον αποστολέα. Τα εργαλεία αποστέλλονται για την επισκευή τους στην εταιρεία ή σε εξουσιοδοτημένο συνεργείο με τον ενδεδειγμένο τρόπο και μέσο μεταφοράς.

### ΕΞΑΙΡΕΣΕΙΣ ΚΑΙ ΠΕΡΙΟΡΙΣΜΟΙ ΤΗΣ ΕΓΓΥΗΣΗΣ:

- 1) Ανταλλακτικά που φθείρονται φυσιολογικά από τη χρήση τους (καρβουνάκια, καλώδιο, διακόπτες, τσοκ κ.λ.π).
- 2) Εργαλεία που έχουν υποστεί ζημίες από τη μη συμμόρφωση με τις οδηγίες του κατασκευαστή.
- 3) Εργαλεία με ελλιπή συντήρηση.
- 4) Χρήση μη ενδεδειγμένων λιπαντικών ή εξαρτημάτων.
- 5) Εργαλεία που έχουν δοθεί χωρίς επιβάρυνση.
- 6) Βλάβη που οφείλεται σε ηλεκτρική σύνδεση σε τάση διαφορετική από την αναγραφόμενη στην πινακίδα συσκευής.
- 7) Σύνδεση σε μη γειωμένο ρευματοδότη.
- 8) Μεταβολή της τάσης του ρεύματος.
- 9) Βλάβη που προκύπτει από τη χρήση αλμυρού νερού (π.χ πλυστικά, αντλίες).
- 10) Βλάβη ή κακή λειτουργία που έχει προκύψει από πλημμελή καθαρισμό του εργαλείου.
- 11) Επαφή του εργαλείου με χημικά, ή βλάβη από υγρασία, διάβρωση.
- 12) Εργαλεία που έχουν υποστεί τροποποιήσεις – αλλαγές ή έχουν ανοιχτεί από μη εξουσιοδοτημένο συνεργείο.
- 13) Σπασμένα μέρη/εξαρτήματα εξαιτίας του ορθής χρήσης.
- 14) Εργαλεία που χρησιμοποιούνται για ενοίκιαση.

Η εγγύηση καλύπτει αποκλειστικά τη δωρεάν αντικατάσταση του εξαρτήματος που έχει κατασκευαστικό ελάττωμα ή αστοχία υλικού. Σε περίπτωση έλλειψης ανταλλακτικού η εταιρεία διατηρεί το δικαίωμα αντικατάστασης του εργαλείου με άλλο αντίστοιχο μοντέλο. Μετά τη διεκπεραίωση εγγύησης δεν επιμηνύεται ούτε ανανεώνεται ο χρόνος εγγύησης του εργαλείου. Αντικατάσταση ανταλλακτικού με χρέωση επισκευής, καλύπτεται από 1 χρόνο εγγύησης καλής λειτουργίας, με προϋπόθεση την τήρηση των όρων εγγύησης. Τα ανταλλακτικά ή τα εργαλεία τα οποία αντικαθίστανται παραμένουν στην κατοχή της εταιρείας μας. Άλλες απαιτήσεις, εκτός από αυτές που αναφέρονται σε αυτό το έντυπο εγγύησης επισκευής ή βλαβών ηλεκτρικών εργαλείων, δεν ισχύουν. Για την εγγύηση αυτή ισχύει το ελληνικό δίκαιο.

## WARRANTY

EN

The power tools have been manufactured according to strict standards, set by our company, which are aligned with the respective European quality standards. The power tools of our company are provided with a warranty period of 24 months for non-professional use and 12 months for professional use. The warranty is valid from the date of purchase of the product. Proof of the warranty right is the purchase document of the tool (retail receipt or invoice). Under no circumstances shall the company cover the relevant cost of spare parts and respective required working hours unless a copy of the purchase document is presented. In case the repair has to be done by our service department the cost of transportation (to and from) is entirely borne by the sender (client). The tools must be sent for repair to the company or to an authorized workshop in the appropriate way and means of transport.

### WARRANTY EXEMPTIONS AND RESTRICTIONS:

- 1) Spare parts that wear out naturally as a consequence of being used (brushes, cables, switches, chucks etc.).
- 2) Tools damaged as a result of non-compliance with the instructions of the manufacturer.
- 3) Tools poorly maintained.
- 4) Use of improper lubricants or accessories.
- 5) Tools given to third entities free of charge.
- 6) Damage due to an electrical connection at a voltage other than that indicated on the appliance plate.
- 7) Connection to a non-earthed power supply.
- 8) Change in current voltage.
- 9) Damage resulting from the use of salty water (e.g., washing machines, pumps).
- 10) Damage or malfunction resulting from improper cleaning procedure of the tool.
- 11) Contact of the tool with chemicals, or damage as a result of moisture or corrosion.
- 12) Tools that have been modified or opened by unauthorized personnel.
- 13) Broken parts/components as a result of inappropriate use.
- 14) Tools used for rent.

The warranty covers only the free of charge replacement of the component that presents a manufacturing defect or material failure. In case of lack of a specific spare part the company reserves the right to replace the tool with another corresponding model. After all warranty procedures have been concluded, the warranty period of the tool shall not be extended or renewed. Replacement of a spare part with repair charge is covered by a 1 year warranty of good operation, subject to compliance with the warranty terms. The spare parts or tools that are replaced remain in the possession of our company. Requirements, other than those mentioned in this warranty form, regarding power tools repair or damage thereof, do not apply. Greek law and relative regulations apply to this warranty.

## GARANTIE

FR

Les outils électriques sont fabriqués selon des normes strictes, établies par notre société et se sont alignées sur les normes de qualité européennes respectives. Les outils électriques de notre société sont bénéficiés d'une garantie de 24 mois pour une utilisation non professionnelle et de 12 mois pour une utilisation professionnelle. La garantie est valable à partir de la date d'achat du produit. La preuve du droit à la garantie est le document d'achat de l'outil (ticket de caisse ou facture). En aucun cas, l'entreprise ne couvrira le coût des pièces de rechange et des heures de travail nécessaires si une copie du document d'achat n'est pas présentée. Si la réparation doit être effectuée par notre service après-vente, les frais de transport (aller- retour) sont entièrement à la charge de l'expéditeur (client). Les outils doivent être envoyés pour réparation à l'entreprise ou à un atelier agréé de la manière et avec le moyen de transport appropriée.

### EXEMPTIONS ET RESTRICTIONS DE GARANTIE:

- 1) Les pièces de rechange qui s'usent naturellement suite à leur utilisation (balaise, câbles, interrupteurs, mandrins etc.).
- 2) Les outils endommagés à la suite du non-respect des instructions du fabricant.
- 3) Outils mal entretenus.
- 4) Utilisation de lubrifiants ou d'accessoires inappropriés.
- 5) Outils donnés à des tiers à titre gratuit.
- 6) Dommages dus à un mauvais branchement électrique ou à une tension différente de celle indiquée sur la plaque de l'appareil.
- 7) Connexion à une alimentation électrique non reliée à la terre.
- 8) Fluctuation de la tension inacceptable.
- 9) Dommages résultant de l'utilisation d'eau salée (par exemple, machines à laver, pompes).
- 10) Dommages ou dysfonctionnement résultant d'une procédure de nettoyage inadéquate de l'appareil.
- 11) Contact de l'outil avec des produits chimiques, ou dommages résultant de l'humidité ou de la corrosion.
- 12) Les outils qui ont été modifiés ou ouverts par du personnel non autorisé.
- 13) Pièces/composants cassés à la suite d'une utilisation inappropriée.
- 14) Les outils utilisés à location.

La garantie couvre uniquement le remplacement gratuit du composant qui présente un défaut de fabrication ou une défaillance matérielle. En cas d'absence d'une pièce de rechange spécifique, l'entreprise se réserve le droit de remplacer l'outil par un autre modèle correspondant. Après la conclusion de toutes les procédures de garantie, la période de garantie de l'outil ne sera pas prolongée ou renouvelée. Le remplacement d'une pièce de rechange, ainsi que les frais de réparation, sont couverts par une garantie de bon fonctionnement d'un an, sous réserve du respect des conditions de garantie. Les pièces de rechange ou les outils remplacés restent en possession de notre société. Les exigences, autres que celles mentionnées dans ce formulaire de garantie, concernant la réparation des outils électriques ou leur endommagement, ne sont pas applicables. La loi grecque et ses règlements s'appliquent à cette garantie.

## GARANZIA

IT

Gli elettrodomestici sono stati fabbricati secondo gli standard rigorosi, stabiliti dalla nostra azienda, che sono allineati con i rispettivi standard di qualità europei. Gli elettrodomestici della nostra azienda sono forniti con un periodo di garanzia di 24 mesi per uso non professionale e di 12 mesi per uso professionale. La garanzia è valida dalla data di acquisto del prodotto. La prova del diritto di garanzia è il documento di acquisto dell'utensile (scontrino o fattura). In nessun caso l'azienda coprirà il relativo costo dei pezzi di ricambio e delle rispettive ore di lavoro necessarie se non viene presentata una copia del documento di acquisto. Nel caso in cui la riparazione debba essere effettuata dal nostro servizio di assistenza, il costo del trasporto (da e per) è interamente a carico del mittente (cliente). Gli utensili devono essere inviati per la riparazione all'azienda o ad un'officina autorizzata nel modo e nel mezzo di trasporto appropriato.

### ECCEZIONI E LIMITAZIONI ALLA GARANZIA:

- 1) Pezzi di ricambio che si deteriorano naturalmente con l'uso (pezzi di consumo).
- 2) Utensili danneggiati dal mancato rispetto delle istruzioni del produttore.
- 3) Strumenti con manutenzione insufficiente.
- 4) Uso di lubrificanti o parti inappropriate.
- 5) Strumenti dati gratuitamente.
- 6) Guasto dovuto a un collegamento dell'aria compressa a una pressione diversa da quella indicata sulla targhetta dei dati tecnici.
- 7) Danni derivanti dall'uso di aria compressa impura e non filtrata.
- 8) Danni o malfunzionamenti derivanti da una pulizia inadeguata dell'utensile.
- 9) Contatto dell'utensile con prodotti chimici, o danni da umidità, corrosione.
- 10) Strumenti che hanno subito modifiche - cambiamenti o sono stati aperti da un'officina non autorizzata.
- 11) Strumenti utilizzati per il noleggio.
- 12) Strumenti che sono stati modificati o aperti da personale non autorizzato.
- 13) Rottura di parti/componenti a causa di un uso improprio.
- 14) Strumenti utilizzati per il noleggio.

La garanzia copre solo la sostituzione gratuita del componente che presenta un difetto di fabbricazione o di materiale. In caso di mancanza di un pezzo di ricambio specifico, l'azienda si riserva il diritto di sostituire l'utensile con un altro modello corrispondente. Una volta concluse tutte le procedure di garanzia, il periodo di garanzia dell'utensile non potrà essere esteso o rinnovato. La sostituzione di un pezzo di ricambio, insieme al costo della riparazione, è coperta da una garanzia di buon funzionamento di 1 anno, a condizione che vengano rispettati i termini della garanzia. I pezzi di ricambio o gli utensili che vengono sostituiti rimangono in possesso della nostra azienda. I requisiti, diversi da quelli menzionati in questo modulo di garanzia, riguardanti la riparazione di utensili elettrici o il loro danneggiamento, non si applicano. La legge greca e i relativi regolamenti si applicano a questa garanzia.

## GARANCIA

AL

Mjetet e energjisë janë prodhuar sipas standardeve strikte, të vendosura nga kompania jonë, të cilat janë në përputhje me standardet respektive evropiane të cilësisë. Mjetet e energjisë të kompanisë sonë janë siguruar me një periudhë garancie prej 24 muaj për përdorim jo profesional dhe 12 muaj për përdorim profesional. Garancia është e vlefshme nga data e blerjes së produktit. Prova e së drejtës së garancisë është dokumenti i blerjes së mjetit (faturë ose faturë me pakicë). Në asnjë rrethanë ndërmarrja nuk mbulon koston përkatëse të pjesëve të këmbimit dhe orarin përkatës të kërkuar të punës, përveç kur është paraqitur një kopje e dokumentit të blerjes. Në rast se riparimi duhet të bëhet nga departamenti ynë i shërbimit kostoja e transportit (për dhe nga) është tërësisht e mbajtur nga dërguesi (klienti). Mjetet duhet të dërgohen për riparim në ndërmarrje ose në një punishtë të autorizuar në mënyrën dhe mjetet e duhura të transportit.

### PËRJASHTIMET DHE KUFIZIMET E GARANCISË:

- 1) Pjesët rezervë që përdoren në mënyrë natyrale si pasojë e përdorur (furçat, kabllot, ndërruesit, mbytyjet etj.).
- 2) Veglat e dëmtuara si rezultat i mosrespektimit të udhëzimeve të prodhuesit.
- 3) Mjetet e mbajtura keq.
- 4) Përdorimi i lubrifikantëve ose aksesoreve të papërshtatshëm.
- 5) Mjetet që u jepen enteve të treta pa pagesë.
- 6) Dëmtimi për shkak të një lidhje elektrike në një tension tjetër nga ai i treguar në plakën e pajisjes.
- 7) Lidhja me furnizimin me energji jo tokësore.
- 8) Ndryshimi i tensionit aktual.
- 9) Dëmtimi që vijnë si pasojë e përdorimit të ujit të kripur (p.sh., lavatrice, pompa).
- 10) Dëmtimi ose mosfunksionimi që rezulton nga procedura e papërshtatshme e pastrimit të mjetit.
- 11) Kontakti i mjetit me kimikate, ose dëmtimi si pasojë e lagështisë ose korrozionit.
- 12) Mjete që janë modifikuar ose hapur nga personel i paautorizuar.
- 13) Pjesë/përbërës të thyer si rezultat i përdorimit të papërshtatshëm.
- 14) Veglat e përdorura për qira.

Garancia mbulon vetëm zëvendësimin pa pagesë të komponentit që paraqet një defekt prodhues ose dërshtim material. Në rast të mungesës së një pjese rezervë specifike kompania rezervon të drejtën për të zëvendësuar mjetin me një model tjetër përkatës. Pasi të jenë përfunduar të gjitha procedurat e garancisë, periudha e garancisë së mjetit nuk do të zgjatet ose të rinovohet. Zëvendësimi i një pjese rezervë, së bashku me ngarkesën e riparimit, mbulohet nga një garanci vepri me mirë 1 vit, subjekt i përputhjes me kushtet e garancisë. Pjesët e këmbimit ose mjetet që zëvendësohen mbeten në zotërim të kompanisë sonë. Kërkesat, përveç atyre të përmendura në këtë formë garancie, në lidhje me riparimin ose dëmtimin e mjeteve të energjisë elektrike, nuk zbatohen. Ligji grek dhe rregullat relative zbatohen për këtë garancia.

## GARANCIA

SLO

Električna orodja so bila izdelana v skladu s strogiimi standardi našega podjetja, ki so usklajeni z ustreznimi evropskimi standardi kakovosti. Za električna orodja našega podjetja velja 24-mesečna garancija za neprofesionalno uporabo in 12-mesečna garancija za profesionalno uporabo. Garancija velja od datuma nakupa izdelka. Dokazilo o pravici do garancije je dokument o nakupu orodja (maloprodajni račun ali račun). Podjetje v nobenem primeru ne krije ustreznih stroškov nadomestnih delov in ustreznih zahtevanih delovnih ur, če ni predložena kopija nakupnega dokumenta. Če mora popravilo opraviti naš servisni oddelček, stroške prevoza (do in nazaj) v celoti krije pošiljatelj (stranka). Orodje je treba poslati v popravilo podjetju ali pooblaščenim delavnicam na ustrezen način in z ustreznim prevoznim sredstvom.

### GARANCIJSKE IZJEME IN OMEJITVE:

- 1) Rezervni deli, ki se naravno obrabijo zaradi uporabe (ščetke, kabli, stikala, vpenjalne glave itd.).
- 2) Orodja, ki so se poškodovala zaradi neupoštevanja navodil proizvajalca.
- 3) Orodja, ki so slabo vzdrževana.
- 4) Uporaba neustreznih maziv ali pripomočkov.
- 5) Orodja, ki so bila brezplačno dana tretjim osebam.
- 6) Poškodbe zaradi električnega priključka pri napetosti, ki ni navedena na ploščici naprave.
- 7) Priključitev na neozemljeno električno omrežje.
- 8) Sprememba trenutne napetosti.
- 9) Poškodbe zaradi uporabe slane vode (npr. pralni stroji, črpalke).
- 10) Poškodba ali okvara, ki je posledica nepravilnega postopka čiščenja orodja.
- 11) Stik orodja s kemikalijami ali poškodbe zaradi vlage ali korozije.
- 12) Orodje, ki ga je spremenilo ali odprlo nepooblaščen osebe.
- 13) Pokvarjeni deli/komponente zaradi neustrezne uporabe.
- 14) Orodja, ki se uporabljajo za najem.

Garancija zajema le brezplačno zamenjavo sestavnega dela, pri katerem se pokaže proizvodna napaka ali okvara materiala. V primeru pomanjkanja določenega rezervnega dela si podjetje pridržuje pravico, da orodje zamenja z drugim ustreznim modelom. Po zaključku vseh garancijskih postopkov se garancijski rok orodja ne podaljša ali obnovi. Za zamenjavo nadomestnega dela z nadomestilom za popravilo velja enoletna garancija za dobro delovanje, če so izpolnjeni garancijski pogoji. Zamenjani nadomestni deli ali orodje ostanejo v lasti našega podjetja. Zahteve, ki niso navedene v tem garancijskem obrazcu, v zvezi s popravilom električnih orodij ali njihovih poškodb, ne veljajo. Za to garancijo velja grška zakonodaja in sorodni predpisi.

## GARANCIJE

SR

Električni alati su proizvedeni prema strogim standardima koje je postavila naša kompanija a koji su usklađeni sa odgovarajućim evropskim standardima kvaliteta. Električni alati naše kompanije imaju garantni rok od 24 meseca za neprofesionalnu upotrebu i 12 meseci za profesionalnu upotrebu. Garancija važi od dana kupovine proizvoda. Dokaz za pravo na garanciju je dokument o kupovini električnog alata (maloprodajni račun ili faktura). Ni pod kojim okolnostima kompanija neće pokriti relevantne troškove rezervnih delova i potrebno odgovarajuće radno vreme ako se ne predoči kopija dokumenta o kupovini. U slučaju da popravku treba da uradi naš servis, troškove transporta (do i od) u potpunosti snosi pošiljalac (klijent). Električni alati za popravku se šalju u firmu gde su kupljeni ili u ovlašćeni servis i to tako da budu prikladno upakovani za transport.

### IŽUZEČA I OGRANIČENJA GARANCIJE:

- 1) Rezervni delovi koji se prirodno troše kao posledica korišćenja (četkice, kablovi, prekidači, stezne glave itd).
- 2) Alati oštećeni kao posledica nepoštovanja uputstva proizvođača.
- 3) Alati su loše održavani.
- 4) Potreba neodgovarajućih maziva ili pribora.
- 5) Alati su dati trećim licima besplatno.
- 6) Oštećenje usled električnog priključka na napon koji nije naznačen na pločici uređaja.
- 7) Povezivanje na neuzemljeno napajanje.
- 8) Promena napona struje.
- 9) Oštećenja nastala upotrebom slane vode (npr. mašine za pranje veša, pumpe).
- 10) Oštećenje ili kvar nastao kao posledica nepravilne procedure čišćenja alata.
- 11) Kontakt alata sa hemikalijama ili oštećenje usled vlage ili korozije.
- 12) Alati koje je modifikovalo ili otvorilo neovlašćeno osoblje.
- 13) Polomljeni delovi/komponente kao rezultat neodgovarajuće upotrebe.
- 14) Alati koji se koriste za iznajmljivanje.

Garancija pokriva samo besplatnu zamenu komponente koja ima fabričku grešku ili materijalne nedostatke. U slučaju nedostatka rezervnog dela, kompanija zadržava pravo zamene električnog alata drugim odgovarajućim modelom. Nakon isteka garantnog roka, garantni rok električnog alata se ne produžava niti obnavlja. Rezervni delovi ili Električni alati koji su zamenjeni ostaju u posedu naše kompanije. Zamena rezervnog dela, zajedno sa naplatom popravke, pokrivena je garancijom za 1 godinu dobrog rada, koja podleže poštovanju uslova garancije. Zahtevi, osim onih navedenih u ovom obrascu garancije, u vezi sa popravkom električnog alata ili njegovim oštećenjem ne važe. Na ovu garanciju se primenjuju grčki zakoni i odgovarajući propisi.

## ZÁRUKA

SK

Elektrické náradie bolo vyrobené podľa prísnych noriem stanovených našou spoločnosťou, ktoré sú v súlade s príslušnými európskymi normami kvality. Na elektrické náradie našej spoločnosti poskytujeme záruku 24 mesiacov na neprofesionálne použitie a 12 mesiacov na profesionálne použitie. Záruka platí od dátumu zakúpenia výrobku. Dokladom o nároku na záruku je doklad o kúpe náradia (maloobchodný doklad alebo faktúra). Spoločnosť v žiadnom prípade neuhradí príslušné náklady na náhradné diely a príslušné požadované pracovné hodiny, ak nie je predložená kópia dokladu o kúpe. V prípade, že opravu musí vykonať naše servisné oddelenie, náklady na dopravu (tam a späť) znáša v plnej miere odosielateľ (zákazník). Náradie musí byť zaslané na opravu do spoločnosti alebo do autorizovaného servisu vhodným spôsobom a dopravným prostriedkom.

### VÝNIMKY A OBMEDZENIA TÝKAJÚCE SA ZÁRUKY:

- 1) Náhradné diely, ktoré sa prirodzene opotrebojú v dôsledku používania (kefky, káble, spínacie, skľučovadlá atď.).
- 2) Náradie poškodené v dôsledku nedodržania pokynov výrobcu.
- 3) Náradie nedostatočne udržiavané.
- 4) Používanie nevhodných mazív alebo príslušenstva.
- 5) Náradie poskytnuté tretím subjektom bezplatne.
- 6) Poškodenie v dôsledku elektrického pripojenia na iné napätie, ako je uvedené na štítku spotrebiča.
- 7) Pripojenie k neuzemnenému zdroju napájania.
- 8) Zmena aktuálneho napätia.
- 9) Poškodenie v dôsledku používania slanej vody (napr. práčky, čerpadlá).
- 10) Poškodenie alebo porucha vyplývajúca z nesprávneho postupu čistenia nástroja.
- 11) Kontakt nástroja s chemikáliami alebo poškodenie v dôsledku vlhkosti alebo korózie.
- 12) Nástroje, ktoré boli upravené alebo otvorené neoprávneným personálom.
- 13) Poškodené diely/komponenty v dôsledku nevhodného používania.
- 14) Náradie používané na prenájom.

Záruka sa vzťahuje len na bezplatnú výmenu súčiastky, ktorá vykazuje výrobnú vadu alebo poruchu materiálu. V prípade nedostatku konkrétneho náhradného dielu si spoločnosť vyhradzuje právo vymeniť náradie za iný zodpovedajúci model. Po ukončení všetkých záručných postupov sa záručná doba náradia nepredlžuje ani neobnovuje. Na výmenu náhradného dielu s poplatkom za opravu sa vzťahuje 1-ročná záruka na dobrú prevádzku pri dodržaní záručných podmienok. Vymenené náhradné diely alebo náradie zostávajú vo vlastníctve našej spoločnosti. Iné požiadavky, ako sú uvedené v tomto záručnom formulári, týkajúce sa opravy elektrického náradia alebo jeho poškodenia, sa neuplatňujú. Na túto záruku sa vzťahujú grécke zákony a príslušné predpisy.

## ГАРАНЦИЯ

### BG

Електроинструментите са произведени в съответствие със строги стандарти, установени от нашата компания, които са в съответствие със съответните европейски стандарти за качество. Електроинструментите на нашата компания се предоставят с гаранционен срок от 24 месеца за непрофесионална употреба и 12 месеца за професионална употреба. Гаранцията е валидна от датата на закупуване на продукта. Доказателство за правото на гаранция е документът за закупуване на инструмента (касова бележка от магазин или фактура). В никакъв случай компанията не покрива съответните разходи за резервни части и съответните необходими работни часове, ако не бъде представено копие от документа за покупка. В случай че ремонтът трябва да бъде извършен от нашия сервизен отдел, разходите за транспорт (до и от) се поемат изцяло от изпращача (клиента). Инструментите трябва да бъдат изпратени за ремонт в компанията или в оторизиран сервиз по подходящ начин и с подходящо транспортно средство.

#### ОСВОБОЖДАВАНЕ ОТ ГАРАНЦИЯ И ОГРАНИЧЕНИЯ:

- 1) Резервни части, които се изнасят по естествен начин вследствие на използването им (четки, кабели, ключове, патронници и др.).
- 2) Инструменти, повредени в резултат на неспазване на инструкциите на производителя.
- 3) Инструменти, които са лошо поддържани.
- 4) Използване на неподходящи смазочни материали или принадлежности.
- 5) Инструменти, предоставени безплатно на трети лица.
- 6) Повреди вследствие на електрическа връзка с напрежение, различно от посоченото на табелката на уреда.
- 7) Свързване към незаземено електрозахранване.
- 8) Промяна в напрежението на тока.
- 9) Повреда в резултат на използването на солена вода (напр. перални машини, помпи).
- 10) Повреда или неизправност в резултат на неправилна процедура за почистване на инструмента.
- 11) Контакт на инструмента с химикали или повреда в резултат на влага или корозия.
- 12) Инструменти, които са били модифицирани или отворени от неупълномощен персонал.
- 13) Счупени части/компоненти в резултат на неподходяща употреба.
- 14) Инструменти, използвани под наем.

Гаранцията покрива само безплатната подмяна на компонента, който представя производствен дефект или повреда на материала. В случай на липса на конкретна резервна част компанията си запазва правото да замени инструмента с друг съответен модел. След приключване на всички гаранционни процедури гаранционният срок на инструмента не се удължава или подновява. Замяната на резервна част с такса за ремонт се покрива от 1-годишна гаранция за добра експлоатация, при спазване на гаранционните условия. Заменените резервни части или инструменти остават във владение на нашата компания. Изисквания, различни от посочените в този гаранционен формуляр, относно ремонта на електроинструменти или повредите по тях, не се прилагат. Гръцкото законодателство и съответните разпоредби се прилагат към тази гаранция.

## GAARANȚIE

### RO

Uneltele electrice au fost fabricate în conformitate cu standarde stricte, stabilite de compania noastră, care sunt aliniate la standardele de calitate europene respective. Uneltele electrice ale companiei noastre sunt prevăzute cu o perioadă de garanție de 24 de luni pentru utilizare neprofesională și 12 luni pentru utilizare profesională. Garanția este valabilă de la data achiziționării produsului. Dovada dreptului de garanție este documentul de achiziție a sculei (bon de casă sau factură). În niciun caz societatea nu va acoperi costurile relevante ale pieselor de schimb și ale orelor de lucru necesare respective dacă nu este prezentată o copie a documentului de achiziție. În cazul în care reparația trebuie efectuată de către departamentul nostru de service, costul transportului (dus-întors) este suportat în întregime de către expeditor (client). Unelte trebuie trimise pentru reparații la companie sau la un atelier autorizat în mod și cu mijloace de transport adecvate.

#### SCUTIRI ȘI RESTRICȚII DE GAARANȚIE:

- 1) Piese de schimb care se uzează în mod natural ca urmare a utilizării (perii, cabluri, întrerupătoare, mandrine etc.).
- 2) Unelte deteriorate ca urmare a nerespectării instrucțiunilor producătorului.
- 3) Unelte prost întreținute.
- 4) Utilizarea de lubrifianti sau accesorii necorespunzătoare.
- 5) Unelte oferite gratuit unor terțe entități.
- 6) Deteriorări datorate unei conexiuni electrice la o altă tensiune decât cea indicată pe plăcuța aparatului.
- 7) Conectarea la o sursă de alimentare electrică nelegată la pământ.
- 8) Schimbarea tensiunii de curent.
- 9) Deteriorări rezultate din utilizarea apei sărate (de exemplu, mașini de spălat, pompe).
- 10) Deteriorări sau defecțiuni rezultate în urma unei proceduri de curățare necorespunzătoare a aparatului.
- 11) Contactul sculei cu substanțe chimice sau deteriorări ca urmare a umidității sau coroziei.
- 12) Unelte care au fost modificate sau deschise de către personal neautorizat.
- 13) Piese/componente rupte ca urmare a unei utilizări necorespunzătoare.
- 14) Unelte utilizate pentru închiriere.

Garanția acoperă numai înlocuirea gratuită a componentei care prezintă un defect de fabricație sau o defecțiune materială. În cazul lipsei unei piese de schimb specifice, societatea își rezervă dreptul de a înlocui scula cu un alt model corespunzător. După încheierea tuturor procedurilor de garanție, perioada de garanție a sculei nu se prelungește sau se reînnoiește. Înlocuirea unei piese de schimb cu taxă de reparație este acoperită de o garanție de 1 an de bună funcționare, sub rezerva respectării condițiilor de garanție. Piese de schimb sau sculele înlocuite rămân în posesia societății noastre. Nu se aplică cerințe, altele decât cele menționate în acest formular de garanție, privind repararea sculelor electrice sau deteriorarea acestora. Legea greacă și reglementările aferente se aplică acestei garanții.

## ГАРАНЦИЈА

### NMK

Електрични алатки се произведени според строги стандарти, поставени од нашата компанија, кои се усогласени со соодветните европски стандарти за квалитет. Електрични алатки на нашата компанија се обезбедени со гаранција од 24 месеци за непрофесионална употреба и 12 месеци за професионална употреба. Гаранцијата важи од датумот на купување на производот. Доказ за гаранциското право е документот за купување на алатката (малопродажна потврда или фактура). Под никакви околности компанијата нема да ги покрие соодветните трошоци за резервни делови и соодветно потребно работно време, освен ако не се претстави копија од документот за купување. Во случај поправката да мора да биде направена од нашиот сервизен оддел трошоците за превоз (до и од) е целосно задолжена од испраќачот (клиентот). Алатките мора да бидат испратени за поправка на компанијата или на овластена работилница на соодветен начин и транспортни средства.

#### ОСЛОБОДУВАЊА И ОГРАНИЧУВАЊА НА ГАРАНЦИЈАТА:

- 1) Резервни делови кои се носат природно како последица на користење (четки, кабли, прекинувачи, футери итн.).
- 2) Алатки оштетени како резултат на непочитување на инструкциите на производителот.
- 3) Алатките слабо се одржуваат.
- 4) Употреба на неправилно лубриканти или додатоци.
- 5) Алатки дадени на трети ентитети бесплатно.
- 6) Оштетување поради електрично поврзување на напон поинаку од оној што е наведен на плочата на апаратот.
- 7) Поврзување со неземан напон.
- 8) Промена на напонот на струјата.
- 9) Оштетување како резултат на употребата на солена вода (на пример, машини за перење, пумпи).
- 10) Оштетување или нефункционирање како резултат на неправилно чистење на алатката.
- 11) Контакт на алатката со хемикали, или оштетување како резултат на влага или корозија.
- 12) Алатки кои биле модифицирани или отворени од страна на неовластениот персонал.
- 13) Скршени делови/компоненти како резултат на несоодветна употреба.
- 14) Алатки кои се користат за изнајмување.

Гаранцијата покрива само бесплатна замена на компонентата која претставува производствен дефект или материјален неуспех. Во случај на недостаток на одреден резервен дел, компанијата го задржува правото да ја замени алатката со друг соодветен модел. По завршувањето на сите процедури за гаранција, гарантниот период на алатката не се продолжува или обновува. Замената на резервниот дел со наплата за поправка е покриена со 1 година гаранција за добро работење, под услов да се усогласат условите за гаранција. Резервни делови или алатки кои се заменети остануваат во сопственост на нашата компанија. Барањата, освен оние споменати во оваа гаранција, во врска со поправката или оштетувањето на електрични алатки, не важат. Гръцкото право и релативните регулативи важат за оваа гаранција.

## GAARANCIJA

### HUN

Az elektromos szerszámok gyártása a vállalatunk által meghatározott szigorú szabványok szerint történik, amelyek összhangban vannak a vonatkozó európai minőségi szabványokkal. Cégünk elektromos szerszámaira nem professzionális használat esetén 24 hónap, professzionális használat esetén 12 hónap garanciát vállalunk. A garancia a termék megvásárlásának napjától érvényes. A jótállási jog igazolása a szerszám vásárlását igazoló dokumentum (kiskereskedelmi blokk vagy számla). A vállalat semmilyen körülmények között nem fedezi a pótalkatrészek és a megfelelő szükséges munkaórák vonatkozó költségeit, ha nem mutatják be a vásárlási dokumentum másolatát. Amennyiben a javítást szervizünknek kell elvégeznie, a szállítás (oda- és visszaszállítás) költségei teljes egészében a feladót (ügyfelet) terhelik. A szerszámokat javításra a megfelelő módon és szállítóeszközzel kell elküldeni a vállalatához vagy egy erre felhatalmazott műhelybe.

#### GAARANCIÁLIS MENTESSÉGEK ÉS KORLÁTOZÁSOK:

- 1) A használat következtében természetes módon elhasználódó pótalkatrészek (kefék, kábelek, kapcsolók, tokmányok stb.).
- 2) A gyártó utasításainak be nem tartása következtében sérült szerszámok.
- 3) Rosszul karbantartott szerszámok.
- 4) Nem megfelelő kenőanyagok vagy tartozékok használata.
- 5) Harmadik személyeknek ingyenesen átadott szerszámok.
- 6) A készüléktáblán feltüntetettől eltérő feszültségű elektromos csatlakozásból eredő károk.
- 7) Nem földelt áramforráshoz való csatlakoztatás.
- 8) Az áram feszültségének megváltozása.
- 9) Sós víz használatából eredő károk (pl. mosógépek, szivattyúk).
- 10) A készülék nem megfelelő tisztítási eljárásából eredő károsodás vagy meghibásodás.
- 11) A szerszám vegyi anyagokkal való érintkezése, vagy nedvességből vagy korrózióból eredő károsodás.
- 12) Olyan szerszámok, amelyeket illetéktelen személyek módosítottak vagy nyitottak fel.
- 13) A nem rendeltetésszerű használat következtében eltört alkatrészek/komponensek.
- 14) Bérbeadásra használt szerszámok.

A garancia csak a gyártási hibát vagy anyaghibát mutató alkatrész ingyenes cseréjére terjed ki. Egy adott pótalkatrész hiánya esetén a vállalat fenntartja a jogot, hogy a szerszámot egy másik megfelelő modellre cserélje. Az összes garanciális eljárás lezárását követően a szerszám garanciális ideje nem hosszabbítható meg és nem újítható meg. A javítást díjjal terhelt pótalkatrészek cseréjére 1 év jótállás vonatkozik, a jótállási feltételek betartása mellett. A kicserélt pótalkatrészek vagy szerszámok cégünk tulajdonában maradnak. Az elektromos szerszámok javítására vagy sérülésére vonatkozó, a jelen jótállási nyilatkozatban említetteltől eltérő követelmények nem érvényesek. A jelen jótállásra a görög törvények és a vonatkozó előírások vonatkoznak.

**GARANZIJA****MLT**

L-ghodod tal-enerġija ġew manifatturati skont standards stretti, stabbiliti mill-kumpanija tagħna, li huma allinjati mal-istandards ta' kwalità Ewropej rispettivi. L-ghodod tal-enerġija tal-kumpanija tagħna huma pprovduti b'perjodu ta' 'garanzija ta' 24 xahar għal użu mhux professjonali u 12-il xahar għal użu professjonali. Il-garanzija hija valida mid-data tax-xiri tal-prodott. Prova tad-dritt tal-garanzija hija d-dokument tax-xiri tal-ghodda (irċevuta jew fattura bl-imnut). Taht l-ebda ċirkostanza l-kumpanija m'għandha tkopri l-ispiża rilevanti tal-ispare parts u s-siġġat tax-xogħol rispettivi meħtieġa sakemm ma tiġix ipprezentata kopja tad-dokument tax-xiri. F'każ li t-tiswija trid issir mid-dipartiment tas-servizz tagħna, l-ispiża tat-trasport (lejn u minn) tiġi kollha kemm hi mill-mittent (klijent). L-ghodda għandha tintbagħat għat-tiswija lill-kumpanija jew lill-hanut tax-xogħol awtorizzat bil-mod u l-mezzi tat-trasport xierqa.

**EŻENZIONIJET U RESTRIZZIONIJET TA' GARANZIJA:**

- 1) Spare parts li jilbsu b'mod naturali bħala konsegwenza tal-użu (xkupilji, kejbils, swiċċijiet, ċokkijiet eċċ.).
- 2) Ghodod bil-ħsara bħala riżultat ta' nuqqas ta' konformità mal-istruzzjonijiet tal-manifattur.
- 3) Ghodod miżmuma hażin.
- 4) Użu ta' lubrikanti jew aċċessorji mhux xierqa.
- 5) Ghodod mogħtija lil entitajiet terzi mingħajr ħlas.
- 6) Danni dovuti għal konnessjoni elettrika b'vultaġġ differenti minn dak indikat fuq il-pjanċa tal-apparat.
- 7) Konnessjoni ma' provvista ta' enerġija mhux ertjata.
- 8) Bidla fil-vultaġġ kurrenti.
- 9) Ħsara li tirriżulta mill-użu ta' ilma melaħ (eż., magni tal-ħasil tal-hwejjeġ, pompi).
- 10) Ħsara jew ħsara li tirriżulta minn proċedura ta' tindif mhux xierqa tal-ghodda.
- 11) Kuntatt ta' l-ghodda ma' kimiċi, jew ħsara bħala riżultat ta' umdiċa jew korrużjoni.
- 12) Ghodod li ġew modifikati jew miftuħa minn personal mhux awtorizzati.
- 13) Partijiet/komponenti miksura bħala riżultat ta' użu mhux xierqa.
- 14) Ghodod użati għall-kera.

Il-garanzija tkopri biss is-sostituzzjoni mingħajr ħlas tal-komponent li jipprezenta difett fil-manifattura jew ħsara materjali. F'każ ta' nuqqas ta' spare part speċifika, il-kumpanija tirriżerva d-dritt li tissostitwixxi l-ghodda b'modell korrispondenti ieħor. Wara li jkun għew konkluzi l-proċeduri kollha ta' garanzija, il-perjodu ta' garanzija tal-ghodda ma għandux jiġi estżi jew imgedded. Is-sostituzzjoni ta' spare part bil-ħlas tat-tiswija hija koperta minn garanzija ta' sena ta' operazzjoni tajba, soġġett għall-konformità mat-termini tal-garanzija. L-ispare parts jew għodod li jiġu sostitwiti jibqgħu fil-pussess tal-kumpanija tagħna. Rekwiżiti, minbarra dawk imsemmija f'din il-formola ta' garanzija, rigward it-tiswija ta' għodod tal-enerġija jew ħsara tagħhom, ma japplikawx. Il-liġi Griega u r-regolamenti relattivi japplikaw għal din il-garanzija.

**GARANTÍA****ES**

Las herramientas eléctricas han sido fabricadas de acuerdo con estrictas normas, establecidas por nuestra empresa, que están alineadas con las respectivas normas de calidad europeas. Las herramientas eléctricas de nuestra empresa tienen un período de garantía de 24 meses para uso no profesional y de 12 meses para uso profesional. La garantía es válida a partir de la fecha de compra del producto. La prueba del derecho de garantía es el documento de compra de la herramienta (ticket de compra o factura). La empresa no se hará cargo en ningún caso del coste de las piezas de recambio y de las respectivas horas de trabajo necesarias si no se presenta una copia del documento de compra. En caso de que la reparación tenga que ser realizada por nuestro departamento de servicio, el coste del transporte (ida y vuelta) correrá íntegramente a cargo del remitente (cliente). Las herramientas deberán ser enviadas para su reparación a la empresa o a un taller autorizado en la forma y medio de transporte adecuados.

**EXENCIONES Y RESTRICCIONES DE LA GARANTÍA:**

- 1) Piezas de recambio que se desgasten de forma natural como consecuencia de su uso (escobillas, cables, interruptores, mandriles, etc.).
- 2) Herramientas dañadas como consecuencia del incumplimiento de las instrucciones del fabricante.
- 3) Herramientas mal mantenidas.
- 4) Utilización de lubricantes o accesorios inadecuados.
- 5) Herramientas cedidas gratuitamente a terceros.
- 6) Daños debidos a una conexión eléctrica a una tensión distinta de la indicada en la placa del aparato.
- 7) Conexión a una fuente de alimentación no puesta a tierra.
- 8) Cambio de la tensión de corriente.
- 9) Daños debidos al uso de agua salada (por ejemplo, lavadoras, bombas).
- 10) Daños o mal funcionamiento resultantes de un procedimiento de limpieza inadecuado de la herramienta.
- 11) Contacto de la herramienta con productos químicos, o daños como consecuencia de la humedad o la corrosión.
- 12) Herramientas que hayan sido modificadas o abiertas por personal no autorizado.
- 13) Piezas/componentes rotos como consecuencia de un uso inadecuado.
- 14) Herramientas utilizadas en alquiler.

La garantía cubre únicamente la sustitución gratuita del componente que presente un defecto de fabricación o fallo de material. En caso de falta de un repuesto específico, la empresa se reserva el derecho de sustituir la herramienta por otro modelo correspondiente. Una vez concluidos todos los procedimientos de garantía, el periodo de garantía de la herramienta no se ampliará ni renovará. La sustitución de una pieza de recambio con cargo de reparación está cubierta por una garantía de 1 año de buen funcionamiento, siempre que se cumplan las condiciones de la garantía. Las piezas de recambio o herramientas sustituidas permanecen en posesión de nuestra empresa. No se aplican otros requisitos, distintos de los mencionados en este formulario de garantía, en relación con la reparación de herramientas eléctricas o sus daños. La ley griega y las normativas relativas se aplican a esta garantía.

**GARANCIJE****HR**

Električni alati proizvedeni su prema strogim standardima, koje je postavila naša tvrtka i usklađeni su s odgovarajućim europskim standardima kvalitete. Električni alati naše tvrtke dolaze s jamstvom od 24 mjeseca za neprofesionalnu uporabu i 12 mjeseci za profesionalnu uporabu. Jamstvo vrijedi od dana kupnje proizvoda. Dokaz o jamstvenom pravu je dokument o nabavi alata (potvrda o prodaji ili faktura). Tvrtka ni pod kojim uvjetima neće pokriti troškove rezervnih dijelova i potrebnih radnih sati ako kopija dokumenta o nabavi nije predočena. Ako popravak treba obaviti naša postprodajna služba, troškovi prijevoza (povratno putovanje) u potpunosti su odgovornost pošiljatelja (kupca). Alati se moraju poslati na popravak tvrtki ili ovlaštenoj radionici na odgovarajući način i odgovarajućim prijevoznim sredstvima.

**IZUZEĆA I OGRANIČENJA JAMSTVA:**

- 1) Rezervni dijelovi koji se prirodno istroše nakon uporabe (metla, kabeli, prekidači, stezne glave itd.).
- 2) Alati oštećeni kao rezultat nepoštivanja uputa proizvođača.
- 3) Loše održavani alati.
- 4) Upotreba nepravilnih maziva ili pribora.
- 5) Alati koji se besplatno daju trećim stranama.
- 6) Oštećenja zbog nepravilnog električnog priključka ili napona različitog od onog navedenog na pločici uređaja.
- 7) Priključak na nezemaljsko napajanje.
- 8) Neprihvatljiva fluktuacija napona.
- 9) Oštećenja nastala uporabom slane vode (npr. perilice rublja, pumpe).
- 10) Oštećenja ili kvarovi koji su posljedica nepravilnog postupka čišćenja uređaja.
- 11) Kontakt alata s kemikalijama ili oštećenja nastala vlagom ili korozijom.
- 12) Alati koje je modificiralo ili otvorilo neovlašteno osoblje.
- 13) Slomljeni dijelovi/komponente kao rezultat neprikladne uporabe.
- 14) Alati koji se koriste za iznajmljivanje.

Jamstvo pokriva samo besplatnu zamjenu komponente koja ima proizvodni nedostatak ili kvar hardvera. U slučaju da nedostaje određeni rezervni dio, tvrtka zadržava pravo zamijeniti alat drugim odgovarajućim modelom. Nakon završetka svih jamstvenih postupaka, jamstveni rok alata neće se produžiti ili obnoviti. Zamjena rezervnog dijela, kao i troškovi popravka, pokriveni su jednogodišnjim jamstvom na dobro funkcioniranje, uz poštivanje jamstvenih uvjeta. Rezervni dijelovi ili zamijenjeni alati ostaju u posjedu naše tvrtke. Zahtjevi, osim onih navedenih u ovom jamstvenom obrascu, koji se odnose na popravak električnih alata ili njihovo oštećenje, ne primjenjuju se. Grčko pravo i njegovi propisi primjenjuju se na ovo jamstvo.

**GWARANCJA****PL**

Elektronarzędzia zostały wyprodukowane zgodnie z rygorystycznymi normami ustalonymi przez naszą firmę, które są zgodne z odpowiednimi europejskimi normami jakości. Elektronarzędzia naszej firmy są objęte 24-miesięcznym okresem gwarancyjnym dla użytku nieprofesjonalnego i 12-miesięcznym dla użytku profesjonalnego. Gwarancja jest ważna od daty zakupu produktu. Dowodem prawa do gwarancji jest dokument zakupu narzędzia (paragon lub faktura). W żadnym wypadku firma nie pokryje odpowiednich kosztów części zamiennych i wymaganych godzin pracy, jeśli nie zostanie przedstawiona kopia dokumentu zakupu. W przypadku, gdy naprawa musi zostać wykonana przez nasz dział serwisowy, koszt transportu (do i z) jest w całości ponoszony przez nadawcę (klienta). Narzędzia muszą zostać wysłane do naprawy do firmy lub autoryzowanego warsztatu w odpowiedni sposób i środkami transportu.

**WYŁĄCZENIA I OGRANICZENIA GWARANCJI:**

- 1) Części zamienne, które zużywają się w sposób naturalny w wyniku użytkowania (szczotki, kable, przelączniki, uchwyty itp.)
- 2) Narzędzia uszkodzone w wyniku nieprzestrzegania instrukcji producenta.
- 3) Narzędzia źle konserwowane.
- 4) Używanie niewłaściwych smarów lub akcesoriów.
- 5) Narzędzia przekazane nieodpłatnie osobom trzecim.
- 6) Uszkodzenia spowodowane podłączeniem elektrycznym o napięciu innym niż wskazane na tabliczce znamionowej urządzenia.
- 7) Podłączenie do nieuziemionego źródła zasilania.
- 8) Zmiana napięcia prądu.
- 9) Uszkodzenia wynikające z używania słonej wody (np. pralki, pompy).
- 10) Uszkodzenia lub nieprawidłowe działanie wynikające z niewłaściwego czyszczenia urządzenia.
- 11) Kontakt narzędzia z chemikaliami lub uszkodzenie w wyniku wilgoci lub korozji.
- 12) Narzędzia, które zostały zmodyfikowane lub otwarte przez nieupoważniony personel.
- 13) Uszkodzone części/elementy w wyniku niewłaściwego użytkowania.
- 14) Narzędzia używane do wynajmu.

Gwarancja obejmuje wyłącznie bezpłatną wymianę komponentu, który wykazuje wadę produkcyjną lub awarię materiałową. W przypadku braku określonej części zamiennej firma zastrzega sobie prawo do wymiany narzędzia na inny odpowiedni model. Po zakończeniu wszystkich procedur gwarancyjnych okres gwarancji na narzędzie nie zostanie przedłużony ani odnowiony. Wymiana części zamiennej za opłatą za naprawę jest objęta roczną gwarancją dobrego działania, pod warunkiem przestrzegania warunków gwarancji. Wymienione części zamienne lub narzędzia pozostają w posiadaniu naszej firmy. Wymagania inne niż wymienione w niniejszym formularzu gwarancyjnym, dotyczące naprawy lub uszkodzenia elektronarzędzi, nie mają zastosowania. Do niniejszej gwarancji mają zastosowanie przepisy prawa greckiego i przepisy pokrewne.

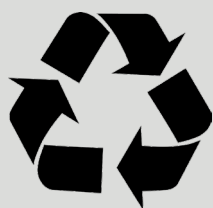

The instructions manual is also available in digital format on our website  
[www.nikolaoutools.com](http://www.nikolaoutools.com). Find it by entering the product code in the Search "Q" field.

Μπορείτε να βρείτε τις οδηγίες χρήσης και σε ηλεκτρονική μορφή μέσω της ιστοσελίδας μας  
[www.nikolaoutools.com](http://www.nikolaoutools.com). Αναζητήστε τις με τον κωδικό προϊόντος στο πεδίο Αναζήτηση "Q".