

# BORMANN®

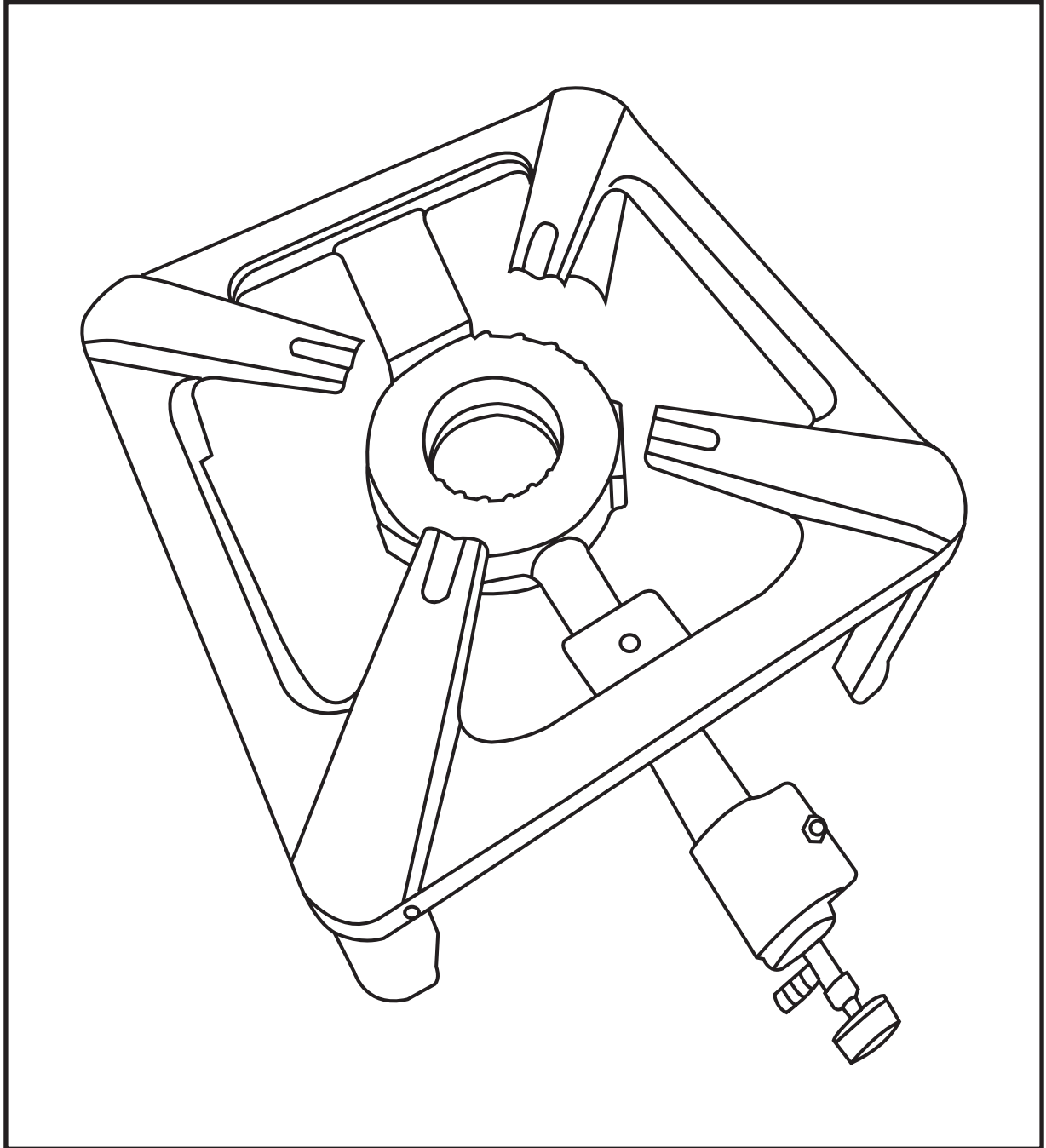

## BLG7500

022312

EN IT  
EL BG  
RO HR  
HU



[WWW.NIKOLAOUTOOLS.COM](http://WWW.NIKOLAOUTOOLS.COM)

SCAN ME



## SAFETY INSTRUCTIONS

- Do not use a gas other than the type specified on the attached label.
- The appliance should only be used for cooking. To avoid accidents, do not dry towels, clothes and do not use them to cover the fireplace.
- Avoid covering the flame with dishes or placing flammable materials such as papers or clothes around the unit.
- Use it in a well ventilated room, but without air flow.
- Do not use vinyl rubber tubes. It is likely to soften with heat. Only use the special hose recommended for this application.
- Never use a damaged pipe because it may be cracked and not have the required elasticity at its ends. Such a piping may cause gas leakage.
- Ensure that the rubber tubing does not come into contact with any of the surfaces of the hearth and is not below it.
- When using, do not leave your home or sleep, make sure you turn off the ignition switch (if available) and the gas supply valve after use. When it comes to leaving home or falling asleep, make sure the switches are closed.
- If abnormal combustion occurs during use, close the supply valve and check the device with the help of the table of possible problems and solutions.
- Avoid touching the burner grill, tray, etc. immediately after use or during use.
- If a gas leak is detected, close the gas supply valve, open all windows, and call your dealer to help with this problem and avoid the dangers involved, avoid switching on or off the electric switch or ignition due to the use of a lighter in any other equipment that could cause the ignition of the gas.
- If the hearth is used with a poor quality or a regulator that has operating problems, there may be an uneven - unstable gas pressure in the hob, causing incomplete combustion or other problems. Use a suitable gas regulator recommended by your supplier.
- If you suspect the unit is defective, do not use it and call your supplier.
- Check the connections using soapy water. Do not use a flame to check for leaks in the connections.

**Warning: Never use the appliance without a steady gas regulator (30 mbar).**

**Warning: This device should only be used in an open space, with natural ventilation, so that the wind could quickly disperse any and all gas leaks.**

**Warning: Carbon monoxide intoxication risk. This device produces carbon monoxide, which is an odorless gas.**

**Using this device in enclosed facilities such as trailers cars or rooms employs a high risk of DEATH.**

## TECHNICAL DATA

**Power:** 7.5 kW

**Dimensions:** 40x40 cm

\* The manufacturer reserves the right to make minor changes to product design and technical specifications without prior notice unless these changes significantly affect the performance and safety of the products. The parts described / illustrated in the pages of the manual that you hold in your hands may also concern other models of the manufacturer's product line with similar features and may not be included in the product you just acquired.

\* To ensure the safety and reliability of the product and the warranty validity, all repair, inspection, repair or replacement work, including maintenance and special adjustments, must only be carried out by technicians of the authorized service department of the manufacturer.

\* Always use the product with the supplied equipment. Operation of the product with non-provided equipment may cause malfunctions or even serious injury or death. The manufacturer and the importer shall not be liable for injuries and damages resulting from the use of non-conforming equipment.

## ISTRUZIONI DI SICUREZZA

- Non utilizzare un gas diverso da quello specificato sull'etichetta allegata.
- L'apparecchio deve essere utilizzato solo per cucinare. Per evitare incidenti, non asciugare asciugamani, vestiti e non usarli per coprire il camino.
- Evitare di coprire la fiamma con stoviglie o di collocare intorno all'apparecchio materiali infiammabili come carte o vestiti.
- Utilizzatelo in una stanza ben ventilata, ma senza flusso d'aria.
- Non utilizzare tubi in gomma vinilica. È probabile che si ammorbidiscano con il calore. Utilizzare solo il tubo speciale raccomandato per questa applicazione.
- Non utilizzare mai un tubo danneggiato perché potrebbe essere incrinato e non avere la necessaria elasticità alle estremità. Una tubazione di questo tipo può causare perdita di gas.
- Assicurarsi che il tubo di gomma non entri in contatto con le superfici del focolare e non si trovi al di sotto di esse.
- Durante l'uso, non uscire di casa o dormire, assicurarsi di spegnere l'interruttore di accensione (se presente) e la valvola di alimentazione del gas dopo l'uso. Quando si esce di casa o ci si addormenta, assicurarsi che gli interruttori siano chiusi.
- Se durante l'uso si verificano combustioni anomale, chiudere la valvola di alimentazione e controllare l'apparecchio con l'aiuto della tabella dei possibili problemi e delle soluzioni.
- Evitare di toccare la griglia del bruciatore, il vassoio, ecc. subito dopo l'uso o durante l'uso.
- Se viene rilevata una fuga di gas, chiudere la valvola di alimentazione del gas, aprire tutte le finestre e chiamare il rivenditore per risolvere il problema ed evitare i pericoli connessi, evitare di accendere o spegnere l'interruttore elettrico o l'accensione a causa dell'uso di un accendino in qualsiasi altra apparecchiatura che potrebbe causare l'accensione del gas.
- Se il focolare viene utilizzato con un regolatore di scarsa qualità o con un regolatore che presenta problemi di funzionamento, è possibile che la pressione del gas nel piano di cottura sia irregolare e instabile, causando una combustione incompleta o altri problemi. Utilizzare un regolatore di gas adatto, raccomandato dal fornitore.
- Se si sospetta che l'unità sia difettosa, non utilizzarla e rivolgersi al proprio fornitore.
- Controllare i collegamenti con acqua saponata. Non utilizzare una fiamma per verificare la presenza di perdite nei collegamenti.

**Attenzione: Non utilizzare mai l'apparecchio senza un regolatore di gas stabile (30 mbar).**

**Attenzione: Questo dispositivo deve essere utilizzato solo in uno spazio aperto, con ventilazione naturale, in modo che il vento possa disperdere rapidamente eventuali fughe di gas.**

**Attenzione: Rischio di intossicazione da monossido di carbonio. Questo dispositivo produce monossido di carbonio, un gas inodore. L'utilizzo di questo dispositivo in strutture chiuse, come rimorchi o stanze, comporta un elevato rischio di MORTE.**

## DATI TECNICI

**Potenza:** 7,5 kW

**Dimensioni:** 40x40 cm

\* Il produttore si riserva il diritto di apportare modifiche minori al design e alle specifiche tecniche del prodotto senza preavviso, a meno che tali modifiche non influiscano significativamente sulle prestazioni e sulla sicurezza dei prodotti. Le parti descritte/illustrate nelle pagine del manuale che avete tra le mani possono riguardare anche altri modelli della linea di prodotti del produttore con caratteristiche simili e potrebbero non essere incluse nel prodotto appena acquistato.

\* Per garantire la sicurezza e l'affidabilità del prodotto e la validità della garanzia, tutti gli interventi di riparazione, ispezione, riparazione o sostituzione, compresa la manutenzione e le regolazioni speciali, devono essere eseguiti esclusivamente da tecnici del servizio di assistenza autorizzato dal produttore.

\* Utilizzare sempre il prodotto con l'attrezzatura fornita. L'utilizzo del prodotto con apparecchiature non in dotazione può causare malfunzionamenti o addirittura lesioni gravi o morte. Il produttore e l'importatore non sono responsabili per lesioni e danni derivanti dall'uso di apparecchiature non conformi.

## ΟΔΗΓΙΕΣ ΑΣΦΑΛΟΥΣ ΧΡΗΣΗΣ

- Μην χρησιμοποιείτε αέριο διαφορετικό από τον τύπο που καθορίζεται στην επισυναπτόμενη ετικέτα.
- Η συσκευή πρέπει να χρησιμοποιείται μόνο για μαγείρεμα. Για να αποφύγετε τυχόν ατυχήματα, μην στεγνώνετε τις πετσέτες, τα ρούχα και μην τα χρησιμοποιείτε για να καλύπτετε την εστία.
- Αποφύγετε να καλύπτετε τη φλόγα με πιάτα ή να τοποθετήσετε γύρω από τη μονάδα εύφλεκτα υλικά όπως χαρτιά ή ρούχα.
- Χρησιμοποιήστε το σε ένα καλά αεριζόμενο δωμάτιο, αλλά χωρίς να υπάρχει ρεύμα αέρος.
- Μην χρησιμοποιείτε σωλήνες-λάστιχα βινυλίου. Είναι πιθανό να μαλακώσουν λόγω της θερμότητας. Χρησιμοποιείτε μόνο το ειδικό λάστιχο που συνίσταται για την συγκεκριμένη εφαρμογή.
- Μην χρησιμοποιείτε ποτέ κάποιο σωλήνα που είναι φθαρμένος, γιατί μπορεί να είναι ραγισμένος και να μην έχει την απαιτούμενη ελαστικότητα στα άκρα του. Μια τέτοια σωλήνωση μπορεί να προκαλέσει διαρροή αερίου.
- Βεβαιωθείτε ότι η λαστιχένια σωλήνωση δεν έρχεται σε επαφή με κάποια από τις επιφάνειες της εστίας και δεν βρίσκεται κάτω από αυτήν.
- Κατά τη χρήση, μην φύγετε από το σπίτι σας ή μην κοιμηθείτε, βεβαιωθείτε ότι έχετε κλείσει το διακόπτη ανάφλεξης (εάν διατίθεται) και την βάνα της παροχής αερίου μετά τη χρήση. Όταν πρόκειται να φύγετε από το σπίτι ή να κοιμηθείτε, βεβαιωθείτε ότι οι διακόπτες είναι κλειστοί.
- Αν παρατηρηθεί μη φυσιολογική καύση κατά τη χρήση, κλείστε την βάνα της παροχής και ελέγξτε τη συσκευή με την βοήθεια του πίνακα πιθανών προβλημάτων και επίλυσής των.
- Αποφύγετε να ακουμπάτε την σχάρα του καυστήρα, το δίσκο κ.λπ. αμέσως μετά τη χρήση ή κατά τη χρήση.
- Σε περίπτωση που εντοπιστεί διαρροή αερίου, κλείστε την βάνα της παροχής αερίου, ανοίξτε όλα τα παράθυρα και καλέστε τον αντιπρόσωπό σας για σας βοηθήσει με το πρόβλημα αυτό και να αποφύγετε τους κινδύνους που προκύπτουν, την αποφυγή της ενεργοποίησης ή απενεργοποίησης του ηλεκτρικού διακόπτη ή της ανάφλεξης λόγω χρήσης αναπτήρα σε οποιοδήποτε άλλο εξοπλισμό που θα μπορούσε να προκαλέσει ανάφλεξη του αερίου.
- Αν η εστία χρησιμοποιείται με έναν κακής ποιότητας ή ρυθμιστή που παρουσιάζει προβλήματα λειτουργίας, υπάρχει περίπτωση να παρέχεται ακανόνιστη-ασταθής πίεση αερίου στην εστία, προκαλώντας έτσι ατελή καύση ή άλλα προβλήματα.
- Χρησιμοποιήστε έναν κατάλληλο ρυθμιστή αερίου ο οποίος προτείνεται από τον προμηθευτή σας.
- Αν υποψιάζεστε ότι η μονάδα είναι ελαττωματική. Μην την χρησιμοποιήσετε, αλλά καλέστε τον προμηθευτή σας.
- Ελέγξτε τις συνδέσεις χρησιμοποιώντας σαπουνόνερο. Μην χρησιμοποιήσετε φλόγα για να ελέγξετε αν υπάρχει διαρροή στις συνδέσεις.

**Προσοχή: Μην χρησιμοποιείτε ποτέ την συσκευή χωρίς σταθερό ρυθμιστή υγραερίου (30 mbar).**

**Προσοχή: Η συσκευή αυτή πρέπει να χρησιμοποιείται μόνο σε ανοιχτό χώρο, με φυσικό αερισμό, έτσι ώστε να απομακρύνονται όλα τα αέρια μέσω του αέρα.**

**Προσοχή: Κίνδυνος δηλητηρίασης από μονοξείδιο του άνθρακα.**

**Αυτή η συσκευή παράγει μονοξείδιο του άνθρακα, το οποίο είναι άοσμο αέριο. Η χρήση αυτής της συσκευής σε κλειστές εγκαταστάσεις όπως τροχόσπιτα ή δωμάτια δημιουργεί υψηλό κίνδυνο, μπορεί να προκαλέσει ακόμη και θάνατο.**

## ΤΕΧΝΙΚΕΣ ΠΡΟΔΙΑΓΡΑΦΕΣ

**Ισχύς:** 7,5 kW

**Διαστάσεις:** 40x40 cm

\* Ο κατασκευαστής διατηρεί το δικαίωμα να πραγματοποιήσει δευτερεύουσες αλλαγές στο σχεδιασμό του προϊόντος και στα τεχνικά χαρακτηριστικά χωρίς προηγούμενη ειδοποίηση, εκτός εάν οι αλλαγές αυτές επηρεάζουν σημαντικά την απόδοση και λειτουργία ασφάλειας των προϊόντων. Τα εξαρτήματα που περιγράφονται / απεικονίζονται στις σελίδες του εγχειριδίου που κρατάτε στα χέρια σας ενδέχεται να αφορούν και σε άλλα μοντέλα της σειράς προϊόντων του κατασκευαστή, με παρόμοια χαρακτηριστικά, και ενδέχεται να μην περιλαμβάνονται στο προϊόν που μόλις αποκτήσατε.

\* Για να διασφαλιστεί η ασφάλεια και η αξιοπιστία του προϊόντος καθώς και η ισχύς της εγγύησης όλες οι εργασίες επιδιόρθωσης, ελέγχου, επισκευής ή αντικατάστασης συμπεριλαμβανομένης της συντήρησης και των ειδικών ρυθμίσεων, πρέπει να εκτελούνται μόνο από τεχνικούς του εξουσιοδοτημένου τμήματος Service του κατασκευαστή.

\* Χρησιμοποιείτε πάντα το προϊόν με τον παρεχόμενο εξοπλισμό. Η λειτουργία του προϊόντος με μη-προβλεπόμενο εξοπλισμό ενδέχεται να προκαλέσει βλάβη ή ακόμα και σοβαρό τραυματισμό ή θάνατο. Ο κατασκευαστής και ο εισαγωγέας ουδεμία ευθύνη φέρει για τραυματισμούς και βλάβες που προκύπτουν από την χρήση μη προβλεπόμενου εξοπλισμού.

## ИНСТРУКЦИИ ЗА БЕЗОПАСНОСТ

- Не използвайте газ, различен от типа, посочен на приложения етикет.
- Уредът трябва да се използва само за готвене. За да избегнете инциденти, не сушете кърпи, дрехи и не ги използвайте за покриване на камината.
- Избягвайте да покривате пламъка с чинии или да поставяте запалими материали като хартия или дрехи около уреда.
- Използвайте го в добре проветрено помещение, но без въздушен поток.
- Не използвайте тръби от винилов каучук. Вероятно е да се размекнат при нагряване. Използвайте само специалния маркуч, препоръчан за това приложение.
- Никога не използвайте повредена тръба, тъй като тя може да е напукана и да няма необходимата еластичност в краищата си. Такава тръба може да причини изтичане на газ.
- Уверете се, че гумената тръба не влиза в контакт с някоя от повърхностите на огнището и не е под него.
- Когато използвате, не напускайте дома си и не спете, уверете се, че сте изключили ключа за запалване (ако има такъв) и вентила за подаване на газ след употреба. Когато се налага да напуснете дома си или да заспите, уверете се, че превключвателите са затворени.
- Ако по време на работа възникне необичайно горене, затворете захранващия вентил и проверете устройството с помощта на таблицата с възможни проблеми и решения.
- Не докосвайте решетката на горелката, тавата и т.н. непосредствено след употреба или по време на употреба.
- Ако се установи изтичане на газ, затворете клапана за подаване на газ, отворете всички прозорци и се обадете на вашия дилър, за да ви помогне да се справите с този проблем и да избегнете свързаните с него опасности, избягвайте да включвате или изключвате електрическия ключ или запалването поради използването на запалка в друго оборудване, което може да доведе до запалване на газа.
- Ако огнището се използва с некачествен регулатор или регулатор с проблеми в работата, може да има неравномерно - нестабилно налягане на газа в котлона, което да доведе до непълно изгаряне или други проблеми. Използвайте подходящ газов регулатор, препоръчан от вашия доставчик.
- Ако подозирате, че устройството е дефектно, не го използвайте и се обадете на доставчика си.
- Проверете връзките, като използвате сапунена вода. Не използвайте пламък, за да проверявате за течове във връзките.

**Предупреждение: Никога не използвайте уреда без стабилен газов регулатор (30 mbar).**

**Предупреждение: Това устройство трябва да се използва само в открито пространство с естествена вентилация, така че вятърът да може бързо да разпръсне всички изтичания на газ.**

**Предупреждение: Опасност от интоксикация с въглероден оксид. Това устройство произвежда въглероден оксид, който е газ без мирис.**

**Използването на това устройство в затворени помещения, като например ремаркета на автомобили или стаи, крие висок риск от СМЪРТ.**

## ТЕХНИЧЕСКИ ДАННИ

**Мощност:** 7,5 kW

**Размери:** 40x40 cm

\* Производителят си запазва правото да прави незначителни промени в дизайна и техническите спецификации на продуктите без предварително уведомление, освен ако тези промени не засягат значително работата и безопасността на продуктите. Частите, описани/илюстрирани на страниците на ръководството, което държите в ръцете си, може да се отнасят и за други модели от продуктова линия на производителя с подобни характеристики и може да не са включени в току-що придобития от вас продукт.

\* За да се гарантира безопасността и надеждността на продукта и валидността на гаранцията, всички работи по ремонт, проверка или замяна, включително поддръжка и специални настройки, трябва да се извършват само от техници от оторизирания сервизен отдел на производителя.

\* Винаги използвайте продукта с доставеното оборудване. Използването на продукта с оборудване, което не е предоставено, може да доведе до неизправности или дори до сериозни наранявания или смърт. Производителят и вносителят не носят отговорност за наранявания и щети, произтичащи от използването на несъответстващо на изискванията оборудване.

## INSTRUCȚIUNI DE SIGURANȚĂ

- Nu utilizați un alt gaz decât cel specificat pe eticheta atașată.
- Aparatul trebuie utilizat numai pentru gătit. Pentru a evita accidentele, nu uscați prosoapele, hainele și nu le folosiți pentru a acoperi șemineul.
- Evitați să acoperiți flacăra cu vase sau să plasați materiale inflamabile, cum ar fi hârtii sau haine, în jurul aparatului.
- Folosiți-l într-o încăpere bine ventilată, dar fără flux de aer.
- Nu utilizați tuburi din cauciuc de vinil. Este posibil ca acesta să se înmoaie la căldură. Utilizați numai furtunul special recomandat pentru această aplicație.
- Nu folosiți niciodată o țevă deteriorată, deoarece aceasta poate fi fisurată și nu are elasticitatea necesară la capete. O astfel de țevă poate provoca scurgeri de gaze.
- Asigurați-vă că tubulatura de cauciuc nu intră în contact cu niciuna dintre suprafețele focarului și nu se află sub acesta.
- Atunci când îl utilizați, nu părăsiți locuința și nu dormiți, asigurați-vă că ați închis întrerupătorul de aprindere (dacă este disponibil) și robinetul de alimentare cu gaz după utilizare. Când este vorba de a părăsi locuința sau de a adormi, asigurați-vă că întrerupătoarele sunt închise.
- În cazul în care se produce o combustie anormală în timpul utilizării, închideți robinetul de alimentare și verificați aparatul cu ajutorul tabelului cu posibile probleme și soluții.
- Evitați să atingeți grătarul arzătorului, tava etc. imediat după utilizare sau în timpul utilizării.
- În cazul în care se detectează o scurgere de gaz, închideți robinetul de alimentare cu gaz, deschideți toate ferestrele și sunați dealerul pentru a vă ajuta să rezolvați această problemă și să evitați pericolele implicate, evitați să porniți sau să opriți întrerupătorul electric sau aprinderea datorită utilizării unei brichete în orice alt echipament care ar putea provoca aprinderea gazului.
- În cazul în care plita este utilizată cu un regulator de proastă calitate sau cu un regulator care are probleme de funcționare, este posibil să existe o presiune inegală - instabilă a gazului în plita de gătit, ceea ce ar putea cauza o ardere incompletă sau alte probleme. Utilizați un regulator de gaz adecvat recomandat de furnizor.
- Dacă bănuieți că unitatea este defectă, nu o utilizați și sunați furnizorul dumneavoastră.
- Verificați conexiunile folosind apă cu săpun. Nu folosiți o flăcără pentru a verifica dacă există scurgeri la conexiuni.

**Avertisment: Nu utilizați niciodată aparatul fără un regulator de gaz stabil (30 mbar).**

**Avertisment: Acest dispozitiv trebuie utilizat numai într-un spațiu deschis, cu ventilație naturală, astfel încât vântul să poată dispersa rapid toate scurgerile de gaz.**

**Avertisment: Risc de intoxicație cu monoxid de carbon. Acest dispozitiv produce monoxid de carbon, care este un gaz inodor. Folosirea acestui dispozitiv în spații închise, cum ar fi remorci de mașini sau camere, angajează un risc ridicat de MOARTE.**

## DATE TEHNICE

**Putere:** 7,5 kW

**Dimensiuni:** 40x40 cm

\* Producătorul își rezervă dreptul de a aduce modificări minore la designul produsului și la specificațiile tehnice fără notificare prealabilă, cu excepția cazului în care aceste modificări afectează în mod semnificativ performanța și siguranța produselor. Piesele descrise / ilustrate în paginile manualului pe care îl țineți în mâini pot viza și alte modele din linia de produse ale producătorului cu caracteristici similare și pot să nu fie incluse în produsul pe care tocmai l-ați achiziționat.

\* Pentru a asigura siguranța și fiabilitatea produsului, precum și valabilitatea garanției, toate lucrările de inspecție, reparare sau înlocuire, inclusiv întreținerea și reglajele speciale, trebuie efectuate numai de către tehnicienii departamentului de service autorizat al producătorului.

\* Utilizați întotdeauna produsul cu echipamentul furnizat. Funcționarea produsului cu echipamente care nu sunt furnizate poate cauza defecțiuni sau chiar vătămări grave sau chiar moartea. Producătorul și importatorul nu sunt răspunzători pentru vătămările și daunele rezultate din utilizarea unui echipament neconform.

## SIGURNOSNE UPUTE

- Ne koristite plin koji nije tip naveden na priloženoj naljepnici.
- Uređaj se smije koristiti samo za kuhanje. Da biste izbjegli nesreće, nemojte sušiti ručnike, odjeću i nemojte ih koristiti za pokrivanje kamina.
- Izbjegavajte prekrivanje plamena posuđem ili postavljanje zapaljivih materijala poput papira ili odjeće oko uređaja.
- Koristite ga u dobro prozračenoj prostoriji, ali bez protoka zraka.
- Ne koristite vinilne gumene cijevi. Vjerojatno će omekšati toplinom. Koristite samo posebno crijevo preporučeno za ovu primjenu.
- Nikada ne koristite oštećenu cijev jer može biti napuknuta i nema potrebnu elastičnost na krajevima. Takav cjevovod može uzrokovati curenje plina.
- Pazite da guma cijev ne dođe u dodir s bilo kojom površinom ognjišta i da nije ispod nje.
- Kada koristite, ne napuštajte svoj dom ili spavanje, obavezno isključite prekidač za paljenje (ako je dostupan) i ventil za dovod plina nakon uporabe. Kada je riječ o napuštanju doma ili spavanju, provjerite jesu li prekidači zatvoreni.
- Ako tijekom uporabe dođe do abnormalnog izgaranja, zatvorite dovodni ventil i provjerite uređaj uz pomoć tablice mogućih problema i rješenja.
- Izbjegavajte dodirivanje roštilja, pladnja plamenika itd. odmah nakon uporabe ili tijekom uporabe.
- Ako se otkrije curenje plina, zatvorite ventil za dovod plina, otvorite sve prozore i nazovite svog prodavača da vam pomogne s ovim problemom i izbjegne opasnosti, izbjegavajte uključivanje ili isključivanje električnog prekidača ili paljenja zbog upotrebe upaljača u bilo kojoj drugoj opremi koja bi mogla uzrokovati paljenje plina.
- Ako se ognjište koristi loše kvalitete ili regulator koji ima problema s radom, može doći do neravnomjernog - nestabilnog tlaka plina u ploči za kuhanje, uzrokujući nepotpuno izgaranje ili druge probleme. Koristite odgovarajući regulator plina koji preporučuje vaš dobavljač.
- Ako sumnjate da je uređaj neispravan, nemojte ga koristiti i nazovite svog dobavljača.
- Provjerite priključke sapunastom vodom. Ne koristite plamen za provjeru curenja u priključcima.

**Upozorenje: Nikada nemojte koristiti uređaj bez stalnog regulatora plina (30 mbar).**

**Upozorenje: Ovaj uređaj treba koristiti samo na otvorenom prostoru, s prirodnom ventilacijom, tako da vjetar može brzo raspršiti sve curenje plina.**

**Upozorenje: Rizik od intoksikacije ugljičnim monoksidom. Ovaj uređaj proizvodi ugljični monoksid, koji je plin bez mirisa. Korištenje ovog uređaja u zatvorenim objektima kao što su prikolice, automobili ili sobe predstavlja visok rizik od SMRTI.**

## TEHNIČKI PODACI

**Snaga:** 7,5 kW

**Dimenzije:** 40x40 cm

\* Proizvođač zadržava pravo na manje izmjene u dizajnu proizvoda i tehničkim specifikacijama bez prethodne najave, osim ako te promjene značajno utječu na performanse i sigurnost proizvoda. Dijelovi opisani / ilustrirani na stranicama priručnika koje držite u rukama također se mogu odnositi na druge modele proizvođačeve linije proizvoda sa sličnim značajkama i možda neće biti uključeni u proizvod koji ste upravo nabavili.

\* Kako bi se osigurala sigurnost i pouzdanost proizvoda i valjanost jamstva, sve popravke, inspeksijske, popravne ili zamjenske radove, uključujući održavanje i posebne prilagodbe, smiju obavljati samo tehničari ovlaštenog servisnog odjela proizvođača.

\* Uvijek koristite proizvod s isporučenom opremom. Rad proizvoda s neiskorištenom opremom može uzrokovati kvarove ili čak ozbiljne ozljede ili smrt. Proizvođač i uvoznik nisu odgovorni za ozljede i štete nastale uporabom nesukladne opreme.

## BIZTONSÁGI UTASÍTÁSOK

- Ne használjon a mellékelt címkén feltüntetett típuson kívüli gázt.
- A készüléket kizárólag főzésre használja. A balesetek elkerülése érdekében ne szárítson törölközőket, ruhákat, és ne használja őket a kandalló lefedésére.
- Ne takarja le a lángot edényekkel, és ne helyezzen gyúlékony anyagokat, például papírokat vagy ruhákat a készülék köré.
- Használja jól szellőző helyiségben, de légáramlás nélkül.
- Ne használjon vinil gumicsöveket. A hő hatására meglágyulhatnak. Csak az ehhez a felhasználáshoz ajánlott speciális tömlőt használja.
- Soha ne használjon sérült csövet, mert repedt lehet, és a végei nem rendelkeznek a szükséges rugalmassággal. Az ilyen csövek gázzzivárgást okozhatnak.
- Gondoskodjon arról, hogy a gumicső ne érintkezzen a kandalló felületeivel, és ne legyen alatta.
- Használat közben ne hagyja el otthonát és ne aludjon el, használat után feltétlenül kapcsolja ki a gyújtáskapcsolót (ha van) és a gázellátó szelepet. Ha elhagyja otthonát vagy elalszik, ellenőrizze, hogy a kapcsolók zárva vannak-e.
- Ha használat közben rendellenes égés következik be, zárja el az ellátó szelepet, és ellenőrizze a készüléket a lehetséges problémák és megoldások táblázatának segítségével.
- Kerülje a égő rácsának, tálcájának stb. megérintését közvetlenül használat után vagy használat közben.
- Ha gázzzivárgást észlel, zárja el a gázellátó szelepet, nyissa ki az összes ablakot, és hívja kereskedőjét, hogy segítsen megoldani ezt a problémát és elkerülje a veszélyeket. Kerülje az elektromos kapcsoló vagy a gyújtás be- és kikapcsolását, valamint az öngyújtó használatát bármely más berendezésben, amely a gáz gyulladást okozhatja.
- Ha a tűzhelyet rossz minőségű vagy működési problémákkal rendelkező szabályozóval használják, a főzőlapban egyenetlen, instabil gáznyomás alakulhat ki, ami nem teljes égést vagy egyéb problémákat okozhat. Használjon a forgalmazó által ajánlott, megfelelő gázszabályozót.
- Ha gyanítja, hogy a készülék meghibásodott, ne használja, és hívja a forgalmazót.
- Ellenőrizze a csatlakozásokat szappanos vízzel. Ne használjon lángot a csatlakozások szivárgásának ellenőrzéséhez.

**Figyelem: Soha ne használja a készüléket stabil gázszabályozó (30 mbar) nélkül.**

**Figyelem: Ezt a készüléket csak nyitott, természetes szellőzésű helyiségben szabad használni, hogy a szél gyorsan eloszlassa az esetleges gázzzivárgásokat.**

**Figyelem: Szén-monoxid-mérgezés veszélye. Ez a készülék szén-monoxidot termel, amely szagtalan gáz.**

**A készülék zárt helyiségekben, például pótkocsikban, autókban vagy szobákban történő használata HALÁLÓS VESZÉLYT jelent.**

## MŰSZAKI ADATOK

**Teljesítmény:** 7,5 kW

**Méret:** 40x40 cm

\* A gyártó fenntartja a jogot, hogy előzetes értesítés nélkül kisebb változtatásokat eszközöljön a termék kialakításában és műszaki specifikációiban, kivéve, ha ezek a változtatások jelentősen befolyásolják a termékek teljesítményét és biztonságát. A kézikönyv kezében tartott oldalakon leírt/illusztrált alkatrészek a gyártó termékcsaládjának más, hasonló tulajdonságokkal rendelkező modelljeit is érinthetik, és előfordulhat, hogy az Ön által most megvásárolt termék nem tartalmazza azokat.

\* A termék biztonságának és megbízhatóságának, valamint a garancia érvényességének biztosítása érdekében minden javítási, ellenőrzési vagy csere munkát, beleértve a karbantartást és a speciális beállításokat is, kizárólag a gyártó hivatalos szervizének szakemberei végezhetnek.

\* A terméket mindig a mellékelt felszereléssel használja. A termék nem mellékelt felszereléssel történő üzemeltetése meghibásodást, vagy akár súlyos sérülést vagy halált is okozhat. A gyártó és az importőr nem vállal felelősséget a nem megfelelő felszerelés használatából eredő sérülésekért és károkért.

## ΕΓΓΥΗΣΗ

EL

Οι εστίες υγραερίου έχουν κατασκευαστεί με αυστηρά πρότυπα που έχει θέσει η εταιρεία και τα οποία συνάδουν με τα ευρωπαϊκά πρότυπα ποιότητας. Για τις εστίες υγραερίου της εταιρείας μας παρέχεται περίοδος εγγύησης 24 μηνών για ερασιτεχνική χρήση και 12 μηνών για επαγγελματική χρήση. Η ισχύς της εγγύησης ξεκινά από την ημερομηνία αγοράς του προϊόντος. Αποδεικτικό του δικαιώματος της εγγύησης αποτελεί το παραστατικό αγοράς της εστίας υγραερίου (απόδειξη λιανικής ή τιμολόγιο). Σε καμία περίπτωση η εταιρεία δεν καλύπτει τη σχετική δαπάνη ανταλλακτικών και εργασίας εάν και εφόσον δε συνοδεύεται από αντίγραφο του παραστατικού. Σε περίπτωση που η επίσκεψη πρέπει να γίνει στο service μας η δαπάνη μεταφοράς (από και προς) βαρύνει εξ' ολοκλήρου τον αποστολέα. Οι εστίες υγραερίου αποστέλλονται για την επίσκεψή τους στην εταιρεία ή σε εξουσιοδοτημένο συνεργείο με τον ενδεδειγμένο τρόπο καθώς και μέσο μεταφοράς.

### ΕΞΑΙΡΕΣΕΙΣ ΚΑΙ ΠΕΡΙΟΡΙΣΜΟΙ ΤΗΣ ΕΓΓΥΗΣΗΣ:

- 1) Φυσιολογική φθορά λόγω χρήσης (αναλώσιμα εξαρτήματα).
- 2) Ζημιές που οφείλονται γενικώς σε μη συμμόρφωση με τις οδηγίες του κατασκευαστή.
- 3) Ελλιπής συντήρηση.
- 4) Χρήση μη ενδεδειγμένων καθαριστικών ή εξαρτημάτων.
- 5) Παραχώρηση προϊόντος σε τρίτο πρόσωπο χωρίς επιβάρυνση.
- 6) Βλάβη ή κακή λειτουργία που έχει προκύψει από πλημμελή καθαρισμό της εστίας υγραερίου.
- 7) Επαφή της εστίας υγραερίου με χημικά, ή βλάβη από υγρασία, διάβρωση.
- 8) Εστίες υγραερίου που έχουν υποστεί τροποποιήσεις – αλλαγές ή στις οποίες έχει γίνει επέμβαση από μη εξουσιοδοτημένο συνεργείο.
- 9) Σπασμένα μέρη/εξαρτήματα εξαιτίας μη ορθής χρήσης.
- 10) Εστίες υγραερίου που χρησιμοποιούνται για ενοικίαση.

Η εγγύηση καλύπτει αποκλειστικά τη δωρεάν αντικατάσταση του εξαρτήματος που έχει κατασκευαστικό ελάττωμα ή αστοχία υλικού. Σε περίπτωση έλλειψης ανταλλακτικού η εταιρεία διατηρεί το δικαίωμα αντικατάστασης της εστίας υγραερίου με άλλο αντίστοιχο μοντέλο. Μετά τη διεκπεραίωση εγγύησης δεν επιμηκύνεται ούτε ανανεώνεται ο χρόνος εγγύησης της εστίας υγραερίου. Αντικατάσταση ανταλλακτικού με χρέωση επίσκεψης, καλύπτεται από 1 χρόνο εγγύησης καλής λειτουργίας, με προϋπόθεση την τήρηση των όρων εγγύησης. Τα ανταλλακτικά ή οι εστίες υγραερίου οι οποίες αντικαθίστανται παραμένουν στην κατοχή της εταιρείας μας. Άλλες απαιτήσεις, εκτός από αυτές που αναφέρονται σε αυτό το έντυπο εγγύησης δεν ισχύουν. Για την εγγύηση αυτή ισχύει το ελληνικό Δίκαιο.

## WARRANTY

EN

The gas stoves have been manufactured according to strict standards, set by our company, which are aligned with the respective European quality standards. The gas stoves of our company are provided with a warranty period of 24 months for non-professional use and 12 months for professional use. The warranty is valid from the date of purchase of the product. Proof of the warranty right is the purchase document of the gas stove (retail receipt or invoice). Under no circumstances shall the company cover the relevant cost of spare parts and respect required working hours unless a copy of the purchase document is presented. In case the repair has to be done by our service department the cost of transportation (to and from) is entirely borne by the sender (client). The gas stoves must be sent for repair to the company or to an authorized workshop in the appropriate way and means of transport.

### WARRANTY EXEMPTIONS AND RESTRICTIONS:

- 1) Spare parts that wear out naturally as a consequence of being used (expendable parts).
- 2) Gas stoves damaged as a result of non-compliance with the instructions of the manufacturer.
- 3) Gas stoves poorly maintained.
- 4) Use of improper detergents or accessories.
- 5) Gas stoves given to third entities free of charge.
- 6) Damage or malfunction resulting from improper cleaning procedure of the gas stove.
- 7) Contact of the gas stove with chemicals, or damage as a result of moisture or corrosion.
- 8) Gas stoves that have been modified or opened by unauthorized personnel.
- 9) Broken parts/components as a result of inappropriate use.
- 10) Gas stoves used for rent.

The warranty covers only the free of charge replacement of the component that presents a manufacturing defect or material failure. In case of lack of a specific spare part the company reserves the right to replace the gas stove with another corresponding model. After all warranty procedures have been concluded, the warranty period of the gas stove shall not be extended or renewed. Replacement of a spare part with repair charge is covered by a 1 year warranty of good operation, subject to compliance with the warranty terms. The spare parts or gas stoves that are replaced remain in the possession of our company. Requirements, other than those mentioned in this warranty form, regarding gas stove repairs or damage thereof, do not apply. Greek law and relative regulations apply to this warranty.

## GARANTIE

FR

Les réchauds à gaz ont été fabriqués selon des normes strictes, établies par notre société et se sont alignés sur les normes de qualité européennes respectives. Les réchauds à gaz de notre société sont fournis avec une période de garantie de 24 mois pour une utilisation non professionnelle et 12 mois pour une utilisation professionnelle. La garantie est valable à partir de la date d'achat du produit. La preuve du droit à la garantie est le document d'achat du réchauds à gaz (ticket de caisse ou facture). En aucun cas, la société ne couvrira le coût des pièces de rechange et des heures de travail nécessaires si une copie du document d'achat n'est pas présentée. Si la réparation doit être effectuée par notre service après-vente, les frais de transport (aller et retour) sont entièrement à la charge de l'expéditeur (client). Les réchauds à gaz doivent être envoyés pour réparation à l'entreprise ou à un atelier agréé, de la manière et avec le moyen de transport appropriés.

### EXEMPTIONS ET RESTRICTIONS DE GARANTIE:

- 1) Les pièces de rechange qui s'usent naturellement suite à leur utilisation (pièces consommables).
- 2) Réchauds à gaz endommagés à la suite du non-respect des instructions du fabricant.
- 3) Réchauds à gaz mal entretenus.
- 4) Utilisation de détergents ou d'accessoires inadéquats.
- 5) Réchauds à gaz donnés à des tiers à titre gratuit.
- 6) Dommages ou dysfonctionnements résultant d'une procédure de nettoyage inadéquate du réchaud à gaz.
- 7) Contact du réchaud à gaz avec des produits chimiques, ou dommages résultant de l'humidité ou de la corrosion.
- 8) Les réchauds à gaz qui ont été modifiés ou ouverts par du personnel non autorisé.
- 9) Pièces/composants cassés à la suite d'une utilisation inappropriée.
- 10) Les réchauds à gaz utilisés pour la location.

La garantie couvre uniquement le remplacement gratuit de l'élément qui présente un défaut de fabrication ou une défaillance matérielle. En cas d'absence d'une pièce de rechange spécifique, la société se réserve le droit de remplacer le réchaud à gaz par un autre modèle correspondant. Après la conclusion de toutes les procédures de garantie, la période de garantie du réchaud à gaz ne sera pas prolongée ou renouvelée. Le remplacement d'une pièce de rechange, ainsi que les frais de réparation, sont couverts par une garantie de bon fonctionnement d'un an, sous réserve du respect des conditions de garantie. Les pièces de rechange ou les réchauds à gaz remplacés restent en possession de notre société. Les exigences, autres que celles mentionnées dans ce formulaire de garantie, concernant les réparations des réchauds à gaz ou leurs dommages, ne s'appliquent pas. La loi grecque et ses règlements s'appliquent à cette garantie.

## GARANZIA

IT

Le fornelli a gas sono state fabbricate secondo gli standard rigorosi, stabiliti dalla nostra azienda, che sono allineati con i rispettivi standard di qualità europei. Le fornelli a gas della nostra azienda sono fornite con un periodo di garanzia di 24 mesi per uso non professionale e 12 mesi per uso professionale. La garanzia è valida dalla data di acquisto del prodotto. La prova del diritto di garanzia è il documento di acquisto del fornelli a gas (scontrino o fattura). In nessun caso l'azienda coprirà i relativi costi dei pezzi di ricambio e le rispettive ore di lavoro necessarie se non viene presentata una copia del documento d'acquisto. Nel caso in cui la riparazione debba essere effettuata dal nostro servizio di assistenza, le spese di trasporto (da e per) sono interamente a carico del mittente (cliente). Le fornelli a gas devono essere inviate per la riparazione all'azienda o ad un'officina autorizzata nel modo e nel mezzo di trasporto appropriato.

### ECCEZIONI E LIMITAZIONI ALLA GARANZIA:

- 1) Pezzi di ricambio che si consumano naturalmente a causa dell'uso (pezzi sacrificabili).
- 2) Fornelli a gas danneggiati a causa del mancato rispetto delle istruzioni del fabbricante.
- 3) Fornelli a gas sottoposti a scarsa manutenzione.
- 4) Uso di detersivi o accessori inadeguati.
- 5) Fornelli a gas cedute a terzi a titolo gratuito.
- 6) Danni o malfunzionamenti risultanti da una procedura impropria di pulizia del fornelli a gas.
- 7) Contatto del fornelli a gas con prodotti chimici o danni dovuti all'umidità o alla corrosione.
- 8) Fornelli a gas che sono state modificate o aperte da personale non autorizzato.
- 9) Rottura di parti/componenti a causa di un uso improprio.
- 10) Fornelli a gas usate per il noleggio.

La garanzia copre solo la sostituzione gratuita del componente che presenta un difetto di fabbricazione o di materiale. In caso di mancanza di un pezzo di ricambio specifico, l'azienda si riserva il diritto di sostituire il fornello a gas con un altro modello corrispondente. Dopo la conclusione di tutte le procedure di garanzia, il periodo di garanzia del fornelli a gas non potrà essere prolungato o rinnovato. La sostituzione di un pezzo di ricambio, insieme al costo della riparazione, è coperta da una garanzia di buon funzionamento di 1 anno, a condizione che vengano rispettati i termini della garanzia. I pezzi di ricambio o le fornelli a gas sostituite rimangono in possesso della nostra azienda. I requisiti, diversi da quelli menzionati in questo modulo di garanzia, riguardanti le riparazioni delle fornelli a gas o i loro danni, non si applicano. La legge greca e i relativi regolamenti si applicano a questa garanzia.

## GARANCIA

AL

Stufat me gaz janë prodhuar sipas standardeve strikte, të vendosura nga kompania jonë, të cilat janë në përputhje me standardet përkatëse evropiane të cilësisë. Stufat me gaz të kompanisë sonë ofrohen me garanci 24 muaj për përdorim jo profesional dhe 12 muaj për përdorim profesional. Garancia është e vlefshme që nga data e blerjes së produktit. Dëshmi e të drejtës së garancisë është dokumenti i blerjes së sobës me gaz (faturë me pakicë ose faturë). Në asnjë rrethanë kompania nuk do të mbulojë koston përkatës të pjesëve të këmbimit dhe nuk do të respektojë orët e kërkuara të punës, përveç nëse paraqitet një kopje e dokumentit të blerjes. Në rast se riparimi duhet të bëhet nga departamenti ynë i shërbimit, kostoja e transportit (nga dhe nga) mbulohet tërësisht nga dërguesi (klienti). Stufat me gaz duhet të dërgohen për riparim në kompani ose në një punishte të autorizuar në mënyrën dhe mjetet e duhura të transportit.

### PËRJASHTIMET DHE KUFIZIMET E GARANCISË:

- 1) Pjesët këmbimi që konsumohen natyrshëm si pasojë e përdorimit (pjesë shpenzuese).
- 2) Stufat me gaz të dëmtuara si pasojë e mosrespektimit të udhëzimeve të prodhuesit.
- 3) Stufat me gaz të mirëmbajtura keq.
- 4) Përdorimi i detergjenteve ose aksesoreve të papërshtatshëm.
- 5) Stufat me gaz që u jepen personave të tretë pa pagesë.
- 6) Dëmtimi ose mosfunksionimi i shkaktuar nga procedura e papërshtatshme e pastrimit të sobës me gaz.
- 7) Kontakti i sobës me gaz me kimikate, ose dëmtimi si rezultat i lagështisë ose korrozionit.
- 8) Stufat me gaz që janë modifikuar ose hapur nga personel i paautorizuar.
- 9) Pjesë/përbërës të thyer si rezultat i përdorimit të papërshtatshëm.
- 10) Stufat me gaz me qera.

Garancia mbulon vetëm zëvendësimin pa pagesë të komponentit që paraqet një defekt në prodhim ose defekt material. Në rast të mungesës së një pjesë këmbimi të veçantë, kompania rezervon të drejtën të zëvendësojë sobën me gaz me një model tjetër përkatës. Pas përfundimit të të gjitha procedurave të garancisë, periudha e garancisë së sobës me gaz nuk do të zgjatet ose rinovohet. Zëvendësimi i një pjesë rezervë me tarifë riparimi mbulohet nga një garanci 1 vjeçare e funksionimit të mirë, në varësi të respektimit të kushteve të garancisë. Pjesët e këmbimit ose sobat me gaz që ndërrohen mbeten në posedim të kompanisë sonë. Kërkesat, përveç atyre të përmendura në këtë formular garancie, në lidhje me riparimin e sobave me gaz ose dëmtimin e tyre, nuk zbatohen. Ligji grek dhe rregulloret përkatëse zbatohen për këtë garanci.

## GARANCIA

SLO

Plinske peči so izdelane v skladu s strogimi standardi, ki jih je določilo naše podjetje in so usklajeni z ustreznimi evropskimi standardi kakovosti. Plinske peči našega podjetja imajo 24-mesečno garancijsko dobo za neprofesionalno uporabo in 12-mesečno za profesionalno uporabo. Garancija velja od datuma nakupa izdelka. Dokazilo o pravici do garancije je dokument o nakupu plinske peči (maloprodajni račun ali račun). Podjetje v nobenem primeru ne krije ustreznih stroškov nadomestnih delov in ustreznih zahtevanih delovnih ur, če ni predložena kopija nakupnega dokumenta. Če mora popravilo opraviti naš servisni oddelek, stroške prevoza (do in nazaj) v celoti krije pošiljatelj (stranka). Plinske peči je treba poslati v popravilo podjetju ali pooblaščenemu servisu na ustrezen način in z ustreznim prevoznim sredstvom.

### GARANCIJSKE IZJEME IN OMEJITVE:

- 1) Rezervni deli, ki se naravno obrabijo zaradi uporabe (potrošni deli).
- 2) Plinske peči, ki so poškodovane zaradi neupoštevanja navodil proizvajalca.
- 3) Plinske peči, ki so slabo vzdrževane.
- 4) Uporaba neustreznih čistilnih sredstev ali pripomočkov.
- 5) Plinske peči, ki so bile brezplačno dane v uporabo tretjim osebam.
- 6) Poškodbe ali okvare, ki so posledica nepravilnega postopka čiščenja plinske peči.
- 7) Stik plinske peči s kemikalijami ali poškodbe zaradi vlage ali korozije.
- 8) Plinske peči, ki jih je spremenilo ali odprlo nepooblaščen osebje.
- 9) Pokvarjeni deli/komponente zaradi neustrezne uporabe.
- 10) Plinske peči, ki se uporabljajo za najem.

Garancija zajema le brezplačno zamenjavo sestavnega dela, ki predstavlja proizvodno napako ali kvaro materiala. V primeru pomanjkanja specifičnega nadomestnega dela si podjetje pridržuje pravico, da plinsko peč zamenja z drugim ustreznim modelom. Po zaključku vseh garancijskih postopkov se garancijski rok plinske peči ne podaljša ali obnovi. Za zamenjavo nadomestnega dela z nadomestilom za popravilo velja enoletna garancija za dobro delovanje, če so izpolnjeni garancijski pogoji. Zamenjani nadomestni deli ali plinske peči ostanejo v lasti našega podjetja. Zahteve, razen tistih, ki so navedene v tem garancijskem obrazcu, glede popravil plinskih peči ali njihovih poškodb, ne veljajo. Za to garancijo velja grška zakonodaja in ustrezni predpisi.

## GARANCIJE

SR

Plinski štednjaci su proizvedeni po strogim standardima koje je postavila naša kompanija, a koji su usklađeni sa odgovarajućim evropskim standardima kvaliteta. Na gasne peći naše kompanije dat je garantni rok od 24 meseca za neprofesionalnu upotrebu i 12 meseci za profesionalnu upotrebu. Garancija važi od dana kupovine proizvoda. Dokaz o garantnom pravu je dokument o kupovini gasnog šporeta (maloprodajni račun ili faktura). Preduzeće ni pod kojim okolnostima neće snositi relevantne troškove rezervnih delova i poštovati potrebno radno vreme osim ako se ne priloži kopija dokumenta o kupovini. U slučaju da popravku treba da uradi naš servis, trošak transporta (do i od) u potpunosti snosi pošiljalac (klijent). Plinske peći se moraju poslati na popravku u preduzeće ili u ovlašćenu radionicu na odgovarajući način i prevozno sredstvo.

### IZUZEĆA I OGRANIČENJA GARANCIJE:

- 1) Rezervni delovi koji se prirodno troše kao posledica korišćenja (potrošni delovi).
- 2) Gasni štednjaci oštećeni kao posledica nepoštovanja uputstava proizvođača.
- 3) Plinske peći su loše održavane.
- 4) Upotreba neodgovarajućih deterdženata ili pribora.
- 5) plinske peći date trećim licima bez naknade.
- 6) Oštećenje ili kvar nastao usled nepravilnog postupka čišćenja plinske peći.
- 7) Dodir gasnog šporeta sa hemikalijama, ili oštećenje usled vlage ili korozije.
- 8) plinske peći koje su modificirale ili otvorile neovlašćeno osoblje.
- 9) Polomljeni delovi/komponente kao rezultat neodgovarajuće upotrebe.
- 10) Gasne peći koje se koriste za iznajmljivanje.

Garancija pokriva samo besplatnu zamenu komponente koja predstavlja proizvodni nedostatak ili kvar materijala. U slučaju nedostatka određenog rezervnog dela kompanija zadržava pravo da zameni gasni štednjak drugim odgovarajućim modelom. Nakon okončanja svih garantnih postupaka, garantni rok za gasni štednjak se ne može produžavati niti obnavljati. Zamena rezervnog dela uz naknadu za popravku je pokrivena garancijom od 1 godine na dobar rad, uz poštovanje uslova garancije. Rezervni delovi ili gasni štednjaci koji su zamenjeni ostaju u posedu naše kompanije. Zahtevi, osim onih navedenih u ovom obrascu garancije, u vezi sa popravkom ili oštećenjem peći na gas, ne važe. Na ovu garanciju se primenjuju grčki zakoni i odgovarajući propisi.

## ZÁRUKA

SK

Plynové sporáky boli vyrobené podľa prísnych noriem stanovených našou spoločnosťou, ktoré sú v súlade s príslušnými európskymi normami kvality. Na plynové sporáky našej spoločnosti sa poskytujú záručná doba 24 mesiacov na neprofesionálne použitie a 12 mesiacov na profesionálne použitie. Záruka platí od dátumu zakúpenia výrobku. Dokladom o nároku na záruku je doklad o kúpe plynového sporáka (maloobchodný doklad alebo faktúra). Spoločnosť v žiadnom prípade neuhradí príslušné náklady na náhradné diely a príslušné požadované pracovné hodiny, ak nie je predložená kópia dokladu o kúpe. V prípade, že opravu musí vykonať naše servisné oddelenie, náklady na dopravu (tam a späť) znáša v plnej miere odosielateľ (zákazník). Plynové sporáky musia byť zaslané na opravu do spoločnosti alebo do autorizovaného servisu vhodným spôsobom a dopravným prostriedkom.

### VÝNIMKY A OBMEDZENIA TÝKAJÚCE SA ZÁRUKY:

- 1) Náhradné diely, ktoré sa prirodzene opotrebojú v dôsledku používania (spotrebné diely).
- 2) Plynové sporáky poškodené v dôsledku nedodržania pokynov výrobcu.
- 3) Plynové sporáky nedostatočne udržiavané.
- 4) Používanie nevhodných čistiacich prostriedkov alebo príslušenstva.
- 5) Plynové sporáky poskytnuté tretím subjektom bezodplatne.
- 6) Poškodenie alebo porucha v dôsledku nesprávneho postupu čistenia plynového sporáka.
- 7) Kontakt plynového sporáka s chemikáliami alebo poškodenie v dôsledku vlhkosti alebo korózie.
- 8) Plynové sporáky, ktoré boli upravené alebo otvorené neoprávnenými osobami.
- 9) Poškodené diely/komponenty v dôsledku nevhodného používania.
- 10) Plynové kachle používané na prenájom.

Záruka sa vzťahuje len na bezplatnú výmenu komponentu, ktorý vykazuje výrobnú chybu alebo poruchu materiálu. V prípade nedostatku špecifikovaného náhradného dielu si spoločnosť vyhradzuje právo vymeniť plynový sporák za iný zodpovedajúci model. Po ukončení všetkých záručných postupov sa záručná doba plynového sporáka nepredlžuje ani neobnovuje. Na výmenu náhradného dielu s poplatkom za opravu sa vzťahuje 1-ročná záruka dobrej prevádzky pri dodržaní záručných podmienok. Vymenené náhradné diely alebo plynové sporáky zostávajú vo vlastníctve našej spoločnosti. Iné požiadavky, ako sú uvedené v tomto záručnom formulári, týkajúce sa opravy plynových sporákov alebo ich poškodenia, neplatia. Na túto záruku sa vzťahujú grécke zákony a príslušné predpisy.

## ГАРАНЦИЯ

### BG

Газовите печки са произведени в съответствие със строги стандарти, установени от нашата компания, които са в съответствие със съответните европейски стандарти за качество. Газовите печки на нашата компания се предоставят с гаранционен срок от 24 месеца за непрофесионална употреба и 12 месеца за професионална употреба. Гаранцията е валидна от датата на закупуване на продукта. Доказателство за правото на гаранция е документът за закупуване на газовата печка (касова бележка от магазин или фактура). В никакъв случай компанията не покрива съответните разходи за резервни части и респективно необходимите работни часове, ако не бъде представено копие от документа за покупка. В случай че ремонтът трябва да бъде извършен от нашия сервизен отдел, разходите за транспорт (до и от) се поемат изцяло от изпращача (клиента). Газовите печки трябва да бъдат изпратени за ремонт в компанията или в оторизиран сервиз по подходящ начин и с подходящо транспортно средство.

#### ОСВОБОЖДАВАНЕ ОТ ГАРАНЦИЯ И ОГРАНИЧЕНИЯ:

- 1) Резервни части, които се изнасят по естествен начин вследствие на използването им (части за изхвърляне).
- 2) Газови печки, повредени в резултат на неспазване на инструкциите на производителя.
- 3) Газови печки, които са лошо поддържани.
- 4) Използване на неподходящи почистващи препарати или аксесоари.
- 5) Газови печки, предоставени безплатно на трети лица.
- 6) Повреда или неизправност в резултат на неправилна процедура за почистване на газовата печка.
- 7) Контакт на газовата печка с химикали или повреда в резултат на влага или корозия.
- 8) Газови печки, които са били модифицирани или отворени от неупълномощен персонал.
- 9) Счупени части/компоненти в резултат на неподходяща употреба.
- 10) Газови печки, използвани под наем.

Гаранцията покрива само безплатната подмяна на компонента, който представя производствен дефект или повреда на материала. В случай на липса на специфицирана резервна част фирмата си запазва правото да замени газовата печка с друг съответен модел. След приключване на всички гаранционни процедури гаранционният срок на газовата печка не се удължава или подновява. Замяната на резервна част с такса за ремонт се покрива от 1-годишна гаранция за добра експлоатация, при спазване на гаранционните условия. Заменените резервни части или газови печки остават собственост на нашата компания. Изисквания, различни от посочените в този гаранционен формуляр, по отношение на ремонта на газови печки или повредите по тях, не се прилагат. Гръцкото законодателство и относимите разпоредби се прилагат към тази гаранция.

## ARANȚIE

### RO

Sobele pe gaz au fost fabricate în conformitate cu standarde stricte, stabilite de compania noastră, care sunt aliniate la standardele de calitate europene respective. Sobele pe gaz ale companiei noastre sunt prevăzute cu o perioadă de garanție de 24 de luni pentru utilizare neprofesională și de 12 luni pentru utilizare profesională. Garanția este valabilă de la data achiziționării produsului. Dovada dreptului de garanție este documentul de achiziție al aragazului cu gaz (bon de casă sau factură). În niciun caz societatea nu va acoperi costurile relevante pentru piesele de schimb și orele de lucru necesare dacă nu este prezentată o copie a documentului de achiziție. În cazul în care reparația trebuie efectuată de către departamentul nostru de service, costul transportului (dus-întors) este suportat în întregime de către expeditor (client). Sobele cu gaz trebuie trimise pentru reparații la companie sau la un atelier autorizat în mod și cu mijloace de transport adecvate.

#### SCUTIRI ȘI RESTRICȚII DE ARANȚIE:

- 1) Piese de schimb care se uzează în mod natural ca urmare a utilizării (piese consumabile).
- 2) Sobe cu gaz deteriorate ca urmare a nerespectării instrucțiunilor producătorului.
- 3) Sobe cu gaz prost întreținute.
- 4) Utilizarea de detergenți sau accesorii necorespunzătoare.
- 5) Sobe pe gaz date gratuit unor terțe entități.
- 6) Deteriorări sau defecțiuni rezultate în urma unei proceduri de curățare necorespunzătoare a aragazului cu gaz.
- 7) Contactul aragazului cu gaze cu substanțe chimice sau deteriorarea ca urmare a umezelii sau coroziunii.
- 8) Sobe cu gaz care au fost modificate sau deschise de către personal neautorizat.
- 9) Piese/componente rupte ca urmare a unei utilizări necorespunzătoare.
- 10) Sobe pe gaz folosite pentru închiriere.

Garanția acoperă doar înlocuirea gratuită a componentei care prezintă un defect de fabricație sau o defecțiune materială. În cazul lipsei unei piese de schimb specifice, compania își rezervă dreptul de a înlocui soba cu gaz cu un alt model corespunzător. După încheierea tuturor procedurilor de garanție, perioada de garanție a aragazului cu gaz nu va fi prelungită sau reînnoită. Înlocuirea unei piese de schimb cu taxă de reparație este acoperită de o garanție de 1 an de bună funcționare, sub rezerva respectării condițiilor de garanție. Piesele de schimb sau sobele pe gaz care sunt înlocuite rămân în posesia societății noastre. Nu se aplică alte cerințe, altele decât cele menționate în acest formular de garanție, privind reparațiile sobei pe gaz sau deteriorarea acesteia. Legea greacă și reglementările aferente se aplică acestei garanții.

## ГАРАНЦИЈА

### NMK

Печките на гас се произведени по строги стандарти, поставени од нашата компанија, кои се усогласени со соодветните европски стандарти за квалитет. Плинските шпорети на нашата компанија се обезбедени со гарантен рок од 24 месеци за непрофесионална употреба и 12 месеци за професионална употреба. Гаранцијата важи од датумот на купување на производот. Доказ за гарантното право е купопродажниот документ на шпоретот на гас (потврда за малопродажба или фактура). Компанијата во никој случај нема да ги покрие релевантните трошоци за резервни делови и да го почитува потребното работно време освен ако не се прикаже копија од купопродажниот документ. Во случај поправката да ја изврши нашиот сервизен оддел, трошоците за превоз (до и од) целосно се на товар на испраќачот (клиентот). Печките на гас мора да се испратат на поправка до фирмата или до овластена работилница на соодветен начин и превозно средство.

#### ОСЛОБОДУВАЊА И ОГРАНИЧУВАЊА НА ГАРАНЦИЈАТА:

- 1) Резервни делови кои природно се истроија како последица на употребата (потрошни делови).
- 2) Шпорети на гас оштетени како резултат на непочитување на упатствата на производителот.
- 3) Лошо одржувани шпорети на гас.
- 4) Употреба на несоодветни детергенти или додатоци.
- 5) Печки на гас кои се даваат на трети лица безплатно.
- 6) Оштетување или неисправност како резултат на неправилна процедура за чистење на шпоретот на гас.
- 7) Контакт на шпоретот на гас со хемикалии или оштетување како резултат на влага или корозија.
- 8) Печки на гас кои се модифицирани или отворени од неовластен персонал.
- 9) Скршени делови/компоненти како резултат на несоодветна употреба.
- 10) Се изнајмуваат шпорети на гас.

Гаранцијата опфаќа само бесплатна замена на компонентата што претставува производствен дефект или дефект на материјалот. Во случај на недостаток на специфичен резервен дел, компанијата го задржува правото да го замени шпоретот на гас со друг соодветен модел. По завршувањето на сите гарантни процедури, гарантниот рок на шпоретот на гас нема да се продолжува или обновува. Замената на резервниот дел со наплата за поправка е покриена со 1 година гаранција за добро работење, под услов да се почитуваат условите за гаранција. Резервните делови или шпоретите на гас кои се заменуваат остануваат во сопственост на нашата компанија. Барањата, освен оние споменати во овој гарантен формуляр, во врска со поправки или нивни оштетувања на шпоретот на гас, не се применуваат. За оваа гаранција се применуваат грчките закони и релативните регулативи.

## GARANȚIA

### HUN

A gáztűzhelyek a vállalatunk által meghatározott szigorú szabványok szerint készültek, amelyek összhangban vannak a vonatkozó európai minőségi szabványokkal. Cégünk gázkályháira nem professzionális használat esetén 24 hónap, professzionális használat esetén 12 hónap garanciát vállalunk. A garancia a termék megvásárlásának napjától érvényes. A jótállási jog igazolása a gáztűzhely vásárlását igazoló dokumentum (kiskereskedelmi blokk vagy számla). A vállalat semmilyen körülmények között nem fedezi a pótalkatrészek és a szükséges munkaórák vonatkozó költségeit, ha nem mutatják be a vásárlási dokumentum másolatát. Amennyiben a javítást szervizünknek kell elvégeznie, a szállítás (oda- és visszazállítás) költségei teljes egészében a feladót (ügyfelet) terhelik. A gáztűzhelyeket javításra a megfelelő módon és szállítóeszközzel kell elküldeni a céghez vagy egy erre felhatalmazott műhelybe.

#### GARANCIÁLIS MENTESSÉGEK ÉS KORLÁTOZÁSOK:

- 1) Pótalkatrészek, amelyek a használat következtében természetes módon elhasználódnak (fogyó alkatrészek).
- 2) A gyártó utasításainak be nem tartása következtében megrongálódott gáztűzhelyek.
- 3) Rosszul karbantartott gáztűzhelyek.
- 4) Nem megfelelő tisztítószer vagy tartozékok használata.
- 5) Harmadik személyeknek ingyenesen átadott gáztűzhelyek.
- 6) A gáztűzhely nem megfelelő tisztítási eljárásából eredő károsodás vagy meghibásodás.
- 7) A gáztűzhely vegyi anyagokkal való érintkezése, illetve nedvesség vagy korrózió következtében bekövetkező károsodás.
- 8) Olyan gáztűzhelyek, amelyeket illetéktelen személyek módosítottak vagy nyitottak fel.
- 9) A nem rendeltetésszerű használat következtében eltört alkatrészek/komponensek.
- 10) Bérbeadásra használt gáztűzhelyek.

A garancia csak a gyártási hibát vagy anyaghibát mutató alkatrész ingyenes cseréjére terjed ki. Specifikus alkatrész hiánya esetén a vállalat fenntartja a jogot, hogy a gáztűzhelyet egy másik megfelelő modellre cserélje. Az összes garanciális eljárás lezárását követően a gáztűzhely garanciális ideje nem hosszabbítható meg, illetve nem újítható meg. A javítási költséggel járó pótalkatrész cseréjére 1 év jótállás vonatkozik, a jótállási feltételek betartása mellett. A kicserélt pótalkatrészek vagy gáztűzhelyek cégünk tulajdonában maradnak. A gáztűzhelyek javítására vagy megrongálódására vonatkozó, a jelen jótállási nyilatkozatban említettéktől eltérő követelmények nem érvényesek. A jelen garanciára a görög törvények és a vonatkozó előírások vonatkoznak.

## GARANZIJA

MLT

Il-stufi tal-gass ġew manifatturati skont standards stretti, stabbiliti mill-kumpanija tagħna, li huma allinjati mal-istandards ta' kwalità Ewropej rispettivi. Il-stufi tal-gass tal-kumpanija tagħna huma pprovduti b'perjodu ta' garanzija ta' 24 xahar għal użu mhux professjonali u 12-il xahar għal użu professjonali. Il-garanzija hija valida mid-data tax-xiri tal-prodott. Prova tad-dritt tal-garanzija hija d-dokument tax-xiri tal-fuklar tal-gass (irċevuta jew fattura bl-imnut). Taht l-ebda ċirkostanza l-kumpanija m'għandha tkopri l-ispiża rilevanti tal-ispare parts u l-hinjiet tax-xogħol mehtieġa kemm jekk ma tiġix ipprezentata kopja tad-dokument tax-xiri. F'każ li t-tiswija trid issir mid-dipartiment tas-servizz tagħna, l-ispiża tat-trasport (lejn u minn) tithallas għal kollox mill-mittent (il-klijent). L-istufi tal-gass għandhom jintbagħtu għat-tiswija lill-kumpanija jew lill-hanut tax-xogħol awtorizzat bil-mod u mezz ta' trasport xieraq.

### EŻENZIONJIET U RESTRIZZJONJIET TA' GARANZIJA:

- 1) Spare parts li jintlibsu b'mod naturali bħala konsegwenza tal-użu (partijiet li jistgħu jintefqu).
- 2) Stufi tal-gass bil-ħsara bħala riżultat ta' nuqqas ta' konformità mal-istruzzjonijiet tal-manifattur.
- 3) Stufi tal-gass miżmuma hażin.
- 4) Użu ta' deterġenti jew aċċessorji mhux xieraq.
- 5) Stufi tal-gass mogħtija lil entitajiet terzi mingħajr ħlas.
- 6) Ħsara jew ħsara li tirriżulta minn proċedura ta' tindif mhux xieraq tal-stufi tal-gass.
- 7) Kuntatt tal-stufi tal-gass ma' kimiki, jew ħsara bħala riżultat ta' umdità jew korrużjoni.
- 8) Stufi tal-gass li ġew modifikati jew miftuħa minn persunal mhux awtorizzat.
- 9) Partijiet/komponenti miksura bħala riżultat ta' użu mhux xieraq.
- 10) Stufi tal-gass użati għall-kiri.

Il-garanzija tkopri biss is-sostituzzjoni bla ħlas tal-komponent li jipprezenta difett fil-manifattura jew ħsara fil-materjal. F'każ ta' nuqqas ta' spare part speċifika l-kumpanija tirriżerva d-dritt li tissostitwixxi l-istufi tal-gass b'mudell ieħor korrispondenti. Wara li l-proċeduri kollha ta' garanzija jkun għew konkluzi, il-perjodu ta' garanzija tal-fuklar tal-gass m'għandux jiġi estiz jew imgedded. Is-sostituzzjoni ta' spare part bi ħlas ta' tiswija hija koperta minn garanzija ta' sena ta' thaddim tajjeb, soġġetta għal konformità mat-termini tal-garanzija. L-ispare parts jew stufi tal-gass li jiġu sostitwiti jibqgħu fil-pussess tal-kumpanija tagħna. Rekwiżiti, minbarra dawk imsemmija f'din il-formola ta' garanzija, dwar tiswijiet ta' stufi tal-gass jew ħsara tagħhom, ma japplikawx. Il-liġi Griega u r-regolamenti relattivi japplikaw għal din il-garanzija.

## GARANTÍA

ES

Las estufas de gas han sido fabricadas de acuerdo con estrictas normas, establecidas por nuestra empresa, que están alineadas con las respectivas normas de calidad europeas. Las estufas de gas de nuestra empresa tienen una garantía de 24 meses para uso no profesional y de 12 meses para uso profesional. La garantía es válida a partir de la fecha de compra del producto. La prueba del derecho de garantía es el documento de compra de la estufa de gas (ticket de compra o factura). En ningún caso la empresa cubrirá el coste correspondiente de las piezas de repuesto y las horas de trabajo necesarias respectivas si no se presenta una copia del documento de compra. En caso de que la reparación tenga que ser realizada por nuestro servicio técnico, los gastos de transporte (ida y vuelta) correrán íntegramente a cargo del remitente (cliente). Las estufas de gas deben enviarse para su reparación a la empresa o a un taller autorizado en la forma y medio de transporte adecuados.

### EXENCIONES Y RESTRICCIONES DE LA GARANTÍA:

- 1) Piezas de recambio que se desgastan de forma natural como consecuencia de su uso (piezas fungibles).
- 2) Estufas de gas dañadas como consecuencia del incumplimiento de las instrucciones del fabricante.
- 3) Estufas de gas mal mantenidas.
- 4) Uso de detergentes o accesorios inadecuados.
- 5) Estufas de gas cedidas gratuitamente a terceras entidades.
- 6) Daños o mal funcionamiento derivados de un procedimiento de limpieza inadecuado de la estufa de gas.
- 7) Contacto de la estufa de gas con productos químicos, o daños como consecuencia de la humedad o la corrosión.
- 8) Estufas de gas que hayan sido modificadas o abiertas por personal no autorizado.
- 9) Piezas/componentes rotos como consecuencia de un uso inadecuado.
- 10) Estufas de gas utilizadas para alquiler.

La garantía cubre únicamente la sustitución gratuita del componente que presente un defecto de fabricación o fallo de material. En caso de falta de un recambio específico la empresa se reserva el derecho de sustituir la estufa de gas por otro modelo correspondiente. Una vez concluidos todos los trámites de garantía, no se prorrogará ni renovará el periodo de garantía de la estufa de gas. La sustitución de una pieza de recambio con cargo de reparación está cubierta por una garantía de buen funcionamiento de 1 año, siempre que se cumplan las condiciones de la garantía. Las piezas de recambio o las estufas de gas sustituidas permanecen en posesión de nuestra empresa. No se aplicarán otros requisitos, distintos de los mencionados en este formulario de garantía, en relación con las reparaciones de las estufas de gas o sus daños. Esta garantía está sujeta a la legislación griega y a la normativa correspondiente.

## GARANCIJE

HR

Plinske peći proizvedene su prema strogim standardima koje postavlja naša tvrtka, a koji su usklađeni s odgovarajućim europskim standardima kvalitete. Plinske peći naše tvrtke imaju jamstvo od 24 mjeseca za neprofesionalnu uporabu i 12 mjeseci za profesionalnu uporabu. Jamstvo vrijedi od datuma kupnje proizvoda. Dokaz prava iz jamstva je kupoprodajni dokument plinskog štednjaka (maloprodajni račun ili račun). Ni pod kojim okolnostima tvrtka neće pokriti relevantne troškove rezervnih dijelova i odgovarajućih potrebnih radnih sati osim ako se ne predoči kopija dokumenta o kupnji. U slučaju da popravak mora obaviti naš servis, troškove prijevoza (do i od) u cijelosti snosi pošiljatelj (klijent). Plinske peći potrebno je poslati na popravak poduzeću ili u ovlaštenu servis odgovarajućim načinom i prijevoznim sredstvom.

### IZUZEĆA I OGRANIČENJA JAMSTVA:

- 1) Rezervni dijelovi koji se prirodno troše kao posljedica korištenja (potrošni dijelovi).
- 2) Plinske peći oštećene zbog nepridržavanja uputa proizvođača.
- 3) Plinske peći loše održavane.
- 4) Korištenje neodgovarajućih deterdženata ili dodataka.
- 5) Plinske peći dane trećim osobama bez naknade.
- 8) Oštećenje ili neispravnost uzrokovana nepravilnim postupkom čišćenja plinskog štednjaka.
- 7) Kontakt plinskog štednjaka s kemikalijama, ili oštećenja uslijed vlage ili korozije.
- 8) Plinske peći koje je modifikirala ili otvorila neovlaštena osoba.
- 9) Slomljeni dijelovi/komponente kao rezultat neprikladne uporabe.
- 10) Plinske peći korištene za iznajmljivanje.

Jamstvo pokriva samo besplatnu zamjenu komponente koja predstavlja grešku u proizvodnji ili grešku u materijalu. U slučaju nedostatka određenog rezervnog dijela tvrtka zadržava pravo zamjene plinskog štednjaka drugim odgovarajućim modelom. Nakon završetka svih jamstvenih postupaka, jamstveni rok plinskog štednjaka ne može se produžiti niti obnoviti. Zamjena rezervnog dijela uz naknadu za popravak pokrivena je 1-godišnjim jamstvom ispravnog rada, podložno poštivanju uvjeta jamstva. Zamijenjeni rezervni dijelovi ili plinske peći ostaju u vlasništvu naše tvrtke. Zahtjevi, osim onih navedenih u ovom obrascu jamstva, koji se odnose na popravak plinskog štednjaka ili njegovo oštećenje, ne vrijede. Grčki zakon i odgovarajući propisi primjenjuju se na ovo jamstvo.

## GWARANCJA

PL

Kuchenki gazowe zostały wyprodukowane zgodnie z surowymi normami ustalonymi przez naszą firmę, które są zgodne z odpowiednimi europejskimi normami jakości. Kuchenki gazowe naszej firmy są objęte 24-miesięcznym okresem gwarancyjnym dla użytku nieprofesjonalnego i 12-miesięcznym dla użytku profesjonalnego. Gwarancja jest ważna od daty zakupu produktu. Dokumentem potwierdzającym prawo do gwarancji jest dokument zakupu kuchenki gazowej (paragon lub faktura). W żadnym wypadku firma nie pokryje odpowiednich kosztów części zamiennych i odpowiednich wymaganych godzin pracy, jeśli nie zostanie przedstawiona kopia dokumentu zakupu. W przypadku, gdy naprawa musi zostać wykonana przez nasz dział serwisowy, koszt transportu (do i z) jest w całości ponoszony przez nadawcę (klienta). Kuchenki gazowe muszą być wysłane do naprawy do firmy lub autoryzowanego warsztatu w odpowiedni sposób i środkiem transportu.

### WYŁĄCZENIA I OGRANICZENIA GWARANCJI:

- 1) Części zamienne, które ulegają naturalnemu zużyciu w wyniku użytkowania (części zużywalne).
- 2) Kuchenki gazowe uszkodzone w wyniku nieprzestrzegania instrukcji producenta.
- 3) Niewłaściwa konserwacja kuchenek gazowych.
- 4) Używanie niewłaściwych detergentów lub akcesoriów.
- 5) Kuchenki gazowe przekazane nieodpłatnie osobom trzecim.
- 6) Uszkodzenia lub usterki wynikające z niewłaściwego czyszczenia kuchenki gazowej.
- 7) Kontakt kuchenki gazowej z chemikaliami lub uszkodzenie w wyniku wilgoci lub korozji.
- 8) Kuchenki gazowe, które zostały zmodyfikowane lub otwarte przez nieupoważniony personel.
- 9) Uszkodzone części/elementy w wyniku niewłaściwego użytkowania.
- 10) Kuchenki gazowe używane do wynajmu.

Gwarancja obejmuje wyłącznie bezpłatną wymianę elementu, który wykazuje wadę produkcyjną lub awarię materiałową. W przypadku braku określonej części zamiennej firma zastrzega sobie prawo do wymiany kuchenki gazowej na inny odpowiedni model. Po zakończeniu wszystkich procedur gwarancyjnych okres gwarancji na kuchenkę gazową nie zostanie przedłużony ani odnowiony. Wymiana części zamiennej za opłatą za naprawę jest objęta roczną gwarancją dobrego działania, pod warunkiem przestrzegania warunków gwarancji. Wymienione części zamienne lub kuchenki gazowe pozostają w posiadaniu naszej firmy. Wymagania inne niż wymienione w niniejszym formularzu gwarancyjnym, dotyczące naprawy lub uszkodzenia kuchenki gazowej, nie mają zastosowania. Do niniejszej gwarancji mają zastosowanie przepisy prawa greckiego i przepisy pokrewne.

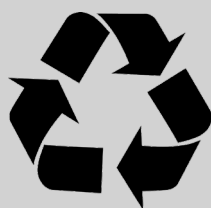

The instructions manual is also available in digital format on our website  
[www.nikolaoutools.com](http://www.nikolaoutools.com). Find it by entering the product code in the Search "Q" field.

Μπορείτε να βρείτε τις οδηγίες χρήσης και σε ηλεκτρονική μορφή μέσω της ιστοσελίδας μας  
[www.nikolaoutools.com](http://www.nikolaoutools.com). Αναζητήστε τις με τον κωδικό προϊόντος στο πεδίο Αναζήτηση "Q".