

NAKAYAMA®

GARDEN TOOLS EXPERT

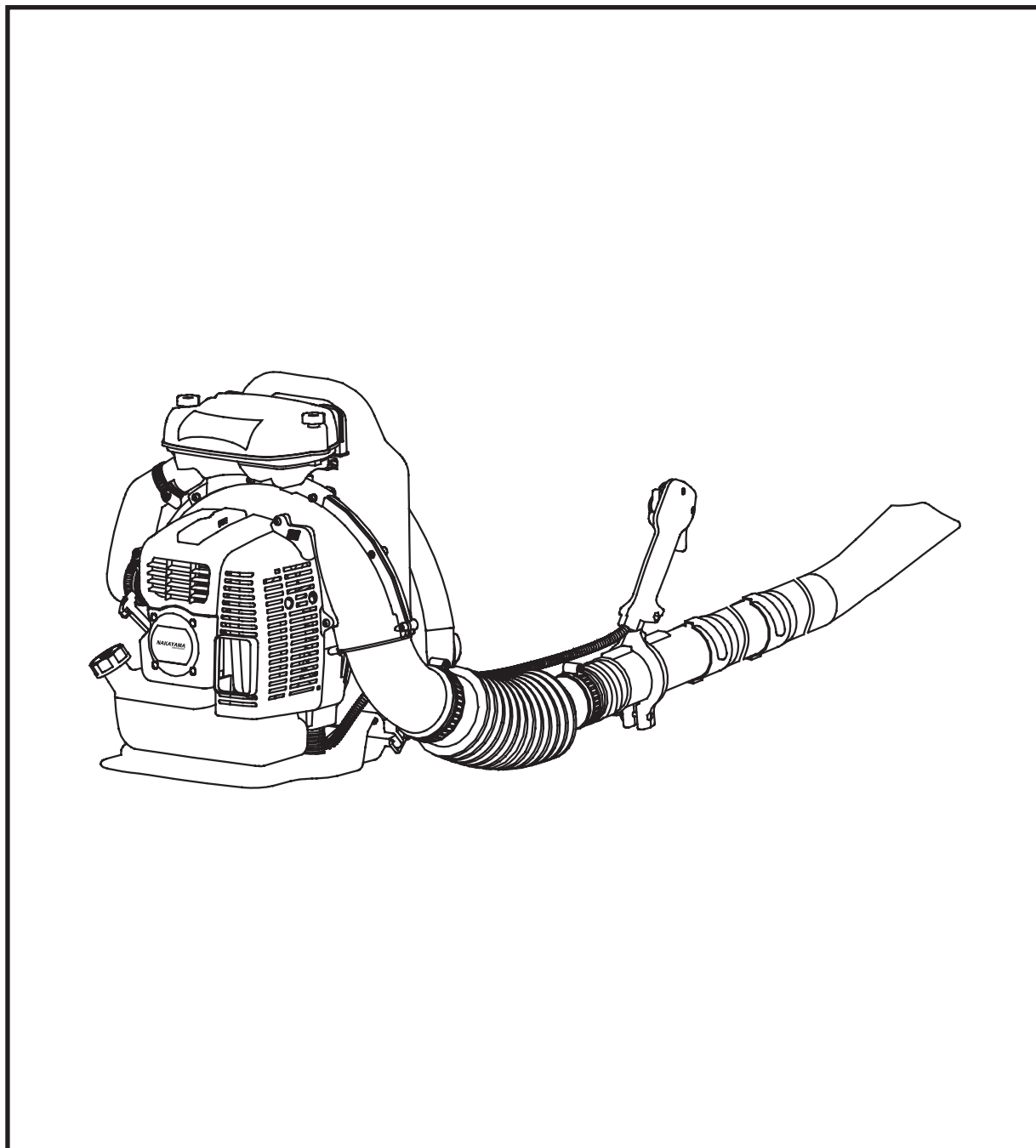

BL6005

078197

EN IT
EL BG
RO HR
HU



WWW.NIKOLAOUTOOLS.COM

SCAN ME



SAFETY INSTRUCTIONS

 **Warning: Read the manual carefully before use. Failure to follow the warnings and instructions may result in damage to the unit, physical injury and/or damage to property. Store the manual in a safe place for future reference.**

Requirements for the operator

- Work with the machine only if you are in good physical and mental condition.
- The following persons should not use the blower without permission:
 - Children and persons over 70 years of age,
 - Persons who consume alcohol, drugs or have mental disorders.
 - People with overwork or sleep deprivation.

Personal protection

- Do not wear loose clothing, jewellery or anything that could get caught in the starter or other rotating parts.
- Wear safety glasses, a dust mask and ear plugs if necessary.

Adding fuel and oil

- Use a mixture of petrol and a high quality oil for two-stroke engines. Always use clean, unleaded gasoline (92 octane or 95 octane). Use a high-quality oil for two-stroke, water-cooled engines. The ratio of gasoline to oil is 25-30:1.
- Use a clean and approved fuel container for mixing oil and gasoline.

The method used for mixing the oil with the petrol is as follows:

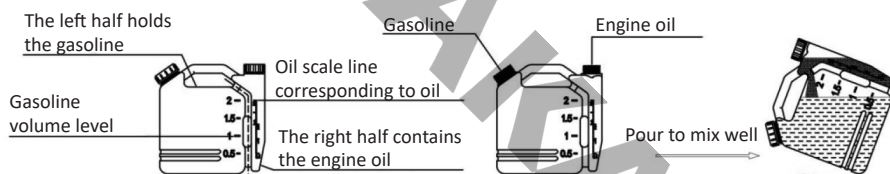

- Never add fuel to a running machine or when the engine is hot.
- Always fill the fuel tank outdoors.
- Keep gasoline away from sparks, open flames, lighted lamps, heat or other sources of ignition.
- Wear protective gloves.
- Do not overfill the fuel tank and clean up immediately in the event of a leak.

MAIN PARTS

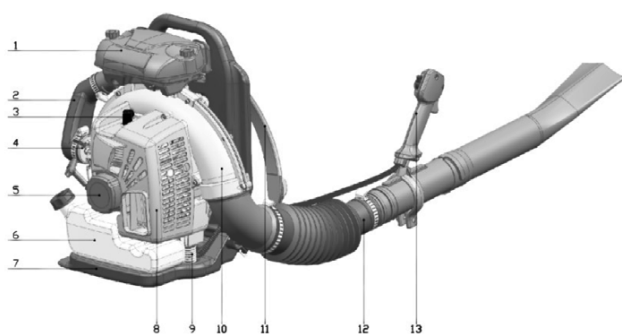

- | | |
|-------------------------------|-----------------------|
| 1. Air filters | 8. Cylinder cover |
| 2. Air filter connecting pipe | 9. Damping |
| 3. Spark plug | 10. Volute |
| 4. Air filter connection | 11. Straps |
| 5. Starter | 12. Pipes |
| 6. Fuel Tank | 13. Integrated handle |
| 7. Frame | |

TECHNICAL SPECIFICATIONS

Technical Data	
Model	BL6005
Displacement	63 cc
Power	3.5 Hp
Fuel Tank capacity	1800 ml
Max air volume	2.6 m/s
Fuel Type	Gasoline
Net Weight	10.7 kg
Engine type	Two-stroke air-cooled engine

* The manufacturer reserves the right to make minor changes to product design and technical specifications without prior notice unless these changes significantly affect the performance and safety of the products. The parts described / illustrated in the pages of the manual that you hold in your hands may also concern other models of the manufacturer's product line with similar features and may not be included in the product you just acquired.

* To ensure the safety and reliability of the product and the warranty validity, all repair, inspection or replacement work, including maintenance and special adjustments, must only be carried out by technicians of the authorized service department of the manufacturer.

* Always use the product with the supplied equipment. Operation of the product with non-provided equipment may cause malfunctions or even serious injury or death. The manufacturer and the importer shall not be liable for injuries and damages resulting from the use of non-conforming equipment.

PIPE CONNECTION

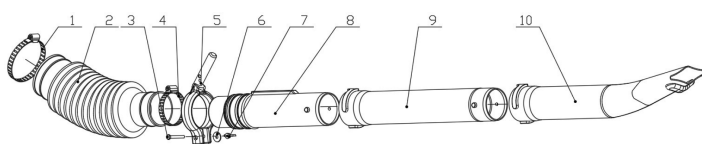

- 1. Large clamp
- 2. Large pipe
- 3. Bolt
- 4. Small clamp
- 5. Handle clamp

- 6. Washer
- 7. Nut
- 8. Pipes
- 9. Second blowpipe
- 10. Flat blowpipe

Follow the steps below: (Tool: cross wrench or wrench)

- Use a large clamp to connect the fan curve to the large pipe and tighten it with a wrench.
- Place the handle clamp on the tubes, tighten it with screws, washers and nuts, then use a small clamp to connect the large tube to the tubes.
- Rotate the second bellows and the flat bellows in turn on the respective pipe fitting and rotate them, bringing them into position when tightening.

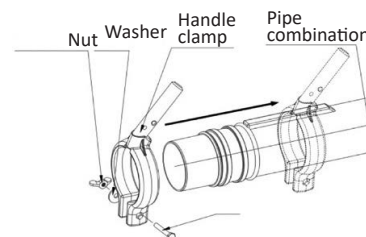
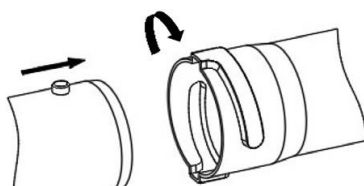
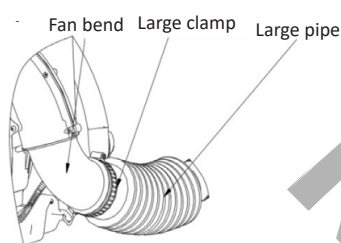

OPERATION

Preparation before the start

Check whether the components are complete and securely fastened.

Pay particular attention to the following points:

- Tighten the spark plugs, shock absorbers, belts and racks if they are loose.
- Check if the air filters are unobstructed, no foreign bodies or blockages. If there is dirt, clean it out.
- Check if the spark plug has carbon deposits and if the electrode gap is between 0.6 - 0.7 mm.

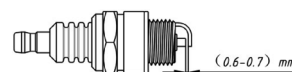

Add mixed oil to the tank

- Unscrew the cap of the oil tank according to the required "Refuelling Precautions". Use a funnel to add the mixed oil to the container.
- Poor quality mixed oil not only directly affects the performance of the blower, but also causes damage to the gasoline engine.
- Make sure to tighten the oil cap after filling.
- If the blower is not used for a long time, empty the fuel tank completely.

Cold start: starting when the engine is cold

- Move the handle away from the "STOP" position in the direction of the arrow and close the choke.
- Slightly move the throttle control handle (idle).
- Press the injection pump several times until fuel is injected into the injection pump.
- Press the pedal with your foot, hold the cylinder cover with one hand and pull the hand lever with the other hand. Start with a few gentle pulls and then quickly pull the hand crank to start the engine.
- After the engine has started, slowly open the choke and preheat the engine at idle for 2-3 minutes.

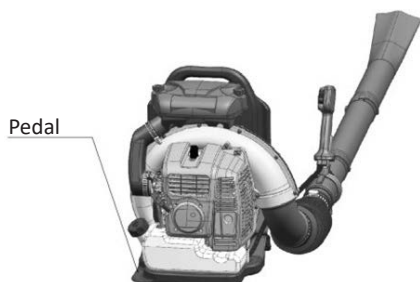

Hot start: starting when the engine is hot

- Open the choke valve, gently pull the starter 2-3 times to make sure there is fuel in the fuel injection pump, then quickly pull the hand lever to start the engine.

Operation method

- Adjust the position of the handle according to the operating conditions.
- Start the engine (idle speed), place the machine at a suitable height to facilitate the passage of both hands through the belt.
- Carry the blower on your back, adjust the belts so that the blower is in the best possible carrying position.
- Through the "throttle control knob" on the handle, adjust the air volume according to the operating requirements.
- Hold the handle tightly and swing the blower tube.

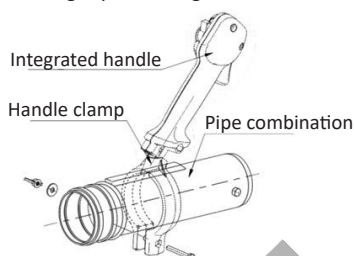

Switch off the engine to stop the machine

- Release the throttle control knob and turn the handle towards the STOP sign. At this time, the ignition coil is disconnected and the engine stops.

MAINTENANCE

Maintenance of the fuel system

- There is a filter at the end of the oil inlet pipe. After the fuel has been consumed, impurities must be removed in time. Otherwise, fuel residues will stick and block the oil circuit for a long time.

Cleaning and maintenance of the air filter

- After using the machine, open the air filter, clean the oil inside, clean the filter element with gasoline, and reinstall it after it is dry.

Maintenance of the spark plug

- After the engine has cooled down, remove the spark plug and check if there is any damage, the head should be thoroughly cleaned or replaced if there is carbon deposit.
- Electrode gap between 0.6 - 0.7 mm, otherwise adjust.

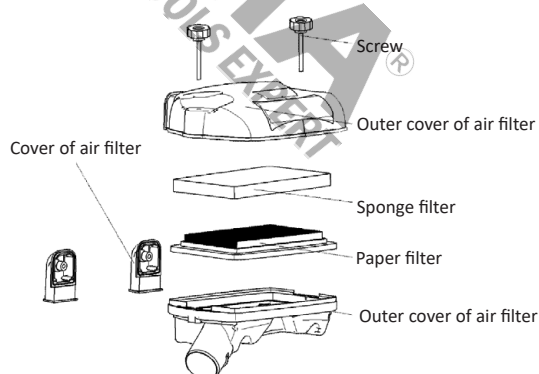
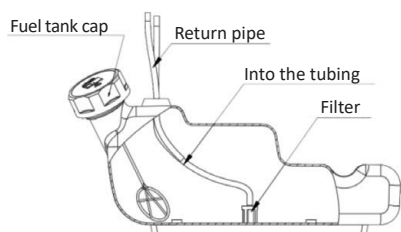

Long-term storage

- Clean, cover with plastic film and store in a cool place.

TROUBLESHOOTING

ENGINE FAILURE			
Problem	Possible cause		Solution
No spark	Spark plug	Problem with the electrode or oily spark plug	Dry
		Carbon deposit	Clean
		Electrode gap is either too large or too small	Adjust to 0.6 - 0.7 mm
		The electrode is damaged	Replace the spark plug
	Magnet	Damaged	Replacement or maintenance
Spark	Excess incoming oil		Reduction of oil supply
	Poor fuel quality		Replace the fuel
	Worn or broken cylinder and piston ring		Replace
	Spark plug is loose		Tighten
	No oil in the tank		Refuel
	The ventilation of the petrol tank cover is blocked		Clean

OPERATION FAILURE		
Insufficient output power	The filter is clogged	Clean
	Water in the fuel	Drain, clean and refill with clean fuel
	Blockage in the silencer	Clean
	Poor quality oil	Replace
	Carbon deposition in the combustion chamber	Clean
Delay	Spark plug wire is loose	Replace carefully
	Piston is blocked / broken	Repair or replace
	Spark plug is covered with carbon	Clean the spark plug
	Fuel is exhausted	Fill the fuel tank

ISTRUZIONI DI SICUREZZA



Attenzione: Leggere attentamente il manuale prima dell'uso. La mancata osservanza delle avvertenze e delle istruzioni può causare danni all'unità, lesioni fisiche e/o danni alle cose. Conservare il manuale in un luogo sicuro per future consultazioni.

Requisiti dell'operatore

- Lavorare con la macchina solo se si è in buone condizioni fisiche e mentali.
- Le seguenti persone non devono utilizzare il soffiatore senza autorizzazione:
 - Bambini e persone di età superiore ai 70 anni,
 - Persone che consumano alcol, droghe o hanno disturbi mentali.
 - Persone con sovraccarico di lavoro o privazione del sonno.

Protezione personale

- Non indossare abiti larghi, gioielli o altri oggetti che potrebbero impigliarsi nel motorino di avviamento o in altre parti rotanti.
- Indossare occhiali di sicurezza, una maschera antipolvere e tappi per le orecchie, se necessario.

Aggiunta di carburante e olio

- Utilizzare una miscela di benzina e olio di alta qualità per i motori a due tempi. Utilizzare sempre benzina pulita e senza piombo (92 o 95 ottani). Utilizzare un olio di alta qualità per i motori a due tempi raffreddati ad acqua. Il rapporto tra benzina e olio è di 25-30:1.
- Per miscelare olio e benzina, utilizzare un contenitore pulito e approvato.

Il metodo utilizzato per miscelare l'olio con la benzina è il seguente:



- Non aggiungere mai carburante a una macchina in funzione o quando il motore è caldo.
- Riempire sempre il serbatoio del carburante all'aperto.
- Tenere la benzina lontana da scintille, fiamme libere, lampade accese, calore o altre fonti di accensione.
- Indossare guanti protettivi.
- Non riempire eccessivamente il serbatoio del carburante e pulire immediatamente in caso di perdite.

PARTI PRINCIPALI

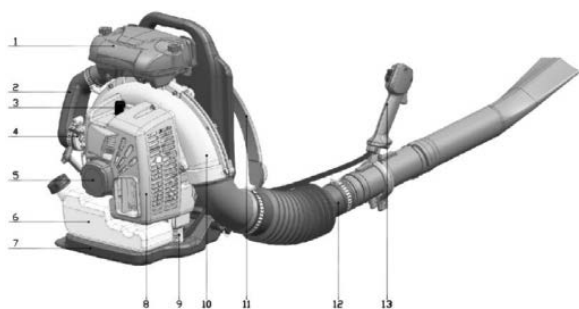

- | | |
|--|---------------------------|
| 1. Filtri dell'aria | 8. Coperchio del cilindro |
| 2. Tubo di collegamento del filtro dell'aria | 9. Smorzamento |
| 3. Candela di accensione | 10. Volute |
| 4. Collegamento del filtro dell'aria | 11. Cinghie |
| 5. Avviamento | 12. Tubi |
| 6. Serbatoio del carburante | 13. Maniglia integrata |
| 7. Telaio | |

SPECIFICHE TECNICHE

Dati tecnici	
Modello	BL6005
Cilindrata	63 cm ³
Potenza	3,5 cv
Capacità del serbatoio del carburante	1800 ml
Volume d'aria massimo	2,6 m/s
Tipo di carburante	Benzina
Peso netto	10,7 kg
Tipo di motore	Motore a due tempi con raffreddamento ad aria

* Il produttore si riserva il diritto di apportare modifiche minori al design e alle specifiche tecniche del prodotto senza preavviso, a meno che tali modifiche non influiscano significativamente sulle prestazioni e sulla sicurezza dei prodotti. Le parti descritte/illustrate nelle pagine del manuale che avete tra le mani possono riguardare anche altri modelli della linea di prodotti del produttore con caratteristiche simili e potrebbero non essere incluse nel prodotto appena acquistato.

* Per garantire la sicurezza e l'affidabilità del prodotto e la validità della garanzia, tutti gli interventi di riparazione, ispezione o sostituzione, compresa la manutenzione e le regolazioni speciali, devono essere eseguiti esclusivamente da tecnici del servizio di assistenza autorizzato dal produttore.

* Utilizzare sempre il prodotto con l'attrezzatura fornita. L'utilizzo del prodotto con apparecchiature non in dotazione può causare malfunzionamenti o addirittura lesioni gravi o morte. Il produttore e l'importatore non sono responsabili per lesioni e danni derivanti dall'uso di apparecchiature non conformi.

CONNESSIONE AL TUBO

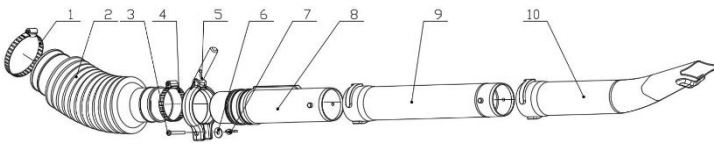

1. Morsetto grande
2. Tubo grande
3. Bullone
4. Morsetto piccolo
5. Morsetto della maniglia

6. Lavatrice
7. Dado
8. Tubi
9. Secondo cannello
10. Cannello piatto

Seguire i passaggi indicati di seguito: (Strumento: chiave a croce o chiave inglese)

- Utilizzare un morsetto grande per collegare la curva del ventilatore al tubo grande e serrarlo con una chiave.
- Posizionare il morsetto della maniglia sui tubi, serrarlo con viti, rondelle e dadi, quindi utilizzare un morsetto piccolo per collegare il tubo grande ai tubi.
- Ruotare il secondo soffietto e il soffietto piatto a turno sul rispettivo raccordo del tubo e ruotarli, portandoli in posizione durante il serraggio.

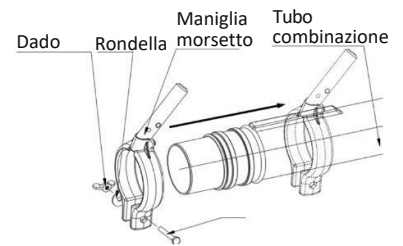
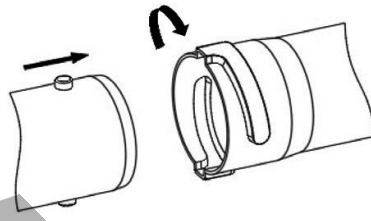
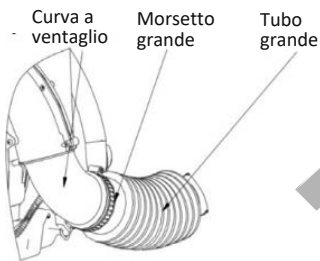

FUNZIONAMENTO

Preparazione prima della partenza

Verificare che i componenti siano completi e fissati saldamente.

Prestate particolare attenzione ai seguenti punti:

- Serrare le candele, gli ammortizzatori, le cinghie e i portapacchi se sono allentati.
- Controllare che i filtri dell'aria siano liberi, senza corpi estranei o ostruzioni. Se c'è dello sporco, pulirlo.
- Controllare se la candela presenta depositi carboniosi e se la distanza tra gli elettrodi è compresa tra 0,6 e 0,7 mm.

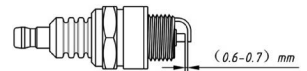

Aggiungere l'olio miscolato al serbatoio

- Svitare il tappo del serbatoio dell'olio seguendo le "Precauzioni per il rifornimento". Utilizzare un imbuto per aggiungere l'olio miscolato al contenitore.
- Un olio misto di scarsa qualità non solo influisce direttamente sulle prestazioni del soffiatore, ma causa anche danni al motore a benzina.
- Assicurarsi di serrare il tappo dell'olio dopo il riempimento.
- Se il soffiatore non viene utilizzato per lungo tempo, svuotare completamente il serbatoio del carburante.

Avviamento a freddo: avviamento a motore freddo

- Allontanare la maniglia dalla posizione "STOP" in direzione della freccia e chiudere lo starter.
- Muovere leggermente la manopola di comando dell'acceleratore (minimo).
- Premere più volte la pompa di iniezione finché il carburante non viene iniettato nella pompa di iniezione.
- Premere il pedale con il piede, tenere il coperchio del cilindro con una mano e tirare la leva manuale con l'altra. Avviare il motore con qualche leggera trazione e poi tirare rapidamente la manovella per avviarlo.
- Dopo l'avvio del motore, aprire lentamente lo starter e preriscaldare il motore al minimo per 2-3 minuti.

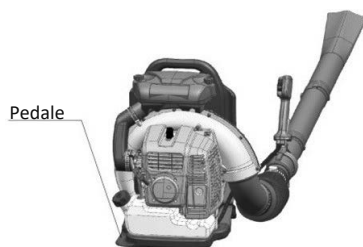

Avviamento a caldo: avviamento a motore caldo

- Aprire la valvola dello starter, tirare delicatamente il motorino di avviamento 2-3 volte per assicurarsi che ci sia carburante nella pompa di iniezione, quindi tirare rapidamente la leva manuale per avviare il motore.

Metodo di funzionamento

- Regolare la posizione dell'impugnatura in base alle condizioni operative.
- Avviare il motore (regime minimo), posizionare la macchina a un'altezza adeguata per facilitare il passaggio di entrambe le mani attraverso la cinghia.
- Trasportare il soffiatore sulla schiena, regolando le cinghie in modo che il soffiatore sia nella migliore posizione di trasporto possibile.
- Attraverso la "manopola di controllo dell'acceleratore" sull'impugnatura, regolare il volume d'aria in base alle esigenze operative.
- Tenere saldamente l'impugnatura e far oscillare il tubo del soffiatore.



Spegnere il motore per arrestare la macchina

- Rilasciare la manopola di comando dell'acceleratore e ruotare la maniglia verso il segnale di STOP. A questo punto, la bobina di accensione viene scollegata e il motore si ferma.

MANUTENZIONE

Manutenzione del sistema di alimentazione

- All'estremità del tubo di ingresso dell'olio è presente un filtro. Dopo aver consumato il carburante, le impurità devono essere rimosse in tempo. In caso contrario, i residui di carburante si attaccano e bloccano il circuito dell'olio per lungo tempo.

Pulizia e manutenzione del filtro dell'aria

- Dopo l'uso della macchina, aprire il filtro dell'aria, pulire l'olio all'interno, pulire l'elemento filtrante con benzina e reinstallarlo dopo averlo asciugato.

Manutenzione della candela di accensione

- Dopo che il motore si è raffreddato, rimuovere la candela e controllare se ci sono danni, la testa deve essere pulita a fondo o sostituita se ci sono depositi carboniosi.
- Distanza tra gli elettrodi compresa tra 0,6 e 0,7 mm, altrimenti regolare.

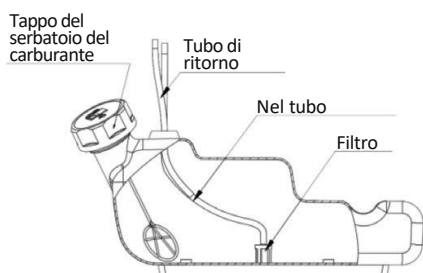

Stoccaggio a lungo termine

- Pulire, coprire con pellicola di plastica e conservare in un luogo fresco.

RISOLUZIONE DEI PROBLEMI

GUASTO AL MOTORE			
Problema	Possibile causa		Soluzione
Nessuna scintilla	Candela di accensione	Problema con l'elettrodo o candela oleosa	Secco
		Deposito di carbonio	Pulito
		La distanza tra gli elettrodi è troppo grande o troppo piccola	Regolazione a 0,6 - 0,7 mm
		L'elettrodo è danneggiato	Sostituire la candela
	Magnete	Danneggiato	Sostituzione o manutenzione
Scintilla	Eccesso di olio in entrata		Riduzione dell'offerta di petrolio
	Scarsa qualità del carburante		Sostituire il carburante
	Cilindro e anello del pistone usurati o rotti		Sostituire
	La candela è allentata		Stringere
	Assenza di olio nel serbatoio		Rifornimento di carburante
	La ventilazione del coperchio del serbatoio della benzina è bloccata		Pulito

GUASTO DI FUNZIONAMENTO		
Uscita insufficiente potenza	Il filtro è intasato	Pulito
	Acqua nel carburante	Svuotare, pulire e riempire con carburante pulito.
	Blocco nel silenziatore	Pulito
	Olio di scarsa qualità	Sostituire
	Deposito di carbonio nella camera di combustione	Pulito
Ritardo	Il filo della candela è allentato	Sostituire con cura
	Il pistone è bloccato/rotto	Riparazione o sostituzione
	La candela è ricoperta di carbonio	Pulire la candela
	Il carburante è esaurito	Riempire il serbatoio del carburante

ΟΔΗΓΙΕΣ ΑΣΦΑΛΕΙΑΣ



Προσοχή: Διαβάστε προσεκτικά το εγχειρίδιο πριν από τη χρήση. Η μη τήρηση των προειδοποιήσεων και των οδηγιών μπορεί να οδηγήσει σε βλάβη της μονάδας, τραυματισμό ή να προκαλέσει υλική ζημιά. Φυλάξτε το εγχειρίδιο σε ασφαλές μέρος για μελλοντική αναφορά.

Απαιτήσεις για τον χειριστή

- Να εργάζεστε με το μηχάνημα μόνο εάν είστε σε καλή φυσική και πνευματική κατάσταση.
- Τα παρακάτω άτομα δεν πρέπει να χρησιμοποιούν τον φυσητήρα χωρίς άδεια:
 - Παιδιά και άτομα ηλικίας άνω των 70 ετών,
 - Άτομα που καταναλώνουν αλκοόλ, ναρκωτικά ή έχουν ψυχικές διαταραχές,
 - Άτομα με υπερκόπωση ή έλλειψη ύπνου.

Ατομική προστασία

- Μη φοράτε φαρδιά ρούχα, κοσμήματα ή οτιδήποτε που θα μπορούσε να πιαστεί στη μίζα ή σε άλλα περιστρεφόμενα μέρη.
- Φοράτε γυαλιά ασφαλείας, μάσκα προστασίας από τη σκόνη και ωτοασπίδες, εάν είναι απαραίτητο.

Πλήρωση καυσίμου και λαδιού

- Χρησιμοποιήστε το μείγμα βενζίνης και ένα υψηλής ποιότητας λάδι για δίχρονους κινητήρες. Χρησιμοποιείτε πάντα καθαρή, αμόλυβδη βενζίνη (92 οκτανίων ή 95 οκτανίων). Χρησιμοποιείτε ένα υψηλής ποιότητας λάδι για δίχρονους, υδρόψυκτους κινητήρες. Η αναλογία ανάμιξης βενζίνης και λαδιού είναι 25-30: 1.
- Χρησιμοποιήστε ένα καθαρό και εγκεκριμένο δοχείο καυσίμου για την ανάμιξη του λαδιού με την βενζίνη.

Η μέθοδος που χρησιμοποιείται για την ανάμιξη του λαδιού με την βενζίνη είναι η εξής:

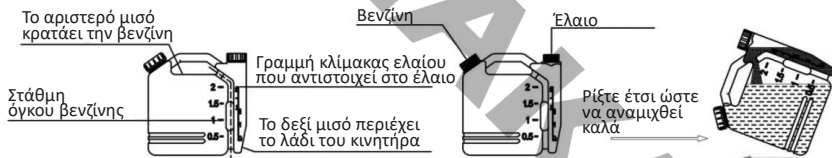

- Ποτέ μην προσθέτετε καύσιμο σε μηχάνημα που λειτουργεί ή όταν ο κινητήρας είναι ζεστός.
- Γεμίζετε πάντα το δοχείο καυσίμου σε εξωτερικό χώρο.
- Κρατήστε τη βενζίνη μακριά από σπινθήρες, ανοιχτές φλόγες, αναμμένες λυχνίες, θερμότητα ή άλλες πηγές ανάφλεξης.
- Φοράτε προστατευτικά γάντια.
- Μην υπερπληρώνετε τη δεξαμενή καυσίμου και καθαρίζετε αμέσως σε περίπτωση διαρροής.

ΚΥΡΙΑ ΜΕΡΗ

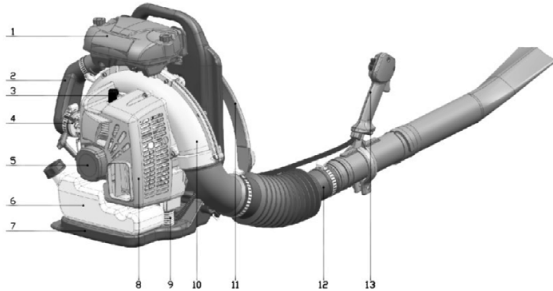

1. Φίλτρα αέρα
2. Σωλήνας σύνδεσης φίλτρου αέρα
3. Μπουζί
4. Σύνδεση φίλτρου αέρα
5. Μίζα
6. Δεξαμενή καυσίμου
7. Πλαίσιο
8. Κάλυμμα κυλίνδρου
9. Απόσβεση
10. Στρόφιγγα
11. Ιμάντες
12. Σωλήνες
13. Ενσωματωμένη λαβή

ΤΕΧΝΙΚΕΣ ΠΡΟΔΙΑΓΡΑΦΕΣ

Τεχνικά χαρακτηριστικά	
Μοντέλο	BL6005
Κυβισμός	63 cc
Ισχύς	3,5 Hp
Χωρητικότητα δοχείου καυσίμου	1800 ml
Μέγιστος όγκος αέρα	2,6 m/s
Τύπος καυσίμου	Βενζίνη
Καθαρό βάρος	10,7 kg
Τύπος κινητήρα	Δίχρονος, αερόψυκτος κινητήρας

* Ο κατασκευαστής διατηρεί το δικαίωμα να πραγματοποιήσει δευτερεύουσες αλλαγές στο σχεδιασμό του προϊόντος και στα τεχνικά χαρακτηριστικά χωρίς προηγούμενη ειδοποίηση, εκτός εάν οι αλλαγές αυτές επηρεάζουν σημαντικά την απόδοση και λειτουργία ασφάλειας των προϊόντων. Τα εξαρτήματα που περιγράφονται / απεικονίζονται στις σελίδες του εγχειριδίου που κρατάτε στα χέρια σας ενδέχεται να αφορούν και σε άλλα μοντέλα της σειράς προϊόντων του κατασκευαστή, με παρόμοια χαρακτηριστικά, και ενδέχεται να μην περιλαμβάνονται στο προϊόν που μόλις αποκτήσατε.

* Για να διασφαλιστεί η ασφάλεια και η αξιοπιστία του προϊόντος καθώς και η ισχύς της εγγύησης όλες οι εργασίες επιδιόρθωσης, ελέγχου, επισκευής ή αντικατάστασης συμπεριλαμβανομένης της συντήρησης και των ειδικών ρυθμίσεων, πρέπει να εκτελούνται μόνο από τεχνικούς του εξουσιοδοτημένου τμήματος Service του κατασκευαστή.

* Χρησιμοποιείτε πάντα το προϊόν με τον παρεχόμενο εξοπλισμό. Η λειτουργία του προϊόντος με μη-προβλεπόμενο εξοπλισμό ενδέχεται να προκαλέσει βλάβη ή ακόμα και σοβαρό τραυματισμό ή θάνατο. Ο κατασκευαστής και ο εισαγωγέας ουδεμία ευθύνη φέρει για τραυματισμούς και βλάβες που προκύπτουν από την χρήση μη προβλεπόμενου εξοπλισμού.

ΣΥΝΔΕΣΗ ΣΩΛΗΝΩΝ

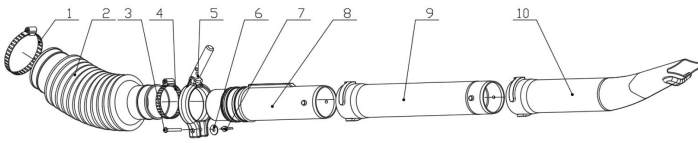

1. Μεγάλος σφιγκτήρας
2. Μεγάλος σωλήνας
3. Μπουλόκι
4. Μικρός σφιγκτήρας
5. Σφιγκτήρας λαβής

6. Ροδέλα
7. Παξιμάδι
8. Σωλήνες
9. Δεύτερη φουσόνα
10. Επίπεδη φουσόνα

Ακολουθήστε τα παρακάτω βήματα: (Εργαλείο: σταυρόκλειδο ή γαλλικό κλειδί)

- Χρησιμοποιήστε έναν μεγάλο σφιγκτήρα για να συνδέσετε την καμπύλη του ανεμιστήρα με τον μεγάλο σωλήνα και σφίξτε τον με ένα κλειδί.
- Τοποθετήστε τον σφιγκτήρα λαβής στους σωλήνες, σφίξτε τον με βίδες, ροδέλες και παξιμάδια και στη συνέχεια χρησιμοποιήστε έναν μικρό σφιγκτήρα για να συνδέσετε τον μεγάλο σωλήνα με τους σωλήνες.
- Περιστρέψτε με τη σειρά τη δεύτερη φουσόνα και την επίπεδη φουσόνα στο αντίστοιχο εξάρτημα του σωλήνα και περιστρέψτε τα φέρνοντάς τα στη θέση τους κατά το σφίξιμο.

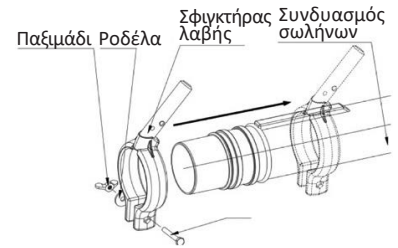
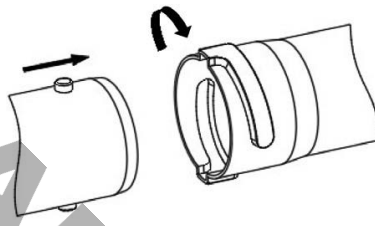
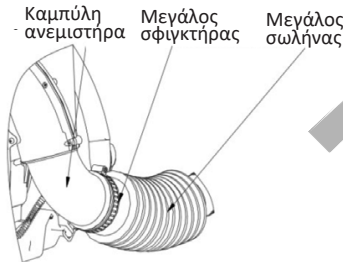

ΛΕΙΤΟΥΡΓΙΑ

Προετοιμασία πριν από την εκκίνηση

Ελέγξτε αν τα εξαρτήματα είναι πλήρη και καλά στερεωμένα.

Δώστε ιδιαίτερη προσοχή στα ακόλουθα σημεία:

- Σφίξτε τα μπουζί, τα αμορτισέρ, τους ιμάντες και τις σχάρες αν είναι χαλαρά.
- Ελέγξτε αν τα φίλτρα αέρα είναι ανεμπόδιστα, δεν υπάρχουν ξένα σώματα ή μπλοκαρίσματα. Εάν υπάρχει βρωμιά, καθαρίστε το.
- Ελέγξτε αν το μπουζί έχει επικαθίσεις άνθρακα και αν το διάκενο των ηλεκτροδίων είναι μεταξύ 0,6 - 0,7 mm.

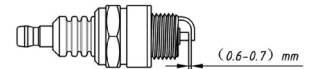

Προσθέστε αναμεμιγμένο λάδι στη δεξαμενή

- Ξεβιδώστε το καπάκι του δοχείου λαδιού σύμφωνα με τις απαιτούμενες "Προφυλάξεις ασφαλείας". Χρησιμοποιήστε ένα χωνί για να προσθέσετε το αναμεμιγμένο λάδι στο δοχείο.
- Το αναμεμιγμένο λάδι κακής ποιότητας, όχι μόνο επηρεάζει άμεσα την απόδοση του φυσητήρα, αλλά προκαλεί επίσης βλάβη στον βενζινοκινητήρα.
- Βεβαιωθείτε ότι έχετε σφίξει το καπάκι λαδιού μετά την πλήρωση.
- Εάν ο φυσητήρας δεν χρησιμοποιείται για μεγάλο χρονικό διάστημα, αδειάστε εντελώς το ρεζερβουάρ καυσίμου.

Κρύα εκκίνηση: εκκίνηση όταν ο κινητήρας είναι κρύος

- Απομακρύνετε την χειρολαβή από τη θέση "STOP" προς την κατεύθυνση του βέλους και κλείστε το τσοκ.
- Μετακινήστε ελαφρά την λαβή ελέγχου γκαζιού (ρελαντί).
- Πιέστε την αντλία ψεκασμού αρκετές φορές μέχρι να εγχυθεί καύσιμο στην αντλία ψεκασμού.
- Πατήστε το πεντάλ με το πόδι σας, κρατήστε το κάλυμμα του κυλίνδρου με το ένα χέρι και τραβήξτε την χειρόμιζα με το άλλο χέρι. Ξεκινήστε με μερικά απαλά τραβήγματα και, στη συνέχεια, τραβήξτε γρήγορα την χειρόμιζα για να εκκινήσετε τον κινητήρα.
- Αφού ξεκινήσει ο κινητήρας, ανοίξτε αργά το τσοκ και προθερμάνετε τον κινητήρα στο ρελαντί για 2-3 λεπτά.

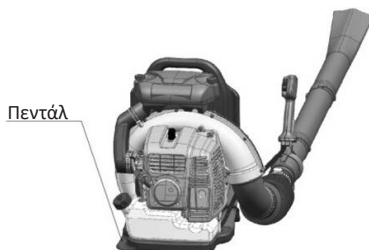

Θερμή εκκίνηση: εκκίνηση όταν ο κινητήρας είναι ζεστός

- Ανοίξτε την βαλβίδα του τσοκ, τραβήξτε ελαφρά τη μίζα 2-3 φορές για να βεβαιωθείτε ότι υπάρχει καύσιμο στην αντλία ψεκασμού καυσίμου και στη συνέχεια, τραβήξτε γρήγορα την χειρόμυζα για να εκκινήσει ο κινητήρας.

Μέθοδος λειτουργίας

- Ρυθμίστε τη θέση της λαβής ανάλογα με τις συνθήκες λειτουργίας.
- Βάλτε τον κινητήρα σε λειτουργία (στροφές ρελαντί), τοποθετήστε το μηχάνημα σε κατάλληλο ύψος έτσι ώστε να διευκολύνετε την διέλευση και των δύο χειρών από τον ιμάντα.
- Μεταφέρετε τον φυσητήρα στην πλάτη σας, ρυθμίστε τους ιμάντες, έτσι ώστε ο φυσητήρας να βρίσκεται στην καλύτερη δυνατή θέση μεταφοράς.
- Μέσω του “κουμπιού ελέγχου γκαζιού” στην λαβή, ρυθμίζετε την ένταση του αέρα, σύμφωνα με τις απαιτήσεις λειτουργίας.
- Κρατήστε την λαβή σφιχτά και ταλαντεύστε τον σωλήνα φυσημάτος.

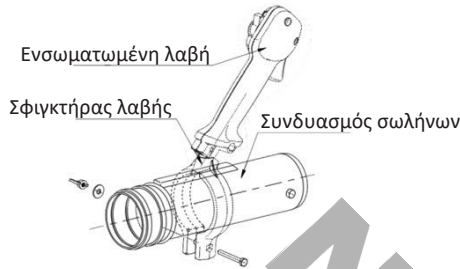

Σβήστε τον κινητήρα για να σταματήσετε το μηχάνημα

- Απελευθερώστε το κουμπιέ ελέγχου γκαζιού και στρέψτε την χειρολαβή προς το σήμα STOP. Αυτή τη στιγμή, το πηνίο ανάφλεξης αποσυνδέεται και ο κινητήρας σταματά.

ΣΥΝΤΗΡΗΣΗ

Συντήρηση του συστήματος καυσίμου

- Στο τέλος του σωλήνα εισαγωγής λαδιού υπάρχει ένα φίλτρο. Αφού καταναλωθεί το καύσιμο, οι ακαθαρσίες πρέπει να απομακρυνθούν εγκαίρως. Σε αντίθετη περίπτωση, τα υπολείμματα καυσίμου θα κολλήσουν και θα μπλοκάρουν το κύκλωμα λαδιού για μεγάλο χρονικό διάστημα.

Καθαρισμός και συντήρηση του φίλτρου αέρα

- Μετά την χρήση του μηχανήματος, ανοίξτε το φίλτρο αέρα, καθαρίστε το λάδι στο εσωτερικό, καθαρίστε το στοιχείο του φίλτρου με βενζίνη και επανατοποθετήστε το αφού στεγνώσει.

Συντήρηση του μπουζι

- Αφού κρυώσει ο κινητήρας, αφαιρέστε το μπουζι και ελέγξτε εάν υπάρχει ζημιά, η κεφαλή πρέπει να καθαριστεί σχολαστικά ή να αντικατασταθεί αν υπάρχει εναπόθεση άνθρακα.
- Διάκενο ηλεκτροδίων μεταξύ 0,6 - 0,7 mm, διαφορετικά ρυθμίστε το.

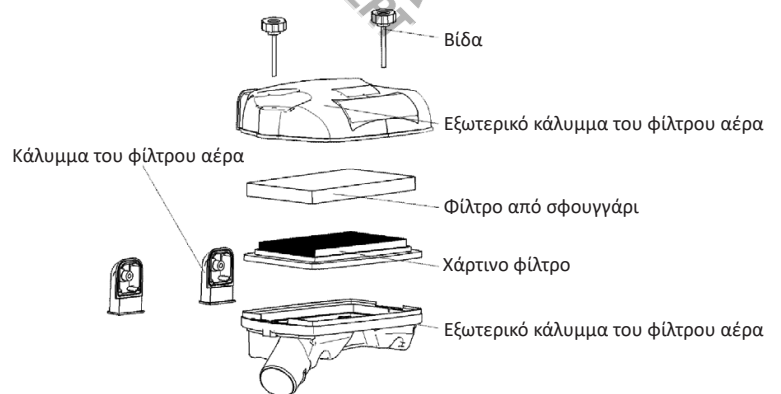
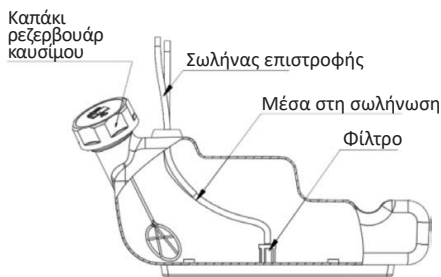

Αποθήκευση μακράς διάρκειας

- Καθαρίστε, καλύψτε με πλαστική μεμβράνη και αποθηκεύστε σε δροσερό μέρος.

ΑΝΤΙΜΕΤΩΠΙΣΗ ΠΡΟΒΛΗΜΑΤΩΝ

ΒΛΑΒΗ ΚΙΝΗΤΗΡΑ			
Πρόβλημα	Πιθανή αιτία		Επίλυση
Χωρίς σπινθήρα	Μπουζί	Πρόβλημα με το ηλεκτρόδιο ή λαδωμένο μπουζί	Στεγνώστε το
		Εναπόθεση άνθρακα	Καθαρίστε το
		Το κενό του ηλεκτροδίου είναι είτε πολύ μεγάλο είτε πολύ μικρό	Ρυθμίστε σε 0,6 - 0,7 mm
		Το ηλεκτρόδιο είναι κατεστραμμένο	Αντικαταστήστε το μπουζί
	Μαγνήτης	Κατεστραμμένος	Αντικατάσταση ή συντήρηση
Με σπινθήρα	Περίσσεια εισερχόμενου ελαίου		Μείωση της παροχής ελαίου
	Κακή ποιότητα καυσίμου		Αντικαταστήστε το καύσιμο
	Φθαρμένος ή σπασμένος κύλινδρος και δακτύλιος εμβόλου		Αντικαταστήστε
	Το μπουζί είναι χαλαρό		Σφίξτε
	Δεν υπάρχει λάδι στη δεξαμενή		Ανεφοδιάστε
	Ο εξαερισμός του καλύμματος του δοχείου βενζίνης είναι φραγμένος		Καθαρίστε

ΑΠΟΤΥΧΙΑ ΛΕΙΤΟΥΡΓΙΑΣ		
Ανεπαρκής ισχύς εξόδου	Το φίλτρο είναι φραγμένο	Καθαρίστε
	Νερό στο καύσιμο	Αποστραγγίστε, καθαρίστε και ξαναγεμίστε με καθαρό καύσιμο.
	Απόφραξη του σιγαστήρα	Καθαρίστε
	Κακής ποιότητας έλαιο	Αντικαταστήστε
	Εναπόθεση άνθρακα στον θάλαμο καύσης	Καθαρίστε
Καθυστερήση	Το καλώδιο του μπουζί είναι χαλαρό	Αντικαταστήστε προσεκτικά
	Το έμβολο έχει κολλήσει / σπάσει	Επισκευάστε ή αντικαταστήστε
	Το μπουζί είναι καλυμμένο με άνθρακα	Καθαρίστε το μπουζί
	Το καύσιμο έχει εξαντληθεί	Γεμίστε την δεξαμενή καυσίμου 

ИНСТРУКЦИИ ЗА БЕЗОПАСНОСТ



Предупреждение: Прочетете внимателно ръководството преди употреба. Неспазването на предупрежденията и инструкциите може да доведе до повреда на устройството, физическо нараняване и/или повреда на имущество. Съхранявайте ръководството на безопасно място за бъдещи справки.

Изисквания към оператора

- Работете с машината само ако сте в добро физическо и психическо състояние.
- Следните лица не трябва да използват вентилатора без разрешение:
 - Деца и лица на възраст над 70 години,
 - Лица, които употребяват алкохол, наркотици или имат психични разстройства.
 - Хора с преумора или недоспиване.

Лична защита

- Не носете свободни дрехи, бижута или други предмети, които могат да попаднат в стартера или други въртящи се части.
- Носете предпазни очила, маска против прах и тапи за уши, ако е необходимо.

Добавяне на гориво и масло

- Използвайте смес от бензин и висококачествено масло за двутактови двигатели. Винаги използвайте чист, безоловен бензин (92 октана или 95 октана). Използвайте висококачествено масло за двутактови двигатели с водно охлаждане. Съотношението между бензина и маслото е 25-30:1.
- Използвайте чист и одобрен съд за гориво за смесване на масло и бензин.

Методът, използван за смесване на маслото с бензина, е следният:

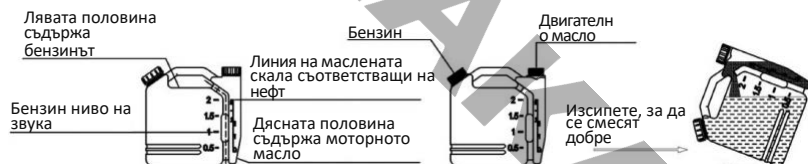

- Никога не добавяйте гориво в работеща машина или когато двигателят е горещ.
- Винаги зареждайте резервоара за гориво на открито.
- Съхранявайте бензина далеч от искри, открит огън, запалени лампи, топлина или други източници на запалване.
- Носете защитни ръкавици.
- Не препълвайте резервоара за гориво и незабавно почистете в случай на теч.

ОСНОВНИ ЧАСТИ

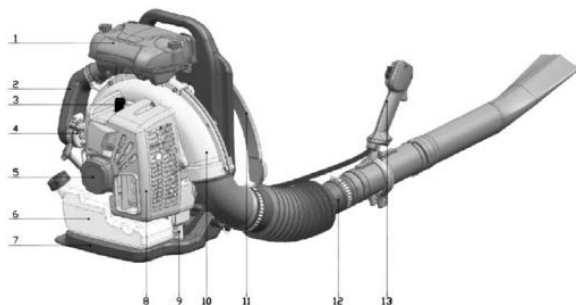

1. Въздушни филтри
2. Свързваща тръба на въздушния филтър
3. Запалителна свещ
4. Връзка на въздушния филтър
5. Стартер
6. Резервоар за гориво
7. Рамка
8. Капак на цилиндъра
9. Заглушаване
10. Волтаж
11. Ремъци
12. Тръби
13. Вградена дръжка

ТЕХНИЧЕСКИ СПЕЦИФИКАЦИИ

Технически данни	
Модел	VL6005
Работен обем	63 куб. см
Захранване	3,5 к.с.
Капацитет на резервоара за гориво	1800 мл
Максимален обем на въздуха	2,6 m/s
Тип гориво	Бензин
Нетно тегло	10,7 кг
Тип двигател	Двухтактов двигател с въздушно охлаждане

* Производителят си запазва правото да прави незначителни промени в дизайна и техническите спецификации на продуктите без предварително уведомление, освен ако тези промени не засягат значително работата и безопасността на продуктите. Частите, описани/илюстрирани на страниците на ръководството, което държите в ръцете си, може да се отнасят и за други модели от продуктова линия на производителя с подобни характеристики и може да не са включени в току-що придобития от вас продукт.

* За да се гарантира безопасността и надеждността на продукта и валидността на гаранцията, всички работи по ремонт, проверка или замяна, включително поддръжка и специални настройки, трябва да се извършват само от техници от оторизирания сервизен отдел на производителя.

* Винаги използвайте продукта с доставеното оборудване. Работата на продукта с оборудване, което не е доставено, може да доведе до неизправности или дори до сериозни наранявания или смърт. Производителят и вносителят не носят отговорност за наранявания и щети, възникнали в резултат на използването на несъответстващо на изискванията оборудване.

ТРЪБНА ВРЪЗКА

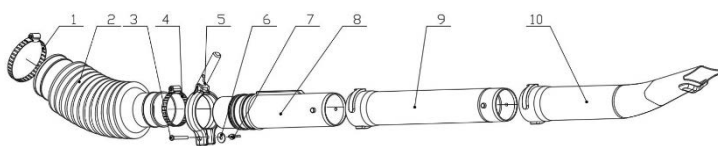

1. Голяма скоба
2. Голяма тръба
3. Болт
4. Малка скоба
5. Скоба на дръжката

6. Пералня
7. Ядки
8. Тръби
9. Втора духалка
10. Плоска духалка

Следвайте стъпките по-долу: (Инструмент: кръстат ключ или гаечен ключ)

- Използвайте голяма скоба, за да свържете кривата на вентилатора с голямата тръба и я затегнете с гаечен ключ.
- Поставете скобата на дръжката върху тръбите, затегнете я с винтове, шайби и гайки, след което използвайте малка скоба, за да свържете голямата тръба с тръбите.
- Завъртете последователно втория и плоския силфон върху съответния тръбен фитинг и ги завъртете, като ги поставите на място при затягането.

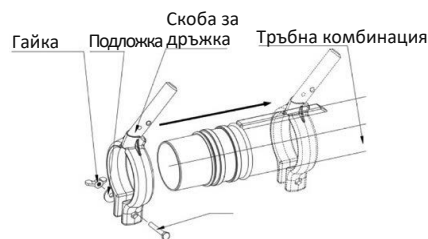
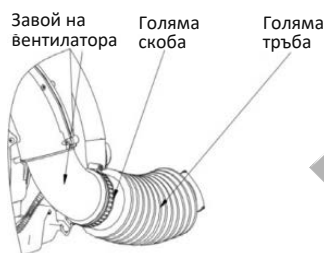

ОПЕРАЦИЯ

Подготовка преди старта

Проверете дали компонентите са окомплектовани и надеждно закрепени.

Обърнете специално внимание на следните точки:

- Затегнете запалителните свещи, амортизьорите, ремъците и стойките, ако са разхлабени.
- Проверете дали въздушните филтри не са запушени, дали няма чужди тела или запушвания. Ако има замърсявания, почистете ги.
- Проверете дали на запалителната свещ има нагар и дали разстоянието между електродите е между 0,6 и 0,7 мм.

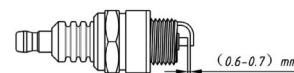

Добавете смесеното масло в резервоара

- Отвийте капачката на резервоара за масло в съответствие с изискваните "Предпазни мерки за зареждане с гориво". Използвайте фуния, за да добавите смесеното масло в резервоара.
- Некачественото смесено масло не само влияе пряко върху работата на вентилатора, но и причинява повреди на бензиновия двигател.
- Не забравяйте да затегнете капачката на маслото след зареждане.
- Ако вентилаторът не се използва дълго време, изпразнете напълно резервоара за гориво.

Студено стартиране: стартиране, когато двигателят е студен

- Преместете ръкохватката от позиция "STOP" по посока на стрелката и затворете дросела.
- Леко преместете ръкохватката за управление на газа (празен ход).
- Натиснете инжекционната помпа няколко пъти, докато горивото се впръска в инжекционната помпа.
- Натиснете педала с крак, хванете капака на цилиндъра с една ръка и издърпайте ръчния лост с другата ръка. Стартирайте с няколко леки издърпвания и след това бързо издърпайте ръчния лост, за да стартирате двигателя.
- След като двигателят е стартирал, бавно отворете дросела и загрейте двигателя на празен ход в продължение на 2-3 минути.

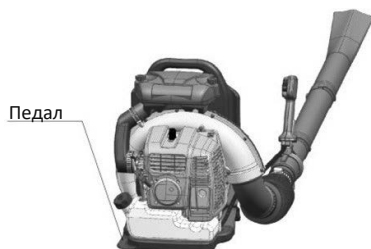

Горещо стартиране: стартиране, когато двигателят е горещ

- Отворете дроселовата клапа, внимателно дръпнете стартера 2-3 пъти, за да се уверите, че в горивната помпа има гориво, след което бързо дръпнете ръчния лост, за да стартирате двигателя.

Метод на работа

- Регулирайте позицията на дръжката в зависимост от условията на работа.
- Стартирайте двигателя (обороты на празен ход), поставете машината на подходяща височина, за да улесните преминаването на двете си ръце през ремъка.
- Носете вентилатора на гърба си, регулирайте коланите, така че вентилаторът да е в най-добрата възможна позиция за носене.
- Регулирайте обема на въздуха в съответствие с работните изисквания чрез "кочето за управление на газта" на дръжката.
- Дръжте дръжката здраво и завъртете тръбата на вентилатора.

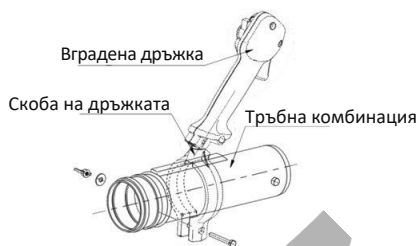

Изключете двигателя, за да спрете машината

- Освободете кочето за управление на газта и завъртете ръкохватката към знака STOP. В този момент запалителната bobина се изключва и двигателят спира.

ПОДДЪРЖАНЕ

Поддръжка на горивната система

- В края на входящата тръба за масло има филтър. След като горивото е изразходвано, замърсяванията трябва да бъдат отстранени своевременно. В противен случай остатъците от гориво ще се задържат и ще блокират масления кръг за дълго време.

Почистване и поддръжка на въздушния филтър

- След като използвате машината, отворете въздушния филтър, почистете маслото във вътрешността, почистете филтърния елемент с бензин и го поставете отново, след като изсъхне.

Поддръжка на запалителната свещ

- След като двигателят изстине, извадете запалителната свещ и проверете дали има някакви повреди, главата трябва да се почисти основно или да се смени, ако има нагар.
- Разстоянието между електродите е между 0,6 и 0,7 mm, в противен случай се регулира.

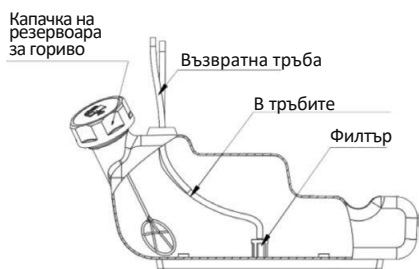

Дългосрочно съхранение

- Почистете, покрийте с пластмасово фолио и съхранявайте на хладно място.

ОТСТРАНЯВАНЕ НА НЕИЗПРАВНОСТИ

НЕИЗПРАВНОСТ НА ДВИГАТЕЛ			
Проблем	Възможна причина		Решение
Няма искра	Запалителна свещ	Проблем с електрода или омазнена запалителна свещ	Сух
		Въглероден депозит	Чисто
		Разстоянието между електродите е твърде голямо или твърде малко	Регулиране до 0,6 - 0,7 мм
		Електродът е повреден	Смяна на запалителната свещ
	Магнит	Повреден	Подмяна или поддръжка
искра	Излишно входящо масло		Намаляване на доставките на петрол
	Лошо качество на горивото		Заменете горивната система
	Износен или счупен цилиндър и бутален пръстен		Замяна на
	Запалителната свещ е разхлабена		Затегнете
	Няма масло в резервоара		Зареждане с гориво
	Вентилацията на капака на резервоара за бензин е блокирана		Чисто

НЕУСПЕХ НА ОПЕРАЦИЯТА		
Недостатъчно извеждане мощност	Филтърът е запушен	Чисто
	Вода в горивото	Източете, почистете и напълнете с чисто гориво
	Блокиране на шумозаглушителя	Чисто
	Лошо качество на маслото	Замяна на
	Отлагане на въглерод в горивната камера	Чисто
Забавяне	Телът на запалителната свещ е разхлабен	Заменете внимателно
	Буталото е блокирано / счупено	Ремонт или замяна
	Запалителната свещ е покрита с въглерод	Почистете свещта за запалване
	Горивото е изчерпано	Напълнете резервоара за гориво

INSTRUCIUNI DE SIGURANȚĂ



Avertisment: Citiți cu atenție manualul înainte de utilizare. Nerespectarea avertismentelor și instrucțiunilor poate duce la deteriorarea unității, vătămări corporale și/sau daune materiale. Păstrați manualul într-un loc sigur pentru referințe viitoare.

Cerințe pentru operator

- Lucrați cu aparatul numai dacă aveți o condiție fizică și psihică bună.
- Următoarele persoane nu trebuie să utilizeze suflanta fără permisiune:
 - Copii și persoane cu vârsta de peste 70 de ani,
 - Persoanele care consumă alcool, droguri sau care au tulburări psihice.
 - Persoanele cu suprasolicitare sau lipsă de somn.

Protecție personală

- Nu purtați haine largi, bijuterii sau orice altceva care ar putea fi prins în demaror sau în alte piese rotative.
- Purtați ochelari de protecție, o mască de praf și dopuri pentru urechi, dacă este necesar.

Adăugarea de combustibil și ulei

- Utilizați un amestec de benzină și un ulei de înaltă calitate pentru motoarele în doi timpi. Folosiți întotdeauna benzină curată, fără plumb (cu cifră octanică 92 sau 95). Utilizați un ulei de înaltă calitate pentru motoarele în doi timpi, răcite cu apă. Raportul dintre benzină și ulei este de 25-30:1.
- Folosiți un recipient de combustibil curat și omologat pentru a amesteca uleiul și benzina.

Metoda utilizată pentru amestecarea uleiului cu benzina este următoarea:

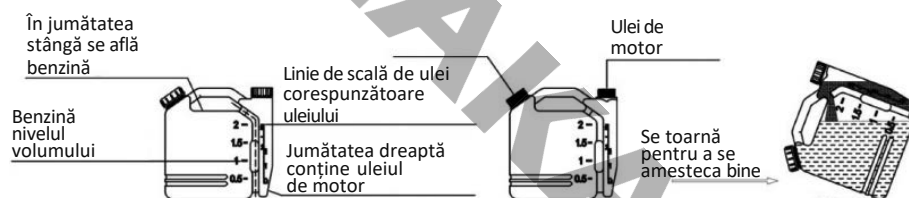

- Nu adăugați niciodată combustibil la o mașină în funcțiune sau când motorul este fierbinte.
- Umpleți întotdeauna rezervorul de combustibil în aer liber.
- Păstrați benzina departe de scântei, flăcări deschise, lămpi aprinse, căldură sau alte surse de aprindere.
- Purtați mănuși de protecție.
- Nu umpleți excesiv rezervorul de combustibil și curățați imediat în cazul unei scurgeri.

PIESE PRINCIPALE

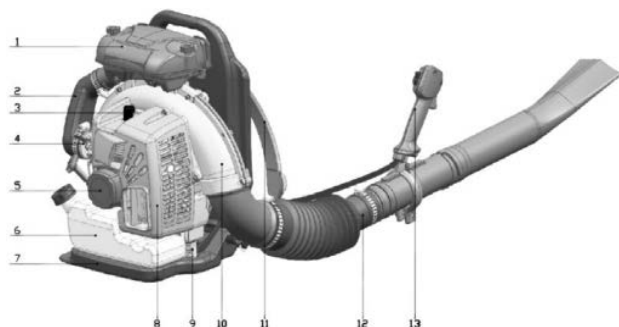

1. Filtre de aer
2. Țeava de legătură a filtrului de aer
3. Bujie de aprindere
4. Conexiune filtru de aer
5. Starter
6. Rezervor de combustibil
7. Cadru
8. Capacul cilindrului
9. Amortizare
10. Voluța
11. Curele
12. Țevi
13. Mâner integrat

SPECIFICAȚII TEHNICE

Date tehnice	
Model	BL6005
Cilindree	63 cm ³
Putere	3,5 cp
Capacitatea rezervorului de combustibil	1800 ml
Volumul maxim de aer	2,6 m/s
Tipul de combustibil	Benzină
Greutate netă	10,7 kg
Tipul motorului	Motor de răcire cu aer în doi timpi

* Producătorul își rezervă dreptul de a aduce modificări minore la designul și specificațiile tehnice ale produsului fără notificare prealabilă, cu excepția cazului în care aceste modificări afectează în mod semnificativ performanța și siguranța produselor. Piesele descrise / ilustrate în paginile manualului pe care îl țineți în mâini pot viza și alte modele din linia de produse ale producătorului cu caracteristici similare și pot să nu fie incluse în produsul pe care tocmai l-ați achiziționat.

* Pentru a asigura siguranța și fiabilitatea produsului, precum și valabilitatea garanției, toate lucrările de reparații, inspecții sau înlocuiri, inclusiv întreținerea și reglajele speciale, trebuie să fie efectuate numai de către tehnicienii ai departamentului de service autorizat al producătorului.

* Utilizați întotdeauna produsul cu echipamentul furnizat. Utilizarea produsului cu echipamente care nu sunt furnizate poate cauza defecțiuni sau chiar vătămări grave sau chiar moartea. Producătorul și importatorul nu sunt răspunzători pentru vătămările și daunele rezultate din utilizarea unui echipament neconform.

CONEXIUNE DE ȚEAVĂ

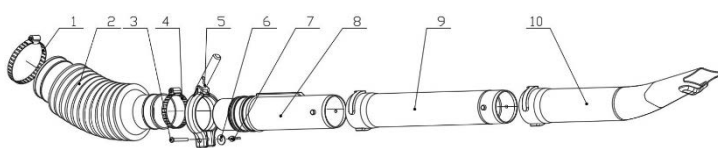

1. Clemă mare
2. Țeavă mare
3. Bolț
4. Clemă mică
5. Clemă pentru mâner

6. Mașină de spălat
7. Piuliță
8. Țevi
9. Al doilea tub de suflat
10. Țeavă de suflat plată

Urmați pașii de mai jos: (Instrument: cheie în cruce sau cheie franceză)

- Folosiți o clemă mare pentru a conecta curba ventilatorului la țeava mare și strângeți-o cu o cheie.
- Așezați clema pentru mâner pe tuburi, strângeți-o cu șuruburi, șaibe și piulițe, apoi folosiți o clemă mică pentru a conecta tubul mare la tuburi.
- Rotiți cel de-al doilea burduf și burduful plat pe rând pe racordul de țeavă respectiv și rotiți-le, aducându-le în poziție la strângere.

Curba ventilatorului Clemă mare Țeavă mare

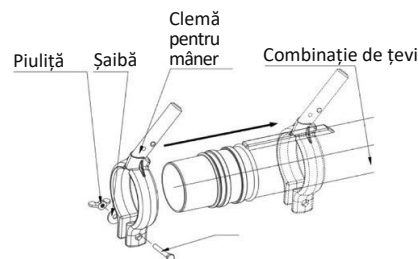
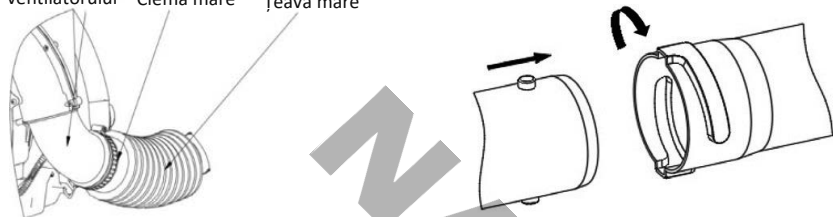

Operațiune

Pregătiri înainte de start

Verificați dacă componentele sunt complete și bine fixate.

Acordați o atenție deosebită următoarelor puncte:

- Strângeți bujiile, amortizoarele, curelele și cremalierile dacă sunt slăbite.
- Verificați dacă filtrele de aer sunt libere, fără corpuri străine sau blocaje. Dacă există murdărie, curățați-le.
- Verificați dacă bujia are depuneri de carbon și dacă distanța dintre electrozi este cuprinsă între 0,6 și 0,7 mm.



Adăugați uleiul amestecat în rezervor

- Deșurubați capacul rezervorului de ulei în conformitate cu "Precauțiile de realimentare". Utilizați o pâlnie pentru a adăuga uleiul amestecat în rezervor.
- Uleiul amestecat de proastă calitate nu numai că afectează direct performanța suflantei, dar provoacă și deteriorarea motorului pe benzină.
- Asigurați-vă că strângeți bine capacul de ulei după umplere.
- Dacă suflanta nu este utilizată pentru o perioadă lungă de timp, goliți complet rezervorul de combustibil.

Pornirea la rece: pornirea când motorul este rece

- Deplasați mânerul din poziția "STOP" în direcția săgeții și închideți starterul.
- Deplasați ușor mânerul de comandă a accelerației (ralanti).
- Apăsăți pompa de injecție de mai multe ori până când combustibilul este injectat în pompa de injecție.
- Apăsăți pedala cu piciorul, țineți capacul cilindrului cu o mână și trageți maneta cu cealaltă mână. Porniți cu câteva tracțiuni ușoare și apoi trageți rapid de manivela manuală pentru a porni motorul.
- După ce motorul a pornit, deschideți încet starterul și preîncălziți motorul la ralanti timp de 2-3 minute.

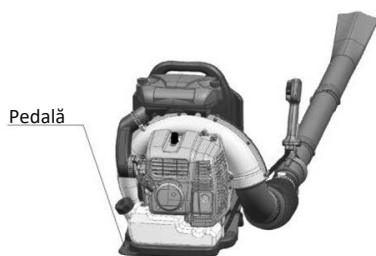

Pornirea la cald: pornirea când motorul este fierbinte

- Deschideți supapa starterului, trageți ușor de 2-3 ori de starter pentru a vă asigura că există combustibil în pompa de injecție, apoi trageți rapid de maneta manuală pentru a porni motorul.

Metoda de operare

- Reglați poziția mânerului în funcție de condițiile de funcționare.
- Porniți motorul (turația de ralanti), așezați mașina la o înălțime adecvată pentru a facilita trecerea ambelor mâini prin curea.
- Transportați suflanta pe spate, reglați curelele astfel încât suflanta să se afle în cea mai bună poziție de transport posibilă.
- Prin intermediul "butonului de control al accelerației" de pe mâner, reglați volumul de aer în funcție de cerințele de funcționare.
- Țineți bine mânerul și rotiți tubul suflantei.

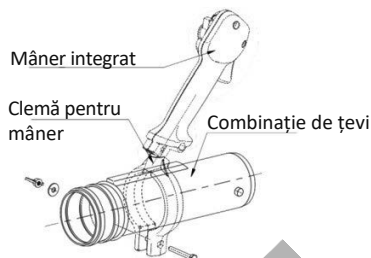

Oprți motorul pentru a opri mașina

- Eliberați butonul de control al accelerației și rotiți mânerul spre semnul STOP. În acest moment, bobina de aprindere este deconectată și motorul se oprește.

ÎNȚREȚINERE

Întreținerea sistemului de combustibil

- Există un filtru la capătul țevii de admisie a uleiului. După ce combustibilul a fost consumat, impuritățile trebuie îndepărtate la timp. În caz contrar, reziduurile de combustibil se vor lipi și vor bloca circuitul de ulei pentru o perioadă lungă de timp.

Curățarea și întreținerea filtrului de aer

- După utilizarea mașinii, deschideți filtrul de aer, curățați uleiul din interior, curățați elementul filtrului cu benzină și reinstalați-l după ce este uscat.

Întreținerea bujiei de aprindere

- După ce motorul s-a răcit, scoateți bujia și verificați dacă există vreo deteriorare, capul trebuie curățat temeinic sau înlocuit dacă există depuneri de carbon.
- Distanța dintre electrozi între 0,6 și 0,7 mm, în caz contrar reglați.

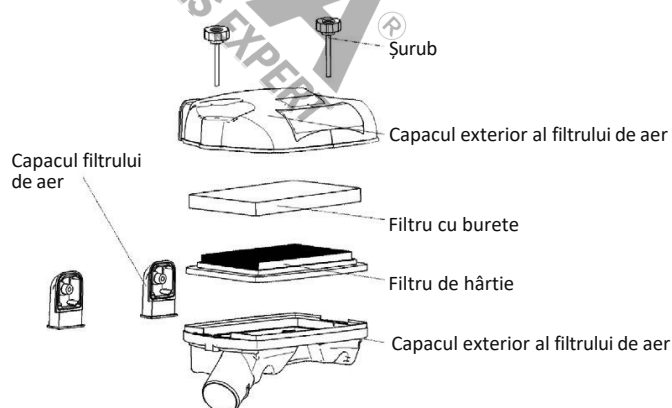
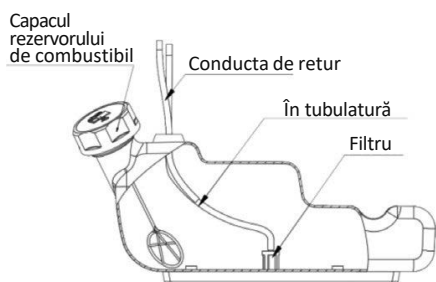

Depozitare pe termen lung

- Se curăță, se acoperă cu folie de plastic și se păstrează într-un loc răcoros.

DEPANARE

DEFECȚIUNE A MOTORULUI			
Problema	Cauza posibilă		Soluție
Fără scânteii	Bujie de aprindere	Problemă cu electrodul sau bujie uleioasă	Uscat
		Depozit de carbon	Curat
		Distanța dintre electrozi este fie prea mare, fie prea mică	Reglați la 0,6 - 0,7 mm
		Electrodul este deteriorat	Înlocuiți bujia de aprindere
	Magnet	Deteriorat	Înlocuire sau întreținere
Scânteie	Exces de ulei la intrare		Reducerea aprovizionării cu petrol
	Calitatea slabă a combustibilului		Înlocuiți combustibilul
	Cilindru și segment de piston uzat sau rupt		Înlocuiți
	Bujia este slăbită		Strângeți
	Nu există ulei în rezervor		Realimentați
	Ventilația capacului rezervorului de benzină este blocată		Curat

EȘECUL FUNCȚIONĂRII		
Putere insuficientă putere	Filtrul este înfundat	Curat
	Apă în combustibil	Se golește, se curăță și se umple cu combustibil curat
	Blocaj în amortizor	Curat
	Ulei de calitate slabă	Înlocuiți
	Depunerea de carbon în camera de ardere	Curat
Întârziere	Cablul bujiei este slăbit	Înlocuiți cu grijă
	Pistonul este blocat / rupt	Repararea sau înlocuirea
	Bujia este acoperită cu carbon	Curățați bujia de aprindere
	Combustibilul este epuizat	Umpleți rezervorul de combustibil

UPUTE O SIGURNOSTI



Upozorenje: Pažljivo pročitajte priručnik prije upotrebe. Nepoštivanje upozorenja i uputa može rezultirati oštećenjem uređaja, tjelesnom ozljedom i/ili oštećenjem imovine. Spremite priručnik na sigurno mjesto za buduću referencu.

Zahtjevi za operatera

- Radite s uređajem samo ako ste u dobrom fizičkom i mentalnom stanju.
- Sljedeće osobe ne smiju koristiti puhalo bez dozvole:
 - Djeca i osobe starije od 70 godina,
 - Osobe koje konzumiraju alkohol, droge ili imaju mentalne poremećaje.
 - Osobe koje su preopterećene ili imaju nedostatak sna.

Osobna zaštita

- Ne nosite labavu odjeću, nakit ili bilo što što bi se moglo zapetljati u starter ili druge rotirajuće dijelove.
- Nosite zaštitne naočale, masku za prašinu i čepiće za uši ako je potrebno.

Dodavanje goriva i ulja

- Koristite mješavinu benzina i visokokvalitetnog ulja za dvotaktne motore. Uvijek koristite čistu, bezolovnu benzinsku (92 oktana ili 95 oktana). Koristite visokokvalitetno ulje za dvotaktne, vodeno hlađene motore. Omjer benzina i ulja je 25-30:1.
- Koristite čist i odobren spremnik za gorivo za miješanje ulja i benzina.

Metoda koja se koristi za miješanje ulja s benzinom je sljedeća:



- Nikada ne dodajte gorivo dok stroj radi ili dok je motor vruć.
- Uvijek napunite spremnik za gorivo na otvorenom.
- Držite benzin podalje od iskri, otvorenog plamena, upaljenih svjetiljki, topline ili drugih izvora paljenja.
- Nosite zaštitne rukavice.
- Ne prelijevajte spremnik za gorivo i odmah očistite u slučaju curenja.

GLAVNI DIJELOVI

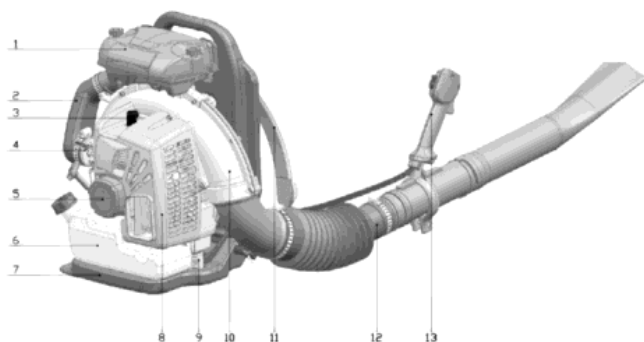

- | | |
|--|-----------------------|
| 1. Zračni filtri | 8. Poklopac cilindra |
| 2. Cijev za povezivanje zračnog filtra | 9. Prigušivanje |
| 3. Svječica | 10. Voluša |
| 4. Povezivanje zračnog filtra | 11. Trake |
| 5. Starter | 12. Cijevi |
| 6. Spremnik za gorivo | 13. Integrirana ručka |
| 7. Okvir | |

TEHNIČKE SPECIFIKACIJE

Tehnički podaci	
Model	BL6005
Radni obujam	63 cc
Snaga	3,5 ks
Kapacitet spremnika za gorivo	1800 ml
Maksimalni protok zraka	2,6 m/s
Vrsta goriva	Benzin
Neto težina	10,7 kg
Vrsta motora	Zračno hlađeni dvotaktni motor

* Proizvođač zadržava pravo na manje izmjene u dizajnu proizvoda i tehničkim specifikacijama bez prethodne najave, osim ako te promjene značajno utječu na performanse i sigurnost proizvoda. Dijelovi opisani / ilustrirani na stranicama priručnika koje držite u rukama također se mogu odnositi na druge modele proizvođačeve linije proizvoda sa sličnim značajkama i možda neće biti uključeni u proizvod koji ste upravo nabavili.

* Kako bi se osigurala sigurnost i pouzdanost proizvoda i valjanost jamstva, sve popravke, inspeksijske ili zamjenske radove, uključujući održavanje i posebne prilagodbe, smiju obavljati samo tehničari ovlaštenog servisnog odjela proizvođača.

* Uvijek koristite proizvod s isporučenom opremom. Rad proizvoda s neiskorištenom opremom može uzrokovati kvarove ili čak ozbiljne ozljede ili smrt. Proizvođač i uvoznik nisu odgovorni za ozljede i štete nastale uporabom nesukladne opreme.

SPOJ CIJEVI

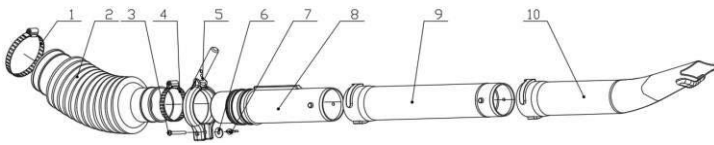

1. Velika stezaljka
2. Velika cijev
3. Vijak
4. Mala stezaljka
5. Stezaljka ručke

6. Podloška
7. Matica
8. Cijevi
9. Druga cijev za puhanje
10. Ravna cijev za puhanje

Slijedite sljedeće korake: (Alat: križni ključ ili ključ)

- Upotrijebite veliku stezaljku za spajanje krivulje ventilatora na veliku cijev i zategnite je ključem.
- Stavite stezaljku ručke na cijevi, zategnite je vijcima, podloškama i maticama, a zatim upotrijebite malu stezaljku za spajanje velike cijevi na cijevi.
- Redom okrećite drugu cijev za puhanje i ravnu cijev za puhanje na odgovarajući priključak cijevi i okrećite ih, dovodeći ih u položaj pri zatezanju.

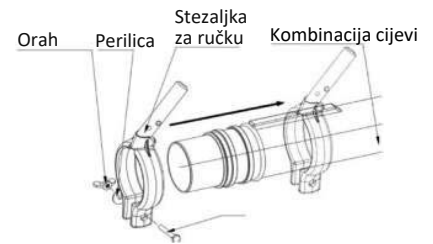
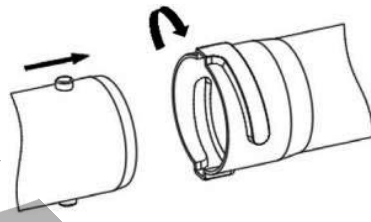
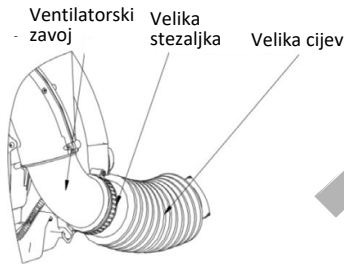

OPERACIJA

Priprema prije početka

Provjerite jesu li komponente potpune i čvrsto pričvršćene.

Posebno obratite pažnju na sljedeće točke:

- Zategnite svječiće, amortizere, remene i stalke ako su labavi.
- Provjerite jesu li zračni filteri neometani, bez stranih tijela ili blokada. Ako ima prljavštine, očistite je.
- Provjerite ima li svječića naslage ugljika i je li razmak između elektroda između 0,6 - 0,7 mm.

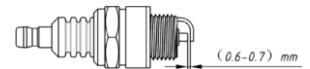

Dodajte mješavinu ulja u spremnik

- Odvrnite čep spremnika ulja prema potrebnim "Mjerama opreza pri punjenju". Koristite lijevak za dodavanje mješavine ulja u spremnik.
- Loše kvaliteta mješavine ulja ne samo da izravno utječe na performanse puhača, već uzrokuje i oštećenje benzinskog motora.
- Obavezno zategnite čep ulja nakon punjenja.
- Ako puhač nije korišten dugo vremena, potpuno ispraznite spremnik goriva.

Hladno pokretanje: pokretanje kada je motor hladan

- Pomaknite ručku dalje od položaja "ZAUSTAVI" u smjeru strelice i zatvorite prigušivač.
- Lagano pomaknite ručku za kontrolu gasa (maloopterećeni rad).
- Pritisnite pumpu za ubrizgavanje nekoliko puta dok se gorivo ne ubrizga u pumpu za ubrizgavanje.
- Pritisnite papučicu nogom, držite poklopac cilindra jednom rukom i povucite ručicu drugom rukom. Počnite s nekoliko nježnih povlačenja, a zatim brzo povucite ručicu za pokretanje motora.
- Nakon što je motor upaljen, polako otvorite prigušivač i zagrijte motor na mjestu rada 2-3 minute.

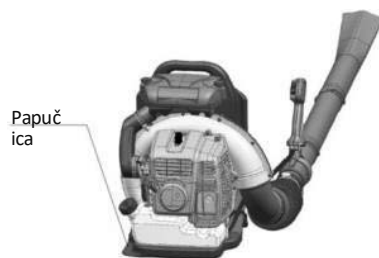

Toplo pokretanje: pokretanje kada je motor vruć

- Otvorite prigušni ventil, nježno povucite starter 2-3 puta kako biste se uvjerali da ima goriva u pumpi za ubrizgavanje goriva, a zatim brzo povucite ručicu za pokretanje motora.

Metoda rada

- Prilagodite položaj ručke prema uvjetima rada.
- Pokrenite motor (maloopterećeni rad), postavite stroj na odgovarajuću visinu kako biste olakšali prolaz oba ruke kroz remen.
- Nosite puhač na leđima, prilagodite remene tako da je puhač u najboljem mogućem položaju za nošenje.
- Pomoću "gumba za kontrolu gasa" na ručki, prilagodite protok zraka prema zahtjevima rada.
- Čvrsto držite ručku i zavrtite cijev za puhanje.

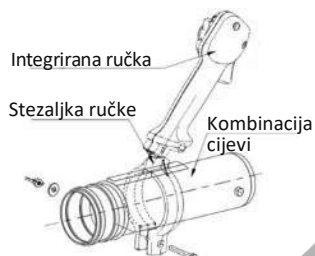

Isključite motor da biste zaustavili stroj

- Otpustite regulator gasa i okrenite ručku prema znaku STOP. U tom trenutku, paljenje je isključeno i motor se zaustavlja.

ODRŽAVANJE

Održavanje sustava goriva

- Na kraju ulazne cijevi za ulje nalazi se filter. Nakon što se gorivo potroši, nečistoće treba ukloniti na vrijeme. Inače, ostaci goriva će se zalijepiti i blokirati uljni krug.

Čišćenje i održavanje zračnog filtera

- Nakon upotrebe stroja, otvorite zračni filter, očistite ulje unutra, očistite filter element benzinom i ponovno ga instalirajte nakon što se osuši.

Održavanje svjeće

- Nakon što se motor ohladi, uklonite svjeću i provjerite ima li oštećenja, glavu treba temeljito očistiti ili zamijeniti ako ima naslaga ugljika.
- Elektroda razmak između 0,6 - 0,7 mm, inače podesite.

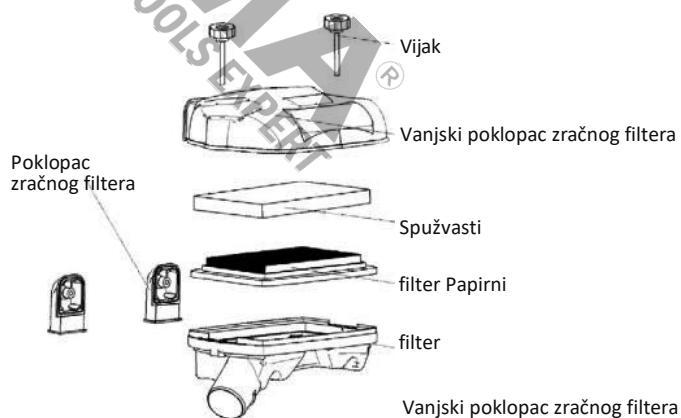

Dugotrajno skladištenje

- Očistite, prekrijte plastičnom folijom i pohranite na hladno mjesto.

OTKRIVANJE PROBLEMA

KVAR MOTORA			
Problem	Mogući uzrok	Rješenje	
Nema iskre	Svjećica	Problem s elektrodom ili masnom svjećicom	Suha
		Naslage ugljika	Očistite
		Razmak između elektroda je ili prevelik ili premalen	Podesite na 0,6 - 0,7 mm
		Elektroda je oštećena	Zamijenite svjećicu
	Magnet	Oštećen	Zamjena ili održavanje
Iskra	Prekomjerno ulazno ulje		Smanjenje opskrbe uljem
	Loša kvaliteta goriva		Zamijenite gorivo.
	Istrošeni ili slomljeni cilindar i klipna prsten		Zamijeniti
	Svjećica je labava		Zategnuti
	Nema ulja u spremniku		Napunite gorivom
	Ventilacija poklopca spremnika za gorivo je blokirana		Očistite

NEUSPJEH U RADU		
Nedovoljan izlaz snaga	Filter je začepljen	Očistite
	Voda u gorivu	Ispraznite, očistite i napunite čistim gorivom
	Blokada u ispušnom sustavu	Očistite
	Ulje loše kvalitete	Zamijeniti
	Nakupljanje ugljika u prostoru za izgaranje	Očistite
Kašnjenje	Žica svjećice je labava	Pažljivo zamijeniti
	Klip je blokirani / slomljen	Popraviti ili zamijeniti
	Svjećica je prekrivena ugljikom	Očistite svjećicu
	Gorivo je potrošeno	Napunite spremnik gorivom

BIZTONSÁGI UTASÍTÁSOK



Figyelem: Használat előtt figyelmesen olvassa el a kézikönyvet. A figyelmeztetések és utasítások be nem tartása a készülék megromlásához, fizikai sérülésekhez és/vagy anyagi károkhoz vezethet. A kézikönyvet biztonságos helyen tárolja, hogy később is hozzáférhessen.

A kezelővel szemben támasztott követelmények

- Csak akkor dolgozzon a géppel, ha fizikai és mentális állapota megfelelő.
- A következő személyek nem használhatják a fűvót engedély nélkül:
 - Gyermek és 70 év feletti személyek,
 - Alkoholos, drogot fogyasztó vagy mentális zavarokkal küzdő személyek.
 - Túlerheltek vagy alváshiányban szenvedők.

Személyes védelem

- Ne viseljen laza ruházatot, ékszereket vagy bármi mást, ami beakadhat a starterbe vagy más forgó alkatrészbe.
- Szükség esetén viseljen védőszemüveget, porálcot és füldugót.

Üzemanyag és olaj utántöltése

- Használjon benzin és kiváló minőségű olaj keverékét kétütemű motorokhoz. Mindig tiszta, ólommentes benzint (92 vagy 95 oktánszámú) használjon. Használjon kiváló minőségű olajat kétütemű, vízhűtéses motorokhoz. A benzin és az olaj aránya 25-30:1.
- Az olaj és a benzin keveréséhez tiszta és jóváhagyott üzemanyag-tartályt használjon.

Az olaj és a benzin keverésének módja a következő:

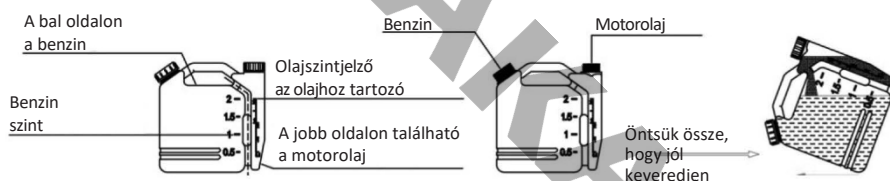

- Soha ne töltsön üzemanyagot működő gépbe vagy forró motorba.
- Az üzemanyag-tartályt mindig szabadban töltsse fel.
- Tartsa a benzint távol szikrától, nyílt lángtól, égő lámpáktól, hőtől vagy más gyújtóforrásoktól.
- Viseljen védőkesztyűt.
- Ne töltsse túl a üzemanyag-tartályt, és szivárgás esetén azonnal tisztítsa meg.

FŐBB ALKATRÉSZEK

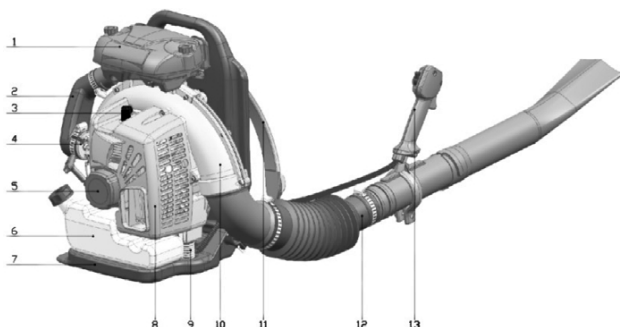

- | | |
|-------------------------|------------------------|
| 1. Légszűrő | 8. Hengerfedél |
| 2. Légszűrő csatlakozó | 9. Csillapítás |
| 3. Gyújtógyertya | 10. Volute |
| 4. Légszűrő csatlakozás | 11. Pántok |
| 5. Indító | 12. Cső |
| 6. Üzemanyag-tartály | 13. Beépített fogantyú |
| 7. Váz | |

MŰSZAKI ADATOK

Műszaki adatok	
Modell	BL6005
Lökettérfogat	63 cc
Teljesítmény	3,5 LE
Üzemanyag-tartály kapacitása	1800 ml
Maximális légmennyiség	2,6 m/s
Üzemanyag-típus	Benzin
Nettó súly	10,7 kg
Motor típus	Kétütemű, léghűtéses motor

* A gyártó fenntartja a jogot, hogy előzetes értesítés nélkül kisebb változtatásokat hajtson végre a termék kialakításában és műszaki jellemzőiben, kivéve, ha ezek a változtatások jelentősen befolyásolják a termékek teljesítményét és biztonságát. A kézikönyv oldalain leírt/ábrázolt alkatrészek a gyártó termékcsaládjának más, hasonló jellemzőkkel rendelkező modelljeire is vonatkozhatnak, és előfordulhat, hogy nem tartoznak a most megvásárolt termékhez.

* A termék biztonságának és megbízhatóságának, valamint a jótállás érvényességének biztosítása érdekében minden javítási, ellenőrzési vagy cseremunkát, beleértve a karbantartást és a speciális beállításokat is, kizárólag a gyártó hivatalos szervizszélegének technikusai végezhetnek.

* A terméket mindig a mellékelt berendezéssel használja. A termék nem mellékelt berendezéssel történő üzemeltetése meghibásodást, súlyos sérülést vagy halált is okozhat. A gyártó és az importőr nem vállal felelősséget a nem megfelelő berendezés használatából eredő sérülésekért és károkért.

CSŐCSATLAKOZÁS

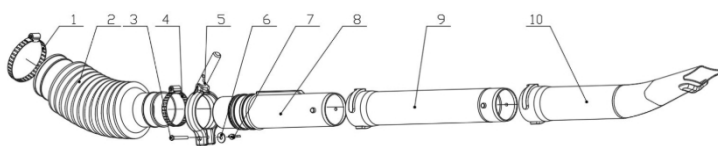

1. Nagy szorítóbilincs
2. Nagy cső
3. Csavar
4. Kis szorító
5. Fogantyúbilincs

6. Alátét
7. Anya
8. Csövek
9. Második fúvóka
10. Lapos fúvóka

Kövesse az alábbi lépéseket: (Szerszám: keresztkulcs vagy villáskulcs)

- Használjon egy nagy szorítóbilincset a ventilátor görbe és a nagy cső összekapcsolásához, majd csavarkulccsal húzza meg.
- Helyezze a fogantyúbilincset a csövekre, csavarokkal, alátétekkel és anyákkal rögzítse, majd egy kis bilincs segítségével csatlakoztassa a nagy csövet a csövekhez.
- Forgassa el a második és a lapos fúvókát felváltva a megfelelő csőszerelvényen, és forgassa el őket, hogy a meghúzáskor a helyükre kerüljenek.

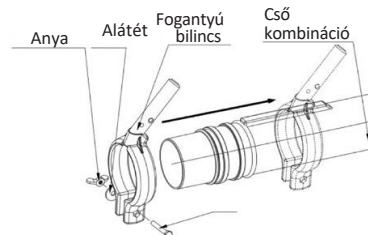
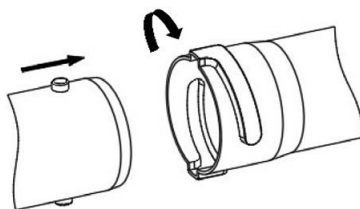
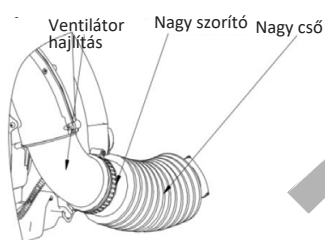

MŰKÖDÉS

Előkészítés a kezdés előtt

Ellenőrizze, hogy az alkatrészek teljesek és biztonságosan rögzítve vannak-e.

Különös figyelmet fordítson a következő pontokra:

- Húzza meg a gyújtógyertyákat, lengéscillapítókat, szíjakat és állványokat, ha lazaak.
- Ellenőrizze, hogy a légszűrők nem eltömődtek-e, nincsenek-e idegen testek vagy elzáródások. Ha szennyeződés van, tisztítsa meg.
- Ellenőrizze, hogy a gyújtógyertyán vannak-e szénlerakódások, és hogy az elektródák közötti távolság 0,6–0,7 mm között van-e.

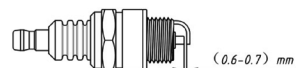

Tegyen kevert olajat a tartályba

- Csavarja le az olajtartály fedelét a szükséges „Üzemanyag-feltöltési óvintézkedések” szerint. Tölcsér segítségével adagolja a kevert olajat a tartályba.
- A rossz minőségű kevert olaj nemcsak közvetlenül befolyásolja a fúvó teljesítményét, hanem károsítja a benzinmotort is.
- Töltés után feltétlenül csavarja be az olajfedelelet.
- Ha a fúvót hosszabb ideig nem használja, ürítse ki teljesen az üzemanyagtartályt.

Hidegindítás: indítás hideg motor esetén

- Mozgassa a kart a „STOP” pozícióból a nyíl irányába, és zárja el a fojtót.
- Enyhén mozgassa a fojtószelep-vezérlő kart (alapjárat).
- Nyomja meg többször az üzemanyag-befecskendező szivattyút, amíg az üzemanyag be nem kerül a befecskendező szivattyúba.
- Nyomja meg a pedált a lábával, tartsa meg az egyik kezével a hengerfedelelet, a másik kezével pedig húzza meg a kézi kart. Kezdje néhány óvatos húzással, majd gyorsan húzza meg a kézi kart a motor beindításához.
- A motor beindulása után lassan nyissa ki a fojtót, és 2-3 percig melegítse elő a motort alapjáraton.



Meleg indítás: indítás, amikor a motor meleg

- Nyissa ki a fojtószelepet, óvatosan húzza meg a startert 2-3 alkalommal, hogy megbizonyosodjon arról, hogy van-e üzemanyag a befecskendező szivattyúban, majd gyorsan húzza meg a kézi kart a motor beindításához.

Működési mód

- Állítsa be a fogantyú helyzetét a működési feltételeknek megfelelően.
- Indítsa el a motort (alapjárat), helyezze a gépet megfelelő magasságba, hogy mindkét keze könnyen átférjen az övön.
- Hordozza a fűvót a hátán, állítsa be az öveket úgy, hogy a fűvó a lehető legjobb hordozási helyzetben legyen.
- A fogantyún található „fojtószelep-gomb” segítségével állítsa be a levegő mennyiségét a működési követelményeknek megfelelően.
- Szorosan fogja meg a fogantyút, és lengesse meg a fűvócsövet.

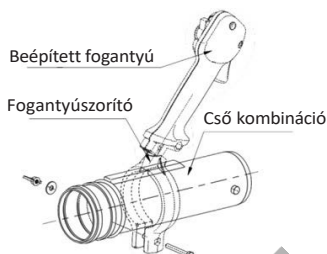

A gép leállításához kapcsolja ki a motort.

- Engedje el a fojtószelep-vezérlő gombot, és fordítsa a kart a STOP jel felé. Ekkor a gyújtástekerccs leválik, és a motor leáll.

KARBANTARTÁS

Az üzemanyag-rendszer karbantartása

- Az olajbevezető cső végén található egy szűrő. Az üzemanyag elfogyasztása után a szennyeződéseket időben el kell távolítani. Ellenkező esetben az üzemanyag-maradványok hosszú ideig tapadnak és eltömítik az olajkörülforgást.

A légszűrő tisztítása és karbantartása

- A gép használata után nyissa ki a légszűrőt, tisztítsa meg a benne lévő olajat, tisztítsa meg a szűrőelemet benzinnel, és miután megszáradt, helyezze vissza a helyére.

A gyújtógyertya karbantartása

- Miután a motor lehült, vegye ki a gyújtógyertyát, és ellenőrizze, hogy nincs-e rajta sérülés. A fejet alaposan meg kell tisztítani, vagy cserélni kell, ha szénlerakódás van rajta.
- Az elektródák közötti távolság 0,6–0,7 mm, ellenkező esetben állítsa be.

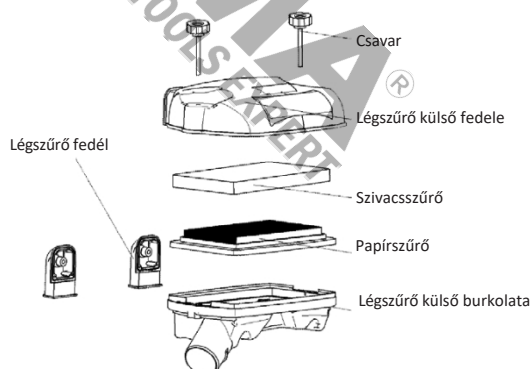
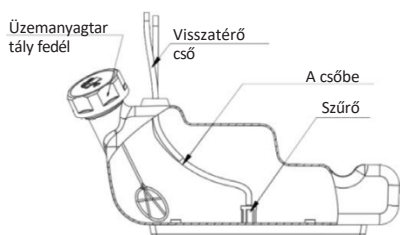

Hosszú távú tárolás

- Tisztítsa meg, fedje le műanyag fóliával, és hűvös helyen tárolja.

HIBAMEGÁLLAPÍTÁS

MOTOR MEGHIBÁSODÁS			
Probléma	Lehetséges ok		Megoldás
Nincs szikra	Gyújtógyertya	Probléma az elektródával vagy olajos gyújtógyertya	Száraz
		Szénlerakódás	Tisztítsa meg
		Az elektródák közötti távolság túl nagy vagy túl kicsi	Állítsa be 0,6–0,7 mm-re
		Az elektróda sérült	Cserélje ki a gyújtógyertyát
	Mágnes	Sérült	Cserélje ki vagy javítsa meg
Gyújtás	Túlzott olajbeáramlás		Az olajellátás csökkentése
	Rossz üzemanyag-minőség		Cserélje ki az üzemanyagot
	Kopott vagy törött henger és dugattyúgyűrű		Cserélje ki
	A gyújtógyertya laza		Húzza meg
	Nincs olaj a tartályban		Tankoljon
	A benzintartály fedél szellőzése eldugult		Tisztítsa meg

MŰKÖDÉSI HIBÁK		
Nem megfelelő teljesítmény teljesítmény	A szűrő eltömődött	Tisztítsa meg
	Víz az üzemanyagban	Engedje le, tisztítsa meg és töltsön be tiszta üzemanyagot
	Elzáródás a hangtompítóban	Tisztítsa meg
	Rossz minőségű olaj	Cserélje ki
	Szénlerakódás az égéskamrában	Tisztítsa meg
Késleltetés	A gyújtógyertya vezetéke laza	Óvatosan cserélje ki
	A dugattyú elakadt/törött	Javítsa meg vagy cserélje ki
	A gyújtógyertya szénréteggel borított	Tisztítsa meg a gyújtógyertyát
	Az üzemanyag elfogyott	Töltse fel az üzemanyagtartályt

ΕΓΓΥΗΣΗ

EL

Τα μηχανήματα έχουν κατασκευαστεί με αυστηρά πρότυπα που έχει θέσει η εταιρεία και συνάδουν με τα ευρωπαϊκά πρότυπα ποιότητας. Για τα βενζινοκίνητα και πετρελαιοκίνητα μηχανήματα παρέχεται περίοδος εγγύησης 24 μηνών για ερασιτεχνική χρήση και 12 μηνών για επαγγελματική χρήση. Η ισχύς της εγγύησης ξεκινά από την ημερομηνία αγοράς του προϊόντος. Αποδεικτικό του δικαιώματος της εγγύησης αποτελεί το παραστατικό αγοράς του μηχανήματος (απόδειξη λιανικής ή τιμολόγιο). Σε καμιά περίπτωση η εταιρεία δεν καλύπτει τη σχετική δαπάνη ανταλλακτικών και εργασίας εάν και εφόσον δε συνοδεύεται από αντίγραφο του παραστατικού. Σε περίπτωση που η επισκευή πρέπει να γίνει στο service μας η δαπάνη μεταφοράς (από και προς) βαρύνει εξ' ολοκλήρου τον αποστολέα. Τα μηχανήματα αποστέλλονται για την επισκευή τους στην εταιρεία ή σε εξουσιοδοτημένο συνεργείο με τον ενδεδειγμένο τρόπο και μέσο μεταφοράς.

ΕΞΑΙΡΕΣΕΙΣ ΚΑΙ ΠΕΡΙΟΡΙΣΜΟΙ ΤΗΣ ΕΓΓΥΗΣΗΣ:

- 1) Εξαρτήματα που φθείρονται φυσιολογικά από τη χρήση τους (λάμα, αλυσίδα, μεσνέζα, μπουζί, χειρόμυζα κ.λπ.).
- 2) Μηχανήματα που έχουν υποστεί ζημίες από τη μη συμμόρφωση με τις οδηγίες του κατασκευαστή.
- 3) Μηχανήματα με ελλιπή συντήρηση ή φροντίδα.
- 4) Χρήση μη ενδεδειγμένων εξαρτημάτων/αναλωσίμων.
- 5) Μηχανήματα που έχουν δοθεί χωρίς επιβάρυνση.
- 6) Βλάβη από αποθήκευση του μηχανήματος με καύσιμο.
- 7) Βλάβη που προήλθε από λανθασμένη συναρμολόγηση του μηχανήματος.
- 8) Βλάβη που προέρχεται από λάθος μίξη καύσιμου με λάδι μηχανής.
- 9) Βλάβη που οφείλεται σε κακή ποιότητας καύσιμο ή λιπαντικό.
- 10) Βλάβη από πλημμελή καθαρισμό του μηχανήματος.
- 11) Μηχανήματα που έχουν υποστεί τροποποιήσεις – αλλαγές ή έχουν ανοιχτεί από μη εξουσιοδοτημένο συνεργείο.
- 12) Σπασμένα μέρη/εξαρτήματα εξαιτίας μη ορθής χρήσης.
- 13) Μηχανήματα που χρησιμοποιούνται για ενοικίαση.

Η εγγύηση καλύπτει αποκλειστικά τη δωρεάν αντικατάσταση του εξαρτήματος που έχει κατασκευαστικό ελάττωμα ή αστοχία υλικού. Σε περίπτωση έλλειψης ανταλλακτικού η εταιρεία διατηρεί το δικαίωμα αντικατάστασης του μηχανήματος με άλλο αντίστοιχο μοντέλο. Μετά τη διεκπεραίωση εγγύησης δεν επιμκύνεται ούτε ανανεώνεται ο χρόνος εγγύησης του εργαλείου. Αντικατάσταση ανταλλακτικού με χρέωση επισκευής, καλύπτεται από 1 χρόνο εγγύηση καλής λειτουργίας, με προϋπόθεση την τήρηση των όρων εγγύησης. Τα ανταλλακτικά ή τα μηχανήματα τα οποία αντικαθίστανται παραμένουν στην κατοχή της εταιρείας μας. Άλλες απαιτήσεις, εκτός από αυτές που αναφέρονται σε αυτό το έντυπο εγγύησης επισκευής των μηχανημάτων, δεν ισχύουν. Για αυτήν την εγγύηση ισχύει το ελληνικό δίκαιο.

WARRANTY

EN

The machinery has been manufactured according to strict standards set by our company, which are aligned with the respective european quality standards. The diesel and gasoline powered machines are provided with a warranty period of 24 months for non-professional use and 12 months for professional use. The warranty is valid from the date of purchase of the product. Proof of the warranty right is the purchase document of the machine (retail receipt or invoice). Under no circumstances shall the company cover the relevant cost of spare parts and respective required working hours unless a copy of the purchase document is presented. In case the repair has to be done by our service department the cost of transportation (to and from) is entirely borne by the sender (client). The said machines must be sent for repair to the company or to an authorized workshop in the appropriate way and means of transport.

WARRANTY EXEMPTIONS AND RESTRICTIONS:

- 1) Spare parts that wear out naturally as a consequence of being used (blade, chain, recoil starter, spark plug, trimmer line etc.).
- 2) Machinery damaged as a result of non-compliance with the instructions of the manufacturer.
- 3) Machinery poorly maintained or taken care of.
- 4) Use of improper spare parts or accessories.
- 5) Machinery given to third entities free of charge.
- 6) Storing the machine with fuel.
- 7) Damage as a result of mistaken assembly.
- 8) Damage as a result of mixing of fuel with machine oil by mistake.
- 9) Damage as a result of poor quality of fuel or lubricant.
- 10) Damage as a result of not cleaning the generator as required.
- 11) Equipment that has been modified or disassembled by unauthorized personnel.
- 12) Broken parts/components as a result of inappropriate use.
- 13) Equipment used for rent.

The warranty covers only the free of charge replacement of the component that presents a manufacturing defect or material failure. In case of lack of a specific spare part the company reserves the right to replace the generator with another of the same kind. After all warranty procedures have been concluded, the warranty period of a generator shall not be extended or renewed. Replacement of a spare part with repair charge is covered by a 1 year warranty of good operation, subject to compliance with the warranty terms. The spare parts or tools that are replaced remain in the possession of our company. Requirements, other than those mentioned in this warranty form, regarding repairing a generator or damage thereof, do not apply. Greek law and relative regulations apply to this warranty.

GARANTIE

FR

Les machines ont été fabriquées selon les normes strictes établies par notre société et se sont alignées sur les normes de qualité européennes respectives. Les machines à moteur diesel et à essence sont fournies avec une période de garantie de 24 mois pour un usage non professionnel et 12 mois pour une utilisation professionnelle. La garantie est valable à partir de la date d'achat du produit. La preuve du droit à la garantie est le document d'achat de la machine (ticket de caisse ou facture). En aucun cas, la société ne couvrira le coût des pièces de rechange et des heures de travail nécessaires si une copie du document d'achat n'est pas présentée. Si la réparation doit être effectuée par notre service après-vente, les frais de transport (aller et retour) sont entièrement à la charge de l'expéditeur (client). Les machines doivent être envoyées pour réparation à l'entreprise ou à un atelier agréé de la manière et avec le moyen de transport appropriés.

EXEMPTIONS ET RESTRICTIONS DE GARANTIE:

- 1) Les pièces de rechange qui s'usent naturellement suite à leur utilisation (lame, chaîne, démarreur à rappel, bougie d'allumage, fil de coupe etc).
- 2) Machines endommagées à la suite du non-respect des instructions du fabricant.
- 3) Machines mal entretenues ou mal soignées.
- 4) Utilisation de pièces de rechange ou d'accessoires inadaptés.
- 5) Machines données à des tiers à titre gratuit.
- 6) Stockage de la machine avec du carburant.
- 7) Dommages résultant d'un montage erroné.
- 8) Dommages résultant du mélange par erreur du carburant avec l'huile de la machine.
- 9) Dommages résultant d'une mauvaise qualité du carburant ou du lubrifiant.
- 10) Dommages résultant d'un nettoyage insuffisant du générateur.
- 11) Équipement qui a été modifié ou démonté par du personnel non autorisé.
- 12) Pièces/composants cassés à la suite d'une utilisation inappropriée.
- 13) Matériel utilisé pour la location.

La garantie couvre uniquement le remplacement gratuit du composant qui présente un défaut de fabrication ou une défaillance matérielle. En cas d'absence d'une pièce de rechange spécifique, l'entreprise se réserve le droit de remplacer la machine par une autre du même type. Après la conclusion de toutes les procédures de garantie, la période de garantie de la machine ne sera pas prolongée ou renouvelée. Le remplacement d'une pièce détachée avec frais de réparation est couvert par une garantie de bon fonctionnement de 1 an, sous réserve du respect des conditions de garantie. Les pièces de rechange ou les machines remplacées restent en possession de notre société. Les exigences, autres que celles mentionnées dans ce formulaire de garantie, concernant la réparation d'une machine ou de ses dommages, ne sont pas applicables. La loi grecque et ses règlements s'appliquent à cette garantie.

GARANZIA

IT

Le macchine sono state fabbricate secondo le norme rigorose stabilite dalla nostra azienda, che sono allineate con i rispettivi standard di qualità europei. Le macchine con motore diesel e benzina sono fornite con un periodo di garanzia di 24 mesi per uso non professionale e 12 mesi per uso professionale. La garanzia è valida dalla data di acquisto del prodotto. La prova del diritto di garanzia è il documento di acquisto della macchina (scontrino o fattura). In nessun caso l'azienda coprirà il relativo costo dei pezzi di ricambio e delle rispettive ore di lavoro necessarie se non viene presentata una copia del documento di acquisto. Nel caso in cui la riparazione debba essere effettuata dal nostro servizio di assistenza, il costo del trasporto (da e per) è interamente a carico del mittente (cliente). Le suddette macchine devono essere inviate per la riparazione all'azienda o ad un'officina autorizzata nel modo e nel mezzo di trasporto appropriato.

ECCEZIONI E LIMITAZIONI ALLA GARANZIA:

- 1) Pezzi di ricambio che si usano naturalmente a causa dell'uso (lama, catena, auto avvolgente, candela, filo del trimmer, ecc.).
- 2) Macchine danneggiate a causa del mancato rispetto delle istruzioni del fabbricante.
- 3) Macchina sottoposta a scarsa manutenzione o cura.
- 4) Utilizzo di pezzi di ricambio o accessori inadeguati.
- 5) Macchina ceduta a terzi a titolo gratuito.
- 6) Conservazione della macchina con carburante.
- 7) Danni causati da un montaggio errato.
- 8) Danni dovuti alla miscelazione per errore del carburante con l'olio della macchina.
- 9) Danni causati dalla cattiva qualità del carburante o del lubrificante.
- 10) Danni causati dalla mancata pulizia del generatore come richiesto.
- 11) Apparecchiature che sono state modificate o smontate da personale non autorizzato.
- 12) Rottura di parti/componenti a causa di un uso improprio.
- 13) Apparecchiature utilizzate per il noleggio.

La garanzia copre esclusivamente la sostituzione gratuita del componente che presenta un difetto di fabbricazione o un guasto di materiale. In caso di mancanza di un ricambio specifico l'azienda si riserva il diritto di sostituire il generatore con altro dello stesso tipo. Una volta concluse tutte le procedure di garanzia, il periodo di garanzia di un generatore non potrà essere prolungato o rinnovato. La sostituzione di un pezzo di ricambio con addebito della riparazione è coperta da una garanzia di buon funzionamento di 1 anno, previo rispetto dei termini di garanzia. I pezzi di ricambio o gli strumenti sostituiti rimangono in possesso della nostra azienda. Non si applicano requisiti diversi da quelli menzionati nel presente modulo di garanzia, riguardanti la riparazione di un generatore o il suo danneggiamento. Alla presente garanzia si applica la legge greca e le relative normative.

GARANCIA

AL

Makineritë janë prodhuar sipas standardeve strikte të vendosura nga kompania jonë, të cilat janë në përputhje me standardet përkatëse të cilësisë evropiane. Makinat me naftë dhe benzinë janë të pajisura me një periudhë garancie prej 24 muajsh për përdorim jo profesional dhe 12 muaj për përdorim profesional. Garancia është e vlefshme nga data e blerjes së produktit. Prova e së drejtës së garancisë është dokumenti i blerjes së makinës (faturë ose faturë me pakicë). Në asnjë rrethanë ndërmarrja nuk mbulon koston përkatëse të pjesëve të këmbimit dhe orarit përkatës të kërkuar të punës, përveç kur është paraqitur një kopje e dokumentit të blerjes. Në rast se riparimi duhet të bëhet nga departamenti ynë i shërbimit kostoja e transportit (për dhe nga) është tërësisht e mbajtur nga dërguesi (klienti). Makinat e thëna duhet të dërgohen për riparim në ndërmarrje ose në një punishte të autorizuar në mënyrën dhe mjetet e duhura të transportit.

PËRJASHTIMET DHE KUFIZIMET E GARANCISË:

- 1) Pjesët rezervë që përdoren në mënyrë natyrale si pasojë e të qënit e përdorur (tehu, zinxhiri, tingëllimi, priza e shkëndijës, vija e trimerit etj.).
- 2) Makineritë e dëmtuara si rezultat i mosrespektimit të udhëzimeve të prodhuesit.
- 3) Makineritë e mirëmbajtura keq ose të kujdesura për të.
- 4) Përdorimi i pjesëve të papërshtatshme të këmbimit ose aksesorëve.
- 5) Makineritë që u jepen enteve të treta pa pagesë.
- 6) Magazinimi i makinës me karburant.
- 7) Dëmtimi si rezultat i mbledhjes së gabuar.
- 8) Dëmtimi si pasojë e përzjerjes së karburantit me vajin e makinës gabimisht.
- 9) Dëmtimi si rezultat i cilësisë së dobët të karburantit ose lubrifikantit.
- 10) Dëmtimi si pasojë e mospastrimit të gjeneratorit sipas nevojës.
- 11) Pajisje që janë modifi kuar ose çmontuar nga personel i paautorizuar.
- 12) Pjesë/përbërës të thyer si rezultat i përdorimit të papërshtatshëm.
- 13) Pajisje që përdoren me qira.

Garancia mbulon vetëm zëvendësimin pa pagesë të komponentit që paraqet një defekt prodhues ose dështim material. Në rast të mungesës së një pjesë rezervë specifike kompania rezervon të drejtën për të zëvendësuar makinën me një tjetër të të njëjtit lloj. Pasi të jenë përfunduar të gjitha procedurat e garancisë, periudha e garancisë së makinës nuk do të zgjatet ose të rinovohet. Zëvendësimi i një pjesë rezervë me pagesë riparimi mbulohet nga një garanci 1 vjeçare e një operacioni të mirë, subjekt i përputhjes me kushtet e garancisë. Pjesët rezervë ose makineritë që zëvendësohen mbeten në zotërim të kompanisë sonë. Kërkesat, përveç atyre të përmendura në këtë formë garancie, në lidhje me riparimin e një makine ose dëmtimin e saj, nuk zbatohen. Ligji grek dhe rregullat relative zbatohen për këtë garancia.

GARANCIA

SLO

Stroji so izdelani po strogih standardih našega podjetja, ki so usklajeni z ustreznimi evropskimi standardi kakovosti. Za stroje na dizelski in bencinski pogon velja garancija 24 mesecev za neprofesionalno uporabo in 12 mesecev za profesionalno uporabo. Garancija velja od dneva nakupa izdelka. Dokazilo o garancijski pravici je nakupni dokument stroja (maloprodajni račun ali račun). Pod nobenim pogojem podjetje ne bo krilo ustreznih stroškov rezervnih delov in ustreznih zahtevanih delovnih ur, razen če je predložena kopija nakupnega dokumenta. V primeru, da mora popravilo opraviti naš servis, stroške prevoza (do in nazaj) v celoti krije pošiljatelj (naročnik). Navedene stroje je treba z ustreznim načinom in prevoznim sredstvom poslati v popravilo v podjetje ali v pooblaščen delavnico.

GARANCIJSKE IZJEME IN OMEJITVE:

- 1) Rezervni deli, ki se naravno obrabijo kot posledica uporabe (rezilo, veriga, povratni zaganjalnik, vžigalna svečka, trimer vrvica itd.).
- 2) Stroj je poškodovan zaradi neupoštevanja navodil proizvajalca.
- 3) Stroji so slabo vzdrževani ali poskrbljeni.
- 4) Uporaba neustreznih nadomestnih delov ali dodatkov.
- 5) Stroji, dani tretjim subjektom brezplačno.
- 6) Shranjevanje stroja z gorivom.
- 7) Poškodbe zaradi napačne montaže.
- 8) Poškodbe zaradi pomotnega mešanja goriva s strojnim oljem.
- 9) Poškodbe zaradi slabe kakovosti goriva ali maziva.
- 10) Poškodbe zaradi neobveznega čiščenja generatorja.
- 11) Oprema, ki jo je spremenilo ali razstavilo nepooblaščen osebe.
- 12) Pokvarjeni deli/komponente zaradi neustrezne uporabe.
- 13) Oprema, ki se uporablja za najem.

Garancija zajema samo brezplačno zamenjavo komponente, ki predstavlja proizvodno napako ali okvaro materiala. V primeru pomanjkanja določenega rezervnega dela si podjetje pridržuje pravico zamenjati stroj z drugim enakim. Po zaključku vseh garancijskih postopkov se garancijskega obdobja stroja ne sme podaljšati ali obnoviti. Zamenjava nadomestnega dela s stroški popravila je zajeta z 1-letno garancijo brezhibnega delovanja ob upoštevanju garancijskih pogojev. Zamenjani rezervni deli ali stroji ostanejo v lasti našega podjetja. Zahteve, razen tistih, navedenih v tem garancijskem obrazcu, glede popravila stroja ali njegove poškodbe, ne veljajo. Za to garancijo velja grška zakonodaja in ustrezni predpisi.

GARANCIJE

SR

Mašine su proizvedene po strogim standardima koje je postavila naša kompanija, a koji su usklađeni sa odgovarajućim evropskim standardima kvaliteta. Mašinama na dizel i benzin obezbeđen je garantni rok od 24 meseca za neproglasavanje i 12 meseca za profesionalnu upotrebu. Garancija važi od dana kupovine proizvoda. Dokaz o potpunoj garanciji je dokument o nabavi mašine (prijemnica u maloprodaji ili faktura). Ni pod kojim uslovima preduzeće neće pokriti relevantne troškove rezervnih delova i odgovarajuće potrebno radno vreme ukoliko nije predstavljena kopija dokumenta o nabavi. U slučaju da popravku mora da obavi naše odeljenje servisa troškovi transporta (do i od) u potpunosti snose pošiljaoca (klijenta). Rečeno mašine moraju biti poslate na popravku u preduzeće ili u ovlašćenu radionicu na odgovarajući način i način transporta.

IZUZEĆA I OGRANIČENJA GARANCIJE:

- 1) Rezervni delovi koji se istroše prirodnim putem kao posledica upotrebe (sečivo, lanac, trzaj startera, svećica, linija trimera itd.).
- 2) Mašinerije oštećene kao rezultat nepoštovanja uputstava proizvođača.
- 3) Mašinerija loše održavana ili zbrinuta.
- 4) Upotreba nepravilnih rezervnih delova ili pribora.
- 5) Mašinerija data trećim entitetima besplatno.
- 6) Skladištenje mašine gorivom.
- 7) Šteta kao rezultat greške u montaži.
- 8) Šteta kao posledica mešanja goriva sa mašinskim uljem greškom.
- 9) Šteta kao posledica lošeg kvaliteta goriva ili lubrikanta.
- 10) Šteta kao posledica neisceljenja generatora po potrebi.
- 11) Oprema koju je neovlašćeno osoblje modifikovalo ili rastavalo.
- 12) Polomljeni delovi/komponente kao rezultat neodgovarajuće upotrebe.
- 13) Oprema koja se koristi za iznajmljivanje.

Garancija pokriva samo besplatnu zamenu komponente koja predstavlja nedostatak proizvodnje ili kvar materijala. U slučaju nedostatka određenog rezervnog dela preduzeće zadržava pravo da zameni mašinu drugom istom vrstom. Nakon zaključenja svih garantnog postupka, garantni rok mašine neće biti produžen niti obnovljen. Rezervni delovi ili mašinerije koje se zamenjuju ostaju u posedu naše firme. Zamena rezervnog dela naknadom za popravku pokrivena je jednogodišnjom garancijom dobrog rada, koja podleže poštovanju uslova garancije. Zahtevi, osim onih koji su pomenuti u ovom garantnog obrascu, u vezi sa popravkom mašine ili oštećenjem, ne primenjuju se. Grčki zakon i relativni propisi odnose se na ovu garanciju.

ZÁRUKA

SK

Stroje boli vyrobené podľa prísnych noriem stanovených našou spoločnosťou, ktoré sú v súlade s príslušnými európskymi normami kvality. Na naftové a benzínové stroje je poskytovaná záručná doba 24 mesiacov pre neprofesionálne použitie a 12 mesiacov pre profesionálne použitie. Záruka je platná odo dňa zakúpenia produktu. Dokladom o záručnom práve je nákupný doklad stroja (maloobchodný doklad alebo faktúra). Spoločnosť za žiadnych okolností nebude hradit príslušné náklady na náhradné diely a príslušný požadovaný pracovný čas, pokiaľ nebude predložená kópia nákupného dokladu. V prípade, že opravu musí vykonať naše servisné oddelenie, náklady na dopravu (do az) znáša v plnej miere odosielateľ (klient). Uvedené stroje je potrebné zaslať na opravu do firmy alebo do autorizovanej dielne vhodným spôsobom a dopravnými prostriedkami.

VÝNIMKY A OBMEDZENIA TÝKAJÚCE SA ZÁRUKY:

- 1) Náhradné diely, ktoré sa v dôsledku používania prirodzene opotrebovávajú (nôž, reťaz, spätný štartér, zapalovacia svečka, struna atď.).
- 2) Poškodenie stroja v dôsledku nedodržania pokynov výrobcu.
- 3) Stroje sú zle udržiavané alebo sa o ne nestarajú.
- 4) Použitie nevhodných náhradných dielov alebo príslušenstva.
- 5) Strojové zariadenia poskytnuté tretím subjektom bezplatne.
- 6) Skladovanie stroja s palivom.
- 7) Poškodenie v dôsledku chybnéj montáže.
- 8) Poškodenie v dôsledku náhodného zmiešania paliva so strojovým olejom.
- 9) Poškodenie v dôsledku nízkej kvality paliva alebo maziva.
- 10) Poškodenie v dôsledku nevyčistenia generátora podľa potreby.
- 11) Zariadenie, ktoré bolo upravené alebo rozobraté neoprávneným personálom.
- 12) Poškodené diely/komponenty v dôsledku nevhodného používania.
- 13) Zariadenie používané na prenájom.

Záruka sa vzťahuje len na bezplatnú výmenu komponentu, ktorý vykazuje výrobnú chybu alebo poruchu materiálu. V prípade nedostatku konkrétneho náhradného dielu si spoločnosť vyhradzuje právo nahradiť stroj za iný rovnakého druhu. Po ukončení všetkých záručných postupov sa záručná doba stroja nepredlžuje ani neobnovuje. Na výmenu náhradného dielu s poplatkom za opravu sa vzťahuje 1-ročná záruka na správnu funkčnosť pri dodržaní záručných podmienok. Náhradné diely alebo stroje, ktoré sú vymenené, zostávajú vo vlastníctve našej spoločnosti. Iné požiadavky ako tie, ktoré sú uvedené v tomto záručnom formulári, týkajúce sa opravy stroja alebo jeho poškodenia, neplatia. Na túto záruku sa vzťahujú grécke zákony a príslušné predpisy.

ГАРАНЦИЯ

BG

Машините са произведени по строги стандарти, определени от нашата компания, които са съобразени със съответните европейски стандарти за качество. Дизеловите и бензиновите машини са с гаранционен срок от 24 месеца за непрофесионална употреба и 12 месеца за професионална употреба. Гаранцията е валидна от датата на закупуване на продукта. Доказателство за гаранционното право е документът за покупка на машината (касова бележка или фактура). При никакви обстоятелства компанията няма да покрие съответните разходи за резервни части и съответните необходими работни часове, освен ако не бъде представено копие от документа за покупка. В случай, че ремонтът трябва да бъде извършен от нашия сервиз, разходите за транспорт (до и от) се поемат изцяло от изпращача (клиента). Посочените машини трябва да бъдат изпратени за ремонт във фирмата или в оторизиран сервиз с подходящ начин и транспортно средство.

ОСВОБОЖДАВАНЕ ОТ ГАРАНЦИЯ И ОГРАНИЧЕНИЯ:

- 1) Резервни части, които се износват естествено в резултат на употреба (острие, верига, стартер, запалителна свещ, тримерно въже и др.).
- 2) Машината е повредена в резултат на неспазване на инструкциите на производителя.
- 3) Лошо поддържана или обгрижвана машина.
- 4) Използване на неподходящи резервни части или аксесоари.
- 5) Машини, предоставени безплатно на трети лица.
- 6) Съхраняване на машината с гориво.
- 7) Повреда в резултат на грешен монтаж.
- 8) Повреда в резултат на смесване на гориво с машинно масло по грешка.
- 9) Повреда в резултат на лошо качество на горивото или смазочния материал.
- 10) Повреда в резултат на непочитуване на генератора според изискванията.
- 11) Оборудване, което е било модифицирано или разглобено от неоторизиран персонал.
- 12) Счупени части/компоненти в резултат на неподходяща употреба.
- 13) Оборудване, използвано под наем.

Гаранцията покрива само безплатна подмяна на компонент, който представлява производствен дефект или материална повреда. При липса на определена резервна част фирмата си запазва правото да замени машината с друга от същия вид. След приключване на всички гаранционни процедури, гаранционният период на машината не може да бъде удължаван или подновен. Подмяната на резервна част с такса ремонт се покрива от 1 година гаранция за добра работа при спазване на гаранционните условия. Подменените резервни части или машини остават притежание на нашата компания. Изисквания, различни от споменатите в този гаранционен формуляр, относно ремонт на машина или нейна повреда, не се прилагат. Гръцкият закон и съответните разпоредби се прилагат за тази гаранция.

GARANȚIE

RO

Mașinile au fost fabricate conform standardelor stricte stabilite de compania noastră, care sunt aliniate la standardele europene de calitate respective. Mașinile alimentate cu motorină și benzină sunt prevăzute cu o perioadă de garanție de 24 de luni pentru uz neprofesional și 12 luni pentru uz profesional. Garanția este valabilă de la data achiziționării produsului. Dovada dreptului de garanție este documentul de cumpărare al mașinii (chitanță de vânzare cu amănuntul sau factura). În nicio circumstanță, compania nu va acoperi costurile relevante ale pieselor de schimb și orele de lucru necesare respective decât dacă este prezentată o copie a documentului de achiziție. În cazul în care reparația trebuie efectuată de către departamentul nostru de service, costul transportului (la și de la) este suportat integral de expeditor (client). Mașinile menționate trebuie trimise spre reparație către companie sau către un atelier autorizat în modul și mijloacele de transport corespunzătoare.

SCUTIRI ȘI RESTRICȚII DE GARANȚIE:

- 1) Piese de schimb care se uzează în mod natural ca urmare a utilizării (lamă, lanț, demaror cu recul, bujie, linie de tuns etc.).
- 2) Mașini deteriorate ca urmare a nerespectării instrucțiunilor producătorului.
- 3) Mașini prost întreținute sau îngrijite.
- 4) Utilizarea de piese de schimb sau accesorii necorespunzătoare.
- 5) Mașini oferite unor terțe entități în mod gratuit.
- 6) Depozitarea mașinii cu combustibil.
- 7) Deteriorări ca urmare a asamblării greșite.
- 8) Deteriorări ca urmare a amestecării din greșeală a combustibilului cu uleiul de mașină.
- 9) Daune ca urmare a calității slabe a combustibilului sau lubrifiantului.
- 10) Deteriorări ca urmare a necurățării generatorului conform cerințelor.
- 11) Echipament care a fost modificat sau dezasamblat de către personal neautorizat.
- 12) Piese/componente rupte ca urmare a unei utilizări necorespunzătoare.
- 13) Echipament folosit pentru închiriere.

Garanția acoperă doar înlocuirea gratuită a componentei care prezintă un defect de fabricație sau defecțiune a materialului. În cazul lipsei unei piese de schimb specifice, compania își rezervă dreptul de a înlocui mașina cu alta de același fel. După ce toate procedurile de garanție au fost încheiate, perioada de garanție a mașinii nu va fi prelungită sau reinnoită. Înlocuirea unei piese de schimb cu taxa de reparație este acoperită de o garanție de 1 an de bună funcționare, sub rezerva respectării termenilor de garanție. Piese de schimb sau utilajele care sunt înlocuite rămân în posesia companiei noastre. Cerințele, altele decât cele menționate în acest formular de garanție, privind reparația unei mașini sau deteriorarea acesteia, nu se aplică. La această garanție se aplică legea greacă și reglementările aferente.

ГАРАНЦИЈА

NMK

Машината е произведена по строги стандарти поставени од нашата компанија, кои се усогласени со соодветните европски стандарди за квалитет. Машините на дизел и бензин се обезбедени со гарантен рок од 24 месеци за непрофесионална употреба и 12 месеци за професионална употреба. Гаранцијата важи од датумот на купување на производот. Доказ за гарантното право е купопродажниот документ на машината (потврда за малопродажба или фактура). Компанијата во никој случај нема да ги покрие релевантните трошоци за резервни делови и соодветното потребно работно време, освен ако не се прикаже копија од купопродажниот документ. Во случај поправката да ја изврши нашиот сервисен оддел, трошоците за превоз (до и од) целосно се на товар на испраќачот (клиентот). Наведените машини мора да се испратат на поправка до компанијата или до овластена работилница на соодветен начин и превозно средство.

ОСЛОБОДУВАЊА И ОГРАНИЧУВАЊА НА ГАРАНЦИЈАТА:

- 1) Резервни делови кои природно се истрошија како последица на употребата (ноже, синџир, стартер за повлекување, свекичка, линија за тример итн.).
- 2) Оштетени машини како резултат на непочитување на упатствата на производителот.
- 3) Машината лошо одржувана или згрижена.
- 4) Употреба на несоодветни резервни делови или додатоци.
- 5) Машина дадена на трети лица бесплатно.
- 6) Складирање на машината со гориво.
- 7) Оштетување како резултат на погрешно склопување.
- 8) Оштетување како резултат на мешање на гориво со машинско масло по грешка.
- 9) Оштетување како резултат на слаб квалитет на гориво или лубрикант.
- 10) Оштетување како резултат на нечистење на генераторот како што се бара.
- 11) Опрема која е модифицирана или расклопувана од неовластен персонал.
- 12) Скршени делови/компоненти како резултат на несоодветна употреба.
- 13) Опрема што се користи за изнајмување.

Гаранцијата опфаќа само бесплатна замена на компонентата што претставува производствен дефект или дефект на материјалот. Во случај на недостаток на специфичен резервен дел, компанијата го задржува правото да ја замени машината со друга од ист вид. Откако ќе се завршат сите процедури за гаранција, гарантниот период на машината нема да се продолжува или обновува. Замената на резервниот дел со наплата за поправка е покриена со 1 година гаранција за добро работење, под услов да се почитуваат условите за гаранција. Резервните делови или машините што се заменуваат остануваат во сопственост на нашата компанија. Барањата, освен оние споменати во овој формулар за гаранција, во врска со поправка на машина или нејзино оштетување, не важат. За оваа гаранција се применуваат грчките закони и релативните регулативи.

GARANCIA

HUN

A gépek a cégünk által felállított szigorú szabványok szerint készültek, amelyek összhangban vannak a mindenkori európai minőségi szabványokkal. A dízel- és benzinüzemű gépekre nem professzionális használat esetén 24 hónap, professzionális használat esetén 12 hónap garanciát vállalunk. A garancia a termék vásárlásának napjától érvényes. A garanciális jog igazolása a gép vásárlási bizonylata (kiskereskedelmi bizonylat vagy számla). A vállalat semmilyen körülmények között nem fedezi a pótalkatrészek és a vonatkozó előírt munkaidő költségeit, kivéve, ha bemutatják a vásárlási bizonylat másolatát. Abban az esetben, ha a javítást szervizünknek kell elvégeznie, a szállítás (oda és onnan) költsége teljes mértékben feladót (megrendelőt) terheli. Az említett gépeket a megfelelő módon és szállítóeszközzel javításra kell küldeni a céghez vagy egy erre felhatalmazott műhelybe.

GARANCIAÁLIS MENTESSÉGEK ÉS KORLÁTOZÁSOK:

- 1) Olyan pótalkatrészek, amelyek a használat következtében természetes elhasználódnak (penge, lánc, önindító, gyújtógyertya, vágószál stb.).
- 2) A gép megsérült a gyártó utasításainak be nem tartása miatt.
- 3) A gép rosszul karbantartott vagy gondozott.
- 4) Nem megfelelő pótalkatrészek vagy tartozékok használata.
- 5) Harmadik személyeknek ingyenesen átadott gépek.
- 6) A gép tárolása üzemanyaggal.
- 7) Sérülések hibás összeszerelés következtében.
- 8) Az üzemanyag és a gépolaj véletlen összekeverése következtében keletkezett sérülés.
- 9) A rossz minőségű üzemanyag vagy kenőanyag okozta sérülés.
- 10) Sérülések a generátor nem megfelelő tisztítása miatt.
- 11) Olyan berendezések, amelyeknél illetéktelen személyek módosítottak vagy szétszedtek.
- 12) A nem rendeltetésszerű használat következtében eltört alkatrészek/komponensek.
- 13) Bérbe adott berendezések.

A garancia csak a gyártási hibát vagy anyaghibát mutató alkatrész ingyenes cseréjére vonatkozik. Konkrét alkatrész hiánya esetén a cég fenntartja a jogot, hogy a gépet azonos típusúra cserélje. Az összes garanciális eljárás befejezése után a gép jótállási ideje nem hosszabbítható meg vagy nem újítható meg. A pótalkatrész javítási díjjal járó cseréjére a jótállási feltételek betartása mellett 1 év jó működési garancia vonatkozik. A kicserélt alkatrészek vagy gépek cégünk birtokában maradnak. A jelen jótállási úrlapon felsoroltakon kívüli, a gép javítására vagy károsodására vonatkozó követelmények nem érvényesek. Erre a garanciára a görög törvények és a vonatkozó előírások vonatkoznak.

GARANZIJA

MLT

Il-makkinarju għe manifatturat skont standards stretti stabbiliti mill-kumpanija tagħna, li huma allinjati mal-istandards ta' kwalità ewropej rispettivi. Il-magni li jahdmu bid-dizil u l-gazolina huma pprovduti b'perjodu ta' 'garanzija ta' 24 xahar għal użu mhux professjonali u 12-il xahar għal użu professjonali. Il-garanzija hija valida mid-data tax-xiri tal-prodott. Prova tad-dritt tal-garanzija hija d-dokument tax-xiri tal-magna (irċevuta bl-ilmnut jew fattura). Taħt l-ebda ċirkostanza l-kumpanija m'għandha tkopri l-ispiża rilevanti tal-ispare parts u l-hinjiet tax-xogħol rispettivi meħtieġa sakemm ma tiġix ipprezentata kopja tad-dokument tax-xiri. F'każ li t-tiswija trid issir mid-dipartiment tas-servizz tagħna, l-ispiża tat-trasport (lejn u minn) tithallas għal kollox mill-mittent (il-klijent). L-imsemmija magni għandhom jintbagħtu għat-tiswija lill-kumpanija jew lill-hanut tax-xogħol awtorizzat bil-mod u mezz ta' trasport xieraq.

EŻENZJONIJET U RESTRIZZJONIJET TA' GARANZIJA:

- 1) Spare parts li jintlibsu b'mod naturali bħala konsegwenza tal-użu (xafra, katina, reil starter, spark plug, trimmer line eċċ.).
- 2) Makkinarju bil-ħsara bħala riżultat ta' 'nuqqas ta' konformità mal-istruzzjonijiet tal-manifattur.
- 3) Makkinarju miżmum jew ikkurat hażin.
- 4) Użu ta' 'spare parts jew aċċessorji mhux xierqa.
- 5) Makkinarju mogħti lill-entitajiet terzi mingħajr ħlas.
- 6) Il-ħażna tal-magna bil-fjuwil.
- 7) Ĥsara bħala riżultat ta' 'assembleagg' żbaljat.
- 8) Ĥsara bħala riżultat tat-taħlit tal-fjuwil maż-żejt tal-magni bi żball.
- 9) Ĥsara bħala riżultat ta' kwalità fqira ta' karburant jew lubrikant.
- 10) Ĥsara bħala riżultat li l-generatur ma jtnaddafx kif meħtieġ.
- 11) Tagħmir li għe modifikat jew żarmat minn persunal mhux awtorizzat.
- 12) Partijiet/komponenti miksura bħala riżultat ta' użu mhux xieraq.
- 13) Tagħmir użat għall-kera.

Il-garanzija tkopri biss is-sostituzzjoni bla ħlas tal-komponent li jipprezenta difett fil-manifattura jew Ĥsara fil-materjal. F'każ ta' nuqqas ta' spare part speċifika l-kumpanija ttrisserva d-dritt li tissostitwixxi l-generatur b'ieħor tal-istess tip. Wara li l-proċeduri ta' garanzija kollha jkunu għew konkluzi, il-perjodu ta' garanzija ta' generatur m'għandux jiġi estżit jew imġedded. Is-sostituzzjoni ta' spare part bi ħlas ta' tiswija hija koperta minn garanzija ta' 'sena ta' tħadim tajjeb, soġġetta għal konformità mat-termini tal-garanzija. L-ispare parts jew l-għodda li jiġu sostitwiti jibgħu fil-pussess tal-kumpanija tagħna. Rekwiżiti, minbarra dawk imsemmija f'din il-formola ta' garanzija, dwar it-tiswija ta' generatur jew Ĥsara tiegħu, ma japplikawx. Il-liġi Griega u r-regolamenti relattivi japplikaw għal din il-garanzija.

GARANTÍA

ES

La maquinaria ha sido fabricada según estrictos estándares marcados por nuestra empresa, los cuales están alineados con los respectivos estándares de calidad europeos. Las máquinas con motor diésel y gasolina cuentan con un período de garantía de 24 meses para uso no profesional y de 12 meses para uso profesional. La garantía es válida a partir de la fecha de compra del producto. La prueba del derecho de garantía es el documento de compra de la máquina (recibo de venta o factura). En ningún caso la empresa cubrirá el costo correspondiente de los repuestos y las respectivas horas de trabajo requeridas, salvo que se presente copia del documento de compra. En caso de que la reparación deba ser realizada por nuestro departamento de servicio, el costo del transporte (hacia y desde) corre enteramente a cargo del remitente (cliente). Dichas máquinas deberán enviarse para su reparación a la empresa o a un taller autorizado en el modo y medio de transporte adecuados.

EXENCIONES Y RESTRICCIONES DE LA GARANTÍA:

- 1) Repuestos que se desgastan naturalmente como consecuencia del uso (cuchilla, cadena, arrancador de retroceso, bujía, hilo de corte, etc.).
- 2) Maquinaria dañada por incumplimiento de las instrucciones del fabricante.
- 3) Maquinaria mal mantenida o cuidada.
- 4) Uso de repuestos o accesorios inadecuados.
- 5) Maquinaria entregada a terceras entidades de forma gratuita.
- 6) Almacenamiento de la máquina con combustible.
- 7) Daños debidos a un montaje erróneo.
- 8) Daños como resultado de mezclar por error combustible con aceite de máquina.
- 9) Daños como consecuencia de la mala calidad del combustible o lubricante.
- 10) Daños por no limpiar el generador como se requiere.
- 11) Equipo que haya sido modificado o desmontado por personal no autorizado.
- 12) Piezas/componentes rotos como consecuencia de un uso inadecuado.
- 13) Equipo utilizado para alquiler.

La garantía cubre únicamente la sustitución sin coste del componente que presente defecto de fabricación o fallo de material. En caso de falta de un recambio específico la empresa se reserva el derecho de sustituir la máquina por otra del mismo tipo. Una vez concluidos todos los procedimientos de garantía, el período de garantía de la máquina no se ampliará ni renovará. El reemplazo de un repuesto con cargo de reparación está cubierto por una garantía de buen funcionamiento de 1 año, sujeto al cumplimiento de los términos de garantía. Los repuestos o maquinaria que sean sustituidos quedan en posesión de nuestra empresa. No se aplican requisitos distintos de los mencionados en este formulario de garantía con respecto a la reparación de una máquina o daños a la misma. La ley griega y las regulaciones relativas se aplican a esta garantía.

GARANCIJE

HR

Strojevi su proizvedeni prema strogim standardima naše tvrtke, koji su usklađeni s odgovarajućim europskim standardima kvalitete. Strojevi s dizelskim i benzinskim pogonom imaju jamstvo od 24 mjeseca za neprofesionalnu uporabu i 12 mjeseci za profesionalnu uporabu. Jamstvo vrijedi od datuma kupnje proizvoda. Dokaz prava na jamstvo je dokument o kupnji stroja (račun ili račun). Ni pod kojim okolnostima tvrtka neće pokriti relevantne troškove rezervnih dijelova i odgovarajućih potrebnih radnih sati osim ako se ne predoči kopija dokumenta o kupnji. U slučaju da popravak mora obaviti naš servis, troškove prijevoza (do i od) u cijelosti snosi pošiljatelj (klijent). Navedene strojeve potrebno je na odgovarajući način i prijevoznim sredstvom poslati na popravak u poduzeće ili u ovlaštenu radionicu.

IZUZEĆA I OGRANIČENJA JAMSTVA:

- 1) Rezervni dijelovi koji se prirodno troše kao posljedica korištenja (oštrica, lanac, povratni starter, svjećica, konop za trimer itd.).
- 2) Stroj je oštećen zbog nepridržavanja uputa proizvođača.
- 3) Strojevi se loše održavaju ili se o njima brine.
- 4) Korištenje neodgovarajućih rezervnih dijelova ili pribora.
- 5) Strojevi dani trećim subjektima besplatno.
- 6) Skladištenje stroja s gorivom.
- 7) Oštećenja kao rezultat pogrešne montaže.
- 8) Oštećenja kao rezultat miješanja goriva sa strojnim uljem pogreškom.
- 9) Oštećenja kao rezultat loše kvalitete goriva ili maziva.
- 10) Oštećenja kao rezultat nečišćenja generatora prema potrebi.
- 11) Oprema koja je modificirana ili rastavljena od strane neovlaštenog osoblja.
- 12) Slomljeni dijelovi/komponente kao rezultat neprikladne uporabe.
- 13) Oprema koja se koristi za iznajmljivanje.

Jamstvo pokriva samo besplatnu zamjenu komponente koja predstavlja grešku u proizvodnji ili grešku u materijalu. U slučaju nedostatka određenog rezervnog dijela tvrtka zadržava pravo zamjene generatora s drugim iste vrste. Nakon završetka svih jamstvenih postupaka, jamstveni rok generatora ne može se produžiti niti obnoviti. Zamjena rezervnog dijela uz naknadu za popravak pokrivena je 1-godišnjim jamstvom ispravnog rada, podložno poštivanju uvjeta jamstva. Zamijenjeni rezervni dijelovi ili alati ostaju u vlasništvu naše tvrtke. Zahtjevi, osim onih navedenih u ovom obrascu jamstva, koji se tiču popravka generatora ili njegovog oštećenja, ne vrijede. Grčki zakon i odgovarajući propisi primjenjuju se na ovo jamstvo.

GWARANCJA

PL

Maszyny zostały wyprodukowane według rygorystycznych norm ustalonych przez naszą firmę, które są zgodne z odpowiednimi europejskimi standardami jakości. Maszyny zasilane olejem napędowym i benzyną objęte są 24-miesięczną gwarancją w przypadku użytku nieprofesjonalnego i 12 miesięcy w przypadku użytku profesjonalnego. Gwarancja obowiązuje od daty zakupu produktu. Dowodem prawa gwarancyjnego jest dokument zakupu maszyny (paragon lub faktura). W żadnym wypadku firma nie pokryje odpowiedzialnych kosztów części zamiennej i odpowiednich wymaganych godzin pracy, chyba że przedstawiona zostanie kopia dokumentu zakupu. W przypadku konieczności wykonania naprawy przez nasz serwis, koszt transportu (do i z) w całości pokrywa nadawca (klient). Maszyny te należy przesyłać do naprawy do firmy lub do autoryzowanego warsztatu odpowiednim sposobem i środkiem transportu.

WYŁĄCZENIA I OGRANICZENIA GWARANCJI:

- 1) Części zamienne, które ulegają naturalnemu zużyciu w wyniku użytkowania (ostrze, łańcuch, rozrusznik linkowy, świeca zapłonowa, żyłka trymera itp.).
- 2) Maszyna uszkodzona na skutek nieprzestrzegania instrukcji producenta.
- 3) Maszyny źle konserwowane lub pielęgnowane.
- 4) Używanie niewłaściwych części zamiennych lub akcesoriów.
- 5) Maszyny oddawane podmiotom trzecim nieodpłatnie.
- 6) Przechowywanie maszyny z paliwem.
- 7) Uszkodzenia na skutek błędnego montażu.
- 8) Uszkodzenia powstałe w wyniku przypadkowego zmieszania paliwa z olejem maszynowym.
- 9) Uszkodzenia powstałe na skutek złej jakości paliwa lub smaru.
- 10) Uszkodzenia powstałe w wyniku nieczyszczenia generatora zgodnie z wymaganiami.
- 11) Sprzęt, który został zmodyfikowany lub zdemontowany przez nieupoważniony personel.
- 12) Uszkodzone części/elementy w wyniku niewłaściwego użytkowania.
- 13) Sprzęt używany do wynajęcia.

Gwarancja obejmuje wyłącznie bezpłatną wymianę elementu wykazującego wadę produkcyjną lub wadę materiałową. W przypadku braku określonej części zamiennej firma zstrzeżenie sobie prawo do wymiany maszyny na inną tego samego rodzaju. Po zakończeniu wszystkich procedur gwarancyjnych okres gwarancji na maszynę nie podlega przedłużeniu ani odnowieniu. Wymiana części zamiennej za opłatą naprawy objęta jest roczną gwarancją dobrego działania, pod warunkiem zachowania warunków gwarancji. Wymienione części zamienne lub maszyny pozostają w posiadaniu naszej firmy. Nie obowiązują wymagania inne niż wymienione w niniejszym formularzu gwarancyjnym, dotyczące naprawy maszyny lub jej uszkodzenia. Niniejsza gwarancja ma zastosowanie do greckiego prawa i odpowiednich przepisów.

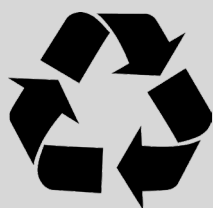

The instructions manual is also available in digital format on our website
www.nikolaoutools.com. Find it by entering the product code in the Search "Q" field.

Μπορείτε να βρείτε τις οδηγίες χρήσης και σε ηλεκτρονική μορφή μέσω της ιστοσελίδας μας
www.nikolaoutools.com. Αναζητήστε τις με τον κωδικό προϊόντος στο πεδίο Αναζήτηση "Q".