

BORMANN *PRO*



BIW1310
061991

EN IT
EL BG
RO HR
HU



WWW.NIKOLAOUTOOLS.COM

SCAN ME



LIST OF MAIN PARTS - ΛΙΣΤΑ ΚΥΡΙΩΝ ΤΜΗΜΑΤΩΝ



1. Digital LCD display
2. MODE knob: Function selection
3. Output current knob
4. For MIG: Voltage compensation (from -5V to +5V)
5. Negative output
6. Positive output
7. Polarity change cable
(-) Welding without shielding gas (no gas)
(+) Welding with shielding gas (gas)
8. European connector for 15AK MIG torch

1. Ψηφιακή οθόνη LCD
2. Κουμπί MODE: Επιλογή λειτουργίας
3. Κομβίο ρύθμισης ρεύματος
4. Για MIG: Αντιστάθμιση τάσης (από -5V έως +5V)
5. Αρνητική έξοδος
6. Θετική έξοδος
7. Καλώδιο αλλαγής πολικότητας
(-) Συγκόλληση χωρίς προστατευτικό αέριο
(+) Συγκόλληση με προστατευτικό αέριο
8. Σύνδεσμος ευρωπαϊκού τύπου για τσιμπίδα 15AK MIG

TECHNICAL SPECIFICATIONS - ΤΕΧΝΙΚΕΣ ΠΡΟΔΙΑΓΡΑΦΕΣ

Technical Data	
Model	BIW1310
Input voltage / Frequency	230 V / 50 Hz
Rated input capacity	7 kVa
Rated duty cycle	60%
Functions	MIG/MAG, no gas MIG, MMA and LIFT TIG
MIG current range	40-200 A
MMA current range	20-200 A
TIG current range	15-200 A
Degree of protection	IP21
Gas wire size (weight)	0.6/1.0 mm (1-5 kg)
Flux wire size	0.8/1.0 mm
Other features	Digital display
Net weight	13.5 kg
Includes accessories	

Τεχνικά χαρακτηριστικά	
Μοντέλο	BIW1310
Τάση εισόδου / Συχνότητα	230 V / 50 Hz
Ονομαστική ισχύς	7 kVa
Κύκλος εργασίας	60%
Λειτουργίες	MIG/MAG, MIG χωρίς αέριο, MMA και LIFT TIG
Ρύθμιση MIG	40-200 A
Ρύθμιση MMA	20-200 A
Ρύθμιση TIG	15-200 A
Βαθμός προστασίας	IP21
Μέγεθος σύρματος (βάρος)	0,6/1,0 mm (1-5 kg)
Μέγεθος σύρματος flux	0,8/1,0 mm
Άλλα χαρακτηριστικά	Ψηφιακή οθόνη
Καθαρό βάρος	13.5 kg
Περιλαμβάνει αξεσουάρ	

* The manufacturer reserves the right to make minor changes to product design and technical specifications without prior notice unless these changes significantly affect the performance and safety of the products. The parts described / illustrated in the pages of the manual that you hold in your hands may also concern other models of the manufacturer's product line with similar features and may not be included in the product you just acquired.

* To ensure the safety and reliability of the product and the warranty validity, all repair, inspection, repair or replacement work, including maintenance and special adjustments, must only be carried out by technicians of the authorized service department of the manufacturer.

* Always use the product with the supplied equipment. Operation of the product with non-provided equipment may cause malfunctions or even serious injury or death. The manufacturer and the importer shall not be liable for injuries and damages resulting from the use of non-conforming equipment.

* Ο κατασκευαστής διατηρεί το δικαίωμα να πραγματοποιήσει δευτερεύουσες αλλαγές στο σχεδιασμό του προϊόντος και στα τεχνικά χαρακτηριστικά χωρίς προηγούμενη ειδοποίηση, εκτός εάν οι αλλαγές αυτές επηρεάζουν σημαντικά την απόδοση και λειτουργία ασφάλειας των προϊόντων. Τα εξαρτήματα που περιγράφονται / απεικονίζονται στις σελίδες του εγχειριδίου που κρατάτε στα χέρια σας ενδέχεται να αφορούν και σε άλλα μοντέλα της σειράς προϊόντων του κατασκευαστή, με παρόμοια χαρακτηριστικά, και ενδέχεται να μην περιλαμβάνονται στο προϊόν που μόλις αποκτήσατε.

* Για να διασφαλιστεί η ασφάλεια και η αξιοπιστία του προϊόντος καθώς και η ισχύς της εγγύησης όλες οι εργασίες επιδιόρθωσης, ελέγχου, επισκευής ή αντικατάστασης συμπεριλαμβανομένης της συντήρησης και των ειδικών ρυθμίσεων, πρέπει να εκτελούνται μόνο από τεχνικούς του εξουσιοδοτημένου τμήματος Service του κατασκευαστή.

* Χρησιμοποιείτε πάντα το προϊόν με τον παρεχόμενο εξοπλισμό. Η λειτουργία του προϊόντος με μη-προβλεπόμενο εξοπλισμό ενδέχεται να προκαλέσει βλάβη ή ακόμα και σοβαρό τραυματισμό ή θάνατο. Ο κατασκευαστής και ο εισαγωγέας ουδεμία ευθύνη φέρει για τραυματισμούς και βλάβες που προκύπτουν από την χρήση μη προβλεπόμενου εξοπλισμού.

SAFETY INSTRUCTIONS

Warning: Read the manual carefully before use. Failure to follow the warnings and instructions may result in tool damage, physical injury and/or damage to property. Keep the manual in a safe place for future reference.

Electrical safety

- Set the earth fitting according to the applied standard.
- It is dangerous to touch the electrical components and electrode with naked skin.
- Wear approved gloves and clothing.
- Make sure you are well insulated from the ground.
- Make sure you are in a safe and secure position.

Gas may be harmful to health

- Do not inhale the gas.
- When arc welding, an air extractor should be used to prevent the inhaling of gas.

Arc radiation: Harmful to eyes and can burn skin

- Use suitable helmet and wear protective garments to protect eye and body.
- Use suitable protective equipment or curtain to protect any on-lookers and warn all onlookers about the possible risk to their eyes.

Fire

- Welding sparks may cause fire, make sure the welding area is fire safe.

Noise: Prolonged exposure to high noise levels causes hearing damage

- Wear hearing protection or use others means to protect your hearing.
- Warn others in the vicinity that noise may be harmful to their hearing.

Malfunction: Seek professional assistance

- If troubles arise during installation and operation, contact the supplier for assistance.
- If you fail to fully understand this manual, contact the supplier for assistance.

Caution: An additional isolator switch is recommended when using the machine.

NOTES AND PREVENTIVE MEASURES

Environment

- The machine can perform in environments where conditions are dry with a maximum humidity level of 90%.
- Ambient temperature is between 10 degrees to 40 degrees centigrade.
- Avoid welding in bright sunshine or wet conditions.
- Do not use the machine in an environment where there is conductive dust or corrosive gas.
- Avoid gas welding in an environment with strong air flow.

Health and safety

- The welding machine is equipped with a circuit that is protected from overvoltage, overcurrent and overheat.
- In case the voltage, output current and temperature of the machine exceed the rated standard, the welding machine will stop working automatically. Since that will cause damage to the welding machine, the user must pay attention to the following.

1. The working area must be adequately ventilated

- The welding machine generates high currents during operation, and natural wind will not satisfy the unit's cooling demands.
- It may be necessary to cool the machine with an additional fan.
- Make sure that the intake is not blocked or covered.

2. Do not overload the machine

- The operator should remember to closely observe the maximum duty current.
- Continuous welding current is not to exceed the maximum duty cycle current.
- Overload current will damage the machine.

3. Protect the machine from overvoltage

- Power voltage can be found in the technical data.
- Automatic compensation circuit of voltage will ensure that the welding current is kept within the allowable range.
- If the power voltage exceeds the rated voltage of the machine, the components of the unit will be damaged.
- The grounding connector at the rear of the machine should be grounded via a suitable cable in order to prevent static electricity.
- If welding time exceeds the maximum duty cycle and the machine overheats, the welding machine will stop working and the indicator light will turn red. Do not unplug the machine as the fan will assist in cooling the machine. When the indicator light turns off, and the temperature goes down to the standard range, the machine will be ready for use again.

INSTALLATION

Pre-installation checks

- The welding equipment is equipped with a power voltage compensation set. When the power voltage changes between $\pm 15\%$ of rated voltage, it still works normally.
- When using a long cable, make sure it has a big section in order to minimize voltage reduction. If the cable is too long, it will affect arcing performance and other system functions, so make sure to use the suggested cable length.
- Make sure the intake of the machine is not covered or blocked to prevent the malfunction of the cooling system.
- Use an earth cable with a section no less than 6 mm^2 to connect the housing and earth. Connect the back of the machine to the earth set, or make sure that the earth end of the power switch reaches the earth. Both ways can be used for better security.

Installation steps

1. Connect the gas flask with CO2 decompression flow meter and the CO2 mouth behind the machine via gas cable.
2. Insert the swift plug of earth cable into the swift socket in the front panel.
3. Set the wire wheel with wire on the wheel axis, the wheel hole should be matched with the wheel fixer.
4. Choose wire slot according to wire size.
5. Loosen the screw of wire-pressing wheel, put the wire into slot via wire-lead tube, tune the wire-pressing wheel to fix wire from gliding, but pressure should be suitable in case the wire distorts and affects wire sending.
6. Wire roll should turn clockwise rotation to let out wire, to prevent wire from gliding, wire is usually set to the fixed hole on the wheel side.
7. Insert the wire into the MIG torch by hand.

OPERATING INSTRUCTIONS

1. Set the air switch to the "ON" position, open the valve of CO2 cylinder and adjust the flow.
2. Adjust the wire diameter of the wire machine to rated number according to wire diameter.
3. Choose torch loop-hole span based on wire diameter.
4. Tune the voltage knob, speed knob and inductance knob to the right position based on the thickness of the work piece and mechanics.
5. Press the torch switch to let out the wire to the torch head and begin working.

WELDING TIPS

- Fittings, welding materials, environmental factors and supply voltage may affect the welding quality. It is important to maintain a good welding environment.

1. Arcing-striking is difficult and easy to pause

- Ensure that the earth cable clincher connects the work piece well.
- Ensure that all connecting points are well connected.

2. Output current does not reach rated value

- When supplied voltage is lower than the rated, the maximum output current will be lower than the rated.

3. Current is not stabilizing during operation

- Electric wire net voltage has been changed.
- There is harmful interference from electric wires or other equipment in close proximity.

MAINTENANCE

Warning: Before any maintenance work on the device, power must be turned off and the power plug must be removed from the socket.

- Remove dust with dry and clean compressed air regularly. Pressure of compressed air must not be too high so as to not damage components.
- Check the internal circuit of the machine regularly and ensure that the cables are well connected and all connectors are connected tightly (especially insert connectors and components).
- Avoid water and steam entering the machine. If the unit comes into contact with water, do not use it.
- If the welding machine is not to be operated for a long period, it must be stored in a dry, clean place.

ENVIRONMENTAL DISPOSAL

In order to avoid damages on transportation, the tool has to be delivered in solid packaging. Packaging as well as the unit and accessories are made of recyclable materials and can be disposed accordingly. The tool's plastics components are marked according to their material, which makes it possible to remove environmental friendly and differentiated because of available collection facilities.



Only for EU countries

Do not dispose of electric tools together with household waste material!

In observance of European Directive 2002/96/EC on waste electrical and electronic equipment and its implementation in accordance with national law, electric tools that have reached the end of their life must be collected separately and returned to an environmentally compatible recycling facility.

ΟΔΗΓΙΕΣ ΑΣΦΑΛΕΙΑΣ

Προσοχή: Διαβάστε προσεκτικά το εγχειρίδιο πριν χρησιμοποιήσετε το εργαλείο. Η μη τήρηση των προειδοποιήσεων και των οδηγιών μπορεί να οδηγήσει σε βλάβη του εργαλείου, τραυματισμό ή να προκαλέσει υλική ζημιά. Φυλάξτε το εγχειρίδιο σε ασφαλές μέρος για μελλοντική αναφορά.

Ηλεκτρική ασφάλεια

- Τοποθετήστε την γείωση σύμφωνα με τα τρέχοντα εφαρμοζόμενα πρότυπα και νομοθεσία, αν δεν γνωρίζετε, λάβετε την συνδρομή ειδικού ηλεκτρολόγου.
- Είναι επικίνδυνο να αγγίζετε τα ηλεκτρικά εξαρτήματα με γυμνό δέρμα.
- Φοράτε εγκεκριμένα γάντια και ρούχα.
- Βεβαιωθείτε ότι είστε καλά μονωμένοι ως προς το έδαφος.
- Βεβαιωθείτε ότι βρίσκεστε σε ασφαλή θέση.

Το εκλυόμενο αέριο μπορεί να είναι επιβλαβές για την υγεία

- Μην εισπνέετε το αέριο.
- Κατά την δια τόξου συγκόλληση, θα πρέπει να χρησιμοποιείτε μια εξαγωγή για την πρόληψη εισπνοής αερίου.

Ακτινοβολία τόξου: Επιβλαβής για τα μάτια και μπορεί να προκαλέσει έγκαυμα

- Χρησιμοποιήστε κατάλληλο κράνος και φορέστε προστατευτικά ενδύματα για την προστασία των ματιών και του σώματος.
- Χρησιμοποιήστε κατάλληλο προστατευτικό εξοπλισμό ή παραπέτασμα για να προστατεύσετε τους παρευρισκόμενους και προειδοποιήστε όλους τους παρευρισκόμενους σχετικά με τον πιθανό κίνδυνο για τα μάτια τους.

Πυρκαγιά

- Οι σπινθήρες συγκόλλησης μπορεί να προκαλέσουν πυρκαγιά, βεβαιωθείτε ότι η περιοχή συγκόλλησης είναι ασφαλής από πυρκαγιά.

Θόρυβος: Η παρατεταμένη έκθεση σε υψηλά επίπεδα θορύβου προκαλεί βλάβη στην ακοή

- Φορέστε προστατευτικά ακοής ή χρησιμοποιήστε άλλα μέσα για να προστατέψετε την ακοή σας.
- Προειδοποιήστε τυχόν παρευρισκόμενους στην περιοχή ότι ο θόρυβος μπορεί να είναι επιβλαβής για την ακοή τους.

Δυσλειτουργία: Αναζητήστε την συνδρομή επαγγελματία τεχνικού

- Εάν προκύψουν προβλήματα κατά την εγκατάσταση και τη λειτουργία, επικοινωνήστε με τον προμηθευτή για βοήθεια.
- Εάν δεν κατανοήσετε πλήρως το παρόν εγχειρίδιο, επικοινωνήστε με τον προμηθευτή για βοήθεια.

Προσοχή: Συνιστάται η χρήση πρόσθετου διακόπτη απόζευξης κατά τη χρήση του εργαλείου.

ΣΗΜΕΙΩΣΕΙΣ ΚΑΙ ΠΡΟΛΗΠΤΙΚΑ ΜΕΤΡΑ

Περιβάλλον

- Το εργαλείο μπορεί να λειτουργήσει σε περιβάλλοντα όπου οι συνθήκες είναι ξηρές με ένα μέγιστο επίπεδο υγρασίας 90%.
- Η θερμοκρασία περιβάλλοντος θα πρέπει να κείται μεταξύ 10 και 40 βαθμών Κελσίου.
- Αποφύγετε να πραγματοποιείτε συγκολλήσεις υπό το φως του ηλίου (έντονη λιακάδα) ή σε υγρές συνθήκες.
- Μη χρησιμοποιείτε το μηχάνημα σε περιβάλλον όπου υπάρχει αγωγίμη σκόνη ή διαβρωτικό αέριο.
- Αποφύγετε την οξυγονοσυγκόλληση σε περιβάλλον με ισχυρά ρεύματα αέρα.

Υγεία και Ασφάλεια

- Το μηχάνημα συγκόλλησης είναι εξοπλισμένο με κύκλωμα προστασίας από υπέρταση, υπερένταση και υπερθέρμανση.
- Σε περίπτωση που η τάση, το ρεύμα εξόδου, ή η θερμοκρασία του μηχανήματος υπερβούν τα ονομαστικά επίπεδα, το μηχάνημα συγκόλλησης θα σταματήσει να λειτουργεί αυτόματα. Δεδομένου ότι αυτό θα προκαλέσει βλάβη στο εργαλείο, ο χρήστης πρέπει να δώσει προσοχή στα εξής.

1. Ο χώρος εργασίας πρέπει να αερίζεται επαρκώς

- Το μηχάνημα συγκόλλησης παράγει υψηλό ρεύμα κατά τη λειτουργία και ο φυσικός αέρας δεν θα ικανοποιήσει τις απαιτήσεις ψύξης της μονάδας.
- Ενδέχεται να είναι απαραίτητη η ψύξη του μηχανήματος με πρόσθετο ανεμιστήρα.
- Βεβαιωθείτε ότι η εισαγωγή αέρα δεν είναι μπλοκαρισμένη ή καλυμμένη.

2. Μην υπερφορτώνετε το μηχάνημα

- Ο χειριστής θα πρέπει να παρατηρεί με προσοχή το μέγιστο επιτρεπόμενο ρεύμα.
- Το συνεχές ρεύμα συγκόλλησης δεν πρέπει να υπερβαίνει το μέγιστο ρεύμα.
- Ρεύμα μεγαλύτερο από το επιτρεπόμενο (υπερφόρτωσης) θα βλάψει το μηχάνημα.

3. Προστατεύστε το μηχάνημα από την υπέρταση

- Η τάση λειτουργίας βρίσκεται στα τεχνικά χαρακτηριστικά.
- Το αυτόματο κύκλωμα αντιστάθμισης για την τάση θα εξασφαλίσει ότι το ρεύμα συγκόλλησης διατηρείται εντός του επιτρεπόμενου εύρους.
- Εάν η τάση υπερβαίνει το επιτρεπόμενο εύρος, θα προκληθεί ζημιά στα εξαρτήματα του μηχανήματος.
- Ο συνδετήρας γείωσης στο πίσω μέρος του μηχανήματος θα πρέπει να γειωθεί μέσω κατάλληλου καλωδίου για την αποφυγή στατικού ηλεκτρισμού και ρευμάτων διαρροής.
- Εάν ο χρόνος συγκόλλησης υπερβεί τον κύκλο λειτουργίας και το μηχάνημα υπερθερμανθεί, το μηχάνημα συγκόλλησης θα σταματήσει να λειτουργεί και η ενδεικτική λυχνία θα ανάψει με κόκκινο χρώμα. Μην αποσυνδέσετε το μηχάνημα καθώς ο ανεμιστήρας θα βοηθήσει στην ψύξη του μηχανήματος. Όταν σβήσει η ενδεικτική λυχνία, το μηχάνημα θα είναι και πάλι έτοιμο για χρήση.

ΕΓΚΑΤΑΣΤΑΣΗ

Έλεγχοι πριν από την εγκατάσταση

- Ο εξοπλισμός συγκόλλησης είναι εφοδιασμένος με σεν αντιστάθμισης τάσης. Όταν η τάση τροφοδοσίας μεταβάλλεται μεταξύ $\pm 15\%$ της ονομαστικής τάσης, το μηχάνημα εξακολουθεί να λειτουργεί κανονικά.
- Κατά τη χρήση μεγάλου μήκους καλωδίου, προκειμένου να ελαχιστοποιηθεί η μείωση της τάσης, προτείνεται καλώδιο μεγάλης διατομής. Εάν το καλώδιο είναι πολύ μακρύ, θα επηρεάσει την απόδοση του τόξου και άλλων λειτουργιών του συστήματος, οπότε προτείνεται το συνιστώμενο μήκος.
- Βεβαιωθείτε ότι η εισαγωγή του μηχανήματος δεν καλύπτεται ή εμποδίζεται για να αποφευχθεί η δυσλειτουργία του συστήματος ψύξης.
- Χρησιμοποιήστε καλώδιο γείωσης όχι μικρότερο από 6 mm² για να συνδέσετε το περίβλημα και τη γη, πραγματοποιήστε τη σύνδεση στο πίσω μέρος του μηχανήματος στο σεν γείωσης ή βεβαιωθείτε ότι το άκρο γείωσης του διακόπτη τροφοδοσίας φτάνει στη γη. Και οι δύο τρόποι μπορούν να χρησιμοποιηθούν για καλύτερη ασφάλεια.

Βήματα εγκατάστασης

1. Συνδέστε τη φιάλη αερίου με το μετρητή ροής αποσυμπίεσης CO₂ και το στόμιο CO₂ πίσω από το μηχάνημα μέσω καλωδίου αερίου.
2. Τοποθετήστε το ταχυσύνδεσμο του καλωδίου γείωσης στον ταχυσύνδεσμο υποδοχής στον μπροστινό πίνακα.
3. Τοποθετήστε τον τροχό που φέρει σύρμα στον άξονα του τροχού, η οπή του τροχού πρέπει να ταιριάζει με τον σταθεροποιητή τροχού.
4. Επιλέξτε την σχισμή σύρματος σύμφωνα με το μέγεθος του σύρματος.
5. Χαλαρώστε τη βίδα του τροχού συμπίεσης σύρματος, τοποθετήστε το σύρμα στην σχισμή μέσω του σωλήνα οδήγησης καλωδίου, συντονίστε τον τροχό συμπίεσης σύρματος για να στερεώσετε το σύρμα από την ολίσθηση, αλλά η πίεση πρέπει να είναι κατάλληλη σε περίπτωση που το σύρμα παραμορφωθεί και επηρεάσει την αποστολή του σύρματος.
6. Ο κύλινδρος σύρματος θα πρέπει να περιστρέφεται δεξιόστροφα για να εξάγει το σύρμα, προκειμένου να αποφευχθεί η ολίσθηση του σύρματος, το σύρμα συνήθως τοποθετείται στη σταθερή οπή στην πλευρά του τροχού.
7. Τοποθετήστε το σύρμα στην τσιμπίδα με το χέρι.

ΟΔΗΓΙΕΣ ΧΡΗΣΗΣ

1. Θέστε τον διακόπτη αέρα στη θέση "ON", ανοίξτε τη βαλβίδα της φιάλης CO₂ και ρυθμίστε τη ροή.
2. Ρυθμίστε τη διάμετρο σύρματος της μηχανής σύρματος στον ονομαστικό αριθμό σύμφωνα με τη διάμετρο σύρματος.
3. Επιλέξτε το εύρος της οπής της τσιμπίδας με βάση τη διάμετρο του σύρματος.
4. Ρυθμίστε το κομβίο τάσης, το κομβίο ταχύτητας και το κομβίο επαγωγής στη σωστή θέση με βάση το πάχος της τσιμπίδας ηλεκτροδίου και τη γενική μηχανική.
5. Πατήστε τον διακόπτη της τσιμπίδας για να οδηγήσετε το σύρμα στην κεφαλή της τσιμπίδας και να ξεκινήσετε να εργάζεστε.

ΣΥΜΒΟΥΛΕΣ ΓΙΑ ΤΗ ΣΥΓΚΟΛΛΗΣΗ

- Τα εξαρτήματα, τα υλικά συγκόλλησης, οι περιβαλλοντικοί παράγοντες και η τάση τροφοδοσίας μπορεί να επηρεάσουν την ποιότητα της συγκόλλησης. Είναι σημαντικό να διατηρείτε ένα καλό περιβάλλον όπως αρμόζει για εργασίες συγκόλλησης.

1. Έναυση τόξου συγκόλλησης

- Βεβαιωθείτε ότι το σώμα του καλωδίου γείωσης είναι καλά συνδεδεμένο με την τσιμπίδα.
- Βεβαιωθείτε ότι όλα τα σημεία σύνδεσης είναι καλά συνδεδεμένα.

2. Το ρεύμα εξόδου δεν φτάνει την ονομαστική τιμή

- Όταν η τάση παροχής είναι χαμηλότερη από την ονομαστική, το μέγιστο ρεύμα εξόδου θα είναι χαμηλότερο από το ονομαστικό.

3. Το ρεύμα δεν σταθεροποιείται κατά τη λειτουργία του μηχανήματος

- Το ηλεκτρικό καλώδιο εισόδου είναι ανεπαρκές ως προς το μέγεθος της τάσης.
- Υπάρχει επιβλαβής παρεμβολή από ηλεκτρικά σύρματα ή από άλλον εξοπλισμό που βρίσκεται κοντά.

ΣΥΝΤΗΡΗΣΗ

Προσοχή: Πριν από οποιαδήποτε εργασία συντήρησης στη συσκευή, πρέπει να διακόπτεται η παροχή ρεύματος και να αφαιρείται το βύσμα του καλωδίου τροφοδοσίας από την πρίζα.

- Αφαιρέστε τη σκόνη με ξηρό και καθαρό πεπιεσμένο αέρα τακτικά, εάν το εργαλείο συγκόλλησης λειτουργεί σε περιβάλλοντα υψηλής ρύπανσης, το μηχάνημα θα χρειαστεί συχνότερα καθαρισμό. Η πίεση του πεπιεσμένου αέρα δεν πρέπει να είναι πολύ υψηλή για να μην υποστούν ζημιά τα εξαρτήματα.
- Ελέγξτε το εσωτερικό κύκλωμα του μηχανήματος συγκόλλησης τακτικά και βεβαιωθείτε ότι όλες οι συνδέσεις έχουν γίνει ορθώς.
- Αποφύγετε την εισαγωγή νερού και ατμού στο μηχάνημα. Σε περίπτωση που εισέλθει νερό στο μηχάνημα, μην το χρησιμοποιείτε.
- Εάν το εργαλείο συγκόλλησης δεν πρόκειται να χρησιμοποιηθεί για αρκετό καιρό, θα πρέπει να πακεταριστεί και να αποθηκευθεί σε ξηρό και καθαρό μέρος.

ΑΠΟΡΡΙΨΗ ΣΤΟ ΠΕΡΙΒΑΛΛΟΝ

Προκειμένου να αποφευχθούν ζημιές κατά τη μεταφορά, το εργαλείο πρέπει να παραδίδεται σε στερεά συσκευασία. Η συσκευασία καθώς και η μονάδα και τα εξαρτήματα είναι κατασκευασμένα από ανακυκλώσιμα υλικά και μπορούν να απορριφθούν αναλόγως. Τα πλαστικά εξαρτήματα του εργαλείου φέρουν σήμανση ανάλογα με το υλικό τους, γεγονός που καθιστά δυνατή την απομάκρυνση φιλικών προς το περιβάλλον και διαφοροποιημένων λόγω των διαθέσιμων εγκαταστάσεων συλλογής.

**Μόνο για χώρες της Ευρωπαϊκής Ένωσης**

Μην πετάτε τα ηλεκτρικά εργαλεία μαζί με τα οικιακά απορρίμματα!

Σύμφωνα με την Ευρωπαϊκή Οδηγία 2002/96/ΕΚ για τα απόβλητα ηλεκτρικού και ηλεκτρονικού εξοπλισμού και την εφαρμογή της σύμφωνα με την εθνική νομοθεσία, τα ηλεκτρικά εργαλεία που έχουν φτάσει στο τέλος της ζωής τους πρέπει να συλλέγονται χωριστά και να επιστρέφονται σε μια περιβαλλοντικά συμβατή εγκατάσταση ανακύκλωσης.



СПИСЪК НА ОСНОВНИТЕ ЧАСТИ- ELENCO DELLE PARTI PRINCIPALI



1. Цифров LCD дисплей
2. Копче MODE: избор на функция
3. Копче за изходния ток
4. За MIG: компенсация на напрежението (от -5V до +5V)
5. Отрицателен изход
6. Положителен изход
7. Кабел за смяна на полярността
(-) Заваряване без защитен газ (без газ)
(+) Заваряване със защитен газ (газ)
8. Европейски конектор за 15AK MIG горелка

1. Display LCD digitale
2. Manopola MODE: selezione della funzione
3. Manopola della corrente di uscita
4. Per MIG: compensazione della tensione (da -5V a +5V)
5. Uscita negativa
6. Uscita positiva
7. Cavo per il cambio di polarità
(-) Saldatura senza gas di protezione (no gas)
(+) Saldatura con gas di protezione (gas)
8. Connettore europeo per torcia MIG 15AK

ТЕХНИЧЕСКИ СПЕЦИФИКАЦИИ - SPECIFICHE TECNICHE

Технически данни	
Модел	BIW1310
Входящо напрежение / честота	230 V / 50 Hz
Номинален входен капацитет	7 kVa
Номинален работен цикъл	60%
Функции	MIG/MAG, без газ MIG, MMA и LIFT TIG
Диапазон на MIG тока	40-200 A
Обхват на тока MMA	20-200 A
Обхват на тока TIG	15-200 A
Степен на защита	IP21
Размер на газовия проводник (тегло)	0.6/1.0 mm (1-5 kg)
Размер на телта за флюс	0.8/1.0 mm
Други характеристики	Цифров дисплей
Нетно тегло	13.5 kg
Включва аксесоари	

Dati tecnici	
Modello	BIW1310
Tensione d'ingresso / Frequenza	230 V / 50 Hz
Capacità di ingresso nominale	7 kVa
Ciclo di lavoro nominale	60%
Funzioni	MIG/MAG, senza gas MIG, MMA e LIFT TIG
Gamma di corrente MIG	40-200 A
Gamma di corrente MMA	20-200 A
Gamma di corrente TIG	15-200 A
Grado di protezione	IP21
Dimensioni del filo di gas (peso)	0,6/1,0 mm (1-5 kg)
Dimensione del filo di flussante	0,8/1,0 mm
Altre caratteristiche	Display digitale
Peso netto	13.5 kg
Include accessori	

* Производителят си запазва правото да прави незначителни промени в дизайна и техническите спецификации на продуктите без предварително уведомление, освен ако тези промени не засягат значително работата и безопасността на продуктите. Частите, описани/ илюстрирани на страниците на ръководството, което държите в ръцете си, може да се отнасят и за други модели от продуктовата линия на производителя с подобни характеристики и може да не са включени в току-що придобития от вас продукт.

* За да се гарантира безопасността и надеждността на продукта и валидността на гаранцията, всички работи по ремонт, проверка или замяна, включително поддръжка и специални настройки, трябва да се извършват само от техници от оторизирания сервизен отдел на производителя.

* Винаги използвайте продукта с доставеното оборудване. Работата на продукта с оборудване, което не е доставено, може да доведе до неизправности или дори до сериозни наранявания или смърт. Производителят и вносителът не носят отговорност за наранявания и щети, възникнали в резултат на използването на несъответстващо на изискванията оборудване.

* Il produttore si riserva il diritto di apportare modifiche minori al design e alle specifiche tecniche del prodotto senza preavviso, a meno che tali modifiche non influiscano significativamente sulle prestazioni e sulla sicurezza dei prodotti. Le parti descritte/illustrate nelle pagine del manuale che avete tra le mani possono riguardare anche altri modelli della linea di prodotti del produttore con caratteristiche simili e potrebbero non essere incluse nel prodotto appena acquistato.

* Per garantire la sicurezza e l'affidabilità del prodotto e la validità della garanzia, tutti gli interventi di riparazione, ispezione o sostituzione, compresa la manutenzione e le regolazioni speciali, devono essere eseguiti esclusivamente da tecnici del servizio di assistenza autorizzato dal produttore.

* Utilizzare sempre il prodotto con l'attrezzatura fornita. L'utilizzo del prodotto con apparecchiature non in dotazione può causare malfunzionamenti o addirittura lesioni gravi o morte. Il produttore e l'importatore non sono responsabili per lesioni e danni derivanti dall'uso di apparecchiature non conformi.

ISTRUZIONI DI SICUREZZA

Attenzione: Leggere attentamente il manuale prima dell'uso. La mancata osservanza delle avvertenze e delle istruzioni può causare danni all'utensile, lesioni fisiche e/o danni alle cose. Conservare il manuale in un luogo sicuro per future consultazioni.

Sicurezza elettrica

- Impostare il raccordo di terra secondo lo standard applicato.
- È pericoloso toccare i componenti elettrici e l'elettrodo a pelle nuda.
- Indossare guanti e indumenti approvati.
- Assicuratevi di essere ben isolati dal terreno.
- Assicuratevi di essere in una posizione sicura e protetta.

Il gas può essere dannoso per la salute

- Non inalare il gas.
- Durante la saldatura ad arco, è necessario utilizzare un estrattore d'aria per evitare l'inalazione di gas.

Radiazioni ad arco: Nocivo per gli occhi e può bruciare la pelle

- Utilizzare un casco adatto e indossare indumenti protettivi per proteggere gli occhi e il corpo.
- Utilizzare un'attrezzatura o una tenda protettiva adeguata per proteggere gli spettatori e avvertirli del possibile rischio per gli occhi.

Fuoco

- Le scintille di saldatura possono provocare incendi; assicurarsi che l'area di saldatura sia sicura dal punto di vista antincendio.

Rumore: L'esposizione prolungata ad alti livelli di rumore provoca danni all'udito.

- Indossare protezioni acustiche o utilizzare altri mezzi per proteggere l'udito.
- Avvisare le persone che si trovano nelle vicinanze che il rumore può essere dannoso per l'udito.

Malfunzionamento: Rivolgersi a un professionista

- In caso di problemi durante l'installazione e il funzionamento, contattare il fornitore per assistenza.
- Se non si riesce a comprendere appieno il presente manuale, contattare il fornitore per assistenza.

Attenzione: Si consiglia di utilizzare un sezionatore aggiuntivo quando si utilizza la macchina.

NOTE E MISURE PREVENTIVE

Ambiente

- La macchina può operare in ambienti in cui le condizioni sono asciutte, con un livello di umidità massimo del 90%.
- La temperatura ambiente è compresa tra 10 e 40 gradi centigradi.
- Evitare di saldare in pieno sole o in condizioni di umidità.
- Non utilizzare la macchina in ambienti con presenza di polvere conduttiva o gas corrosivi.
- Evitare la saldatura a gas in ambienti con forte flusso d'aria.

Salute e sicurezza

- La saldatrice è dotata di un circuito protetto da sovratensione, sovracorrente e surriscaldamento.
- Se la tensione, la corrente di uscita e la temperatura della macchina superano lo standard nominale, la saldatrice smetterà di funzionare automaticamente. Poiché ciò causerà danni alla saldatrice, l'utente deve prestare attenzione a quanto segue.

1. L'area di lavoro deve essere adeguatamente ventilata

- La saldatrice genera correnti elevate durante il funzionamento e il vento naturale non è in grado di soddisfare le esigenze di raffreddamento dell'unità.
- Potrebbe essere necessario raffreddare la macchina con una ventola aggiuntiva.
- Assicurarsi che la presa d'aria non sia bloccata o coperta.

2. Non sovraccaricare la macchina

- L'operatore deve ricordarsi di osservare attentamente la corrente di lavoro massima.
- La corrente di saldatura continua non deve superare la corrente massima del ciclo di lavoro.
- La corrente di sovraccarico danneggia la macchina.

3. Protezione della macchina dalle sovratensioni

- La tensione di alimentazione è riportata nei dati tecnici.
- Il circuito di compensazione automatica della tensione assicura che la corrente di saldatura sia mantenuta entro l'intervallo consentito.
- Se la tensione di alimentazione supera la tensione nominale della macchina, i componenti dell'unità saranno danneggiati.
- Il connettore di messa a terra sul retro della macchina deve essere collegato a terra tramite un cavo adeguato per evitare l'elettricità statica.
- Se il tempo di saldatura supera il ciclo di lavoro massimo e la macchina si surriscalda, la saldatrice smette di funzionare e la spia diventa rossa. Non scollegare la macchina perché la ventola aiuta a raffreddare la macchina. Quando la spia si spegne e la temperatura scende al livello standard, la macchina è di nuovo pronta per l'uso.

INSTALLAZIONE

Controlli pre-installazione

- L'apparecchiatura di saldatura è dotata di un set di compensazione della tensione di alimentazione. Quando la tensione di alimentazione varia tra $\pm 15\%$ della tensione nominale, l'apparecchio continua a funzionare normalmente.
- Quando si utilizza un cavo lungo, assicurarsi che abbia una sezione ampia per ridurre al minimo la riduzione della tensione. Se il cavo è troppo lungo, le prestazioni dell'arco elettrico e le altre funzioni del sistema ne risentiranno; assicurarsi quindi di utilizzare la lunghezza del cavo suggerita.
- Assicurarsi che l'aspirazione della macchina non sia coperta o bloccata per evitare il malfunzionamento del sistema di raffreddamento.
- Per collegare l'involucro e la terra, utilizzare un cavo di terra con una sezione non inferiore a 6 mm^2 . Collegare il retro della macchina alla messa a terra, oppure assicurarsi che l'estremità di terra dell'interruttore di alimentazione raggiunga la terra. Entrambi i modi possono essere utilizzati per una maggiore sicurezza.

Fasi di installazione

1. Collegare la bombola di gas con il flussometro di decompressione di CO₂ e la bocca di CO₂ dietro la macchina tramite il cavo del gas.
2. Inserire la spina swift del cavo di terra nella presa swift del pannello frontale.
3. Impostare la ruota con filo metallico sull'asse della ruota, il foro della ruota deve corrispondere al fissatore della ruota.
4. Scegliere la fessura per il filo in base alle dimensioni del filo.
5. Allentare la vite della ruota premi-filo, inserire il filo nella scanalatura tramite il tubo guida-filo, regolare la ruota premi-filo per fissare il filo dallo scivolamento, ma la pressione deve essere adeguata nel caso in cui il filo si distorca e influisca sull'invio del filo.
6. Il rullo del filo deve ruotare verso destra per far uscire il filo; per evitare che il filo scivoli, di solito il filo viene fissato al foro fisso sul lato della ruota.
7. Inserire il filo nella torcia MIG a mano.

ISTRUZIONI PER L'USO

1. Posizionare l'interruttore dell'aria su "ON", aprire la valvola della bombola di CO₂ e regolare il flusso.
2. Regolare il diametro del filo della macchina a filo sul numero nominale in base al diametro del filo.
3. Scegliere l'ampiezza del foro della torcia in base al diametro del filo.
4. Regolare la manopola della tensione, la manopola della velocità e la manopola dell'induttanza nella giusta posizione in base allo spessore del pezzo e alla meccanica.
5. Premere l'interruttore della torcia per far uscire il filo verso la testa della torcia e iniziare a lavorare.

CONSIGLI PER LA SALDATURA

- Raccordi, materiali di saldatura, fattori ambientali e tensione di alimentazione possono influire sulla qualità della saldatura. È importante mantenere un buon ambiente di saldatura.
1. **L'arco di luce è difficile e facile da mettere in pausa**
 - Assicurarsi che il morsetto del cavo di terra colleghi bene il pezzo da lavorare.
 - Assicurarsi che tutti i punti di connessione siano ben collegati.
 2. **La corrente di uscita non raggiunge il valore nominale**
 - Quando la tensione di alimentazione è inferiore a quella nominale, la corrente di uscita massima sarà inferiore a quella nominale.
 3. **La corrente non si stabilizza durante il funzionamento**
 - La tensione netta del filo elettrico è stata modificata.
 - Si verificano interferenze dannose da parte di cavi elettrici o altre apparecchiature nelle immediate vicinanze.

MANUTENZIONE

Attenzione: Prima di qualsiasi intervento di manutenzione sull'apparecchio, è necessario spegnere l'alimentazione e togliere la spina dalla presa di corrente.

- Rimuovere regolarmente la polvere con aria compressa asciutta e pulita. La pressione dell'aria compressa non deve essere troppo elevata per non danneggiare i componenti.
- Controllare regolarmente il circuito interno della macchina e assicurarsi che i cavi siano ben collegati e che tutti i connettori siano ben saldi (in particolare i connettori e i componenti degli inserti).
- Evitare che acqua e vapore entrino nella macchina. Se l'unità entra in contatto con l'acqua, non utilizzarla.
- Se la saldatrice non viene utilizzata per un lungo periodo, deve essere conservata in un luogo asciutto e pulito.

SMALTIMENTO AMBIENTALE

Per evitare danni durante il trasporto, l'utensile deve essere consegnato in un imballaggio solido. L'imballaggio, l'unità e gli accessori sono realizzati con materiali riciclabili e possono essere smaltiti di conseguenza. I componenti in plastica dell'utensile sono contrassegnati in base al materiale di cui sono composti, il che rende possibile l'eliminazione dei rifiuti ecologici e differenziati grazie alle strutture di raccolta disponibili.



Solo per i paesi dell'UE

Non smaltire gli utensili elettrici insieme ai rifiuti domestici!

In conformità alla direttiva europea 2002/96/CE sui rifiuti di apparecchiature elettriche ed elettroniche e alla sua attuazione in conformità alla legislazione nazionale, gli utensili elettrici giunti a fine vita devono essere raccolti separatamente e conferiti a un impianto di riciclaggio compatibile con l'ambiente.

ИНСТРУКЦИИ ЗА БЕЗОПАСНОСТ

Предупреждение: Прочетете внимателно ръководството преди употреба. Неспазването на предупрежденията и инструкциите може да доведе до повреда на инструмента, физически наранявания и/или материални щети. Съхранявайте ръководството на безопасно място за бъдещи справки.

Електрическа безопасност

- Настройте заземяващата арматура в съответствие с прилагания стандарт.
- Опасно е да се докосват електрическите компоненти и електродите с гола кожа.
- Носете одобрени ръкавици и облекло.
- Уверете се, че сте добре изолирани от земята.
- Уверете се, че сте в безопасна и сигурна позиция.

Газът може да е вреден за здравето

- Не вдишвайте газа.
- При електродръгово заваряване трябва да се използва аспиратор, за да се предотврати вдишването на газ.

Дъгова радиация: Вредно за очите и може да изгори кожата

- Използвайте подходяща каска и носете защитно облекло, за да предпазите очите и тялото.
- Използвайте подходящо защитно оборудване или завеса, за да предпазите всички наблюдатели, и предупредете всички наблюдатели за възможния риск за очите им.

Пожар

- Искрите от заваряването могат да предизвикат пожар, уверете се, че мястото за заваряване е пожаробезопасно.

Шум: Продължителното излагане на високи нива на шум причинява увреждане на слуха

- Носете защита на слуха или използвайте други средства за защита на слуха си.
- Предупреждавайте другите в близост, че шумът може да бъде вреден за слуха им.

Неизправност: Потърсете професионална помощ

- Ако по време на монтажа и експлоатацията възникнат проблеми, свържете се с доставчика за съдействие.
- Ако не разбирате напълно това ръководство, свържете се с доставчика за съдействие.

Внимание: При използване на машината се препоръчва използването на допълнителен изолационен ключ.

ЗАБЕЛЕЖКИ И ПРЕВАНТИВНИ МЕРКИ

Околна среда

- Машината може да работи в среда със сухи условия и максимална влажност от 90%.
- Температурата на околната среда е между 10 и 40 градуса по Целзий.
- Избягвайте заваряване при ярко слънце или при влажни условия.
- Не използвайте машината в среда, в която има проводим прах или корозивен газ.
- Избягвайте газово заваряване в среда със силен въздушен поток.

Здраве и безопасност

- Машината за заваряване е оборудвана с верига, която е защитена от пренапрежение, свръхток и прегряване.
- В случай че напрежението, изходният ток и температурата на машината превишат номиналния стандарт, заваръчната машина ще спре да работи автоматично. Тъй като това ще доведе до повреда на заваръчната машина, потребителят трябва да обърне внимание на следното.

1. Работната зона трябва да бъде адекватно проветрена

- Заваръчният апарат генерира високи токове по време на работа и естественят вятър няма да задоволи нуждите от охлаждане на устройството.
- Може да се наложи машината да се охлажда с допълнителен вентилатор.
- Уверете се, че всмукателният отвор не е блокиран или закрит.

2. Не претоварвайте машината

- Операторът не трябва да забравя да следи внимателно за максималния работен ток.
- Непрекъснатият заваръчен ток не трябва да надвишава максималния ток на работния цикъл.
- Токът на претоварване ще повреди машината.

3. Защита на машината от пренапрежение

- Напрежението на захранването може да се намери в техническите данни.
- Автоматичната схема за компенсирание на напрежението гарантира, че заваръчният ток се поддържа в допустимия диапазон.
- Ако захранващото напрежение надвиши номиналното напрежение на машината, компонентите на устройството ще се повредят.
- Конекторът за заземяване в задната част на машината трябва да се заземи чрез подходящ кабел, за да се предотврати статично електричество.
- Ако времето за заваряване надхвърли максималния работен цикъл и машината прегрее, заваръчният апарат ще спре да работи и индикаторната лампа ще светне в червено. Не изключвайте машината от електрическата мрежа, тъй като вентилаторът ще подпомогне охлаждането на машината. Когато индикаторът изгасне и температурата се понижи до стандартния диапазон, машината ще бъде отново готова за работа.

ИНСТАЛИРАНЕ

Проверки преди инсталиране

- Оборудването за заваряване е оборудвано с комплект за компенсирание на напрежението на захранването. Когато напрежението на захранването се променя в границите на $\pm 15\%$ от номиналното напрежение, то продължава да работи обикновено.
- Когато използвате дълъг кабел, уверете се, че той има голямо сечение, за да намалите до минимум намаляването на напрежението. Ако кабелът е твърде дълъг, това ще се отрази на ефективността на дъгата и на други функции на системата, затова се уверете, че използвате предложената дължина на кабела.
- Уверете се, че всмукателният отвор на машината не е покрит или блокиран, за да предотвратите неправилно функциониране на охладителната система.
- Използвайте заземителен кабел със сечение не по-малко от 6 mm^2 за свързване на корпуса и заземяването. Свържете задната част на машината към комплекта за заземяване или се уверете, че заземителният край на захранващия ключ достига до земята. И двата начина могат да се използват за по-добра сигурност.

Стъпки за инсталиране

1. Свържете газовата колба с дебитомера за декомпресия на CO₂ и устието за CO₂ зад машината чрез газов кабел.
2. Поставете щепсела за заземяване в гнездото за заземяване в предния панел.
3. Поставете теленото колело с тел върху оста на колелото, като отворът на колелото трябва да съвпадне с фиксатора на колелото.
4. Изберете слот за проводник в зависимост от размера на проводника.
5. Разхлабете винта на колелото за притискане на проводници, поставете проводника в слота чрез тръбата за водене на проводници, настройте колелото за притискане на проводници, за да фиксирате проводника от плъзгане, но натискът трябва да бъде подходящ в случай, че проводникът се изкриви и повлияе на изпращането на проводника.
6. Ролката с тел трябва да се обърне надясно, за да се изпусне тел, за да се предотврати плъзгането на тел, тел обикновено се поставя на фиксирания отвор от страната на колелото.
7. Вкарайте телта в MIG горелката с ръка.

ИНСТРУКЦИИ ЗА РАБОТА

1. Поставете превключвателя за въздуха в положение "ON", отворете клапана на бутилката за CO₂ и регулирайте дебита.
2. Регулирайте диаметъра на проводника на машината за тел до номиналния номер според диаметъра на проводника.
3. Изберете обхвата на отвора на горелката в зависимост от диаметъра на проводника.
4. Настройте копчето за напрежение, копчето за скорост и копчето за индуктивност в правилната позиция в зависимост от дебелината на детайла и механиката.
5. Натиснете превключвателя на горелката, за да пуснете проводника към главата на горелката и да започнете работа.

СЪВЕТИ ЗА ЗАВАРЯВАНЕ

- Фитингите, заваръчните материали, факторите на околната среда и захранващото напрежение могат да повлияят на качеството на заваряване. Важно е да се поддържа добра заваръчна среда.
1. **Ударната дъга е трудна и лесна за прекъсване**
 - Уверете се, че заземителният кабел свързва добре обработвания детайл.
 - Уверете се, че всички свързващи точки са добре свързани.
 2. **Изходният ток не достига номиналната стойност**
 - Когато подаваното напрежение е по-ниско от номиналното, максималният изходен ток ще бъде по-нисък от номиналния.
 3. **Токът не се стабилизира по време на работа**
 - Напрежението на електрическата мрежа е променено.
 - Има вредни смущения от електрически проводници или друго оборудване в непосредствена близост.

ПОДДЪРЖАНЕ

Предупреждение: Преди всякаква работа по поддръжката на устройството, захранването трябва да бъде изключено и щепселът да бъде изваден от контакта.

- Редовно отстранявайте праха със сух и чист сгъстен въздух. Налягането на сгъстения въздух не трябва да е твърде високо, за да не се повредят компонентите.
- Редовно проверявайте вътрешната верига на машината и се уверете, че кабелите са добре свързани и всички съединители са здраво свързани (особено съединителите за поставяне и компонентите).
- Избягвайте навлизането на вода и пара в машината. Ако устройството влезе в контакт с вода, не го използвайте.
- Ако заваръчният апарат няма да се използва за дълъг период от време, той трябва да се съхранява на сухо и чисто място.

ЕКОЛОГИЧНО ОБЕЗВРЕЖДАНЕ

За да се избегнат повреди при транспортиране, инструментът трябва да се достави в здрава опаковка. Опаковката, както и устройството и аксесоарите, са изработени от рециклируеми материали и могат да бъдат изхвърлени по съответния начин. Пластмасовите компоненти на инструмента са маркирани според материала, от който са изработени, което прави възможно отстраняването на екологични и диференцирани поради наличните съоръжения за събиране.



Само за страни от ЕС

Не изхвърляйте електрически инструменти заедно с битови отпадъци!

В съответствие с Европейската директива 2002/96/ЕО относно отпадъците от електрическо и електронно оборудване и нейното прилагане в съответствие с националното законодателство, електрическите инструменти, чийто живот е изтекъл, трябва да се събират отделно и да се връщат в екологично съвместимо съоръжение за рециклиране.

LISTA PIESELOR PRINCIPALE - POPIS GLAVNIH DIJELOVA



1. Afişaj digital LCD
2. Butonul MODE: Selectarea funcţiei
3. Buton pentru curent de ieşire
4. Pentru MIG: Compensarea tensiunii (de la -5V la +5V)
5. Ieşire negativă
6. Ieşire pozitivă
7. Cablu de schimbare a polarităţii
(-) Sudare fără gaz de protecţie (fără gaz)
(+) Sudare cu gaz de protecţie (gaz)
8. Conector european pentru torţa MIG 15AK

1. Digitalni LCD zaslon
2. Gumb NAČINA rada: odabir funkcije
3. Izlazno trenutno dugme
4. MIG: kompenzacija napona (od -5V do +5V)
5. Negativni rezultat
6. Pozitivan rezultat
7. Kabel za promjenu polariteta
(-) varenje bez zaštite plina (bez plina)
(+) zavarivanje zaštitnim plinom (plinom)
8. Europski priključak za 15AK baklju MIG-a

SPECIFICAȚII TEHNICE - TEHNIČKE SPECIFIKACIJE

Date tehnice	
Model	BIW1310
Tensiune de intrare / Frecvență	230 V / 50 Hz
Capacitate nominală de intrare	7 kVa
Ciclul de funcționare nominal	60%
Funcții	MIG/MAG, fără gaz MIG, MMA și LIFT TIG
Gama de curent MIG	40-200 A
Gama de curent MMA	20-200 A
Gama de curent TIG	15-200 A
Grad de protecție	IP21
Dimensiunea firului de gaz (greutate)	0.6/1.0 mm (1-5 kg)
Dimensiunea firului de flux	0.8/1.0 mm
Alte caracteristici	Afişaj digital
Greutate netă	13.5 kg
Include accesorii	

Tehnički podaci	
Model	BIW1310
Ulazni napon/frekvencija	230 V / 50 Hz
Nazivni ulazni kapacitet	7 kVa
Ocijenjeni carinski ciklus	60%
Funkcije	MIG/MAG, bez plinova MIG, MMA i LIFT TIG
Raspon struje MIG	40-200 A
Raspon struje MMA	20-200 A
Raspon struje TIG	15-200 A
Stupanj zaštite	IP21
Veličina plinske žice (težina)	0,6/1,0 mm (1-5 kg)
Veličina savitljive žice	0,8/1,0 mm
Ostale značajke	Digitalni zaslon
Neto težina	13.5 kg
Uključuje dodatke	

* Producătorul își rezervă dreptul de a aduce modificări minore la designul și specificațiile tehnice ale produsului fără notificare prealabilă, cu excepția cazului în care aceste modificări afectează în mod semnificativ performanța și siguranța produselor. Piesele descrise / ilustrate în paginile manualului pe care îl țineți în mâini pot viza și alte modele din linia de produse ale producătorului cu caracteristici similare și pot să nu fie incluse în produsul pe care tocmai l-ați achiziționat.

* Pentru a asigura siguranța și fiabilitatea produsului, precum și valabilitatea garanției, toate lucrările de reparații, inspecții sau înlocuiri, inclusiv întreținerea și reglajele speciale, trebuie să fie efectuate numai de către tehnicienii ai departamentului de service autorizat al producătorului.

* Utilizați întotdeauna produsul cu echipamentul furnizat. Utilizarea produsului cu echipamente care nu sunt furnizate poate cauza defecțiuni sau chiar vătămări grave sau chiar moartea. Producătorul și importatorul nu sunt răspunzători pentru vătămările și daunele rezultate din utilizarea unui echipament neconform.

* Producătorul rezervă dreptul de a aduce modificări minore la designul și specificațiile tehnice ale produsului fără notificare prealabilă, cu excepția cazului în care aceste modificări afectează în mod semnificativ performanța și siguranța produselor. Piesele descrise / ilustrate în paginile manualului pe care îl țineți în mâini pot viza și alte modele din linia de produse ale producătorului cu caracteristici similare și pot să nu fie incluse în produsul pe care tocmai l-ați achiziționat.

* Pentru a asigura siguranța și fiabilitatea produsului, precum și valabilitatea garanției, toate lucrările de reparații, inspecții sau înlocuiri, inclusiv întreținerea și reglajele speciale, trebuie să fie efectuate numai de către tehnicienii ai departamentului de service autorizat al producătorului.

* Utilizați întotdeauna produsul cu echipamentul furnizat. Utilizarea produsului cu echipamente care nu sunt furnizate poate cauza defecțiuni sau chiar vătămări grave sau chiar moartea. Producătorul și importatorul nu sunt răspunzători pentru vătămările și daunele rezultate din utilizarea unui echipament neconform.

INSTRUCȚIUNI DE SIGURANȚĂ

Avertisment: Citiți cu atenție manualul înainte de utilizare. Nerespectarea avertismentelor și instrucțiunilor poate duce la deteriorarea sculei, vătămări corporale și/sau daune materiale. Păstrați manualul într-un loc sigur pentru consultări ulterioare.

Siguranța electrică

- Setează racordul de împământare în conformitate cu standardul aplicat.
- Este periculos să atingeți componentele electrice și electrodul cu pielea goală.
- Purtați mănuși și îmbrăcăminte aprobate.
- Asigurați-vă că sunteți bine izolat de sol.
- Asigurați-vă că vă aflați într-o poziție sigură și securizată.

Gazele pot fi dăunătoare pentru sănătate

- Nu inhalați gazul.
- La sudarea cu arc electric, trebuie utilizat un aspirator de aer pentru a preveni inhalarea de gaze.

Radiația arcului electric: Nociv pentru ochi și poate arde pielea

- Utilizați o cască adecvată și purtați îmbrăcăminte de protecție pentru a vă proteja ochii și corpul.
- Folosiți echipament de protecție adecvat sau o perdea pentru a proteja privitorii și avertizați-i pe toți privitorii cu privire la posibilele riscuri pentru ochii lor.

Foc

- Scânteele de sudură pot provoca incendii, asigurați-vă că zona de sudură este sigură pentru foc.

Zgomot: Expunerea îndelungată la niveluri ridicate de zgomot provoacă leziuni auditive.

- Purtați protecție auditivă sau folosiți alte mijloace pentru a vă proteja auzul.
- Avertizați alte persoane din apropiere că zgomotul poate fi dăunător pentru auzul lor.

Defecțiuni: Solicitați asistență profesională

- Dacă apar probleme în timpul instalării și funcționării, contactați furnizorul pentru asistență.
- Dacă nu reușiți să înțelegeți pe deplin acest manual, contactați furnizorul pentru asistență.

Atenție: Se recomandă un întrerupător de izolare suplimentar atunci când se utilizează mașina.

NOTE ȘI MĂSURI PREVENTIVE

Medii

- Mașina poate funcționa în medii în care condițiile sunt uscate, cu un nivel maxim de umiditate de 90%.
- Temperatura ambiantă este cuprinsă între 10 și 40 de grade Celsius.
- Evitați să sudați la soare sau în condiții de umiditate.
- Nu utilizați aparatul într-un mediu în care există praf conductiv sau gaze corozive.
- Evitați sudarea cu gaz într-un mediu cu un flux de aer puternic.

Sănătate și siguranță

- Aparatul de sudură este echipat cu un circuit protejat împotriva supratensiunii, supracurentului și supraîncălzirii.
- În cazul în care tensiunea, curentul de ieșire și temperatura mașinii depășesc standardul nominal, mașina de sudură va înceta să funcționeze automat. Deoarece acest lucru va cauza deteriorarea aparatului de sudură, utilizatorul trebuie să acorde atenție la următoarele.

1. Zona de lucru trebuie să fie ventilată în mod corespunzător

- Aparatul de sudură generează curenți mari în timpul funcționării, iar vântul natural nu va satisface cerințele de răcire ale unității.
- Ar putea fi necesară răcirea mașinii cu un ventilator suplimentar.
- Asigurați-vă că admisia nu este blocată sau acoperită.

2. Nu supraîncărcați mașina

- Operatorul nu trebuie să uite să respecte îndeaproape curentul maxim de funcționare.
- Curentul continuu de sudare nu trebuie să depășească curentul maxim al ciclului de lucru.
- Supraîncărcarea curentului va deteriora mașina.

3. Protejați mașina de supratensiune

- Tensiunea de alimentare poate fi găsită în datele tehnice.
- Circuitul de compensare automată a tensiunii va asigura menținerea curentului de sudare în intervalul admisibil.
- Dacă tensiunea de alimentare depășește tensiunea nominală a mașinii, componentele unității vor fi deteriorate.
- Conectorul de împământare din partea din spate a mașinii trebuie să fie împământat printr-un cablu adecvat pentru a preveni electricitatea statică.
- Dacă timpul de sudare depășește ciclul de lucru maxim și aparatul se supraîncălzește, aparatul de sudură va înceta să funcționeze, iar indicatorul luminos se va transforma în roșu. Nu scoateți aparatul din priză, deoarece ventilatorul va ajuta la răcirea acestuia. Când indicatorul luminos se stinge și temperatura scade la intervalul standard, mașina va fi din nou gata de utilizare.

INSTALARE

Verificări înainte de instalare

- Echipamentul de sudură este echipat cu un set de compensare a tensiunii de alimentare. Atunci când tensiunea de alimentare se modifică între $\pm 15\%$ din tensiunea nominală, acesta continuă să funcționeze normal.
- Atunci când utilizați un cablu lung, asigurați-vă că acesta are o secțiune mare pentru a minimiza reducerea tensiunii. Dacă cablul este prea lung, va afecta performanța arcului electric și alte funcții ale sistemului, așa că asigurați-vă că utilizați lungimea de cablu sugerată.
- Asigurați-vă că admisia aparatului nu este acoperită sau blocate pentru a preveni funcționarea defectuoasă a sistemului de răcire.
- Utilizați un cablu de împământare cu o secțiune de cel puțin 6 mm^2 pentru a conecta carcasa și pământul. Conectați partea din spate a mașinii la setul de împământare sau asigurați-vă că capătul de împământare al întrerupătorului de alimentare ajunge la pământ. Ambele moduri pot fi utilizate pentru o mai bună securitate.

Pași de instalare

1. Conectați balonul de gaz cu debitmetrul de decompresie CO₂ și gura de CO₂ din spatele mașinii prin intermediul unui cablu de gaz.
2. Introduceți fișa swift a cablului de împământare în priză swift de pe panoul frontal.
3. Setează roata de sârmă cu sârmă pe axa roții, gaura roții trebuie să se potrivească cu dispozitivul de fixare a roții.
4. Alegeți fanta pentru sârmă în funcție de dimensiunea sârmei.
5. Slăbiți șurubul roții de presare a sârmei, puneți sârmă în fantă prin intermediul tubului de ghidare a sârmei, reglați roata de presare a sârmei pentru a fixa sârma de alunecare, dar presiunea trebuie să fie adecvată în cazul în care sârma se deformează și afectează trimiterea sârmei.
6. Rola de sârmă ar trebui să se întoarcă spre dreapta pentru a da drumul la sârmă, pentru a preveni alunecarea sârmei, sârma este de obicei fixată în gaura fixă de pe partea roții.
7. Introduceți cu mâna sârma în torța MIG.

INSTRUCIUNI DE UTILIZARE

1. Setează comutatorul de aer în poziția "ON", deschideți supapa buteliei de CO₂ și reglați debitul.
2. Reglați diametrul sârmei mașinii de sârmă la numărul nominal în funcție de diametrul sârmei.
3. Alegeți intervalul de acoperire a buclilor torței în funcție de diametrul sârmei.
4. Reglați butonul de tensiune, butonul de viteză și butonul de inductanță în poziția corectă în funcție de grosimea piesei de prelucrat și de mecanică.
5. Apăsăți întrerupătorul torței pentru a da drumul firului către capul torței și începeți să lucrați.

SFATURI DE SUDURĂ

- Accesoriile, materialele de sudură, factorii de mediu și tensiunea de alimentare pot afecta calitatea sudării. Este important să se mențină un mediu de sudare bun.
1. **Arcul electric este dificil și ușor de întrerupt**
 - Asigurați-vă că dispozitivul de prindere a cablului de împământare se conectează bine la piesa de lucru.
 - Asigurați-vă că toate punctele de legătură sunt bine conectate.
 2. **Curentul de ieșire nu atinge valoarea nominală**
 - Atunci când tensiunea furnizată este mai mică decât cea nominală, curentul maxim de ieșire va fi mai mic decât cel nominal.
 3. **Curentul nu se stabilizează în timpul funcționării**
 - Tensiunea netă a cablului electric a fost modificată.
 - Există interferențe dăunătoare de la firele electrice sau de la alte echipamente aflate în imediata apropiere.

ÎNTREȚINERE

Avertisment: Înainte de orice lucrare de întreținere a dispozitivului, trebuie să se oprească alimentarea cu energie electrică și să se scoată fișa de alimentare din priză.

- Îndepărtați periodic praful cu aer comprimat uscat și curat. Presiunea aerului comprimat nu trebuie să fie prea mare pentru a nu deteriora componentele.
- Verificați periodic circuitul intern al mașinii și asigurați-vă că cablurile sunt bine conectate și că toți conectorii sunt bine conectați (în special conectorii de inserție și componentele).
- Evitați ca apa și aburul să pătrundă în aparat. Dacă aparatul intră în contact cu apa, nu-l utilizați.
- În cazul în care aparatul de sudură nu va fi utilizat pentru o perioadă lungă de timp, acesta trebuie depozitat într-un loc uscat și curat.

ELIMINAREA MEDIULUI

Pentru a evita deteriorările în timpul transportului, scula trebuie să fie livrată într-un ambalaj solid. Ambalajul, precum și unitatea și accesoriile sunt fabricate din materiale reciclabile și pot fi eliminate în mod corespunzător. Componentele din plastic ale uneltei sunt marcate în funcție de materialul lor, ceea ce face posibilă îndepărtarea ecologică și diferențiată datorită facilităților de colectare disponibile.



Numai pentru țările UE

Nu aruncați sculele electrice împreună cu deșeurile menajere!

În conformitate cu Directiva europeană 2002/96/CE privind deșeurile de echipamente electrice și electronice și cu punerea în aplicare a acestora în conformitate cu legislația națională, uneltele electrice care au ajuns la sfârșitul duratei lor de viață trebuie colectate separat și returnate la o instalație de reciclare compatibilă cu mediul.

SIGURNOSNE UPUTE

Upozorenje: Prije uporabe pažljivo pročitajte priručnik. Nepridržavanje upozorenja i uputa može dovesti do oštećenja alata, tjelesne ozljede i/ili oštećenja imovine. Držite priručnik na sigurnom mjestu za buduću uporabu.

Električna sigurnost

- Namjestite namještanje zemlje u skladu s primijenjenim standardom.
- Opasno je da golom kožom dodirnete električne komponente i elektrode.
- Nositi odobrene rukavice i odjeću.
- Provjerite jeste li dobro izolirani od tla.
- Provjerite jeste li u sigurnom i zaštićenom položaju.

Plin može štetiti zdravlju

- Nemojte udisati plin.
- Prilikom lučnog zavarivanja potrebno je koristiti ekstraktor zraka kako bi se spriječilo udisanje plina.

Zračenje luka: Štetno za oči i može opekliniti kožu

- Koristite odgovarajuću kacigu i nosite zaštitnu odjeću za zaštitu očiju i tijela.
- Upotrijebite odgovarajuću zaštitnu opremu ili zavjesu kako biste zaštitili sve gledatelje i upozorili sve gledatelje na mogući rizik za njihove oči.

Požar

- Iskre zavarivanja mogu izazvati požar, provjerite je li područje zavarivanja sigurno od požara.

Buka: Produljeno izlaganje visokim razinama buke uzrokuje oštećenje sluha

- Zaštitite sluh ili koristite druga sredstva za zaštitu sluha.
- Upozoriti druge u blizini da buka može biti štetna za njihov sluh.

Neispravan rad: Potražite stručnu pomoć

- Ako se tijekom ugradnje i rada pojave problemi, obratite se dobavljaču za pomoć.
- Ako ne razumijete u potpunosti ovaj priručnik, obratite se dobavljaču za pomoć.

Oprez: Preporučuje se dodatni prekidač izolatora kada se koristi stroj.

NAPOMENE I PREVENTIVNE MJERE

Okoliš

- Stroj može raditi u okruženjima u kojima su uvjeti suhi uz maksimalnu vlažnost zraka od 90%.
- Temperatura okoline je između 10 i 40 stupnjeva Celzijusa.
- Izbjegavajte varenje u uvjetima jakog sunca ili vlažnosti.
- Nemojte upotrebljavati stroj u okruženju u kojem postoji vodljiva prašina ili korozivni plin.
- Izbjegavati plinsko zavarivanje u okruženju s jakim protokom zraka.

Zdravlje i sigurnost

- Stroj za zavarivanje opremljen je sklopom koji je zaštićen od prenapona, prenapona i pregrijavanja.
- Ako napon, izlazna struja i temperatura stroja premaše nazivni standard, stroj za zavarivanje prestat će raditi automatski. Budući da će to uzrokovati oštećenje stroja za zavarivanje, korisnik mora obratiti pažnju na sljedeće.

1. Radni prostor mora biti primjereno prozračen

- Stroj za zavarivanje stvara velike struje tijekom rada, a prirodni vjetar neće zadovoljiti potrebe uređaja za hlađenjem.
- Možda će biti potrebno ohladiti stroj dodatnim ventilatorom.
- Pazite da unos nije blokiran ili prekriven.

2. Nemoj preopteretiti računalo

- Operator se mora sjetiti pažljivo pratiti maksimalnu radnu struju.
- Neprekidna struja zavarivanja ne smije prelaziti maksimalnu struju radnog ciklusa.
- Preopterećenje strujom oštetit će računalo.

3. Zaštititi stroj od prenapona

- Napon električne energije nalazi se u tehničkim podacima.
- Automatski kompenzacijski strujni krug napona osigurat će da struja zavarivanja ostane unutar dopuštenog raspona.
- Ako napon napajanja prelazi nazivni napon stroja, dijelovi jedinice bit će oštećeni.
- Priključak za uzemljenje na stražnjoj strani stroja treba uzeti odgovarajućim kabelom kako bi se spriječio statički elektricitet.
- Ako vrijeme zavarivanja premaši maksimalni radni ciklus i stroj se pregrije, stroj za zavarivanje prestaje raditi, a indikatorna svjetlost će postati crvena.

Nemojte odvojiti stroj jer će ventilator pomoći u rashlađivanju stroja. Kada se žarulja indikatora isključi, a temperatura padne na standardni raspon, stroj će biti spreman za ponovno korištenje.

INSTALACIJA

Provjere prije instalacije

- Oprema za zavarivanje opremljena je uređajem za kompenzaciju napona električne energije. Kada se napon električne energije promijeni između $\pm 15\%$ nazivnog napona, i dalje radi normalno.
- Kada koristite dugačak kabel, provjerite ima li veliki dio kako biste smanjili napon. Ako je kabel predugačak, to će utjecati na performanse luka i druge sistemske funkcije, pa koristite predloženu duljinu kabela.
- Pazite da unos uređaja nije pokriven ili začepljen kako biste spriječili neispravan rad rashladnog sustava.
- Za spajanje kućišta i zemlje koristite zemaljski kabel s odjeljkom ne manjim od 6 mm². Spojite stražnji dio stroja sa setom zemlje ili provjerite dolazi li kraj prekidača do zemlje. Oba načina mogu se koristiti za bolju sigurnost.

Koraci instalacije

1. Spojite plinsku fitilj s CO2 mjerjačem protoka dekompresije i CO2 ustima iza stroja pomoću plinskog kabela.
2. Umetnite brzi utikač zemaljskog kabela u brzi utičnicu na prednjoj ploči.
3. Postavite žičani kotač sa žicom na osovini kotača, rupa na kotaču treba biti usklađena s učvršćivačem kotača.
4. Odaberite prerez žice prema veličini žice.
5. Rastresite vijak kotačića za prešanje žice, stavite žicu u utor preko cijevi za žicu, podesite kotač za prešanje žice kako biste popravili žicu od klizanja, ali pritisak bi trebao biti prikladan u slučaju da se žica iskrivljuje i utječe na slanje žice.
6. Kolut žice treba okrenuti u smjeru kazaljke na satu kako bi se isključila žica, kako bi se spriječilo klizanje žice, žica se obično postavlja na pričvršćenu rupu na strani kotača.
7. Ručno umetnite žicu u MIG svjetiljku.

UPUTE ZA UPORABU

1. Postavite prekidač za zrak na položaj „UKLJUČENO“, otvorite ventil CO2 cilindra i prilagodite protok.
2. Namjestite promjer žice žičanog stroja na nazivni broj prema promjeru žice.
3. Odaberite raspon rupa u baklji na temelju promjera žice.
4. Podesite naponsko, brzo i induktivno dugme na pravi položaj na temelju debljine izratka i mehanike.
5. Pritisnite prekidač za džepnu svjetiljku kako biste otpustili žicu na glavu za džepnu svjetiljku i počeli raditi.

VRHOVI ZA ZAVARIVANJE

- Armature, materijali za zavarivanje, okolišni čimbenici i napon napajanja mogu utjecati na kvalitetu zavarivanja. Važno je održavati dobru okolinu zavarivanja.

1. Striženje je teško i lako pauzirati

- Provjerite je li uređaj za hvatanje zemljanih kablova dobro povezan s radnim dijelom.
- Provjerite jesu li sve priključne točke dobro povezane.

2. Izlazna struja ne doseže nazivnu vrijednost

- Kada je isporučeni napon niži od nazivnog, maksimalna izlazna struja bit će niža od nazivnog.

3. Struja se ne stabilizira tijekom operacije

- Promijenjen je mrežni napon električne žice.
- Postoji štetna smetnja električnih žica ili druge opreme u neposrednoj blizini.

ODRŽAVANJE

Upozorenje: prije održavanja uređaja mora se isključiti napajanje, a utikač ukloniti iz utičnice.

- Redovito uklanjajte prašinu sa suhim i čistim komprimiranim zrakom. Tlak komprimiranog zraka ne smije biti previsok da ne bi oštetio komponente.
- Redovito provjeravajte unutarnji strujni krug stroja i provjerite jesu li kablovi dobro spojeni te jesu li svi konektori čvrsto spojeni (posebno konektori za umetanje i komponente).
- Izbjegavajte ulazak vode i pare u stroj. Ako jedinica dođe u dodir s vodom, nemojte je upotrijebiti.
- Ako uređaj za zavarivanje ne radi dugo vremena, mora se čuvati na suhom, čistom mjestu.

ZBRINJAVANJE OKOLIŠA

Kako bi se izbjegla šteta pri prijevozu, alat se mora isporučiti u čvrstoj ambalaži. Ambalaža te jedinica i pribor izrađeni su od materijala koji se mogu reciklirati i mogu se na odgovarajući način zbrinuti. Plastične komponente alata označene su prema materijalu, što omogućuje uklanjanje ekološki prihvatljivih i diferenciranih komponenti zbog raspoloživih objekata za prikupljanje.



Samo za države članice EU-a

Ne bacajte električne alate zajedno s kućnim otpadom!

U skladu s Europskom Direktivom 2002/96/EC o otpadnoj električnoj i elektroničkoj opremi i njezinoj provedbi u skladu s nacionalnim pravom, električni alati koji su dostigli kraj svog životnog vijeka moraju se prikupljati odvojeno i vraćati u ekološki prihvatljivo postrojenje za recikliranje.

A FŐ RÉSZEK LISTÁJA



1. Digitális LCD kijelző
2. MODE gomb: funkció kiválasztása
3. Kimeneti áram gomb
4. MIG esetén: feszültségkompenzáció (-5V-tól +5V-ig)
5. Negatív kimenet
6. Pozitív kimenet
7. Polaritásváltó kábel
(-) Hegesztés védőgáz nélkül (nincs gáz) (+)
Hegesztés védőgázzal (gáz)
8. Európai csatlakozó 15AK MIG fáklyához

MŰSZAKI ELŐÍRÁSOK

Műszaki adatok	
Modell	BIW1310
Bemeneti feszültség / frekvencia	230 V / 50 Hz
Névleges bemeneti kapacitás	7 kVa
Névleges működési ciklus	60%
Funkciók	MIG/MAG, gáz nélkül MIG, MMA és LIFT TIG
MIG áramtartomány	40-200 A
MMA áramtartomány	20-200 A
TIG áramtartomány	15-200 A
Védelmi fokozat	IP21
Gázvezeték mérete (súly)	0,6/1,0 mm (1-5 kg)
Fluxushuzal mérete	0,8/1,0 mm
Egyéb jellemzők	Digitális kijelző
Nettó súly	13,5 kg
Tartalmazza a tartozékokat	

* A gyártó fenntartja magának a jogot, hogy előzetes értesítés nélkül kisebb változtatásokat eszközöljön a termék kialakításában és műszaki leírásában, kivéve, ha ezek a változtatások jelentősen befolyásolják a termékek teljesítményét és biztonságát. A kézikönyv kezében tartott oldalakon leírt/ illusztrált alkatrészek a gyártó termékcsaládjának más, hasonló tulajdonságokkal rendelkező modelljeire is vonatkozhatnak, és előfordulhat, hogy az Ön által most megvásárolt termék nem tartalmazza azokat.

* A termék biztonságának és megbízhatóságának, valamint a garancia érvényességének biztosítása érdekében minden javítási, ellenőrzési, javítási vagy csere munkát, beleértve a karbantartást és a speciális beállításokat is, kizárólag a gyártó hivatalos szervizének szakemberei végezhetnek.

* A terméket mindig a mellékelt felszereléssel használja. A termék nem mellékelt berendezésekkel való üzemeltetése meghibásodást, vagy akár súlyos sérülést vagy halált is okozhat. A gyártó és az importőr nem vállal felelősséget a nem megfelelő felszerelés használatából eredő sérülésekért és károkért.

BIZTONSÁGI UTASÍTÁSOK

Figyelmeztetés: Használat előtt figyelmesen olvassa el a használati útmutatót. A figyelmeztetések és utasítások figyelmen kívül hagyása a szerszám sérülését, testi sérülést és/vagy anyagi kárt okozhat. A kézikönyvet a későbbi használatra biztonságos helyen őrizze meg.

Elektromos biztonság

- Állítsa be a földelő szerelvényt az alkalmazott szabvány szerint.
- Vesélyes az elektromos alkatrészek és az elektróda érintése csupasz bőrrel.
- Viseljen jóváhagyott kesztyűt és ruházatot.
- Győződjön meg róla, hogy jól szigetelt a földtől.
- Győződjön meg róla, hogy biztonságos és védett helyzetben van.

A gáz káros lehet az egészségre

- Ne lélegezze be a gázt.
- Ívhegesztéskor légelszívót kell használni a gáz belélegzésének megakadályozására.

Ívsugárzás: Káros a szemre és égetheti a bőrt.

- Használjon megfelelő sisakot és viseljen védőruházatot a szem és a test védelmére.
- Használjon megfelelő védőfelszerelést vagy függőnyt a báméskodók védelmére, és figyelmeztesse a báméskodókat a szemük lehetséges veszélyeztetésére.

Tűz

- A hegesztési szikrák tüzet okozhatnak, győződjön meg róla, hogy a hegesztési terület tűzbiztos.

Zaj: A magas zajszintnek való tartós kitévés halláskárosodást okoz.

- Viseljen hallásvédőt, vagy használjon más eszközöket hallása védelmére.
- Figyelmeztesse a közelben tartózkodókat, hogy a zaj károsíthatja a hallásukat.

Meghibásodás: Forduljon szakemberhez

- Ha a telepítés és a működtetés során problémák merülnek fel, forduljon a szállítóhoz segítségért.
- Ha nem érti teljesen ezt a kézikönyvet, forduljon a szállítóhoz segítségért.

Vigyázat! A gép használatakor egy kiegészítő leválasztó kapcsoló használata ajánlott.

MEGJEGYZÉSEK ÉS MEGELŐZŐ INTÉZKEDÉSEK

Környezetvédelem

- A gép olyan környezetben is képes működni, ahol a körülmények szárazak, a maximális páratartalom pedig 90%.
- A környezeti hőmérséklet 10 és 40 Celsius-fok között van.
- Kerülje a hegesztést erős napsütésben vagy nedves körülmények között.
- Ne használja a gépet olyan környezetben, ahol vezetőképes por vagy maró gáz van.
- Kerülje a gázhegesztést erős légáramlású környezetben.

Egészség és biztonság

- A hegesztőgép túlfeszültség, túláram és túlmelegedés ellen védett áramkörrel van felszerelve.
- Ha a gép feszültsége, kimeneti árama és hőmérséklete meghaladja a névleges szabványt, a hegesztőgép automatikusan leáll. Mivel ez a hegesztőgép károsodását okozza, a felhasználónak a következőkre kell figyelnie.

1. A munkaterület megfelelően szellőztetni kell.

- A hegesztőgép működés közben nagy áramot termel, és a természetes szél nem elégíti ki a készülék hűtési igényeit.
- Előfordulhat, hogy a gépet további ventilátorral kell hűteni.
- Győződjön meg róla, hogy a szívócső nincs elzárva vagy letakarva.

2. Ne terhelje túl a gépet

- A kezelőnek nem szabad megfedkeznie a maximális üzemi áram pontos betartásáról.
- A folyamatos hegesztési áram nem haladhatja meg a maximális munkaciklus-áramot.
- A túlterhelési áram károsítja a gépet.

3. Védje a gépet a túlfeszültségtől

- A tápfeszültség a műszaki adatokban található.
- A feszültség automatikus kompenzáló áramköre biztosítja, hogy a hegesztési áram a megengedett tartományon belül maradjon.
- Ha a hálózati feszültség meghaladja a gép névleges feszültségét, a készülék alkatrészei károsodnak.
- A gép hátulján lévő földelőcsatlakozót egy megfelelő kábelrel keresztül kell földelni a statikus elektromosság megelőzése érdekében.
- Ha a hegesztési idő meghaladja a maximális üzemidőt és a gép túlmelegszik, a hegesztőgép leáll és a jelzőfény pirosra vált. Ne húzza ki a gépet, mivel a ventilátor segíti a gép hűtését. Amikor a jelzőfény kialszik, és a hőmérséklet a normál tartományba csökken, a gép ismét használatra kész.

BEÁLLÍTÁS

Telepítés előtti ellenőrzések

- A hegesztőberendezés tápfeszültség-kompenzációs készlettel van felszerelve. Ha a hálózati feszültség a névleges feszültség $\pm 15\%$ -a között változik, akkor is működik általában.
- Ha hosszú kábelt használ, győződjön meg róla, hogy annak nagy szakasza van a feszültségcsökkenés minimalizálása érdekében. Ha a kábel túl hosszú, az befolyásolja az ívkisülés teljesítményét és a rendszer egyéb funkcióit, ezért ügyeljen arra, hogy a javasolt kábelhosszúságot használja.
- A hűtőrendszer meghibásodásának megelőzése érdekében győződjön meg arról, hogy a gép szívónyílása nincs letakarva vagy elzárva.
- A ház és a földelés összekötéséhez használjon legalább 6 mm² keresztmetszetű földelő kábelt. Csatlakoztassa a gép hátulját a földelőkészlethez, vagy győződjön meg arról, hogy a hálózati kapcsoló földelt vége a földeléshez ér. A nagyobb biztonság érdekében mindkét mód használható.

A telepítés lépései

1. Csatlakoztassa a gázlombikot a CO₂ dekompresziós áramlásmérővel és a gép mögötti CO₂-szájjal a gázkábelen keresztül.
2. Helyezze be a földkábel swift-dugóját az előlapon lévő swift-csatlakozóba.
3. Állítsa be a drótkereket dróttal a keréktengelyre, a kerék furatának illeszkednie kell a kerékrögzőtőhöz.
4. Válassza ki a vezetéknyílást a vezeték méretének megfelelően.
5. Lazítsa meg a huzalnyomó kerék csavarját, helyezze a huzalt a huzalvezeték csövön keresztül a nyílásba, hangolja a huzalnyomó kereket, hogy rögzítse a huzalt a csúszástól, de a nyomásnak megfelelőnek kell lennie, ha a huzal eltorzul és befolyásolja a huzal küldését.
6. A huzal tekercsnek az óramutató járásával megegyező irányban kell forognia a huzal kiengedéséhez, a huzal csúszásának megakadályozása érdekében a huzal általában a kerék oldalán lévő rögzített lyukhoz van beállítva.
7. Kézzel helyezze be a huzalt a MIG-lámpába.

HASZNÁLATI UTASÍTÁS

1. Állítsa a légkapcsolót "ON" állásba, nyissa ki a CO₂ palack szelepét, és állítsa be az áramlást.
2. Állítsa be a huzalgép huzalátmérőjét a huzalátmérőnek megfelelő névleges számra.
3. Válassza ki a fáklya hézagátmérőjét a huzal átmérője alapján.
4. Állítsa a feszültséggombot, a sebességgombot és az induktivitásgombot a megfelelő pozícióba a munkadarab vastagsága és a mechanika alapján.
5. Nyomja meg a zseblámpa kapcsolóját, hogy kiengedje a vezetéket a zseblámpa fejéhez, és kezdje el a munkát.

HEGESZTÉSI TANÁCSOK

- A szerelvények, a hegesztési anyagok, a környezeti tényezők és a tápfeszültség befolyásolhatják a hegesztés minőségét. Fontos a megfelelő hegesztési környezet fenntartása.

1. Az arcíng-csapás nehéz és könnyen szüneteltethető

- Győződjön meg arról, hogy a földkábel-összekötő jól csatlakozik a munkadarabhoz.
- Győződjön meg arról, hogy minden csatlakozási pont jól csatlakozik.

2. A kimeneti áram nem éri el a névleges értéket

- Ha a szolgáltatott feszültség alacsonyabb a névlegesnél, a maximális kimeneti áram alacsonyabb lesz a névlegesnél.

3. Az áram nem stabilizálódik működés közben

- Az elektromos vezeték nettó feszültsége megváltozott.
- A közelben lévő elektromos vezetékek vagy más berendezések káros interferenciát okoznak.

KARBANTARTÁS

Figyelmeztetés: A készüléken végzett karbantartási munkálatok előtt ki kell kapcsolni a készüléket, és ki kell húzni a hálózati csatlakozót a konnektorból.

- Rendszeresen távolítsa el a port száraz és tiszta sűrített levegővel. A sűrített levegő nyomása nem lehet túl magas, hogy ne károsítsa az alkatrészeket.
- Rendszeresen ellenőrizze a gép belső áramkörét, és győződjön meg arról, hogy a kábelek jól vannak-e csatlakoztatva, és minden csatlakozó szorosan van-e csatlakoztatva (különösen a betétcsatlakozók és alkatrészek).
- Kerülje a víz és a gőz bejutását a gépbe. Ha a készülék vízzel érintkezik, ne használja.
- Ha a hegesztőgépet hosszabb ideig nem kell használni, száraz, tiszta helyen kell tárolni.

KÖRNYEZETVÉDELMI ÁRTALMATLANÍTÁS

A szállítási sérülések elkerülése érdekében a szerszámot szilárd csomagolásban kell szállítani. A csomagolás, valamint a készülék és a tartozékok újrahasznosítható anyagokból készülnek, és ennek megfelelően ártalmatlaníthatók. A szerszám műanyag alkatrészei anyaguk szerint jelölve vannak, ami lehetővé teszi a környezetbarát és megkülönböztetett eltávolítást a rendelkezésre álló gyűjtőberendezések miatt.



Csak az uniós országok esetében

Ne dobja ki az elektromos szerszámokat a háztartási hulladékkal együtt!

Az elektromos és elektronikus berendezések hulladékairól szóló 2002/96/EK európai irányelv és annak a nemzeti jogszabályokkal összhangban történő végrehajtása értelmében az élettartamuk végét elérő elektromos szerszámokat elkülönítve kell gyűjteni, és egy környezetbarát újrahasznosító létesítménybe kell visszavinni.

Installation instructions for MIG/MAG function (no gas, flux-cored MIG wire) / Οδηγίες εγκατάστασης για λειτουργία MIG/MAG (χωρίς αέριο, σύρμα συγκόλλησης με πυρήνα συλλιπάσματος) / Istruzioni di installazione per la funzione MIG/MAG (senza gas, filo MIG animato / Инструкции за инсталиране на функцията MIG/MAG (без газ, MIG тел с флюсово покритие) / Instrucțiuni de instalare pentru funcția MIG/MAG (fără gaz, sârmă MIG cu înveliș de flux) / Upute za instalaciju MIG/MAG funkcije (bez plina, žica MIG jezgre fluksa) / MIG/MAG funkció telepítési utasítások (gáz és fluxusmagos MIG huzal nélkül)

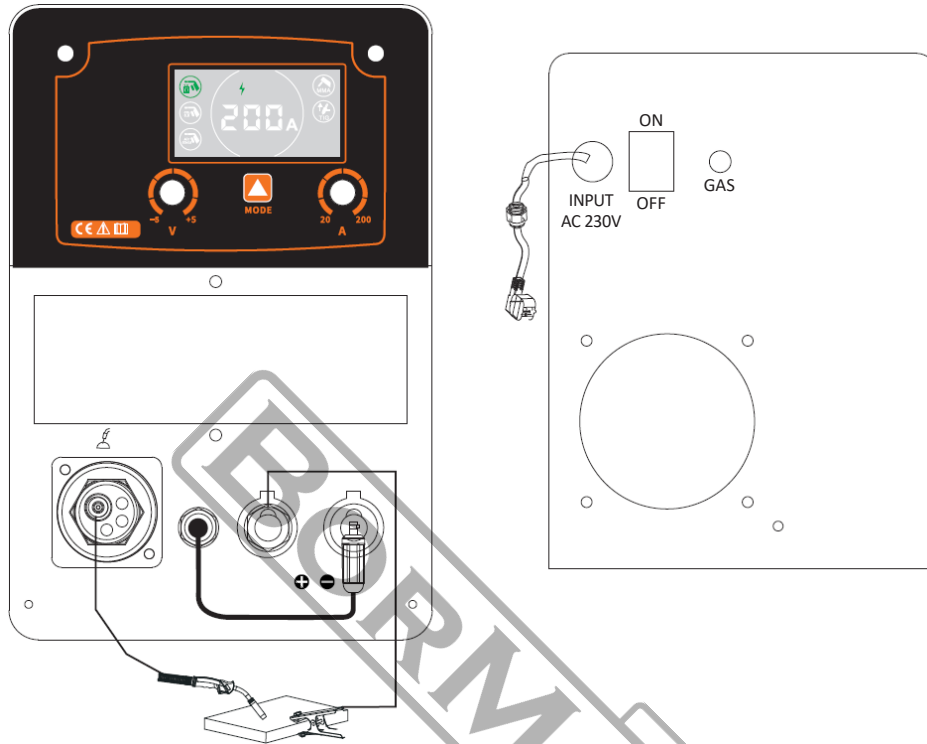

Installation instructions for MIG/MAG function (gas: Ar+CO2 or CO2 only) / Οδηγίες εγκατάστασης για λειτουργία MIG/MAG (αέριο: Ar+CO2 ή μόνο CO2) / Istruzioni di installazione per la funzione MIG/MAG (gas: Ar+CO2 o solo CO2) / Инструкции за инсталиране за функцията MIG/MAG (газ: Ar+CO2 или само CO2) / Instrucțiuni de instalare pentru funcția MIG/MAG (doar gaz: Ar+CO2 sau CO2) / Upute za instalaciju MIG/MAG funkcije (plin: samo Ar+CO2 ili CO2) / MIG/MAG funkció telepítési utasítások (gáz: Ar+CO2 vagy csak CO2)

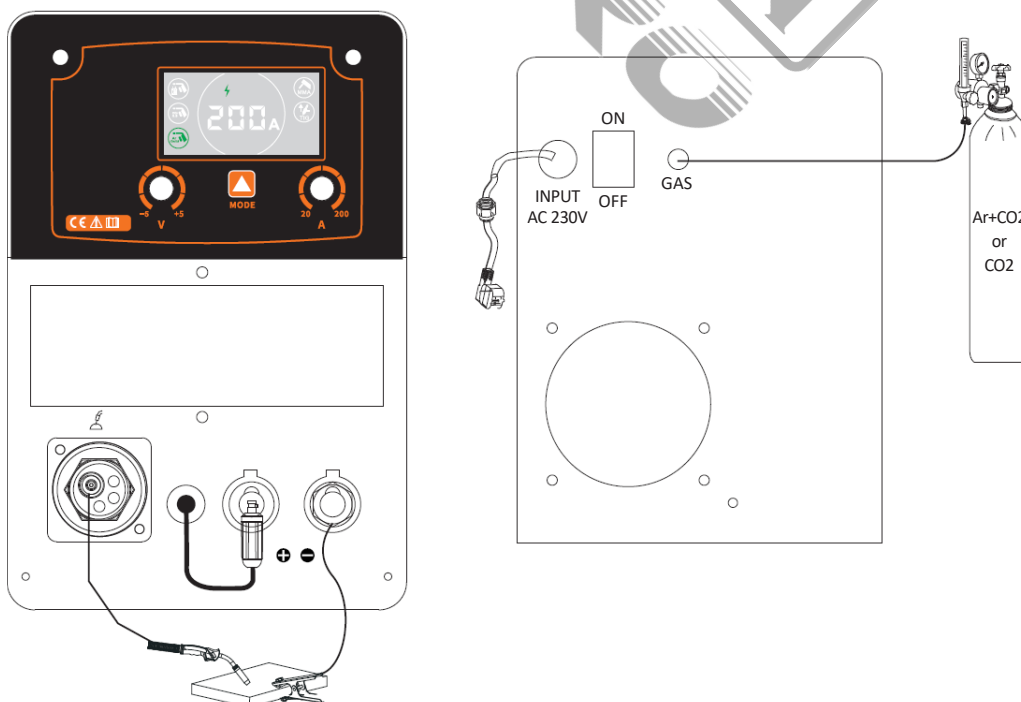

Installation instructions for LIFT TIG function / Οδηγίες εγκατάστασης για λειτουργία LIFT TIG / Istruzioni per l'installazione della funzione LIFT TIG / Инструкции за инсталиране на функцията LIFT TIG / Instrucțiuni de instalare pentru funcția LIFT TIG / Upute za instalaciju funkcije LIFT TIG / A LIFT TIG funkció telepítési utasításai

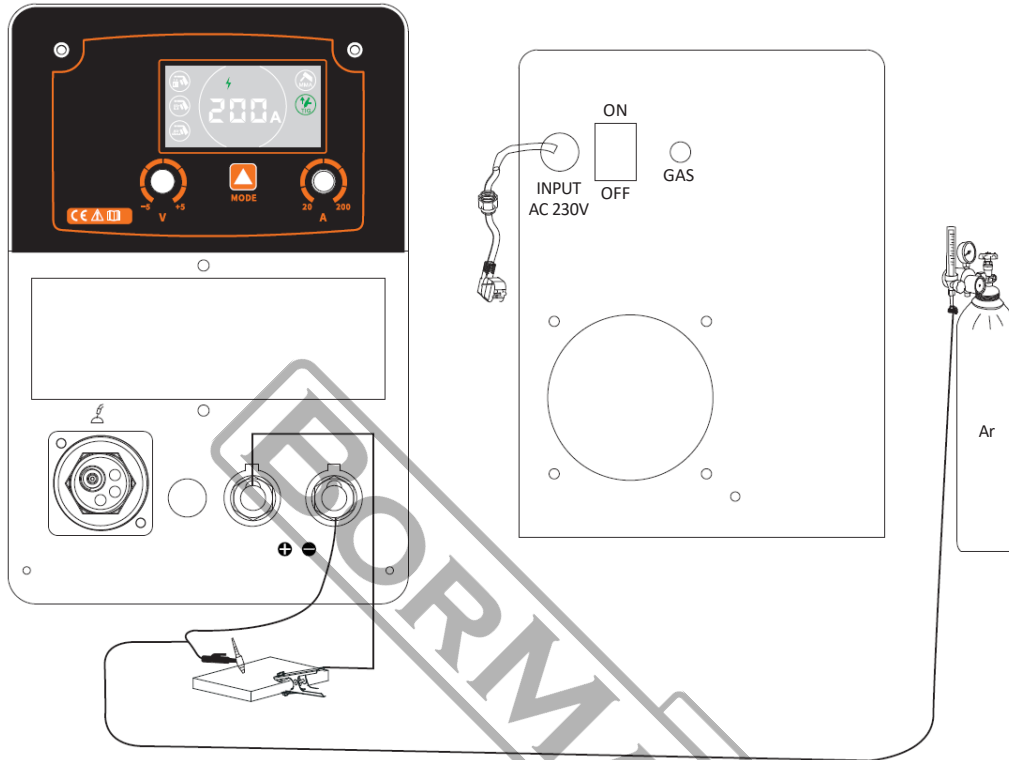

Installation instructions for MMA function / Οδηγίες εγκατάστασης για λειτουργία MMA / Istruzioni per l'installazione della funzione MMA / Инструкции за инсталиране на функцията MMA / Instrucțiuni de instalare pentru funcția MMA / Upute za instalaciju funkcije MMA / MMA funkció telepítési utasítások

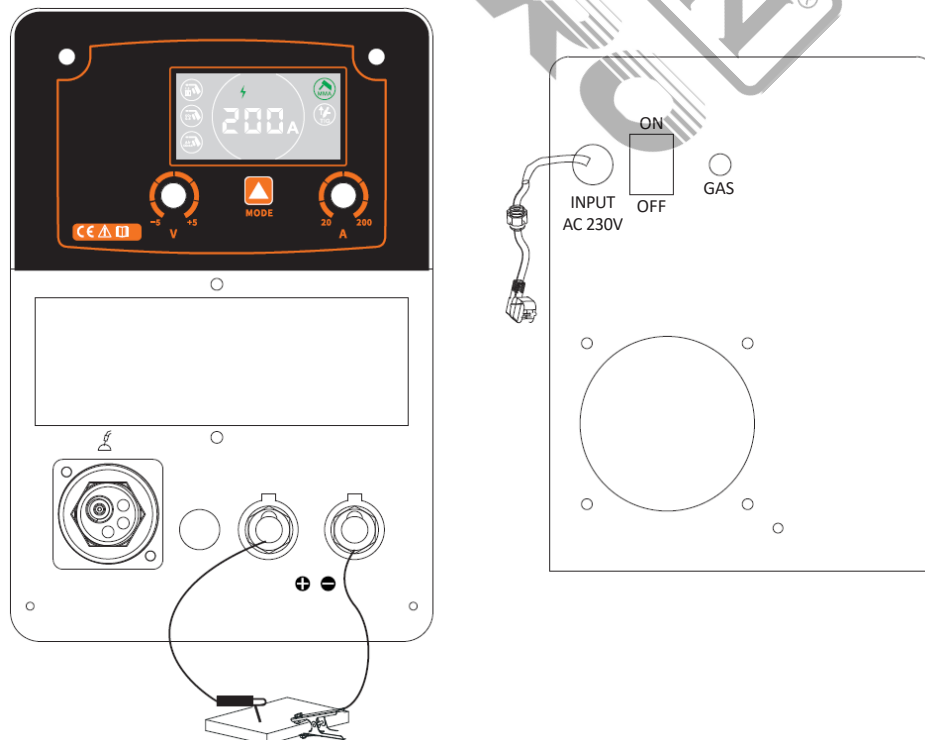

ΕΓΓΥΗΣΗ

EL

Τα ηλεκτρικά εργαλεία έχουν κατασκευαστεί με αυστηρά πρότυπα που έχει θέσει η εταιρεία και συνάδουν με τα ευρωπαϊκά πρότυπα ποιότητας. Για τα ηλεκτρικά εργαλεία της εταιρείας μας παρέχεται περίοδος εγγύησης 24 μηνών για ερασιτεχνική χρήση και 12 μηνών για επαγγελματική χρήση. Η ισχύς της εγγύησης ξεκινά από την ημερομηνία αγοράς του προϊόντος. Αποδεικτικό του δικαιώματος της εγγύησης αποτελεί το παραστατικό αγοράς του εργαλείου (απόδειξη λιανικής ή τιμολόγιο). Σε καμιά περίπτωση η εταιρεία δεν καλύπτει τη σχετική δαπάνη ανταλλακτικών και εργασιών εάν και εφόσον δε συνοδεύεται από αντίγραφο του παραστατικού αγοράς. Σε περίπτωση που η επισκευή πρέπει να γίνει στο service μας η δαπάνη μεταφοράς (από και προς) βαρύνει εξ' ολοκλήρου τον αποστολέα. Τα εργαλεία αποστέλλονται για την επισκευή τους στην εταιρεία ή σε εξουσιοδοτημένο συνεργείο με τον ενδεδειγμένο τρόπο και μέσο μεταφοράς.

ΕΞΑΙΡΕΣΕΙΣ ΚΑΙ ΠΕΡΙΟΡΙΣΜΟΙ ΤΗΣ ΕΓΓΥΗΣΗΣ:

- 1) Ανταλλακτικά που φθείρονται φυσιολογικά από τη χρήση τους (καρβουνάκια, καλώδιο, διακόπτες, τσοκ κ.λ.π).
- 2) Εργαλεία που έχουν υποστεί ζημίες από τη μη συμμόρφωση με τις οδηγίες του κατασκευαστή.
- 3) Εργαλεία με ελλιπή συντήρηση.
- 4) Χρήση μη ενδεδειγμένων λιπαντικών ή εξαρτημάτων.
- 5) Εργαλεία που έχουν δοθεί χωρίς επιβάρυνση.
- 6) Βλάβη που οφείλεται σε ηλεκτρική σύνδεση σε τάση διαφορετική από την αναγραφόμενη στην πινακίδα συσκευής.
- 7) Σύνδεση σε μη γειωμένο ρευματοδότη.
- 8) Μεταβολή της τάσης του ρεύματος.
- 9) Βλάβη που προκύπτει από τη χρήση αλμυρού νερού (π.χ πλυστικά, αντλίες).
- 10) Βλάβη ή κακή λειτουργία που έχει προκύψει από πλημμελή καθαρισμό του εργαλείου.
- 11) Επαφή του εργαλείου με χημικά, ή βλάβη από υγρασία, διάβρωση.
- 12) Εργαλεία που έχουν υποστεί τροποποιήσεις – αλλαγές ή έχουν ανοιχτεί από μη εξουσιοδοτημένο συνεργείο.
- 13) Σπασμένα μέρη/εξαρτήματα εξαιτίας του ορθής χρήσης.
- 14) Εργαλεία που χρησιμοποιούνται για ενοίκιαση.

Η εγγύηση καλύπτει αποκλειστικά τη δωρεάν αντικατάσταση του εξαρτήματος που έχει κατασκευαστικό ελάττωμα ή αστοχία υλικού. Σε περίπτωση έλλειψης ανταλλακτικού η εταιρεία διατηρεί το δικαίωμα αντικατάστασης του εργαλείου με άλλο αντίστοιχο μοντέλο. Μετά τη διεκπεραίωση εγγύησης δεν επιμνηνύεται ούτε ανανεώνεται ο χρόνος εγγύησης του εργαλείου. Αντικατάσταση ανταλλακτικού με χρέωση επισκευής, καλύπτεται από 1 χρόνο εγγύησης καλής λειτουργίας, με προϋπόθεση την τήρηση των όρων εγγύησης. Τα ανταλλακτικά ή τα εργαλεία τα οποία αντικαθίστανται παραμένουν στην κατοχή της εταιρείας μας. Άλλες απαιτήσεις, εκτός από αυτές που αναφέρονται σε αυτό το έντυπο εγγύησης επισκευής ή βλαβών ηλεκτρικών εργαλείων, δεν ισχύουν. Για την εγγύηση αυτή ισχύει το ελληνικό δίκαιο.

WARRANTY

EN

The power tools have been manufactured according to strict standards, set by our company, which are aligned with the respective European quality standards. The power tools of our company are provided with a warranty period of 24 months for non-professional use and 12 months for professional use. The warranty is valid from the date of purchase of the product. Proof of the warranty right is the purchase document of the tool (retail receipt or invoice). Under no circumstances shall the company cover the relevant cost of spare parts and respective required working hours unless a copy of the purchase document is presented. In case the repair has to be done by our service department the cost of transportation (to and from) is entirely borne by the sender (client). The tools must be sent for repair to the company or to an authorized workshop in the appropriate way and means of transport.

WARRANTY EXEMPTIONS AND RESTRICTIONS:

- 1) Spare parts that wear out naturally as a consequence of being used (brushes, cables, switches, chucks etc.).
- 2) Tools damaged as a result of non-compliance with the instructions of the manufacturer.
- 3) Tools poorly maintained.
- 4) Use of improper lubricants or accessories.
- 5) Tools given to third entities free of charge.
- 6) Damage due to an electrical connection at a voltage other than that indicated on the appliance plate.
- 7) Connection to a non-earthed power supply.
- 8) Change in current voltage.
- 9) Damage resulting from the use of salty water (e.g., washing machines, pumps).
- 10) Damage or malfunction resulting from improper cleaning procedure of the tool.
- 11) Contact of the tool with chemicals, or damage as a result of moisture or corrosion.
- 12) Tools that have been modified or opened by unauthorized personnel.
- 13) Broken parts/components as a result of inappropriate use.
- 14) Tools used for rent.

The warranty covers only the free of charge replacement of the component that presents a manufacturing defect or material failure. In case of lack of a specific spare part the company reserves the right to replace the tool with another corresponding model. After all warranty procedures have been concluded, the warranty period of the tool shall not be extended or renewed. Replacement of a spare part with repair charge is covered by a 1 year warranty of good operation, subject to compliance with the warranty terms. The spare parts or tools that are replaced remain in the possession of our company. Requirements, other than those mentioned in this warranty form, regarding power tools repair or damage thereof, do not apply. Greek law and relative regulations apply to this warranty.

GARANTIE

FR

Les outils électriques sont fabriqués selon des normes strictes, établies par notre société et se sont alignées sur les normes de qualité européennes respectives. Les outils électriques de notre société sont bénéficiés d'une garantie de 24 mois pour une utilisation non professionnelle et de 12 mois pour une utilisation professionnelle. La garantie est valable à partir de la date d'achat du produit. La preuve du droit à la garantie est le document d'achat de l'outil (ticket de caisse ou facture). En aucun cas, l'entreprise ne couvrira le coût des pièces de rechange et des heures de travail nécessaires si une copie du document d'achat n'est pas présentée. Si la réparation doit être effectuée par notre service après-vente, les frais de transport (aller- retour) sont entièrement à la charge de l'expéditeur (client). Les outils doivent être envoyés pour réparation à l'entreprise ou à un atelier agréé de la manière et avec le moyen de transport approprié.

EXEMPTIONS ET RESTRICTIONS DE GARANTIE:

- 1) Les pièces de rechange qui s'usent naturellement suite à leur utilisation (balaise, câbles, interrupteurs, mandrins etc.).
- 2) Les outils endommagés à la suite du non-respect des instructions du fabricant.
- 3) Outils mal entretenus.
- 4) Utilisation de lubrifiants ou d'accessoires inappropriés.
- 5) Outils donnés à des tiers à titre gratuit.
- 6) Dommages dus à un mauvais branchement électrique ou à une tension différente de celle indiquée sur la plaque de l'appareil.
- 7) Connexion à une alimentation électrique non reliée à la terre.
- 8) Fluctuation de la tension inacceptable.
- 9) Dommages résultant de l'utilisation d'eau salée (par exemple, machines à laver, pompes).
- 10) Dommages ou dysfonctionnement résultant d'une procédure de nettoyage inadéquate de l'appareil.
- 11) Contact de l'outil avec des produits chimiques, ou dommages résultant de l'humidité ou de la corrosion.
- 12) Les outils qui ont été modifiés ou ouverts par du personnel non autorisé.
- 13) Pièces/composants cassés à la suite d'une utilisation inappropriée.
- 14) Les outils utilisés à location.

La garantie couvre uniquement le remplacement gratuit du composant qui présente un défaut de fabrication ou une défaillance matérielle. En cas d'absence d'une pièce de rechange spécifique, l'entreprise se réserve le droit de remplacer l'outil par un autre modèle correspondant. Après la conclusion de toutes les procédures de garantie, la période de garantie de l'outil ne sera pas prolongée ou renouvelée. Le remplacement d'une pièce de rechange, ainsi que les frais de réparation, sont couverts par une garantie de bon fonctionnement d'un an, sous réserve du respect des conditions de garantie. Les pièces de rechange ou les outils remplacés restent en possession de notre société. Les exigences, autres que celles mentionnées dans ce formulaire de garantie, concernant la réparation des outils électriques ou leur endommagement, ne sont pas applicables. La loi grecque et ses règlements s'appliquent à cette garantie.

GARANZIA

IT

Gli elettrotrattamenti sono stati fabbricati secondo gli standard rigorosi, stabiliti dalla nostra azienda, che sono allineati con i rispettivi standard di qualità europei. Gli elettrotrattamenti della nostra azienda sono forniti con un periodo di garanzia di 24 mesi per uso non professionale e di 12 mesi per uso professionale. La garanzia è valida dalla data di acquisto del prodotto. La prova del diritto di garanzia è il documento di acquisto dell'utensile (scontrino o fattura). In nessun caso l'azienda coprirà il relativo costo dei pezzi di ricambio e delle rispettive ore di lavoro necessarie se non viene presentata una copia del documento di acquisto. Nel caso in cui la riparazione debba essere effettuata dal nostro servizio di assistenza, il costo del trasporto (da e per) è interamente a carico del mittente (cliente). Gli utensili devono essere inviati per la riparazione all'azienda o ad un'officina autorizzata nel modo e nel mezzo di trasporto appropriato.

ECCEZIONI E LIMITAZIONI ALLA GARANZIA:

- 1) Pezzi di ricambio che si deteriorano naturalmente con l'uso (pezzi di consumo).
- 2) Utensili danneggiati dal mancato rispetto delle istruzioni del produttore.
- 3) Strumenti con manutenzione insufficiente.
- 4) Uso di lubrificanti o parti inappropriate.
- 5) Strumenti dati gratuitamente.
- 6) Guasto dovuto a un collegamento dell'aria compressa a una pressione diversa da quella indicata sulla targhetta dei dati tecnici.
- 7) Danni derivanti dall'uso di aria compressa impura e non filtrata.
- 8) Danni o malfunzionamenti derivanti da una pulizia inadeguata dell'utensile.
- 9) Contatto dell'utensile con prodotti chimici, o danni da umidità, corrosione.
- 10) Strumenti che hanno subito modifiche - cambiamenti o sono stati aperti da un'officina non autorizzata.
- 11) Strumenti utilizzati per il noleggio.
- 12) Strumenti che sono stati modificati o aperti da personale non autorizzato.
- 13) Rottura di parti/componenti a causa di un uso improprio.
- 14) Strumenti utilizzati per il noleggio.

La garanzia copre solo la sostituzione gratuita del componente che presenta un difetto di fabbricazione o di materiale. In caso di mancanza di un pezzo di ricambio specifico, l'azienda si riserva il diritto di sostituire l'utensile con un altro modello corrispondente. Una volta concluse tutte le procedure di garanzia, il periodo di garanzia dell'utensile non potrà essere esteso o rinnovato. La sostituzione di un pezzo di ricambio, insieme al costo della riparazione, è coperta da una garanzia di buon funzionamento di 1 anno, a condizione che vengano rispettati i termini della garanzia. I pezzi di ricambio o gli utensili che vengono sostituiti rimangono in possesso della nostra azienda. I requisiti, diversi da quelli menzionati in questo modulo di garanzia, riguardanti la riparazione di utensili elettrici o il loro danneggiamento, non si applicano. La legge greca e i relativi regolamenti si applicano a questa garanzia.

GARANCIA

AL

Mjetet e energjisë janë prodhuar sipas standardeve strikte, të vendosura nga kompania jonë, të cilat janë në përputhje me standardet respektive evropiane të cilësisë. Mjetet e energjisë të kompanisë sonë janë siguruar me një periudhë garancie prej 24 muaj për përdorim jo profesional dhe 12 muaj për përdorim profesional. Garancia është e vlefshme nga data e blerjes së produktit. Prova e së drejtës së garancisë është dokumenti i blerjes së mjetit (faturë ose faturë me pakicë). Në asnjë rrethanë ndërmarrja nuk mbulon koston përkatëse të pjesëve të këmbimit dhe orarin përkatës të kërkuar të punës, përveç kur është paraqitur një kopje e dokumentit të blerjes. Në rast se riparimi duhet të bëhet nga departamenti ynë i shërbimit kostoja e transportit (për dhe nga) është tërësisht e mbajtur nga dërguesi (klienti). Mjetet duhet të dërgohen për riparim në ndërmarrje ose në një punishtë të autorizuar në mënyrën dhe mjetet e duhura të transportit.

PËRJASHTIMET DHE KUFIZIMET E GARANCISË:

- 1) Pjesët rezervë që përdoren në mënyrë natyrale si pasojë e përdorur (furçat, kabllo, ndërruesit, mbyjtjet etj.).
- 2) Veglat e dëmtuara si rezultat i mosrespektimit të udhëzimeve të prodhuesit.
- 3) Mjetet e mbajtura keq.
- 4) Përdorimi i lubrifikantëve ose aksesorëve të papërshtatshëm.
- 5) Mjetet që u jepen enteve të treta pa pagesë.
- 6) Dëmtimi për shkak të një lidhje elektrike në një tension tjetër nga ai i treguar në plakën e pajisjes.
- 7) Lidhja me furnizimin me energji jo tokësore.
- 8) Ndryshimi i tensionit aktual.
- 9) Dëmtimi që vijnë si pasojë e përdorimit të ujit të kripur (p.sh., lavatrice, pompa).
- 10) Dëmtimi ose mosfunksionimi që rezultojn nga procedura e papërshtatshme e pastrimit të mjetit.
- 11) Kontakti i mjetit me kimikate, ose dëmtimi si pasojë e lagështisë ose korrozionit.
- 12) Mjete që janë modifikuar ose hapur nga personel i paautorizuar.
- 13) Pjesë/përbërës të thyer si rezultat i përdorimit të papërshtatshëm.
- 14) Veglat e përdorura për qira.

Garancia mbulon vetëm zëvendësimin pa pagesë të komponentit që paraqet një defekt prodhues ose dështim material. Në rast të mungesës së një pjese rezervë specifike kompania rezervon të drejtën për të zëvendësuar mjetin me një model tjetër përkatës. Pasi të jenë përfunduar të gjitha procedurat e garancisë, periudha e garancisë së mjetit nuk do të zgjatet ose të rinovohet. Zëvendësimi i një pjese rezervë, së bashku me ngarkesën e riparimit, mbulohet nga një garanci veprimi e mirë 1 vit, subjekt i përputhjes me kushtet e garancisë. Pjesët e këmbimit ose mjetet që zëvendësohen mbeten në zotërim të kompanisë sonë. Kërkesat, përveç atyre të përmendura në këtë formë garancie, në lidhje me riparimin ose dëmtimin e mjeteve të energjisë elektrike, nuk zbatohen. Ligji grek dhe rregullat relative zbatohen për këtë garancia.

GARANCIA

SLO

Električna orodja so bila izdelana v skladu s strogiimi standardi našega podjetja, ki so usklajeni z ustreznimi evropskimi standardi kakovosti. Za električna orodja našega podjetja velja 24-mesečna garancija za neprofesionalno uporabo in 12-mesečna garancija za profesionalno uporabo. Garancija velja od datuma nakupa izdelka. Dokazilo o pravici do garancije je dokument o nakupu orodja (maloprodajni račun ali račun). Podjetje v nobenem primeru ne krije ustreznih stroškov nadomestnih delov in ustreznih zahtevanih delovnih ur, če ni predložena kopija nakupnega dokumenta. Če mora popravilo opraviti naš servisni oddelček, stroške prevoza (do in nazaj) v celoti krije pošiljatelj (stranka). Orodje je treba poslati v popravilo podjetju ali pooblaščenim delavnicam na ustrezen način in z ustreznim prevoznim sredstvom.

GARANCIJSKE IZJEME IN OMEJITVE:

- 1) Rezervni deli, ki se naravno obrabijo zaradi uporabe (ščetke, kabli, stikala, vpenjalne glave itd.).
- 2) Orodja, ki so se poškodovala zaradi neupoštevanja navodil proizvajalca.
- 3) Orodja, ki so slabo vzdrževana.
- 4) Uporaba neustreznih maziv ali pripomočkov.
- 5) Orodja, ki so bila brezplačno dana tretjim osebam.
- 6) Poškodbe zaradi električnega priključka pri napetosti, ki ni navedena na ploščici naprave.
- 7) Priključitev na neozemljeno električno omrežje.
- 8) Sprememba trenutne napetosti.
- 9) Poškodbe zaradi uporabe slane vode (npr. pralni stroji, črpalke).
- 10) Poškodba ali okvara, ki je posledica nepravilnega postopka čiščenja orodja.
- 11) Stik orodja s kemikalijami ali poškodbe zaradi vlage ali korozije.
- 12) Orodje, ki ga je spremenilo ali odprlo nepooblaščen oseba.
- 13) Pokvarjeni deli/komponente zaradi neustrezne uporabe.
- 14) Orodja, ki se uporabljajo za najem.

Garancija zajema le brezplačno zamenjavo sestavnega dela, pri katerem se pokaže proizvodna napaka ali okvara materiala. V primeru pomanjkanja določenega rezervnega dela si podjetje pridržuje pravico, da orodje zamenja z drugim ustreznim modelom. Po zaključku vseh garancijskih postopkov se garancijski rok orodja ne podaljša ali obnovi. Za zamenjavo nadomestnega dela z nadomestilom za popravilo velja enoletna garancija za dobro delovanje, če so izpolnjeni garancijski pogoji. Zamenjani nadomestni deli ali orodje ostanejo v lasti našega podjetja. Zahteve, ki niso navedene v tem garancijskem obrazcu, v zvezi s popravilom električnih orodij ali njihovih poškodb, ne veljajo. Za to garancijo velja grška zakonodaja in sorodni predpisi.

GARANCIJE

SR

Električni alati su proizvedeni prema strogim standardima koje je postavila naša kompanija a koji su usklađeni sa odgovarajućim evropskim standardima kvaliteta. Električni alati naše kompanije imaju garantni rok od 24 meseca za neprofesionalnu upotrebu i 12 meseci za profesionalnu upotrebu. Garancija važi od dana kupovine proizvoda. Dokaz za pravo na garanciju je dokument o kupovini električnog alata (maloprodajni račun ili faktura). Ni pod kojim okolnostima kompanija neće pokriti relevantne troškove rezervnih delova i potrebno odgovarajuće radno vreme ako se ne predoči kopija dokumenta o kupovini. U slučaju da popravku treba da uradi naš servis, troškove transporta (do i od) u potpunosti snosi pošiljalac (klijent). Električni alati za popravku se šalju u firmu gde su kupljeni ili u ovlašćeni servis i to tako da budu prikladno upakovani za transport.

IZUZEĆA I OGRANIČENJA GARANCIJE:

- 1) Rezervni delovi koji se prirodno troše kao posledica korišćenja (četkice, kablovi, prekidači, stezne glave itd).
- 2) Alati oštećeni kao posledica nepoštovanja uputstva proizvođača.
- 3) Alati su loše održavani.
- 4) Upotreba neodgovarajućih maziva ili pribora.
- 5) Alati su dati trećim licima besplatno.
- 6) Oštećenje usled električnog priključka na napon koji nije naznačen na pločici uređaja.
- 7) Povezivanje na neuzemljeno napajanje.
- 8) Promena napona struje.
- 9) Oštećenja nastala upotrebom slane vode (npr. mašine za pranje veša, pumpe).
- 10) Oštećenje ili kvar nastao kao posledica nepravilne procedure čišćenja alata.
- 11) Kontakt alata sa hemikalijama ili oštećenje usled vlage ili korozije.
- 12) Alati koje je modifikovalo ili otvorilo neovlašćeno osoblje.
- 13) Polomljeni delovi/komponente kao rezultat neodgovarajuće upotrebe.
- 14) Alati koji se koriste za iznajmljivanje.

Garancija pokriva samo besplatnu zamenu komponente koja ima fabričku grešku ili materijalne nedostatke. U slučaju nedostatka rezervnog dela, kompanija zadržava pravo zamene električnog alata drugim odgovarajućim modelom. Nakon isteka garantnog roka, garantni rok električnog alata se ne produžava niti obnavlja. Rezervni delovi ili Električni alati koji su zamenjeni ostaju u posedu naše kompanije. Zamena rezervnog dela, zajedno sa naplatom popravke, pokrivena je garancijom za 1 godinu dobrog rada, koja podleže poštovanju uslova garancije. Zahtevi, osim onih navedenih u ovom obrascu garancije, u vezi sa popravkom električnog alata ili njegovim oštećenjem ne važe. Na ovu garanciju se primenjuju grčki zakoni i odgovarajući propisi.

ZÁRUKA

SK

Elektrické náradie bolo vyrobené podľa prísnych noriem stanovených našou spoločnosťou, ktoré sú v súlade s príslušnými európskymi normami kvality. Na elektrické náradie našej spoločnosti poskytujeme záruku 24 mesiacov na neprofesionálne použitie a 12 mesiacov na profesionálne použitie. Záruka platí od dátumu zakúpenia výrobku. Dokladom o nároku na záruku je doklad o kúpe náradia (maloobchodný doklad alebo faktúra). Spoločnosť v žiadnom prípade neuhradí príslušné náklady na náhradné diely a príslušné požadované pracovné hodiny, ak nie je predložená kópia dokladu o kúpe. V prípade, že opravu musí vykonať naše servisné oddelenie, náklady na dopravu (tam a späť) znáša v plnej miere odosielateľ (zákazník). Náradie musí byť zaslané na opravu do spoločnosti alebo do autorizovaného servisu vhodným spôsobom a dopravným prostriedkom.

VÝNIMKY A OBMEDZENIA TÝKAJÚCE SA ZÁRUKY:

- 1) Náhradné diely, ktoré sa prirodzene opotrebojú v dôsledku používania (kefky, káble, spináče, skľučovadlá atď.).
- 2) Náradie poškodené v dôsledku nedodržania pokynov výrobcu.
- 3) Náradie nedostatočne udržiavané.
- 4) Používanie nevhodných mazív alebo príslušenstva.
- 5) Náradie poskytnuté tretím subjektom bezplatne.
- 6) Poškodenie v dôsledku elektrického pripojenia na iné napätie, ako je uvedené na štítku spotrebiča.
- 7) Pripojenie k neuzemnenému zdroju napájania.
- 8) Zmena aktuálneho napätia.
- 9) Poškodenie v dôsledku používania slanej vody (napr. práčky, čerpadlá).
- 10) Poškodenie alebo porucha vyplývajúca z nesprávneho postupu čistenia nástroja.
- 11) Kontakt nástroja s chemikáliami alebo poškodenie v dôsledku vlhkosti alebo korózie.
- 12) Nástroje, ktoré boli upravené alebo otvorené neoprávneným personálom.
- 13) Poškodené diely/komponenty v dôsledku nevhodného používania.
- 14) Náradie používané na prenájom.

Záruka sa vzťahuje len na bezplatnú výmenu súčiastky, ktorá vykazuje výrobnú vadu alebo poruchu materiálu. V prípade nedostatku konkrétneho náhradného dielu si spoločnosť vyhradzuje právo vymeniť náradie za iný zodpovedajúci model. Po ukončení všetkých záručných postupov sa záručná doba náradia nepredlžuje ani neobnovuje. Na výmenu náhradného dielu s poplatkom za opravu sa vzťahuje 1-ročná záruka na dobrú prevádzku pri dodržaní záručných podmienok. Vymenené náhradné diely alebo náradie zostávajú vo vlastníctve našej spoločnosti. Iné požiadavky, ako sú uvedené v tomto záručnom formulári, týkajúce sa opravy elektrického náradia alebo jeho poškodenia, sa neuplatňujú. Na túto záruku sa vzťahujú grécke zákony a príslušné predpisy.

ГАРАНЦИЯ

BG

Електроинструментите са произведени в съответствие със строги стандарти, установени от нашата компания, които са в съответствие със съответните европейски стандарти за качество. Електроинструментите на нашата компания се предоставят с гаранционен срок от 24 месеца за непрофесионална употреба и 12 месеца за професионална употреба. Гаранцията е валидна от датата на закупуване на продукта. Доказателство за правото на гаранция е документът за закупуване на инструмента (касова бележка от магазин или фактура). В никакъв случай компанията не покрива съответните разходи за резервни части и съответните необходими работни часове, ако не бъде представено копие от документа за покупка. В случай че ремонтът трябва да бъде извършен от нашия сервизен отдел, разходите за транспорт (до и от) се поемат изцяло от изпращача (клиента). Инструментите трябва да бъдат изпратени за ремонт в компанията или в оторизиран сервиз по подходящ начин и с подходящо транспортно средство.

ОСВОБОЖДАВАНЕ ОТ ГАРАНЦИЯ И ОГРАНИЧЕНИЯ:

- 1) Резервни части, които се изнасят по естествен начин вследствие на използването им (четки, кабели, ключове, патронници и др.).
- 2) Инструменти, повредени в резултат на неспазване на инструкциите на производителя.
- 3) Инструменти, които са лошо поддържани.
- 4) Използване на неподходящи смазочни материали или принадлежности.
- 5) Инструменти, предоставени безплатно на трети лица.
- 6) Повреди вследствие на електрическа връзка с напрежение, различно от посоченото на табелката на уреда.
- 7) Свързване към незаземено електрозахранване.
- 8) Промяна в напрежението на тока.
- 9) Повреда в резултат на използването на солена вода (напр. перални машини, помпи).
- 10) Повреда или неизправност в резултат на неправилна процедура за почистване на инструмента.
- 11) Контакт на инструмента с химикали или повреда в резултат на влага или корозия.
- 12) Инструменти, които са били модифицирани или отворени от неупълномощен персонал.
- 13) Счупени части/компоненти в резултат на неподходяща употреба.
- 14) Инструменти, използвани под наем.

Гаранцията покрива само безплатната подмяна на компонента, който представлява производствен дефект или повреда на материала. В случай на липса на конкретна резервна част компанията си запазва правото да замени инструмента с друг съответен модел. След приключване на всички гаранционни процедури гаранционният срок на инструмента не се удължава или подновява. Замяната на резервна част с такса за ремонт се покрива от 1-годишна гаранция за добра експлоатация, при спазване на гаранционните условия. Заменените резервни части или инструменти остават във владение на нашата компания. Изисквания, различни от посочените в този гаранционен формуляр, относно ремонта на електроинструменти или повредите по тях, не се прилагат. Гръцкото законодателство и съответните разпоредби се прилагат към тази гаранция.

GARANȚIE

RO

Uneltele electrice au fost fabricate în conformitate cu standarde stricte, stabilite de compania noastră, care sunt aliniate la standardele de calitate europene respective. Uneltele electrice ale companiei noastre sunt prevăzute cu o perioadă de garanție de 24 de luni pentru utilizare neprofesională și 12 luni pentru utilizare profesională. Garanția este valabilă de la data achiziționării produsului. Dovada dreptului de garanție este documentul de achiziție a sculei (bon de casă sau factură). În niciun caz societatea nu va acoperi costurile relevante ale pieselor de schimb și ale orelor de lucru necesare respective dacă nu este prezentată o copie a documentului de achiziție. În cazul în care reparația trebuie efectuată de către departamentul nostru de service, costul transportului (dus-întors) este suportat în întregime de către expeditor (client). Unelte trebuie trimise pentru reparații la companie sau la un atelier autorizat în mod și cu mijloace de transport adecvate.

SCUTIRI ȘI RESTRICȚII DE GARANȚIE:

- 1) Piesele de schimb care se uzează în mod natural ca urmare a utilizării (perii, cablurile, întrerupătoare, mandrine etc.).
- 2) Unelte deteriorate ca urmare a nerespectării instrucțiunilor producătorului.
- 3) Unelte prost întreținute.
- 4) Utilizarea de lubrifianti sau accesorii necorespunzătoare.
- 5) Unelte oferite gratuit unor terțe entități.
- 6) Deteriorări datorate unei conexiuni electrice la o altă tensiune decât cea indicată pe plăcuța aparatului.
- 7) Conectarea la o sursă de alimentare electrică nelegată la pământ.
- 8) Schimbarea tensiunii de curent.
- 9) Deteriorări rezultate din utilizarea apei sărate (de exemplu, mașini de spălat, pompe).
- 10) Deteriorări sau defecțiuni rezultate în urma unei proceduri de curățare necorespunzătoare a aparatului.
- 11) Contactul sculei cu substanțe chimice sau deteriorări ca urmare a umidității sau coroziei.
- 12) Unelte care au fost modificate sau deschise de către personal neautorizat.
- 13) Piese/componente rupte ca urmare a unei utilizări necorespunzătoare.
- 14) Unelte utilizate pentru închiriere.

Garanția acoperă numai înlocuirea gratuită a componentei care prezintă un defect de fabricație sau o defecțiune materială. În cazul lipsei unei piese de schimb specifice, societatea își rezervă dreptul de a înlocui scula cu un alt model corespunzător. După încheierea tuturor procedurilor de garanție, perioada de garanție a sculei nu se prelungește sau se reînnoiește. Înlocuirea unei piese de schimb cu taxă de reparație este acoperită de o garanție de 1 an de bună funcționare, sub rezerva respectării condițiilor de garanție. Piesele de schimb sau sculele înlocuite rămân în posesia societății noastre. Nu se aplică cerințe, altele decât cele menționate în acest formular de garanție, privind repararea sculelor electrice sau deteriorarea acestora. Legea greacă și reglementările aferente se aplică acestei garanții.

ГАРАНЦИЈА

NMK

Електрични алатки се произведени според строги стандарти, поставени од нашата компанија, кои се усогласени со соодветните европски стандарти за квалитет. Електрични алатки на нашата компанија се обезбедени со гаранција од 24 месеци за непрофесионална употреба и 12 месеци за професионална употреба. Гаранцијата важи од датумот на купување на производот. Доказ за гаранциското право е документот за купување на алатката (малопродажна потврда или фактура). Под никакви околности компанијата нема да ги покрие соодветните трошоци за резервни делови и соодветно потребно работно време, освен ако не се претстави копија од документот за купување. Во случај поправката да мора да биде направена од нашиот сервизен оддел трошоците за превоз (до и од) е целосно задолжена од испраќачот (клиентот). Алатките мора да бидат испратени за поправка на компанијата или на овластена работилница на соодветен начин и транспортни средства.

ОСЛОБОДУВАЊА И ОГРАНИЧУВАЊА НА ГАРАНЦИЈАТА:

- 1) Резервни делови кои се носат природно како последица на користење (четки, кабли, прекинувачи, футери итн.).
- 2) Алатки оштетени како резултат на непочитување на инструкциите на производителот.
- 3) Алатките слабо се одржуваат.
- 4) Употреба на неправилно лубриканти или додатоци.
- 5) Алатки дадени на трети ентитети бесплатно.
- 6) Оштетување поради електрично поврзување на напон поинаку од оној што е наведен на плочата на апаратот.
- 7) Поврзување со неземан напон.
- 8) Промена на напонот на струјата.
- 9) Оштетување како резултат на употребата на солена вода (на пример, машини за перење, пумпи).
- 10) Оштетување или нефункционирање како резултат на неправилно чистење на алатката.
- 11) Контакт на алатката со хемикали, или оштетување како резултат на влага или корозија.
- 12) Алатки кои биле модифицирани или отворени од страна на неовластениот персонал.
- 13) Скршени делови/компоненти како резултат на несоодветна употреба.
- 14) Алатки кои се користат за изнајмување.

Гаранцијата покрива само бесплатна замена на компонентата која претставува производствен дефект или материјален неуспех. Во случај на недостаток на одреден резервен дел, компанијата го задржува правото да ја замени алатката со друг соодветен модел. По завршувањето на сите процедури за гаранција, гарантниот период на алатката не се продолжува или обновува. Замената на резервниот дел со наплата за поправка е покриена со 1 година гаранција за добро работење, под услов да се усогласат условите за гаранција. Резервните делови или алатки кои се заменети остануваат во сопственост на нашата компанија. Барањата, освен оние споменати во оваа гаранција, во врска со поправката или оштетувањето на електрични алатки, не важат. Грчкото право и релативните регулативи важат за оваа гаранција.

GARANCIA

HUN

Az elektromos szerszámok gyártása a vállalatunk által meghatározott szigorú szabványok szerint történik, amelyek összhangban vannak a vonatkozó európai minőségi szabványokkal. Cégünk elektromos szerszámaira nem professzionális használat esetén 24 hónap, professzionális használat esetén 12 hónap garanciát vállalunk. A garancia a termék megvásárlásának napjától érvényes. A jótállási jog igazolása a szerszám vásárlását igazoló dokumentum (kiskereskedelmi blokk vagy számla). A vállalat semmilyen körülmények között nem fedezi a pótalkatrészek és a megfelelő szükséges munkaórák vonatkozó költségeit, ha nem mutatják be a vásárlási dokumentum másolatát. Amennyiben a javítást szervizünknek kell elvégeznie, a szállítás (oda- és visszaszállítás) költségei teljes egészében a feladót (ügyfelet) terhelik. A szerszámokat javításra a megfelelő módon és szállítóeszközzel kell elküldeni a vállalatához vagy egy erre felhatalmazott műhelybe.

GARANCIÁLIS MENTESSÉGEK ÉS KORLÁTOZÁSOK:

- 1) A használat következtében természetes módon elhasználódó pótalkatrészek (kefék, kábelek, kapcsolók, tokmányok stb.).
- 2) A gyártó utasításainak be nem tartása következtében sérült szerszámok.
- 3) Rosszul karbantartott szerszámok.
- 4) Nem megfelelő kenőanyagok vagy tartozékok használata.
- 5) Harmadik személyeknek ingyenesen átadott szerszámok.
- 6) A készüléktáblán feltüntetettől eltérő feszültségű elektromos csatlakozásból eredő károk.
- 7) Nem földelt áramforráshoz való csatlakoztatás.
- 8) Az áram feszültségének megváltozása.
- 9) Sós víz használatából eredő károk (pl. mosógépek, szivattyúk).
- 10) A készülék nem megfelelő tisztítási eljárásából eredő károsodás vagy meghibásodás.
- 11) A szerszám vegyi anyagokkal való érintkezése, vagy nedvességből vagy korrózióból eredő károsodás.
- 12) Olyan szerszámok, amelyeket illetéktelen személyek módosítottak vagy nyitottak fel.
- 13) A nem rendeltetésszerű használat következtében eltört alkatrészek/komponensek.
- 14) Bérbeadásra használt szerszámok.

A garancia csak a gyártási hibát vagy anyaghibát mutató alkatrész ingyenes cseréjére terjed ki. Egy adott pótalkatrész hiánya esetén a vállalat fenntartja a jogot, hogy a szerszámot egy másik megfelelő modellre cserélje. Az összes garanciális eljárás lezárását követően a szerszám garanciális ideje nem hosszabbítható meg és nem újítható meg. A javítási díjjal terhelt pótalkatrészek cseréjére 1 év jótállás vonatkozik, a jótállási feltételek betartása mellett. A kicserélt pótalkatrészek vagy szerszámok cégünk tulajdonában maradnak. Az elektromos szerszámok javítására vagy sérülésére vonatkozó, a jelen jótállási nyilatkozatban említetteltől eltérő követelmények nem érvényesek. A jelen jótállásra a görög törvények és a vonatkozó előírások vonatkoznak.

GARANZIJA**MLT**

L-ghodod tal-enerġija ġew manifatturati skont standards stretti, stabbiliti mill-kumpanija tagħna, li huma allinjati mal-istandards ta' kwalità Ewropej rispettivi. L-ghodod tal-enerġija tal-kumpanija tagħna huma pprovduti b'perjodu ta' 'garanzija ta' 24 xahar għal użu mhux professjonali u 12-il xahar għal użu professjonali. Il-garanzija hija valida mid-data tax-xiri tal-prodott. Prova tad-dritt tal-garanzija hija d-dokument tax-xiri tal-ghodda (irċevuta jew fattura bl-innut). Taht l-ebda ċirkostanza l-kumpanija m'għandha tkopri l-ispiża rilevanti tal-ispare parts u s-siġġat tax-xogħol rispettivi meħtieġa sakemm ma tiġix ipprezentata kopja tad-dokument tax-xiri. F'każ li t-tiswija trid issir mid-dipartiment tas-servizz tagħna, l-ispiża tat-trasport (lejn u minn) tiġi kollha kemm hi mill-mittent (klijent). L-ghodda għandha tintbagħat għat-tiswija lill-kumpanija jew lill-hanut tax-xogħol awtorizzat bil-mod u l-mezzi tat-trasport xierqa.

EŻENZIONIJET U RESTRIZZIONIJET TA' GARANZIJA:

- 1) Spare parts li jilbsu b'mod naturali bħala konsegwenza tal-użu (xkupilji, kejbils, swiċċijiet, ċokkijiet eċċ.).
- 2) Ghodod bil-ħsara bħala riżultat ta' nuqqas ta' konformità mal-istruzzjonijiet tal-manifattur.
- 3) Ghodod miżmuma hażin.
- 4) Użu ta' lubrikanti jew aċċessorji mhux xierqa.
- 5) Ghodod mogħtija lil entitajiet terzi mingħajr ħlas.
- 6) Danni dovuti għal konnessjoni elettrika b'vultaġġ differenti minn dak indikat fuq il-pjanċa tal-apparat.
- 7) Konnessjoni ma' provvista ta' enerġija mhux ertjata.
- 8) Bidla fil-vultaġġ kurrenti.
- 9) Ħsara li tirriżulta mill-użu ta' ilma melaħ (eż., magni tal-ħasil tal-hwejjeġ, pompi).
- 10) Ħsara jew ħsara li tirriżulta minn proċedura ta' tindif mhux xierqa tal-ghodda.
- 11) Kuntatt ta' l-ghodda ma' kimiċi, jew ħsara bħala riżultat ta' umdiċa jew korrużjoni.
- 12) Ghodod li ġew modifikati jew miftuħa minn personal mhux awtorizzat.
- 13) Partijiet/komponenti miksura bħala riżultat ta' użu mhux xierqa.
- 14) Ghodod użati għall-kera.

Il-garanzija tkopri biss is-sostituzzjoni mingħajr ħlas tal-komponent li jipprezenta difett fil-manifattura jew ħsara materjali. F'każ ta' nuqqas ta' spare part speċifika, il-kumpanija tirriżerva d-dritt li tissostitwixxi l-ghodda b'modell korrispondenti ieħor. Wara li jkun għew konkluzi l-proċeduri kollha ta' garanzija, il-perjodu ta' garanzija tal-ghodda ma għandux jiġi estjż jew imgedded. Is-sostituzzjoni ta' spare part bil-ħlas tat-tiswija hija koperta minn garanzija ta' sena ta' operazzjoni tajba, soġġett għall-konformità mat-termini tal-garanzija. L-ispare parts jew għodod li jiġu sostitwiti jibqgħu fil-pussess tal-kumpanija tagħna. Rekwiżiti, minbarra dawk imsemmija f'din il-formola ta' garanzija, rigward it-tiswija ta' għodod tal-enerġija jew ħsara tagħhom, ma japplikawx. Il-liġi Griega u r-regolamenti relattivi japplikaw għal din il-garanzija.

GARANTÍA**ES**

Las herramientas eléctricas han sido fabricadas de acuerdo con estrictas normas, establecidas por nuestra empresa, que están alineadas con las respectivas normas de calidad europeas. Las herramientas eléctricas de nuestra empresa tienen un período de garantía de 24 meses para uso no profesional y de 12 meses para uso profesional. La garantía es válida a partir de la fecha de compra del producto. La prueba del derecho de garantía es el documento de compra de la herramienta (ticket de compra o factura). La empresa no se hará cargo en ningún caso del coste de las piezas de recambio y de las respectivas horas de trabajo necesarias si no se presenta una copia del documento de compra. En caso de que la reparación tenga que ser realizada por nuestro departamento de servicio, el coste del transporte (ida y vuelta) correrá íntegramente a cargo del remitente (cliente). Las herramientas deberán ser enviadas para su reparación a la empresa o a un taller autorizado en la forma y medio de transporte adecuados.

EXENCIONES Y RESTRICCIONES DE LA GARANTÍA:

- 1) Piezas de recambio que se desgasten de forma natural como consecuencia de su uso (escobillas, cables, interruptores, mandriles, etc.).
- 2) Herramientas dañadas como consecuencia del incumplimiento de las instrucciones del fabricante.
- 3) Herramientas mal mantenidas.
- 4) Utilización de lubricantes o accesorios inadecuados.
- 5) Herramientas cedidas gratuitamente a terceros.
- 6) Daños debidos a una conexión eléctrica a una tensión distinta de la indicada en la placa del aparato.
- 7) Conexión a una fuente de alimentación no puesta a tierra.
- 8) Cambio de la tensión de corriente.
- 9) Daños debidos al uso de agua salada (por ejemplo, lavadoras, bombas).
- 10) Daños o mal funcionamiento resultantes de un procedimiento de limpieza inadecuado de la herramienta.
- 11) Contacto de la herramienta con productos químicos, o daños como consecuencia de la humedad o la corrosión.
- 12) Herramientas que hayan sido modificadas o abiertas por personal no autorizado.
- 13) Piezas/componentes rotos como consecuencia de un uso inadecuado.
- 14) Herramientas utilizadas en alquiler.

La garantía cubre únicamente la sustitución gratuita del componente que presente un defecto de fabricación o fallo de material. En caso de falta de un repuesto específico, la empresa se reserva el derecho de sustituir la herramienta por otro modelo correspondiente. Una vez concluidos todos los procedimientos de garantía, el periodo de garantía de la herramienta no se ampliará ni renovará. La sustitución de una pieza de recambio con cargo de reparación está cubierta por una garantía de 1 año de buen funcionamiento, siempre que se cumplan las condiciones de la garantía. Las piezas de recambio o herramientas sustituidas permanecen en posesión de nuestra empresa. No se aplican otros requisitos, distintos de los mencionados en este formulario de garantía, en relación con la reparación de herramientas eléctricas o sus daños. La ley griega y las normativas relativas se aplican a esta garantía.

GARANCIJE**HR**

Električni alati proizvedeni su prema strogim standardima, koje je postavila naša tvrtka i usklađeni su s odgovarajućim europskim standardima kvalitete. Električni alati naše tvrtke dolaze s jamstvom od 24 mjeseca za neprofesionalnu uporabu i 12 mjeseci za profesionalnu uporabu. Jamstvo vrijedi od dana kupnje proizvoda. Dokaz o jamstvenom pravu je dokument o nabavi alata (potvrda o prodaji ili faktura). Tvrtka ni pod kojim uvjetima neće pokriti troškove rezervnih dijelova i potrebnih radnih sati ako kopija dokumenta o nabavi nije predočena. Ako popravak treba obaviti naša postprodajna služba, troškovi prijevoza (povratno putovanje) u potpunosti su odgovornost pošiljatelja (kupca). Alati se moraju poslati na popravak tvrtki ili ovlaštenoj radionici na odgovarajući način i odgovarajućim prijevoznim sredstvima.

IZUZEĆA I OGRANIČENJA JAMSTVA:

- 1) Rezervni dijelovi koji se prirodno istroše nakon uporabe (metla, kabeli, prekidači, stezne glave itd.).
- 2) Alati oštećeni kao rezultat nepoštivanja uputa proizvođača.
- 3) Loše održavani alati.
- 4) Upotreba nepravilnih maziva ili pribora.
- 5) Alati koji se besplatno daju trećim stranama.
- 6) Oštećenja zbog nepravilnog električnog priključka ili napona različitog od onog navedenog na pločici uređaja.
- 7) Priključak na nezemaljsko napajanje.
- 8) Neprihvatljiva fluktuacija napona.
- 9) Oštećenja nastala uporabom slane vode (npr. perilice rublja, pumpe).
- 10) Oštećenja ili kvarovi koji su posljedica nepravilnog postupka čišćenja uređaja.
- 11) Kontakt alata s kemikalijama ili oštećenja nastala vlagom ili korozijom.
- 12) Alati koje je modificiralo ili otvorilo neovlašteno osoblje.
- 13) Slomljeni dijelovi/komponente kao rezultat neprikladne uporabe.
- 14) Alati koji se koriste za iznajmljivanje.

Jamstvo pokriva samo besplatnu zamjenu komponente koja ima proizvodni nedostatak ili kvar hardvera. U slučaju da nedostaje određeni rezervni dio, tvrtka zadržava pravo zamijeniti alat drugim odgovarajućim modelom. Nakon završetka svih jamstvenih postupaka, jamstveni rok alata neće se produžiti ili obnoviti. Zamjena rezervnog dijela, kao i troškovi popravka, pokriveni su jednogodišnjim jamstvom na dobro funkcioniranje, uz poštivanje jamstvenih uvjeta. Rezervni dijelovi ili zamijenjeni alati ostaju u posjedu naše tvrtke. Zahtjevi, osim onih navedenih u ovom jamstvenom obrascu, koji se odnose na popravak električnih alata ili njihovo oštećenje, ne primjenjuju se. Grčko pravo i njegovi propisi primjenjuju se na ovo jamstvo.

GWARANCJA**PL**

Elektronarzędzia zostały wyprodukowane zgodnie z rygorystycznymi normami ustalonymi przez naszą firmę, które są zgodne z odpowiednimi europejskimi normami jakości. Elektronarzędzia naszej firmy są objęte 24-miesięcznym okresem gwarancyjnym dla użytku nieprofesjonalnego i 12-miesięcznym dla użytku profesjonalnego. Gwarancja jest ważna od daty zakupu produktu. Dowodem prawa do gwarancji jest dokument zakupu narzędzia (paragon lub faktura). W żadnym wypadku firma nie pokryje odpowiednich kosztów części zamiennych i wymaganych godzin pracy, jeśli nie zostanie przedstawiona kopia dokumentu zakupu. W przypadku, gdy naprawa musi zostać wykonana przez nasz dział serwisowy, koszt transportu (do i z) jest w całości ponoszony przez nadawcę (klienta). Narzędzia muszą zostać wysłane do naprawy do firmy lub autoryzowanego warsztatu w odpowiedni sposób i środkami transportu.

WYŁĄCZENIA I OGRANIČENIA GWARANCJI:

- 1) Części zamienne, które zużywają się w sposób naturalny w wyniku użytkowania (szczotki, kable, przelączniki, uchwyty itp.).
- 2) Narzędzia uszkodzone w wyniku nieprzestrzegania instrukcji producenta.
- 3) Narzędzia źle konserwowane.
- 4) Używanie niewłaściwych smarów lub akcesoriów.
- 5) Narzędzia przekazane nieodpłatnie osobom trzecim.
- 6) Uszkodzenia spowodowane podłączeniem elektrycznym o napięciu innym niż wskazane na tabliczce znamionowej urządzenia.
- 7) Podłączenie do niezziemionego źródła zasilania.
- 8) Zmiana napięcia prądu.
- 9) Uszkodzenia wynikające z używania słonej wody (np. pralki, pompy).
- 10) Uszkodzenia lub nieprawidłowe działanie wynikające z niewłaściwego czyszczenia urządzenia.
- 11) Kontakt narzędzia z chemikaliami lub uszkodzenie w wyniku wilgoci lub korozji.
- 12) Narzędzia, które zostały zmodyfikowane lub otwarte przez nieupoważniony personel.
- 13) Uszkodzone części/elementy w wyniku niewłaściwego użytkowania.
- 14) Narzędzia używane do wynajmu.

Gwarancja obejmuje wyłącznie bezpłatną wymianę komponentu, który wykazuje wadę produkcyjną lub awarię materiałową. W przypadku braku określonej części zamiennej firma zastrzega sobie prawo do wymiany narzędzia na inny odpowiedni model. Po zakończeniu wszystkich procedur gwarancyjnych okres gwarancji na narzędzie nie zostanie przedłużony ani odnowiony. Wymiana części zamiennej za opłatą za naprawę jest objęta roczną gwarancją dobrego działania, pod warunkiem przestrzegania warunków gwarancji. Wymienione części zamienne lub narzędzia pozostają w posiadaniu naszej firmy. Wymagania inne niż wymienione w niniejszym formularzu gwarancyjnym, dotyczące naprawy lub uszkodzenia elektronarzędzi, nie mają zastosowania. Do niniejszej gwarancji mają zastosowanie przepisy prawa greckiego i przepisy pokrewne.



The instructions manual is also available in digital format on our website
www.nikolaoutools.com. Find it by entering the product code in the Search "Q" field.

Μπορείτε να βρείτε τις οδηγίες χρήσης και σε ηλεκτρονική μορφή μέσω της ιστοσελίδας μας
www.nikolaoutools.com. Αναζητήστε τις με τον κωδικό προϊόντος στο πεδίο Αναζήτηση "Q".