

**BORMANN** *Elite*

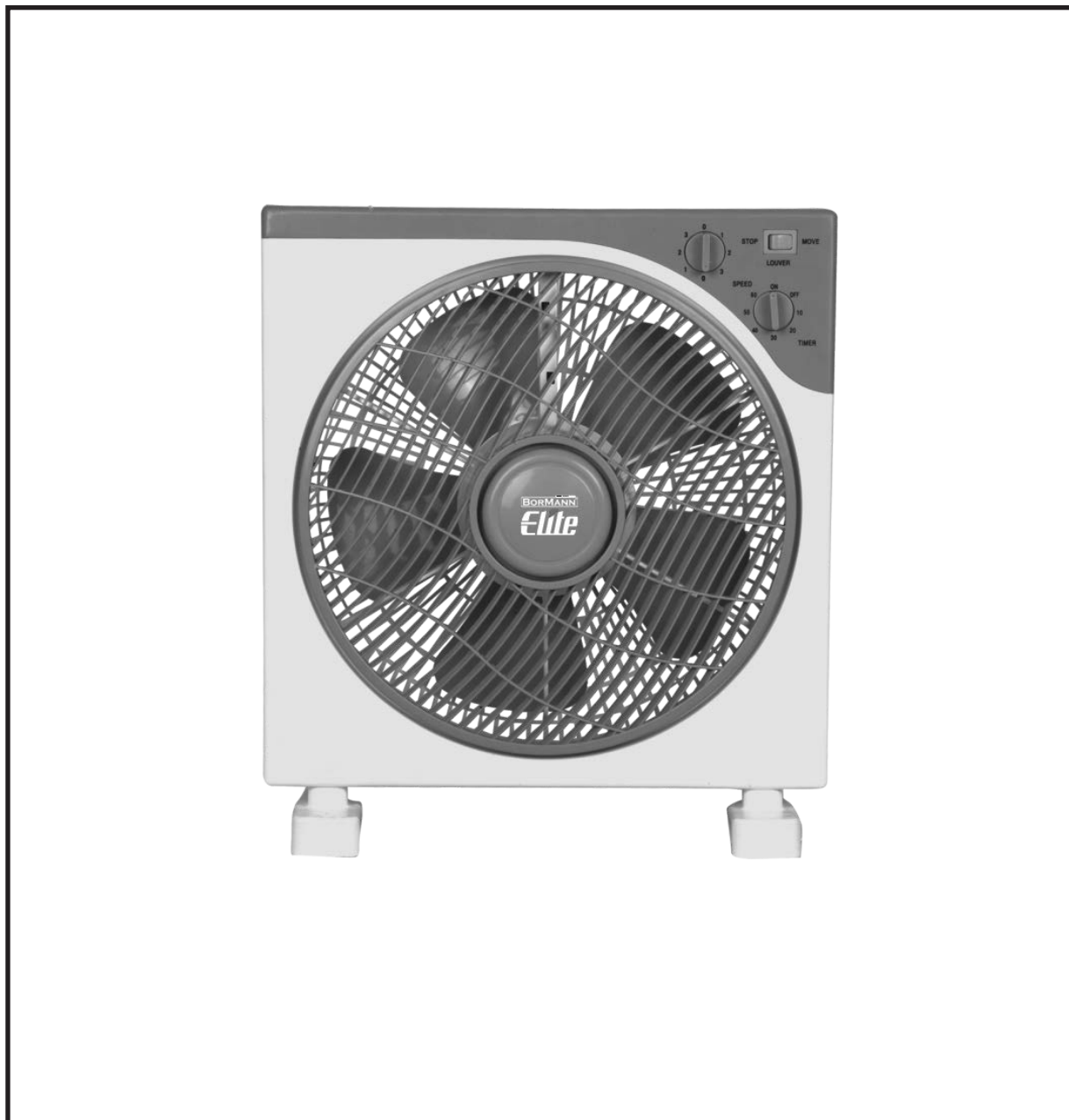

**BFN1025**  
053385

EN IT  
EL BG  
RO HR  
HU



[WWW.NIKOLAOUTOOLS.COM](http://WWW.NIKOLAOUTOOLS.COM)

SCAN ME



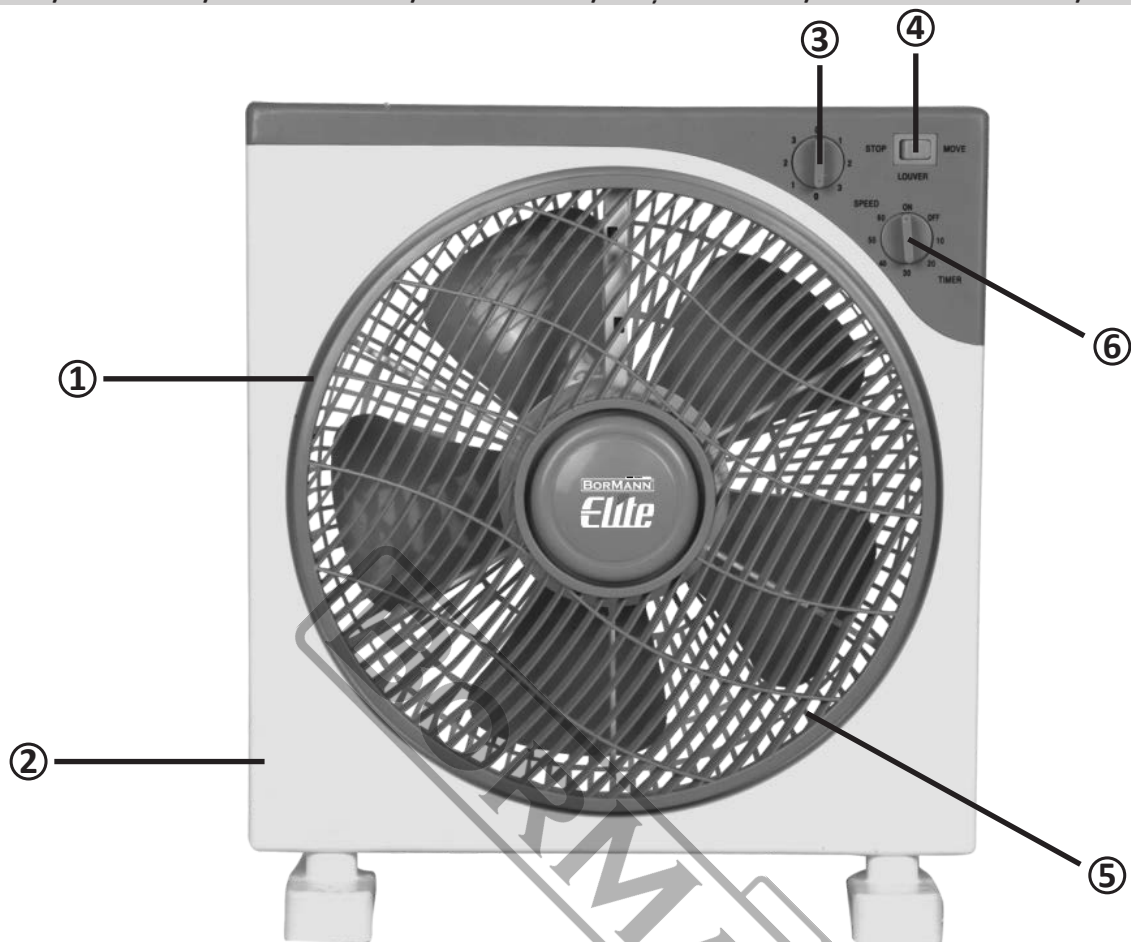

**EN**

1. Louver
2. Front casing
3. Speed control switch
4. Louver switch
5. Louver cap
6. Timer

**IT**

1. Persiana
2. Involucro anteriore
3. Interruttore di controllo della velocità
4. Interruttore di rotazione della persiana
5. Coperchio della persiana
6. Timer

**EL**

1. Περίδες
2. Εμπρόσθιο περίβλημα
3. Επιλογέας ταχύτητας περιστροφής
4. Διακόπτης περιστροφής περιόδων
5. Κάλυμμα
6. Χρονοδιακόπτης

**BG**

1. Жалузи
2. Преден корпус
3. Превключвател за управление на скоростта
4. Превключвател за въртене на жалюзите
5. Капак на жалюзите
6. Таймер

**RO**

1. Jaluzele
2. Carcasa frontală
3. Comutator de control al vitezei
4. Comutator de rotație a jaluzelelor
5. Capac de jaluzele
6. Cronometru

**HR**

1. Rebrenice
2. Prednje kućište
3. Prekidač za kontrolu brzine
4. Lamelni prekidač
5. Lopatica za zračni otvor
6. Tajmer

**HU**

1. Rács
2. Első burkolat
3. Sebességszabályozó kapcsoló
4. Rács kapcsoló
5. Rács fedél
6. Időzítő

**SAFETY INSTRUCTIONS**

- Do not plug the power cord into a socket until the unit has been completely assembled.
- Plug the power cord only into a socket which has compatible voltage.
- During operation, don't put your hands or any other objects inside the guard.
- Do not attempt to force the louver to turn.

**OPERATING INSTRUCTIONS**

**Speed control (Fig. 1)**

- To turn on the fan, simply turn the speed control switch to "1", "2" or "3".
- To turn it off, turn the switch to "0".

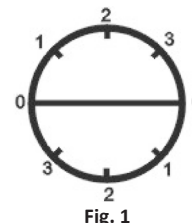

Fig. 1

**Louver control (Fig. 2)**

- Press the louver switch to turn louver movement on or off.



Fig. 2

**60 minute timer (Fig. 3)**

- The fan stops automatically at the set time.
- When switched to the "OFF" position, the fan will not operate.
- When switched to the "ON" position, the fan will run without automatically stopping.

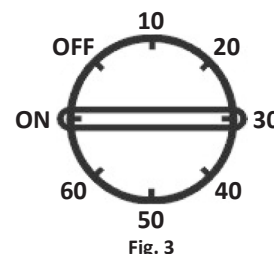

Fig. 3

**CLEANING**

- To clean the louver, first turn the louver cap to the left and remove it. Then remove the louver.

**MAINTENANCE**

- Keep the unit in a cool, dry place.
- Clean the fan with a piece of soft cloth soaked in soap water. Wipe the unit dry before operating it again.
- Do not use gasoline to clean the unit.

**STORAGE**

- If the fan is not going to be used for a long period of time, it is recommended to pack the unit into a vinyl bag and store it in a cool, dry place.

**SPECIFICATIONS**

Model	BFN1025
Voltage / Frequency	220-240 V / 50-60 Hz
Power	40 W
Diameter	30 cm
Cable length	1.8 m
Other features	PP mesh, 5 PP blades, PP/ABS body

\*The manufacturer reserves the right to make minor changes to the product design and technical specifications without prior notice, unless such changes significantly affect the performance and safety of the products. The parts described/illustrated in the manual you have in your hands may also relate to other models in the manufacturer's product line with similar features and may not be included in the product you have just acquired.

\* To ensure the safety and reliability of the product and the validity of the warranty, all repair, inspection, maintenance, or replacement work, including special maintenance and adjustments, must be carried out exclusively by authorized service technicians of the manufacturer.

\* Always use the product with the provided equipment. Operating the product with equipment not provided may cause malfunctions or even serious injury or death. The manufacturer and the importer will not be responsible for injuries and damages resulting from the use of non-compliant equipment.

## ISTRUZIONI DI SICUREZZA

- Non inserire il cavo di alimentazione in una presa di corrente prima che l'unità sia stata completamente assemblata.
- Collegare il cavo di alimentazione solo a una presa di corrente con tensione compatibile.
- Durante il funzionamento, non mettere le mani o altri oggetti all'interno della protezione.
- Non tentare di forzare la rotazione della presa d'aria.

## ISTRUZIONI PER L'USO

### Controllo della velocità (Fig. 1)

- Per accendere il ventilatore, è sufficiente ruotare l'interruttore di controllo della velocità su "1", "2" o "3".
- Per spegnerlo, portare l'interruttore su "0".

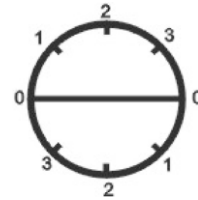

Fig. 1

### Comando delle lamelle (Fig. 2)

- Premere l'interruttore della presa d'aria per attivare o disattivare il movimento della presa d'aria.



Fig. 2

### Timer da 60 minuti (Fig. 3)

- Il ventilatore si ferma automaticamente all'ora impostata.
- Quando si passa alla posizione "OFF", il ventilatore non funziona.
- Quando si passa alla posizione "ON", il ventilatore funziona senza fermarsi automaticamente.

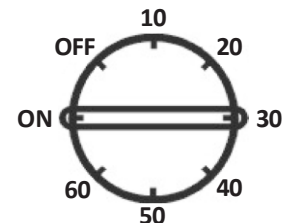

Fig. 3

## PULIZIA

- Per pulire la griglia, ruotare il coperchio della griglia verso sinistra e rimuoverlo. Quindi rimuovere la griglia.

## MANUTENZIONE

- Conservare l'unità in un luogo fresco e asciutto.
- Pulire la ventola con un panno morbido imbevuto di acqua saponata. Asciugare l'unità prima di rimetterla in funzione.
- Non utilizzare benzina per pulire l'unità.

## IMMAGAZZINAMENTO

- Se il ventilatore non viene utilizzato per un lungo periodo di tempo, si consiglia di imballarlo in un sacchetto di vinile e di conservarlo in un luogo fresco e asciutto.

## SPECIFICHE

Modello	BFN1025
Tensione / Frequenza	220-240 V / 50-60 Hz
Potenza	40 W
Diametro	30 cm
Lunghezza del cavo	1.8 m
Altre caratteristiche	Maglia in PP, 5 lame in PP, corpo in PP/ABS

\* Il produttore si riserva il diritto di apportare modifiche minori al design del prodotto e alle specifiche tecniche senza preavviso, a meno che tali modifiche non influenzino significativamente le prestazioni e la sicurezza dei prodotti. Le parti descritte / illustrate nelle pagine del manuale che hai tra le mani potrebbero riguardare anche altri modelli della linea di prodotti del produttore con caratteristiche simili e potrebbero non essere incluse nel prodotto che hai appena acquisito.

\* Per garantire la sicurezza e l'affidabilità del prodotto e la validità della garanzia, tutti i lavori di riparazione, ispezione, riparazione o sostituzione, comprese le manutenzioni e le regolazioni speciali, devono essere eseguiti esclusivamente da tecnici del servizio autorizzato del produttore.

\* Utilizza sempre il prodotto con l'attrezzatura fornita. L'operazione del prodotto con attrezzature non fornite può causare malfunzionamenti o addirittura gravi infortuni o morte. Il produttore e l'importatore non saranno responsabili per infortuni e danni derivanti dall'uso di attrezzature non conformi.

## ΟΔΗΓΙΕΣ ΑΣΦΑΛΕΙΑΣ

- Μην συνδέετε το καλώδιο ρεύματος σε πρίζα μέχρι να συναρμολογηθεί πλήρως η μονάδα.
- Συνδέστε το καλώδιο τροφοδοσίας μόνο σε πρίζα που έχει συμβατή τάση.
- Κατά τη διάρκεια της λειτουργίας, μην βάζετε τα χέρια σας ή άλλα αντικείμενα μέσα στη γρίλια.
- Μην πιέζετε τη περσίδα να γυρίσει.

## ΟΔΗΓΙΕΣ ΧΡΗΣΗΣ

### Ρύθμιση ταχύτητας (Σχ. 1)

- Για να ενεργοποιήσετε τον ανεμιστήρα, γυρίστε το διακόπτη ταχύτητας περιστροφής στο "1", "2" ή στο "3".
- Για να τον απενεργοποιήσετε, γυρίστε το διακόπτη στο "0".

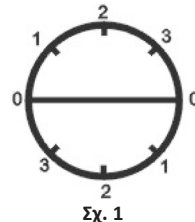

Σχ. 1

### Έλεγχος των περσίδων (Σχ. 2)

- Πατήστε το διακόπτη περιστροφής περσίδων για να ξεκινήσουν να περιστρέφονται ή να σταματήσουν να περιστρέφονται οι περσίδες.



Σχ. 2

### Χρονοδιακόπτης 60 λεπτών (Σχ. 3)

- Ο ανεμιστήρας σταματάει αυτόματα στον καθορισμένο χρόνο.
- Όταν ο χρονοδιακόπτης βρίσκεται στη θέση "OFF", ο ανεμιστήρας δεν θα λειτουργεί.
- Όταν ο χρονοδιακόπτης βρίσκεται στη θέση "ON", ο ανεμιστήρας θα λειτουργεί χωρίς αυτόματη διακοπή.

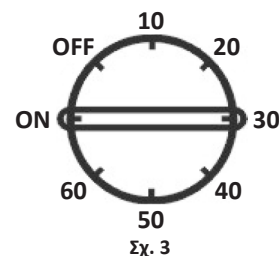

Σχ. 3

## ΚΑΘΑΡΙΣΜΟΣ

- Για να καθαρίσετε τη περσίδα, γυρίστε πρώτα το κάλυμμα προς τα αριστερά και αφαιρέστε το. Στη συνέχεια, αφαιρέστε τη περσίδα.

## ΣΥΝΤΗΡΗΣΗ

- Φυλάσσετε τη μονάδα σε δροσερό, ξηρό μέρος.
- Καθαρίστε τον ανεμιστήρα με ένα μαλακό πανί βρεγμένο με σαπουνόνερο. Στεγνώστε τη μονάδα τελείως πριν θέσετε σε λειτουργία τον ανεμιστήρα.
- Μην καθαρίζετε τη μονάδα με βενζίνη.

## ΑΠΟΘΗΚΕΥΣΗ

- Εάν ο ανεμιστήρας δεν πρόκειται να χρησιμοποιηθεί για μεγάλο χρονικό διάστημα, συνιστάται να τοποθετήσετε τη μονάδα σε μια τσάντα βινυλίου και έπειτα να αποθηκεύσετε τη τσάντα σε δροσερό και στεγνό μέρος.

## ΠΡΟΔΙΑΓΡΑΦΕΣ

Μοντέλο	BFN1025
Τάση / Συχνότητα	220-240 V / 50-60 Hz
Ισχύς	40 W
Διάμετρος	30 cm
Μήκος καλωδίου	1,8 m
Άλλα χαρακτηριστικά	Σχάρα PP, 5 πτερύγια PP, σώμα PP/ABS

\* Ο κατασκευαστής διατηρεί το δικαίωμα να κάνει μικρές αλλαγές στο σχεδιασμό του προϊόντος και στις τεχνικές προδιαγραφές χωρίς προηγούμενη ειδοποίηση, εκτός αν αυτές οι αλλαγές επηρεάζουν σημαντικά την απόδοση και την ασφάλεια των προϊόντων. Τα μέρη που περιγράφονται / απεικονίζονται στις σελίδες του εγχειριδίου που κρατάτε στα χέρια σας μπορεί επίσης να αφορούν άλλα μοντέλα της σειράς προϊόντων του κατασκευαστή με παρόμοια χαρακτηριστικά και ενδέχεται να μην περιλαμβάνονται στο προϊόν που μόλις αποκτήσατε.

\* Για να διασφαλιστεί η ασφάλεια και η αξιοπιστία του προϊόντος και η εγκυρότητα της εγγύησης, όλες οι επισκευές, οι επιθεωρήσεις, οι επισκευές ή οι εργασίες αντικατάστασης, συμπεριλαμβανομένης της συντήρησης και των ειδικών ρυθμίσεων, πρέπει να εκτελούνται μόνο από τεχνικούς του εξουσιοδοτημένου τμήματος υπηρεσιών του κατασκευαστή.

\* Χρησιμοποιείτε πάντα το προϊόν με τον παρεχόμενο εξοπλισμό. Η λειτουργία του προϊόντος με μη παρεχόμενο εξοπλισμό μπορεί να προκαλέσει δυσλειτουργίες ή ακόμη και σοβαρούς τραυματισμούς ή θάνατο. Ο κατασκευαστής και ο εισαγωγέας δεν φέρουν ευθύνη για τραυματισμούς και ζημιές που προκύπτουν από τη χρήση μη συμβατού εξοπλισμού.

## ИНСТРУКЦИИ ЗА БЕЗОПАСНОСТ

- Не включвайте захранващия кабел в контакт, докато устройството не бъде напълно сглобено.
- Включете захранващия кабел само в контакт със съвместимо напрежение.
- По време на работа не поставяйте ръцете си или други предмети в предпазителя.
- Не се опитвайте да завъртите жалюзите със сила.

## ИНСТРУКЦИИ ЗА РАБОТА

### Регулиране на скоростта (фиг. 1)

- За да включите вентилатора, просто завъртете превключвателя за регулиране на скоростта в положение "1", "2" или "3".
- За да го изключите, завъртете превключвателя в положение "0".

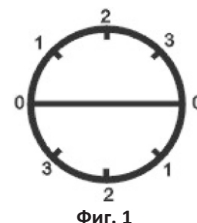

Фиг. 1

### Управление на жалюзите (фиг. 2)

- Натиснете превключвателя на жалюзите, за да включите или изключите движението на жалюзите.



Фиг. 2

### 60-минутен таймер (фиг. 3)

- Вентилаторът спира автоматично в зададеното време.
- Когато се превключи в положение "OFF", вентилаторът няма да работи.
- Когато се превключи в положение "ON", вентилаторът ще работи без автоматично спиране.

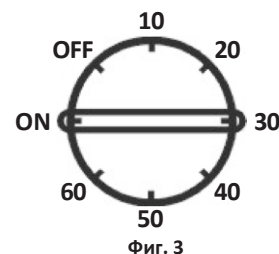

Фиг. 3

## ПОЧИСТВАНЕ

- За да почистите жалюзите, първо завъртете капачката на жалюзите наляво и я свалете. След това свалете жалюзата.

## ПОДДЪРЖАНЕ

- Съхранявайте устройството на хладно и сухо място.
- Почистете вентилатора с парче мека кърпа, напоена със сапунена вода. Избършете устройството до сухо, преди да го използвате отново.
- Не използвайте бензин за почистване на устройството.

## СЪХРАНЕНИЕ

- Ако вентилаторът няма да се използва за дълъг период от време, препоръчваме да опаковате устройството във винилова торба и да го съхранявате на хладно и сухо място.

## СПЕЦИФИКАЦИИ

Модел	BFN1025
Напрежение / честота	220-240 V / 50-60 Hz
Захранване	40 W
Диаметър	30 см
Дължина на кабела	1.8 м
Други функции	PP мрежа, 5 PP остриета, PP/ABS корпус

\* Производителят си запазва правото да прави незначителни промени в дизайна на продукта и техническите спецификации без предварително уведомление, освен ако тези промени не засягат значително производителността и безопасността на продуктите. Частите, описани/илюстрирани на страниците на ръководството, което държите в ръцете си, могат също да се отнасят за други модели от продуктовата линия на производителя с подобни характеристики и може да не са включени в продукта, който току-що сте придобили.

\* За да се осигури безопасността и надеждността на продукта и валидността на гаранцията, всички ремонти, инспекции, поправки или подмени, включително поддръжка и специални настройки, трябва да се извършват само от техници на упълномощената сервизна служба на производителя.

\* Винаги използвайте продукта с предоставеното оборудване. Работата на продукта с непредоставено оборудване може да доведе до неизправности или дори до сериозни наранявания или смърт. Производителят и вносителят не носят отговорност за наранявания и щети, произтичащи от използването на неотговарящо оборудване.

## INSTRUCȚIUNI DE SIGURANȚĂ

- Nu conectați cablul de alimentare la o priză până când unitatea nu este complet asamblată.
- Conectați cablul de alimentare numai la o priză care are o tensiune compatibilă.
- În timpul funcționării, nu vă puneți mâinile sau alte obiecte în interiorul dispozitivului de protecție.
- Nu încercați să forțați clapeta să se rotească.

## INSTRUCȚIUNI DE UTILIZARE

### Controlul vitezei (Fig. 1)

- Pentru a porni ventilatorul, pur și simplu rotiți comutatorul de control al vitezei pe "1", "2" sau "3".
- Pentru a-l dezactiva, rotiți comutatorul la "0".

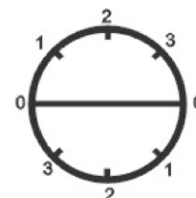

Fig. 1

### Controlul lamelelor (Fig. 2)

- Apăsați comutatorul de lamele pentru a activa sau dezactiva mișcarea lamelelor.



Fig. 2

### Cronometru de 60 de minute (Fig. 3)

- Ventilatorul se oprește automat la ora stabilită.
- Atunci când este comutat în poziția "OFF", ventilatorul nu va funcționa.
- Când este comutat în poziția "ON", ventilatorul va funcționa fără a se opri automat.

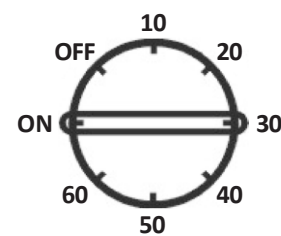

Fig. 3

## CURĂȚARE

- Pentru a curăța grilajul, rotiți mai întâi capacul grilajului spre stânga și scoateți-l. Apoi scoateți lamelele.

## ÎNȚREȚINERE

- Păstrați aparatul într-un loc răcoros și uscat.
- Curățați ventilatorul cu o bucată de cârpă moale înmuiată în apă cu săpun. Ștergeți unitatea înainte de a o pune din nou în funcțiune.
- Nu folosiți benzina pentru a curăța unitatea.

## DEPOZITARE

- Dacă ventilatorul nu va fi folosit pentru o perioadă lungă de timp, se recomandă să împachetați unitatea într-o pungă de vinil și să o depozitați într-un loc răcoros și uscat.

## SPECIFICAȚII

Model	BFN1025
Tensiune / Frecvență	220-240 V / 50-60 Hz
Putere	40 W
Diametru	30 cm
Lungimea cablului	1.8 m
Alte caracteristici	Plasă PP, 5 lamele PP, corp PP/ABS

\* Producătorul își rezervă dreptul de a face modificări minore în designul produsului și specificațiile tehnice fără notificare prealabilă, cu excepția cazului în care aceste modificări afectează semnificativ performanța și siguranța produselor. Părțile descrise/ilustrate pe paginile manualului pe care îl aveți în mâini pot, de asemenea, să se refere la alte modele din linia de produse a producătorului cu caracteristici similare și este posibil să nu fie incluse în produsul pe care tocmai l-ați achiziționat.

\* Pentru a asigura siguranța și fiabilitatea produsului și valabilitatea garanției, toate reparațiile, inspecțiile, corectările sau înlocuirile, inclusiv întreținerea și setările speciale, trebuie efectuate doar de tehnicienii ai serviciului autorizat de reparații al producătorului.

\* Folosiți întotdeauna produsul cu echipamentul furnizat. Funcționarea produsului cu echipament necorespunzător poate duce la defecțiuni sau chiar la răni grave sau moarte. Producătorul și importatorul nu își asumă responsabilitatea pentru răniile și daunele rezultate din utilizarea echipamentului necorespunzător.

**UPUTE ZA SIGURNOST**

- Ne priključujte strujni kabel u utičnicu dok jedinica nije potpuno sastavljena.
- Priključite strujni kabel samo u utičnicu koja ima kompatibilni napon.
- Tijekom rada, ne stavljajte ruke ili bilo koje druge predmete unutar zaštitne ograde.
- Nemojte pokušavati prisiliti rešetku da se okrene.

**UPUTE ZA UPOTREBU**

**Brzinska kontrola (Slika 1)**

- Da biste uključili ventilator, jednostavno okrenite prekidač za kontrolu brzine na "1", "2" ili "3".
- Da biste ga isključili, prebacite prekidač na "0".

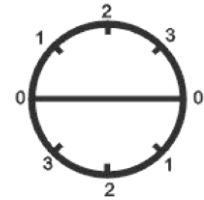

Slika 1

**Lopatica za upravljanje (Slika 2)**

- Pritisnite prekidač rešetke da biste uključili ili isključili pokretanje rešetke.



Slika 2

**60-minutni tajmer (Slika 3)**

- Ventilator se automatski zaustavlja u postavljenom vremenu.
- Kada se prebaci u položaj "ISKLJUČENO", ventilator neće raditi.
- Kada se prebaci u položaj "UKLJUČENO", ventilator će raditi bez automatskog zaustavljanja.

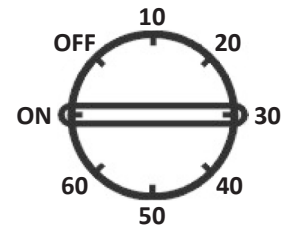

Slika 3

**ČIŠĆENJE**

- Da biste očistili rešetku, prvo okrenite poklopac rešetke ulijevo i uklonite ga. Zatim uklonite rešetku.

**ODRŽAVANJE**

- Držite uređaj na hladnom i suhom mjestu.
- Očistite ventilator mekanom krpom namočenom u sapunsku vodu. Obrišite uređaj suhim prije ponovnog uključivanja.
- Ne koristite benzin za čišćenje uređaja.

**SKLADIŠTENJE**

- Ako se ventilator neće koristiti dulje vrijeme, preporučuje se da se uređaj spakira u vrećicu od vinila i pohrani na hladnom i suhom mjestu.

**SPECIFIKACIJE**

Model	BFN1025
Napon / Frekvencija	220-240 V / 50-60 Hz
Snaga	40 W
Promjer	30 cm
Duljina kabela	1,8 m
Ostale značajke	PP mreža, 5 PP lopatica, PP/ABS kućište

Proizvođač zadržava pravo izvršiti manje izmjene u dizajnu proizvoda i tehničkim specifikacijama bez prethodne obavijesti, osim u slučajevima kada te izmjene značajno utječu na performanse i sigurnost proizvoda. Dijelovi opisani/ilustrirani na stranicama priručnika koji držite u rukama mogu se također odnositi na druge modele iz linije proizvoda proizvođača sa sličnim karakteristikama i možda nisu uključeni u proizvod koji ste upravo kupili. Kako bi se osigurala sigurnost i pouzdanost proizvoda te valjanost jamstva, sve popravke, inspekcije, korekcije ili zamjene, uključujući održavanje i posebne prilagodbe, moraju biti izvedene isključivo od strane tehničara ovlaštenog servisa proizvođača. Uvijek koristite proizvod s priloženom opremom. Rad proizvoda s neprikladnom opremom može dovesti do kvara ili čak do teških ozljeda ili smrti. Proizvođač i uvoznik ne preuzimaju odgovornost za ozljede i štete nastale uporabom neprikladne opreme.

## BIZTONSÁGI ÚTMUTATÓK

- Ne dugja a tápkábelt a konnektorba, amíg az egység teljesen össze nem állt.
- A tápkábelt csak olyan konnektorba dugja, amelynek feszültsége kompatibilis.
- Működés közben ne tegye a kezét vagy más tárgyakat a védőburkolat belsejébe.
- Ne próbálja meg erőltetni a lamellát, hogy elforduljon.

## MŰKÖDTETÉSI ÚTMUTATÓ

### Sebességszabályozás (1. ábra)

- A ventilátor bekapcsolásához egyszerűen fordítsa a sebességszabályozó kapcsolót "1", "2" vagy "3" állásba.
- A kikapcsoláshoz fordítsa a kapcsolót "0" állásba.

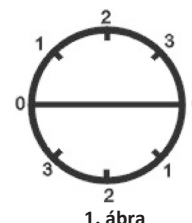

1. ábra

### Lamella vezérlés (2. ábra)

- Nyomja meg a lamella kapcsolót a lamella mozgásának be- vagy kikapcsolásához.



2. ábra

### 60 perces időzítő (3. ábra)

- A ventilátor automatikusan leáll a beállított időpontban.
- Ha "KI" állásba van kapcsolva, a ventilátor nem működik.
- Ha "BE" állásba van kapcsolva, a ventilátor automatikus leállítás nélkül működik.

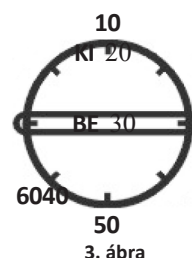

3. ábra

## TISZTÍTÁS

- A lamella tisztításához először fordítsa balra a lamella kupakot, és távolítsa el. Ezután távolítsa el a lamellát.

## KARBANTARTÁS

- Tartsa az egységet hűvös, száraz helyen.
- Tisztítsa meg a ventilátort egy puha ruhával, amelyet szappanos vízbe áztattak. Törölje szárazra az egységet, mielőtt újra üzembe helyezné.
- Ne használjon benzint az egység tisztításához.

## TÁROLÁS

- Ha a ventilátort hosszú ideig nem használja, ajánlott az egységet egy vinyl táskába csomagolni, és hűvös, száraz helyen tárolni.

## MŰSZAKI ADATOK

Modell	BFN1025
Feszültség / Frekvencia	220-240 V / 50-60 Hz
Teljesítmény	40 W
Átmérő	30 cm
Kábelhossz	1,8 m
Egyéb jellemzők	PP hálós, 5 PP lapát, PP/ABS ház

\*A gyártó fenntartja a jogot, hogy kisebb változtatásokat végezzen a termék tervezésében és műszaki specifikációiban előzetes értesítés nélkül, kivéve, ha ezek a változtatások jelentősen befolyásolják a termék teljesítményét és biztonságát. A kézikönyvben leírt/illusztrált alkatrészek más modellekhez is kapcsolódhatnak a gyártó termékcsaládjában, hasonló jellemzőkkel, és nem biztos, hogy benne vannak a frissen beszerzett termékekben.

\* A termék biztonságának és megbízhatóságának, valamint a garancia érvényességének biztosítása érdekében minden javítást, ellenőrzést, karbantartást vagy cserét, beleértve a különleges karbantartást és beállításokat, kizárólag a gyártó által engedélyezett szerviztechnikusok végezhetik.

\* Mindig a megadott berendezéssel használja a terméket. A termék nem megadott berendezéssel történő üzemeltetése meghibásodást vagy akár súlyos sérülést vagy halált okozhat. A gyártó és az importőr nem vállal felelősséget a nem megfelelő berendezés használatából eredő sérülésekért és károkért.

## ΕΓΓΥΗΣΗ

EL

Οι ηλεκτρικές συσκευές έχουν κατασκευαστεί με αυστηρά πρότυπα που έχει θέσει η εταιρεία και συνάδουν με τα ευρωπαϊκά πρότυπα ποιότητας. Για τις ηλεκτρικές συσκευές της εταιρείας μας παρέχεται περίοδος εγγύησης 24 μηνών για ερασιτεχνική χρήση και 12 μηνών για επαγγελματική χρήση. Η ισχύς της εγγύησης ξεκινά από την ημερομηνία αγοράς του προϊόντος. Αποδεικτικό του δικαιώματος της εγγύησης αποτελεί το παραστατικό αγοράς της ηλεκτρικής συσκευής (απόδειξη λιανικής ή τιμολόγιο). Σε καμία περίπτωση η εταιρεία δεν καλύπτει τη σχετική δαπάνη ανταλλακτικών και εργασίας εάν και εφόσον δε συνοδεύεται από αντίγραφο του παραστατικού αγοράς. Σε περίπτωση που η επισκευή πρέπει να γίνει στο service μας η δαπάνη μεταφοράς (από και προς) βαρύνει εξ' ολοκλήρου τον αποστολέα. Οι ηλεκτρικές συσκευές αποστέλλονται για την επισκευή τους στην εταιρεία ή σε εξουσιοδοτημένο συνεργείο με τον ενδεδειγμένο τρόπο και μέσο μεταφοράς.

### ΕΞΑΙΡΕΣΕΙΣ ΚΑΙ ΠΕΡΙΟΡΙΣΜΟΙ ΤΗΣ ΕΓΓΥΗΣΗΣ:

- 1) Ανταλλακτικά που φθείρονται φυσιολογικά από τη χρήση τους (καρβουνάκια, καλώδιο, διακόπτες, φορτιστές, τσοκ κ.λ.π).
- 2) Συσκευές που έχουν υποστεί ζημιές από τη μη συμμόρφωση με τις οδηγίες του κατασκευαστή.
- 3) Συσκευές με ελλιπή συντήρηση.
- 4) Χρήση μη ενδεδειγμένων εξαρτημάτων.
- 5) Συσκευές που έχουν παραχωρηθεί χωρίς οικονομική επιβάρυνση.
- 6) Βλάβη που οφείλεται σε ηλεκτρική σύνδεση σε τάση διαφορετική από την αναγραφόμενη στην πινακίδα συσκευής.
- 7) Σύνδεση σε μη γειωμένο ρευματοδότη.
- 8) Μεταβολή της τάσης του ρεύματος.
- 9) Βλάβη που προκύπτει από τη χρήση αλμυρού νερού.
- 10) Βλάβη ή κακή λειτουργία που έχει προκύψει από πλημμελή καθαρισμό της ηλεκτρικής συσκευής.
- 11) Επαφή της ηλεκτρικής συσκευής με χημικά, ή βλάβη από υγρασία, διάβρωση.
- 12) Ηλεκτρικές συσκευές που έχουν υποστεί τροποποιήσεις – αλλαγές ή έχουν ανοιχτεί από μη εξουσιοδοτημένο συνεργείο.
- 13) Σπασμένα μέρη/εξαρτήματα εξαιτίας μη ορθής χρήσης.
- 14) Ηλεκτρικές συσκευές που χρησιμοποιούνται για ενοίκιαση.

Η εγγύηση καλύπτει αποκλειστικά τη δωρεάν αντικατάσταση του εξαρτήματος που έχει κατασκευαστικό ελάττωμα ή αστοχία υλικού. Σε περίπτωση έλλειψης ανταλλακτικού η εταιρεία διατηρεί το δικαίωμα αντικατάστασης της ηλεκτρικής συσκευής με άλλο αντίστοιχο μοντέλο. Μετά τη διεκπεραίωση εγγύησης δεν επιμηκύνεται ούτε ανανεώνεται ο χρόνος εγγύησης της ηλεκτρικής συσκευής. Αντικατάσταση ανταλλακτικού με χρέωση επισκευής, καλύπτεται από 1 χρόνο εγγύηση καλής λειτουργίας, με προϋπόθεση την τήρηση των όρων εγγύησης. Τα ανταλλακτικά ή οι ηλεκτρικές συσκευές τα οποία αντικαθίστανται παραμένουν στην κατοχή της εταιρείας μας. Άλλες απαιτήσεις, εκτός από αυτές που αναφέρονται σε αυτό το έντυπο εγγύησης επισκευής ή βλαβών ηλεκτρικών συσκευών, δεν ισχύουν. Για την εγγύηση αυτή ισχύει το ελληνικό δίκαιο.

## WARRANTY

EN

The electrical appliances have been manufactured according to strict standards, set by our company, which are aligned with the respective European quality standards. The electrical appliances of our company are provided with a warranty period of 24 months for non-professional use and 12 months for professional use. The warranty is valid from the date of purchase of the product. Proof of the warranty right is the purchase document of the appliance (retail receipt or invoice). Under no circumstances shall the company cover the relevant cost of spare parts and respective required working hours unless a copy of the purchase document is presented. In case the repair has to be done by our service department the cost of transportation (to and from) is entirely borne by the sender (client). The electrical appliances must be sent for repair to the company or to an authorized workshop in the appropriate way and means of transport.

### WARRANTY EXEMPTIONS AND RESTRICTIONS:

- 1) Spare parts that wear out naturally as a consequence of being used (brushes, cables, switches, chargers, chucks etc.).
- 2) Electrical appliances damaged as a result of non-compliance with the instructions of the manufacturer.
- 3) Electrical appliances poorly maintained.
- 4) Use of inappropriate accessories.
- 5) Electrical appliances given to third entities free of charge.
- 6) Damage due to an electrical connection at a voltage other than that indicated on the appliance plate.
- 7) Connection to a non-earthed power supply.
- 8) Change in current voltage.
- 9) Damage resulting from the use of salty water.
- 10) Damage or malfunction resulting from improper cleaning procedure of the appliance.
- 11) Contact of the electrical appliance with chemicals, or damage as a result of moisture or corrosion.
- 12) Electrical appliances that have been modified or opened by unauthorized personnel.
- 13) Broken parts/components as a result of inappropriate use.
- 14) Electrical appliances used for rent.

The warranty covers only the free of charge replacement of the component that presents a manufacturing defect or material failure. In case of lack of a specific spare part the company reserves the right to replace the electrical appliance with another corresponding model. After all warranty procedures have been concluded, the warranty period of the electrical appliance shall not be extended or renewed. The replacement of a spare part, along with repair charge, is covered by a 1 year warranty of good operation, provided that the warranty terms are met. The spare parts or electrical appliances that are replaced remain in the possession of our company. Requirements, other than those mentioned in this warranty form, regarding the repair of electrical appliances or damage thereof, do not apply. Greek law and relative regulations apply to this warranty.

## GARANTIE

FR

Les appareils électriques ont été fabriqués conformément aux normes strictes établies par notre société, qui sont alignées sur les normes de qualité européennes respectives. Les appareils électriques de notre société bénéficient d'une période de garantie de 24 mois pour un usage non professionnel et de 12 mois pour un usage professionnel. La garantie est valable à partir de la date d'achat du produit. La preuve du droit à la garantie est le document d'achat de l'appareil (ticket de caisse ou facture). La société ne couvrira en aucun cas le coût des pièces de rechange et des heures de travail nécessaires si une copie du document d'achat n'est pas présentée. Si la réparation doit être effectuée par notre service après-vente, les frais de transport (aller et retour) sont entièrement à la charge de l'acheteur (client). Les appareils électriques doivent être envoyés pour réparation à l'entreprise ou à un atelier agréé par le moyen de transport approprié.

### EXEMPTIONS ET RESTRICTIONS DE GARANTIE:

- 1) Les pièces de rechange qui s'usent naturellement suite à leur utilisation (balaise, câbles, interrupteurs, chargeurs, mandrins etc.).
- 2) Appareils électriques endommagés à la suite du non-respect des instructions du fabricant.
- 3) Appareils électriques mal entretenus.
- 4) Utilisation d'accessoires inappropriés.
- 5) Appareils électriques donnés gratuitement à des tiers.
- 6) Dommages dus à un branchement électrique à une tension différente de celle indiquée sur la plaque de l'appareil.
- 7) Raccordement à une alimentation électrique non reliée à la terre.
- 8) Modification de la tension du courant.
- 9) Dommages résultant de l'utilisation d'eau salée.
- 10) Dommages ou dysfonctionnements résultant d'une procédure de nettoyage incorrecte de l'appareil.
- 11) Contact de l'appareil électrique avec des produits chimiques ou dommages dus à l'humidité ou à la corrosion.
- 12) Les appareils électriques qui ont été modifiés ou ouverts par du personnel non autorisé.
- 13) Pièces/composants cassés à la suite d'une utilisation inappropriée.
- 14) Les appareils électriques utilisés pour la location.

La garantie couvre uniquement le remplacement gratuit du composant qui présente un défaut de fabrication ou une défaillance matérielle. En cas d'absence d'une pièce de rechange spécifique, l'entreprise se réserve le droit de remplacer l'appareil électrique par un autre modèle correspondant. Une fois toutes les procédures de garantie terminées, la période de garantie de l'appareil électrique ne sera ni prolongée ni renouvelée. Le remplacement d'une pièce détachée, ainsi que les frais de réparation, sont couverts par une garantie de bon fonctionnement d'un an, à condition que les conditions de la garantie soient respectées. Les pièces de rechange ou les appareils électriques remplacés restent en possession de notre société. Les exigences, autres que celles mentionnées dans ce formulaire de garantie, concernant la réparation des appareils électriques ou leur endommagement, ne s'appliquent pas. La loi grecque et les réglementations correspondantes s'appliquent à cette garantie.

## GARANZIA

IT

Gli apparecchi elettrici sono stati prodotti secondo i rigorosi standard stabiliti dalla nostra azienda, che sono in linea con i rispettivi standard di qualità europei. Gli apparecchi elettrici della nostra azienda hanno un periodo di garanzia di 24 mesi per uso non professionale e di 12 mesi per uso professionale. La garanzia è valida dalla data di acquisto del prodotto. La prova del diritto alla garanzia è il documento di acquisto dell'apparecchio (scontrino fiscale o fattura). In nessun caso l'azienda coprirà il costo dei pezzi di ricambio e delle rispettive ore di lavoro necessarie se non viene presentata una copia del documento di acquisto. Nel caso in cui la riparazione debba essere effettuata dal nostro servizio di assistenza, i costi di trasporto (andata e ritorno) sono interamente a carico del mittente (cliente). Gli apparecchi elettrici devono essere inviati per la riparazione all'azienda o a un'officina autorizzata con le modalità e i mezzi di trasporto appropriati.

### ECCEZIONI E LIMITAZIONI ALLA GARANZIA:

- 1) Parti di ricambio che si usano naturalmente in seguito all'uso (spazzole, cavi, interruttori, caricabatterie, bobine, ecc.).
- 2) Apparecchi elettrici danneggiati a causa del mancato rispetto delle istruzioni del produttore.
- 3) Apparecchiature elettriche sottoposte a scarsa manutenzione.
- 4) Utilizzo di accessori inadeguati.
- 5) Apparecchiature elettriche cedute a terzi a titolo gratuito.
- 6) Danni dovuti a un collegamento elettrico a una tensione diversa da quella indicata sulla targhetta dell'apparecchio.
- 7) Collegamento a una rete elettrica non collegata a terra.
- 8) Variazione della tensione di corrente.
- 9) Danni dovuti all'utilizzo di acqua salata.
- 10) Danni o malfunzionamenti derivanti da una procedura di pulizia impropria dell'apparecchio.
- 11) Contatto dell'apparecchio elettrico con sostanze chimiche o danni dovuti a umidità o corrosione.
- 12) Apparecchi elettrici modificati o aperti da personale non autorizzato.
- 13) Rottura di parti/componenti a causa di un uso improprio.
- 14) Apparecchi elettrici utilizzati per il noleggio.

La garanzia copre solo la sostituzione gratuita del componente che presenta un difetto di fabbricazione o di materiale. In caso di mancanza di un pezzo di ricambio specifico, l'azienda si riserva il diritto di sostituire l'apparecchio elettrico con un altro modello corrispondente. Dopo la conclusione di tutte le procedure di garanzia, il periodo di garanzia dell'apparecchio elettrico non potrà essere prolungato o rinnovato. La sostituzione di un pezzo di ricambio, insieme al costo della riparazione, è coperta da una garanzia di buon funzionamento di 1 anno, a condizione che vengano rispettati i termini della garanzia. I pezzi di ricambio o gli apparecchi elettrici sostituiti rimangono in possesso della nostra azienda. I requisiti, diversi da quelli menzionati in questo modulo di garanzia, riguardanti la riparazione di apparecchi elettrici o il loro danneggiamento, non sono applicabili. La legge greca e i relativi regolamenti si applicano a questa garanzia.

## GARANCIA

### AL

Pajisjet elektrike janë prodhuar sipas standardeve strikte, të vendosura nga kompania jonë, të cilat janë në përputhje me standardet përkatëse evropiane të cilësisë. Pajisjet elektroshtëpiake të kompanisë sonë pajisen me garancion 24 muaj për përdorim jo profesional dhe 12 muaj për përdorim profesional. Garancia është e vlefshme që nga data e blerjes së produktit. Dëshmi e të drejtës së garancisë është dokumenti i blerjes së pajisjes (faturë ose faturë me pakicë). Në asnjë rrethanë kompania nuk do të mbulojë koston përkatëse të pjesëve të këmbimit dhe orët përkatëse të kërkuara të punës, përveç nëse paraqitet një kopje e dokumentit të blerjes. Në rast se riparimi duhet të bëhet nga departamenti ynë i shërbimit, kostoja e transportit (nga dhe nga) mbulohet tërësisht nga dërguesi (klienti). Pajisjet elektrike duhet të dërgohen për riparim në kompani ose në një punishte të autorizuar në mënyrën dhe mjetet e duhura të transportit.

#### PËRNASHTIMET DHE KUFIZIMET E GARANCISË:

- 1) Pjesët rezervë që përdoren në mënyrë natyrale si pasojë e përdorur (furçat, kabllot, ndërruesit, karikuesit, mbytjet etj.).
- 2) Veglat e dëmtuara si rezultat i mosrespektimit të udhëzimeve të prodhuesit.
- 3) Mjetet e mbajtura keq.
- 4) Përdorimi i lubrifikantëve ose aksesoreve të papërshtatshëm.
- 5) Mjetet që u jepen enteve të treta pa pagesë.
- 6) Dëmtimi për shkak të një lidhje elektrike në një tension tjetër nga ai i treguar në plakën e pajisjes.
- 7) Lidhja me furnizimin me energji jo tokësore.
- 8) Ndryshimi i tensionit aktual.
- 9) Dëmtimi që vijnë si pasojë e përdorimit të ujit të kripur (p.sh., lavatrice, pompa).
- 10) Dëmtimi ose mosfunksionimi që rezulton nga procedura e papërshtatshme e pastrimit të mjetit.
- 11) Kontakti i mjetit me kimikate, ose dëmtimi si pasojë e lagështisë ose korrozionit.
- 12) Mjete që janë modifikuar ose hapur nga personel i paautorizuar.
- 13) Pjesë/përbërës të thyer si rezultat i përdorimit të papërshtatshëm.
- 14) Pajisjet elektrike që përdoren me qira.

Garancia mbulon vetëm zëvendësimin pa pagesë të komponentit që paraqet një defekt në prodhim ose defekt material. Në rast të mungesës së një pjese këmbimi të veçantë, kompania rezervon të drejtën të zëvendësojë pajisjen elektrike me një model tjetër përkatës. Pasi të kenë përfunduar të gjitha procedurat e garancisë, periudha e garancisë së pajisjes elektrike nuk do të zgjatet ose rinovohet. Ndërrimi i një pjese rezervë, së bashku me tarifën e riparimit, mbulohet nga një garanci 1 vjeçare për funksionimin e mirë, me kusht që të respektohen kushtet e garancisë. Pjesët e këmbimit ose pajisjet elektrike që ndërrohen mben në posedim të kompanisë sonë. Kërkesat, përveç atyre të përmendura në këtë formular garancie, në lidhje me riparimin e pajisjeve elektrike ose dëmtimin e tyre, nuk zbatohen. Ligji grek dhe rregulloret përkatëse zbatohen për këtë garanci.

## GARANCIA

### SLO

Električni aparati so izdelani po strogih standardih našega podjetja, ki so usklajeni z ustreznimi evropskimi standardi kakovosti. Za električne aparate našega podjetja velja garancija 24 mesecev za neprofesionalno uporabo in 12 mesecev za profesionalno uporabo. Garancija velja od dneva nakupa izdelka. Dokazilo o garancijski pravici je nakupna listina aparata (kupnina ali račun). Pod nobenim pogojem podjetje ne bo krilo ustreznih stroškov rezervnih delov in ustreznih zahtevanih delovnih ur, razen če je predložena kopija nakupnega dokumenta. V primeru, da mora popravilo opraviti naš servis, stroške prevoza (do in nazaj) v celoti nosi pošiljatelj (naročnik). Električne naprave je treba poslati v popravilo v podjetje ali pooblaščen delavnic z ustreznim načinom in prevoznim sredstvom.

#### GARANCIJSKE IZJEME IN OMEJITVE:

- 1) Rezervni deli, ki se naravno obrabijo zaradi uporabe (ščetke, kabli, stikala, polnilci, vpenjalne glave itd.).
- 2) Električne naprave, poškodovane zaradi neupoštevanja navodil proizvajalca.
- 3) Električne naprave slabo vzdrževane.
- 4) Uporaba neustreznih dodatkov.
- 5) Električne naprave, dane tretjim osebam brezplačno.
- 6) Poškodbe zaradi električne povezave pri napetosti, ki ni navedena na tablici aparata.
- 7) Priključitev na neozemljeno napajanje.
- 8) Sprememba trenutne napetosti.
- 9) Škoda zaradi uporabe slane vode.
- 10) Poškodbe ali okvare, ki so posledica nepravilnega postopka čiščenja naprave.
- 11) Stik električne naprave s kemikalijami ali poškodbe zaradi vlage ali korozije.
- 12) Električne naprave, ki jih je spremenila ali odprla nepooblaščen oseba.
- 13) Pokvarjeni deli/komponente zaradi neustrezne uporabe.
- 14) Električne naprave, ki se uporabljajo za najem.

Garancija zajema samo brezplačno zamenjavo komponente, ki predstavlja proizvodno napako ali okvaro materiala. V primeru pomanjkanja določenega rezervnega dela si podjetje pridržuje pravico do zamenjave električnega aparata z drugim ustreznim modelom. Po zaključku vseh garancijskih postopkov se garancijski rok za električni aparat ne podaljšuje ali obnavlja. Zamenjava rezervnega dela, skupaj s stroški popravila, je zajeta z 1-letno garancijo za dobro delovanje, če so izpolnjeni pogoji garancije. Zamenjani rezervni deli ali električni aparati ostanejo v lasti našega podjetja. Zahteve, razen tistih, navedenih v tem garancijskem obrazcu, glede popravila električnih naprav ali njihove poškodbe, ne veljajo. Za to garancijo velja grška zakonodaja in ustrezni predpisi.

## GARANCIJE

### SR

Električni uređaji su proizvedeni po strogim standardima koje je postavila naša kompanija, a koji su usklađeni sa odgovarajućim evropskim standardima kvaliteta. Električni uređaji naše kompanije imaju garantni rok od 24 meseca za neprofesionalnu upotrebu i 12 meseci za profesionalnu upotrebu. Garancija važi od dana kupovine proizvoda. Dokaz o garantnom pravu je dokument o kupovini uređaja (maloprodajni račun ili faktura). Preduzeće ni pod kojim okolnostima neće pokriti relevantne troškove rezervnih delova i odgovarajuće radno vreme osim ako se ne priloži kopija dokumenta o kupovini. U slučaju da popravku treba da uradi naš servis, trošak transporta (do i od) u potpunosti snosi pošiljalac (klijent). Električni uređaji se moraju poslati na popravku u preduzeće ili u ovlašćenu radionicu na odgovarajući način i prevozno sredstvo.

#### IZUZEĆA I OGRANIČENJA GARANCIJE:

- 1) Rezervni delovi koji se prirodno troše kao posledica korišćenja (četkice, kablovi, prekidači, punjači, stezne glave itd).
- 2) Električni uređaji oštećeni usled nepoštovanja uputstava proizvođača.
- 3) Električni uređaji su loše održavani.
- 4) Upotreba neodgovarajućeg pribora.
- 5) Električni uređaji dati trećim licima bez naknade.
- 6) Oštećenje usled električnog priključka na naponu koji nije naznačen na pločici uređaja.
- 7) Povezivanje na neuzemljeno napajanje.
- 8) Promena napona struje.
- 9) Oštećenja nastala upotrebom slane vode.
- 10) Oštećenje ili kvar nastao usled nepravilnog postupka čišćenja uređaja.
- 11) Dodir električnog uređaja sa hemikalijama ili oštećenje usled vlage ili korozije.
- 12) Električnih uređaja koji su modifikovani ili otvoreni od strane neovlašćenog lica.
- 13) Polomljeni delovi/komponente kao rezultat neodgovarajuće upotrebe.
- 14) Električni uređaji koji se koriste za iznajmljivanje.

Garancija pokriva samo besplatnu zamenu komponente koja predstavlja proizvodni nedostatak ili kvar materijala. U slučaju nedostatka određenog rezervnog dela, kompanija zadržava pravo da zameni električni aparat drugim odgovarajućim modelom. Nakon završetka svih garantnih postupaka, garantni rok električnog uređaja se ne može produžavati niti obnavljati. Zamena rezervnog dela, zajedno sa naplatom popravke, pokrivena je garancijom od 1 godine za dobar rad, pod uslovom da su ispunjeni uslovi garancije. Rezervni delovi ili električni aparati koji se zamene ostaju u posedu naše kompanije. Zahtevi, osim onih navedenih u ovom obrascu garancije, u vezi sa popravkom električnih uređaja ili njihovim oštećenjem, ne važe. Na ovu garanciju se primenjuju grčki zakoni i odgovarajući propisi.

## ZÁRUKA

### SK

Elektrické spotrebiče boli vyrobené podľa prísnych noriem stanovených našou spoločnosťou, ktoré sú v súlade s príslušnými európskymi normami kvality. Na elektrické spotrebiče našej spoločnosti je poskytovaná záručná doba 24 mesiacov pre neprofesionálne používanie a 12 mesiacov pre profesionálne používanie. Záruka je platná odo dňa zakúpenia produktu. Dokladom o záručnom práve je nákupný doklad spotrebiča (predajný doklad alebo faktúra). Spoločnosť za žiadnych okolností nebude hradíť príslušné náklady na náhradné diely a príslušný požadovaný pracovný čas, pokiaľ nebude predložená kópia nákupného dokladu. V prípade, že opravu musí vykonať naše servisné oddelenie, náklady na dopravu (do az) znáša v plnej miere odosielateľ (klient). Elektrické spotrebiče je potrebné zaslať na opravu do firmy alebo do autorizovanej dielne vhodným spôsobom a dopravnými prostriedkami.

#### VÝNIMKY A OBMEDZENIA TÝKAJÚCE SA ZÁRUKY:

- 1) Náhradné diely, ktoré sa prirodzene opotrebujú v dôsledku používania (kefky, káble, spináče, nabíjačky, skľučovadlá atď.).
- 2) Elektrické spotrebiče poškodené v dôsledku nedodržania pokynov výrobcu.
- 3) Elektrické spotrebiče sú zle udržiavané.
- 4) Používanie nevhodného príslušenstva.
- 5) Elektrosprebiče odovzdané tretím osobám bezplatne.
- 6) Poškodenie v dôsledku elektrického pripojenia pri inom napätí, ako je uvedené na štítku spotrebiča.
- 7) Pripojenie k neuzemnenému zdroju napájania.
- 8) Zmena aktuálneho napätia.
- 9) Škody spôsobené použitím slanej vody.
- 10) Poškodenie alebo porucha v dôsledku nesprávneho postupu čistenia spotrebiča.
- 11) Kontakt elektrického spotrebiča s chemikáliami alebo poškodenie v dôsledku vlhkosti alebo korózie.
- 12) Elektrické spotrebiče, ktoré boli upravené alebo otvorené neoprávnenou osobou.
- 13) Poškodené diely/komponenty v dôsledku nevhodného používania.
- 14) Elektrické spotrebiče používané na prenájom.

Záruka sa vzťahuje len na bezplatnú výmenu komponentu, ktorý vykazuje výrobnú chybu alebo poruchu materiálu. V prípade nedostatku konkrétneho náhradného dielu si spoločnosť vyhradzuje právo nahradíť elektrický spotrebič iným zodpovedajúcim modelom. Po ukončení všetkých záručných procedúr sa záručná doba elektrického spotrebiča nepredlžuje ani neobnovuje. Na výmenu náhradného dielu spolu s poplatkom za opravu sa vzťahuje 1-ročná záruka na bezchybnú prevádzku, ak sú dodržané záručné podmienky. Náhradné diely alebo elektrické spotrebiče, ktoré sú vymenené, zostávajú vo vlastníctve našej spoločnosti. Iné požiadavky ako tie, ktoré sú uvedené v tomto záručnom liste, týkajúce sa opravy elektrických spotrebičov alebo ich poškodenia, neplatia. Na túto záruku sa vzťahujú grécke zákony a príslušné predpisy.

## ГАРАНЦИЯ

### BG

Електроуредите са произведени по строги стандарти, определени от нашата компания, които са съобразени със съответните европейски стандарти за качество. Електроуредите на нашата фирма са с гаранционен срок от 24 месеца за непрофесионална употреба и 12 месеца за професионална употреба. Гаранцията е валидна от датата на закупуване на продукта. Доказателство за гаранционното право е документът за покупка на уреда (касова бележка или фактура). При никакви обстоятелства компанията няма да покрие съответните разходи за резервни части и съответните необходими работни часове, освен ако не бъде представено копие от документа за покупка. В случай, че ремонтът трябва да бъде извършен от нашия сервиз, разходите за транспорт (до и от) се поемат изцяло от изпращача (клиента). Електроуредите трябва да бъдат изпратени за ремонт във фирмата или в оторизиран сервиз с подходящ начин и транспортно средство.

#### ОСВОБОЖДАВАНЕ ОТ ГАРАНЦИЯ И ОГРАНИЧЕНИЯ:

- 1) Резервни части, които се изнасят по естествен начин вследствие на използването им (четки, кабели, ключове, зарядни устройства, патронници и др.).
- 2) Електроуреди, повредени в резултат на неспазване на инструкциите на производителя.
- 3) Лошо поддържани електрически уреди.
- 4) Използване на неподходящи аксесоари.
- 5) Безвъзмездно предоставени електрически уреди на трети лица.
- 6) Повреда поради електрическо свързване при напрежение, различно от посоченото на табелката на уреда.
- 7) Свързване към незаземен източник на захранване.
- 8) Промяна в текущото напрежение.
- 9) Щети в резултат на употребата на солена вода.
- 10) Повреда или неизправност в резултат на неправилна процедура за почистване на уреда.
- 11) Контакт на електрическия уред с химикали или повреда в резултат на влага или корозия.
- 12) Електрически уреди, които са били модифицирани или отваряни от неоторизиран персонал.
- 13) Счупени части/компоненти в резултат на неподходяща употреба.
- 14) Електроуреди използвани под наем.

Гаранцията покрива само безплатна подмяна на компонент, който представлява производствен дефект или материална повреда. При липса на конкретна резервна част фирмата си запазва правото да замени електроуред с друг съответен модел. След приключване на всички гаранционни процедури, гаранционният срок на електрическия уред не може да бъде удължаван или подновен. Замяната на резервна част, заедно с таксата за ремонт, се покрива от 1 година гаранция за добра работа, при условие че са спазени гаранционните условия. Сменените резервни части или електроуреди остават притежание на нашата фирма. Изисквания, различни от посочените в тази гаранционна форма, относно ремонт на електрически уреди или повреда на тях, не се прилагат. Гръцкият закон и съответните разпоредби се прилагат за тази гаранция.

## GAȚANȚIE

### RO

Aparatele electrice au fost fabricate dupa standarde stricte, stabilite de firma noastra, care sunt aliniate la standardele europene de calitate respective. Aparatele electrice ale firmei noastre sunt prevazute cu o perioada de garantie de 24 de luni pentru uz neprofesional și 12 luni pentru uz profesional. Garantia este valabila de la data achizitionarii produsului. Dovada dreptului de garantie este documentul de cumpărare al aparatului (bon de vânzare cu amănuntul sau factura). În nicio circumstanță, compania nu va acoperi costurile relevante ale pieselor de schimb și orele de lucru necesare respective decât dacă este prezentată o copie a documentului de achiziție. În cazul în care reparația trebuie efectuată de către departamentul nostru de service, costul transportului (la și de la) este suportat integral de expeditor (client). Aparatele electrice trebuie trimise spre reparație la firma sau la un atelier autorizat în modul și mijlocul de transport corespunzător.

#### SCUTIRI ȘI RESTRIȚII DE GARANȚIE:

- 1) Piesele de schimb care se uzează în mod natural ca urmare a utilizării (perii, cabluri, întrerupătoare, încărcătoare, mandrine etc.).
- 2) Aparatele electrice deteriorate ca urmare a nerespectării instrucțiunilor producătorului.
- 3) Aparate electrice prost întreținute.
- 4) Utilizarea de accesorii neadecvate.
- 5) Aparatele electrice date tertei entități gratuit.
- 6) Deteriorări datorate unei conexiuni electrice la o altă tensiune decât cea indicată pe plăcuța aparatului.
- 7) Conectare la o sursă de alimentare fără împământare.
- 8) Modificarea tensiunii curente.
- 9) Daune rezultate din utilizarea apei sărate.
- 10) Deteriorări sau defecțiuni rezultate din procedura de curățare necorespunzătoare a aparatului.
- 11) Contactul aparatului electric cu substanțe chimice sau deteriorare ca urmare a umidității sau corozivității.
- 12) Aparate electrice care au fost modificate sau deschise de personal neautorizat.
- 13) Piese/componente rupte ca urmare a unei utilizări necorespunzătoare.
- 14) Aparate electrice folosite pentru închiriere.

Garanția acoperă doar înlocuirea gratuită a componentei care prezintă un defect de fabricație sau defecțiune a materialului. În cazul lipsei unei piese de schimb specifică, compania își rezervă dreptul de a înlocui aparatul electric cu un alt model corespunzător. După ce toate procedurile de garanție au fost încheiate, perioada de garanție a aparatului electric nu va fi prelungită sau reînnoită. Înlocuirea unei piese de schimb, împreună cu taxa de reparație, este acoperită de o garanție de 1 an de bună funcționare, cu condiția respectării condițiilor de garanție. Piesele de schimb sau aparatele electrice care sunt înlocuite raman în posesia firmei noastre. Cerințele, altele decât cele menționate în acest formular de garanție, privind repararea aparatelor electrice sau deteriorarea acestora, nu se aplică. La această garanție se aplică legea greacă și reglementările aferente.

## ГАРАНЦИЈА

### NMK

Електричните апарати се произведени по строги стандарти, поставени од нашата компанија, кои се усогласени со соодветните европски стандарти за квалитет. Електричните апарати на нашата компанија се обезбедени со гарантен рок од 24 месеци за непрофесионална употреба и 12 месеци за професионална употреба. Гаранцијата важи од датумот на купување на производот. Доказ за гаранциското право е купопродажниот документ на апаратот (потврда за малопродажба или фактура). Компанијата во никој случај нема да ги покрие релевантните трошоци за резервни делови и соодветното потребно работно време, освен ако не се прикаже копија од купопродажниот документ. Во случај поправката да ја изврши нашиот сервисен оддел, трошоците за превоз (до и од) целосно се на товар на испраќачот (клиентот). Електричните апарати мора да се испратат на поправка до фирмата или до овластена автомеханичар на соодветен начин и превозно средство.

#### ОСЛОБОДУВАЊА И ОГРАНИЧУВАЊА НА ГАРАНЦИЈАТА:

- 1) Резервни делови кои се носат природно како последица на користење (четки, кабли, прекинувачи, полначи, футери итн.).
- 2) Електрични апарати оштетени како резултат на непочитување на упатствата на производителот.
- 3) Електричните апарати лошо одржувани.
- 4) Употреба на несоодветни додатоци.
- 5) Електрични апарати кои се даваат на трети лица бесплатно.
- 6) Оштетување поради електрично поврзување на напон различен од оној наведен на плочата на апаратот.
- 7) Поврзување со напојување без заземјување.
- 8) Промена на струјниот напон.
- 9) Штета што произлегува од употребата на солена вода.
- 10) Оштетување или неисправност како резултат на неправилна процедура за чистење на апаратот.
- 11) Контакт на електричниот апарат со хемикали или оштетување како резултат на влага или корозија.
- 12) Електрични апарати кои се модифицирани или отворени од неовластен персонал.
- 13) Скршени делови/компоненти како резултат на несоодветна употреба.
- 14) Електрични апарати што се користат за изнајмување.

Гаранцијата опфаќа само бесплатна замена на компонентата што претставува производствен дефект или дефект на материјалот. Во случај на недостаток на специфичен резервен дел, компанијата го задржува правото да го замени електричниот апарат со друг соодветен модел. Откако ќе се завршат сите гарантни процедури, гарантниот рок на електричниот апарат нема да се продолжува или обновува. Замената на резервниот дел, заедно со наплата за поправка, е покриена со гаранција од 1 година за добро работење, под услов да се запазат условите за гаранција. Резервните делови или електричните апарати кои се заменуваат остануваат во сопственост на нашата компанија. Барањата, освен оние наведени во овој гарантен формулар, во врска со поправка на електрични апарати или нивни оштетувања, не се применуваат. За оваа гаранција се применуваат грчките закони и релативните регулативи.

## GAȚANȚIE

### HUN

Az elektromos készülékek a cégünk által meghatározott szigorú szabványok szerint készültek, amelyek megfelelnek a mindenkori európai minőségi szabványoknak. Cégünk elektromos készülékeire nem professzionális használat esetén 24 hónap, professzionális használat esetén 12 hónap garanciát vállalunk. A garancia a termék vásárlásának napjától érvényes. A garanciális jog igazolása a készülék vásárlási bizonylata (kiskereskedelmi bizonylat vagy számla). A vállalat semmilyen körülmények között nem fedezi a pótalkatrészeket a megfelelő módon és szállítóeszközzel javításra kell küldeni a céghez vagy egy erre felhatalmazott műhelybe.

#### GAȚANȚIÁLIS MENTESSÉGEK ÉS KORLÁTOZÁSOK:

- 1) A használat következtében természetes módon elhasználódó pótalkatrészek (kefék, kábelek, kapcsolók, töltők, tokmányok stb.).
- 2) A gyártó utasításainak be nem tartása miatt megsérült elektromos készülékek.
- 3) Rosszul karbantartott elektromos készülékek.
- 4) Nem megfelelő tartozékok használata.
- 5) Harmadik személyeknek ingyenesen átadott elektromos készülékek.
- 6) A készülék tábláján feltüntetettől eltérő feszültségű elektromos csatlakozás okozta kár.
- 7) Csatlakoztatás nem földelt tápegységhez.
- 8) Az áramfeszültség változása.
- 9) Sós víz használatából eredő károk.
- 10) A készülék nem megfelelő tisztítási eljárásából eredő sérülés vagy meghibásodás.
- 11) Az elektromos készülék vegyszerekkel való érintkezése, vagy nedvesség vagy korrózió okozta sérülés.
- 12) Olyan elektromos készülékek, amelyeket illetéktelen személy módosított vagy nyitott fel.
- 13) A nem rendeltetésszerű használat következtében eltört alkatrészek/komponensek.
- 14) Bérelhető elektromos készülékek.

A garancia csak a gyártási hibát vagy anyaghibát mutató alkatrész ingyenes cseréjére vonatkozik. Konkrét alkatrész hiánya esetén a cég fenntartja a jogot, hogy az elektromos készüléket egy másik megfelelő modellre cserélje. Az összes jótállási eljárás befejezése után az elektromos készülék jótállási ideje nem hosszabbítható meg vagy újítható meg. Az alkatrész cseréjére a javítás díjjal együtt 1 év jó működési garancia vonatkozik, amennyiben a jótállási feltételek teljesülnek. A kicserélt alkatrészek vagy elektromos készülékek cégünk birtokában maradnak. Az elektromos készülékek javítására vagy károsodására vonatkozó, a jelen jótállási nyilatkozaton nem szereplő követelmények nem érvényesek. Erre a garanciára a görög törvények és a vonatkozó előírások vonatkoznak.

## GARANZIJA

MLT

L-apparati elettrici ġew manifatturati skont standards stretti, stabbilti mill-kumpanija tagħna, li huma allinjati mal-istandards ta' kwalità Ewropej rispettivi. L-apparati elettrici tal-kumpanija tagħna huma pprovduti b'perjodu ta' 'garanzija ta' 24 xahar għal użu mhux professjonali u 12-il xahar għal użu professjonali. Il-garanzija hija valida mid-data tax-xiri tal-prodott. Prova tad-dritt tal-garanzija hija d-dokument tax-xiri tal-apparat (irċevuta bl-innutt jew fattura). Taht l-ebda ċirkostanza l-kumpanija m'għandha tkopri l-ispiża rilevanti tal-ispare parts u l-inijiet tax-xoghol rispettivi meħtieġa sakemm ma tiġix ipprezentata kopja tad-dokument tax-xiri. F'każ li t-tiswija trid issir mid-dipartiment tas-servizz tagħna, l-ispiża tat-trasport (lejn u minn) tithallas għal kollox mill-mittent (il-klijent). L-apparati elettrici għandhom jintbagħtu għat-tiswija lill-kumpanija jew lil hanut tax-xoghol awtorizzat bil-mod u mezz ta' trasport xieraq.

### EŻENZIONIJET U RESTRIZZIONIJET TA' GARANZIJA:

- 1) Spare parts li jilbsu b'mod naturali bħala konsegwenza tal-użu (xkupilji, kejbils, swiċċijiet, cargers, cakkijiet eċċ.).
- 2) Ghodod bil-hsara bħala riżultat ta' nuqqas ta' konformità mal-istruzzjonijiet tal-manifattur.
- 3) Ghodod miżmuma hażin.
- 4) Użu ta' lubrikanti jew aċċessorji mhux xierqa.
- 5) Ghodod mogħtija lil entitajiet terzi mingħajr hlas.
- 6) Danni dovuti għal konnessjoni elettrika b'vultaġġ differenti minn dak indikat fuq il-panja tal-apparat.
- 7) Konnessjoni ma' provvista ta' enerġija mhux ertjata.
- 8) Bidla fil-vultaġġ kurrenti.
- 9) Hsara li tirriżulta mill-użu ta' ilma melaħ (eż., magni tal-hasil tal-hwejjeġ, pompi).
- 10) Hsara jew hsara li tirriżulta minn proċedura ta' tindif mhux xierqa tal-ghodda.
- 11) Kuntatt ta' l-ghodda ma' kimiċi, jew hsara bħala riżultat ta' umdiċa jew korrużjoni.
- 12) Ghodod li ġew modifikati jew miftuħa minn personal mhux awtorizzat.
- 13) Partijiet/komponenti miksura bħala riżultat ta' użu mhux xieraq.
- 14) Ghodod użati għall-kera.

Il-garanzija tkopri biss is-sostituzzjoni bla hlas tal-komponent li jipprezenta difett fil-manifattura jew hsara fil-materjal. F'każ ta' nuqqas ta' spare part speċifika l-kumpanija tirriżerva d-dritt li tissostitwixxi l-apparat elettriku b'mudell korrispondenti ieħor. Wara li l-proċeduri ta' garanzija kollha jkunu ġew konklużi, il-perjodu ta' garanzija ta' l-apparat elettriku m'għandux jiġi estżi jew imġedded. Is-sostituzzjoni ta' spare part, flimkien mal-hlas tat-tiswija, hija koperta minn garanzija ta' sena ta' thaddim tajjeb, sakemm it-termini tal-garanzija jiġu sodisfatti. L-ispare parts jew l-apparati elettrici li jiġu sostitwiti jibqgħu fil-pussess tal-kumpanija tagħna. Rekwiziti, minbarra dawk imsemmija f'din il-formola ta' garanzija, dwar it-tiswija ta' apparat elettriku jew hsara tiegħu, ma japplikawx. Il-liġi Griega u r-regolamenti relattivi japplikaw għal din il-garanzija.

## GARANTÍA

ES

Los aparatos eléctricos han sido fabricados según estrictos estándares establecidos por nuestra empresa, que están alineados con los respectivos estándares de calidad europeos. Los electrodomésticos de nuestra empresa cuentan con un período de garantía de 24 meses para uso no profesional y 12 meses para uso profesional. La garantía es válida a partir de la fecha de compra del producto. La prueba del derecho de garantía es el documento de compra del aparato (recibo de venta o factura). En ningún caso la empresa cubrirá el costo correspondiente de los repuestos y las respectivas horas de trabajo requeridas, salvo que se presente copia del documento de compra. En caso de que la reparación deba ser realizada por nuestro departamento de servicio, el coste del transporte (hacia y desde) corre enteramente a cargo del remitente (cliente). Los aparatos eléctricos deberán enviarse para su reparación a la empresa o a un taller autorizado en el modo y medio de transporte adecuado.

### EXENCIONES Y RESTRICCIONES DE LA GARANTÍA:

- 1) Recambios que se desgastan naturalmente como consecuencia del uso (escobillas, cables, interruptores, cargadores, estranguladores, etc.).
- 2) Aparatos eléctricos dañados como consecuencia del incumplimiento de las instrucciones del fabricante.
- 3) Aparatos eléctricos en mal estado.
- 4) Uso de accesorios inadecuados.
- 5) Aparatos eléctricos entregados gratuitamente a terceras entidades.
- 6) Daños por conexión eléctrica a tensión distinta a la indicada en la placa del aparato.
- 7) Conexión a una fuente de alimentación sin conexión a tierra.
- 8) Cambio en el voltaje actual.
- 9) Daños resultantes del uso de agua salada.
- 10) Daños o mal funcionamiento resultantes de un procedimiento de limpieza inadecuado del aparato.
- 11) Contacto del aparato eléctrico con productos químicos, o daños por humedad o corrosión.
- 12) Aparatos eléctricos que hayan sido modificados o abiertos por personal no autorizado.
- 13) Piezas/componentes rotos como consecuencia de un uso inadecuado.
- 14) Electrodomésticos usados en alquiler.

La garantía cubre únicamente la sustitución sin coste del componente que presente defecto de fabricación o fallo de material. En caso de falta de un recambio específico la empresa se reserva el derecho de sustituir el aparato eléctrico por otro modelo correspondiente. Una vez concluidos todos los procedimientos de garantía, el período de garantía del aparato eléctrico no se ampliará ni renovará. La sustitución de un repuesto, junto con el cargo de reparación, está cubierta por una garantía de buen funcionamiento de 1 año, siempre que se cumplan los términos de la garantía. Los repuestos o aparatos eléctricos sustituidos quedan en posesión de nuestra empresa. No se aplican requisitos distintos a los mencionados en este formulario de garantía con respecto a la reparación de aparatos eléctricos o daños a los mismos. La ley griega y las regulaciones relativas se aplican a esta garantía.

## GARANCIJE

HR

Električni uređaji proizvedeni su prema strogim standardima koje je postavila naša tvrtka, a koji su usklađeni s odgovarajućim europskim standardima kvalitete. Električni uređaji naše tvrtke imaju jamstveni rok od 24 mjeseca za neprofesionalnu uporabu i 12 mjeseci za profesionalnu uporabu. Jamstvo vrijedi od datuma kupnje proizvoda. Dokaz prava iz jamstva je dokument o kupnji uređaja (račun ili račun). Ni pod kojim okolnostima tvrtka neće pokriti relevantne troškove rezervnih dijelova i odgovarajućih potrebnih radnih sati osim ako se ne predoči kopija dokumenta o kupnji. U slučaju da popravak mora obaviti naš servis, troškove prijevoza (do i od) u cijelosti snosi pošiljatelj (klijent). Električne uređaje potrebno je poslati na popravak u poduzeće ili u ovlaštenu radionicu odgovarajućim načinom i prijevoznim sredstvom.

### IZUZEĆA I OGRANIČENJA JAMSTVA:

- 1) Rezervni dijelovi koji se prirodno istroše nakon uporabe (metla, kabeli, prekidači, punjači, stezne glave itd.).
- 2) Alati oštećeni kao rezultat nepoštivanja uputa proizvođača.
- 3) Loše održavani alati.
- 4) Upotreba nepravilnih maziva ili pribora.
- 5) Alati koji se besplatno daju trećim stranama.
- 6) Oštećenja zbog nepravilnog električnog priključka ili napona različitog od onog navedenog na pločici uređaja.
- 7) Priključak na nezemaljsko napajanje.
- 8) Neprihvatljiva fluktuacija napona.
- 9) Oštećenja nastala uporabom slane vode (npr. perilice rublja, pumpe).
- 10) Oštećenja ili kvarovi koji su posljedica nepravilnog postupka čišćenja uređaja.
- 11) Kontakt alata s kemikalijama ili oštećenja nastala vlagom ili korozijom.
- 12) Alati koje je modificiralo ili otvorilo neovlašteno osoblje.
- 13) Slomljeni dijelovi/komponente kao rezultat neprikladne uporabe.
- 14) Alati koji se koriste za iznajmljivanje.

Jamstvo pokriva samo besplatnu zamjenu komponente koja predstavlja grešku u proizvodnji ili grešku u materijalu. U slučaju nedostatka određenog rezervnog dijela tvrtka zadržava pravo zamjene električnog uređaja drugim odgovarajućim modelom. Nakon završetka svih jamstvenih postupaka, jamstveni rok električnog uređaja ne može se produžiti niti obnoviti. Zamjena rezervnog dijela, zajedno s troškovima popravka, pokrivena je 1-godišnjim jamstvom ispravnog rada, pod uvjetom da su ispunjeni uvjeti jamstva. Zamijenjeni rezervni dijelovi ili električni uređaji ostaju u vlasništvu naše tvrtke. Zahtjevi, osim onih navedenih u ovom obrascu jamstva, koji se odnose na popravak električnih uređaja ili njihovo oštećenje, ne vrijede. Grčki zakon i odgovarajući propisi primjenjuju se na ovo jamstvo.

## GWARANCJA

PL

Urządzenia elektryczne zostały wyprodukowane według rygorystycznych norm ustalonych przez naszą firmę, które są zgodne z odpowiednimi europejskimi standardami jakości. Urządzenia elektryczne naszej firmy objęte są 24-miesięczną gwarancją w przypadku użytku nieprofesjonalnego i 12 miesięcy w przypadku użytku profesjonalnego. Gwarancja obowiązuje od daty zakupu produktu. Dowodem prawa gwarancyjnego jest dokument zakupu urządzenia (paragon lub faktura). W żadnym wypadku firma nie pokryje odpowiednich kosztów części zamiennych i odpowiednich wymaganych godzin pracy, chyba że przedstawiona zostanie kopia dokumentu zakupu. W przypadku konieczności wykonania naprawy przez nasz serwis, koszt transportu (do i z) w całości pokrywa nadawca (klient). Urządzenia elektryczne należy przelać do naprawy do firmy lub do autoryzowanego warsztatu odpowiednim sposobem i środkiem transportu.

### WYŁĄCZENIA I OGRANICZENIA GWARANCJI:

- 1) Części zamienne, które zużywają się w sposób naturalny w wyniku użytkowania (szczotki, kable, przelączniki, ładowarki, uchwyty itp.)
- 2) Urządzenia elektryczne uszkodzone na skutek nieprzebrzegania instrukcji producenta.
- 3) Urządzenia elektryczne są źle konserwowane.
- 4) Używanie nieodpowiednich akcesoriów.
- 5) Urządzenia elektryczne przekazywane podmiotom trzecim nieodpłatnie.
- 6) Uszkodzenia spowodowane podłączeniem do prądu o napięciu innym niż wskazane na tabliczce urządzenia.
- 7) Podłączenie do nieuziemionego źródła zasilania.
- 8) Zmiana aktualnego napięcia.
- 9) Uszkodzenia powstałe na skutek używania słonej wody.
- 10) Uszkodzenia lub nieprawidłowe działanie wynikające z nieprawidłowej procedury czyszczenia urządzenia.
- 11) Kontakt urządzenia elektrycznego z chemikaliami lub uszkodzenia na skutek wilgoci lub korozji.
- 12) Urządzenia elektryczne, które zostały zmodyfikowane lub otwarte przez nieupoważniony personel.
- 13) Uszkodzone części/elementy w wyniku niewłaściwego użytkowania.
- 14) Sprzęt elektryczny używany do wynajmu.

Gwarancja obejmuje wyłącznie bezpłatną wymianę elementu wykazującego wadę produkcyjną lub wadę materiałową. W przypadku braku określonej części zamiennej firma zastrzega sobie prawo do wymiany urządzenia elektrycznego na inny, odpowiedni model. Po zakończeniu wszystkich procedur gwarancyjnych okres gwarancji na urządzenie elektryczne nie podlega przedłużeniu ani odnowieniu. Wymiana części zamiennej wraz z opłatą za naprawę objęta jest roczną gwarancją dobrego działania, pod warunkiem spełnienia warunków gwarancji. Wymienione części zamienne lub urządzenia elektryczne pozostają własnością naszej firmy. Nie obowiązują wymagania inne niż wymienione w niniejszym formularzu gwarancyjnym, dotyczące naprawy urządzeń elektrycznych lub ich uszkodzeń. Niniejsza gwarancja ma zastosowanie do greckiego prawa i odpowiednich przepisów.



The instructions manual is also available in digital format on our website  
[www.nikolaoutools.com](http://www.nikolaoutools.com). Find it by entering the product code in the Search "Q" field.

Μπορείτε να βρείτε τις οδηγίες χρήσης και σε ηλεκτρονική μορφή μέσω της ιστοσελίδας μας  
[www.nikolaoutools.com](http://www.nikolaoutools.com). Αναζητήστε τις με τον κωδικό προϊόντος στο πεδίο Αναζήτηση "Q".