

BORMANN®

Elite

Life in style.



BDS2300

020875

EN FR
IT EL
BG SL
RO HR
PL

v2.2



WWW.NIKOLAOUTOOLS.COM



IMPORTANT INFORMATION

- Never keep the emergency override keys inside the safe.
- The safe is considered to be firmly secured only when it is mounted on a load-bearing wall or joist.

Technical Data	
Model	BDS2300
Door thickness	3 mm
Body thickness	1 mm
Dimensions	L23 x D17 x H17 cm
Lock Type	Digital Lock 3-8 Digits
Includes	<ul style="list-style-type: none"> • Mechanic safety lock and 2 for opening in case of emergency • Includes carpet lining, mounting bolts and set of batteries

PACKAGING CONTENTS

- Safe
- 2 mounting bolts
- 4 AA batteries
- 2 emergency override keys
- Scratch resistant carpet

PARTS

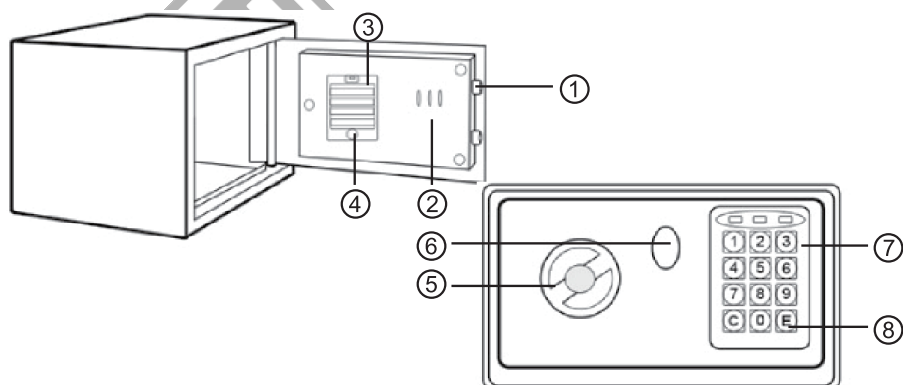

- 1 Locking bolts
- 2 Storage hooks*
- 3 Battery compartment
- 4 Reset button

* NOT for override keys

- 5 Master knob
- 6 Emergency override keyhole cover
- 7 Numeric keypad
- 8 (C) (E) Enter buttons

MOUNTING

The safe can be mounted to any surface using the supplied bolts.

1. Open the safe and locate the pre-drilled holes on the back or bottom of the safe.
2. Drill holes for expansion bolts (or clamping screws).
3. Use the expansion bolts (or clamping screws) to secure the safe to a wall.
4. Make sure the safe is mounted securely and then tighten all screws/bolts.

* Use expansion bolts for mounting on a concrete surface.

* Use clamping screws for mounting on a wooden surface.

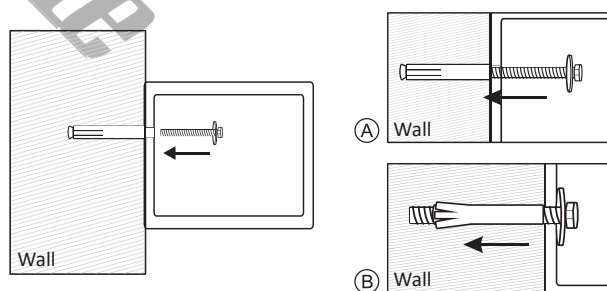

OPENING THE SAFE USING THE EMERGENCY OVERRIDE KEY

1. Remove the rubber cover on the emergency override keyhole at the front of the safe. (1-2)
2. Insert the emergency override key into the keyhole and turn the key counterclockwise. (3)
3. Turn the master knob clockwise. Pull the door open. (4)

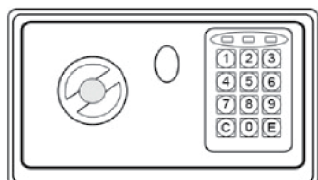

①

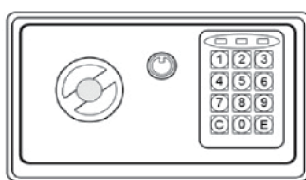

②



③

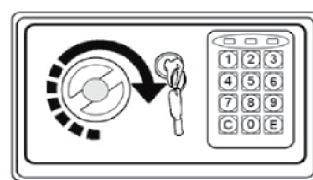

④

SETTING THE USER CODE

1. Open the safe with the emergency override key.
2. Open the battery compartment and insert the 4 AA batteries. Next, locate the red button on the inside.
3. Press and hold the red reset button until you hear a beep and the yellow light comes on.
4. Input your chosen 3-8 digit code then press (C) or the (E) button. Once the code is entered properly you will hear a beep.
5. Try the code with the door still open to ensure that it was accepted.

* If the yellow light flashes and the buzzer beeps 3 times, the new code is invalid and the code input process will have to be repeated.

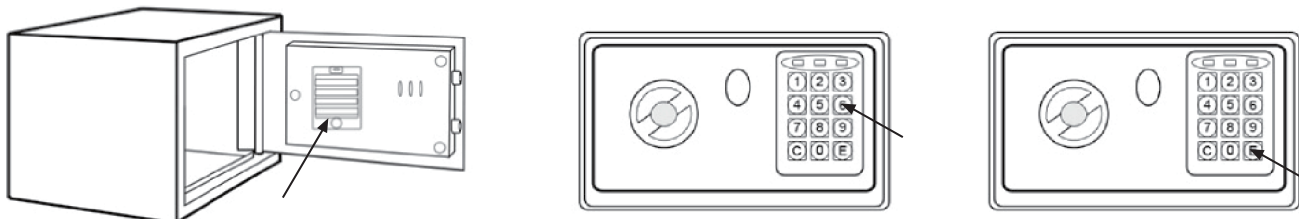

OPENING THE DOOR

1. Input your 3-8 digit code.
2. Press the (C) or (E) button.
3. Wait until the green light comes on and you hear a beep.
4. Turn the master knob clockwise to open the door.

* 3 continuous wrong entries will activate the warning beep for 20 seconds. Use the emergency override key to open the safe and stop the beeping.

BORMANN
Elite

* The manufacturer reserves the right to make minor changes to product design and technical specifications without prior notice unless these changes significantly affect the performance and safety of the products. The parts described / illustrated in the pages of the manual that you hold in your hands may also concern other models of the manufacturer's product line with similar features and may not be included in the product you just acquired.

* To ensure the safety and reliability of the product and the warranty validity, all repair, inspection or replacement work, including maintenance and special adjustments, must only be carried out by technicians of the authorized service department of the manufacturer.

* Always use the product with the supplied equipment. Operation of the product with non-provided equipment may cause malfunctions or even serious injury or death. The manufacturer and the importer shall not be liable for injuries and damages resulting from the use of non-conforming equipment.

INFORMATIONS IMPORTANTES

- Ne conservez jamais les clés de secours à l'intérieur du coffre-fort.
- Le coffre-fort n'est considéré comme solidement fixé que lorsqu'il est monté sur un mur porteur ou une solive.

Données techniques	
Modèle	BDS2300
Épaisseur de la porte	3 mm
Épaisseur de la porte	1 mm
Dimensions	L23 x D17 x H17 cm
Type de serrure	• Serrure numérique 3-8 chiffres
Inclus	• Serrure de sécurité mécanique et 2 pour l'ouverture en cas d'urgence • Comprend une doublure de tapis, des boulons de montage et un jeu de piles

CONTENU DE L'EMBALLAGE

- Coffre-fort
- 2 boulons de montage
- 4 piles AA
- 2 clés de secours
- Tapis résistant aux rayures

PIÈCES

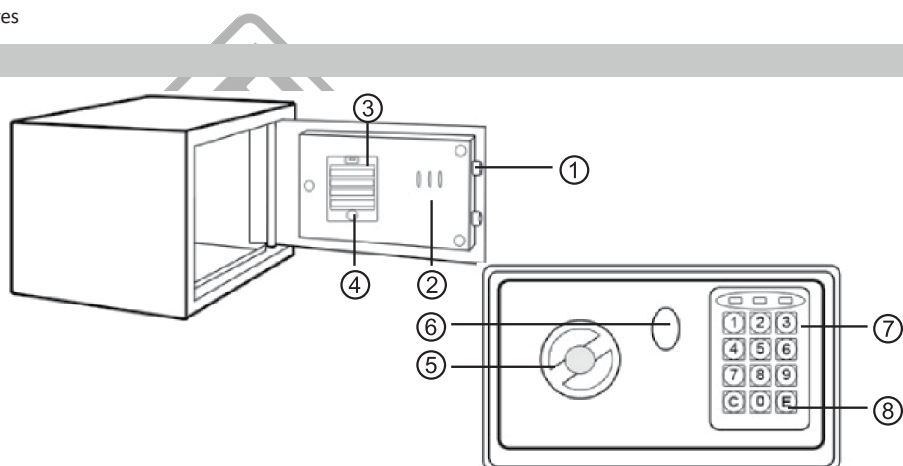

- 1 Broches de verrouillage
 - 2 Crochets de rangement
 - 3 Compartiment à piles
 - 4 Bouton de réinitialisation (reset)
 - 5 Bouton
 - 6 Couverture de la serrure d'urgence
 - 7 Clavier numérique
 - 8 (C) (E) Touches d'entrée
- * PAS pour les clés de secours

MONTAGE

Le coffre-fort peut être monté sur n'importe quelle surface à l'aide des boulons fournis.

1. Ouvrez le coffre-fort et repérez les trous pré-percés à l'arrière ou au fond du coffre-fort.
2. Percez des trous pour les boulons d'expansion (ou les vis de serrage).
3. Utilisez les boulons d'expansion (ou les vis de serrage) pour fixer le coffre-fort au mur.
4. Assurez-vous que le coffre-fort est bien fixé et serrez toutes les vis/boulons.

* Utilisez des boulons d'expansion pour le montage sur une surface en béton.

* Pour le montage sur une surface en bois, utiliser des vis de serrage.

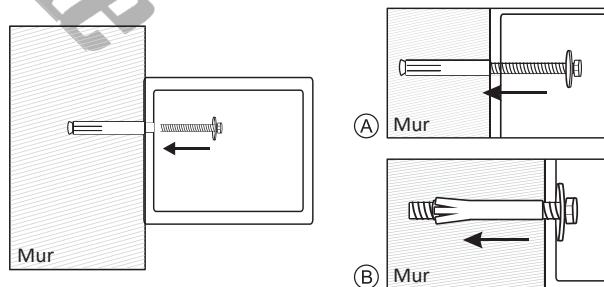

OUVERTURE DU COFFRE-FORT À L'AIDE DE LA CLÉ DE SECOURS

1. Retirez le couvercle en caoutchouc de la serrure d'urgence à l'avant du coffre-fort. (1-2)
2. Insérez la clé de secours dans le trou de serrure et tournez la clé vers la gauche. (3)
3. Tournez le bouton vers la droite. Tirez sur la porte pour l'ouvrir. (4)

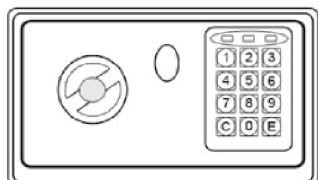

①

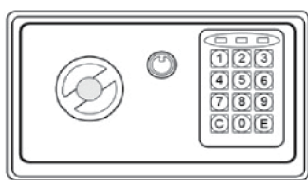

②

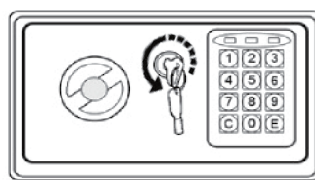

③



④

RÉGLAGE DU CODE UTILISATEUR

1. Ouvrez le coffre-fort à l'aide de la clé de secours.
2. Ouvrez le compartiment à piles et insérez les 4 piles AA. Localisez ensuite le bouton rouge à l'intérieur.
3. Appuyez sur le bouton rouge de réinitialisation et maintenez-le enfoncé jusqu'à ce que vous entendiez un bip et que le voyant jaune s'allume.
4. Saisissez le code de 3 à 8 chiffres que vous avez choisi, puis appuyez sur le bouton (C) ou (E). Une fois le code correctement saisi, vous entendrez un bip.
5. Essayez le code avec la porte encore ouverte pour vous assurer qu'il a été accepté.

* Si le voyant jaune clignote et que vous entendez 3 bips, le nouveau code n'est pas valide et la procédure d'introduction du code doit être répétée.

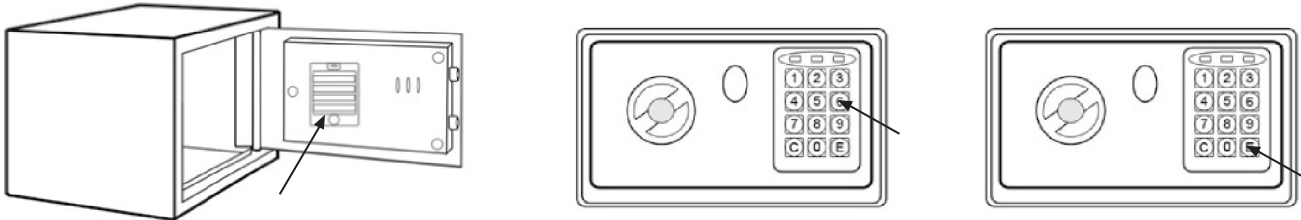

OUVRIR LA PORTE

1. Introduisez votre code de 3 à 8 chiffres.
2. Appuyez sur le bouton (C) ou (E).
3. Attendez que le voyant vert s'allume et que vous entendiez un bip.
4. Tournez le bouton vers la droite pour ouvrir la porte.

* Trois entrées erronées continus déclenchent un signal sonore d'avertissement pendant 20 secondes. Utilisez la clé de secours pour ouvrir le coffre-fort et arrêter le signal sonore.

BORMANN®

Elite

* Le fabricant se réserve le droit d'apporter des modifications mineures à la conception et aux spécifications techniques des produits sans préavis, à moins que ces modifications n'affectent de manière significative les performances et la sécurité des produits. Les pièces décrites / illustrées dans les pages du manuel que vous tenez entre vos mains peuvent également concerner d'autres modèles de la gamme de produits du fabricant ayant des caractéristiques similaires et peuvent ne pas être incluses dans le produit que vous venez d'acquérir.

* Pour garantir la sécurité et la fiabilité du produit et la validité de la garantie, tous les travaux de réparation, d'inspection ou de remplacement, y compris l'entretien et les réglages spéciaux, doivent être effectués uniquement par des techniciens du service après-vente agréé du fabricant.

* Utilisez toujours le produit avec l'équipement fourni. L'utilisation du produit avec un équipement non fourni peut entraîner des dysfonctionnements, voire des blessures graves ou la mort. Le fabricant et l'importateur ne sont pas responsables des blessures et des dommages résultant de l'utilisation d'un équipement non conforme.

INFORMAZIONI IMPORTANTI

- Non conservare mai le chiavi di emergenza all'interno della cassaforte.
- La cassaforte è considerata saldamente fissata solo quando è montata su una parete o un travetto portante.

Dati tecnici	
Modello	BDS2300
Spessore della porta	3 mm
Spessore del corpo	1 mm
Dimensioni	L23 x D17 x H17 cm
Tipo di blocco	• Serratura digitale a 3-8 cifre
Include	• Serratura di sicurezza meccanica e 2 per l'apertura in caso di emergenza • Include rivestimento in moquette, bulloni di montaggio e set di batterie

CONTENUTO DELL'IMBALLAGGIO

- Cassaforte
- 2 bulloni di montaggio
- 4 batterie AA
- 2 chiavi di emergenza
- Tappeto resistente ai graffi

PARTI

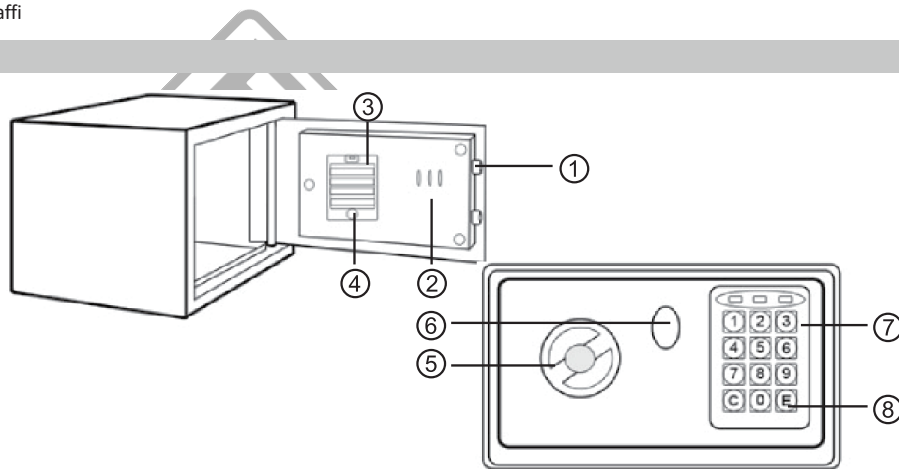

- 1 Perni di bloccaggio
 - 2 Ganci per la conservazione*
 - 3 Vano batteria
 - 4 Pulsante di reset
 - 5 Manopola
 - 6 Coperchio della serratura di emergenza
 - 7 Tastiera numerica
 - 8 (C) (E) Tasti di inserimento
- * NON per le chiavi di emergenza

MONTAGGIO

La cassaforte può essere montata su qualsiasi superficie utilizzando i bulloni in dotazione.

1. Aprire la cassaforte e individuare i fori preforati sul retro o sul fondo della cassaforte.
2. Praticare i fori per i tasselli a espansione (o le viti di fissaggio).
3. Utilizzare i tasselli a espansione (o le viti di fissaggio) per fissare la cassaforte alla parete.
4. Assicurarsi che la cassaforte sia montata in modo sicuro e serrare tutte le viti/bulloni.

* Per il montaggio su una superficie in cemento, utilizzare tasselli a espansione.

* Per il montaggio su una superficie di legno, utilizzare le viti di fissaggio.

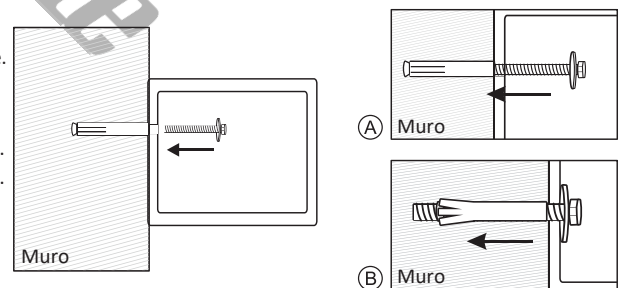

APRIRE LA CASSAFORTE CON LA CHIAVE DI EMERGENZA

1. Rimuovere la copertura in gomma della serratura di emergenza sul lato anteriore della cassaforte. (1-2)
2. Inserire la chiave di emergenza nella toppa e ruotarla verso sinistra. (3)
3. Girare la manopola a destra. Aprire la porta. (4)

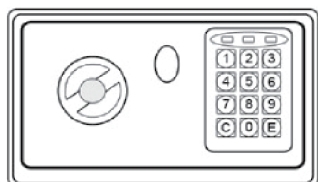

①

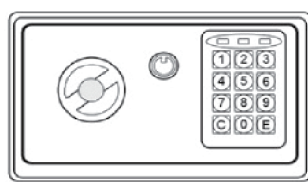

②



③

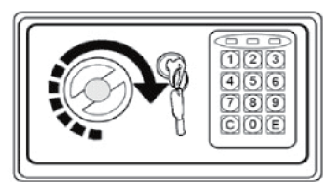

④

IMPOSTAZIONE DEL CODICE UTENTE

1. Aprire la cassaforte con la chiave di emergenza.
2. Aprire il vano batterie e inserire le 4 batterie AA. Individuare quindi il pulsante rosso all'interno.
3. Tenere premuto il pulsante rosso di ripristino finché non si sente un segnale acustico e la spia gialla si accende.
4. Immettere il codice a 3-8 cifre prescelto, quindi premere il tasto (C) o il tasto (E). Una volta inserito correttamente il codice, si udirà un segnale acustico.
5. Provare il codice con la porta ancora aperta per assicurarsi che sia stato accettato.

* Se la spia gialla lampeggia e il cicalino emette 3 segnali acustici, il nuovo codice non è valido e occorre ripetere la procedura di inserimento del codice.

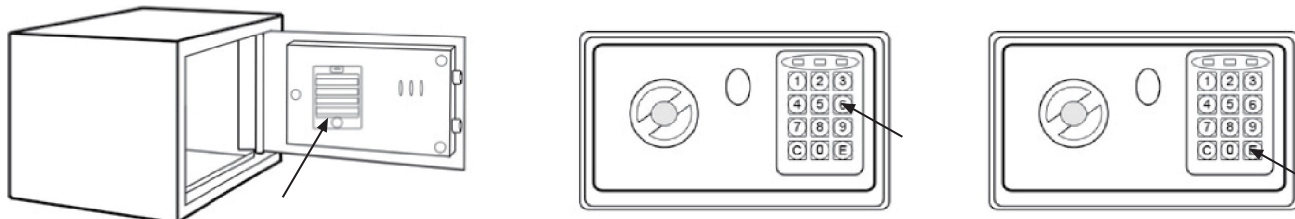

APRIRE LA PORTA

1. Immettere il codice di 3-8 cifre.
2. Premere il pulsante (C) o (E).
3. Attendere che la luce verde si accenda e si senta un segnale acustico.
4. Girare la manopola a destra per aprire la porta.

* 3 inserimenti errati continui attivano il segnale acustico di avvertimento per 20 secondi. Utilizzare il tasto di esclusione di emergenza per aprire la cassaforte e interrompere il segnale acustico.

BORMANN
Elite

* Il produttore si riserva il diritto di apportare modifiche minori al design e alle specifiche tecniche del prodotto senza preavviso, a meno che tali modifiche non influiscano significativamente sulle prestazioni e sulla sicurezza dei prodotti. Le parti descritte/illustrate nelle pagine del manuale che avete tra le mani possono riguardare anche altri modelli della linea di prodotti del produttore con caratteristiche simili e potrebbero non essere incluse nel prodotto appena acquistato.

* Per garantire la sicurezza e l'affidabilità del prodotto e la validità della garanzia, tutti gli interventi di riparazione, ispezione o sostituzione, compresa la manutenzione e le regolazioni speciali, devono essere eseguiti esclusivamente da tecnici del servizio di assistenza autorizzato dal produttore.

* Utilizzare sempre il prodotto con l'attrezzatura fornita. L'utilizzo del prodotto con apparecchiature non in dotazione può causare malfunzionamenti o addirittura lesioni gravi o morte. Il produttore e l'importatore non sono responsabili per lesioni e danni derivanti dall'uso di apparecchiature non conformi.

ΣΗΜΑΝΤΙΚΕΣ ΠΛΗΡΟΦΟΡΙΕΣ

- Ποτέ μην αφήνετε τα κλειδιά έκτακτης ανάγκης μέσα στο χρηματοκιβώτιο.
- Το χρηματοκιβώτιο θεωρείται σταθερά στερεωμένο μόνο όταν είναι τοποθετημένο σε φέροντα τοίχο ή δοκό.

Τεχνικά χαρακτηριστικά	
Μοντέλο	BDS2300
Πάχος τοιχώματος πόρτας	3 mm
Πάχος τοιχώματος σώματος	1 mm
Διαστάσεις	L23 x D17 x H17 cm
Τύπος Κλειδαριάς	• Ψηφιακή κλειδαριά 3-8 ψηφίων
Περιλαμβάνει	• Μηχανική κλειδαριά ασφαλείας και 2 κλειδιά για άνοιγμα σε περίπτωση έκτακτης ανάγκης • Εσωτερική επένδυση μοκέτας, εξαρτήματα στερέωσης και σεντ μπαταρίες

ΠΕΡΙΕΧΟΜΕΝΑ ΣΥΣΚΕΥΑΣΙΑΣ

- Χρηματοκιβώτιο
- 2 βίδες στερέωσης
- 4 μπαταρίες AA
- 2 κλειδιά έκτακτης ανάγκης
- Χαλί ανθεκτικό στις γρατσουνιές

ΜΕΡΗ

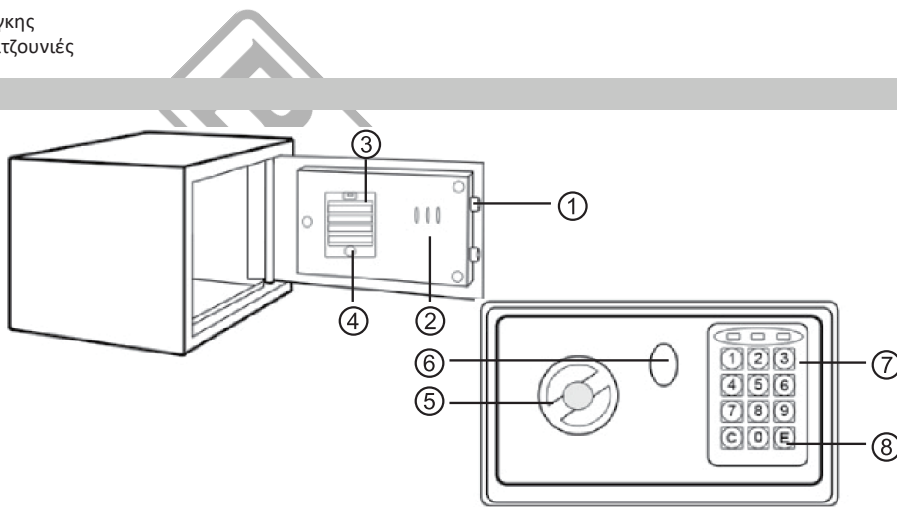

- 1 Πείροι κλειδαριάς
 - 2 Γάντζοι αποθήκευσης*
 - 3 Θήκη μπαταριών
 - 4 Πλήκτρο reset (επαναφοράς)
 - 5 Χερούλι κλειδαριάς
 - 6 Κάλυμμα κλειδαριάς έκτακτης ανάγκης
 - 7 Αριθμητικό πληκτρολόγιο
 - 8 Πλήκτρα επιβεβαίωσης (C) (E)
- * Όχι για τα κλειδιά έκτακτης ανάγκης

ΤΟΠΟΘΕΤΗΣΗ

Το χρηματοκιβώτιο μπορεί να τοποθετηθεί σε οποιαδήποτε επιφάνεια χρησιμοποιώντας τις παρεχόμενες βίδες.

1. Ανοίξτε το χρηματοκιβώτιο και εντοπίστε τις προ-διάτρητες οπές στο πίσω ή στο κάτω μέρος του χρηματοκιβωτίου.
2. Διατρήστε οπές για τις βίδες αγκύρωσης (ή για βίδες σύσφιξης)
3. Χρησιμοποιήστε τις βίδες αγκύρωσης (ή τις βίδες σύσφιξης) για να στερεώσετε το χρηματοκιβώτιο σε έναν τοίχο.
4. Βεβαιωθείτε ότι το χρηματοκιβώτιο έχει τοποθετηθεί με ασφάλεια και, στη συνέχεια, σφίξτε όλες τις βίδες.

- * Χρησιμοποιήστε βίδες αγκύρωσης για τοποθέτηση σε επιφάνεια από σκυρόδεμα.
- * Χρησιμοποιήστε βίδες σύσφιξης για τοποθέτηση σε ξύλινη επιφάνεια.

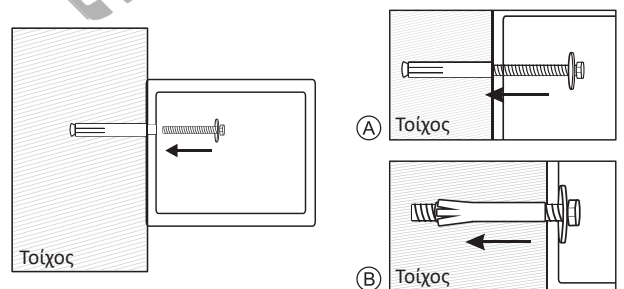

ΑΝΟΙΓΜΑ ΤΟΥ ΧΡΗΜΑΤΟΚΙΒΩΤΙΟΥ ΜΕ ΤΟ ΚΛΕΙΔΙ ΕΚΤΑΚΤΗΣ ΑΝΑΓΚΗΣ

1. Αφαιρέστε το λαστιχένιο κάλυμμα από την κλειδαριά έκτακτης ανάγκης στο μπροστινό μέρος του χρηματοκιβωτίου. (1-2)
2. Εισάγετε το κλειδί έκτακτης ανάγκης στην κλειδαρότρυπα και περιστρέψτε το κλειδί αριστερόστροφα. (3)
3. Γυρίστε το χερούλι δεξιόστροφα. Ανοίξτε την πόρτα. (4)

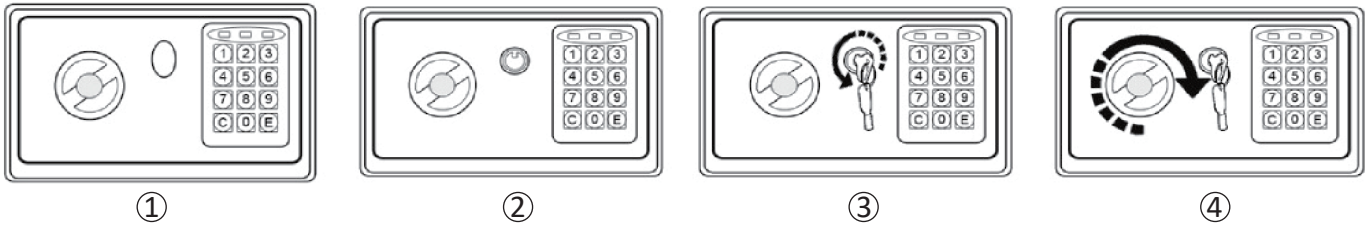

ΟΡΙΣΜΟΣ ΚΩΔΙΚΟΥ ΧΡΗΣΤΗ

1. Ανοίξτε το χρηματοκιβώτιο με το κλειδί έκτακτης ανάγκης.
2. Ανοίξτε τη θήκη των μπαταριών και τοποθετήστε τις 4 μπαταρίες AA. Στη συνέχεια, εντοπίστε το κόκκινο πλήκτρο στο εσωτερικό.
3. Πιέστε παρατεταμένα το κόκκινο πλήκτρο reset (επαναφορά) μέχρι να ακούσετε ένα ηχητικό σήμα και να ανάψει η κίτρινη λυχνία.
4. Εισάγετε τον κωδικό 3-8 ψηφίων που επιθυμείτε και, στη συνέχεια, πατήστε το πλήκτρο (C) ή το πλήκτρο (E). Αν ο κωδικός έχει καταχωρηθεί σωστά, θα ακούσετε ένα ηχητικό σήμα.
5. Εισάγετε τον κωδικό με την πόρτα ανοιχτή για να βεβαιωθείτε ότι έγινε αποδεκτός.

* Σε περίπτωση που η κίτρινη λυχνία αναβοσβήνει και ακούσετε 3 ηχητικά σήματα, ο κωδικός είναι άκυρος και η διαδικασία εισαγωγής κωδικού θα πρέπει να επαναληφθεί.

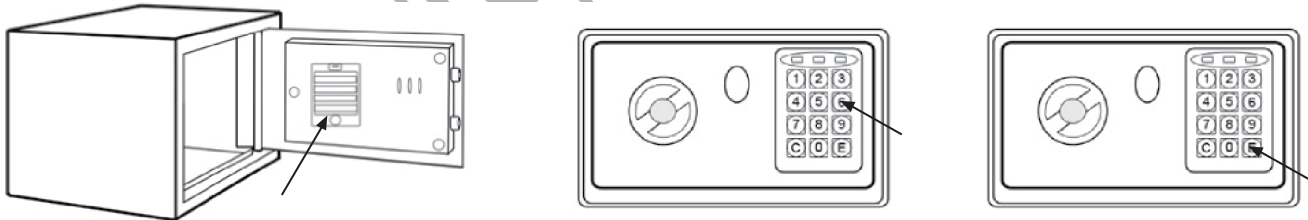

ΑΝΟΙΓΜΑ ΠΟΡΤΑΣ

1. Εισάγετε τον κωδικό σας (3-8 ψηφία).
2. Πατήστε το πλήκτρο (C) ή (E).
3. Περιμένετε μέχρι να ανάψει η πράσινη λυχνία και να ακούσετε ένα ηχητικό σήμα.
4. Περιστρέψτε το χερούλι δεξιόστροφα για να ανοίξετε την πόρτα.

* 3 συνεχείς εισαγωγές λάθος κωδικού θα ενεργοποιήσουν τον προειδοποιητικό ήχο για 20 δευτερόλεπτα. Χρησιμοποιήστε το κλειδί έκτακτης ανάγκης για να ανοίξετε το χρηματοκιβώτιο και να σταματήσετε τον ήχο.

* Ο κατασκευαστής διατηρεί το δικαίωμα να πραγματοποιήσει δευτερεύουσες αλλαγές στο σχεδιασμό του προϊόντος και στα τεχνικά χαρακτηριστικά χωρίς προηγούμενη ειδοποίηση, εκτός εάν οι αλλαγές αυτές επηρεάζουν σημαντικά την απόδοση και λειτουργία ασφάλειας των προϊόντων. Τα εξαρτήματα που περιγράφονται / απεικονίζονται στις σελίδες του εγχειριδίου που κρατάτε στα χέρια σας ενδέχεται να αφορούν και σε άλλα μοντέλα της σειράς προϊόντων του κατασκευαστή, με παρόμοια χαρακτηριστικά, και ενδέχεται να μην περιλαμβάνονται στο προϊόν που μόλις αποκτήσατε.

* Για να διασφαλιστεί η ασφάλεια και η αξιοπιστία του προϊόντος καθώς και η ισχύς της εγγύησης όλες οι εργασίες επιδιόρθωσης, ελέγχου, επισκευής ή αντικατάστασης συμπεριλαμβανομένης της συντήρησης και των ειδικών ρυθμίσεων, πρέπει να εκτελούνται μόνο από τεχνικούς του εξουσιοδοτημένου τμήματος Service του κατασκευαστή.

* Χρησιμοποιείτε πάντα το προϊόν με τον παρεχόμενο εξοπλισμό. Η λειτουργία του προϊόντος με μη-προβλεπόμενο εξοπλισμό ενδέχεται να προκαλέσει βλάβη ή ακόμα και σοβαρό τραυματισμό ή θάνατο. Ο κατασκευαστής και ο εισαγωγέας ουδεμία ευθύνη φέρει για τραυματισμούς και βλάβες που προκύπτουν από την χρήση μη προβλεπόμενου εξοπλισμού.

ВАЖНА ИНФОРМАЦИЯ

- Никога не дръжте аварийните ключове в сейфа.
- Сейфът се счита за здраво закрепен само когато е монтиран на носеща стена или греда.

Технически данни	
Модел	BDS2300
Дебелина на вратата	3 мм
Дебелина на корпуса	1 мм
Размери	Д23 x Д17 x В17 см
Тип заключване	• Цифрово заключване 3-8 цифри
Включва	• Механична предпазна ключалка и 2 за отваряне в случай на авария • Включва облицовка на килима, монтажни болтове и комплект батерии

СЪДЪРЖАНИЕ НА ОПАКОВКАТА

- Сейф
- 2 монтажни болта
- 4 батерии AA
- 2 аварийни ключа
- Устойчив на надраскване килим

ЧАСТИ

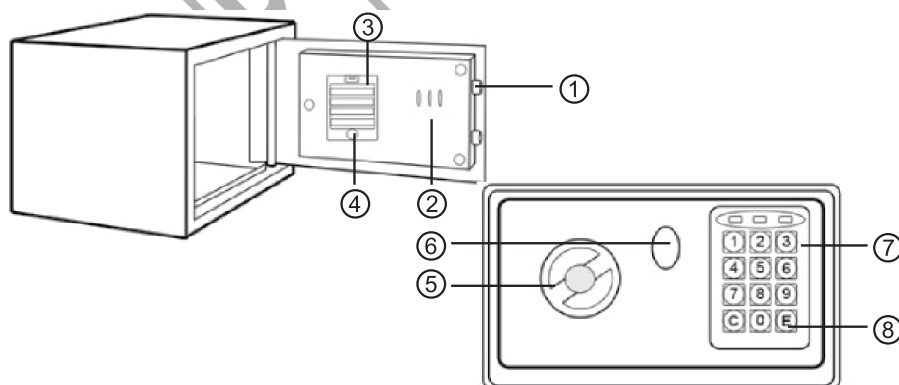

- | | | | |
|---|---------------------------|---|-------------------------------------|
| 1 | Заключващи щифтове | 5 | Ръкохватка |
| 2 | Куки за съхранение* | 6 | Капак на аварийното заключване |
| 3 | Отделение за батерии | 7 | Цифрова клавиатура |
| 4 | Бутон за нулиране (reset) | 8 | (C) (E) Бутони за въвеждане (enter) |
- * НЕ за аварийни ключове

МОНТИРАНЕ

Сейфът може да се монтира на всякаква повърхност с помощта на доставените болтове.

1. Отворете сейфа и намерете предварително пробитите отвори на гърба или на дъното на сейфа.
2. Пробийте отвори за разширителни болтове (или затягащи винтове).
3. Използвайте разширителните болтове (или затягащи винтове), за да закрепите сейфа към стената.
4. Уверете се, че сейфът е монтиран стабилно, след което затегнете всички винтове/болтове.

* Използвайте разширителни болтове за монтаж върху бетонна повърхност.

* За монтаж върху дървена повърхност използвайте затягащи винтове.

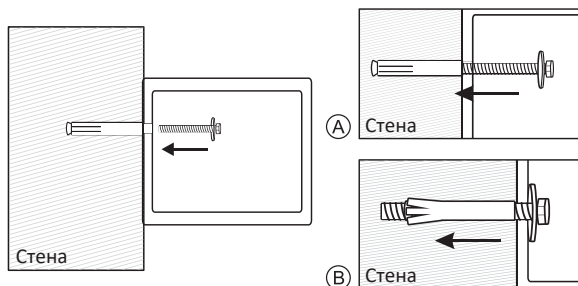

ОТВАРЯНЕ НА СЕЙ

1. Отстранете гуменото покритие на аварийната ключалка в предната част на сейфа. (1-2)
2. Поставете ключа за аварийно превключване в ключалката и завъртете ключа наляво. (3)
3. Завъртете ръкохватката надясно. Издърпайте вратата и я отворете. (4)

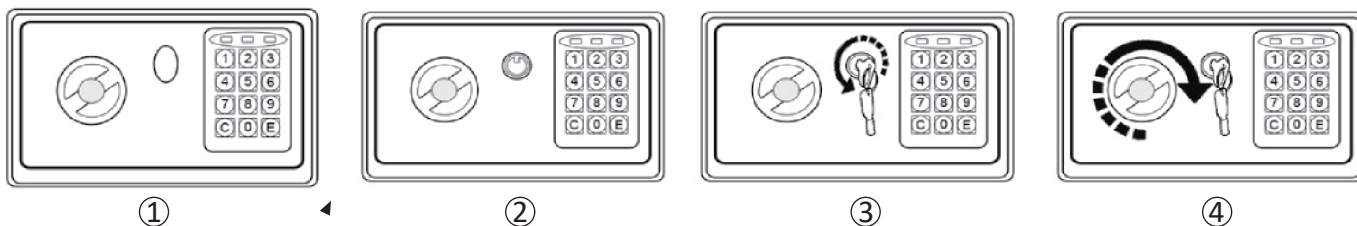

ЗАДАВАНЕ НА ПОТРЕБИТЕЛСКИЯ КОД

1. Отворете сейфа с аварийния ключ.
2. Отворете отделението за батерии и поставете 4-те батерии тип AA. След това намерете червения бутон от вътрешната страна.
3. Натиснете и задръжте червения бутон за нулиране, докато чуete звуков сигнал и жълтата светлина светне.
4. Въведете избрания от вас 3- до 8-цифрен код, след което натиснете бутона (C) или (E). След като кодът е въведен правилно, ще чуete звуков сигнал.
5. Изпробвайте кода при все още отворена врата, за да се уверите, че е приет.

* Ако жълтата светлина мига и зумерът изпиука 3 пъти, новият код е невалиден и процесът на въвеждане на кода трябва да се повтори.

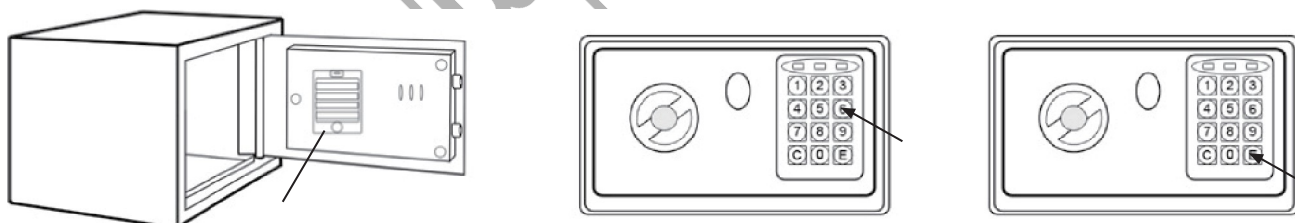

ОТВАРЯНЕ НА ВРАТАТА

1. Въведете своя 3- до 8-цифрен код.
2. Натиснете бутона (C) или (E).
3. Изчакайте, докато светне зелената светлина и се чуе звуков сигнал.
4. Завъртете ръкохватката надясно, за да отворите вратата.

* 3 непрекъснати грешни въвеждания ще активират предупредителен звуков сигнал за 20 секунди. Използвайте клавиша за аварийно превключване, за да отворите сейфа и да спрете звуковия сигнал.

* Производителят си запазва правото да прави незначителни промени в дизайна и техническите спецификации на продуктите без предварително уведомление, освен ако тези промени не засягат значително работата и безопасността на продуктите. Частите, описани/илюстрирани на страниците на ръководството, което държите в ръцете си, може да се отнасят и за други модели от продуктова линия на производителя с подобни характеристики и може да не са включени в току-що придобития от вас продукт.

* За да се гарантира безопасността и надеждността на продукта и валидността на гаранцията, всички работи по ремонт, проверка или замяна, включително поддръжка и специални настройки, трябва да се извършват само от техници от оторизирания сервизен отдел на производителя.

* Винаги използвайте продукта с доставеното оборудване. Работата на продукта с оборудване, което не е доставено, може да доведе до неизправности или дори до сериозни наранявания или смърт. Производителят и вносителят не носят отговорност за наранявания и щети, възникнали в резултат на използването на несъответстващо на изискванията оборудване.

POMEMBNE INFORMACIJE

- Nikoli ne hranite varnostnih ključev v sefu.
- Sef se šteje za trdno pritrjenega le, če je pritrjen na nosilno steno ali nosilec.

Tehnični podatki	
Model	BDS2300
Debelina vrat	3 mm
Debelina ohišja	1 mm
Dimenzije	L23 x D17 x H17 cm
Vrsta zaklepanja	• Digitalna ključavnica 3-8 števil
Vključuje	• Mehanska varnostna ključavnica in 2 za odpiranje v sili • Vključuje podlogo za preprogo, vijake za pritrditev in komplet baterij

VSEBINA EMBALAŽE

- Sef
- 2 pritrtilna vijaka
- 4 baterije AA
- 2 ključa za nujne primere
- Proti praskam odporna preproga

DELI

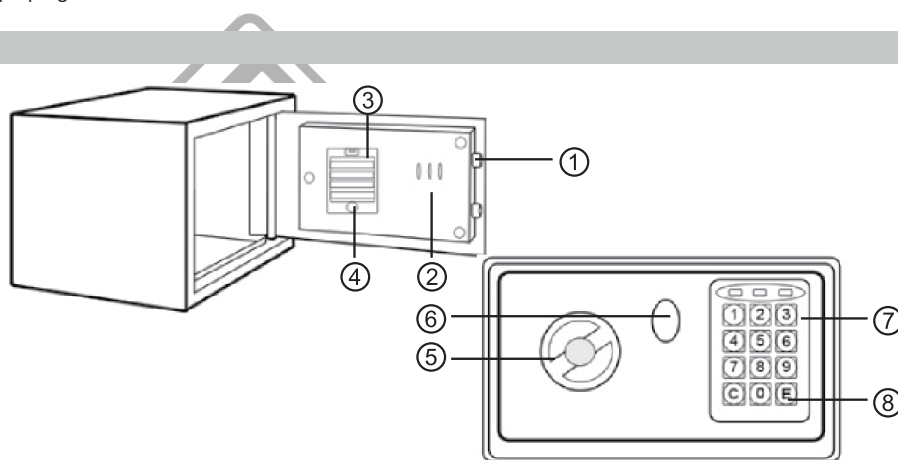

- 1 Zaklepni zatiči
2 Kljuko za shranjevanje*
3 Predal za baterije
4 Gumb za ponastavitev (reset)

- 5 Gumb
6 Pokrov varnostne ključavnice
7 Numerična tipkovnica
8 (C) (E) Gumbi za vnos

* NE za ključ v sili

MONTAŽA

Sef lahko s priloženimi vijaki pritrдите na katero koli površino.

1. Odprite sef in poiščite predhodno izvrtane luknje na zadnji strani ali dnu sefa.
2. Izvrtajte luknje za dilatacijske vijake (ali pritrtilne vijake).
3. Za pritrnitev sefa na steno uporabite dilatacijske vijake (ali pritrtilne vijake).
4. Prepričajte se, da je sef varno nameščen, in zategnite vse vijake.

* Za montažo na betonsko površino uporabite dilatacijske vijake.

* Za namestitev na leseno površino uporabite pritrtilne vijake.

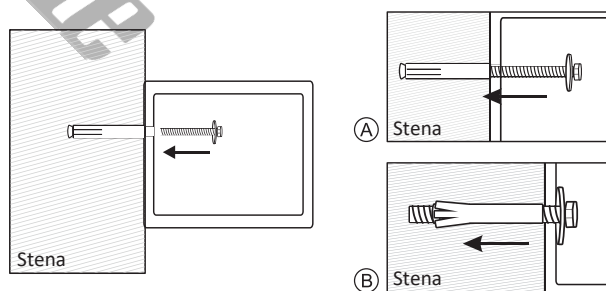

ODPIRANJE SEFA S KLJUČEM V SILI

1. Odstranite gumijasti pokrov zasilnega zaklepanja na sprednji strani sefa. (1-2)
2. Vstavite ključ za preklon v sili v ključavnico in ga obrnite v levo. (3)
3. Obrnite gumb v desno. Potegnite vrata na prosto. (4)

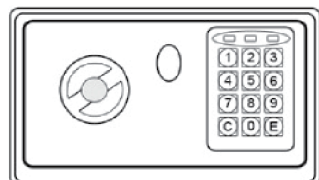

①

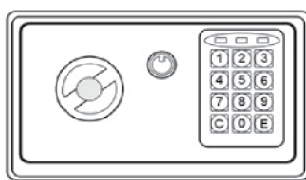

②



③



④

NASTAVITEV KODE UPORABNIKA

1. Odprite sef s ključem za zasilno upravljanje.
2. Odprite predal za baterije in vstavite 4 baterije AA. Nato poiščite rdeči gumb na notranji strani.
3. Pritisnite in držite rdeči gumb za ponastavitev, dokler ne zaslišite zvočnega signala in dokler se ne prižge rumena lučka.
4. Vnesite izbrano 3- do 8-številčno kodo in pritisnite gumb (C) ali (E). Ko je koda pravilno vnesena, se zasliši zvočni signal.
5. Če želite preveriti, ali je bila koda sprejeta, jo preizkusite pri odprtih vratih.

* Če rumena lučka utripa in zvočni signal trikrat piska, je nova koda neveljavna in postopek vnosa kode je treba ponoviti.

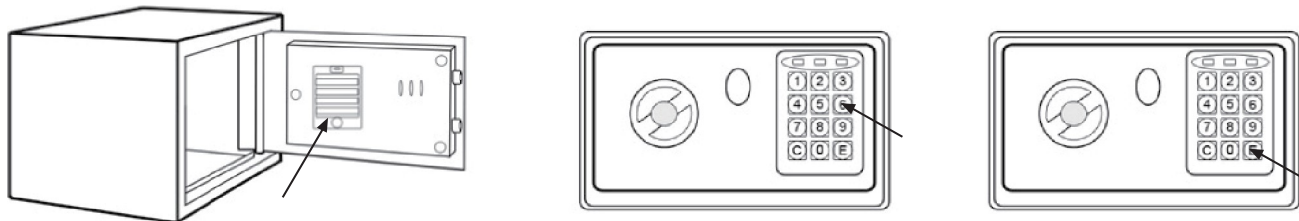

ODPIRANJE VRAT

1. Vnesite 3-8-mestno kodo.
2. Pritisnite gumb (C) ali (E).
3. Počakajte, da se prižge zelena lučka in zaslišite zvočni signal.
4. Za odprtje vrat obrnite gumb v desno.

* Ob treh neprekinjenih napačnih vnosih se za 20 sekund sproži opozorilni zvočni signal. S tipko za preklic v sili odprite sef in ustavite piskanje.



* Proizvajalec si pridržuje pravico do manjših sprememb zasnove in tehničnih specifikacij izdelka brez predhodnega obvestila, razen če te spremembe bistveno vplivajo na delovanje in varnost izdelkov. Deli, opisani/prikazani na straneh priročnika, ki ga držite v rokah, se lahko nanašajo tudi na druge modele proizvajalčeve linije izdelkov s podobnimi lastnostmi in morda niso vključeni v izdelek, ki ste ga pravkar pridobili.

* Da bi zagotovili varnost in zanesljivost izdelka ter veljavnost garancije, smejo vsa popravila, preglede ali zamenjave, vključno z vzdrževanjem in posebnimi nastavitvami, opravljati le tehniki pooblaščenega servisnega oddelka proizvajalca.

* Izdelek vedno uporabljajte s priloženo opremo. Uporaba izdelka z opremo, ki ni priložena, lahko povzroči nepravilno delovanje ali celo hude telesne poškodbe ali smrt. Proizvajalec in uvoznik ne odgovarjata za poškodbe in škodo, ki so posledica uporabe neustrezne opreme.

INFORMAȚII IMPORTANTE

- Nu păstrați niciodată cheile de urgență în interiorul seifului.
- Se consideră că seiful este bine fixat numai atunci când este montat pe un perete sau pe o grindă portantă.

Date tehnice	
Model	BDS2300
Grosimea ușii	3 mm
Grosimea corpului	1 mm
Dimensiuni	L23 x D17 x H17 cm
Tip de blocare	• Încuietoare digitală 3-8 cifre
Include	• Încuietoare mecanică de siguranță și 2 pentru deschidere în caz de urgență • Include căptușeală de covor, șuruburi de montare și set de baterii

CONȚINUTUL AMBALAJULUI

- Seif
- 2 șuruburi de montare
- 4 baterii AA
- 2 chei de urgență
- Cover rezistent la zgârieturi

PIESE

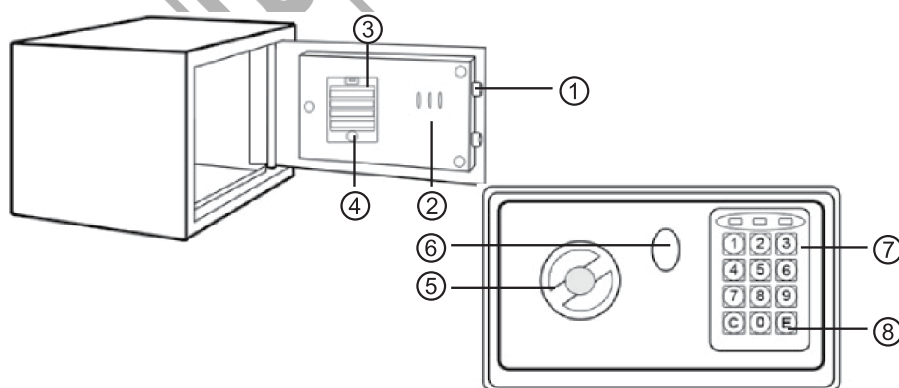

- 1 Bolțuri de blocare
 - 2 Cârlige de depozitare*
 - 3 Compartimentul pentru baterii
 - 4 Buton de resetare (reset)
 - 5 Buton
 - 6 Capac de încuietoare de urgență
 - 7 Tastatură numerică
 - 8 (C) (E) Butoane Enter
- * NU pentru chei de urgență

MONTAJ

Seiful poate fi montat pe orice suprafață cu ajutorul șuruburilor furnizate.

1. Deschideți seiful și localizați găurile pre-perforate pe partea din spate sau de jos a acestuia.
2. Faceți găuri pentru șuruburile de expansiune (sau pentru șuruburile de fixare).
3. Folosiți șuruburile de expansiune (sau șuruburile de fixare) pentru a fixa seiful pe perete.
4. Asigurați-vă că seiful este montat în siguranță și apoi strângeți toate șuruburile.

* Utilizați șuruburi de expansiune pentru montarea pe o suprafață de beton.

* Utilizați șuruburi de fixare pentru montarea pe o suprafață din lemn.

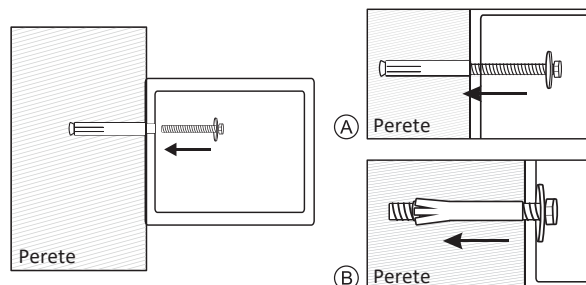

DESCHIDEREA SEIFU

1. Îndepărtați capacul de cauciuc de pe încuietoarea de urgență din partea din față a seifului. (1-2)
2. Introduceți cheia de urgență în gaura cheii și rotiți cheia spre stânga. (3)
3. Rotiți butonul spre dreapta. Trageți ușa. (4)

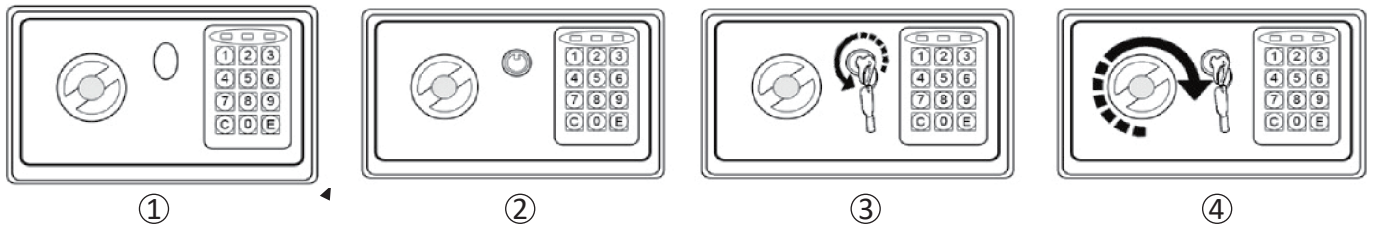

STABILIREA CODULUI DE UTILIZATOR

1. Deschideți seiful cu ajutorul cheii de siguranță.
2. Deschideți compartimentul pentru baterii și introduceți cele 4 baterii AA. Apoi, localizați butonul roșu din interior.
3. Apăsăți și mențineți apăsat butonul roșu de resetare până când auziți un semnal sonor și se aprinde lumina galbenă.
4. Introduceți codul ales de 3-8 cifre, apoi apăsați (C) sau butonul (E). După ce codul este introdus corect, veți auzi un semnal sonor.
5. Încercați codul cu ușa încă deschisă pentru a vă asigura că a fost acceptat.

* Dacă lumina galbenă clipește și semnalul sonor emite 3 semnale sonore, noul cod nu este valid și procesul de introducere a codului va trebui repetat.

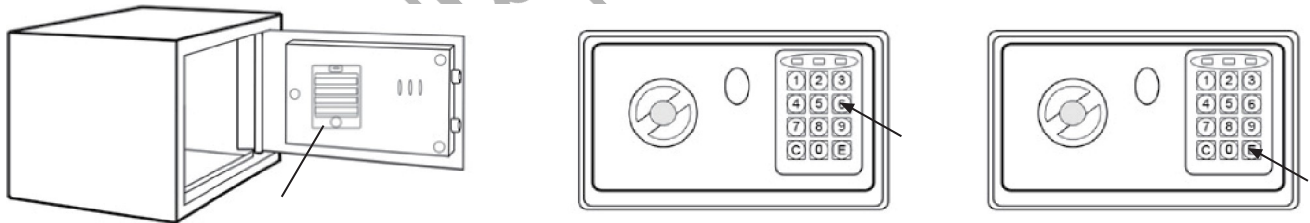

DESCHIDEREA UȘII

1. Introduceți codul de 3-8 cifre.
2. Apăsăți butonul (C) sau (E).
3. Așteptați până când se aprinde lumina verde și se aude un semnal sonor.
4. Întoarceți butonul spre dreapta pentru a deschide ușa.

* 3 intrări greșite continue vor activa semnalul sonor de avertizare timp de 20 de secunde. Utilizați tasta de anulare de urgență pentru a deschide seiful și a opri semnalul sonor.

* Producătorul își rezervă dreptul de a aduce modificări minore la designul și specificațiile tehnice ale produsului fără notificare prealabilă, cu excepția cazului în care aceste modificări afectează în mod semnificativ performanța și siguranța produselor. Piese descrise / ilustrate în paginile manualului pe care îl țineți în mâini pot viza și alte modele din linia de produse ale producătorului cu caracteristici similare și pot să nu fie incluse în produsul pe care tocmai l-ați achiziționat.

* Pentru a asigura siguranța și fiabilitatea produsului, precum și valabilitatea garanției, toate lucrările de reparații, inspecții sau înlocuiri, inclusiv întreținerea și reglajele speciale, trebuie să fie efectuate numai de către tehnicienii ai departamentului de service autorizat al producătorului.

* Utilizați întotdeauna produsul cu echipamentul furnizat. Utilizarea produsului cu echipamente care nu sunt furnizate poate cauza defecțiuni sau chiar vătămări grave sau chiar moartea. Producătorul și importatorul nu sunt răspunzători pentru vătămările și daunele rezultate din utilizarea unui echipament neconform.

VAŽNE INFORMACIJE

- Nikada ne držite tipke za premošćivanje u slučaju nužde u sefu.
- Smatra se da je sef čvrsto osiguran samo kada je montiran na nosivi zid ili gredu.

Tehnički podaci	
Model	BDS2300
Debljina vrata	3 mm
Debljina tijela	1 mm
Dimenzije	L23 x D17 x H17 cm
Vrsta brave	• Digitalna brava 3-8 znamenki
UKljučuje	• Mehanička sigurnosna brava i 2 za otvaranje u slučaju nužde • Uključuje oblogu od tepiha, montažne vijke i set baterija

PACKAGING CONTENTS

- Sef
- 2 montažna vijka
- 4 AA baterije
- 2 ključa za hitne slučajeve
- Tepih otporan na ogrebotine

DIJELOVI

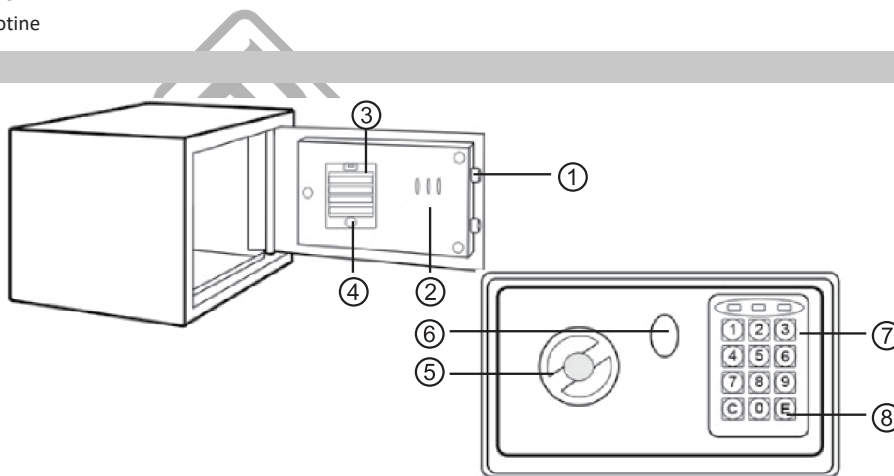

- 1 Vijci za zaključavanje
 - 2 Kuke za pohranu*
 - 3 Odjeljak za baterije
 - 4 Reset gumb (Vrati izvorno)
 - 5 Gumb
 - 6 Poklopac za zaključavanje u nuždi
 - 7 Numerička tipkovnica
 - 8 (C) (E) Unesite gumb (enter)
- * Nije za ključeve za hitne slučajeve

MONTIRANJE

Sef se može montirati na bilo koju površinu pomoću priloženih vijaka.

1. Otvorite sef i pronađite prethodno izbušene rupe na stražnjoj ili donjoj strani sefa.
2. Izbušite rupe za vijke za proširenje (ili stezne vijke).
3. Koristite vijke za proširenje (ili stezne vijke) za pričvršćivanje sefa na zid.
4. Provjerite je li sef sigurno montiran, a zatim zategnite sve vijke.

- * Koristite vijke za proširenje za montažu na betonsku površinu.
- * Za ugradnju na drvenu površinu koristite stezne vijke.

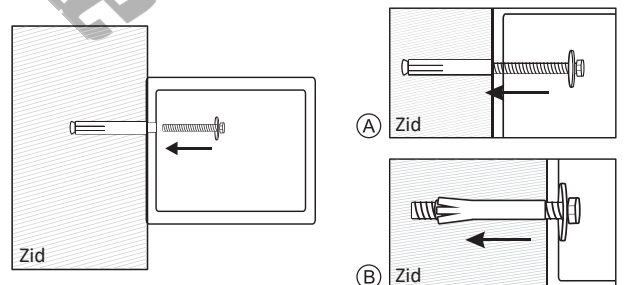

OTVARANJE SEFA POMOĆU KLJUČA ZA HITNE SLUČAJEVE

1. Uklonite gumeni poklopac na bravi za nuždu na prednjoj strani sefa. (1-2)
2. Umetnite ključ za hitne slučajeve u ključanicu i okrenite ključ ulijevo. (3)
3. Okrenite gumb udesno. Otvorite vrata. (4)

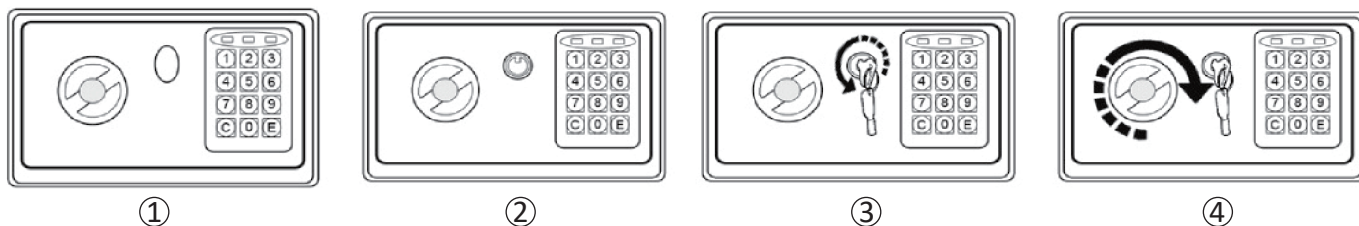

POSTAVLJANJE KORISNIČKOG KODA

1. Otvorite sef ključem za hitne slučajeve
2. Otvorite odjeljak za baterije i umetnite 4 AA baterije. Zatim pronađite crveni gumb iznutra.
3. Pritisnite i držite crvenu tipku za resetiranje dok ne začujete zvučni signal i upali se žuto svjetlo.
4. Unesite odabrani kod od 3-8 znamenki, a zatim pritisnite tipku (C) ili (E). Nakon što se ispravno unese, čut ćete zvučni signal.
5. Isprobajte kôd s još otvorenim vratima kako biste bili sigurni da je prihvaćen.

* Ako žuto svjetlo treperi i zujalica se oglasi 3 puta, novi kôd nije valjan i postupak unosa koda morat će se ponoviti.

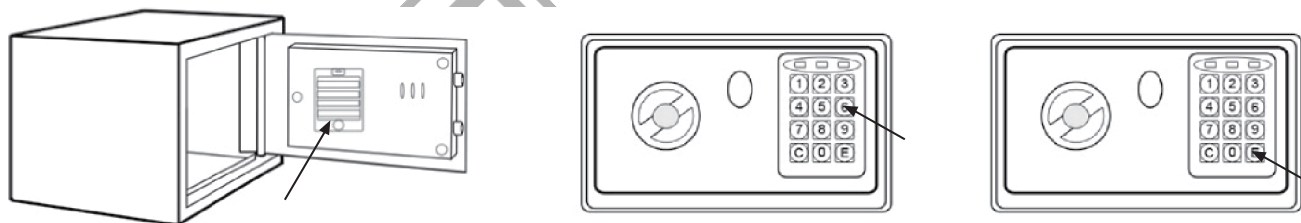

OTVARANJE VRATA

1. Unesite svoj 3-8-znamenasti kod.
2. Pritisnite tipku (C) ili (E).
3. Pričekajte dok se ne upali zeleno svjetlo i čujete zvučni signal.
4. Okrenite gumb desno da biste otvorili vrata.

* 3 neprekidna pogrešna unosa aktivirat će zvučni signal upozorenja 20 sekundi. Pomoću tipke za premošćivanje u nuždi otvorite sef i zaustavite zvučni signal.

* Proizvođač zadržava pravo na manje izmjene u dizajnu proizvoda i tehničkim specifikacijama bez prethodne najave, osim ako te promjene značajno utječu na performanse i sigurnost proizvoda. Dijelovi opisani / ilustrirani na stranicama priručnika koje držite u rukama također se mogu odnositi na druge modele proizvođačeve linije proizvoda sa sličnim značajkama i možda neće biti uključeni u proizvod koji ste upravo nabavili.

* Kako bi se osigurala sigurnost i pouzdanost proizvoda i valjanost jamstva, sve popravke, inspeksijske ili zamjenske radove, uključujući održavanje i posebne prilagodbe, smiju obavljati samo tehničari ovlaštenog servisnog odjela proizvođača.

* Uvijek koristite proizvod s isporučenom opremom. Rad proizvoda s neiskorištenom opremom može uzrokovati kvarove ili čak ozbiljne ozljede ili smrt. Proizvođač i uvoznik nisu odgovorni za ozljede i štete nastale uporabom nesukladne opreme.

WAŻNE INFORMACJE

- Nigdy nie należy przechowywać kluczy awaryjnych wewnątrz sejfu.
- Sejf jest uważany za solidnie zamocowany tylko wtedy, gdy jest zamontowany na ścianie nośnej lub legarze.

Dane techniczne	
Model	BDS2300
Grubość drzwi	3 mm
Grubość korpusu	1 mm
Wymiary	L23 x D17 x H17 cm
Typ blokady	• Zamek cyfrowy 3-8 cyfr
Zawiera	• Mechaniczna blokada bezpieczeństwa i 2 do otwierania w nagłych wypadkach • Zawiera wykładzinę dywanową, śruby montażowe i zestaw baterii

ZAWARTOŚĆ OPAKOWANIA

- Bezpieczny
- 2 śruby mocujące
- 4 baterie AA
- 2 przyciski awaryjne
- Wykładzina odporna na zarysowania

CZĘŚCI

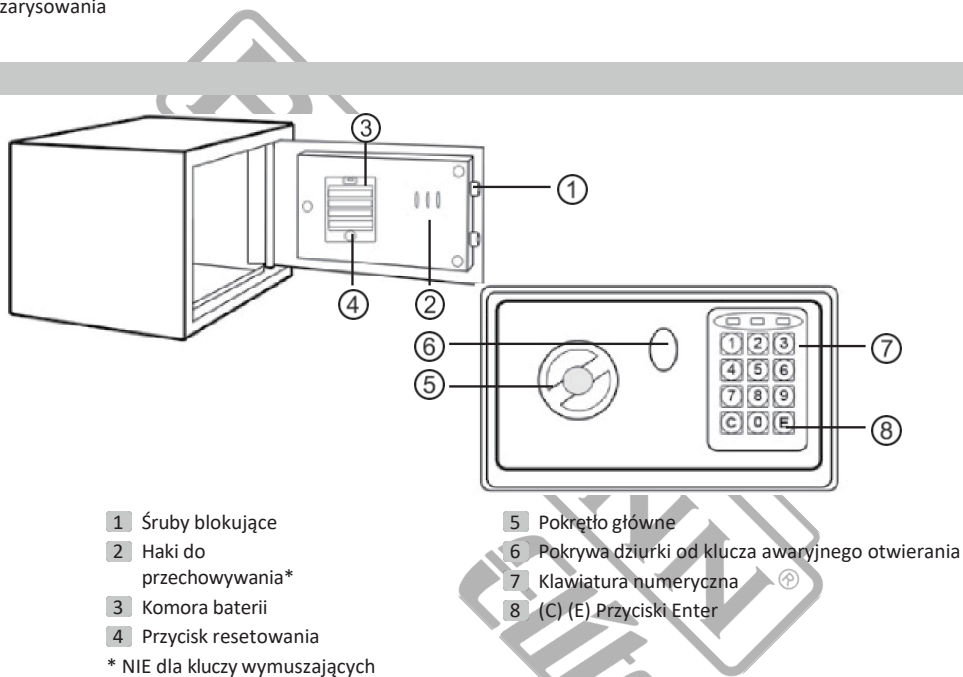

MONTAŻ

Sejf można zamontować na dowolnej powierzchni za pomocą dostarczonych śrub.

1. Otwórz sejf i znajdź wstępnie wywiercone otwory z tyłu lub na spodzie sejfu.
2. Wywierć otwory pod kołki rozporowe (lub śruby mocujące).
3. Użyj kołków rozporowych (lub śrub zaciskowych), aby przymocować sejf do ściany.
4. Upewnij się, że sejf jest bezpiecznie zamontowany, a następnie dokręć wszystkie śruby.

* Do montażu na betonowej powierzchni należy użyć kołków rozporowych.

* Do montażu na drewnianej powierzchni należy użyć śrub zaciskowych.

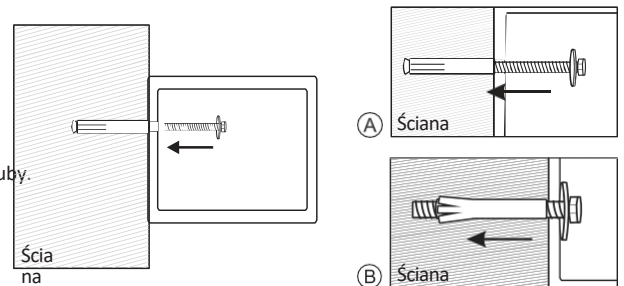

OTWIERANIE SEJFU ZA POMOCĄ KLUCZA AWARYJNEGO

1. Zdejmij gumową osłonę z otworu klucza awaryjnego otwierania z przodu sejf. (1-2)
2. Włóż klucz awaryjny do otworu na klucz i przekręć go w kierunku przeciwnym do ruchu wskazówek zegara. (3)
3. Obróć pokrętko główne w prawo. Otworzyć drzwi. (4)

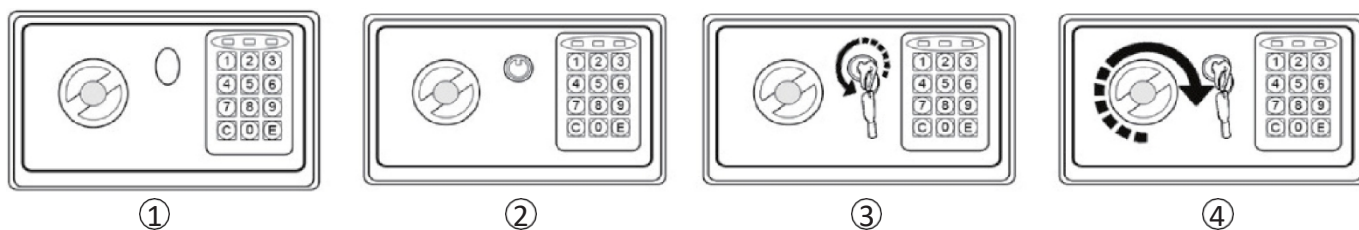

USTAWIANIE KODU UŻYTKOWNIKA

1. Otwórz sejf za pomocą klucza awaryjnego.
2. Otwórz komorę baterii i włóż 4 baterie AA. Następnie znajdź czerwony przycisk wewnątrz.
3. Naciśnij i przytrzymaj czerwony przycisk resetowania, aż usłyszysz sygnał dźwiękowy i zaświeci się żółta kontrolka.
4. Wprowadź wybrany 3-8-cyfrowy kod, a następnie naciśnij przycisk (C) lub (E). Po prawidłowym wprowadzeniu kodu usłyszysz sygnał dźwiękowy.
5. Wypróbuj kod przy otwartych drzwiach, aby upewnić się, że został zaakceptowany.

* Jeśli żółta lampka miga, a brzęczyk emituje 3 sygnały dźwiękowe, nowy kod jest nieprawidłowy i proces wprowadzania kodu należy powtórzyć.

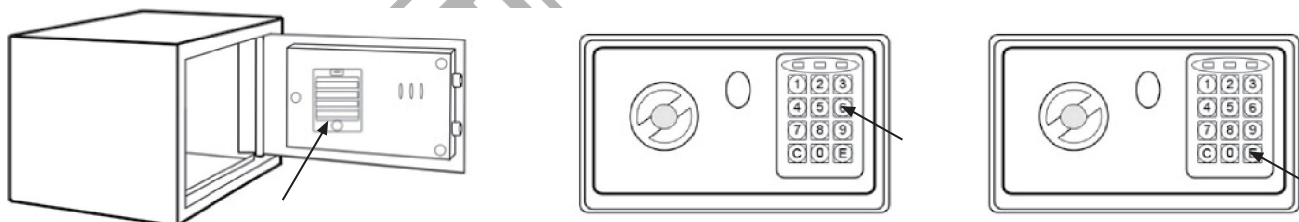

OTWIERANIE DRZWI

1. Wprowadź swój 3-8 cyfrowy kod.
2. Naciśnij przycisk (C) lub (E).
3. Poczekaj, aż zapali się zielone światło i usłyszysz sygnał dźwiękowy.
4. Przekręć pokrętko główne zgodnie z ruchem wskazówek zegara, aby otworzyć drzwi.

* 3 ciągle błędne wprowadzenia aktywują ostrzegawczy sygnał dźwiękowy na 20 sekund. Użyj przycisku awaryjnego, aby otworzyć sejf i zatrzymać sygnał dźwiękowy.

* Producent zastrzega sobie prawo do wprowadzania niewielkich zmian w konstrukcji i specyfikacji technicznej produktu bez wcześniejszego powiadomienia, chyba że zmiany te znacząco wpływają na wydajność i bezpieczeństwo produktów. Części opisane / zilustrowane na stronach instrukcji, którą trzymasz w rękach, mogą również dotyczyć innych modeli linii produktów producenta o podobnych cechach i mogą nie być zawarte w produkcie, który właśnie nabyłeś.

* Aby zapewnić bezpieczeństwo i niezawodność produktu oraz ważność gwarancji, wszelkie naprawy, przeglądy lub wymiany, w tym konserwacja i specjalne regulacje, mogą być wykonywane wyłącznie przez techników autoryzowanego działu serwisowego producenta.

* Produkt należy zawsze użytkować z dostarczonym wyposażeniem. Użytkowanie produktu z niedostarczonym sprzętem może spowodować nieprawidłowe działanie, a nawet poważne obrażenia lub śmierć. Producent i importer nie ponoszą odpowiedzialności za obrażenia i szkody wynikające z użycia niezgodnego sprzętu.

ΕΓΓΥΗΣΗ

EL

Οι ηλεκτρικές συσκευές έχουν κατασκευαστεί με αυστηρά πρότυπα που έχει θέσει η εταιρεία και συνάδουν με τα ευρωπαϊκά πρότυπα ποιότητας. Για τις ηλεκτρικές συσκευές της εταιρείας μας παρέχεται περίοδος εγγύησης 24 μηνών για ερασιτεχνική χρήση και 12 μηνών για επαγγελματική χρήση. Η ισχύς της εγγύησης ξεκινά από την ημερομηνία αγοράς του προϊόντος. Αποδεικτικό του δικαιώματος της εγγύησης αποτελεί το παραστατικό αγοράς της ηλεκτρικής συσκευής (απόδειξη λιανικής ή τιμολόγιο). Σε καμία περίπτωση η εταιρεία δεν καλύπτει τη σχετική δαπάνη ανταλλακτικών και εργασίας εάν και εφόσον δε συνοδεύεται από αντίγραφο του παραστατικού αγοράς. Σε περίπτωση που η επισκευή πρέπει να γίνει στο service μας η δαπάνη μεταφοράς (από και προς) βαρύνει εξ' ολοκλήρου τον αποστολέα. Οι ηλεκτρικές συσκευές αποστέλλονται για την επισκευή τους στην εταιρεία ή σε εξουσιοδοτημένο συνεργείο με τον ενδεδειγμένο τρόπο και μέσο μεταφοράς.

ΕΞΑΙΡΕΣΕΙΣ ΚΑΙ ΠΕΡΙΟΡΙΣΜΟΙ ΤΗΣ ΕΓΓΥΗΣΗΣ:

- 1) Ανταλλακτικά που φθείρονται φυσιολογικά από τη χρήση τους (καρβουνάκια, καλώδιο, διακόπτες, φορτιστές, τσοκ κ.λ.π).
- 2) Συσκευές που έχουν υποστεί ζημιές από τη μη συμμόρφωση με τις οδηγίες του κατασκευαστή.
- 3) Συσκευές με ελλιπή συντήρηση.
- 4) Χρήση μη ενδεδειγμένων εξαρτημάτων.
- 5) Συσκευές που έχουν παραχωρηθεί χωρίς οικονομική επιβάρυνση.
- 6) Βλάβη που οφείλεται σε ηλεκτρική σύνδεση σε τάση διαφορετική από την αναγραφόμενη στην πινακίδα συσκευής.
- 7) Σύνδεση σε μη γειωμένο ρευματοδότη.
- 8) Μεταβολή της τάσης του ρεύματος.
- 9) Βλάβη που προκύπτει από τη χρήση αλμυρού νερού.
- 10) Βλάβη ή κακή λειτουργία που έχει προκύψει από πλημμελή καθαρισμό της ηλεκτρικής συσκευής.
- 11) Επαφή της ηλεκτρικής συσκευής με χημικά, ή βλάβη από υγρασία, διάβρωση.
- 12) Ηλεκτρικές συσκευές που έχουν υποστεί τροποποιήσεις – αλλαγές ή έχουν ανοιχτεί από μη εξουσιοδοτημένο συνεργείο.
- 13) Σπασμένα μέρη/εξαρτήματα εξαιτίας μη ορθής χρήσης.
- 14) Ηλεκτρικές συσκευές που χρησιμοποιούνται για ενοικίαση.

Η εγγύηση καλύπτει αποκλειστικά τη δωρεάν αντικατάσταση του εξαρτήματος που έχει κατασκευαστικό ελάττωμα ή αστοχία υλικού. Σε περίπτωση έλλειψης ανταλλακτικού η εταιρεία διατηρεί το δικαίωμα αντικατάστασης της ηλεκτρικής συσκευής με άλλο αντίστοιχο μοντέλο. Μετά τη διεκπεραίωση εγγύησης δεν επιμηκύνεται ούτε ανανεώνεται ο χρόνος εγγύησης της ηλεκτρικής συσκευής. Αντικατάσταση ανταλλακτικού με χρέωση επισκευής, καλύπτεται από 1 χρόνο εγγύησης καλής λειτουργίας, με προϋπόθεση την τήρηση των όρων εγγύησης. Τα ανταλλακτικά ή οι ηλεκτρικές συσκευές τα οποία αντικαθίστανται παραμένουν στην κατοχή της εταιρείας μας. Άλλες απαιτήσεις, εκτός από αυτές που αναφέρονται σε αυτό το έντυπο εγγύησης επισκευής ή βλαβών ηλεκτρικών συσκευών, δεν ισχύουν. Για την εγγύηση αυτή ισχύει το ελληνικό δίκαιο.

WARRANTY

EN

The electrical appliances have been manufactured according to strict standards, set by our company, which are aligned with the respective European quality standards. The electrical appliances of our company are provided with a warranty period of 24 months for non-professional use and 12 months for professional use. The warranty is valid from the date of purchase of the product. Proof of the warranty right is the purchase document of the appliance (retail receipt or invoice). Under no circumstances shall the company cover the relevant cost of spare parts and respective required working hours unless a copy of the purchase document is presented. In case the repair has to be done by our service department the cost of transportation (to and from) is entirely borne by the sender (client). The electrical appliances must be sent for repair to the company or to an authorized workshop in the appropriate way and means of transport.

WARRANTY EXEMPTIONS AND RESTRICTIONS:

- 1) Spare parts that wear out naturally as a consequence of being used (brushes, cables, switches, chargers, chucks etc.).
- 2) Electrical appliances damaged as a result of non-compliance with the instructions of the manufacturer.
- 3) Electrical appliances poorly maintained.
- 4) Use of inappropriate accessories.
- 5) Electrical appliances given to third entities free of charge.
- 6) Damage due to an electrical connection at a voltage other than that indicated on the appliance plate.
- 7) Connection to a non-earthed power supply.
- 8) Change in current voltage.
- 9) Damage resulting from the use of salty water.
- 10) Damage or malfunction resulting from improper cleaning procedure of the appliance.
- 11) Contact of the electrical appliance with chemicals, or damage as a result of moisture or corrosion.
- 12) Electrical appliances that have been modified or opened by unauthorized personnel.
- 13) Broken parts/components as a result of inappropriate use.
- 14) Electrical appliances used for rent.

The warranty covers only the free of charge replacement of the component that presents a manufacturing defect or material failure. In case of lack of a specific spare part the company reserves the right to replace the electrical appliance with another corresponding model. After all warranty procedures have been concluded, the warranty period of the electrical appliance shall not be extended or renewed. The replacement of a spare part, along with repair charge, is covered by a 1 year warranty of good operation, provided that the warranty terms are met. The spare parts or electrical appliances that are replaced remain in the possession of our company. Requirements, other than those mentioned in this warranty form, regarding the repair of electrical appliances or damage thereof, do not apply. Greek law and relative regulations apply to this warranty.

GARANTIE

FR

Les appareils électriques ont été fabriqués conformément aux normes strictes établies par notre société, qui sont alignées sur les normes de qualité européennes respectives. Les appareils électriques de notre société bénéficient d'une période de garantie de 24 mois pour un usage non professionnel et de 12 mois pour un usage professionnel. La garantie est valable à partir de la date d'achat du produit. La preuve du droit à la garantie est le document d'achat de l'appareil (ticket de caisse ou facture). La société ne couvrira en aucun cas le coût des pièces de rechange et des heures de travail nécessaires si une copie du document d'achat n'est pas présentée. Si la réparation doit être effectuée par notre service après-vente, les frais de transport (aller et retour) sont entièrement à la charge de l'expéditeur (client). Les appareils électriques doivent être envoyés pour réparation à l'entreprise ou à un atelier agréé par le moyen de transport approprié.

EXEMPTIONS ET RESTRICTIONS DE GARANTIE:

- 1) Les pièces de rechange qui s'usent naturellement suite à leur utilisation (balaise, câbles, interrupteurs, chargeurs, mandrins etc.).
- 2) Appareils électriques endommagés à la suite du non-respect des instructions du fabricant.
- 3) Appareils électriques mal entretenus.
- 4) Utilisation d'accessoires inappropriés.
- 5) Appareils électriques donnés gratuitement à des tiers.
- 6) Dommages dus à un branchement électrique à une tension différente de celle indiquée sur la plaque de l'appareil.
- 7) Raccordement à une alimentation électrique non reliée à la terre.
- 8) Modification de la tension du courant.
- 9) Dommages résultant de l'utilisation d'eau salée.
- 10) Dommages ou dysfonctionnements résultant d'une procédure de nettoyage incorrecte de l'appareil.
- 11) Contact de l'appareil électrique avec des produits chimiques ou dommages dus à l'humidité ou à la corrosion.
- 12) Les appareils électriques qui ont été modifiés ou ouverts par du personnel non autorisé.
- 13) Pièces/composants cassés à la suite d'une utilisation inappropriée.
- 14) Les appareils électriques utilisés pour la location.

La garantie couvre uniquement le remplacement gratuit du composant qui présente un défaut de fabrication ou une défaillance matérielle. En cas d'absence d'une pièce de rechange spécifique, l'entreprise se réserve le droit de remplacer l'appareil électrique par un autre modèle correspondant. Une fois toutes les procédures de garantie terminées, la période de garantie de l'appareil électrique ne sera ni prolongée ni renouvelée. Le remplacement d'une pièce détachée, ainsi que les frais de réparation, sont couverts par une garantie de bon fonctionnement d'un an, à condition que les conditions de la garantie soient respectées. Les pièces de rechange ou les appareils électriques remplacés restent en possession de notre société. Les exigences, autres que celles mentionnées dans ce formulaire de garantie, concernant la réparation des appareils électriques ou leur endommagement, ne s'appliquent pas. La loi grecque et les réglementations correspondantes s'appliquent à cette garantie.

GARANZIA

IT

Gli apparecchi elettrici sono stati prodotti secondo i rigorosi standard stabiliti dalla nostra azienda, che sono in linea con i rispettivi standard di qualità europei. Gli apparecchi elettrici della nostra azienda hanno un periodo di garanzia di 24 mesi per uso non professionale e di 12 mesi per uso professionale. La garanzia è valida dalla data di acquisto del prodotto. La prova del diritto alla garanzia è il documento di acquisto dell'apparecchio (scontrino fiscale o fattura). In nessun caso l'azienda coprirà il costo dei pezzi di ricambio e delle rispettive ore di lavoro necessarie se non viene presentata una copia del documento di acquisto. Nel caso in cui la riparazione debba essere effettuata dal nostro servizio di assistenza, i costi di trasporto (andata e ritorno) sono interamente a carico del mittente (cliente). Gli apparecchi elettrici devono essere inviati per la riparazione all'azienda o a un'officina autorizzata con le modalità e i mezzi di trasporto appropriati.

ECCEZIONI E LIMITAZIONI ALLA GARANZIA:

- 1) Parti di ricambio che si usano naturalmente in seguito all'uso (spazzole, cavi, interruttori, caricabatterie, bobine, ecc.).
- 2) Apparecchi elettrici danneggiati a causa del mancato rispetto delle istruzioni del produttore.
- 3) Apparecchiature elettriche sottoposte a scarsa manutenzione.
- 4) Utilizzo di accessori inadeguati.
- 5) Apparecchiature elettriche cedute a terzi a titolo gratuito.
- 6) Danni dovuti a un collegamento elettrico a una tensione diversa da quella indicata sulla targhetta dell'apparecchio.
- 7) Collegamento a una rete elettrica non collegata a terra.
- 8) Variazione della tensione di corrente.
- 9) Danni dovuti all'utilizzo di acqua salata.
- 10) Danni o malfunzionamenti derivanti da una procedura di pulizia impropria dell'apparecchio.
- 11) Contatto dell'apparecchio elettrico con sostanze chimiche o danni dovuti a umidità o corrosione.
- 12) Apparecchi elettrici modificati o aperti da personale non autorizzato.
- 13) Rottura di parti/componenti a causa di un uso improprio.
- 14) Apparecchi elettrici utilizzati per il noleggio.

La garanzia copre solo la sostituzione gratuita del componente che presenta un difetto di fabbricazione o di materiale. In caso di mancanza di un pezzo di ricambio specifico, l'azienda si riserva il diritto di sostituire l'apparecchio elettrico con un altro modello corrispondente. Dopo la conclusione di tutte le procedure di garanzia, il periodo di garanzia dell'apparecchio elettrico non potrà essere prolungato o rinnovato. La sostituzione di un pezzo di ricambio, insieme al costo della riparazione, è coperta da una garanzia di buon funzionamento di 1 anno, a condizione che vengano rispettati i termini della garanzia. I pezzi di ricambio o gli apparecchi elettrici sostituiti rimangono in possesso della nostra azienda. I requisiti, diversi da quelli menzionati in questo modulo di garanzia, riguardanti la riparazione di apparecchi elettrici o il loro danneggiamento, non sono applicabili. La legge greca e i relativi regolamenti si applicano a questa garanzia.

GARANCIA

AL

Pajisjet elektrike janë prodhuar sipas standardeve strikte, të vendosura nga kompania jonë, të cilat janë në përputhje me standardet përkatëse evropiane të cilësisë. Pajisjet elektroshtëpiake të kompanisë sonë pajisen me garancion 24 muaj për përdorim jo profesional dhe 12 muaj për përdorim profesional. Garancia është e vlefshme që nga data e blerjes së produktit. Dëshmi e të drejtës së garancisë është dokumenti i blerjes së pajisjes (faturë ose faturë me pakicë). Në asnjë rrethanë kompania nuk do të mbulojë koston përkatëse të pjesëve të këmbimit dhe orët përkatëse të kërkua të punës, përveç nëse paraqitet një kopje e dokumentit të blerjes. Në rast se riparimi duhet të bëhet nga departamenti ynë i shërbimit, kostoja e transportit (nga dhe nga) mbulohet tërësisht nga dërguesi (klienti). Pajisjet elektrike duhet të dërgohen për riparim në kompani ose në një punishte të autorizuar në mënyrë dhe mjetet e duhura të transportit.

PËRNASHTIMET DHE KUFIZIMET E GARANCISË:

- 1) Pjesët rezervë që përdoren në mënyrë natyrale si pasojë e përdorur (furçat, kabllot, ndërruesit, karikuesit, mbytjet etj.).
- 2) Veglat e dëmtuara si rezultat i mosrespektimit të udhëzimeve të prodhuesit.
- 3) Mjetet e mbajtura keq.
- 4) Përdorimi i lubrifikantëve ose aksesoreve të papërshtatshëm.
- 5) Mjetet që u jepen enteve të treta pa pagesë.
- 6) Dëmtimi për shkak të një lidhje elektrike në një tension tjetër nga ai i treguar në plakën e pajisjes.
- 7) Lidhja me furnizimin me energji jo tokësore.
- 8) Ndryshimi i tensionit aktual.
- 9) Dëmtim që vijnë si pasojë e përdorimit të ujit të kripur (p.sh., lavatrice, pompa).
- 10) Dëmtimi ose mosfunksionimi që rezultojn nga procedura e papërshtatshme e pastrimit të mjetit.
- 11) Kontakti i mjetit me kimikate, ose dëmtimi si pasojë e lagështisë ose korrozionit.
- 12) Mjete që janë modifikuar ose hapur nga personel i paautorizuar.
- 13) Pjesë/përbërës të thyer si rezultat i përdorimit të papërshtatshëm.
- 14) Pajisjet elektrike që përdoren me qira.

Garancia mbulon vetëm zëvendësimin pa pagesë të komponentit që paraqet një defekt në prodhim ose defekt material. Në rast të mungesës së një pjese këmbimi të veçantë, kompania rezervon të drejtën të zëvendësojë pajisjen elektrike me një model tjetër përkatës. Pasi të kenë përfunduar të gjitha procedurat e garancisë, periodua e garancisë së pajisjes elektrike nuk do të zgjatet ose rinovohet. Ndërrimi i një pjese rezervë, së bashku me tarifën e riparimit, mbulohet nga një garanci 1 vjeçare për funksionimin e mirë, me kusht që të respektohen kushtet e garancisë. Pjesët e këmbimit ose pajisjet elektrike që ndërrohen mben në posedim të kompanisë sonë. Kërkesat, përveç atyre të përmendura në këtë formular garancie, në lidhje me riparimin e pajisjeve elektrike ose dëmtimin e tyre, nuk zbatohen. Ligji grek dhe rregulloret përkatëse zbatohen për këtë garanci.

GARANCIA

SLO

Električni aparati so izdelani po strogih standardih našega podjetja, ki so usklajeni z ustreznimi evropskimi standardi kakovosti. Za električne aparate našega podjetja velja garancija 24 mesecev za neprofesionalno uporabo in 12 mesecev za profesionalno uporabo. Garancija velja od dneva nakupa izdelka. Dokazilo o garancijski pravici je nakupna listina aparata (kupnina ali račun). Pod nobenim pogojem podjetje ne bo krilo ustreznih stroškov rezervnih delov in ustreznih zahtevanih delovnih ur, razen če je predložena kopija nakupnega dokumenta. V primeru, da mora popravilo opraviti naš servis, stroške prevoza (do in nazaj) v celoti nosi pošiljatelj (naročnik). Električne naprave je treba poslati v popravilo v podjetje ali pooblaščen delavnic z ustreznim načinom in prevoznim sredstvom.

GARANCIJSKE IZJEME IN OMEJITVE:

- 1) Rezervni deli, ki se naravno obrabijo zaradi uporabe (ščetke, kabli, stikala, polnilci, vpenjalne glave itd.).
- 2) Električne naprave, poškodovane zaradi neupoštevanja navodil proizvajalca.
- 3) Električne naprave slabo vzdrževane.
- 4) Uporaba neustreznih dodatkov.
- 5) Električne naprave, dane tretjim osebam brezplačno.
- 6) Poškodbe zaradi električne povezave pri napetosti, ki ni navedena na tablici aparata.
- 7) Priključitev na neozemljeno napajanje.
- 8) Sprememba trenutne napetosti.
- 9) Škoda zaradi uporabe slane vode.
- 10) Poškodbe ali okvare, ki so posledica nepravilnega postopka čiščenja naprave.
- 11) Stik električne naprave s kemikalijami ali poškodbe zaradi vlage ali korozije.
- 12) Električne naprave, ki jih je spremenila ali odprla nepooblaščen oseba.
- 13) Pokvarjeni deli/komponente zaradi neustrezne uporabe.
- 14) Električne naprave, ki se uporabljajo za najem.

Garancija zajema samo brezplačno zamenjavo komponente, ki predstavlja proizvodno napako ali okvaro materiala. V primeru pomanjkanja določenega rezervnega dela si podjetje pridržuje pravico do zamenjave električnega aparata z drugim ustreznim modelom. Po zaključku vseh garancijskih postopkov se garancijski rok za električni aparat ne podaljšuje ali obnavlja. Zamenjava rezervnega dela, skupaj s stroški popravila, je zajeta z 1-letno garancijo za dobro delovanje, če so izpolnjeni pogoji garancije. Zamenjani rezervni deli ali električni aparati ostanejo v lasti našega podjetja. Zahteve, razen tistih, navedenih v tem garancijskem obrazcu, glede popravila električnih naprav ali njihove poškodbe, ne veljajo. Za to garancijo velja grška zakonodaja in ustrezni predpisi.

GARANCIJE

SR

Električni uređaji su proizvedeni po strogim standardima koje je postavila naša kompanija, a koji su usklađeni sa odgovarajućim evropskim standardima kvaliteta. Električni uređaji naše kompanije imaju garantni rok od 24 meseca za neprofesionalnu upotrebu i 12 meseci za profesionalnu upotrebu. Garancija važi od dana kupovine proizvoda. Dokaz o garantnom pravu je dokument o kupovini uređaja (maloprodajni račun ili faktura). Preduzeće ni pod kojim okolnostima neće pokriti relevantne troškove rezervnih delova i odgovarajuće radno vreme osim ako se ne priloži kopija dokumenta o kupovini. U slučaju da popravku treba da uradi naš servis, trošak transporta (do i od) u potpunosti snosi pošiljalac (klijent). Električni uređaji se moraju poslati na popravku u preduzeće ili u ovlašćenu radionicu na odgovarajući način i prevozno sredstvo.

IZUZEĆA I OGRANIČENJA GARANCIJE:

- 1) Rezervni delovi koji se prirodno troše kao posledica korišćenja (četkice, kablovi, prekidači, punjači, stezne glave itd).
- 2) Električni uređaji oštećeni usled nepoštovanja uputstava proizvođača.
- 3) Električni uređaji su loše održavani.
- 4) Upotreba neodgovarajućeg pribora.
- 5) Električni uređaji dati trećim licima bez naknade.
- 6) Oštećenje usled električnog priključka na naponu koji nije naznačen na pločici uređaja.
- 7) Povezivanje na neuzemljeno napajanje.
- 8) Promena napona struje.
- 9) Oštećenja nastala upotrebom slane vode.
- 10) Oštećenje ili kvar nastao usled nepravilnog postupka čišćenja uređaja.
- 11) Dodir električnog uređaja sa hemikalijama ili oštećenje usled vlage ili korozije.
- 12) Električnih uređaja koji su modifikovani ili otvoreni od strane neovlašćenog lica.
- 13) Polomljeni delovi/komponente kao rezultat neodgovarajuće upotrebe.
- 14) Električni uređaji koji se koriste za iznajmljivanje.

Garancija pokriva samo besplatnu zamenu komponente koja predstavlja proizvodni nedostatak ili kvar materijala. U slučaju nedostatka određenog rezervnog dela, kompanija zadržava pravo da zameni električni aparat drugim odgovarajućim modelom. Nakon završetka svih garantnih postupaka, garantni rok električnog uređaja se ne može produžavati niti obnavljati. Zamena rezervnog dela, zajedno sa naplatom popravke, pokrivena je garancijom od 1 godine za dobar rad, pod uslovom da su ispunjeni uslovi garancije. Rezervni delovi ili električni aparati koji se zamene ostaju u posedu naše kompanije. Zahtevi, osim onih navedenih u ovom obrascu garancije, u vezi sa popravkom električnih uređaja ili njihovim oštećenjem, ne važe. Na ovu garanciju se primenjuju grčki zakoni i odgovarajući propisi.

ZÁRUKA

SK

Elektrické spotrebiče boli vyrobené podľa prísnych noriem stanovených našou spoločnosťou, ktoré sú v súlade s príslušnými európskymi normami kvality. Na elektrické spotrebiče našej spoločnosti je poskytovaná záručná doba 24 mesiacov pre neprofesionálne používanie a 12 mesiacov pre profesionálne používanie. Záruka je platná odo dňa zakúpenia produktu. Dokladom o záručnom práve je nákupný doklad spotrebiča (predajný doklad alebo faktúra). Spoločnosť za žiadnych okolností nebude hradíť príslušné náklady na náhradné diely a príslušný požadovaný pracovný čas, pokiaľ nebude predložená kópia nákupného dokladu. V prípade, že opravu musí vykonať naše servisné oddelenie, náklady na dopravu (do az) znáša v plnej miere odosielateľ (klient). Elektrické spotrebiče je potrebné zaslať na opravu do firmy alebo do autorizovanej dielne vhodným spôsobom a dopravnými prostriedkami.

VÝNIMKY A OBMEDZENIA TÝKAJÚCE SA ZÁRUKY:

- 1) Náhradné diely, ktoré sa prirodzene opotrebovávajú v dôsledku používania (kefky, káble, spináče, nabíjačky, skľučovadlá atď.).
- 2) Elektrické spotrebiče poškodené v dôsledku nedodržania pokynov výrobcu.
- 3) Elektrické spotrebiče sú zle udržiavané.
- 4) Používanie nevhodného príslušenstva.
- 5) Elektrosprebiče odovzdané tretím osobám bezplatne.
- 6) Poškodenie v dôsledku elektrického pripojenia pri inom napätí, ako je uvedené na štítku spotrebiča.
- 7) Pripojenie k neuzemnenému zdroju napájania.
- 8) Zmena aktuálneho napätia.
- 9) Škody spôsobené použitím slanej vody.
- 10) Poškodenie alebo porucha v dôsledku nesprávneho postupu čistenia spotrebiča.
- 11) Kontakt elektrického spotrebiča s chemikáliami alebo poškodenie v dôsledku vlhkosti alebo korózie.
- 12) Elektrické spotrebiče, ktoré boli upravené alebo otvorené neoprávnenou osobou.
- 13) Poškodené diely/komponenty v dôsledku nevhodného používania.
- 14) Elektrické spotrebiče používané na prenájom.

Záruka sa vzťahuje len na bezplatnú výmenu komponentu, ktorý vykazuje výrobnú chybu alebo poruchu materiálu. V prípade nedostatku konkrétneho náhradného dielu si spoločnosť vyhradzuje právo nahradíť elektrický spotrebič iným zodpovedajúcim modelom. Po ukončení všetkých záručných procedúr sa záručná doba elektrického spotrebiča nepredlžuje ani neobnovuje. Na výmenu náhradného dielu spolu s poplatkom za opravu sa vzťahuje 1-ročná záruka na bezchybnú prevádzku, ak sú dodržané záručné podmienky. Náhradné diely alebo elektrické spotrebiče, ktoré sú vymenené, zostávajú vo vlastníctve našej spoločnosti. Iné požiadavky ako tie, ktoré sú uvedené v tomto záručnom liste, týkajúce sa opravy elektrických spotrebičov alebo ich poškodenia, neplatia. Na túto záruku sa vzťahujú grécke zákony a príslušné predpisy.

ГАРАНЦИЯ

BG

Електроуредите са произведени по строги стандарти, определени от нашата компания, които са съобразени със съответните европейски стандарти за качество. Електроуредите на нашата фирма са с гаранционен срок от 24 месеца за непрофесионална употреба и 12 месеца за професионална употреба. Гаранцията е валидна от датата на закупуване на продукта. Доказателство за гаранционното право е документът за покупка на уреда (касова бележка или фактура). При никакви обстоятелства компанията няма да покрие съответните разходи за резервни части и съответните необходими работни часове, освен ако не бъде представено копие от документа за покупка. В случай, че ремонтът трябва да бъде извършен от нашия сервиз, разходите за транспорт (до и от) се поемат изцяло от изпращача (клиента). Електроуредите трябва да бъдат изпратени за ремонт във фирмата или в оторизиран сервиз с подходящ начин и транспортно средство.

ОСВОБОЖДАВАНЕ ОТ ГАРАНЦИЯ И ОГРАНИЧЕНИЯ:

- 1) Резервни части, които се изнасят по естествен начин вследствие на използването им (четки, кабели, ключове, зарядни устройства, патронници и др.).
- 2) Електроуреди, повредени в резултат на неспазване на инструкциите на производителя.
- 3) Лошо поддържани електрически уреди.
- 4) Използване на неподходящи аксесоари.
- 5) Безвъзмездно предоставени електрически уреди на трети лица.
- 6) Повреда поради електрическо свързване при напрежение, различно от посоченото на табелката на уреда.
- 7) Свързване към незаземен източник на захранване.
- 8) Промяна в текущото напрежение.
- 9) Щети в резултат на употребата на солена вода.
- 10) Повреда или неизправност в резултат на неправилна процедура за почистване на уреда.
- 11) Контакт на електрическия уред с химикали или повреда в резултат на влага или корозия.
- 12) Електрически уреди, които са били модифицирани или отваряни от неоторизиран персонал.
- 13) Счупени части/компоненти в резултат на неподходяща употреба.
- 14) Електроуреди използвани под наем.

Гаранцията покрива само безплатна подмяна на компонент, който представлява производствен дефект или материална повреда. При липса на конкретна резервна част фирмата си запазва правото да замени електроуред с друг съответен модел. След приключване на всички гаранционни процедури, гаранционният срок на електрическия уред не може да бъде удължаван или подновен. Замяната на резервна част, заедно с таксата за ремонт, се покрива от 1 година гаранция за добра работа, при условие че са спазени гаранционните условия. Сменените резервни части или електроуреди остават притежание на нашата фирма. Изисквания, различни от посочените в тази гаранционна форма, относно ремонт на електрически уреди или повреда на тях, не се прилагат. Гръцкият закон и съответните разпоредби се прилагат за тази гаранция.

GARANȚIE

RO

Aparatele electrice au fost fabricate după standarde stricte, stabilite de firma noastră, care sunt aliniate la standardele europene de calitate respective. Aparatele electrice ale firmei noastre sunt prevăzute cu o perioadă de garanție de 24 de luni pentru uz neprofesional și 12 luni pentru uz profesional. Garanția este valabilă de la data achiziționării produsului. Dovada dreptului de garanție este documentul de cumpărare al aparatului (bon de vânzare cu amănuntul sau factura). În nicio circumstanță, compania nu va acoperi costurile relevante ale pieselor de schimb și orele de lucru necesare respective decât dacă este prezentată o copie a documentului de achiziție. În cazul în care reparația trebuie efectuată de către departamentul nostru de service, costul transportului (la și de la) este suportat integral de expeditor (client). Aparatele electrice trebuie trimise spre reparație la firma sau la un atelier autorizat în modul și mijlocul de transport corespunzător.

SCUTIRI ȘI RESTRIȚII DE GARANȚIE:

- 1) Piese de schimb care se uzează în mod natural ca urmare a utilizării (perii, cabluri, întrerupătoare, încărctoare, mandrine etc.).
- 2) Aparate electrice deteriorate ca urmare a nerespectării instrucțiunilor producătorului.
- 3) Aparate electrice prost întreținute.
- 4) Utilizarea de accesorii neadecvate.
- 5) Aparate electrice date tertei entități gratuit.
- 6) Deteriorări datorate unei conexiuni electrice la o altă tensiune decât cea indicată pe plăcuța aparatului.
- 7) Conectare la o sursă de alimentare fără împământare.
- 8) Modificarea tensiunii curente.
- 9) Daune rezultate din utilizarea apei sărate.
- 10) Deteriorări sau defecțiuni rezultate din procedura de curățare necorespunzătoare a aparatului.
- 11) Contactul aparatului electric cu substanțe chimice sau deteriorare ca urmare a umidității sau coroziunii.
- 12) Aparate electrice care au fost modificate sau deschise de personal neautorizat.
- 13) Piese/componente rupte ca urmare a unei utilizări necorespunzătoare.
- 14) Aparate electrice folosite pentru închiriere.

Garanția acoperă doar înlocuirea gratuită a componentei care prezintă un defect de fabricație sau defecțiune a materialului. În cazul lipsei unei piese de schimb specifică, compania își rezervă dreptul de a înlocui aparatul electric cu un alt model corespunzător. După ce toate procedurile de garanție au fost încheiate, perioada de garanție a aparatului electric nu va fi prelungită sau reînnoită. Înlocuirea unei piese de schimb, împreună cu taxa de reparație, este acoperită de o garanție de 1 an de bună funcționare, cu condiția respectării condițiilor de garanție. Piese de schimb sau aparate electrice care sunt înlocuite rămân în posesia firmei noastre. Cerințele, altele decât cele menționate în acest formular de garanție, privind repararea aparatelor electrice sau deteriorarea acestora, nu se aplică. La această garanție se aplică legea greacă și regulamentele aferente.

ГАРАНЦИЈА

NMK

Електричните апарати се произведени по строги стандарти, поставени од нашата компанија, кои се усогласени со соодветните европски стандарти за квалитет. Електричните апарати на нашата компанија се обезбедени со гарантен рок од 24 месеци за непрофесионална употреба и 12 месеци за професионална употреба. Гаранцијата важи од датумот на купување на производот. Доказ за гаранциското право е купопродажниот документ на апаратот (потврда за малопродажба или фактура). Компанијата во никој случај нема да ги покрие релевантните трошоци за резервни делови и соодветното потребно работно време, освен ако не се прикаже копија од купопродажниот документ. Во случај поправката да ја изврши нашиот сервисен оддел, трошоците за превоз (до и од) целосно се на товар на испраќачот (клиентот). Електричните апарати мора да се испратат на поправка до фирмата или до овластена автомеханичар на соодветен начин и превозно средство.

ОСЛОБОДУВАЊА И ОГРАНИЧУВАЊА НА ГАРАНЦИЈАТА:

- 1) Резервни делови кои се носат природно како последица на користење (четки, кабли, прекинувачи, полначи, футери итн.).
- 2) Електрични апарати оштетени како резултат на непочитување на упатствата на производителот.
- 3) Електричните апарати лошо одржувани.
- 4) Употреба на несоодветни додатоци.
- 5) Електрични апарати кои се даваат на трети лица бесплатно.
- 6) Оштетување поради електрично поврзување на напон различен од оној наведен на плочата на апаратот.
- 7) Поврзување со напојување без заземјување.
- 8) Промена на струјниот напон.
- 9) Штета што произлегува од употребата на солена вода.
- 10) Оштетување или неисправност како резултат на неправилна процедура за чистење на апаратот.
- 11) Контакт на електричниот апарат со хемикали или оштетување како резултат на влага или корозија.
- 12) Електрични апарати кои се модифицирани или отворени од неовластен персонал.
- 13) Скршени делови/компоненти како резултат на несоодветна употреба.
- 14) Електрични апарати што се користат за изнајмување.

Гаранцијата опфаќа само бесплатна замена на компонентата што претставува производствен дефект или дефект на материјалот. Во случај на недостаток на специфичен резервен дел, компанијата го задржува правото да го замени електричниот апарат со друг соодветен модел. Откако ќе се завршат сите гарантни процедури, гарантниот рок на електричниот апарат нема да се продолжува или обновува. Замената на резервниот дел, заедно со наплата за поправка, е покриена со гаранција од 1 година за добро работење, под услов да се запазат условите за гаранција. Резервните делови или електричните апарати кои се заменуваат остануваат во сопственост на нашата компанија. Барањата, освен оние наведени во овој гарантен формулар, во врска со поправка на електрични апарати или нивни оштетувања, не се применуваат. За оваа гаранција се применуваат грчките закони и релативните регулативи.

GARANCIA

HUN

Az elektromos készülékek a cégünk által meghatározott szigorú szabványok szerint készültek, amelyek megfelelnek a mindenkori európai minőségi szabványoknak. Cégünk elektromos készülékeire nem professzionális használat esetén 24 hónap, professzionális használat esetén 12 hónap garanciát vállalunk. A garancia a termék vásárlásának napjától érvényes. A garanciális jog igazolása a készülék vásárlási bizonylata (kiskereskedelmi bizonylat vagy számla). A vállalat semmilyen körülmények között nem fedezi a pótalkatrészek és a vonatkozó előírt munkaidő költségeit, kivéve, ha bemutatják a vásárlási bizonylat másolatát. Abban az esetben, ha a javítást szervizünknek kell elvégeznie, a szállítás (oda és onnan) költsége teljes mértékben a feladót (megrendelőt) terheli. Az elektromos készülékeket a megfelelő módon és szállítóeszközzel javításra kell küldeni a céghez vagy egy erre felhatalmazott műhelybe.

GARANCIÁLIS MENTESSÉGEK ÉS KORLÁTOZÁSOK:

- 1) A használat következtében természetes módon elhasználódó pótalkatrészek (kefék, kábelek, kapcsolók, töltők, tokmányok stb.).
- 2) A gyártó utasításainak be nem tartása miatt megsérült elektromos készülékek.
- 3) Rosszul karbantartott elektromos készülékek.
- 4) Nem megfelelő tartozékok használata.
- 5) Harmadik személyeknek ingyenesen átadott elektromos készülékek.
- 6) A készülék tábláján feltüntetettől eltérő feszültségű elektromos csatlakozás okozta kár.
- 7) Csatlakoztatás nem földelt tápegységhez.
- 8) Az áramfeszültség változása.
- 9) Sós víz használatából eredő károk.
- 10) A készülék nem megfelelő tisztítási eljárásából eredő sérülés vagy meghibásodás.
- 11) Az elektromos készülék vegyszerekkel való érintkezése, vagy nedvesség vagy korrózió okozta sérülés.
- 12) Olyan elektromos készülékek, amelyeket illetéktelen személy módosított vagy nyitott fel.
- 13) A nem rendeltetésszerű használat következtében eltört alkatrészek/komponensek.
- 14) Bérelhető elektromos készülékek.

A garancia csak a gyártási hibát vagy anyaghibát mutató alkatrész ingyenes cseréjére vonatkozik. Konkrét alkatrész hiánya esetén a cég fenntartja a jogot, hogy az elektromos készüléket egy másik megfelelő modellre cserélje. Az összes jótállási eljárás befejezése után az elektromos készülék jótállási ideje nem hosszabbítható meg vagy újítható meg. Az alkatrész cseréjére a javítás díjjal együtt 1 év jó működési garancia vonatkozik, amennyiben a jótállási feltételek teljesülnek. A kicserélt alkatrészek vagy elektromos készülékek cégünk birtokában maradnak. Az elektromos készülékek javítására vagy károsodására vonatkozó, a jelen jótállási nyilatkozaton nem szereplő követelmények nem érvényesek. Erre a garanciára a görög törvények és a vonatkozó előírások vonatkoznak.

GARANZIJA

MLT

L-apparati elettrici ġew manifatturati skont standards stretti, stabbilti mill-kumpanija tagħna, li huma allinjati mal-istandards ta' kwalità Ewropej rispettivi. L-apparati elettrici tal-kumpanija tagħna huma pprovduti b'perjodu ta' 'garanzija ta' 24 xahar għal użu mhux professjonali u 12-il xahar għal użu professjonali. Il-garanzija hija valida mid-data tax-xiri tal-prodott. Prova tad-dritt tal-garanzija hija d-dokument tax-xiri tal-apparat (irčevuta bl-innutt jew fattura). Taht l-ebda ċirkostanza l-kumpanija m'għandha tkopri l-ispiża rilevanti tal-ispare parts u l-inhijiet tax-xoghhol rispettivi meħtieġa sakemm ma tiġix ipprezentata kopja tad-dokument tax-xiri. F'każ li t-tiswija trid issir mid-dipartiment tas-servizz tagħna, l-ispiża tat-trasport (lejn u minn) tithallas għal kollox mill-mittent (il-klijent). L-apparati elettrici għandhom jintbagħtu għat-tiswija lill-kumpanija jew lil hanut tax-xoghhol awtorizzat bil-mod u mezz ta' trasport xieraq.

EŻENZIONIJET U RESTRIZZIONIJET TA' GARANZIJA:

- 1) Spare parts li jilbsu b'mod naturali bħala konsegwenza tal-użu (xkupilji, kejbils, swiċċijiet, cargers, cakkijiet eċċ.).
- 2) Ghodod bil-ħsara bħala riżultat ta' nuqqas ta' konformità mal-istruzzjonijiet tal-manifattur.
- 3) Ghodod miżmuma hażin.
- 4) Użu ta' lubrikanti jew aċċessorji mhux xierqa.
- 5) Ghodod mogħtija lil entitajiet terzi mingħajr ħlas.
- 6) Danni dovuti għal konnessjoni elettrika b'vultaġġ differenti minn dak indikat fuq il-panja tal-apparat.
- 7) Konnessjoni ma' provvista ta' enerġija mhux ertjata.
- 8) Bidla fil-vultaġġ kurrenti.
- 9) Ħsara li tirriżulta mill-użu ta' ilma melaħ (eż., magni tal-ħasil tal-hwejjeġ, pompi).
- 10) Ħsara jew ħsara li tirriżulta minn proċedura ta' tindif mhux xierqa tal-ghodda.
- 11) Kuntatt ta' l-ghodda ma' kimiċi, jew ħsara bħala riżultat ta' umdiġa jew korrużjoni.
- 12) Ghodod li ġew modifikati jew miftuħa minn personal mhux awtorizzat.
- 13) Partijiet/komponenti miksura bħala riżultat ta' użu mhux xieraq.
- 14) Ghodod użati għall-kera.

Il-garanzija tkopri biss is-sostituzzjoni bla ħlas tal-komponent li jipprezenta difett fil-manifattura jew ħsara fil-materjal. F'każ ta' nuqqas ta' spare part speċifika l-kumpanija tirriżerva d-dritt li tissostitwixxi l-apparat elettriku b'mudell korrispondenti ieħor. Wara li l-proċeduri ta' garanzija kollha jkunu ġew konklużi, il-perjodu ta' garanzija ta' l-apparat elettriku m'għandux jiġi estiz jew imġedded. Is-sostituzzjoni ta' spare part, flimkien mal-ħlas tat-tiswija, hija koperta minn garanzija ta' sena ta' thaddim tajjeb, sakemm it-termini tal-garanzija jiġu sodisfatti. L-ispare parts jew l-apparati elettrici li jiġu sostitwiti jibqgħu fil-pussess tal-kumpanija tagħna. Rekwiziti, minbarra dawk imsemmija f'din il-formola ta' garanzija, dwar it-tiswija ta' apparat elettriku jew ħsara tiegħu, ma japplikawx. Il-liġi Griega u r-regolamenti relattivi japplikaw għal din il-garanzija.

GARANTÍA

ES

Los aparatos eléctricos han sido fabricados según estrictos estándares establecidos por nuestra empresa, que están alineados con los respectivos estándares de calidad europeos. Los electrodomésticos de nuestra empresa cuentan con un período de garantía de 24 meses para uso no profesional y 12 meses para uso profesional. La garantía es válida a partir de la fecha de compra del producto. La prueba del derecho de garantía es el documento de compra del aparato (recibo de venta o factura). En ningún caso la empresa cubrirá el costo correspondiente de los repuestos y las respectivas horas de trabajo requeridas, salvo que se presente copia del documento de compra. En caso de que la reparación deba ser realizada por nuestro departamento de servicio, el costo del transporte (hacia y desde) corre enteramente a cargo del remitente (cliente). Los aparatos eléctricos deberán enviarse para su reparación a la empresa o a un taller autorizado en el modo y medio de transporte adecuado.

EXENCIONES Y RESTRICCIONES DE LA GARANTÍA:

- 1) Recambios que se desgastan naturalmente como consecuencia del uso (escobillas, cables, interruptores, cargadores, estranguladores, etc.).
- 2) Aparatos eléctricos dañados como consecuencia del incumplimiento de las instrucciones del fabricante.
- 3) Aparatos eléctricos en mal estado.
- 4) Uso de accesorios inadecuados.
- 5) Aparatos eléctricos entregados gratuitamente a terceras entidades.
- 6) Daños por conexión eléctrica a tensión distinta a la indicada en la placa del aparato.
- 7) Conexión a una fuente de alimentación sin conexión a tierra.
- 8) Cambio en el voltaje actual.
- 9) Daños resultantes del uso de agua salada.
- 10) Daños o mal funcionamiento resultantes de un procedimiento de limpieza inadecuado del aparato.
- 11) Contacto del aparato eléctrico con productos químicos, o daños por humedad o corrosión.
- 12) Aparatos eléctricos que hayan sido modificados o abiertos por personal no autorizado.
- 13) Piezas/componentes rotos como consecuencia de un uso inadecuado.
- 14) Electrodomésticos usados en alquiler.

La garantía cubre únicamente la sustitución sin coste del componente que presente defecto de fabricación o fallo de material. En caso de falta de un recambio específico la empresa se reserva el derecho de sustituir el aparato eléctrico por otro modelo correspondiente. Una vez concluidos todos los procedimientos de garantía, el período de garantía del aparato eléctrico no se ampliará ni renovará. La sustitución de un repuesto, junto con el cargo de reparación, está cubierta por una garantía de buen funcionamiento de 1 año, siempre que se cumplan los términos de la garantía. Los repuestos o aparatos eléctricos sustituidos quedan en posesión de nuestra empresa. No se aplican requisitos distintos a los mencionados en este formulario de garantía con respecto a la reparación de aparatos eléctricos o daños a los mismos. La ley griega y las regulaciones relativas se aplican a esta garantía.

GARANCIJE

HR

Električni uređaji proizvedeni su prema strogim standardima koje je postavila naša tvrtka, a koji su usklađeni s odgovarajućim europskim standardima kvalitete. Električni uređaji naše tvrtke imaju jamstveni rok od 24 mjeseca za neprofesionalnu uporabu i 12 mjeseci za profesionalnu uporabu. Jamstvo vrijedi od datuma kupnje proizvoda. Dokaz prava iz jamstva je dokument o kupnji uređaja (račun ili račun). Ni pod kojim okolnostima tvrtka neće pokriti relevantne troškove rezervnih dijelova i odgovarajućih potrebnih radnih sati osim ako se ne predoči kopija dokumenta o kupnji. U slučaju da popravak mora obaviti naš servis, troškove prijevoza (do i od) u cijelosti snosi pošiljatelj (klijent). Električne uređaje potrebno je poslati na popravak u poduzeće ili u ovlaštenu radionicu odgovarajućim načinom i prijevoznim sredstvom.

IZUZEĆA I OGRANIČENJA JAMSTVA:

- 1) Rezervni dijelovi koji se prirodno istroše nakon uporabe (metla, kabeli, prekidači, punjači, stezne glave itd.).
- 2) Alati oštećeni kao rezultat nepoštivanja uputa proizvođača.
- 3) Loše održavani alati.
- 4) Upotreba nepravilnih maziva ili pribora.
- 5) Alati koji se besplatno daju trećim stranama.
- 6) Oštećenja zbog nepravilnog električnog priključka ili napona različitog od onog navedenog na pločici uređaja.
- 7) Priključak na nezemaljsko napajanje.
- 8) Neprihvatljiva fluktuacija napona.
- 9) Oštećenja nastala uporabom slane vode (npr. perilice rublja, pumpe).
- 10) Oštećenja ili kvarovi koji su posljedica nepravilnog postupka čišćenja uređaja.
- 11) Kontakt alata s kemikalijama ili oštećenja nastala vlagom ili korozijom.
- 12) Alati koje je modificiralo ili otvorilo neovlašteno osoblje.
- 13) Slomljeni dijelovi/komponente kao rezultat neprikladne uporabe.
- 14) Alati koji se koriste za iznajmljivanje.

Jamstvo pokriva samo besplatnu zamjenu komponente koja predstavlja grešku u proizvodnji ili grešku u materijalu. U slučaju nedostatka određenog rezervnog dijela tvrtka zadržava pravo zamjene električnog uređaja drugim odgovarajućim modelom. Nakon završetka svih jamstvenih postupaka, jamstveni rok električnog uređaja ne može se produžiti niti obnoviti. Zamjena rezervnog dijela, zajedno s troškovima popravka, pokrivena je 1-godišnjim jamstvom ispravnog rada, pod uvjetom da su ispunjeni uvjeti jamstva. Zamijenjeni rezervni dijelovi ili električni uređaji ostaju u vlasništvu naše tvrtke. Zahtjevi, osim onih navedenih u ovom obrascu jamstva, koji se odnose na popravak električnih uređaja ili njihovo oštećenje, ne vrijede. Grčki zakon i odgovarajući propisi primjenjuju se na ovo jamstvo.

GWARANCJA

PL

Urządzenia elektryczne zostały wyprodukowane według rygorystycznych norm ustalonych przez naszą firmę, które są zgodne z odpowiednimi europejskimi standardami jakości. Urządzenia elektryczne naszej firmy objęte są 24-miesięczną gwarancją w przypadku użytku nieprofesjonalnego i 12 miesięcy w przypadku użytku profesjonalnego. Gwarancja obowiązuje od daty zakupu produktu. Dowodem prawa gwarancyjnego jest dokument zakupu urządzenia (paragon lub faktura). W żadnym wypadku firma nie pokryje odpowiednich kosztów części zamiennych i odpowiednich wymaganych godzin pracy, chyba że przedstawiona zostanie kopia dokumentu zakupu. W przypadku konieczności wykonania naprawy przez nasz serwis, koszt transportu (do i z) w całości pokrywa nadawca (klient). Urządzenia elektryczne należy przelać do naprawy do firmy lub do autoryzowanego warsztatu odpowiednim sposobem i środkiem transportu.

WYŁĄCZENIA I OGRANICZENIA GWARANCJI:

- 1) Części zamienne, które zużywają się w sposób naturalny w wyniku użytkowania (szczotki, kable, przelączniki, ładowarki, uchwyty itp.)
- 2) Urządzenia elektryczne uszkodzone na skutek nieprzebrzegania instrukcji producenta.
- 3) Urządzenia elektryczne są źle konserwowane.
- 4) Używanie nieodpowiednich akcesoriów.
- 5) Urządzenia elektryczne przekazywane podmiotom trzecim nieodpłatnie.
- 6) Uszkodzenia spowodowane podłączeniem do prądu o napięciu innym niż wskazane na tabliczce urządzenia.
- 7) Podłączenie do niezziemionego źródła zasilania.
- 8) Zmiana aktualnego napięcia.
- 9) Uszkodzenia powstałe na skutek używania słonej wody.
- 10) Uszkodzenia lub nieprawidłowe działanie wynikające z nieprawidłowej procedury czyszczenia urządzenia.
- 11) Kontakt urządzenia elektrycznego z chemikaliami lub uszkodzenia na skutek wilgoci lub korozji.
- 12) Urządzenia elektryczne, które zostały zmodyfikowane lub otwarte przez nieupoważniony personel.
- 13) Uszkodzone części/elementy w wyniku niewłaściwego użytkowania.
- 14) Sprzęt elektryczny używany do wynajmu.

Gwarancja obejmuje wyłącznie bezpłatną wymianę elementu wykazującego wadę produkcyjną lub wadę materiałową. W przypadku braku określonej części zamiennej firma zastrzega sobie prawo do wymiany urządzenia elektrycznego na inny, odpowiedni model. Po zakończeniu wszystkich procedur gwarancyjnych okres gwarancji na urządzenie elektryczne nie podlega przedłużeniu ani odnowieniu. Wymiana części zamiennej wraz z opłatą za naprawę objęta jest roczną gwarancją dobrego działania, pod warunkiem spełnienia warunków gwarancji. Wymienione części zamienne lub urządzenia elektryczne pozostają własnością naszej firmy. Nie obowiązują wymagania inne niż wymienione w niniejszym formularzu gwarancyjnym, dotyczące naprawy urządzeń elektrycznych lub ich uszkodzeń. Niniejsza gwarancja ma zastosowanie do greckiego prawa i odpowiednich przepisów.



The instructions manual is also available in digital format on our website
www.nikolaoutools.com. Find it by entering the product code in the Search "Q" field.

Μπορείτε να βρείτε τις οδηγίες χρήσης και σε ηλεκτρονική μορφή μέσω της ιστοσελίδας μας
www.nikolaoutools.com. Αναζητήστε τις με τον κωδικό προϊόντος στο πεδίο Αναζήτηση "Q".