

BORMANN[®]

PRO

Built to last.

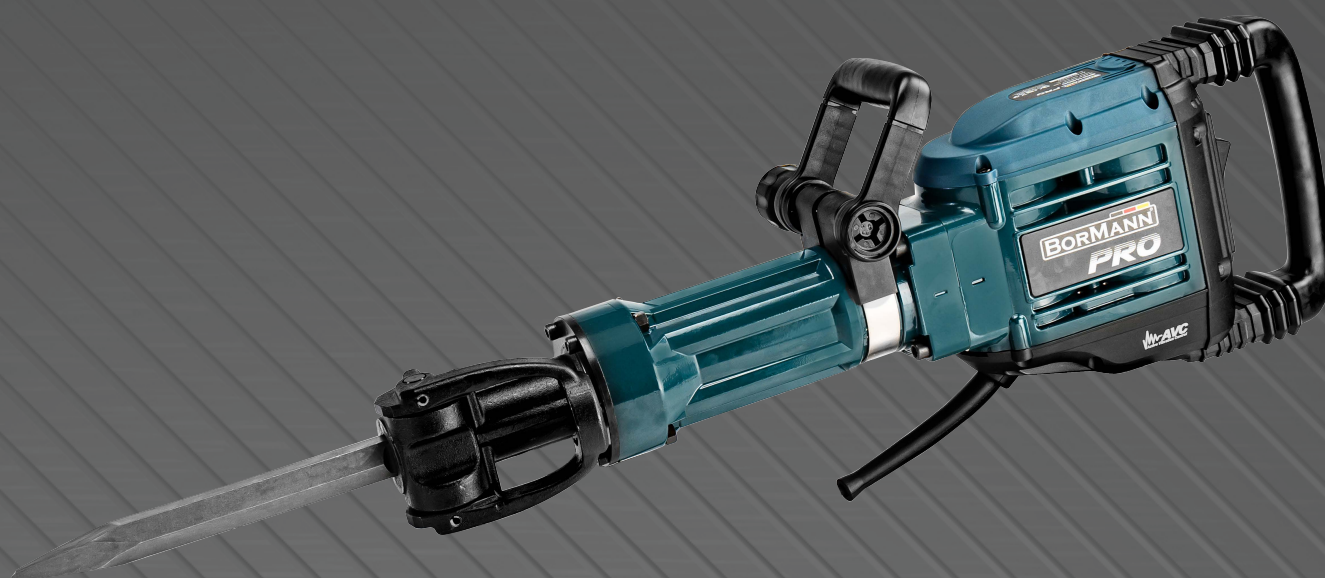

BDH4900
035237

EN FR
IT EL
BG SL
RO HR

v2.2



WWW.NIKOLAOUTOOLS.COM



Safety instructions

WARNING! Read all instructions, failure to follow all instructions listed below may result in electric shock, fire and / or serious injury. The term "power tool" in all of the warnings listed below refers to your mains-operated (corded) power tool or battery-operated (cordless) power tool.

WARNING! PLEASE KEEP THE INSTRUCTION MANUAL IN A SAFE PLACE!

Work Area Safety

- a) Please keep work area clean and well lit. Dark or cluttered areas could invite accidents.
- b) Do not operate power tools in explosive atmospheres, such as in the presence of flammable liquids or fumes, gases or dust. Power tools could create sparks which may ignite the gases or fumes.
- c) Please keep children and bystanders in a safe distance while operating the power tool.

Electrical Safety

- a) Please make sure that power tool plugs match the outlet.
Do not ever modify the plug in any way. Do not use adapter plugs with earthed (grounded) power tools. Using unmodified plugs and matching outlets will reduce risk of electric shock and other injuries.
- b) Avoid body contact with earthed or grounded materials or objects, such as radiators, pipes, ranges and refrigerators. There is a tremendous risk of electric shock if your body is earthed or grounded.
- c) Do not expose power tools to rain or any other wet conditions. Water entering a power tool could increase the risk of electric shock.
- d) Do not abuse the power cord. Never use the cord for carrying, pulling or unplugging the electric tool. Keep cord in a safe distance from heat, oil, sharp edges and any moving parts. Damaged or entangled cords will increase the risk of electric shock.
- e) When operating an electric power tool outdoors, use an extension cable which has the appropriate specifications for outdoor use. Use of an extension cable suitable for outdoor use reduces the risk of electric shock.
- f) If operating a power tool in a damp location cannot be avoided, use a residual current device (RCD) protected supply. Use of an RCD reduces the risk of electric shock.

Personal Safety

- a) Stay alert, watch what you are doing and use common sense when operating a power tool. Do not use a power tool while you are feeling tired or under the influence of alcohol, drugs, or medication. A moment of inattention while operating a power tool may result in serious personal injury.
- b) Please use personal protective equipment. Always wear eye protection. Protective equipment such as a dust mask, or hearing protection, non-skid safety shoes or protective helmets, used for appropriate conditions will reduce personal injuries.
- c) Prevent unintentional starting. Ensure the power switch is in the off-position before connecting to power source and/or battery pack, picking up or carrying the power tool. Carrying power tools with your finger on the power switch or energising power tools that have the switch in the on position invites accidents.
- d) Remove any adjusting keys or wrenches before turning the power tool on. A tool left attached to a rotating part of the power tool may result in personal injury.
- e) Do not overreach. Keep balance and proper footing at all times. This helps to have a better control of the power tool in unexpected situations.
- f) Dress properly. Do not wear loose clothing or jewellery. Keep your hair, clothing and gloves away from any moving parts.
Loose clothes, jewellery and/or long hair can be caught in moving parts.

Power Tool Use And Care

- a) Please do not force the power tool. Use the correct power tool for the each application. The correct power tool will always do the job better and safer when used at the rate for which it was designed.
- b) Do not use the power tool if the switch does not turn activate or deactivate it. Any power tool that cannot be controlled with the switch is extremely dangerous and must be repaired.
- c) Disconnect the main plug from the power source and/or the battery pack from the power tool before changing accessories, making any adjustments, or storing power tools. Such preventive safety measures will reduce the risk of starting the power tool accidentally.
- d) Store idle power tools out of the reach of children and do not allow persons unfamiliar with the power tool or these instructions to use and operate the power tool.
Power tools are extremely dangerous in the hands of untrained users.
- e) Maintain power tools. Check for misalignment or binding of moving parts, breakage of parts, leakage and any other condition that may affect the power tool's operation. If damaged, please have the power tool repaired before use. Many accidents and injuries are caused by poorly maintained power tools.
- f) Keep all the cutting tools sharp and clean. Properly maintained cutting tools with sharp cutting edges are less likely to bind and are more precise and easier to control.
- g) Always use the power tool, accessories and tool bits etc. in accordance with the instructions of this instruction manual, taking into account the working conditions and the work to be performed.
Use of the power tool for applications different from those intended could result in a hazardous situation.

Service

- a) Have your power tool serviced by a qualified repair technician using only identical replacement parts. This will ensure that the safety of the power tool is maintained.

Machine-Specific Safety Warnings

- Wear ear protection. The impact of noise can cause damage to hearing.
- Unplug your tool from the mains when you are not using it ,when changing tools or for maintenance.
- Store the tool in a dry place, far from sources of heat and dangerous vapours. Do not operate your tool near explosive or inflammable materials.
- The tool should always be used with its additional handle and must be firmly held with both hands.
- For tools equipped with an lubrication system: Before each use, check the oil level, the tightening of screws, the correct mounting of the drive spindle.
- Always check the surface for hidden cables or pipe lines. Use an appropriate detector in order to detect any live or metallic parts before using the tool (for example, locate a live wire in a wall by using a metal detector).
- Do not try to disassemble or dismantle the tool by yourself.
- Only a competent and specialized service technician is allowed to repair or disassemble the tool, by using the genuine spare parts and the manufacturer's instructions.

Technical Data

- Power: 1600W
- Impact Rate: 55 Joule
- HEX size: 28mm, two functions
- Weight: 19Kg
- Anti-Vibration System
- Soft grip, ergonomic handle
- 360° Auxilliary handle
- Mechanical switch and ergonomic handle with soft grip
- Metal housing and gear box for higher performance and more reliable use.

* The manufacturer reserves the right to make minor changes to product design and technical specifications without prior notice unless these changes significantly affect the performance and safety of the products. The parts described / illustrated in the pages of the manual that you hold in your hands may also concern other models of the manufacturer's product line with similar features and may not be included in the product you just acquired.

* To ensure the safety and reliability of the product and the warranty validity, all repair, inspection, repair or replacement work, including maintenance and special adjustments, must only be carried out by technicians of the authorized service department of the manufacturer.

* Always use the product with the supplied equipment. Operation of the product with non-provided equipment may cause malfunctions or even serious injury or death. The manufacturer and the importer shall not be liable for injuries and damages resulting from the use of non-conforming equipment.

Description of main parts

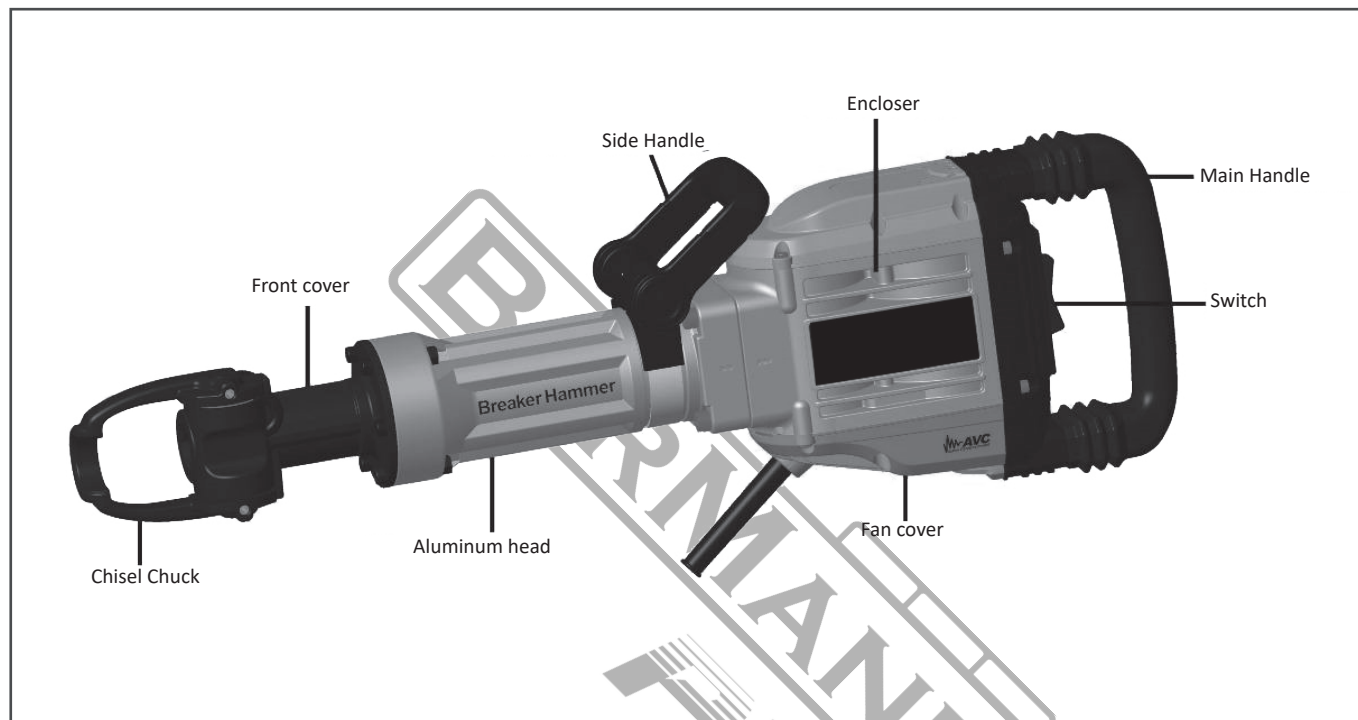

Operating instructions

Prior to operation

1. Power source

Ensure that the power source to be utilized conforms to the power requirements which specified on the name plate of the hammer.

2. Power switch

Ensure that the power switch is in the OFF position. If the plug is connected to a power receptacle while the power switch is in ON position, the demolition hammer will start operation immediately, which could cause a serious accident!

3. Extension cord

When the work area is removed from the power source, use an extension cord of sufficient thickness and rated capacity. The extension cord should be kept as short as practicable.

Switch operation

Observe correct mains voltage! The voltage of the power source must agree with the voltage specified on the type plate of the power tool.

Switch on: Press the switch towards I position.

Switch off: Release the switch towards O position.

For low temperatures, the machine reaches the full impact rate only after a certain time.

Shock absorption Equipment

The is equipped with an active vibration reduction system, which cuts vibration of that of the without Active Vibration Reduction. This may significantly reduce the exposure level over the total working period. protect the operator form the effects of vibration.



Mounting tool bits

Before any work on the machine itself, pull the mains plug.

Warning: Always wear gloves when changing accessories. The exposed may become extremely hot during operation.

Clean the shank of bit and put some grease

The assembly of bit without the shoulder (with groove) (see Fig 1 & Fig 2)

Operate the lock part 2 to Fig 1 position, insert the bit 1 into the holder 3.

Operate the lock part 2 back, pull the bit 1 to check if it was locked.

When disassembling, repeat operating lock part 2 to Fig 1, then pull out the bit from holder 3.

The assembly if bit with shoulder (see Fig 3 & Fig 4)

The shank length can be 160mm(6 10/33 inch) (Length from shank end to the shoulder)

Operate the lock part 2 to Fig 3 position, insert the bit 1 into the holder 3.

Operate the lock part 2 to Fig 4 position, can lock the bit. Attention: The shoulder position should be between lock part 2 and holder 3.

Operate the lock part 2 back, pull the bit 1 to check if it was locked.

When disassembling, repeat operating lock part 2 to Fig 3, then pull out the bit from holder 3.

Remarking: When you removing the accessory, such as a bull point, a cutter etc, follow above procedure in reverse order.

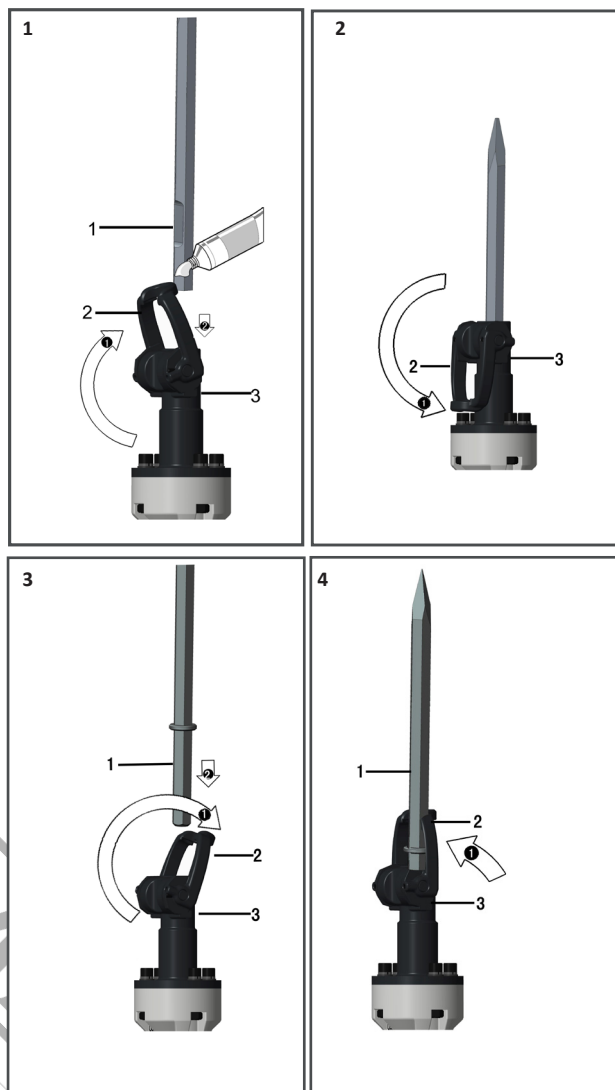

Maintenance and inspection

Before do any maintenance and inspection, ensure unplug the plug.

1. Inspecting the tool

Since use of a dull tool will degrade efficiency and cause possible motor malfunction, sharpen or replace the tool as soon as abrasion is noted.

2. Inspecting the mounting screws

Regularly inspect all mounting screws and ensure that they are properly tightened. Should any of the screws be loose, retighten them immediately. failure to do so could result in serious hazard.

3. Maintenance the motor

The motor unit winding is the very "heart" of the power tool. Exercise due care to ensure the winding does not become damaged and/or wet with oil or water.

4. Inspecting the carbon brush

The motor employs carbon brushes which are consumable parts. When they become worn to or near the "wear limit", it could result in motor trouble. When an auto-stop carbon brush is equipped, the motor will atop automatically. At that time, The machine must be sent to customer service for maintenance.

5. Cleaning

Clean the machine regularly with a soft cloth, preferably after each use. Solvent such as gasoline, thinner, alcohol etc.. These kind of chemical materials are not allowed to use, water or soap are recommended!

6. Protecting the Environment

Do not dispose of power tools together with household waste material!

The machine, accessories and packaging should be sorted for environmental friendly recycling.

CAUTION:

Repair, modification and inspection of Bormann Power tools must be carried out by a Bormann Authorized Service Center.

In the operation and maintenance of power tools, the safety regulations and standards prescribed in each country must be observed.

Consignes de sécurité

AVERTISSEMENT ! Lisez toutes les instructions, le non-respect de toutes les instructions énumérées ci-dessous peut entraîner un choc électrique, un incendie et/ou des blessures graves. Le terme "outil électrique" dans tous les avertissements ci-dessous fait référence à votre outil électrique fonctionnant sur secteur (filaire) ou à votre outil électrique fonctionnant sur batterie (sans fil).

AVERTISSEMENT ! CONSERVEZ CE MANUEL D'INSTRUCTION DANS UN LIEU SÛR !

Sécurité de la zone de travail

- Veillez garder la zone de travail propre et bien éclairée. Les zones sombres ou encombrées peuvent favoriser les accidents.
- N'utilisez pas d'outils électriques dans des atmosphères explosives, par exemple en présence de liquides ou de fumées inflammables, de gaz ou de poussière. Les outils électriques pourraient créer des étincelles susceptibles d'enflammer les gaz ou les fumées.
- Veillez garder les enfants et les personnes présentes à une distance sûre pendant l'utilisation de l'outil électrique.

Sécurité électrique

- Veillez vous assurer que les fiches des outils électriques correspondent à la prise de courant. Ne modifiez jamais la fiche de quelque manière que ce soit. N'utilisez pas de fiches d'adaptation avec des outils électriques mis à la terre. L'utilisation de fiches non modifiées et de prises de courant adaptées réduira le risque de choc électrique et d'autres blessures.
- Évitez tout contact corporel avec des matériaux ou des objets mis à la terre, tels que des radiateurs, des tuyaux, des cuisinières et des réfrigérateurs. Il y a un risque énorme de choc électrique si votre corps est mis à la terre ou relié à la masse.
- N'exposez pas les outils électriques à la pluie ou à toute autre condition humide. La pénétration d'eau dans un outil électrique peut augmenter le risque de choc électrique.
- Ne pas abuser du cordon d'alimentation. N'utilisez jamais le cordon pour porter, tirer ou débrancher l'outil électrique. Gardez le cordon à une distance sûre de la chaleur, de l'huile, des bords tranchants et de toute pièce mobile. Un cordon endommagé ou emmêlé augmente le risque de choc électrique.
- Lorsque vous utilisez un outil électrique à l'extérieur, utilisez une rallonge dont les spécifications sont adaptées à une utilisation en extérieur. L'utilisation d'une rallonge adaptée à une utilisation en extérieur réduit le risque de choc électrique.
- Si l'utilisation d'un outil électrique dans un endroit humide ne peut être évitée, utilisez une alimentation protégée par un dispositif à courant résiduel (RCD). L'utilisation d'un RCD réduit le risque de choc électrique.

Sécurité personnelle

- Restez vigilant, regardez ce que vous faites et faites preuve de bon sens lorsque vous utilisez un outil électrique. N'utilisez pas un outil électrique si vous êtes fatigué ou sous l'influence de l'alcool, de drogues ou de médicaments. Un moment d'inattention lors de l'utilisation d'un outil électrique peut entraîner des blessures graves.
- Veillez utiliser un équipement de protection individuelle. Portez toujours des lunettes de protection. Les équipements de protection tels que le masque anti-poussière, les protections auditives, les chaussures de sécurité antidérapantes ou les casques de protection, utilisés dans des conditions appropriées, réduiront les blessures.
- Empêchez tout démarrage involontaire. Assurez-vous que l'interrupteur d'alimentation est en position d'arrêt avant de brancher la source d'alimentation et/ou le bloc-piles, de prendre ou de transporter l'outil électrique. Transporter des outils électriques avec le doigt sur l'interrupteur ou mettre sous tension des outils électriques dont l'interrupteur est en position de marche est une invitation aux accidents.
- Retirez les clés de réglage ou les clés à molette avant de mettre l'outil électrique en marche. Un outil laissé attaché à une partie rotative de l'outil électrique peut entraîner des blessures corporelles.
- Ne vous penchez pas trop. Gardez l'équilibre et une bonne assise à tout moment. Cela permet de mieux contrôler l'outil électrique dans des situations inattendues.
- Habillez-vous correctement. Ne portez pas de vêtements amples ni de bijoux. Gardez vos cheveux, vos vêtements et vos gants à l'écart des pièces mobiles. Les vêtements amples, les bijoux et/ou les cheveux longs peuvent être happés par les pièces mobiles.

Utilisation et entretien des outils électriques

- Ne forcez pas l'outil électrique. Utilisez l'outil électrique approprié pour chaque application. Le bon outil électrique fera toujours le travail mieux et de manière plus sûre lorsqu'il est utilisé à la vitesse pour laquelle il a été conçu.
 - N'utilisez pas l'outil électrique si l'interrupteur ne permet pas de l'activer ou de le désactiver. Tout outil électrique qui ne peut pas être contrôlé par l'interrupteur est extrêmement dangereux et doit être réparé.
 - Débranchez la fiche principale de la source d'alimentation et/ou le bloc-piles de l'outil électrique avant de changer les accessoires, d'effectuer des réglages ou de ranger les outils électriques. Ces mesures de sécurité préventives réduiront le risque de démarrage accidentel de l'outil électrique.
 - Rangez les outils électriques inactifs hors de portée des enfants et ne permettez pas à des personnes non familiarisées avec l'outil électrique ou ces instructions d'utiliser et de faire fonctionner l'outil électrique.
- Les outils électriques sont extrêmement dangereux entre les mains d'utilisateurs non formés.
- Entretenez les outils électriques. Vérifiez que les pièces mobiles ne sont pas mal alignées ou coincées, qu'elles ne sont pas cassées, qu'il n'y a pas de fuite ou toute autre condition qui pourrait affecter le fonctionnement de l'outil électrique. En cas de dommage, faites réparer l'outil électrique avant de l'utiliser. De nombreux accidents et blessures sont causés par des outils électriques mal entretenus.
 - Maintenez tous les outils de coupe affûtés et propres. Des outils de coupe correctement entretenus et aux tranchants affûtés risquent moins de se coincer et sont plus précis et plus faciles à contrôler.
 - Utilisez toujours l'outil électrique, les accessoires et les embouts etc. conformément aux instructions de ce manuel d'instructions, en tenant compte des conditions de travail et du travail à effectuer. L'utilisation de l'outil électrique pour des applications différentes de celles prévues peut entraîner une situation dangereuse.

Service

- Faites réparer votre outil électrique par un technicien qualifié en utilisant uniquement des pièces de rechange identiques. Cela permettra de garantir la sécurité de l'outil électrique.

Avertissements de sécurité spécifiques à la machine

- Portez des protections auditives. L'impact du bruit peut causer des dommages à l'audition.
- Débranchez votre outil du secteur lorsque vous ne l'utilisez pas, lorsque vous changez d'outil ou pour l'entretien.
- Rangez l'outil dans un endroit sec, loin des sources de chaleur et des vapeurs dangereuses. N'utilisez pas votre outil à proximité de matériaux explosifs ou

inflammables.

- L'outil doit toujours être utilisé avec sa poignée supplémentaire et doit être fermement tenu des deux mains.
- Pour les outils équipés d'un système de lubrification : Avant chaque utilisation, vérifier le niveau d'huile, le serrage des vis, le montage correct de la broche d'entraînement.
- Vérifiez toujours que la surface ne cache pas de câbles ou de canalisations. Utilisez un détecteur approprié afin de détecter toute partie sous tension ou métallique avant d'utiliser l'outil (par exemple, localisez un fil sous tension dans un mur en utilisant un détecteur de métaux).
- N'essayez pas de démonter ou de désassembler l'outil par vous-même. Seul un technicien compétent et spécialisé est autorisé à réparer ou à démonter l'outil, en utilisant les pièces de rechange d'origine et les instructions du fabricant.



Données techniques

- Puissance : 1600W
- Taux d'impact : 55 Joule
- Taille HEX : 28mm, deux fonctions
- Poids : 19Kg
- Système anti-vibration
- Poignée ergonomique à prise souple
- 360° Poignée auxiliaire
- Interrupteur mécanique et poignée ergonomique à prise souple
- Boîtier et boîte de vitesses en métal pour des performances supérieures et une utilisation plus fiable.

* Le fabricant se réserve le droit d'apporter des modifications mineures à la conception et aux spécifications techniques des produits sans préavis, à moins que ces modifications n'affectent de manière significative les performances et la sécurité des produits. Les pièces décrites / illustrées dans les pages du manuel que vous tenez entre vos mains peuvent également concerner d'autres modèles de la gamme de produits du fabricant présentant des caractéristiques similaires et peuvent ne pas être incluses dans le produit que vous venez d'acquérir.

* Pour garantir la sécurité et la fiabilité du produit et la validité de la garantie, tous les travaux de réparation, d'inspection, de réparation ou de remplacement, y compris l'entretien et les réglages spéciaux, doivent être effectués uniquement par des techniciens du service après-vente agréé du fabricant.

* Utilisez toujours le produit avec l'équipement fourni. L'utilisation du produit avec un équipement non fourni peut entraîner des dysfonctionnements, voire des blessures graves ou mortelles. Le fabricant et l'importateur ne peuvent être tenus responsables des blessures et des dommages résultant de l'utilisation d'un équipement non conforme.

Description des principales parties

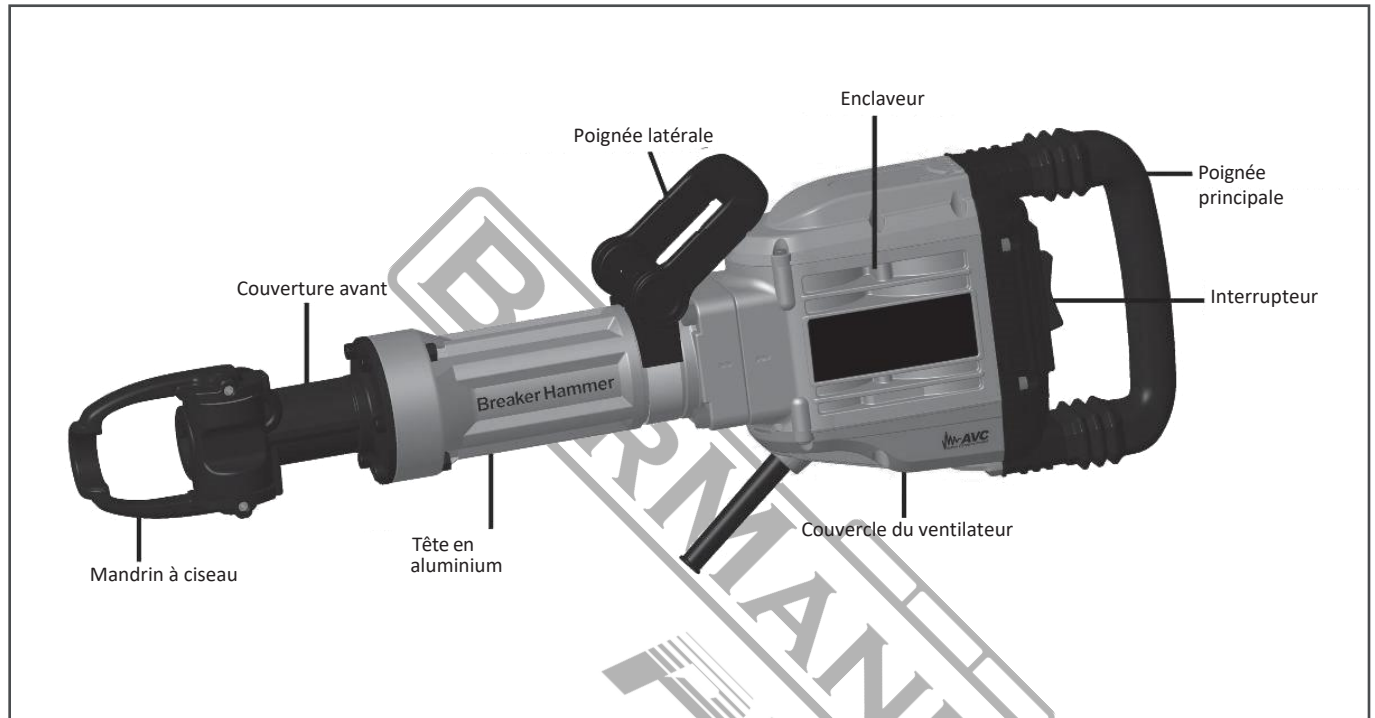

Instructions d'utilisation

Avant l'opération

1. Source d'alimentation

Assurez-vous que la source d'alimentation à utiliser est conforme aux exigences de puissance spécifiées sur la plaque signalétique du marteau.

2. Interrupteur d'alimentation

S'assurer que l'interrupteur d'alimentation est en position OFF. Si la fiche est connectée à une prise de courant alors que l'interrupteur est en position ON, le marteau de démolition se met immédiatement en marche, ce qui peut provoquer un accident grave !

3. Rallonge électrique

Lorsque la zone de travail est éloignée de la source d'alimentation, utilisez une rallonge d'épaisseur suffisante et de capacité nominale. La rallonge doit être aussi courte que possible.

Fonctionnement du commutateur

Respectez la tension secteur correcte ! La tension de la source d'alimentation doit correspondre à la tension indiquée sur la plaque signalétique de l'outil électrique.

Allumer : Appuyez sur l'interrupteur vers la position I. Éteindre : Relâchez l'interrupteur vers la position O.

Pour les basses températures, la machine n'atteint sa pleine capacité d'impact qu'après un certain temps.

Équipement d'absorption des chocs

Le est équipé d'un système de réduction active des vibrations, qui réduit les vibrations de celles du sans réduction active des vibrations. Cela peut réduire de manière significative le niveau d'exposition sur la période totale de travail, protéger l'opérateur contre les effets des vibrations.



Embouts d'outils de montage

Avant toute intervention sur la machine elle-même, débranchez la fiche secteur.
Avertissement : Portez toujours des gants pour changer les accessoires.
L'exposition peut être extrêmement chaude pendant le fonctionnement.

Nettoyez la tige de la mèche et mettez de la graisse.

Montage de l'embout sans épaulement (avec rainure) (voir Fig 1 & Fig 2)

Actionnez la partie de verrouillage 2 en position Fig 1, insérez l'embout 1 dans le support 3. Actionnez la partie de verrouillage 2 vers l'arrière, tirez sur la mèche 1 pour vérifier si elle a été verrouillée.
Lors du démontage, répétez l'opération de verrouillage de la partie 2 de la figure 1, puis retirez l'embout du support 3.

L'assemblage si bit avec l'épaulement (voir Fig 3 & Fig 4)

La longueur de la tige peut être de 160 mm (6 10/33 pouces) (longueur de l'extrémité de la tige à l'extrémité de la tige).

Actionnez la partie de verrouillage 2 en position Fig 3, insérez l'embout 1 dans le support 3. Actionnez la partie de verrouillage 2 en position Fig 4, pour verrouiller l'embout.

Attention : La position de l'épaulement doit se trouver entre la partie de verrouillage 2 et le support 3.

Actionnez la partie arrière du verrou 2, tirez sur le panneton 1 pour vérifier s'il a été verrouillé.

Remarque : Lorsque vous retirez un accessoire, tel qu'une pointe de taureau, un cutter, etc., suivez la procédure ci-dessus dans l'ordre inverse.
Lors du démontage, répétez l'opération de verrouillage de la partie 2 à la Fig 3, puis retirez l'embout du support 3.

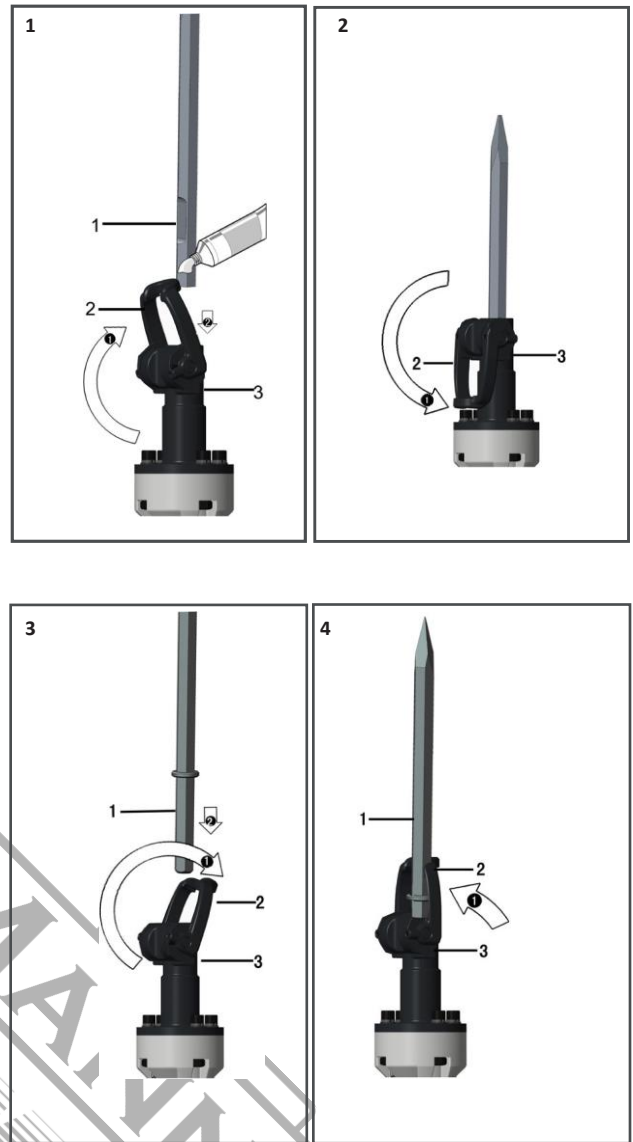

Entretien et inspection

Avant d'effectuer tout entretien et toute inspection, assurez-vous de débrancher la fiche.

1. Inspection de l'outil

Comme l'utilisation d'un outil émoussé dégrade le rendement et peut entraîner un dysfonctionnement du moteur, affûtez ou remplacez l'outil dès que vous constatez une abrasion.

2. Contrôle des vis de montage

Inspectez régulièrement toutes les vis de montage et assurez-vous qu'elles sont correctement serrées. Si l'une des vis est desserrée, resserrez-la immédiatement. Le non-respect de cette consigne peut entraîner un grave danger.

3. Entretien du moteur

Le bobinage du moteur est le "cœur" de l'outil électrique. Veillez à ce que le bobinage ne soit pas endommagé et/ou mouillé par de l'huile ou de l'eau.

4. Inspection du balai de carbone

Le moteur utilise des balais de carbone qui sont des pièces consommables. Lorsqu'ils atteignent ou approchent la "limite d'usure", le moteur risque de tomber en panne. Lorsque le moteur est équipé d'un balai de carbone à arrêt automatique, il s'arrête automatiquement. À ce moment-là, la machine doit être envoyée au service clientèle pour être entretenue.

5. Nettoyage

Nettoyez régulièrement la machine avec un chiffon doux, de préférence après chaque utilisation. Solvant tel que l'essence, le diluant, l'alcool etc. L'utilisation de ce type de produits chimiques est interdite, l'eau ou le savon sont recommandés!

6. Protection de l'environnement

Ne pas jeter les outils électriques avec les déchets ménagers!

La machine, les accessoires et l'emballage doivent être triés pour un recyclage respectueux de l'environnement.

ATTENTION: La réparation, la modification et l'inspection des outils électriques Bormann doivent être effectuées par un centre de service agréé par Bormann. Lors de l'utilisation et de l'entretien des outils électriques, il convient de respecter les règles et normes de sécurité prescrites dans chaque pays.

Istruzioni di sicurezza

ATTENZIONE! Leggere tutte le istruzioni; la mancata osservanza di tutte le istruzioni elencate di seguito può provocare scosse elettriche, incendi e/o gravi lesioni. Il termine "utensile elettrico" in tutte le avvertenze elencate di seguito si riferisce all'utensile elettrico alimentato a rete (con cavo) o a batteria (a batteria).

ATTENZIONE! CONSERVARE IL MANUALE DI ISTRUZIONI IN UN LUOGO SICURO!

Sicurezza dell'area di lavoro

- Mantenere l'area di lavoro pulita e ben illuminata. Aree buie o disordinate possono provocare incidenti.
- Non utilizzare gli utensili elettrici in atmosfere esplosive, ad esempio in presenza di liquidi o fumi infiammabili, gas o polveri. Gli utensili elettrici potrebbero creare scintille che potrebbero incendiare i gas o i fumi.
- Tenere i bambini e gli astanti a distanza di sicurezza durante l'uso dell'elettrostrumento.

Sicurezza elettrica

- Assicurarsi che le spine degli utensili elettrici corrispondano alla presa di corrente. Non modificare mai la spina in alcun modo. Non utilizzare spine adattatrici con utensili elettrici dotati di messa a terra. L'uso di spine non modificate e di prese corrispondenti riduce il rischio di scosse elettriche e altre lesioni.
- Evitare il contatto del corpo con materiali o oggetti collegati a terra, come radiatori, tubi, cucine e frigoriferi. Il rischio di scosse elettriche è molto elevato se il corpo è collegato a terra. c) Non esporre gli utensili elettrici alla pioggia o ad altre condizioni di umidità. L'ingresso di acqua in un elettrostrumento può aumentare il rischio di scosse elettriche.
- Non abusare del cavo di alimentazione. Non utilizzare mai il cavo per trasportare, tirare o scollegare l'utensile elettrico. Tenere il cavo a distanza di sicurezza da calore, olio, bordi taglienti e parti in movimento. I cavi danneggiati o aggrovigliati aumentano il rischio di scosse elettriche.
- Quando si utilizza un elettrostrumento all'aperto, utilizzare un cavo di prolunga con le specifiche adeguate per l'uso all'aperto. L'uso di un cavo di prolunga adatto all'uso esterno riduce il rischio di scosse elettriche.
- Se non è possibile evitare di utilizzare un utensile elettrico in un luogo umido, utilizzare un'alimentazione protetta da un dispositivo di corrente residua (RCD). L'uso di un RCD riduce il rischio di scosse elettriche.

Sicurezza personale

- Quando si utilizza un elettrostrumento, occorre essere vigili, fare attenzione a ciò che si fa e usare il buon senso. Non utilizzare un utensile elettrico quando si è stanchi o sotto l'effetto di alcol, droghe o farmaci. Un momento di disattenzione durante l'uso di un elettrostrumento può causare gravi lesioni personali.
- Utilizzare i dispositivi di protezione individuale. Indossare sempre una protezione per gli occhi. L'uso di dispositivi di protezione come maschere antipolvere, protezioni per l'udito, scarpe di sicurezza antiscivolo o caschi protettivi, utilizzati in condizioni adeguate, ridurrà le lesioni personali.
- Prevenire l'avviamento involontario. Assicurarsi che l'interruttore di alimentazione sia in posizione off prima di collegare la fonte di alimentazione e/o la batteria, di sollevare o trasportare l'elettrostrumento. Trasportare gli utensili elettrici con il dito sull'interruttore di alimentazione o dare energia agli utensili elettrici che hanno l'interruttore in posizione di accensione favorisce gli incidenti.
- Prima di accendere l'elettrostrumento, rimuovere le chiavi di regolazione o le chiavi inglesi. Un utensile lasciato attaccato a una parte rotante dell'elettrostrumento può provocare lesioni personali.
- Non sporgersi eccessivamente. Mantenere sempre l'equilibrio e l'appoggio corretto. Questo aiuta a controllare meglio l'elettrostrumento in situazioni impreviste.
- Vestirsi in modo adeguato. Non indossare abiti larghi o gioielli. Tenere i capelli, gli indumenti e i guanti lontani dalle parti in movimento. Vestiti larghi, gioielli e/o capelli lunghi possono impigliarsi nelle parti in movimento.

Uso e cura degli elettrostrumenti

- Non forzare l'elettrostrumento. Utilizzare l'elettrostrumento corretto per ogni applicazione. L'elettrostrumento corretto svolgerà sempre il lavoro in modo migliore e più sicuro se utilizzato alla velocità per cui è stato progettato.
- Non utilizzare l'elettrostrumento se l'interruttore non lo attiva o lo disattiva. Un elettrostrumento che non può essere controllato con l'interruttore è estremamente pericoloso e deve essere riparato.
- Scollegare la spina principale dalla fonte di alimentazione e/o il pacco batteria dall'elettrostrumento prima di cambiare gli accessori, effettuare regolazioni o riporre l'elettrostrumento. Queste misure di sicurezza preventive riducono il rischio di avviamento accidentale dell'elettrostrumento.
- Conservare gli utensili elettrici inattivi fuori dalla portata dei bambini e non consentire l'uso e l'utilizzo dell'utensile a persone che non conoscono l'utensile o le presenti istruzioni. Gli utensili elettrici sono estremamente pericolosi nelle mani di utenti non addestrati.
- Manutenzione degli utensili elettrici. Controllare che non vi siano disallineamenti o impedimenti delle parti mobili, rotture di parti, perdite e qualsiasi altra condizione che possa compromettere il funzionamento dell'elettrostrumento. Se danneggiato, far riparare l'elettrostrumento prima dell'uso. Molti incidenti e infortuni sono causati da una cattiva manutenzione degli utensili elettrici.
- Mantenere tutti gli utensili da taglio affilati e puliti. Gli utensili da taglio sottoposti a una corretta manutenzione e dotati di bordi taglienti affilati hanno minori probabilità di piegarsi e sono più precisi e facili da controllare.
- Utilizzare sempre l'elettrostrumento, gli accessori e le punte per utensili ecc. in conformità alle istruzioni del presente manuale, tenendo conto delle condizioni di lavoro e dell'attività da svolgere. L'uso dell'elettrostrumento per applicazioni diverse da quelle previste potrebbe causare situazioni di pericolo.

Servizio

- Affidare l'assistenza dell'elettrostrumento a un tecnico qualificato che utilizzi solo parti di ricambio identiche. In questo modo si garantisce la sicurezza dell'elettrostrumento.

Avvertenze di sicurezza specifiche per la macchina

- Indossare protezioni per le orecchie. L'impatto del rumore può causare danni all'udito.
- Scollegare l'utensile dalla rete elettrica quando non lo si utilizza, quando si cambiano gli utensili o per la manutenzione.
- Conservare l'utensile in un luogo asciutto, lontano da fonti di calore e vapori pericolosi. Non utilizzare l'utensile in prossimità di materiali esplosivi o infiammabili.
- L'utensile deve essere sempre utilizzato con l'impugnatura supplementare e deve essere tenuto saldamente con entrambe le mani.
- Per gli utensili dotati di sistema di lubrificazione: Prima di ogni utilizzo, controllare il livello dell'olio, il serraggio delle viti e il corretto montaggio del mandrino di trasmissione.
- Controllare sempre la superficie per individuare eventuali cavi o tubazioni nascoste. Prima di utilizzare l'utensile, utilizzare un rilevatore appropriato per individuare eventuali parti sotto tensione o metalliche (ad esempio, individuare un cavo sotto tensione in una parete utilizzando un rilevatore di metalli).
- Non tentare di smontare o smontare l'utensile da soli.
- Solo un tecnico competente e specializzato può riparare o smontare l'utensile, utilizzando i ricambi originali e le istruzioni del produttore.

Dati tecnici

- Potenza: 1600W
- Velocità d'impatto: 55 Joule
- Dimensione HEX: 28 mm, due funzioni
- Peso: 19Kg
- Sistema antivibrazioni
- Impugnatura ergonomica a presa morbida
- 360° Impugnatura ausiliaria
- Interruttore meccanico e impugnatura ergonomica con presa morbida
- Alloggiamento e scatola ingranaggi in metallo per prestazioni più elevate e maggiore affidabilità.

* Il produttore si riserva il diritto di apportare modifiche minori al design e alle specifiche tecniche del prodotto senza preavviso, a meno che tali modifiche non influiscano in modo significativo sulle prestazioni e sulla sicurezza dei prodotti. Le parti descritte/illustrate nelle pagine del manuale che avete tra le mani possono riguardare anche altri modelli della linea di prodotti del produttore con caratteristiche simili e potrebbero non essere incluse nel prodotto appena acquistato.

* Per garantire la sicurezza e l'affidabilità del prodotto e la validità della garanzia, tutti i lavori di riparazione, ispezione, riparazione o sostituzione, compresa la manutenzione e le regolazioni speciali, devono essere eseguiti esclusivamente da tecnici del servizio di assistenza autorizzato del produttore.

* Utilizzare sempre il prodotto con le apparecchiature in dotazione. L'utilizzo del prodotto con apparecchiature non in dotazione può causare malfunzionamenti o addirittura lesioni gravi o morte. Il produttore e l'importatore non sono responsabili per lesioni e danni derivanti dall'uso di apparecchiature non conformi.

Descrizione delle parti principali

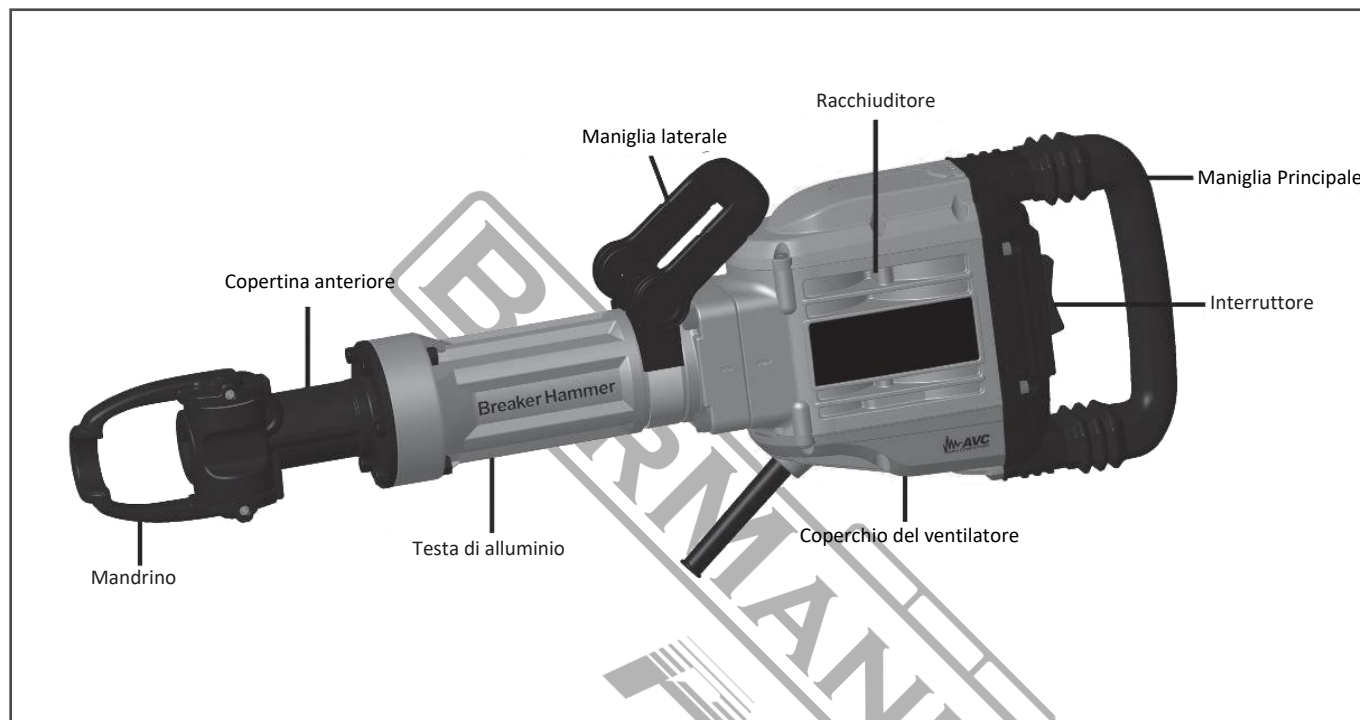

Istruzioni per l'uso

Prima dell'operazione

1. Fonte di alimentazione

Assicurarsi che la fonte di alimentazione da utilizzare sia conforme ai requisiti di alimentazione specificati sulla targhetta del martello.

2. Interruttore di alimentazione

Assicurarsi che l'interruttore di alimentazione sia in posizione OFF. Se la spina viene collegata a una presa di corrente mentre l'interruttore di alimentazione è in posizione ON, il martello demolitore entra immediatamente in funzione, con il rischio di gravi incidenti!

3. Cavo di prolunga

Quando l'area di lavoro è lontana dalla fonte di alimentazione, utilizzare una prolunga di spessore e capacità nominale sufficienti. La prolunga deve essere il più corta possibile.

Funzionamento dell'interruttore

Rispettare la corretta tensione di rete! La tensione della fonte di alimentazione deve corrispondere a quella indicata sulla targhetta dell'elettrotensile.

Accensione: Premere l'interruttore verso la posizione I. Spegnimento: Rilasciare l'interruttore in posizione O.

Per le basse temperature, la macchina raggiunge la massima velocità di impatto solo dopo un certo tempo.

Attrezzature per l'assorbimento degli urti

La macchina è dotata di un sistema di riduzione attiva delle vibrazioni, che riduce le vibrazioni rispetto alla macchina senza Active Vibration Reduction. Questo può ridurre significativamente il livello di esposizione per tutto il periodo di lavoro, proteggere l'operatore dagli effetti delle vibrazioni.



Bit di montaggio

Prima di qualsiasi intervento sulla macchina, staccare la spina di rete. Attenzione: Indossare sempre i guanti quando si sostituiscono gli accessori. La parte esposta può diventare estremamente calda durante il funzionamento.

Pulire il gambo della punta e ingrassarla.

Montaggio della punta senza spallamento (con scanalatura) (ved. Fig. 1 e Fig.2)

Azionare la parte di bloccaggio 2 in posizione Fig. 1, inserire la punta 1 nel supporto 3. Azionare la parte di blocco 2 e tirare la punta 1 per verificare che sia bloccata. Per lo smontaggio, ripetere l'operazione di bloccaggio della parte 2 della Fig. 1, quindi estrarre il bit dal supporto 3.

L'assemblaggio avviene con la spalla (ved. Fig. 3 e Fig. 4).

La lunghezza del gambo può essere di 160 mm (6 10/33 pollici) (lunghezza dall'estremità del gambo al spalla). Azionare la parte di blocco 2 nella posizione di Fig. 3, inserire la punta 1 nel supporto 3. Azionare la parte di blocco 2 in posizione Fig. 4, per bloccare la punta.

Attenzione: La posizione della spalla deve essere compresa tra la parte di blocco 2 e il supporto 3.

Azionare la parte 2 della serratura, tirare la punta 1 per verificare se è stata bloccata. Per lo smontaggio, ripetere il blocco operativo dalla parte 2 alla Fig. 3, quindi estrarre la punta dall'alloggiamento 3.

Nota: Quando si rimuove un accessorio, ad esempio una punta di toro, una taglierina, ecc.

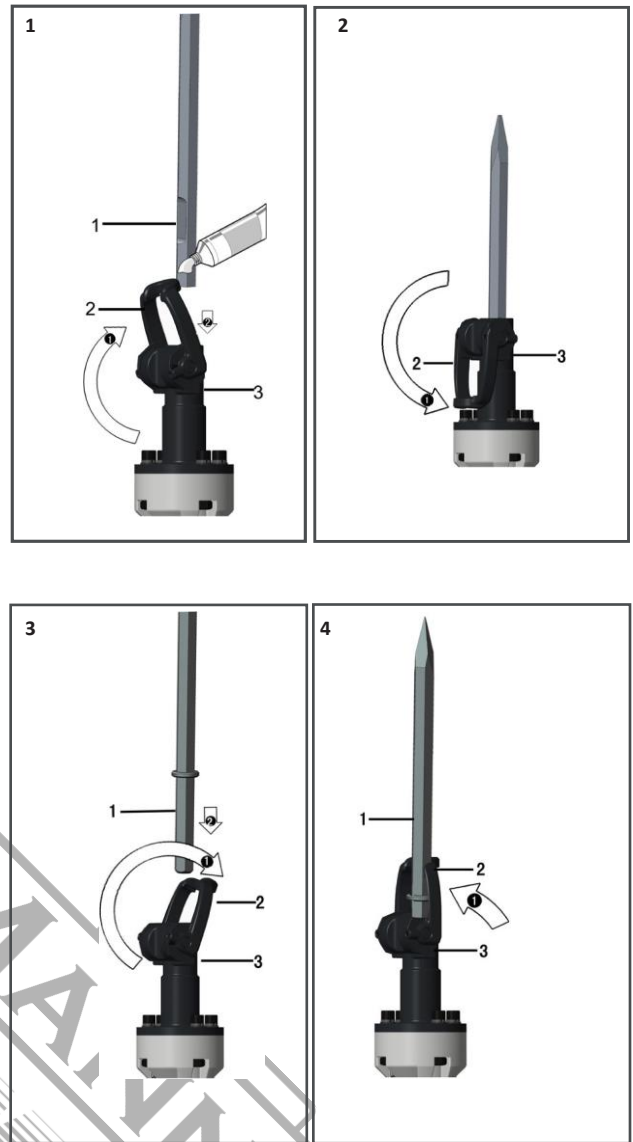

Manutenzione e ispezione

Prima di effettuare qualsiasi intervento di manutenzione e ispezione, assicurarsi di scollegare la spina.

1. Ispezione dello strumento

Poiché l'uso di un utensile opaco ne riduce l'efficienza e causa possibili malfunzionamenti del motore, affilare o sostituire l'utensile non appena si nota un'abrasione.

2. Ispezione delle viti di montaggio

Controllare regolarmente tutte le viti di montaggio e assicurarsi che siano ben serrate. Se una delle viti dovesse essere allentata, serrarla immediatamente.

3. Manutenzione del motore

L'avvolgimento dell'unità motore è il vero "cuore" dell'elettro utensile. Prestare la dovuta attenzione affinché l'avvolgimento non venga danneggiato e/o bagnato con olio o acqua.

4. Ispezione della spazzola di carbone

Il motore impiega spazzole di carbone che sono parti consumabili. Se si usurano fino al "limite di usura" o quasi, potrebbero verificarsi problemi al motore. Quando è presente una spazzola di carbone ad arresto automatico, il motore si arresta automaticamente. A quel punto, la macchina deve essere inviata al servizio clienti per la manutenzione.

5. Pulizia

Pulire regolarmente la macchina con un panno morbido, preferibilmente dopo ogni utilizzo. Solvente come benzina, diluente, alcool ecc. L'uso di questi materiali chimici è vietato, si raccomanda l'uso di acqua o sapone!

6. Proteggere l'ambiente

Non smaltire gli utensili elettrici insieme ai rifiuti domestici!

La macchina, gli accessori e l'imballaggio devono essere smistati per essere riciclati nel rispetto dell'ambiente.

ATTENZIONE:

Le riparazioni, le modifiche e le ispezioni degli elettro utensili Bormann devono essere eseguite da un centro di assistenza autorizzato Bormann. Nell'uso e nella manutenzione degli utensili elettrici, è necessario rispettare le norme e gli standard di sicurezza prescritti in ciascun paese.

Οδηγίες ασφαλείας

Διαβάστε όλες τις προειδοποιητικές υποδείξεις. Αμέλειες κατά την τήρηση των προειδοποιητικών υποδείξεων μπορεί να προκαλέσουν ηλεκτροπληξία, κίνδυνο πυρκαγιάς ή/και σοβαρούς τραυματισμούς.

Ο όρος «Ηλεκτρικό εργαλείο» που χρησιμοποιείται στις προειδοποιητικές υποδείξεις αναφέρεται σε ηλεκτρικά εργαλεία που τροφοδοτούνται από το ηλεκτρικό δίκτυο (με ηλεκτρικό καλώδιο) καθώς και σε ηλεκτρικά εργαλεία που τροφοδοτούνται από μπαταρία (χωρίς ηλεκτρικό καλώδιο).

ΠΡΟΣΟΧΗ! Φυλάξτε το εγχειρίδιο σε ένα ασφαλές σημείο για κάθε μελλοντική χρήση.

Ασφάλεια στο χώρο εργασίας

- α) Διατηρείτε τον χώρο εργασίας καθαρό και επαρκώς φωτισμένο. Η ακαταστασία και η ανεπαρκώς φωτισμένες περιοχές εργασίας μπορεί να οδηγήσουν σε ατυχήματα και τραυματισμό.
- β) Μην εργάζεστε με το ηλεκτρικό εργαλείο σε χώρους όπου υπάρχει κίνδυνος έκρηξης, στο οποίο υπάρχουν εύφλεκτα υγρά, αναθυμιάσεις, αέρια ή σκόνη. Τα ηλεκτρικά εργαλεία ενδέχεται να δημιουργήσουν σπινθηρισμό ο οποίος μπορεί να αναφλέξει τη σκόνη ή τις αναθυμιάσεις.
- γ) Όταν χρησιμοποιείτε το ηλεκτρικό εργαλείο κρατάτε τα παιδιά κι άλλα τυχόν παρευρισκόμενα άτομα σε ασφαλή απόσταση. Η απόσταση της προσοχής μπορεί να οδηγήσει στην απώλεια ελέγχου του εργαλείου/μηχανήματος.

Ηλεκτρική ασφάλεια

- α) Το φως του καλωδίου του ηλεκτρικού εργαλείου πρέπει να είναι συμβατό με την πρίζα. Δεν επιτρέπεται η οποιαδήποτε μετατροπή του φως.
- Μη χρησιμοποιείτε αντάπτορες σε συνδυασμό με γειωμένα ηλεκτρικά εργαλεία. Τα ανέπαφα φως και οι σωστές πρίζες μειώνουν τον κίνδυνο ηλεκτροπληξίας.
- β) Αποφεύγετε την επαφή με γειωμένες επιφάνειες όπως είναι οι σωλήνες, τα θερμαντικά σώματα (καλοριφέρ), κουζίνες ή ψυγεία. Όταν το σώμα σας γειώνεται αυξάνεται ο κίνδυνος ηλεκτροπληξίας.
- γ) Μην εκθέτετε τα μηχανήματα και τα εργαλεία στη βροχή ή την υγρασία. Η διείσδυση νερού σ' ένα ηλεκτρικό εργαλείο αυξάνει τον κίνδυνο ηλεκτροπληξίας.
- δ) Μη χρησιμοποιείτε το ηλεκτρικό καλώδιο για να μεταφέρετε ή να μετακινήσετε το ηλεκτρικό εργαλείο, ή για να βγάλετε το φως από την πρίζα. Κρατάτε το ηλεκτρικό καλώδιο μακριά από υπερβολικές θερμοκρασίες, κοφτερές ακμές και/ή από κινητά εξαρτήματα. Τυχόν χαλασμένα ή περιτλεγμένα ηλεκτρικά καλώδια αυξάνουν τον κίνδυνο ηλεκτροπληξίας.
- ε) Μην εργάζεστε μ' ένα ηλεκτρικό εργαλείο σε εξωτερικό χώρο, χρησιμοποιείτε καλώδια προέκτασης (μπαλαντέζες) που είναι κατάλληλα και για χρήση σε εξωτερικούς χώρους.
- Η χρήση καλωδίων προέκτασης κατάλληλων για εξωτερικούς χώρους ελαττώνει τον κίνδυνο ηλεκτροπληξίας.
- στ) Όταν η χρήση του ηλεκτρικού εργαλείου σε περιβάλλοντα με υγρασία είναι αναπόφευκτη, τότε χρησιμοποιήστε έναν διακόπτη προστασίας διαρροής (διακόπτη RCD).
- Η χρήση ενός διακόπτη προστασίας διαρροής ελαττώνει τον κίνδυνο ηλεκτροπληξίας.

Προσωπική ασφάλεια

- α) Να είστε πάντοτε προσεκτικοί, να δίνετε προσοχή στην εργασία που εκτελείτε και να χειρίζεστε το μηχάνημα με σύνεση. Δεν επιτρέπεται η χρήση του εργαλείου από τον χειριστή όταν υπάρχουν ενδείξεις κόπωσης, ή όταν βρίσκεται υπό την επιρροή ναρκωτικών, αλκοόλ ή φαρμακευτικών ουσιών. Ένα στιγμιαίο λάθος κατά το χειρισμό του ηλεκτρικού εργαλείου μπορεί να οδηγήσει σε σοβαρό τραυματισμό.
- β) Φοράτε κατάλληλο εξοπλισμό ατομικής προστασίας. Επιλέξτε τον κατάλληλο εξοπλισμό προστασίας όπως είναι μια μάσκα προστασίας από την σκόνη, τα αντιολισθητικά υποδήματα ασφαλείας, το κράνος προστασίας και τα ακουστικά προστασίας ή οι ωτασπίδες, ανάλογα με το εκάστοτε εργαλείο και τη χρήση του, έτσι ώστε να μειωθεί ο κίνδυνος τραυματισμού.
- γ) Προστατευθείτε από την ακούσια εκκίνηση. Βεβαιωθείτε ότι το ηλεκτρικό εργαλείο έχει απενεργοποιηθεί πριν το συνδέσετε με το ηλεκτρικό δίκτυο ή με την μπαταρία του όπως επίσης και πριν το μεταφέρετε. Όταν μεταφέρετε το ηλεκτρικό εργαλείο ακουμπώντας το δάχτυλό σας στο διακόπτη ON/OFF ή όταν συνδέσετε το εργαλείο με την πηγή ρεύματος όταν αυτό είναι ενεργοποιημένο, τότε δημιουργείται κίνδυνος τραυματισμού.
- δ) Αφαιρείτε από τα ηλεκτρικά εργαλεία τυχόν εργαλεία ρύθμισης πριν θέσετε το ηλεκτρικό εργαλείο σε λειτουργία. Ένα εργαλείο ρύθμισης που βρίσκεται συνδεδεμένο σ' ένα κινούμενο τμήμα μπορεί να οδηγήσει σε τραυματισμό.
- ε) Μην υπερεκτιμάτε τις ικανότητές σας. Επιλέξτε μια σωστή στάση του σώματος και διατηρείτε πάντοτε την ισορροπία σας έτσι ώστε να είστε σε θέση να αντιμετωπίσετε απροσδόκητες περιστάσεις.
- στ) Ντυθείτε με τα κατάλληλα ενδύματα. Μη φοράτε ρούχα με χαλαρή εφαρμογή ή κοσμήματα. Κρατήστε τα μαλλιά σας, τα ρούχα σας και τα γάντια σας σε ασφαλή απόσταση από τα κινούμενα εξαρτήματα. Τα χαλαρά ενδύματα, τα κοσμήματα ή τα μακριά μαλλιά μπορεί να εμπλακούν στα κινούμενα εξαρτήματα του εργαλείου.
- ζ) Όταν υπάρχει η δυνατότητα σύνδεσης ενός συστήματος συλλογής σκόνης, βεβαιωθείτε ότι τα όλα τα εξαρτήματα και οι συνδέσεις εφαρμόζουν σωστά. Η χρήση ενός συστήματος αναρρόφησης - συλλογής της σκόνης μπορεί να μειώσει τον κίνδυνο που προκαλείται από τη σκόνη.

Ορθότητα χειρισμού και συντήρηση ηλεκτρικών εργαλείων

- α) Μην υπερφορτώνετε το εργαλείο. Χρησιμοποιείτε το ανάλογο ηλεκτρικό εργαλείο που προορίζεται για την εκτέλεση της εκάστοτε εργασίας. Με το εργαλείο αυτό θα μπορείτε να εργάζεστε καλύτερα και ασφαλέστερα εντός του επιπέδου ικανοτήτων και απόδοσής του.
- β) Μη χρησιμοποιήσετε ποτέ ένα εργαλείο που έχει διακόπτη ο οποίος δεν λειτουργεί σωστά. Ένα ηλεκτρικό εργαλείο το οποίο δεν μπορείτε πλέον να ενεργοποιήσετε ή/και να απενεργοποιήσετε είναι επικίνδυνο και πρέπει να παραδοθεί προς επισκευή.
- γ) Αποσυνδέστε το φως τροφοδοσίας από την πρίζα και/ή αποσυνδέστε την μπαταρία πριν εκτελέσετε στο εργαλείο οποιαδήποτε εργασία ρύθμισης, πριν αντικαταστήσετε ένα εξάρτημα ή όταν πρόκειται να αποθηκεύσετε το εργαλείο. Αυτά τα μέτρα πρόληψης μειώνουν τον κίνδυνο από τυχόν ακούσια εκκίνηση του ηλεκτρικού εργαλείου.
- δ) Αποθηκεύστε τα ηλεκτρικά εργαλεία όταν δεν πρόκειται να χρησιμοποιηθούν σε μη προσβάσιμο σημείο από τα παιδιά. Δεν επιτρέπεται η χρήση του εργαλείου από άτομα που δεν έχουν εξοικειωθεί με την χρήση του ή δεν έχουν διαβάσει τις οδηγίες του εγχειριδίου του. Τα ηλεκτρικά εργαλεία είναι επικίνδυνα όταν χρησιμοποιούνται από άτομα που δεν έχουν εμπειρία χρήσης στα συγκεκριμένα εργαλεία και στις λειτουργίες τους.
- ε) Χειριστείτε προσεκτικά το ηλεκτρικό εργαλείο. Ελέγχετε, αν τα κινούμενα τμήματα λειτουργούν σωστά, αν υπάρχει κάποιο μπλοκάρωμα, ή αν έχουν σπάσει σε κάποιο σημείο ή φθαρεί εξαρτήματα τα οποία ενδέχεται να επηρεάσουν την λειτουργία του ηλεκτρικού εργαλείου. Παραδώστε το εργαλείο για επισκευή πριν το επαναχρησιμοποιήσετε. Η λανθασμένη ή μερική συντήρηση των ηλεκτρικών εργαλείων αποτελεί αιτία πολλών ατυχημάτων.
- στ) Διατηρείτε τα εργαλεία κοπής αιχμηρά και σε καλή κατάσταση. Τα επαρκώς συντηρημένα κοπτικά εργαλεία είναι πιο δύσκολο να μπλοκαρισθούν και έχουν μεγαλύτερη ακρίβεια.
- ζ) Χρησιμοποιείτε όλα τα τμήματα του εξοπλισμού και το ίδιο το εργαλείο σύμφωνα με τις οδηγίες του εγχειριδίου.

Λαμβάνετε επίσης υπόψη σας τους εξωτερικούς παράγοντες και τις συνθήκες της εκάστοτε εργασίας.
 Η χρήση των ηλεκτρικών εργαλείων για εργασίες άλλες από τις προβλεπόμενες μπορεί να δημιουργήσει επικίνδυνες καταστάσεις.

Service

α) Παραδώστε το ηλεκτρικό εργαλείο για επισκευή σε ένα εξουσιοδοτημένο τμήμα Service επιλέγοντας γνήσια ανταλλακτικά.
 Έτσι εξασφαλίζετε τη διατήρηση της ασφάλειας του εργαλείου.

Ειδικές Συμβουλές Ασφαλείας

- Φοράτε ειδικό εξοπλισμό προστασίας της ακοής (ακουστικά προστασίας, ωτοασπίδες). Η επίπτωση του θορύβου μπορεί να προκαλέσει βλάβη στην ακοή.
- Αποσυνδέστε το φως του καλωδίου τροφοδοσίας από την πρίζα όταν δεν χρησιμοποιείτε το εργαλείο, όταν αλλάζετε τα εξαρτήματά του ή όταν πρόκειται να ακολουθήσει κάποια εργασία συντήρησης ή επισκευής.
- Αποθηκεύστε το εργαλείο σε ένα χώρο απαλλαγμένο από την υγρασία και τις πηγές θερμότητας και τους εύφλεκτους υδρατμούς. Μην χρησιμοποιείτε το εργαλείο σας κοντά σε εκρηκτικά ή εύφλεκτα υλικά.
- Το εργαλείο πρέπει πάντα να χρησιμοποιείται με την πρόσθετη λαβή του και πρέπει να κρατείται σταθερά και με τα δύο χέρια.
- Για εργαλεία εξοπλισμένα με σύστημα λίπανσης: Πριν από κάθε χρήση, ελέγξτε τη στάθμη λαδιού, τη σύσφιξη των βιδών, τη σωστή τοποθέτηση του τσόκ.
- Ελέγχετε πάντα την επιφάνεια κατεργασίας για κρυφά καλώδια ή γραμμές σωλήνων. Χρησιμοποιήστε έναν κατάλληλο ανιχνευτή για να ανιχνεύσετε οποιαδήποτε ενεργά καλώδια ή μεταλλικά μέρη πριν χρησιμοποιήσετε το εργαλείο (για παράδειγμα, εντοπίστε ένα ενεργό καλώδιο σε τοίχο χρησιμοποιώντας έναν ανιχνευτή μετάλλων).
- Μην προσπαθήσετε να αποσυναρμολογήσετε ή να επισκευάσετε το εργαλείο μόνοι σας.
- Επιτρέπεται μόνο σε εξειδικευμένο και εξουσιοδοτημένο τεχνικό σέρβις να επισκευάσει ή να αποσυναρμολογήσει το εργαλείο, χρησιμοποιώντας τα γνήσια ανταλλακτικά και τις οδηγίες του κατασκευαστή.

Τεχνικά χαρακτηριστικά

- Ισχύς: 1600W
- Ενέργεια κρούσης: 55 Joule
- Τύπος HEX: 28mm, δύο λειτουργίες
- Βάρος: 19Kg
- Σύστημα αντιδόνησης
- Εργονομική λαβή
- 360° Βοηθητική λαβή
- Μηχανικός διακόπτης
- Μεταλλικό κέλυφος και κιβώτιο ταχυτήτων

* Ο κατασκευαστής διατηρεί το δικαίωμα να πραγματοποιήσει δευτερεύουσες αλλαγές στο σχεδιασμό του προϊόντος και στα τεχνικά χαρακτηριστικά χωρίς προηγούμενη ειδοποίηση, εκτός εάν οι αλλαγές αυτές επηρεάζουν σημαντικά την απόδοση και λειτουργία ασφάλειας των προϊόντων. Τα εξαρτήματα που περιγράφονται / απεικονίζονται στις σελίδες του εγχειριδίου που κρατάτε στα χέρια σας ενδέχεται να αφορούν και σε άλλα μοντέλα της σειράς προϊόντων του κατασκευαστή, με παρόμοια χαρακτηριστικά, και ενδέχεται να μην περιλαμβάνονται στο προϊόν που μόλις αποκτήσατε.

* Για να διασφαλιστεί η ασφάλεια και η αξιοπιστία του προϊόντος καθώς και η ισχύς της εγγύησης όλες οι εργασίες επιδιόρθωσης, ελέγχου, επισκευής ή αντικατάστασης συμπεριλαμβανομένης της συντήρησης και των ειδικών ρυθμίσεων, πρέπει να εκτελούνται μόνο από τεχνικούς του εξουσιοδοτημένου τμήματος Service του κατασκευαστή.

* Χρησιμοποιείτε πάντα το προϊόν με τον παρεχόμενο εξοπλισμό. Η λειτουργία του προϊόντος με μη-προβλεπόμενο εξοπλισμό ενδέχεται να προκαλέσει βλάβη ή ακόμα και σοβαρό τραυματισμό ή θάνατο. Ο κατασκευαστής και ο εισαγωγέας ουδεμία ευθύνη φέρει για τραυματισμούς και βλάβες που προκύπτουν από την χρήση μη προβλεπόμενου εξοπλισμού.

Περιγραφή βασικών τμημάτων

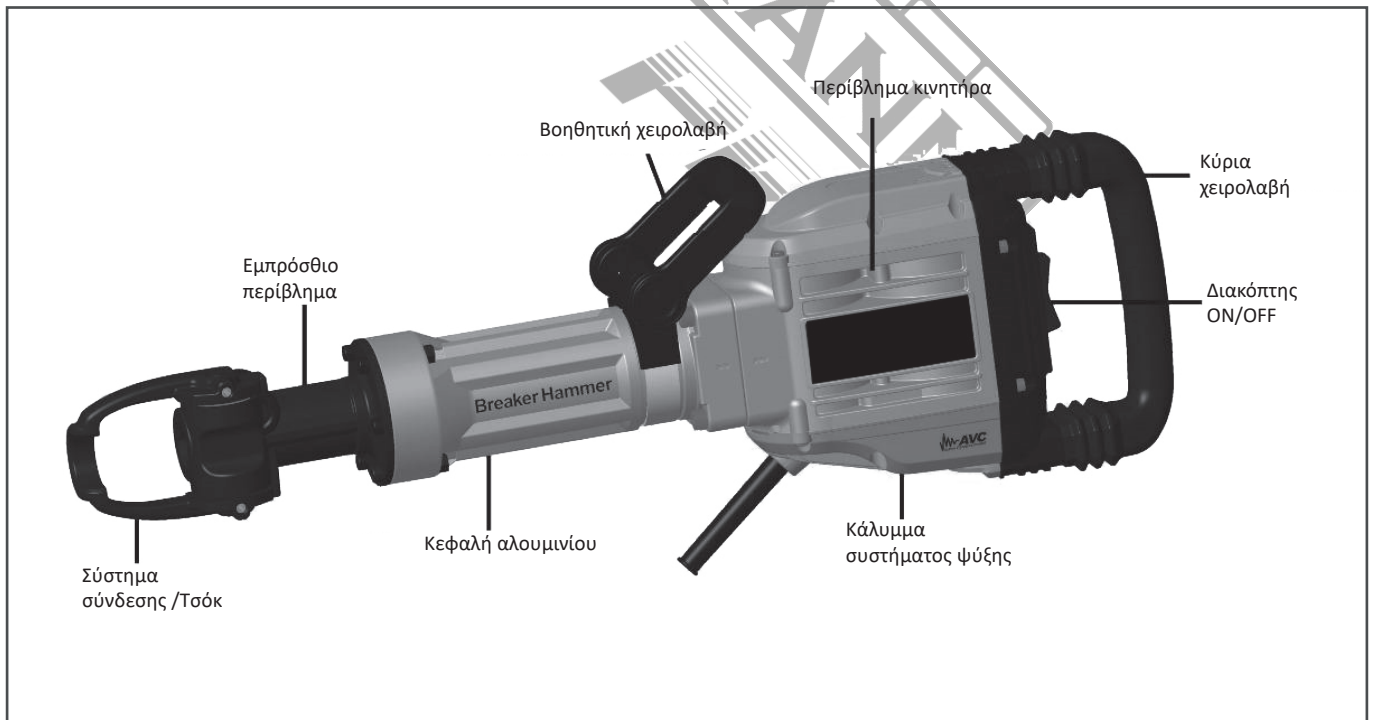

Οδηγίες λειτουργίας

Πριν από την λειτουργία

1. Πηγή ισχύος

Βεβαιωθείτε ότι η πηγή ισχύος που χρησιμοποιείται συμμορφώνεται με τις απαιτήσεις ισχύος που καθορίζονται στην πινακίδα τεχνικών χαρακτηριστικών του εργαλείου.

2. Διακόπτης ισχύος (ON/OFF)

Βεβαιωθείτε ότι ο διακόπτης ON/OFF βρίσκεται στη θέση OFF. Εάν το βύσμα τροφοδοσίας είναι συνδεδεμένο σε πρίζα ενώ ο διακόπτης τροφοδοσίας βρίσκεται στη θέση ON, το εργαλείο θα ενεργοποιηθεί ακαριαία, κάτι που θα μπορούσε να προκαλέσει σοβαρό ατύχημα!

3. Καλώδιο προέκτασης

Όταν η περιοχή εργασίας βρίσκεται μακριά από το σημείο τροφοδοσίας, χρησιμοποιήστε ένα καλώδιο προέκτασης επαρκούς πάχους και ονομαστικής χωρητικότητας. Το καλώδιο προέκτασης πρέπει να διατηρείται όσο το δυνατόν σε μικρότερο μήκος.

Λειτουργία του διακόπτη ON/OFF

Βεβαιωθείτε πως η τάση του δικτύου είναι κατάλληλη για την λειτουργία του εργαλείου!

Η τάση της πηγής ισχύος πρέπει να συμφωνεί με την τάση που καθορίζεται στην πινακίδα τεχνικών χαρακτηριστικών του ηλεκτρικού εργαλείου.

Ενεργοποίηση: Γυρίστε το διακόπτη στην θέση I.

Απενεργοποίηση: Γυρίστε το διακόπτη στην θέση 0.

Υπό συνθήκες χαμηλής θερμοκρασίας, το εργαλείο αποκτά την πλήρη ενέργεια κρούσης μόνο μετά από ένα ορισμένο χρονικό διάστημα.

Σύστημα απορρόφησης κραδασμών

Το εργαλείο είναι εξοπλισμένο με ένα ενεργό σύστημα απορρόφησης κραδασμών, το οποίο μειώνει τους παραγόμενους κραδασμούς. Αυτό μπορεί να μειώσει σημαντικά το επίπεδο έκθεσης κατά τη συνολική περίοδο εργασίας, προστατεύοντας τον χειριστή από τα αποτελέσματα των κραδασμών.

Σύνδεση και αποσύνδεση παρελκομένων στο τσόκ

Αποσυνδέστε το βύσμα τροφοδοσίας από την πρίζα πριν εκτελέσετε οποιαδήποτε εργασία, έλεγχο ή ρύθμιση στο ίδιο το εργαλείο.

Προειδοποίηση: Να φοράτε πάντα γάντια όταν αλλάζετε τα παρελκόμενα. Οι εκτεθειμένες επιφάνειες αποκτούν υψηλή θερμοκρασία κατά τη διάρκεια της λειτουργίας.

Καθαρίστε το στέλεχος του παρελκομένου και εφαρμόστε λίγο γράσο λίπανσης.

Σύνδεση/αποσύνδεση παρελκομένων με εσοχή (βλέπε εικ 1 και 2)

Μετακινήστε τον μοχλό ασφάλισης 2 στην θέση της εικόνας 1, και τοποθετήστε το στέλεχος του παρελκομένου 1 στην υποδοχή σύνδεσης 3.

Τραβήξτε πίσω τον μοχλό 2, και τραβήξτε με το χέρι σας το παρελκόμενο 1 ώστε να ελέγξετε αν έχει ασφαλίσει σωστά.

Για να αφαιρέσετε το παρελκόμενο, επαναφέρετε τον μοχλό στην αρχική θέση 2 (βλέπε εικ.1), και αφαιρέστε το παρελκόμενο από την υποδοχή σύνδεσης 3.

Σύνδεση/αποσύνδεση παρελκομένων με δακτύλιο (βλέπε εικ 3 & 4)

Το μήκος του στελέχους μπορεί να είναι 160mm (Μήκος από το άκρο του στελέχους έως τον δακτύλιο).

Μετακινήστε τον μοχλό ασφάλισης 2 στην θέση της εικόνας 3, και τοποθετήστε το στέλεχος του παρελκομένου 1 στην υποδοχή σύνδεσης 3.

Τραβήξτε τον μοχλό 2 σύμφωνα με την εικόνα 4 για να ασφαλίσετε το παρελκόμενο.

Προσοχή: Η θέση του δακτυλίου πρέπει να βρίσκεται μεταξύ του μοχλού ασφάλισης 2 και της υποδοχής σύνδεσης 3.

Τραβήξτε με το χέρι σας το παρελκόμενο 1 ώστε να ελέγξετε αν έχει ασφαλίσει σωστά.

Για να αφαιρέσετε το παρελκόμενο, επαναφέρετε τον μοχλό στην αρχική θέση 2 (βλέπε εικ.3), και αφαιρέστε το παρελκόμενο από την υποδοχή σύνδεσης 3.

Παρατήρηση: Κατά την αφαίρεση ορισμένων τύπων παρελκομένων ακολουθήστε την παραπάνω διαδικασία με αντίστροφη σειρά.

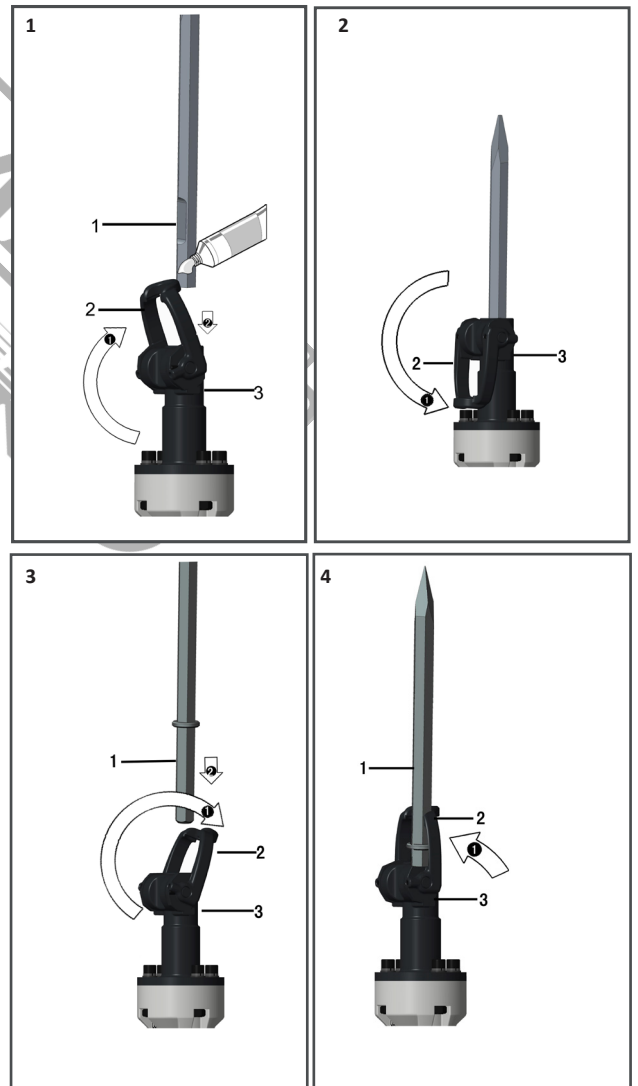

Συντήρηση /Καθαρισμός/ Ανακύκλωση

Πριν από οποιαδήποτε εργασία συντήρησης και επιθεώρησης, βεβαιωθείτε ότι έχετε αποσυνδέσει το φως

1. Επιθεώρηση του εργαλείου

Εφόσον η χρήση ενός στομωμένου εργαλείου θα υποβαθμίσει την απόδοση και θα προκαλέσει πιθανή δυσλειτουργία του κινητήρα, ακονίστε ή αντικαταστήστε το παρελκόμενο μόλις σημειωθεί φθορά.

2. Επιθεώρηση των βιδών στερέωσης/σύνδεσης

Ελέγχετε τακτικά όλες τις βίδες και βεβαιωθείτε ότι έχουν σφίξει σωστά. Εάν κάποιες από τις βίδες είναι χαλαρές, σφίξτε τις αμέσως. Εάν δεν το κάνετε, μπορεί να προκληθεί σοβαρός κίνδυνος.

3. Συντήρηση του κινητήρα

Η περιέλιξη του η/κ είναι ένα από τα πιο βασικά τμήματα του ηλεκτρικού εργαλείου. Δώστε τη δέουσα προσοχή για να βεβαιωθείτε ότι η περιέλιξη δεν θα υποστεί ζημιά και / ή βραχεί με λάδι ή νερό.

4. Επιθεώρηση των ψηκτρών

Ο κινητήρας χρησιμοποιεί καρβουνάκια τα οποία αποτελούν αναλώσιμα μέρη. Όταν φθείρονται ή πλησιάζουν το "όριο φθοράς", ενδεχομένως να προκληθούν προβλήματα στον κινητήρα. Όταν τα καρβουνάκια ξεπεράσουν το όριο φθοράς τους ο κινητήρας θα απενεργοποιηθεί αυτόματα. Εκείνη τη στιγμή, το εργαλείο θα πρέπει να παραδοθεί στο εξουσιοδοτημένο τμήμα σέρβις για συντήρηση.

5. Καθαρισμός

Καθαρίζετε τακτικά το εργαλείο με ένα μαλακό πανί, κατά προτίμηση μετά από κάθε χρήση. Διαλύτες όπως η βενζίνη, το διαλυτικό, το οινόπνευμα κλπ. δεν επιτρέπεται να χρησιμοποιούνται. Σε περίπτωση που είναι απαραίτητο χρησιμοποιήστε ένα πανί ελαφρώς νοτισμένο με νερό ή σαπουνόνερο!

6. Προστασία του περιβάλλοντος

Μην απορρίπτετε τα ηλεκτρικά εργαλεία μαζί με τα οικιακά απορρίμματα!

Το εργαλείο, τα αξεσουάρ και οι συσκευασίες πρέπει να συλλέγονται για φιλική προς το περιβάλλον ανακύκλωση.

ΠΡΟΣΟΧΗ:

Η επισκευή, η τροποποίηση και η επιθεώρηση των ηλεκτρικών εργαλείων Borrmann πρέπει να πραγματοποιούνται από εξουσιοδοτημένο κέντρο σέρβις της Borrmann.

Κατά τη λειτουργία και τη συντήρηση των ηλεκτρικών εργαλείων, πρέπει να τηρούνται οι κανονισμοί και τα πρότυπα ασφαλείας που ορίζονται σε κάθε χώρα.



Инструкции за безопасност

ПРЕДУПРЕЖДЕНИЕ! Прочетете всички инструкции, неспазването им може да доведе до токов удар, пожар и/или сериозно нараняване. Терминът "електроинструмент" във всички изброени по-долу предупреждения се отнася до вашия електроинструмент, работещ от мрежата (с кабел), или електроинструмент, работещ с батерия (с акумулатор).

ПРЕДУПРЕЖДЕНИЕ! МОЛЯ, СЪХРАНЯВАЙТЕ РЪКОВОДСТВОТО ЗА ЕКСПЛОАТАЦИЯ НА СИГУРНО МЯСТО!

Безопасност на работното място

- Моля, поддържайте работната зона чиста и добре осветена. Тъмните или затрупани места могат да доведат до инциденти.
- Не работете с електроинструменти във взривоопасна атмосфера, например в присъствието на запалими течности или изпарения, газове или прах. Електрическите инструменти могат да предизвикат искри, които да възпламенят газовете или изпаренията.
- Моля, дръжте децата и околните на безопасно разстояние, докато работите с електроинструмента.

Електрическа безопасност

- Уверете се, че щепселите на електроинструментите съответстват на контакта. Никога не модифицирайте щепсела по какъвто и да е начин. Не използвайте адаптерни щепсели със заземени електроинструменти. Използването на немодифицирани щепсели и съответстващи контакти ще намали риска от токов удар и други наранявания.
 - Избягвайте контакт на тялото със заземени материали или предмети, като например радиатори, тръби, печки и хладилници. Съществува огромен риск от токов удар, ако тялото ви е заземено или заземено.
 - Не излагайте електроинструментите на дъжд или други влажни условия. Навлизането на вода в електроинструмента може да увеличи риска оттоков удар.
 - Не злоупотребявайте със захранващия кабел. Никога не използвайте кабела за пренасяне, дърпане или изключване на електрическия инструмент. Съхранявайте кабела на безопасно разстояние от топлина, масло, остри ръбове и всякакви движещи се части. Повредените или заплетени шнури ще увеличат риска от токов удар.
 - Когато работите с електрически инструмент на открито, използвайте удължител с подходящи спецификации за използване на открито. Използването на удължител, подходящ за употреба на открито, намалява риска от токов удар.
 - Ако не може да се избегне работа с електроинструмент на влажно място, използвайте захранване, защитено от устройство за защита от остатъчен ток (RCD). Използването на RCD намалява риска от токов удар.

Лична безопасност

- Бъдете нащрек, внимавайте какво правите и използвайте здрав разум, когато работите с електроинструмент. Не използвайте електроинструмент, докато се чувствате уморени или сте под въздействието на алкохол, наркотици или лекарства. Момент на невнимание по време на работа с електроинструмент може да доведе до сериозно нараняване.
- Моля, използвайте лични предпазни средства. Винаги носете предпазни очила. Защитното оборудване, като например маска за прах или защита на слуха, нехлъзгащи се предпазни обувки или защитни каски, използвани при подходящи условия, ще намалят личните наранявания.
- Предотвратяване на непреднамерено стартиране. Уверете се, че превключвателят на захранването е в изключено положение, преди да свържете към източника на захранване и/или акумулаторната батерия, да вдигнете или пренесете електроинструмента. Пренасянето на електроинструменти с пръст върху превключвателя на захранването или включването на електроинструменти, които са с превключвател във включено положение, приканва към злополуки.
- Преди да включите електроинструмента, извадете всички регулиращи ключове или гаечни ключове. Инструмент, оставен прикрепен към въртяща се част на електроинструмента, може да доведе до нараняване на хора.
- Не прекалявайте. Поддържайте равновесие и правилна стойка през цялото време. Това помага за по-добър контрол върху електроинструмента в неочаквани ситуации.
- Облечете се подходящо. Не носете свободни дрехи или бижута. Дръжте косата, дрехите и ръкавиците си далеч от движещите се части. Свободните дрехи, бижутата и/или дългата коса могат да бъдат захванати от движещите се части.

Използване на електрически инструменти и грижи

- Моля, не използвайте сила в електроинструмента. Използвайте подходящия електроинструмент за всяко приложение. Правилният електроинструмент винаги ще свърши работата по-добре и по-безопасно, когато се използва със скоростта, за която е проектиран.
- Не използвайте електроинструмента, ако превключвателят не го активира или деактивира. Всеки електроинструмент, който не може да бъде управляван с превключвателя, е изключително дан-гичен и трябва да бъде ремонтиран.
- Преди да смените аксесоари, да извършвате каквито и да било настройки или да съхранявате електроинструменти, изключете главния щепсел от източника на захранване и/или акумулаторната батерия от електроинструмента. Тези превантивни мерки за безопасност ще намалят риска от случайно стартиране на електроинструмента.
- Съхранявайте неработещите електроинструменти на място, недостъпно за деца, и не позволявайте на лица, които не са запознати с електроинструмента или с тези инструкции, да използват и работят с него. Електрическите инструменти са изключително опасни в ръцете на необучени потребители.
- Поддържане на електрически инструменти. Проверявайте за несъсност или обвързване на движещите се части, счупване на части, течове и всякакви други условия, които могат да повлияят на работата на електроинструмента. Ако е повреден, поправете електроинструмента преди да го използвате. Много злополуки и наранявания са причинени от лошо поддържани електрически инструменти.
- Поддържайте всички режещи инструменти остри и чисти. Правилно поддържаните режещи инструменти с остри режещи ръбове е по-малко вероятно да се заклещат и са по-прецизни и по-лесни за управление.
- Винаги използвайте електроинструмента, аксесоарите, крайниците и т.н. в съответствие с инструкциите в това ръководство за експлоатация, като се съобразявате с условията на работа и извършваната работа. Използването на електроинструмента за приложения, различни от предвидените, може да доведе до опасна ситуация.

Услуг

- Възложете сервизното обслужване на електроинструмента на квалифициран сервизен техник, който използва само идентични резервни части. Това ще гарантира, че безопасността на електроинструмента е запазена.

Предупреждения за безопасност, специфични за машината

Носете защита за ушите. Въздействието на шума може да доведе до увреждане на слуха.

- Изключете инструмента от електрическата мрежа, когато не го използвате, при смяна на инструменти или при поддръжка.
- Съхранявайте инструмента на сухо място, далеч от източници на топлина и опасни изпарения. Не работете с инструмента в близост до взривоопасни или запалими материали.
- Инструментът винаги трябва да се използва с допълнителната си дръжка и да се държи здраво с двете ръце.
- За инструменти, оборудвани със система за смазване: Преди всяка употреба проверявайте нивото на маслото, затягането на винтовете и правилното монтиране на задвижващия шпиндел.
- Винаги проверявайте повърхността за скрити кабели или тръбопроводи. Използвайте подходящ детектор, за да откриете части под напрежение или метални части, преди да използвате инструмента (например, открийте проводник под напрежение в стената с помощта на метален детектор).
- Не се опитвайте да разглобявате или демонтирате инструмента сами.
- Само компетентен и специализиран сервизен техник може да ремонтира или разглобява инструмента, като използва оригиналните резервни части и инструкциите на производителя.



Технически данни

- Мощност: 1600W
- Степен на въздействие: 55 джаула
- Размер HEX: 28 мм, две функции
- Тегло: 19 кг
- Антивибрационна система
- Ергономична дръжка с мек захват
- 360° Спомагателна дръжка
- Механичен превключвател и ергономична дръжка с мек захват
- Метален корпус и скоростна кутия за по-висока производителност и по-надеждна употреба.

* Производителят си запазва правото да прави незначителни промени в дизайна и техническите спецификации на продуктите без предварително уведомление, освен ако тези промени не засягат значително работата и безопасността на продуктите. Частите, описани/илюстрирани на страниците на ръководството, което държите в ръцете си, може да се отнасят и за други модели от продуктова линия на производителя с подобни характеристики и може да не са включени в току-що придобития от вас продукт.

* За да се гарантира безопасността и надеждността на продукта, както и валидността на гаранцията, всички дейности по ремонт, проверка, поправка или замяна, включително поддръжка и специални настройки, трябва да се извършват само от техници от оторизирания сервизен отдел на производителя.

* Винаги използвайте продукта с доставеното оборудване. Работата на продукта с неосигурено оборудване може да доведе до неизправности или дори до сериозни наранявания или смърт. Производителят и вносителят не носят отговорност за наранявания и щети, възникнали в резултат на използването на несъответстващо оборудване.

Описание на основните части

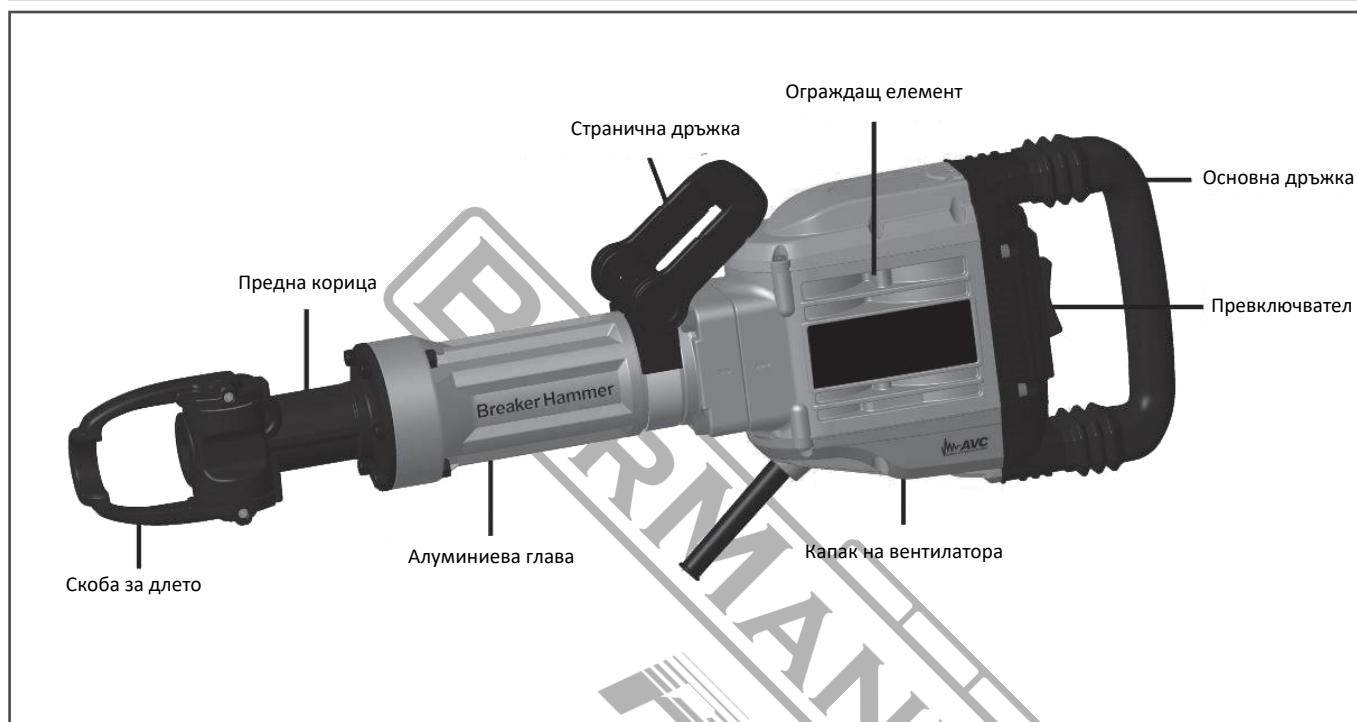

Инструкции за експлоатация

Преди началото на операцията

1. Източник на захранване

Уверете се, че използваният източник на захранване отговаря на изискванията за захранване, посочени на табелката с имената на чука.

2. Превключвател на захранването

Уверете се, че превключвателят на захранването е в положение OFF (Изключено). Ако щепселът се свърже към електрически контакт, докато превключвателят за захранването е в положение ON, чукуът за разрушаване ще започне да работи незабавно, което може да доведе до сериозен инцидент!

3. Удължител

Когато работната зона е отдалечена от източника на захранване, използвайте удължител с достатъчна дебелина и номинален капацитет.

Удължителният кабел трябва да бъде възможно най-къс.

Работа на превключвателя

Спазвайте правилното мрежово напрежение! Напрежението на източника на захранване трябва да съвпада с напрежението, посочено на типовата табелка на електроинструмента.

Включване: Натиснете превключвателя към позиция I. Изключване: Отпуснете превключвателя към позиция O.

При ниски температури машината достига пълната скорост на удара едва след известно време.

Оборудване за абсорбиране на удари

Оборудван е с активна система за намаляване на вибрациите, която намалява вибрациите в сравнение с тези на машината без активна система за намаляване на вибрациите. Това може значително да намали нивото на експозиция през целия работен период. protect the operator form the effects of vibration.



Инструментални битове за монтаж

Преди да започнете работа по самата машина, извадете щепсела от електрическата мрежа. Предупреждение: Винаги носете ръкавици, когато сменяте аксесоари. По време на работа експонатите могат да бъдат изключително горещи.

Почистете дръжката на бита и намажете с грес

Сглобяване на битове без рамо (с жлеб) (вж. фиг. 1 и фиг. 2)

Задействайте заключващата част 2 в положение фиг. 1, поставете битовите 1 в държача 3. Задействайте обратно заключващата част 2, издърпайте битото 1, за да проверите дали е заключено. При разглобяване повторете част 2 от блокировката на фиг. 1, след което извадете бита от държача 3.

Сглобяването, ако е с рамо (вж. фиг. 3 и фиг. 4)

Дължината на дръжката може да бъде 160 мм (6 10/32 инча) (Дължина от края на дръжката до рамо) Задействайте заключващата част 2 до положение фиг. 3, поставете битото 1 в държача 3. Задействайте заключващата част 2 в положение на фиг. 4, за да заключите битото. Внимание: Позицията на рамото трябва да е между заключващата част 2 и държача 3. Задействайте обратно частта на ключалката 2, издърпайте бита 1, за да проверите дали е заключен. При разглобяване повторете част 2 на фиг. 3, след което извадете битото от държача 3.

Отбелязване: Когато отстранявате аксесоара, като например булдозер, режещ инструмент и т.н., следвайте горната процедура в обратен ред.

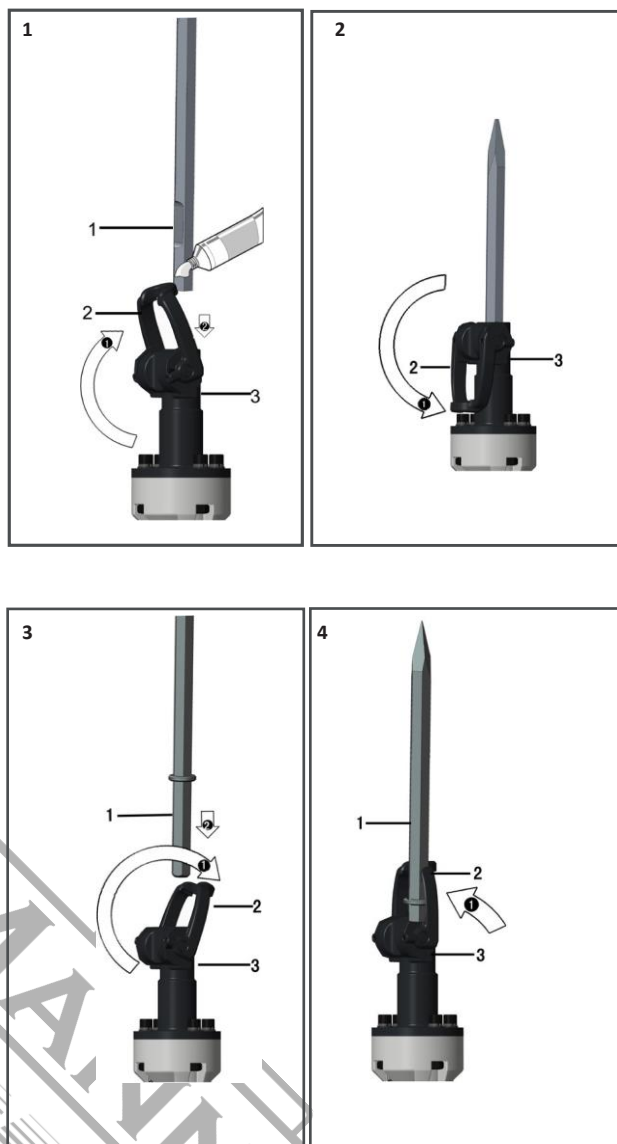

Поддръжка и проверка

Преди да извършите каквато и да е поддръжка и проверка, изключете щепсела от електрическата мрежа.

1. Проверка на инструмента

Тъй като използването на този инструмент ще намали ефективността и ще доведе до възможна неизправност на двигателя, наточете или сменете инструмента веднага щом забележите износване.

2. Проверка на монтажните винтове

Редовно проверявайте всички монтажни винтове и се уверете, че са правилно затегнати. Ако някой от винтовете е разхлабен, незабавно го затегнете. ако не го направите, това може да доведе до сериозна опасност.

3. Поддръжка на двигателя

Намотката на моторния блок е самото "сърце" на електроинструмента. Внимавайте намотката да не се повреди и/или намокри с масло или вода.

4. Проверка на въглеродната четка

Двигателят използва въглеродни четки, които са консумативи. Когато те се износят до или близо до "границата на износване", това може да доведе до проблеми с двигателя. Когато е оборудван с въглеродни четки за автоматично спиране, двигателят ще се спре автоматично. В този момент Машината трябва да се изпрати в сервиза за поддръжка.

5. Почистване

Почиствайте редовно машината с мека кърпа, за предпочитане след всяка употреба. Разтворители като бензин, разреждател, алкохол и др. Този вид химически материали не е позволено да се използват, препоръчва се вода или сапун!

6. Опазване на околната среда

Не изхвърляйте електроинструменти заедно с битови отпадъци!

Машината, аксесоарите и опаковката трябва да се сортират за рециклиране, щадящо околната среда.

ВНИМАНИЕ:

Ремонтът, модификацията и проверката на електроинструментите на Vorgrimann трябва да се извършват от оторизиран сервизен център на Vorgrimann. При експлоатацията и поддръжката на електроинструментите трябва да се спазват предписанията и стандартите за безопасност, установени във всяка страна.

Varnostna navodila

OPOZORILO! Preberite vsa navodila, nepoštevanje vseh spodaj navedenih navodil lahko povzroči električni udar, požar in/ali hude poškodbe. Izraz "električno orodje" se v vseh spodaj navedenih opozorilih nanaša na vaše električno orodje, ki se napaja iz električnega omrežja (z napeljavo), ali električno orodje, ki se napaja iz akumulatorja (brez napeljave).

OPOZORILO! PRIROČNIK Z NAVODILI HRANITE NA VARNEM MESTU!

Varnost na delovnem mestu

- Delovni prostor naj bo čist in dobro osvetljen. Temni ali neurejeni prostori lahko povzročijo nesreče.
- Električnega orodja ne uporabljajte v eksplozivnih okoljih, kot so vnetljive tekočine ali hlapi, plini ali prah. Električna orodja lahko povzročijo iskre, ki lahko vžgejo pline ali hlapce.
- Med delovanjem električnega orodja naj bodo otroci in mimoidoči na varni razdalji.

Električna varnost

- Prepričajte se, da vtiči električnega orodja ustrezajo vtičnici. Vtiča ne spreminjajte na noben način. Ne uporabljajte adapterskih vtičev z ozemljenimi električnimi orodji. Z uporabo nespremenjenih vtičev in ustreznih vtičnic boste zmanjšali tveganje električnega udara in drugih poškodb.
- Zogibajte se telesnemu stiku z ozemljenimi ali ozemljenimi materiali ali predmeti, kot so radiatorji, cevi, štedilniki in hladilniki. Če je vaše telo ozemljeno ali ozemljeno, obstaja ogromna nevarnost električnega udara.
- Električnih orodij ne izpostavljajte dežju ali drugim mokrim razmeram. Vdor vode v električno orodje lahko poveča nevarnost električnega udara.
- Ne zlorablajte napajalnega kabla. Nikoli ne uporabljajte kabla za prenašanje, vlečenje ali odklop električnega orodja. Kabel hranite na varni razdalji od vročine, olja, ostrih robov in vseh gibljivih delov. Poškodovane ali zapletene vrvice povečajo nevarnost električnega udara.
- Če električno orodje uporabljate na prostem, uporabite podaljšek z ustreznimi specifikacijami za uporabo na prostem. Uporaba podaljška, ki je primeren za uporabo na prostem, zmanjša tveganje električnega udara.
- Če električnega orodja ni mogoče uporabljati na vlažnem mestu, uporabite napajanje, zaščiteno z napravo na preostali tok (RCD). Uporaba RCD zmanjša tveganje električnega udara.

Osebna varnost

- Pri delu z električnim orodjem bodite pozorni, pazite, kaj počnete, in uporabljajte zdravo pamet. Ne uporabljajte električnega orodja, če ste utrujeni ali pod vplivom alkohola, drog ali zdravil. Trenutek nepozornosti med upravljanjem električnega orodja lahko povzroči hude telesne poškodbe.
- Uporabljajte osebno zaščitno opremo. Vedno nosite zaščito za oči. Zaščitna oprema, kot so maska proti prahu ali zaščita sluha, nedrseči varnostni čevlji ali zaščitne čelade, ki se uporabljajo v ustreznih pogojih, bo zmanjšala število osebnih poškodb.
- Preprečite nenamerni zagon. Pred priključitvijo na vir napajanja in/ali akumulatorski sklop, dvigovanjem ali prenašanjem električnega orodja se prepričajte, da je stikalo za napajanje v izklopljenem položaju. Prenašanje električnega orodja s prstom na stikalu za napajanje ali vklop električnega orodja, ki ima stikalo v vklopljenem položaju, spodbuja nesreče.
- Pred vklopom električnega orodja odstranite nastavitvene ključe ali ključe. Orodje, ki ostane pritrjeno na vrteči se del električnega orodja, lahko povzroči telesne poškodbe.
- Ne pretiravajte. Ves čas ohranjajte ravnotežje in pravilen korak. Tako boste lažje obvladovali električno orodje v nepričakovanih situacijah.
- Ustrezno se oblecite. Ne nosite ohlapnih oblačil ali nakita. Lasje, oblačila in rokavice naj ne bodo v bližini gibljivih delov. Ohlapna oblačila, nakit in/ali dolgi lasje se lahko ujamejo v gibljive dele.

Uporaba in nega električnega orodja

- Električnega orodja ne uporabljajte na silo. Za vsako uporabo uporabite ustrezno električno orodje. Pravilno električno orodje bo vedno opravilo delo bolje in varneje, če ga boste uporabljali s hitrostjo, za katero je bilo zasnovano.
- Električnega orodja ne uporabljajte, če stikalo ne aktivira ali deaktivira. Vsako električno orodje, ki ga ni mogoče upravljati s stikalom, je zelo nevarno in ga je treba popraviti.
- Pred menjavo pribora, nastavitvami ali shranjevanjem električnega orodja izključite glavni vtič iz vira napajanja in/ali akumulatorsko baterijo iz električnega orodja. Takšni preventivni varnostni ukrepi bodo zmanjšali nevarnost nenamernega zagona električnega orodja.
- Električno orodje v mirovanju shranjujte zunaj dosegov otrok in ne dovolite, da bi ga uporabljale in upravljale osebe, ki niso seznanjene z električnim orodjem ali temi navodili. Električna orodja so v rokah neusposobljenih uporabnikov zelo nevarna.
- Vzdrževanje električnih orodij. Preverite, ali so gibljivi deli napačno poravnani ali vezani, ali se deli lomijo, ali prihaja do puščanja in drugih težav, ki bi lahko vplivale na delovanje električnega orodja. Če je električno orodje poškodovano, ga pred uporabo popravite. Veliko nesreč in poškodb je posledica slabo vzdrževanega električnega orodja.
- Vsa rezalna orodja naj bodo ostra in čista. Ustrezno vzdrževana rezalna orodja z ostrimi rezalnimi robovi se redkeje zataknejo ter so natančnejša in lažje obvladljiva.
- Električno orodje, dodatno opremo, nastavke itd. vedno uporabljajte v skladu z navodili iz tega priročnika, ob upoštevanju delovnih pogojev in dela, ki ga je treba opraviti. Uporaba električnega orodja za namene, ki niso predvideni, lahko povzroči nevarne razmere.

Storitev

- Električno orodje naj servisira usposobljen serviser, ki uporablja samo enake nadomestne dele. Tako boste zagotovili varnost električnega orodja.

Varnostna opozorila za posamezne stroje

- Nosite zaščito za ušesa. Učinek hrupa lahko poškoduje sluh.
- Ko orodja ne uporabljate, ga izključite iz električnega omrežja, ko menjate orodje ali ga vzdržujete.
- Orodje shranjujte v suhem prostoru, daleč od virov toplote in nevarnih hlapov. Orodja ne uporabljajte v bližini eksplozivnih ali vnetljivih materialov.
- Orodje vedno uporabljajte z dodatnim ročajem in ga trdno držite z obema rokama.
- Za orodja, opremljena z mazalnim sistemom: Pred vsako uporabo preverite nivo olja, zategovanje vijakov in pravilno namestitev pogonskega vretena.
- Vedno preverite, ali so na površini skriti kabli ali cevi. Pred uporabo orodja uporabite ustrezen detektor, da odkrijete morebitne dele pod napetostjo alikovinske dele (z detektorjem kovin na primer poiščite žico pod napetostjo v steni).
- Orodja ne poskušajte razstaviti ali razstaviti sami.
- Orodje lahko popravi ali razstavi le usposobljen in specializiran serviser z uporabo originalnih rezervnih delov in po navodilih proizvajalca.

Tehnični podatki

- Moč: 1600 W
- Stopnja učinka: 55 joulov
- Velikost HEX: 28 mm, dve funkciji
- Teža: 19 kg
- Protivibracijski sistem
- Ergonomski ročaj z mehkim oprijemom
- 360° Pomožni ročaj
- Mehansko stikalo in ergonomski ročaj z mehkim oprijemom
- Kovinsko ohišje in menjalnik za večjo zmogljivost in zanesljivejšo uporabo.

* Proizvajalec si pridržuje pravico do manjših sprememb zasnove in tehničnih specifikacij izdelka brez predhodnega obvestila, razen če te spremembe bistveno vplivajo na delovanje in varnost izdelkov. Deli, opisani/prikazani na straneh priročnika, ki ga držite v rokah, se lahko nanašajo tudi na druge modele proizvajalčeve linije izdelkov s podobnimi lastnostmi in morda niso vključeni v izdelek, ki ste ga pravkar pridobili.

* Da bi zagotovili varnost in zanesljivost izdelka ter veljavnost garancije, lahko vsa popravila, preglede, popravila ali zamenjave, vključno z vzdrževanjem in posebnimi nastavitvami, opravljajo le tehniki pooblaščenega servisnega oddelka proizvajalca.

* Izdelek vedno uporabljajte s priloženo opremo. Uporaba izdelka z opremo, ki ni priložena, lahko povzroči motnje v delovanju ali celo hude telesne poškodbe ali smrt. Proizvajalec in uvoznik nista odgovorna za poškodbe in škodo, ki so posledica uporabe neustrezne opreme.

Opis glavnih delov

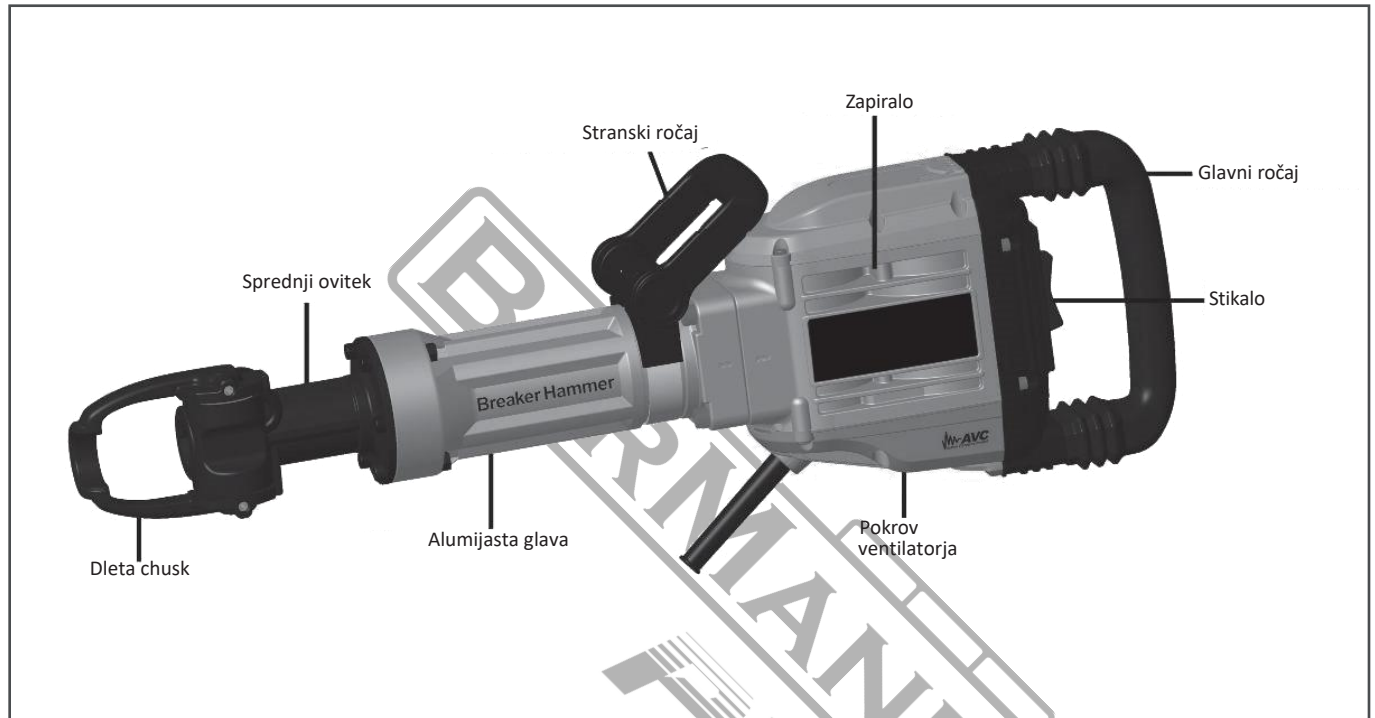

Navodila za uporabo

Pred operacijo

1. Vir energije

Prepričajte se, da je uporabljeni vir napajanja skladen z zahtevami glede napajanja, ki so navedene na napisni ploščici kladiva.

2. Stikalo za napajanje

Prepričajte se, da je stikalo za napajanje v položaju OFF. Če je vtič priključen na vtičnico, medtem ko je stikalo za napajanje v položaju ON, bo rušilno kladivo takoj začelo delovati, kar lahko povzroči resno nesrečo!

3. Podaljševalni kabel

Če je delovno območje oddaljeno od vira napajanja, uporabite podaljšek zadostne debeline in nazivne zmogljivosti. Podaljševalni kabel mora biti čim krajši.

Delovanje stikala

Upoštevajte pravilno omrežno napetost! Napetost vira napajanja se mora ujemati z napetostjo, navedeno na tipski ploščici električnega orodja.

Vklopite: Pritisnite stikalo v položaj I.

Izklopite: Spustite stikalo v položaj O.

Pri nizkih temperaturah stroj doseže polno hitrost udarca šele po določenem času.

Oprema za absorpcijo udarcev

Opremljen je z aktivnim sistemom za zmanjševanje vibracij, ki zmanjša vibracije na raven vibracij brez aktivnega zmanjševanja vibracij. To lahko znatno zmanjša raven izpostavljenosti v celotnem delovnem obdobju. protect the operator from the effects of vibration.



Orodni nastavki za montažo

Pred kakršnim koli delom na stroju izvalcite vtič iz električnega omrežja. Opozorilo: Pri menjavi pribora vedno nosite rokavice. Med delovanjem je lahko izpostavljeno zelo vroče.

Očistite pecelj bita in ga namažite.

Montaža bita brez rame (z utorom) (glejte sliki 1 in 2) Zaklepni del 2 postavite v položaj na sliki 1 in vstavite bit 1 v držalo 3. Zaklepni del 2 pomaknite nazaj in potegnite bit 1, da preverite, ali je bil zaklenjen. Pri demontaži ponovite del 2 za zaklepanje po sliki 1, nato pa izvalcite bit iz držala 3.

Sestavljanje, če je bit z ramenom  (glejte sliki 3 in 4)

Dolžina trna je lahko 160 mm (6 10/33 palca) (dolžina od konca trna do rame) Zaklepni del 2 premaknite v položaj na sliki 3 in vstavite bit 1 v držalo 3. Zaklepni del 2 nastavite v položaj na sliki 4 in lahko zaklenete bit. Pozor: Položaj rame mora biti med zaklepnim delom 2 in držalom 3. Del zaklepanja 2 vrnite nazaj, potegnite bit 1 in preverite, ali je bil zaklenjen. Pri demontaži ponovite del 2 za zaklepanje na sliki 3, nato izvalcite bit iz držala 3. Pripombe: Pri odstranjevanju dodatne opreme, kot so na primer bull point, rezalnik itd., sledite zgornjemu postopku v obratnem vrstnem redu.

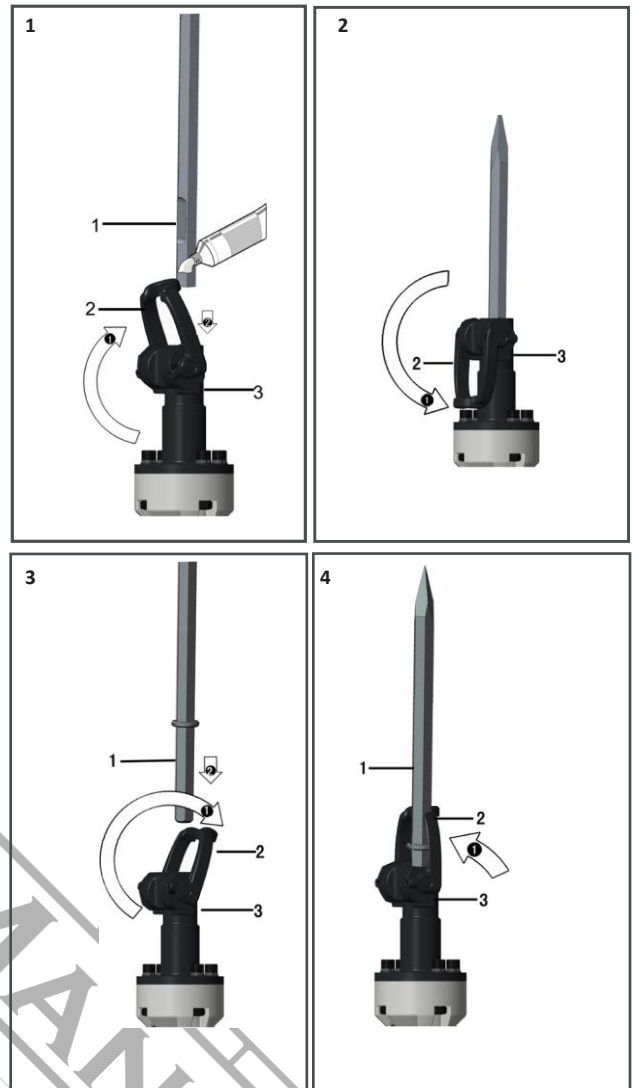

Vzdrževanje in pregled

Pred kakršnim koli vzdrževanjem in pregledom iztaknite vtič iz električnega omrežja.

1. Pregled orodja

Ker se z uporabo tupega orodja zmanjša učinkovitost in lahko pride do motenj v delovanju motorja, orodje nabrusite ali zamenjajte takoj, ko opazite obrabo.

2. Pregled pritrdilnih vijakov

Redno preverjajte vse vijake za pritrditev in poskrbite, da so pravilno zategnjeni. Če je kateri koli vijak zrahljan, ga takoj zategnite. Če tega ne storite, lahko povzročite resno nevarnost.

3. Vzdrževanje motorja

Navitje motorne enote je "srce" električnega orodja. Pazite, da se navitje ne poškoduje in/ali ne omoči z oljem ali vodo.

4. Pregled ogljikove krtače

Motor uporablja ogljene ščetke, ki so potrošni del. Ko se obrabijo do "meje obrabe" ali blizu nje, lahko pride do težav z motorjem. Če je motor opremljen z ogljikovimi ščetkami s samodejnim zaustavljanjem, se motor samodejno zaustavi. Takrat je treba stroj poslati na servisno službo za stranke v vzdrževanje.

5. Čiščenje

Stroj redno čistite z mehko krpo, najbolje po vsaki uporabi. Topila, kot so bencin, razredčilo, alkohol itd. Tovrstnih kemičnih materialov ni dovoljeno uporabljati, priporočljiva je uporaba vode ali mila!

6. Varstvo okolja

Električnega orodja ne odlagajte skupaj z gospodinjskimi odpadki!

Stroj, dodatno opremo in embalažo je treba razvrstiti za okolju prijazno recikliranje.

POZOR:

Popravila, spremembe in preglede Bormannovih električnih orodij mora opraviti pooblaščen servisni center Bormann.

Pri uporabi in vzdrževanju električnega orodja je treba upoštevati varnostne predpise in standarde, predpisane v posamezni državi.

Instrucțiuni de siguranță

AVERTISMENT! Citiți toate instrucțiunile, nerespectarea tuturor instrucțiunilor enumerate mai jos poate duce la șocuri electrice, incendii și/sau răniri grave. Termenul "unealtă electrică" din toate avertismentele enumerate mai jos se referă la unealta electrică cu alimentare de la rețeaua electrică (cu fir) sau la unealta electrică cu baterii (fără fir).

AVERTISMENT! VĂ RUGĂM SĂ PĂSTRAȚI MANUALUL DE INSTRUCȚIUNI ÎNTR-UN LOC SIGUR!

Siguranța zonei de lucru

- Vă rugăm să păstrați zona de lucru curată și bine luminată. Znele întunecate sau dezordonate pot favoriza producerea de accidente.
- Nu folosiți uneltele electrice în atmosfere explozive, cum ar fi în prezența unor lichide sau vapori inflamabili, gaze sau praf. Uneltele electrice ar putea crea scânteii care ar putea aprinde gazele sau vaporii.
- Vă rugăm să păstrați copii și persoanele aflate în preajmă la o distanță de siguranță în timpul utilizării sculei electrice.

Siguranța electrică

- Vă rugăm să vă asigurați că fișele uneltelor electrice se potrivesc cu priza. Nu modificați niciodată fișa în niciun fel. Nu utilizați fișe adaptoare cu unelte electrice cu împământare (cu împământare). Folosirea unor fișe nemodificate și a unor prize potrivite va reduce riscul de electrocutare și alte răniri.
- Evitați contactul corpului cu materiale sau obiecte legate la pământ sau împământate, cum ar fi radiatoare, țevi, cuptoare și frigider. Există un risc enorm de șoc electric dacă corpul dumneavoastră este legat la pământ sau împământat.
- Nu expuneți uneltele electrice la ploaie sau în orice alte condiții de umezeală. Apa care pătrunde într-o unealtă electrică ar putea crește riscul de electrocutare.
- Nu abuzați de cablul de alimentare. Nu utilizați niciodată cablul pentru a transporta, trage sau deconecta scula electrică. Păstrați cablul la o distanță sigură de căldură, ulei, margini ascuțite și orice piese în mișcare. Cablurile deteriorate sau încurcate vor crește riscul de electrocutare.
- Atunci când folosiți o unealtă electrică în aer liber, utilizați un cablu prelungitor care are specificațiile corespunzătoare pentru utilizarea în aer liber. Utilizarea unui cablu prelungitor adecvat pentru utilizarea în exterior reduce riscul de electrocutare.
- În cazul în care nu se poate evita utilizarea unei scule electrice într-un loc umed, utilizați o sursă de alimentare protejată de un dispozitiv de curent rezidual (RCD). Utilizarea unui RCD reduce riscul de electrocutare.

Siguranța personală

- Rămâneți vigilenți, urmăriți ceea ce faceți și folosiți bunul simț atunci când folosiți o unealtă electrică. Nu utilizați o unealtă electrică în timp ce vă simțiți obosit sau sub influența alcoolului, a drogurilor sau a medicamentelor. Un moment de neatenție în timpul utilizării unei scule electrice poate avea ca rezultat vătămări corporale grave.
- Vă rugăm să folosiți echipament de protecție personală. Purtați întotdeauna protecție pentru ochi. Echipamentul de protecție, cum ar fi masca de praf sau protecția auditivă, pantofii de siguranță antiderapați sau căștile de protecție, utilizate în condiții adecvate, vor reduce numărul de vătămări corporale.
- Preveniți pornirea neintenționată. Asigurați-vă că întrerupătorul de alimentare este în poziția oprit înainte de a conecta la sursa de alimentare și/sau la pachetul de baterii, de a ridica sau de a transporta scula electrică. Transportarea sculelor electrice cu degetul pe întrerupătorul de alimentare sau punerea sub tensiune a sculelor electrice care au întrerupătorul în poziția pornit invită la accidente.
- Îndepărtați orice chei sau chei de reglare înainte de a porni scula electrică. O unealtă lăsată atașată la o parte rotativă a sculei electrice poate provoca vătămări corporale.
- Nu exagerați. Păstrați în permanență echilibrul și o poziție corectă. Acest lucru ajută la un control mai bun al sculei electrice în situații neașteptate.
- Îmbrăcați-vă corespunzător. Nu purtați haine largi sau bijuterii. Țineți-vă părul, hainele și mânușile departe de orice piese în mișcare. Hainele largi, bijuteriile și/sau părul lung pot fi prinse în piesele în mișcare.

Utilizarea și îngrijirea uneltelor electrice

- Vă rugăm să nu forțați scula electrică. Folosiți scula electrică potrivită pentru fiecare aplicație. Unealta electrică corectă va face întotdeauna treaba mai bine și mai sigur atunci când este folosită la ritmul pentru care a fost proiectată.
 - Nu utilizați scula electrică dacă întrerupătorul nu o activează sau dezactivează. Orice unealtă electrică care nu poate fi controlată cu ajutorul comutatorului este extrem de dan-geroasă și trebuie reparată.
 - Deconectați ștecherul principal de la sursa de alimentare și/sau acumulatorul de la scula electrică înainte de a schimba accesoriile, de a face orice reglaje sau de a depozita sculele electrice. Astfel de măsuri preventive de siguranță vor reduce riscul de pornire accidentală a sculei electrice.
 - Depozitați uneltele electrice nefolosite la îndemâna copiilor și nu permiteți persoanelor care nu sunt familiarizate cu scula electrică sau cu aceste instrucțiuni să utilizeze și să opereze scula electrică.
- Uneltele electrice sunt extrem de periculoase în mâinile unor utilizatori neinstruiți.
- Întreținerea sculelor electrice. Verificați dacă piesele în mișcare nu sunt nealiniat sau blocate, dacă piesele sunt rupte, dacă există scurgeri și orice altă condiție care poate afecta funcționarea sculei electrice. Dacă este deteriorată, vă rugăm să faceți reparația sculei electrice înainte de utilizare. Multe accidente și răniri sunt cauzate de uneltele electrice întreținute necorespunzător.
 - Păstrați toate uneltele de tăiere ascuțite și curate. Uneltele de tăiere întreținute corespunzător, cu muchii de tăiere ascuțite, sunt mai puțin susceptibile de a se bloca și sunt mai precise și mai ușor de controlat.
 - Utilizați întotdeauna scula electrică, accesoriile și biții de scule etc. în conformitate cu instrucțiunile din acest manual de instrucțiuni, ținând cont de condițiile de lucru și de lucrările care urmează să fie efectuate.
- Utilizarea sculei electrice pentru alte aplicații decât cele prevăzute ar putea duce la o situație periculoasă.

Serviciul

- Trimiteti scula electrică la un tehnician de reparații calificat, folosind numai piese de schimb identice. Acest lucru va asigura menținerea siguranței sculei electrice.

Avertismente de siguranță specifice mașinii

- Purtați protecție pentru urechi. Impactul zgomotului poate provoca deteriorarea auzului.
- Deconectați scula de la rețeaua electrică atunci când nu o utilizați, când schimbați sculele sau pentru întreținere.
- Depozitați scula într-un loc uscat, departe de sursele de căldură și de vaporii periculoși. Nu folosiți unealta în apropierea materialelor explozive sau inflamabile.
- Instrumentul trebuie utilizat întotdeauna cu mânerul său suplimentar și trebuie ținut ferm cu ambele mâini.
- Pentru uneltele echipate cu un sistem de lubrifiere: Înainte de fiecare utilizare, verificați nivelul de ulei, strângerea șuruburilor, montarea corectă a axului de acționare.
- Verificați întotdeauna suprafața pentru a vedea dacă există cabluri sau conducte ascunse. Utilizați un detector adecvat pentru a detecta orice părți sub tensiune sau metalice înainte de a utiliza unealta (de exemplu, localizați un cablu sub tensiune într-un perete cu ajutorul unui detector de metale).
- Nu încercați să dezasamblați sau să demontați singură unealta.
- Numai un tehnician de service competent și specializat este autorizat să repare sau să dezasambleze unealta, folosind piese de schimb originale și instrucțiunile producătorului.

Date tehnice

- Putere: 1600W
- Rata de impact: 55 Joule
- Dimensiunea HEX: 28mm, două funcții
- Greutate: 19Kg
- Sistem anti-vibrații
- Mâner ergonomic, cu prindere moale
- 360° Mâner auxiliar
- Comutator mecanic și mâner ergonomic cu mâner moale
- Carcasă și cutie de viteze din metal pentru o performanță mai mare și o utilizare mai fiabilă.

* Producătorul își rezervă dreptul de a aduce modificări minore la designul și specificațiile tehnice ale produsului fără notificare prealabilă, cu excepția cazului în care aceste modificări afectează în mod semnificativ performanța și siguranța produselor. Piesele descrise / ilustrate în paginile manualului pe care îl țineți în mâini pot viza și alte modele din linia de produse ale producătorului cu caracteristici similare și pot să nu fie incluse în produsul pe care tocmai l-ați achiziționat.

* Pentru a asigura siguranța și fiabilitatea produsului, precum și valabilitatea garanției, toate lucrările de reparații, inspecții, reparații sau înlocuiri, inclusiv întreținerea și reglajele speciale, trebuie efectuate numai de către tehnicienii ai departamentului de service autorizat al producătorului.

* Utilizați întotdeauna produsul cu echipamentul furnizat. Funcționarea produsului cu echipamente care nu sunt furnizate poate cauza defecțiuni sau chiar vătămări grave sau chiar moartea. Producătorul și importatorul nu sunt răspunzători pentru vătămările și daunele rezultate din utilizarea unui echipament neconform.

Descrierea părților principale

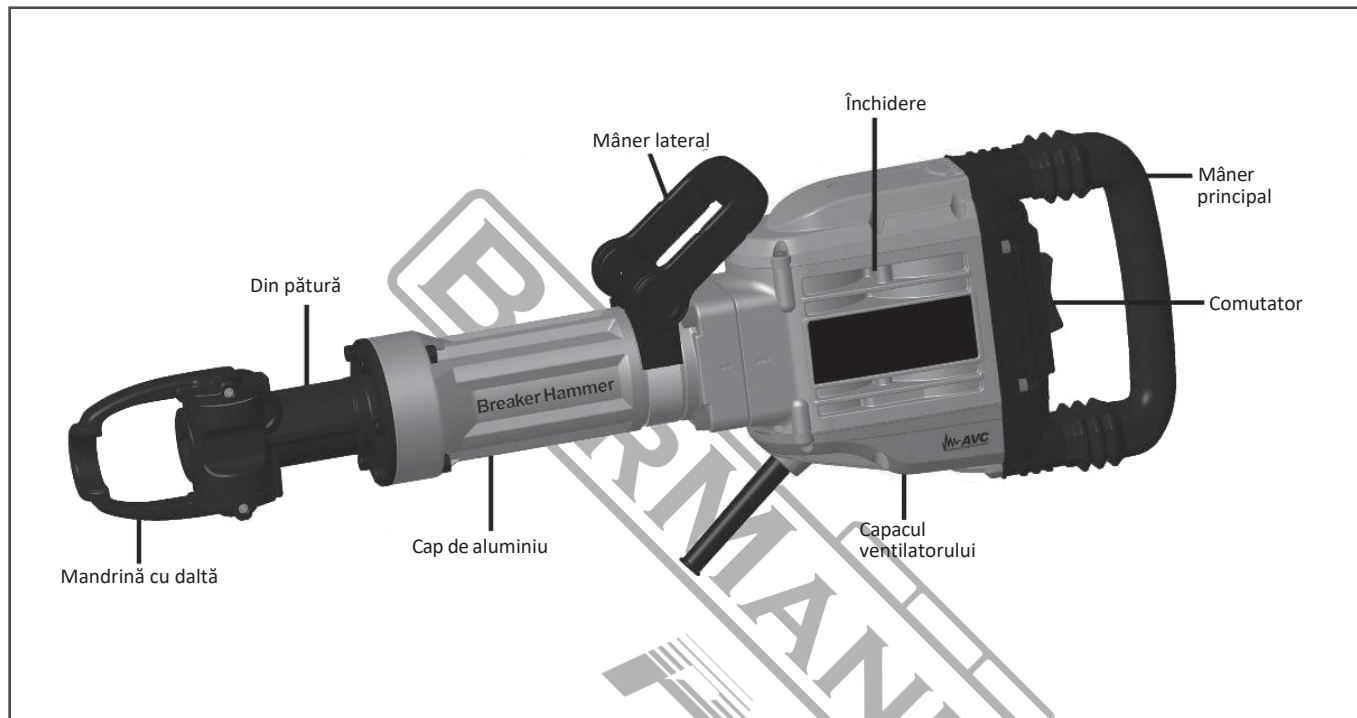

Instrucțiuni de utilizare

Înainte de operațiune

1. Sursa de alimentare
Asigurați-vă că sursa de alimentare care urmează să fie utilizată este conformă cu cerințele de alimentare specificate pe plăcuța de identificare a ciocanului.
2. Comutator de alimentare
Asigurați-vă că întrerupătorul de alimentare este în poziția OFF. Dacă ștecherul este conectat la o priză de curent în timp ce întrerupătorul de alimentare este în poziția ON, ciocanul de demolare va începe imediat să funcționeze, ceea ce ar putea provoca un accident grav!
3. Cablu prelungitor Atunci când zona de lucru este îndepărtată de sursa de alimentare, utilizați un cablu prelungitor de grosime și capacitate nominală suficiente.
Cablu prelungitor trebuie să fie cât mai scurt posibil.

Funcționarea comutatorului

Respectați tensiunea de rețea corectă! Tensiunea sursei de alimentare trebuie să fie în concordanță cu tensiunea specificată pe plăcuța de identificare a sculei electrice.
Porniți: Apăsați comutatorul în poziția I.
Opriiți: Eliberați comutatorul spre poziția O.

În cazul temperaturilor scăzute, mașina atinge rata maximă de impact numai după un anumit timp.

Echipament de absorbție a șocurilor

Acesta este echipat cu un sistem activ de reducere a vibrațiilor, care reduce vibrațiile de la cele fără reducerea activă a vibrațiilor. Acest lucru poate reduce semnificativ nivelul de expunere pe întreaga perioadă de lucru. proteja operatorul de efectele vibrațiilor.



Biți de montare a sculelor de montare

Înainte de orice lucrare la mașină, scoateți ștecherul de la rețeaua electrică.
Avertisment: Purtați întotdeauna mănuși atunci când schimbați accesoriile.
Exponatul poate fi extrem de fierbinte în timpul funcționării.

Curățați tija de bit și puneți puțină grăsime.

Asamblarea burghiului fără umăr (cu canelură) (a se vedea Fig. 1 și Fig. 2)

Acționați partea de blocare 2 în poziția Fig. 1, introduceți burghiul 1 în suportul 3.
Acționați partea de blocare 2 înapoi, trageți bița 1 pentru a verifica dacă a fost blocată. La dezasamblare, repetați operațiunea de blocare a părții 2 din figura 1, apoi scoateți bița din suportul 3.

Ansamblul dacă este prevăzut cu umăr (a se vedea Fig. 3 și Fig. 4).

Lungimea tijei poate fi de 160mm (6 10/33 inch) (Lungimea de la capătul tijei până la umăr). Acționați partea de blocare 2 în poziția Fig. 3, introduceți bița 1 în suportul 3. Acționați partea de blocare 2 în poziția Fig. 4, pentru a putea bloca bița. Atenție: Poziția umărului trebuie să fie între partea de blocare 2 și suportul 3. Acționați partea de blocare 2 înapoi, trageți de bitul 1 pentru a verifica dacă a fost blocat. La dezasamblare, repetați operațiunea de blocare a părții 2 la Fig. 3, apoi scoateți burghiul din suportul 3.

Observații: Atunci când scoateți un accesoriu, cum ar fi un vârf de taur, un cutter urmetc., ați procedura de mai sus în ordine inversă.

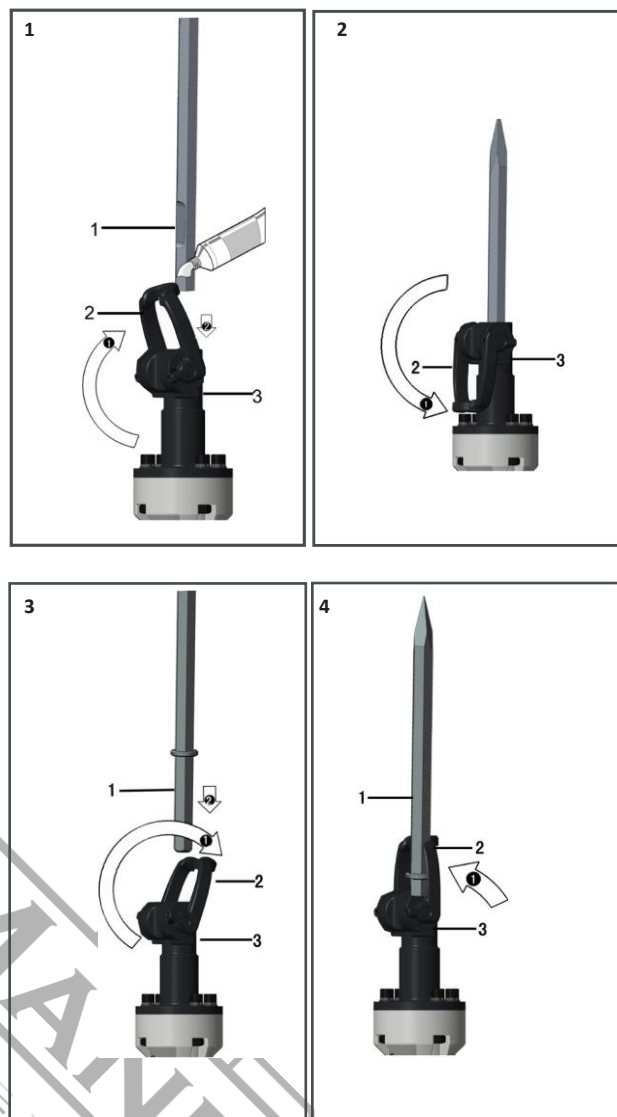

Întreținere și inspecție

Înainte de a efectua orice operațiune de întreținere și inspecție, asigurați-vă că scoateți fișa din priză.

1. Inspectarea sculei

Deoarece utilizarea unei scule neascuțite va degrada eficiența și va cauza posibile defecțiuni ale motorului, ascuțiți sau înlocuiți scula imediat ce observați abraziunea.

2. Inspectarea șuruburilor de montare

Inspectați în mod regulat toate șuruburile de montare și asigurați-vă că sunt bine strânse. În cazul în care vreunul dintre șuruburi este slăbit, strângeți-l imediat. În caz contrar, s-ar putea să apară pericole grave.

3. Întreținerea motorului

Înfășurarea unității motorului este chiar "inima" sculei electrice. Acordați-i atenția cuvenită pentru a vă asigura că înfășurarea nu este deteriorată și/sau umezită cu ulei sau apă.

4. Inspectarea periei de carbon

Motorul utilizează perii de carbon, care sunt piese consumabile. Atunci când acestea se uzează până la sau aproape de "limita de uzură", ar putea duce la probleme ale motorului. Atunci când este echipată cu o perie de carbon cu oprire automată, motorul se va opri automat. În acel moment, Mașina trebuie trimisă la serviciul clienți pentru întreținere.

5. Curățare

Curățați aparatul în mod regulat cu o cârpă moale, de preferință după fiecare utilizare. Solvenți precum benzina, diluant, alcool etc.. Nu este permisă utilizarea acestor tipuri de materiale chimice, se recomandă utilizarea apei sau a săpunului!

6. Protejarea mediului

Nu aruncați sculele electrice împreună cu deșeurile menajere!

Mașina, accesoriile și ambalajele trebuie sortate pentru a fi reciclate în mod ecologic.

ATENȚIE:

Reparațiile, modificările și inspecțiile uneltelor electrice Bormann trebuie să fie efectuate de către un centru de service autorizat Bormann. La operarea și întreținerea sculelor electrice, trebuie respectate reglementările și standardele de siguranță prevăzute în fiecare țară.

Sigurnosne upute

UPOZORENJE! Pročitajte sve upute, nepoštovanje dolje navedenih uputa može dovesti do strujnog udara, požara i / ili ozbiljnih ozljeda. Pojam "električni alat" u svim dolje navedenim upozorenjima odnosi se na vaš mrežni (kabelski) električni alat ili električni alat na baterije (bežični).

UPOZORENJE! MOLIMO VAS DA PRIRUČNIK S UPUTAMA ČUVATE NA SIGURNOM MJESTU!

Sigurnost radnog područja

- Molimo vas da radno područje bude čisto i dobro osvijetljeno. Tamna ili pretrpana područja mogu izazvati nesreće.
- Ne koristite električne alate u eksplozivnim atmosferama, primjerice u prisutnosti zapaljivih tekućina ili para, plinova ili prašine. Električni alati mogu stvoriti iskre koje mogu zapaliti plinove ili pare.
- Molimo vas da djecu i promatrače držite na sigurnoj udaljenosti dok upravljate električnim alatom.

Električna sigurnost

- Provjerite odgovaraju li utikači električnog alata utičnici. Nikada nemojte mijenjati utikač na bilo koji način. Ne koristite adapterske utikače s uzemljenim (uzemljenim) električnim alatima. Korištenje nemodificiranih utikača i odgovarajućih utičnica smanjit će rizik od strujnog udara i drugih ozljeda.
- Izbjegavajte kontakt tijela s uzemljenim ili uzemljenim materijalima ili predmetima, kao što su radijatori, cijevi, dometi i hladnjaci. Postoji ogroman rizik od strujnog udara ako je vaše tijelo uzemljeno ili uzemljeno.
- Ne izlažite električne alate kiši ili bilo kojim drugim vlažnim uvjetima. Voda koja ulazi u električni alat može povećati rizik od strujnog udara.
- Ne zloupotrebjavajte kabel za napajanje. Nikada ne koristite kabel za nošenje, povlačenje ili isključivanje električnog alata. Kabel držite na sigurnoj udaljenosti od topline, ulja, oštih rubova i svih pokretnih dijelova. Oštećeni ili zapleteni kabeli povećat će rizik od strujnog udara.
- Pri radu s električnim alatom na otvorenom koristite produžni kabel koji ima odgovarajuće specifikacije za vanjsku uporabu. Korištenje produžnog kabela prikladnog za vanjsku uporabu smanjuje rizik od strujnog udara.
- Ako se ne može izbjeći rad električnim alatom na vlažnom mjestu, koristite zaštićeno napajanje uređajem za preostalu struju (RCD). Korištenje RCD-a smanjuje rizik od strujnog udara.

Osobna sigurnost

- Budite oprezni, pazite što radite i koristite zdrav razum pri radu s električnim alatom. Ne koristite električni alat dok se osjećate umorno ili pod utjecajem alkohola, droga ili lijekova. Trenutak nepažnje tijekom rada s električnim alatom može dovesti do ozbiljnih tjelesnih ozljeda.
- Koristite osobnu zaštitnu opremu. Uvijek nosite zaštitu za oči. Zaštitna oprema kao što je maska za prašinu ili zaštita sluha, zaštitne cipele bez klizanja ili zaštitne kacige, koja se koristi u odgovarajućim uvjetima smanjit će tjelesne ozljede.
- Spriječiti nenamjerno pokretanje. Provjerite je li prekidač napajanja u isključenom položaju prije spajanja na izvor napajanja i/ili baterije, preuzimanja ili nošenja električnog alata. Nošenje električnih alata prstom na prekidaču napajanja ili energizirajućih električnih alata koji imaju prekidač u položaju za uključivanje poziva na nesreće.
- Prije uključivanja električnog alata uklonite sve tipke za podešavanje ili ključeve. Alat koji je ostao pričvršćen na rotirajući dio električnog alata može dovesti do tjelesnih ozljeda.
- Nemojte pretjerivati. Održavajte ravnotežu i pravilno uporište u svakom trenutku. To pomaže u boljoj kontroli električnog alata u neočekivanim situacijama.
- Pravilno se odjenite. Ne nosite široku odjeću ili nakit. Držite kosu, odjeću i rukavice podalje od pokretnih dijelova. Široka odjeća, nakit i/ili duga kosa mogu se uhvatiti u pokretnim dijelovima.

Korištenje i njega električnog alata

- Molimo vas da ne forsirate električni alat. Za svaku primjenu koristite ispravan električni alat. Ispravan električni alat uvijek će obaviti posao bolje i sigurnije kada se koristi brzinom za koju je dizajniran.
- Ne koristite električni alat ako ga prekidač ne aktivira ili deaktivira. Bilo koji električni alat kojim se ne može upravljati prekidačem izuzetno je dan-gerous i mora se popraviti.
- Isključite glavni utikač iz izvora napajanja i/ili baterije iz električnog alata prije nego što promijenite dodatnu opremu, izvršite bilo kakva podešavanja ili pohranite električne alate. Takve preventivne sigurnosne mjere smanjit će rizik od slučajnog pokretanja električnog alata.
- Čuvati neaktivne električne alate izvan dohvata djece i ne dopuštajte osobama koje nisu upoznate s električnim alatom ili ovim uputama da koriste i upravljaju električnim alatom.

Električni alati izuzetno su opasni u rukama neobučanih korisnika.

- Održavajte električne alate. Provjerite neusklađenost ili vezanje pokretnih dijelova, lom dijelova, curenje i bilo koje drugo stanje koje može utjecati na rad električnog alata. Ako je oštećen, prije uporabe popravite električni alat. Mnoge nesreće i ozljede uzrokovane su loše održanim električnim alatima.
- Držite sve alate za rezanje oštirim i čistim. Pravilno održavani alati za rezanje s oštirim reznim rubovima imaju manju vjerojatnost da će se vezati i precizniji su i lakše ih je kontrolirati.
- Uvijek koristite električni alat, pribor i dijelove alata itd. u skladu s uputama ovog priručnika s uputama, uzimajući u obzir radne uvjete i radove koje treba obaviti.

Uporaba električnog alata za primjene koje se razlikuju od onih koje se razlikuju od predviđenih može dovesti do opasne situacije.

Usluga

- Neka vaš električni alat servisira kvalificirani serviser koristeći samo identične zamjenske dijelove. To će osigurati održavanje sigurnosti električnog alata.

Sigurnosna upozorenja specifična za stroj

- Nosite zaštitu za uši. Utjecaj buke može uzrokovati oštećenje sluha.
- Isključite alat iz mreže kada ga ne koristite, prilikom promjene alata ili za održavanje.
- Alat čuvajte na suhom mjestu, daleko od izvora topline i opasnih para. Ne rukujte alatom u blizini eksplozivnih ili zapaljivih materijala.
- Alat uvijek treba koristiti s dodatnom rukicom i mora se čvrsto držati s obje ruke.
- Za alate opremljene sustavom podmazivanja: Prije svake uporabe provjerite razinu ulja, zatezanje vijaka, ispravnu montažu pogonskog vretena.
- Uvijek provjerite ima li na površini skrivenih kabela ili cijevnih vodova. Koristite odgovarajući detektor kako biste otkrili sve žive ili metalne dijelove prije upotrebe alata (na primjer, pronađite živu žicu u zidu pomoću detektora metala).
- Ne pokušavajte sami rastavljati ili rastavljati alat.
- Samo kompetentni i specijalizirani serviser smije popraviti ili rastaviti alat, koristeći originalne rezervne dijelove i upute proizvođača.

Tehnički podaci

- Snaga: 1600W
- Stopa udara: 55 džula
- Veličina HEX-a: 28mm, dvije funkcije
- Težina: 19Kg
- Sustav protiv vibracija
- Meko prijanjanje, ergonomska ručka
- 360° pomoćna ručka
- Mehanički prekidač i ergonomska ručka s mekim prijanjanjem
- Metalno kućište i mjenjač za veće performanse i pouzdaniju uporabu.

* Proizvođač zadržava pravo na manje izmjene u dizajnu proizvoda i tehničkim specifikacijama bez prethodne najave, osim ako te promjene značajno utječu na performanse i sigurnost proizvoda. Dijelovi opisani / ilustrirani na stranicama priručnika koje držite u rukama također se mogu odnositi na druge modele proizvođačeve linije proizvoda sa sličnim značajkama i možda neće biti uključeni u proizvod koji ste upravo nabavili.

* Kako bi se osigurala sigurnost i pouzdanost proizvoda i valjanost jamstva, sve popravke, inspeksijske, popravne ili zamjenske radove, uključujući održavanje i posebne prilagodbe, smiju obavljati samo tehničari ovlaštenog servisnog odjela proizvođača.

* Uvijek koristite proizvod s isporučenom opremom. Rad proizvoda s neiskorištenom opremom može uzrokovati kvarove ili čak ozbiljne ozljede ili smrt. Proizvođač i uvoznik nisu odgovorni za ozljede i štete nastale uporabom nesukladne opreme.

Opis glavnih dijelova

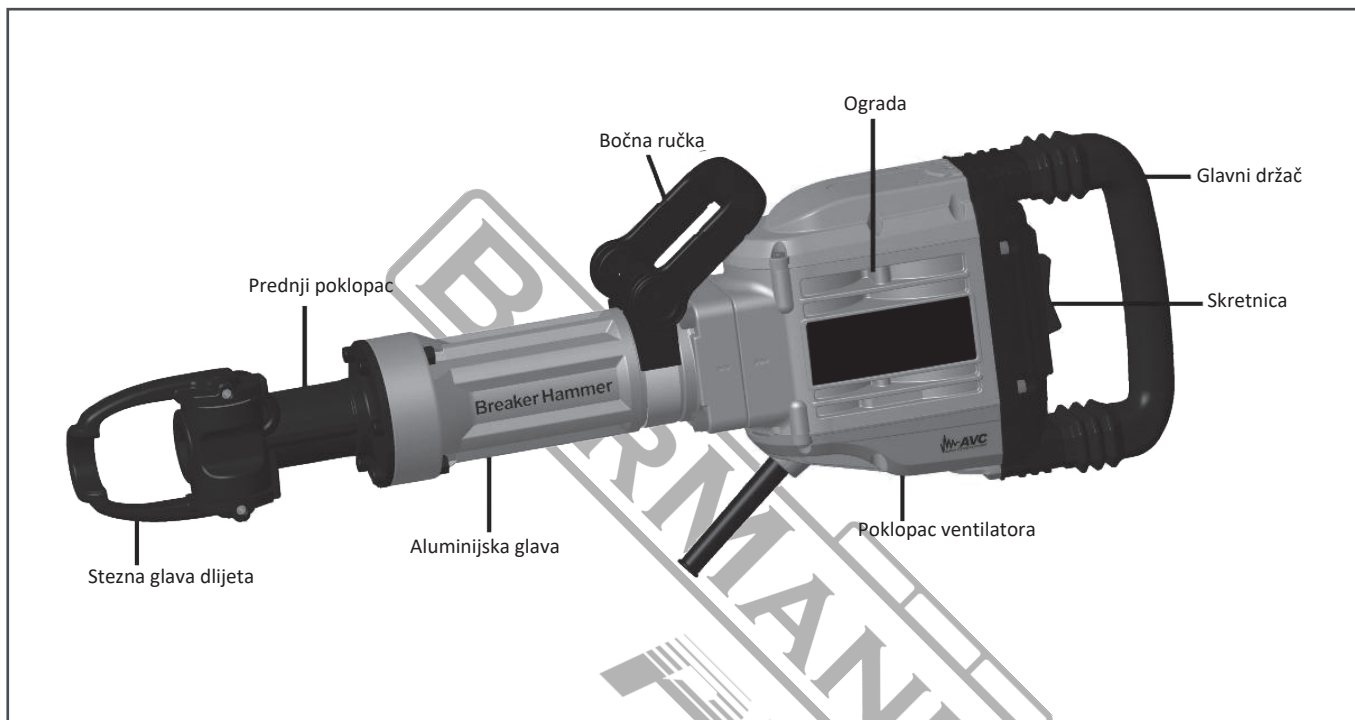

Upute za uporabu

Prije operacije

1. Izvor napajanja

Provjerite je li izvor napajanja koji se koristi u skladu sa zahtjevima snage koji su navedeni na pločici s imenom čekića.

2. Prekidač za napajanje

Provjerite je li prekidač za napajanje u položaju ISKLJUČENO. Ako je utikač spojen na spremnik za napajanje dok je prekidač za napajanje u položaju UKLJUČENO, čekić za rušenje odmah će početi s radom, što bi moglo uzrokovati ozbiljnu nesreću!

3. Produžni kabel

Kada se radno područje ukloni iz izvora napajanja, upotrijebite produžni kabel dovoljne debljine i nazivnog kapaciteta. Produžni kabel treba držati što je moguće kraće.

Operacija skretnice

Pridržavajte se ispravnog mrežnog napona! Napon izvora napajanja mora se složiti s naponom navedenim na tipskoj ploči električnog alata.

Uključivanje: Pritisnite prekidač prema položaju I.

Isključivanje: Otpustite prekidač prema položaju O.

Za niske temperature stroj postiže punu brzinu udara tek nakon određenog vremena.

Oprema za apsorpciju udara

Opremljen je aktivnim sustavom za smanjenje vibracija, koji smanjuje vibracije bez smanjenja aktivnih vibracija. To može značajno smanjiti razinu izloženosti tijekom ukupnog radnog razdoblja. zaštititi operatera od učinaka vibracija.



Montažni dijelovi alata

Prije bilo kakvog rada na samom stroju, povucite mrežni utikač.

Upozorenje: Prilikom zamjene dodatne opreme uvijek nosite rukavice. Izloženi mogu biti izuzetno vrući tijekom rada.

Očistite dršku od bita i stavite malo masti.

Montaža bita bez ramena (s utorom) (vidi sliku 1 i sliku 2)

Upravlajte bravnim dijelom od 2 do slike 1, umetnite bit 1 u držač 3. Upravlajte bravom dio 2 natrag, povucite bit 1 kako biste provjerili je li zaključan.

Prilikom rastavljanja ponovite radnu bravu dio 2 do slike 1, a zatim izvucite bit iz držača 3.

Sklop ako je bitan ramenom (vidi sliku 3 i sliku 4)

Duljina drške može biti 160 mm (6 10/33 inča) (Duljina od kraja koljenice do ramena)

Upravlajte bravnim dijelom od 2 do slike 3, umetnite bit 1 u držač 3. Upravlajte bravnim dijelom 2 do položaja Slika 4, možete zaključati bit. Pažnja: Položaj ramena treba biti između dijela brave 2 i držača 3.

Upravlajte bravom dio 2 natrag, povucite bit 1 kako biste provjerili je li zaključan. Prilikom rastavljanja ponovite radnu bravu dio 2 do slike 3, a zatim izvucite bit iz držača 3.

Napomena: Prilikom uklanjanja pribora, poput točke bika, rezača itd., Slijedite gornju proceduru obrnutim redoslijedom.

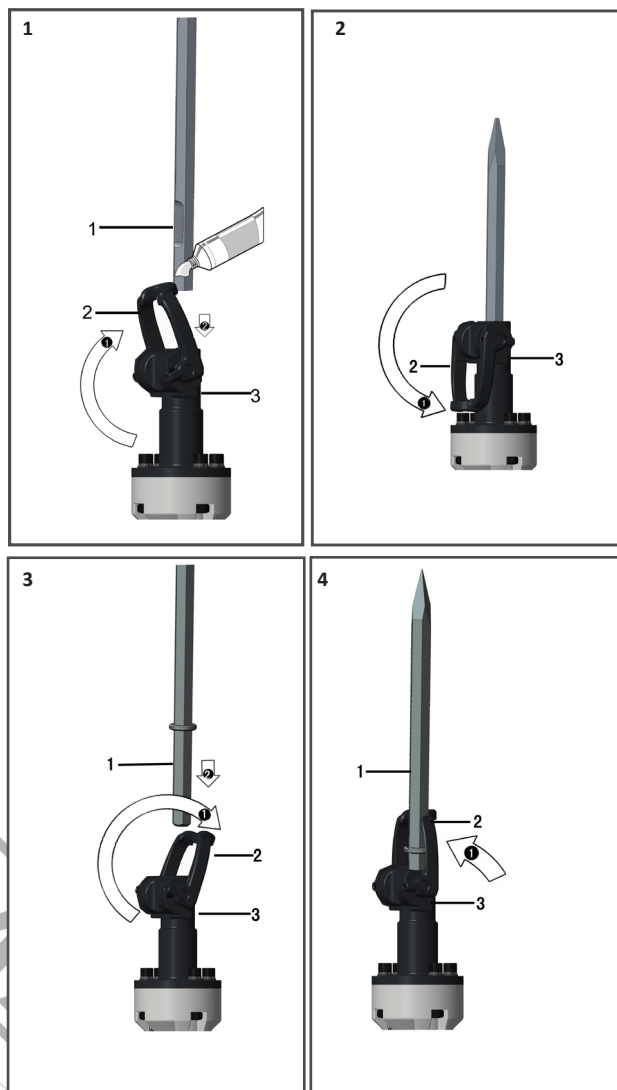

Održavanje i inspekcija

Prije održavanja i pregleda osigurajte isključivanje utikača.

1. Pregled alata

Budući da će uporaba dosadnog alata smanjiti učinkovitost i uzrokovati mogući kvar motora, izoštrite ili zamijenite alat čim se primijeti abrazija.

2. Pregled montažnih vijaka

Redovito pregledavajte sve montažne vijke i provjerite jesu li pravilno zategnuti. Ako je bilo koji vijak labav, odmah ih zategnite. Ako to ne učinite, može doći do ozbiljne opasnosti.

3. Održavanje motora

Namotaj motorne jedinice je samo "srce" električnog alata. Pazite da se namot ne ošteti i/ili navlaži uljem ili vodom.

4. Pregled karbonske četke

Motor koristi ugljične četke koje su potrošni dijelovi. Kada se istroše do ili blizu "granice trošenja", to može dovesti do problema s motorom. Kada je opremljena ugljična četka za automatsko zaustavljanje, motor će se automatski napuniti. U to vrijeme, Stroj se mora poslati službi za korisnike na održavanje.

5. Čišćenje

Redovito čistite stroj mekom krpom, po mogućnosti nakon svake uporabe. Otapalo poput benzina, razrjeđivača, alkohola itd. Ove vrste kemijskih materijala nisu dopuštene za upotrebu, preporučuje se voda ili sapun!

6. Zaštita okoliša

Ne odlazite električne alate zajedno s kućnim otpadnim materijalom!
Stroj, pribor i ambalažu treba sortirati za ekološki prihvatljivo recikliranje.

OPREZ:

Popravak, preinaku i pregled Bormann električnih alata mora obaviti Ovlašteni servisni centar Bormann.

U radu i održavanju električnih alata moraju se poštivati sigurnosni propisi i standardi propisani u svakoj zemlji.

ΕΓΓΥΗΣΗ

EL

Τα ηλεκτρικά εργαλεία έχουν κατασκευαστεί με αυστηρά πρότυπα που έχει θέσει η εταιρεία και συνάδουν με τα ευρωπαϊκά πρότυπα ποιότητας. Για τα ηλεκτρικά εργαλεία της εταιρείας μας παρέχεται περίοδος εγγύησης 24 μηνών για ερασιτεχνική χρήση, 12 μηνών για επαγγελματική χρήση και 12 μηνών για τις μπαταρίες και τους φορτιστές. Η ισχύς της εγγύησης ξεκινά από την ημερομηνία αγοράς του προϊόντος. Αποδεικτικό του δικαιώματος της εγγύησης αποτελεί το παραστατικό αγοράς του εργαλείου (απόδειξη λιανικής ή τιμολόγιο). Σε καμιά περίπτωση η εταιρεία δεν καλύπτει τη σχετική δαπάνη ανταλλακτικών και εργασιών εάν και εφόσον δε συνοδεύεται από αντίγραφο του παραστατικού αγοράς. Σε περίπτωση που η επισκευή πρέπει να γίνει στο service μας η δαπάνη μεταφοράς (από και προς) βαρύνει εξ' ολοκλήρου τον αποστολέα. Τα εργαλεία αποστέλλονται για την επισκευή τους στην εταιρεία ή σε εξουσιοδοτημένο συνεργείο με τον ενδεδειγμένο τρόπο και μέσο μεταφοράς.

ΕΞΑΙΡΕΣΕΙΣ ΚΑΙ ΠΕΡΙΟΡΙΣΜΟΙ ΤΗΣ ΕΓΓΥΗΣΗΣ:

- 1) Ανταλλακτικά που φθείρονται φυσιολογικά από τη χρήση τους (καρβουνάκια, καλώδια, διακόπτες, φορτιστές, τσοκ κ.λπ).
- 2) Εργαλεία που έχουν υποστεί ζημίες από τη μη συμμόρφωση με τις οδηγίες του κατασκευαστή.
- 3) Εργαλεία με ελλιπή συντήρηση.
- 4) Χρήση μη ενδεδειγμένων λιπαντικών ή εξαρτημάτων.
- 5) Εργαλεία που έχουν δοθεί χωρίς επιβάρυνση.
- 6) Βλάβη που οφείλεται σε ηλεκτρική σύνδεση σε τάση διαφορετική από την αναγραφόμενη στην πινακίδα συσκευής.
- 7) Σύνδεση σε μη γειωμένο ρευματοδότη.
- 8) Μεταβολή της τάσης του ρεύματος.
- 9) Βλάβη που προκύπτει από τη χρήση αλμυρού νερού (π.χ πλαστικά, αντλίες).
- 10) Βλάβη ή κακή λειτουργία που έχει προκύψει από πλημμελή καθαρισμό του εργαλείου.
- 11) Επαφή του εργαλείου με χημικά, ή βλάβη από υγρασία, διάβρωση.
- 12) Εργαλεία που έχουν υποστεί τροποποιήσεις – αλλαγές ή έχουν ανοιχτεί από μη εξουσιοδοτημένο συνεργείο.
- 13) Σπασμένα μέρη/εξαρτήματα εξαιτίας μη ορθής χρήσης.
- 14) Εργαλεία που χρησιμοποιούνται για ενοικίαση.

Η εγγύηση καλύπτει αποκλειστικά τη δωρεάν αντικατάσταση του εξαρτήματος που έχει κατασκευαστικό ελάττωμα ή αστοχία υλικού. Σε περίπτωση έλλειψης ανταλλακτικού η εταιρεία διατηρεί το δικαίωμα αντικατάστασης του εργαλείου με άλλο αντίστοιχο μοντέλο. Μετά τη διεκπεραίωση εγγύησης δεν επιμηκύνεται ούτε ανανεώνεται ο χρόνος εγγύησης του εργαλείου. Αντικατάσταση ανταλλακτικού με χρέωση επισκευής, καλύπτεται από 1 χρόνο εγγύησης καλής λειτουργίας, με προϋπόθεση την τήρηση των όρων εγγύησης. Τα ανταλλακτικά ή τα εργαλεία τα οποία αντικαθίστανται παραμένουν στην κατοχή της εταιρείας μας. Άλλες απαιτήσεις, εκτός από αυτές που αναφέρονται σε αυτό το έντυπο εγγύησης επισκευής ή βλαβών ηλεκτρικών εργαλείων, δεν ισχύουν. Για την εγγύηση αυτή ισχύει το ελληνικό δίκαιο.

WARRANTY

EN

The power tools have been manufactured according to strict standards, set by our company, which are aligned with the respective European quality standards. The power tools of our company are provided with a warranty period of 24 months for non-professional use, 12 months for professional use and 12 months for chargers and batteries. The warranty is valid from the date of purchase of the product. Proof of the warranty right is the purchase document of the tool (retail receipt or invoice). Under no circumstances shall the company cover the relevant cost of spare parts and respective required working hours unless a copy of the purchase document is presented. In case the repair has to be done by our service department the cost of transportation (to and from) is entirely borne by the sender (client). The tools must be sent for repair to the company or to an authorized workshop in the appropriate way and means of transport.

WARRANTY EXEMPTIONS AND RESTRICTIONS:

- 1) Spare parts that wear out naturally as a consequence of being used (brushes, cables, switches, chargers, chucks etc.).
- 2) Tools damaged as a result of non-compliance with the instructions of the manufacturer.
- 3) Tools poorly maintained.
- 4) Use of improper lubricants or accessories.
- 5) Tools given to third entities free of charge.
- 6) Damage due to an electrical connection at a voltage other than that indicated on the appliance plate.
- 7) Connection to a non-earthed power supply.
- 8) Change in current voltage.
- 9) Damage resulting from the use of salty water (e.g., washing machines, pumps).
- 10) Damage or malfunction resulting from improper cleaning procedure of the tool.
- 11) Contact of the tool with chemicals, or damage as a result of moisture or corrosion.
- 12) Tools that have been modified or opened by unauthorised personnel.
- 13) Broken parts/components as a result of inappropriate use.
- 14) Tools used for rent.

The warranty covers only the free of charge replacement of the component that presents a manufacturing defect or material failure. In case of lack of a specific spare part the company reserves the right to replace the tool with another corresponding model. After all warranty procedures have been concluded, the warranty period of the tool shall not be extended or renewed. Replacement of a spare part with repair charge is covered by a 1 year warranty of good operation, subject to compliance with the warranty terms. The spare parts or tools that are replaced remain in the possession of our company. Requirements, other than those mentioned in this warranty form, regarding power tools repair or damage thereof, do not apply. Greek law and relative regulations apply to this warranty.

GARANTIE

FR

Les outils électriques sont fabriqués selon des normes strictes, établies par notre société et se sont alignées sur les normes de qualité européennes respectives. Les outils électriques de notre société sont bénéficiés d'une garantie de 24 mois pour une utilisation non professionnelle, 12 mois pour une utilisation professionnelle et de 12 mois pour les batteries et les chargeurs. La garantie est valable à partir de la date d'achat du produit. La preuve du droit à la garantie est le document d'achat de l'outil (ticket de caisse ou facture). En aucun cas, l'entreprise ne couvrira le coût des pièces de rechange et des heures de travail nécessaires si une copie du document d'achat n'est pas présentée. Si la réparation doit être effectuée par notre service après-vente, les frais de transport (aller-retour) sont entièrement à la charge de l'expéditeur (client). Les outils doivent être envoyés pour réparation à l'entreprise ou à un atelier agréé de la manière et avec le moyen de transport appropriée.

EXEMPTIONS ET RESTRICTIONS DE GARANTIE:

- 1) Les pièces de rechange qui s'usent naturellement suite à leur utilisation (balaise, câbles, interrupteurs, chargeurs, mandrins etc.).
- 2) Les outils endommagés à la suite du non-respect des instructions du fabricant.
- 3) Outils mal entretenus.
- 4) Utilisation de lubrifiants ou d'accessoires inappropriés.
- 5) Outils donnés à des tiers à titre gratuit.
- 6) Dommages dus à un mauvais branchement électrique ou à une tension différente de celle indiquée sur la plaque de l'appareil.
- 7) Connexion à une alimentation électrique non reliée à la terre.
- 8) Fluctuation de la tension inacceptable.
- 9) Dommages résultant de l'utilisation d'eau salée (par exemple, machines à laver, pompes).
- 10) Dommages ou dysfonctionnement résultant d'une procédure de nettoyage inadéquate de l'appareil.
- 11) Contact de l'outil avec des produits chimiques, ou dommages résultant de l'humidité ou de la corrosion.
- 12) Les outils qui ont été modifiés ou ouverts par du personnel non autorisé.
- 13) Pièces/composants cassés à la suite d'une utilisation inappropriée.
- 14) Les outils utilisés à location.

La garantie couvre uniquement le remplacement gratuit du composant qui présente un défaut de fabrication ou une défaillance matérielle. En cas d'absence d'une pièce de rechange spécifique, l'entreprise se réserve le droit de remplacer l'outil par un autre modèle correspondant. Après la conclusion de toutes les procédures de garantie, la période de garantie de l'outil ne sera pas prolongée ou renouvelée. Le remplacement d'une pièce de rechange, ainsi que les frais de réparation, sont couverts par une garantie de bon fonctionnement d'un an, sous réserve du respect des conditions de garantie. Les pièces de rechange ou les outils remplacés restent en possession de notre société. Les exigences, autres que celles mentionnées dans ce formulaire de garantie, concernant la réparation des outils électriques ou leur endommagement, ne sont pas applicables. La loi grecque et ses règlements s'appliquent à cette garantie.

GARANZIA

IT

Gli elettrodomestici sono stati fabbricati secondo gli standard rigorosi, stabiliti dalla nostra azienda, che sono allineati con i rispettivi standard di qualità europei. Gli elettrodomestici della nostra azienda sono forniti con un periodo di garanzia di 24 mesi per uso non professionale, 12 mesi per uso professionale e 12 mesi per le batterie e i caricabatterie. La garanzia è valida dalla data di acquisto del prodotto. La prova del diritto di garanzia è il documento di acquisto dell'utensile (scontrino o fattura). In nessun caso l'azienda coprirà il relativo costo dei pezzi di ricambio e delle rispettive ore di lavoro necessarie se non viene presentata una copia del documento di acquisto. Nel caso in cui la riparazione debba essere effettuata dal nostro servizio di assistenza, il costo del trasporto (da e per) è interamente a carico del mittente (cliente). Gli utensili devono essere inviati per la riparazione all'azienda o ad un'officina autorizzata nel modo e nel mezzo di trasporto appropriato.

ECCEZIONI E LIMITAZIONI ALLA GARANZIA:

- 1) Pezzi di ricambio che si deteriorano naturalmente con l'uso (pezzi di consumo).
- 2) Utensili danneggiati dal mancato rispetto delle istruzioni del produttore.
- 3) Strumenti con manutenzione insufficiente.
- 4) Uso di lubrificanti o parti inappropriate.
- 5) Strumenti dati gratuitamente.
- 6) Guasto dovuto a un collegamento dell'aria compressa a una pressione diversa da quella indicata sulla targhetta dei dati tecnici.
- 7) Danni derivanti dall'uso di aria compressa impura e non filtrata.
- 8) Danni o malfunzionamenti derivanti da una pulizia inadeguata dell'utensile.
- 9) Contatto dell'utensile con prodotti chimici, o danni da umidità, corrosione.
- 10) Strumenti che hanno subito modifiche - cambiamenti o sono stati aperti da un'officina non autorizzata.
- 11) Strumenti utilizzati per il noleggio.
- 12) Strumenti che sono stati modificati o aperti da personale non autorizzato.
- 13) Rottura di parti/componenti a causa di un uso improprio.
- 14) Strumenti utilizzati per il noleggio.

La garanzia copre solo la sostituzione gratuita del componente che presenta un difetto di fabbricazione o di materiale. In caso di mancanza di un pezzo di ricambio specifico, l'azienda si riserva il diritto di sostituire l'utensile con un altro modello corrispondente. Una volta concluse tutte le procedure di garanzia, il periodo di garanzia dell'utensile non potrà essere esteso o rinnovato. La sostituzione di un pezzo di ricambio, insieme al costo della riparazione, è coperta da una garanzia di buon funzionamento di 1 anno, a condizione che vengano rispettati i termini della garanzia. I pezzi di ricambio o gli utensili che vengono sostituiti rimangono in possesso della nostra azienda. I requisiti, diversi da quelli menzionati in questo modulo di garanzia, riguardanti la riparazione di utensili elettrici o il loro danneggiamento, non si applicano. La legge greca e i relativi regolamenti si applicano a questa garanzia.

GARANCIA

AL

Mjetet e energjisë janë prodhuar sipas standardeve strikte, të vendosura nga kompania jonë, të cilat janë në përputhje me standardet respektive evropiane të cilësisë. Mjetet e energjisë të kompanisë sonë janë siguruar me një periudhë garancie prej 24 muaj për përdorim jo profesional, 12 muaj për përdorim profesional dhe 12 muaj për bateritë dhe karikuesit. Garancia është e vlefshme nga data e blerjes së produktit. Prova e së drejtës së garancisë është dokumenti i blerjes së mjetit (faturë ose faturë me pakicë). Në asnjë rrethanë ndërmarrja nuk mbulon koston përkatëse të pjesëve të këmbimit dhe orarin përkatës të kërkur të punës, përveç kur është paraqitur një kopje e dokumentit të blerjes. Në rast se riparimi duhet të bëhet nga departamenti ynë i shërbimit kostoja e transportit (për dhe nga) është tërësisht e mbajtur nga dërguesi (klienti). Mjetet duhet të dërgohen për riparim në ndërmarrje ose në një punishte të autorizuar në mënyrën dhe mjetet e duhura të transportit.

PËRJASHTIMET DHE KUFIZIMET E GARANCISË:

- 1) Pjesët rezervë që përdoren në mënyrë natyrale si pasojë e përdorur (furçat, kabllo, ndërruesit, karikuesit, mbytjet etj.).
- 2) Veglat e dëmtuara si rezultat i mosrespektimit të udhëzimeve të prodhuesit.
- 3) Mjetet e mbajtura keq.
- 4) Përdorimi i lubrifikantëve ose aksesorëve të papërshtatshëm.
- 5) Mjetet që u jepen enteve të treta pa pagesë.
- 6) Dëmtimi për shkak të një lidhje elektrike në një tension tjetër nga ai i treguar në plakën e pajisjes.
- 7) Lidhja me furnizimin me energji jo tokësore.
- 8) Ndryshimi i tensionit aktual.
- 9) Dëmtimi që vijnë si pasojë e përdorimit të ujit të kripur (p.sh., lavatrice, pompa).
- 10) Dëmtimi ose mosfunksionimi që rezultojn nga procedura e papërshtatshme e pastrimit të mjetit.
- 11) Kontakti i mjetit me kimikate, ose dëmtimi si pasojë e lagështisë ose korrozionit.
- 12) Mjete që janë modifikuar ose hapur nga personel i paautorizuar.
- 13) Pjesë/përbërës të thyer si rezultat i përdorimit të papërshtatshëm.
- 14) Veglat e përdorura për qira.

Garancia mbulon vetëm zëvendësimin pa pagesë të komponentit që paraqet një defekt prodhues ose dështim material. Në rast të mungesës së një pjesë rezervë specifike kompania rezervuar të drejtën për të zëvendësuar mjetin me një model tjetër përkatës. Pasi të jenë përfunduar të gjitha procedurat e garancisë, periudha e garancisë së mjetit nuk do të zgjatet ose të rinovohet. Zëvendësimi i një pjesë rezervë, së bashku me ngarkesën e riparimit, mbulohet nga një garanci vepri me mirë 1 vit, subjekt i përputhjes me kushtet e garancisë. Pjesët e këmbimit ose mjetet që zëvendësohen mbeten në zotërim të kompanisë sonë. Kërkesat, përveç atyre të përmendura në këtë formë garancie, në lidhje me riparimin ose dëmtimin e mjeteve të energjisë elektrike, nuk zbatohen. Ligji grek dhe rregullat relative zbatohen për këtë garancia.

GARANCIA

SLO

Električna orodja so bila izdelana v skladu s strogimi standardi našega podjetja, ki so usklajeni z ustreznimi evropskimi standardi kakovosti. Električna orodja našega podjetja imajo 24-mesečno garancijsko dobo za neprofesionalno uporabo, 12-mesečno za profesionalno uporabo ter 12-mesečno za polnilnice in baterije. Garancija velja od datuma nakupa izdelka. Dokazilo o pravici do garancije je dokument o nakupu orodja (maloprodajni račun ali račun). Podjetje v nobenem primeru ne krije ustreznih stroškov nadomestnih delov in ustreznih zahtevanih delovnih ur, če ni predložena kopija nakupnega dokumenta. Če mora popravilo opraviti naš servisni oddelek, stroške prevoza (do in nazaj) v celoti krije pošiljatelj (stranka). Orodje je treba poslati v popravilo podjetju ali pooblaščenim delavnicam na ustrezen način in z ustreznimi prevoznimi sredstvi.

GARANCIJSKE IZJEME IN OMEJITVE:

- 1) Rezervni deli, ki se naravno obrabijo zaradi uporabe (ščetke, kabli, stikala, polnilci, vpenjalne glave itd.).
- 2) Orodja, ki so se poškodovala zaradi neupoštevanja navodil proizvajalca.
- 3) Orodja, ki so slabo vzdrževana.
- 4) Uporaba neustreznih maziv ali pripomočkov.
- 5) Orodja, ki so bila brezplačno dana tretjim osebam.
- 6) Poškodbe zaradi električnega priključka pri napetosti, ki ni navedena na ploščici naprave.
- 7) Priključitev na neozemljeno električno omrežje.
- 8) Sprememba trenutne napetosti.
- 9) Poškodbe zaradi uporabe slane vode (npr. pralni stroji, črpalke).
- 10) Poškodba ali okvara, ki je posledica nepravilnega postopka čiščenja orodja.
- 11) Stik orodja s kemikalijami ali poškodbe zaradi vlage ali korozije.
- 12) Orodje, ki ga je spremenilo ali odprlo nepooblaščen oseba.
- 13) Pokvarjeni deli/komponente zaradi neustrezne uporabe.
- 14) Orodja, ki se uporabljajo za najem.

Garancija zajema le brezplačno zamenjavo sestavnega dela, pri katerem se pokaže proizvodna napaka ali okvara materiala. V primeru pomanjkanja določenega rezervnega dela si podjetje pridržuje pravico, da orodje zamenja z drugim ustreznim modelom. Po zaključku vseh garancijskih postopkov se garancijski rok orodja ne podaljša ali obnovi. Za zamenjavo nadomestnega dela z nadomestilom za popravilo velja enoletna garancija za dobro delovanje, če so izpolnjeni garancijski pogoji. Zamenjani nadomestni deli ali orodje ostanejo v lasti našega podjetja. Zahteve, ki niso navedene v tem garancijskem obrazcu, v zvezi s popravilom električnih orodij ali njihovih poškodb, ne veljajo. Za to garancijo velja grška zakonodaja in sorodni predpisi.

GARANCIJE

SR

Električni alati su proizvedeni prema strogim standardima koje je postavila naša kompanija a koji su usklađeni sa odgovarajućim evropskim standardima kvaliteta. Električni alati naše kompanije imaju garantni rok od 24 meseca za neprofesionalnu upotrebu, 12 meseci za profesionalnu upotrebu i 12 meseci za baterije i punjače. Garancija važi od dana kupovine proizvoda. Dokaz za pravo na garanciju je dokument o kupovini električnog alata (maloprodajni račun ili faktura). Ni pod kojim okolnostima kompanija neće pokriti relevantne troškove rezervnih delova i potrebno odgovarajuće radno vreme ako se ne predoči kopija dokumenta o kupovini. U slučaju da popravku treba da uradi naš servis, troškove transporta (do i od) u potpunosti snosi pošiljalac (klijent). Električni alati za popravku se šalju u firmu gde su kupljeni ili u ovlašćeni servis i to tako da budu prikladno upakovani za transport.

IZUZEĆA I OGRANIČENJA GARANCIJE:

- 1) Rezervni delovi koji se prirodno troše kao posledica korišćenja (četkice, kablovi, prekidači, punjači, stezne glave itd).
- 2) Alati oštećeni kao posledica nepoštovanja uputstva proizvođača.
- 3) Alati su loše održavani.
- 4) Upotreba neodgovarajućih maziva ili pribora.
- 5) Alati su dati trećim licima besplatno.
- 6) Oštećenje usled električnog priključka na napon koji nije naznačen na pločici uređaja.
- 7) Povezivanje na neuzemljeno napajanje.
- 8) Promena napona struje.
- 9) Oštećenja nastala upotrebom slane vode (npr. mašine za pranje veša, pumpe).
- 10) Oštećenje ili kvar nastao kao posledica nepravilne procedure čišćenja alata.
- 11) Kontakt alata sa hemikalijama ili oštećenje usled vlage ili korozije.
- 12) Alati koje je modifikovalo ili otvorilo neovlašćeno osoblje.
- 13) Polomljeni delovi/komponente kao rezultat neodgovarajuće upotrebe.
- 14) Alati koji se koriste za iznajmljivanje.

Garancija pokriva samo besplatnu zamenu komponente koja ima fabričku grešku ili materijalne nedostatke. U slučaju nedostatka rezervnog dela, kompanija zadržava pravo zamene električnog alata drugim odgovarajućim modelom. Nakon isteka garantnog roka, garantni rok električnog alata se ne produžava niti obnavlja. Rezervni delovi ili Električni alati koji su zamenjeni ostaju u posedu naše kompanije. Zamena rezervnog dela, zajedno sa naplatom popravke, pokrivena je garancijom za 1 godinu dobrog rada, koja podleže poštovanju uslova garancije. Zahtevi, osim onih navedenih u ovom obrascu garancije, u vezi sa popravkom električnog alata ili njegovim oštećenjem ne važe. Na ovu garanciju se primenjuju grčki zakoni i odgovarajući propisi.

ZÁRUKA

SK

Elektrické náradie bolo vyrobené podľa prísnych noriem stanovených našou spoločnosťou, ktoré sú v súlade s príslušnými európskymi normami kvality. Na elektrické náradie našej spoločnosti poskytujeme záruku 24 mesiacov na neprofesionálne použitie, 12 mesiacov na profesionálne použitie a 12 mesiacov na nabíjačky a batérie. Záruka platí od dátumu zakúpenia výrobku. Dokladom o nároku na záruku je doklad o kúpe náradia (maloobchodný doklad alebo faktúra). Spoločnosť v žiadnom prípade neuhradí príslušné náklady na náhradné diely a príslušné požadované pracovné hodiny, ak nie je predložená kópia dokladu o kúpe. V prípade, že opravu musí vykonať naše servisné oddelenie, náklady na dopravu (tam a späť) znáša v plnej miere odosielateľ (zákazník). Náradie musí byť zaslané na opravu do spoločnosti alebo do autorizovaného servisu vhodným spôsobom a dopravným prostriedkom.

VÝNIMKY A OBMEDZENIA TÝKAJÚCE SA ZÁRUKY:

- 1) Náhradné diely, ktoré sa prirodzene opotrebojú v dôsledku používania (kefky, káble, spínače, nabíjačky, skľučovadlá atď.).
- 2) Náradie poškodené v dôsledku nedodržania pokynov výrobcu.
- 3) Náradie nedostatočne udržiavané.
- 4) Používanie nevhodných mazív alebo príslušenstva.
- 5) Náradie poskytnuté tretím subjektom bezplatne.
- 6) Poškodenie v dôsledku elektrického pripojenia na iné napätie, ako je uvedené na štítku spotrebiča.
- 7) Pripojenie k neuzemnenému zdroju napájania.
- 8) Zmena aktuálneho napätia.
- 9) Poškodenie v dôsledku používania slanej vody (napr. práčky, čerpadlá).
- 10) Poškodenie alebo porucha vyplývajúca z nesprávneho postupu čistenia nástroja.
- 11) Kontakt nástroja s chemikáliami alebo poškodenie v dôsledku vlhkosti alebo korózie.
- 12) Nástroje, ktoré boli upravené alebo otvorené neoprávneným personálom.
- 13) Poškodené diely/komponenty v dôsledku nevhodného používania.
- 14) Náradie používané na prenájom.

Záruka sa vzťahuje len na bezplatnú výmenu súčiastky, ktorá vykazuje výrobnú vadu alebo poruchu materiálu. V prípade nedostatku konkrétneho náhradného dielu si spoločnosť vyhradzuje právo vymeniť náradie za iný zodpovedajúci model. Po ukončení všetkých záručných postupov sa záručná doba náradia nepredlžuje ani neobnovuje. Na výmenu náhradného dielu s poplatkom za opravu sa vzťahuje 1-ročná záruka na dobrú prevádzku pri dodržaní záručných podmienok. Vymenené náhradné diely alebo náradie zostávajú vo vlastníctve našej spoločnosti. Iné požiadavky, ako sú uvedené v tomto záručnom formulári, týkajúce sa opravy elektrického náradia alebo jeho poškodenia, sa neuplatňujú. Na túto záruku sa vzťahujú grécke zákony a príslušné predpisy.

ГARANЦИЯ

BG

Електроинструментите са произведени в съответствие със строги стандарти, установени от нашата компания, които са в съответствие със съответните европейски стандарти за качество. Електроинструментите на нашата компания се предоставят с гаранционен срок от 24 месеца за непрофесионална употреба, 12 месеца за професионална употреба и 12 месеца за зарядни устройства и батерии. Гаранцията е валидна от датата на закупуване на продукта. Доказателство за правото на гаранция е документът за закупуване на инструмента (касова бележка от магазин или фактура). В никакъв случай компанията не покрива съответните разходи за резервни части и съответните необходими работни часове, ако не бъде представено копие от документа за покупка. В случай че ремонтът трябва да бъде извършен от нашия сервизен отдел, разходите за транспорт (до и от) се поемат изцяло от изпращача (клиента). Инструментите трябва да бъдат изпратени за ремонт в компанията или в оторизиран сервиз по подходящ начин и с подходящо транспортно средство.

ОСВОБОЖДАВАНЕ ОТ ГАРАНЦИЯ И ОГРАНИЧЕНИЯ:

- 1) Резервни части, които се износват по естествен начин вследствие на използването им (четки, кабели, ключове, зарядни устройства, патронници и др.).
- 2) Инструменти, повредени в резултат на неспазване на инструкциите на производителя.
- 3) Инструменти, които са лошо поддържани.
- 4) Използване на неподходящи смазочни материали или принадлежности.
- 5) Инструменти, предоставени безплатно на трети лица.
- 6) Повреди вследствие на електрическа връзка с напрежение, различно от посоченото на табелката на уреда.
- 7) Свързване към незаземено електрозахранване.
- 8) Промяна на напрежението на тока.
- 9) Повреда в резултат на използването на солена вода (напр. перални машини, помпи).
- 10) Повреда или неизправност в резултат на неправилна процедура за почистване на инструмента.
- 11) Контакт на инструмента с химикали или повреда в резултат на влага или корозия.
- 12) Инструменти, които са били модифицирани или отворени от неупълномощен персонал.
- 13) Счупени части/компоненти в резултат на неподходяща употреба.
- 14) Инструменти, използвани под наем.

Гаранцията покрива само безплатната подмяна на компонента, който представя производствен дефект или повреда на материала. В случай на липса на конкретна резервна част компанията си запазва правото да замени инструмента с друг съответен модел. След приключване на всички гаранционни процедури гаранционният срок на инструмента не се удължава или подновява. Замяната на резервна част с такса за ремонт се покрива от 1-годишна гаранция за добра експлоатация, при спазване на гаранционните условия. Заменените резервни части или инструменти остават във владение на нашата компания. Изисквания, различни от посочените в този гаранционен формуляр, относно ремонта на електроинструменти или повредите по тях, не се прилагат. Гръцкото законодателство и съответните разпоредби се прилагат към тази гаранция.

GARANȚIE

RO

Uneltele electrice au fost fabricate în conformitate cu standarde stricte, stabilite de compania noastră, care sunt aliniate la standardele de calitate europene respective. Uneltele electrice ale companiei noastre sunt prevăzute cu o perioadă de garanție de 24 de luni pentru uz neprofesional, 12 luni pentru uz profesional și 12 luni pentru încărcătoare și baterii. Garanția este valabilă de la data achiziționării produsului. Dovada dreptului de garanție este documentul de achiziție a sculei (bon de casă sau factură). În niciun caz societatea nu va acoperi costurile relevante ale pieselor de schimb și ale orelor de lucru necesare respective dacă nu este prezentată o copie a documentului de achiziție. În cazul în care reparația trebuie efectuată de către departamentul nostru de service, costul transportului (dus-întors) este suportat în întregime de către expeditor (client). Unelte trebuie trimise pentru reparații la companie sau la un atelier autorizat în mod și cu mijloace de transport adecvate.

SCUTIRI ȘI RESTRICȚII DE GARANȚIE:

- 1) Piese de schimb care se uzează în mod natural ca urmare a utilizării (perii, cabluri, întrerupătoare, încărcătoare, mandrine etc.).
- 2) Unelte deteriorate ca urmare a nerespectării instrucțiunilor producătorului.
- 3) Unelte prost întreținute.
- 4) Utilizarea de lubrifiant și/sau accesorii necorespunzătoare.
- 5) Unelte oferite gratuit unor terțe entități.
- 6) Deteriorări datorate unei conexiuni electrice la o altă sursă decât cea indicată pe plăcuța aparatului.
- 7) Conectarea la o sursă de alimentare electrică delegată la pământ.
- 8) Schimbarea tensiunii de curent.
- 9) Deteriorări rezultate din utilizarea apei sărate (de exemplu, mașini de spălat, pompe).
- 10) Deteriorări sau defecțiuni rezultate în urma unei proceduri de curățare necorespunzătoare a aparatului.
- 11) Contactul sculei cu substanțe chimice sau deteriorări ca urmare a umidității sau coruziunii.
- 12) Unelte care au fost modificate sau deschise de către personal neautorizat.
- 13) Piese/componente rupte ca urmare a unei utilizări necorespunzătoare.
- 14) Unelte utilizate pentru închiriere.

Garanția acoperă numai înlocuirea gratuită a componentei care prezintă un defect de fabricație sau o defecțiune materială. În cazul lipsei unei piese de schimb specifice, societatea își rezervă dreptul de a înlocui scula cu un alt model corespunzător. După încheierea tuturor procedurilor de garanție, perioada de garanție a sculei nu se prelungește sau se reinnoiește. Înlocuirea unei piese de schimb cu taxă de reparație este acoperită de o garanție de 1 an de bună funcționare, sub rezerva respectării condițiilor de garanție. Piese de schimb sau sculele înlocuite rămân în posesia societății noastre. Nu se aplică cerințe, altele decât cele menționate în acest formular de garanție, privind repararea sculelor electrice sau deteriorarea acestora. Legea greacă și reglementările aferente se aplică acestei garanții.

ГARANЦИЈА

MMK

Електрични алатки се произведени според строги стандарти, поставени од нашата компанија, кои се усогласени со соодветните европски стандарти за квалитет. Електрични алатки на нашата компанија се обезбедени со гаранција од 24 месеци за непрофесионална употреба, 12 месеци за професионална употреба и 12 месеци за полначи и батерии. Гаранцијата важи од датумот на купување на производот. Доказ за гаранциското право е документот за купување на алатката (малопродажна потврда или фактура). Под никакви околности компанијата нема да ги покрие соодветните трошоци за резервни делови и соодветно потребно работно време, освен ако не се претстави копија од документот за купување. Во случај поправката да мора да биде направена од нашиот сервизен оддел трошоците за превоз (до и од) е целосно задолжена од испраќачот (клиентот). Алатките мора да бидат испратени за поправка на компанијата или на овластена работилница на соодветен начин и транспортни средства.

ОСЛОБОДУВАЊА И ОГРАНИЧУВАЊА НА ГАРАНЦИЈАТА:

- 1) Резервни делови кои се носат природно како последица на користење (четки, кабли, прекинувачи, полначи, футери итн.).
- 2) Алатки оштетени како резултат на непочитување на инструкциите на производителот.
- 3) Алатките слабо се одржуваат.
- 4) Употреба на неправилно лубриканти или додатоци.
- 5) Алатки дадени на трети ентитети бесплатно.
- 6) Оштетување поради електрично поврзување на напон поинаку од оној што е наведен на плочата на апаратот.
- 7) Поврзување со неземеен напој.
- 8) Промена на напонот на струјата.
- 9) Оштетување како резултат на употребата на солена вода (на пример, машини за перење, пумпи).
- 10) Оштетување или нефункционирање како резултат на неправилно чистење на алатката.
- 11) Контакт на алатката со хемикалии, или оштетување како резултат на влага или корозија.
- 12) Алатки кои биле модифицирани или отворени од страна на неовластениот персонал.
- 13) Скршени делови/компоненти како резултат на несоодветна употреба.
- 14) Алатки кои се користат за изнајмување.

Гаранцијата покрива само бесплатна замена на компонентата која претставува производствен дефект или материјален неуспех. Во случај на недостаток на одреден резервен дел, компанијата го задржува правото да ја замени алатката со друг соодветен модел. По завршувањето на сите процедури за гаранција, гарантниот период на алатката не се продолжува или обновува. Замената на резервниот дел со наплата за поправка е покриена со 1 година гаранција за добро работење, под услов да се усогласат условите за гаранција. Резервните делови или алатки кои се заменети остануваат во сопственост на нашата компанија. Барањата, освен оние споменати во оваа гаранција, во врска со поправката или оштетувањето на електрични алатки, не важат. Грчкото право и релативните регулативи важат за оваа гаранција.

GARANCIA

HUN

Az elektromos szerszámok gyártása a vállalatunk által meghatározott szigorú szabványok szerint történik, amelyek összhangban vannak a vonatkozó európai minőségi szabványokkal. Cégünk elektromos szerszámaira nem professzionális használat esetén 24 hónap, professzionális használat esetén 12 hónap, a töltőkre és akkumulátorokra pedig 12 hónap garanciát vállalunk. A garancia a termék megvásárlásának napjától érvényes. A jótállási jog igazolása a szerszám vásárlását igazoló dokumentum (kiskereskedelmi blokk vagy számla). A vállalat semmilyen körülmények között nem fedezi a pótalkatrészek és a megfelelő szükséges munkórák vonatkozó költségeit, ha nem mutatják be a vásárlási dokumentum másolatát. Amennyiben a javítást szervizünknek kell elvégeznie, a szállítás (oda- és visszaszállítás) költségei teljes egészében a feladót (ügyfelet) terhelik. A szerszámokat javításra a megfelelő módon és szállítóeszközzel kell elküldeni a vállalathoz vagy egy erre felhatalmazott műhelybe.

GARANCIÁLIS MENTESSÉGEK ÉS KORLÁTOZÁSOK:

- 1) A használat következtében természetes módon elhasználódó pótalkatrészek (kefék, kábelek, kapcsolók, töltők, tokmányok stb.).
- 2) A gyártó utasításainak be nem tartása következtében sérült szerszámok.
- 3) Rosszul karbantartott szerszámok.
- 4) Nem megfelelő kenőanyagok vagy tartozékok használata.
- 5) Harmadik személyeknek ingyenesen átadott szerszámok.
- 6) A készüléktáblán feltüntetettől eltérő feszültségű elektromos csatlakozásból eredő károk.
- 7) Nem földelt áramforráshoz való csatlakoztatás.
- 8) Az áram feszültségének megváltozása.
- 9) Sós víz használatából eredő károk (pl. mosógépek, szivattyúk).
- 10) A készülék nem megfelelő tisztítási eljárásából eredő károsodás vagy meghibásodás.
- 11) A szerszám vegyi anyagokkal való érintkezése, vagy nedvességből vagy korrózióból eredő károsodás.
- 12) Olyan szerszámok, amelyeket illetéktelen személyek módosítottak vagy nyitottak fel.
- 13) A nem rendeltetésszerű használat következtében eltört alkatrészek/komponensek.
- 14) Bérbeadásra használt szerszámok.

A garancia csak a gyártási hibát vagy anyaghibát mutató alkatrész ingyenes cseréjére terjed ki. Egy adott pótalkatrész hiánya esetén a vállalat fenntartja a jogot, hogy a szerszámot egy másik megfelelő modellre cserélje. Az összes garanciális eljárás lezárását követően a szerszám garanciális ideje nem hosszabbítható meg és nem újítható meg. A javítási díjjal terhelt pótalkatrész cseréjére 1 év jótállás vonatkozik, a jótállási feltételek betartása mellett. A kicsereült pótalkatrészek vagy szerszámok cégünk tulajdonában maradnak. Az elektromos szerszámok javítására vagy sérülésére vonatkozó, a jelen jótállási nyilatkozatban említettéktől eltérő követelmények nem érvényesek. A jelen jótállásra a görög törvények és a vonatkozó előírások vonatkoznak.

GARANZIJA

MLT

L-ghodod tal-enerġija ġew manifatturati skont standards stretti, stabbiliti mill-kumpanija tagħna, li huma allinjati mal-istandards ta' kwalità Ewropej rispettivi. L-ghodod tal-enerġija tal-kumpanija tagħna huma pprovduti b'perjodu ta' 24 xahar għal użu mhux professjonali, 12-il xahar għal użu professjonali u 12-il xahar għal ċarġers u batteriji. Il-garanzija hija valida mid-data tax-xiri tal-prodott. Prova tad-dritt tal-garanzija hija d-dokument tax-xiri tal-ghodda (irċevuta jew fattura bl-innut). Taht l-ebda ċirkostanza l-kumpanija m'għandha tkopri l-ispiża rilevanti tal-ispare parts u s-siġhat tax-xogħol rispettivi meħtieġa sakemm ma tiġix ipprezentata kopja tad-dokument tax-xiri. F'każ li t-tiswija trid issir mid-dipartiment tas-servizz tagħna, l-ispiża tat-trasport (lejn u minn) tiffallas kollha kemm hi mill-mittent (klijent). L-ghodda għandha tintbagħat għat-tiswija lill-kumpanija jew lil hanut tax-xogħol awtorizzat bil-mod u l-mezzi tat-trasport xierqa.

EŻENZIONIJET U RESTRIZZIONIJET TA' GARANZIJA:

- 1) Spare parts li jilbsu b'mod naturali bħala konsegwenza tal-użu (xkupilji, kejbils, swiċċijiet, ċarġers, kokkijiet eċċ.).
- 2) Ghodod bil-ħsara bħala riżultat ta' nuqqas ta' konformità mal-istruzzjonijiet tal-manifattur.
- 3) Ghodod miżmuma hażin.
- 4) Użu ta' lubrikanti jew aċċessorji mhux xierqa.
- 5) Ghodod mogħtija lil entitajiet terzi mingħajr ħlas.
- 6) Danni dovuti għal konnessjoni elettrika b'vultaġġ differenti minn dak indikat fuq il-panja tal-apparat.
- 7) Konnessjoni ma' provvista ta' enerġija mhux ertjata.
- 8) Bidla fil-vultaġġ kurrenti.
- 9) Ħsara li tirriżulta mill-użu ta' ilma melaħ (eż., magni tal-ħasil tal-hwejjeġ, pompi).
- 10) Ħsara jew ħsara li tirriżulta minn proċedura ta' tindif mhux xierqa tal-ghodda.
- 11) Kuntatt ta' l-ghodda ma' kimiċi, jew ħsara bħala riżultat ta' umdiċi jew korrużjoni.
- 12) Ghodod li ġew modifikati jew miftuħa minn persunal mhux awtorizzat.
- 13) Partijiet/komponenti miksura bħala riżultat ta' użu mhux xierqa.
- 14) Ghodod użati għall-kera.

Il-garanzija tkopri biss is-sostituzzjoni mingħajr ħlas tal-komponent li jipprezenta difett fil-manifattura jew ħsara materjali. F'każ ta' nuqqas ta' spare part speċifika, il-kumpanija tirriżerva d-dritt li tissostitwixxi l-ghodda b'modell korrispondenti ieħor. Wara li jkun ġew konklużi l-proċeduri kollha ta' garanzija, il-perjodu ta' garanzija tal-ghodda ma għandux jiġi estit jew imgedded. Is-sostituzzjoni ta' spare part bil-ħlas tat-tiswija hija koperta minn garanzija ta' sena ta' operazzjoni tajba, soġġett għall-konformità mat-termini tal-garanzija. L-ispare parts jew ghodod li jiġu sostitwiti jibqgħu fil-pussess tal-kumpanija tagħna. Rekwiżiti, minbarra dawk imsemmija f'din il-formola ta' garanzija, rigward it-tiswija ta' ghodod tal-enerġija jew ħsara tagħhom, ma japplikawx. Il-liġi Griega u r-regolamenti relattivi japplikaw għal din il-garanzija.

GARANTÍA

ES

Las herramientas eléctricas han sido fabricadas de acuerdo con estrictas normas, establecidas por nuestra empresa, que están alineadas con las respectivas normas de calidad europeas. Las herramientas eléctricas de nuestra empresa tienen un período de garantía de 24 meses para uso no profesional, 12 meses para uso profesional y 12 meses para cargadores y baterías. La garantía es válida a partir de la fecha de compra del producto. La prueba del derecho de garantía es el documento de compra de la herramienta (ticket de compra o factura). La empresa no se hará cargo en ningún caso del coste de las piezas de recambio y de las respectivas horas de trabajo necesarias si no se presenta una copia del documento de compra. En caso de que la reparación tenga que ser realizada por nuestro departamento de servicio, el coste del transporte (ida y vuelta) correrá íntegramente a cargo del remitente (cliente). Las herramientas deberán ser enviadas para su reparación a la empresa o a un taller autorizado en la forma y medio de transporte adecuados.

EXENCIONES Y RESTRICCIONES DE LA GARANTÍA:

- 1) Piezas de recambio que se desgasten de forma natural como consecuencia de su uso (escobillas, cables, interruptores, cargadores, mandriles, etc.).
- 2) Herramientas dañadas como consecuencia del incumplimiento de las instrucciones del fabricante.
- 3) Herramientas mal mantenidas.
- 4) Utilización de lubricantes o accesorios inadecuados.
- 5) Herramientas cedidas gratuitamente a terceros.
- 6) Daños debidos a una conexión eléctrica a una tensión distinta de la indicada en la placa del aparato.
- 7) Conexión a una fuente de alimentación no puesta a tierra.
- 8) Cambio de la tensión de corriente.
- 9) Daños debidos al uso de agua salada (por ejemplo, lavadoras, bombas).
- 10) Daños o mal funcionamiento resultantes de un procedimiento de limpieza inadecuado de la herramienta.
- 11) Contacto de la herramienta con productos químicos, o daños como consecuencia de la humedad o la corrosión.
- 12) Herramientas que hayan sido modificadas o abiertas por personal no autorizado.
- 13) Piezas/componentes rotos como consecuencia de un uso inadecuado.
- 14) Herramientas utilizadas en alquiler.

La garantía cubre únicamente la sustitución gratuita del componente que presente un defecto de fabricación o fallo de material. En caso de falta de un repuesto específico, la empresa se reserva el derecho de sustituir la herramienta por otro modelo correspondiente. Una vez concluidos todos los procedimientos de garantía, el periodo de garantía de la herramienta no se ampliará ni renovará. La sustitución de una pieza de recambio con cargo de reparación está cubierta por una garantía de 1 año de buen funcionamiento, siempre que se cumplan las condiciones de la garantía. Las piezas de recambio o herramientas sustituidas permanecen en posesión de nuestra empresa. No se aplican otros requisitos, distintos de los mencionados en este formulario de garantía, en relación con la reparación de herramientas eléctricas o sus daños. La ley griega y las normativas relativas se aplican a esta garantía.

GARANCIJE

HR

Električni alati proizvedeni su prema strogim standardima, koje je postavila naša tvrtka i usklađeni su s odgovarajućim europskim standardima kvalitete. Električni alati naše tvrtke dolaze s jamstvom od 24 mjeseca za neprofesionalnu upotrebu, 12 mjeseci za profesionalnu upotrebu i 12 mjeseci za baterije i punjače. Jamstvo vrijedi od dana kupnje proizvoda. Dokaz o jamstvenom pravu je dokument o nabavi alata (potvrda o prodaji ili faktura). Tvrtka ni pod kojim uvjetima neće pokriti troškove rezervnih dijelova i potrebnih radnih sati ako kopija dokumenta o nabavi nije predočena. Ako popravak treba obaviti naša postprodajna služba, troškovi prijevoza (povratno putovanje) u potpunosti su odgovornost pošiljatelja (kupca). Alati se moraju poslati na popravak tvrtki ili ovlaštenoj radionici na odgovarajući način i odgovarajućim prijevoznim sredstvima.

IZUZEĆA I OGRANIČENJA JAMSTVA:

- 1) Rezervni dijelovi koji se prirodno istroše nakon uporabe (metla, kabeli, prekidači, punjači, stezne glave itd.).
- 2) Alati oštećeni kao rezultat nepoštivanja uputa proizvođača.
- 3) Loše održavani alati.
- 4) Upotreba nepravilnih maziva ili pribora.
- 5) Alati koji se besplatno daju trećim stranama.
- 6) Oštećenja zbog nepravilnog električnog priključka ili napona različitog od onog navedenog na pločici uređaja.
- 7) Priključak na nezemaljsko napajanje.
- 8) Neprihvatljiva fluktuacija napona.
- 9) Oštećenja nastala uporabom slane vode (npr. perilice rublja, pumpe).
- 10) Oštećenja ili kvarovi koji su posljedica nepravilnog postupka čišćenja uređaja.
- 11) Kontakt alata s kemikalijama ili oštećenja nastala vlagom ili korozijom.
- 12) Alati koje je modificiralo ili otvorilo neovlašteno osoblje.
- 13) Slomljeni dijelovi/komponente kao rezultat neprikladne uporabe.
- 14) Alati koji se koriste za iznajmljivanje.

Jamstvo pokriva samo besplatnu zamjenu komponente koja ima proizvodni nedostatak ili kvar hardvera. U slučaju da nedostaje određeni rezervni dio, tvrtka zadržava pravo zamijeniti alat drugim odgovarajućim modelom. Nakon završetka svih jamstvenih postupaka, jamstveni rok alata neće se produžiti ili obnoviti. Zamjena rezervnog dijela, kao i troškovi popravka, pokriveni su jednogodišnjim jamstvom na dobro funkcioniranje, uz poštivanje jamstvenih uvjeta. Rezervni dijelovi ili zamijenjeni alati ostaju u posjedu naše tvrtke. Zahtjevi, osim onih navedenih u ovom jamstvenom obrascu, koji se odnose na popravak električnih alata ili njihovo oštećenje, ne primjenjuju se. Grčko pravo i njegovi propisi primjenjuju se na ovo jamstvo.

GWARANCJA

PL

Elektronarzędzia zostały wyprodukowane zgodnie z rygorystycznymi normami ustalonymi przez naszą firmę, które są zgodne z odpowiednimi europejskimi normami jakości. Elektronarzędzia naszej firmy są objęte 24-miesięcznym okresem gwarancyjnym w przypadku użytku profesjonalnego, 12-miesięcznym okresem gwarancyjnym w przypadku użytku profesjonalnego oraz 12-miesięcznym okresem gwarancyjnym w przypadku ładowarek i akumulatorów. Gwarancja jest ważna od daty zakupu produktu. Dowodem prawa do gwarancji jest dokument zakupu narzędzia (paragon lub faktura). W żadnym wypadku firma nie pokryje odpowiednich kosztów części zamiennych i wymaganych godzin pracy, jeśli nie zostanie przedstawiona kopia dokumentu zakupu. W przypadku, gdy naprawa musi zostać wykonana przez nasz dział serwisowy, koszt transportu (do i z) jest w całości ponoszony przez nadawcę (klienta). Narzędzia muszą zostać wysłane do naprawy do firmy lub autoryzowanego warsztatu w odpowiedni sposób i środkami transportu.

WYŁĄCZENIA I OGRANICZENIA GWARANCJI:

- 1) Części zamienne, które zużywają się w sposób naturalny w wyniku użytkowania (szczotki, kable, przełączniki, ładowarki, uchwyty itp.).
- 2) Narzędzia uszkodzone w wyniku nieprzestrzegania instrukcji producenta.
- 3) Narzędzia źle konserwowane.
- 4) Używanie niewłaściwych smarów lub akcesoriów.
- 5) Narzędzia przekazane nieodpłatnie osobom trzecim.
- 6) Uszkodzenia spowodowane podłączeniem elektrycznym o napięciu innym niż wskazane na tabliczce znamionowej urządzenia.
- 7) Podłączenie do niezziemionego źródła zasilania.
- 8) Zmiana napięcia prądu.
- 9) Uszkodzenia wynikające z używania słonej wody (np. pralki, pompy).
- 10) Uszkodzenia lub nieprawidłowe działanie wynikające z niewłaściwego czyszczenia urządzenia.
- 11) Kontakt narzędzia z chemikaliami lub uszkodzenie w wyniku wilgoci lub korozji.
- 12) Narzędzia, które zostały zmodyfikowane lub otwarte przez nieupoważniony personel.
- 13) Uszkodzone części/elementy w wyniku niewłaściwego użytkowania.
- 14) Narzędzia używane do wynajmu.

Gwarancja obejmuje wyłącznie bezpłatną wymianę komponentu, który wykazuje wadę produkcyjną lub awarię materiałową. W przypadku braku określonej części zamiennej firma zastrzega sobie prawo do wymiany narzędzia na inny odpowiedni model. Po zakończeniu wszystkich procedur gwarancyjnych okres gwarancji na narzędzie nie zostanie przedłużony ani odnowiony. Wymiana części zamiennej za opłatą za naprawę jest objęta roczną gwarancją dobrego działania, pod warunkiem przestrzegania warunków gwarancji. Wymienione części zamienne lub narzędzia pozostają w posiadaniu naszej firmy. Wymagania inne niż wymienione w niniejszym formularzu gwarancyjnym, dotyczące naprawy lub uszkodzenia elektronarzędzi, nie mają zastosowania. Do niniejszej gwarancji mają zastosowanie przepisy prawa greckiego i przepisy pokrewne.

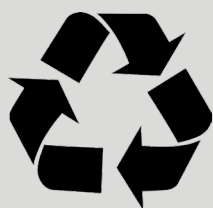

The instructions manual is also available in digital format on our website
www.nikolaoutools.com. Find it by entering the product code in the Search "Q" field.

Μπορείτε να βρείτε τις οδηγίες χρήσης και σε ηλεκτρονική μορφή μέσω της ιστοσελίδας μας
www.nikolaoutools.com. Αναζητήστε τις με τον κωδικό προϊόντος στο πεδίο Αναζήτηση "Q".