

BORMANN® *PRO*

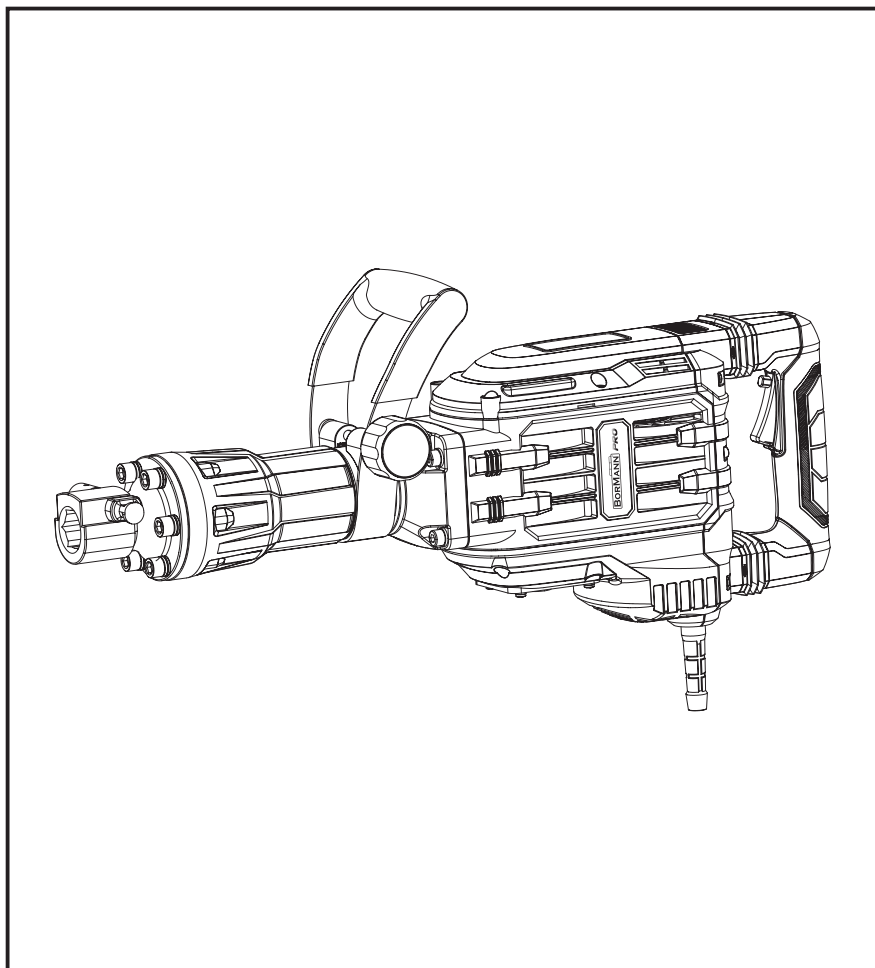

BDH3600
027942

EN IT
EL BG
SR HR
HU ES



WWW.NIKOLAOUTOOLS.COM

SCAN ME



MAIN PARTS / PARTI PRINCIPALI / КΥΡΙΑ ΜΕΡΗ / ОСНОВНИ ЧАСТИ / ГЛАВНИ
ДИЈЕЛОВИ / GLAVNI DIJELOVI / FŐ ALKATRÉSZEK / PARTES PRINCIPALES

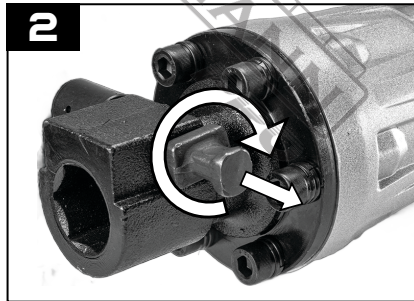
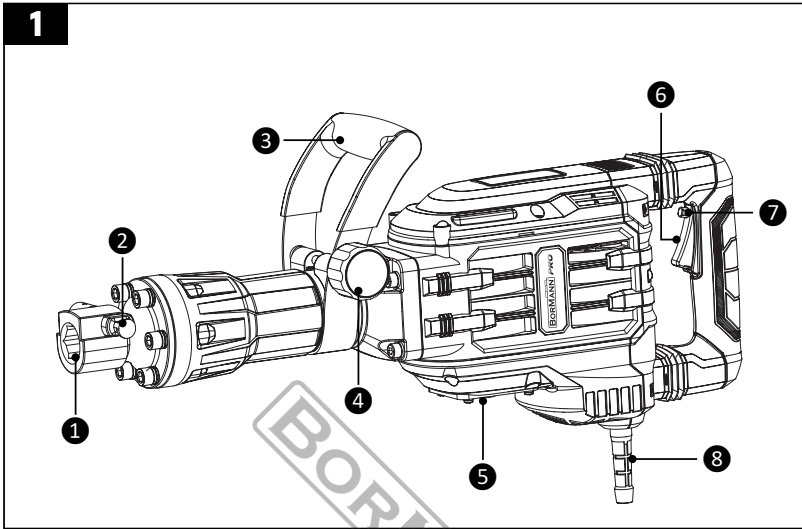

SAFETY SYMBOLS

 <p>Wear eye and hearing protection.</p>	 <p>Wear a dust mask.</p>	 <p>Wear protective gloves.</p>
 <p>Wear safety, non-slip footwear.</p>	 <p>Do not expose the unit to rain or moisture.</p>	 <p>Double insulation.</p>

SAFETY INSTRUCTIONS



Warning: Read the manual carefully before use. Failure to follow the warnings and instructions may result in damage to the unit, physical injury and/or damage to property. Store the manual in a safe place for future reference.

Work area safety

- Keep the work area clean and well lit. Dark or cluttered areas could lead to accidents.
- Do not operate power tools in explosive atmospheres, such as in the presence of flammable liquids or fumes, gases or dust. Power tools could create sparks which may ignite the gases or fumes.
- Keep children and bystanders at a safe distance while operating the power tool.

Electrical safety

- Make sure that power tool plugs match the outlet. Do not ever modify the plug in any way. Do not use adapter plugs with earthed power tools. Using unmodified plugs and matching outlets will reduce the risk of electric shock.
- Avoid body contact with earthed or grounded materials or objects, such as radiators, pipes, ranges and refrigerators. There is an tremendous risk of electric shock if your body is earthed or grounded.
- Do not expose power tools to rain or any other wet conditions. Water entering a power tool could increase the risk of electric shock.
- Do not abuse the power cord. Never use the cord for carrying, pulling or unplugging the electric tool. Keep the cord in a safe distance from heat, oil, sharp edges and any moving parts. Damaged or entangled cords will increase the risk of electric shock.
- When operating an electric power tool outdoors, use an extension cable which has the appropriate specifications for outdoor use. Use of an extension cable suitable for outdoor use reduces the risk of electric shock.
- If operating a power tool in a damp location cannot be avoided, use a residual current device (RCD) protected supply. Use of an RCD reduces the risk of electric shock.

Personal safety

- Stay alert, watch what you are doing and use common sense when operating the power tool. Do not use the power tool if you are feeling tired or are under the influence of alcohol, drugs, or medication. A moment of inattention while operating the power tool may result in serious personal injury.
- Use personal protective equipment. Always wear eye protection. Protective equipment such as a dust mask, hearing protection, non-skid safety shoes or protective helmets, used in appropriate conditions will reduce the risk of sustaining personal injuries.
- Prevent unintentional starting. Ensure the power switch is in the off position before connecting to power source, picking up or carrying the power tool. Carrying power tools with your finger on the power switch or connecting power tools that have the switch in the on position to a power source can lead to accidents.
- Remove any adjusting keys or wrenches before turning on the power tool. An adjusting key or a wrench left attached to a rotating part of the power tool may result in personal injury.

- Do not overreach. Keep balance and proper footing at all times. This helps the operator have better control of the power tool in unexpected situations.
- Dress properly. Do not wear loose clothing or jewellery. Keep your hair, clothing and gloves away from any moving parts. Loose clothes, jewellery and/or long hair can be caught in moving parts.
- If devices are provided for connecting the tool with a dust extraction system, ensure these are connected and properly used. Using the tool with a dust extraction system connected can reduce dust-related hazards.

Power tool use and care

- Do not force the power tool. Use the correct power tool for the each application. The correct power tool will always do the job better and safer when used as intended.
- Do not use the power tool if the switch does not turn it on or off. Any power tool that cannot be controlled with the switch is extremely dangerous and must be repaired.
- Disconnect the mains plug from the power source before changing accessories, making any adjustments, or storing the power tool. Such preventive safety measures will reduce the risk of starting the power tool accidentally.
- When the power tool is not in use, store it out of the reach of children and do not allow persons unfamiliar with the power tool or these instructions to use and operate the power tool. Power tools are extremely dangerous in the hands of untrained users.
- Maintain the power tool. Check for misalignment or binding of moving parts, breakage of parts, leakage and any other issue that may affect the power tool's operation. If damaged, have the power tool repaired before use. Many accidents and injuries are caused by poorly maintained power tools.
- Keep the cutting parts of the power tool sharp and clean. Properly maintained cutting tools with sharp cutting edges are less likely to bind and are more precise and easier to control.
- Always use the power tool, accessories and tool bits etc. in accordance with the instructions of this instruction manual, taking into account the working conditions and the work that is to be performed. Use of the power tool for applications different from those intended could result in personal injury or cause damage to the power tool.
- Keep the handles and any grasping surfaces of the power tool dry, clean and free of oil and grease. Slippery handles and grasping surfaces do not allow for safe handling of the tool in unexpected circumstances.

Service

- Have the power tool serviced by the manufacturer or by qualified service personnel, using only identical replacement parts. This will ensure that the safety of the power tool is maintained.

Safety instructions for demolition hammers

- Wear hearing protection. Exposure to noise can cause hearing loss.
- Unplug the tool from the mains when you are not using it, when changing tools or for maintenance.
- Store the tool in a dry place, far from sources of heat and dangerous vapours. Do not operate the tool near explosive or flammable materials.
- The tool should always be used with its additional handle and must be firmly held with both hands.
- Before each use, check the oil level, the tightness of the screws, and ensure that the chisel has been correctly mounted on the tool holder.
- Always check the surface for hidden cables or pipe lines. Use an appropriate detector in order to detect any live or metallic parts before using the tool (for example, locate a live wire in a wall by using a metal detector).
- Do not try to disassemble or dismantle the tool by yourself.
- Only a competent and specialized service technician is allowed to repair or disassemble the tool, by using the genuine spare parts and the manufacturer's instructions.
- Always keep the cord away from moving parts of the tool.
- Before putting away the tool, switch off the tool and ensure that all moving parts have come to a complete standstill.
- Pull out the plug from the socket immediately, if the power cable is damaged, entangled or severed.
- In case of electrical or mechanical malfunction, immediately switch off the tool and disconnect the plug.
- Do not let minors operate the tool. Keep the tool out of the reach of children.
- Never use the tool if the cord is damaged; have it replaced by a qualified person.

- Always check that the voltage of the power supply corresponds to the voltage indicated on the nameplate of the tool.
- Make sure the trigger is not pressed before plugging the tool into a socket.
- Wear protective goggles. When working, sparks or flying splinters, shavings and dust can cause vision loss.
- Do not apply excessive pressure to the tool, as this can cause overheating of the motor and damage to the tool.

TECHNICAL DATA

Model	BDH3600
Voltage / Frequency	230 V / 50 Hz
Input power	1700 W
Impact rate	1900 bpm
Impact energy	60 J
Tool holder	HEX 30 mm
Lubrication	Oil
Weight	14.5 kg

MAIN PARTS

Note: See page 2, fig 1.

- | | |
|---------------------|---|
| 1. Tool holder | 5. Oil filling port/
inspection window |
| 2. Stop lever | 6. ON/OFF trigger |
| 3. Auxiliary handle | 7. Trigger lock |
| 4. Clamping grip | 8. Power cord |

INCLUDES

1 auxiliary handle, 1 pointed chisel 30x410mm, 1 flat chisel 30x410mm, 1 pair of carbon brushes, 1 wrench, 1 tube of oil.

INTENDED USE

The power tool is designed for heavy duty demolition and chiselling work using the appropriate chisel.

ASSEMBLY

Auxiliary handle

To rotate the auxiliary handle to the desired position:

1. Loosen the clamping grip (4).
2. Rotate the auxiliary handle (3) to the desired position.
3. Tighten the clamping grip (4).

Inserting and removing tools (Fig. 2, page 2)



Caution: Before changing tools (flat chisels/point chisels), always unplug the tool from the socket.

- To insert a tool:

1. Clean and lightly grease the tool shank before inserting it in the tool holder (1).
2. Pull out and turn the stop lever (2) 180° clockwise.
3. Insert the tool shank into the tool holder.
4. Turn the stop lever (2) 180° counterclockwise.
5. Pull the tool to check that it has a displacement of about 3 cm.

- To remove a tool:

1. Follow the above steps in reverse order.

OPERATING INSTRUCTIONS

- After inserting the tool (point chisel/flat chisel) in the tool holder, switch on the tool. In some cases, you might have to press or tap the tip of the tool against the surface you're working on to trigger the hammering action. This is not due to malfunction of the tool. It means that the safeguard mechanism that prevents the hammering action from engaging during no-load operation is working as intended.
- Hold the tool firmly with both hands and use the weight of the tool to effectively control the recoil that occurs during operation.

Note: Sometimes, the tool does not begin producing strokes even when the motor rotates because the lubricant has become thick. If the tool is used at low temperatures, keep running the tool for five minutes in order to warm it up.

Switching on/off

- To switch on the tool, press the ON/OFF trigger (6).
- For continuous operation, press the ON/OFF trigger and then the lock button (7).
- To stop the tool, release the ON/OFF trigger. If the trigger is locked with the lock button, briefly press and release the ON/OFF trigger.

MAINTENANCE



Caution: Always disconnect the plug from the power supply socket before performing any inspection or maintenance.

Lubrication (Fig. 3, page 2)

- Checking the oil level

1. Hold the tool upright, with the tool holder pointed downwards.
2. Observe the oil level through the inspection window (5).
 - The oil level should be at least 3mm above the bottom edge of the inspection window.

- Replacing the oil:

1. Undo the hexagonal head screw with the inspection window using a wrench and drain the oil from the tool.
 - To prevent the oil from running out in an uncontrolled manner, hold a small metal funnel under the opening and collect the oil in a container until it has fully drained out of the tool.
 - **Important:** The waste oil must be handled and disposed of according to the corresponding local regulations.
2. Add new oil through the oil filler port (5) until the oil level reaches the required level.
3. Tighten the hexagonal screw again.

Inspecting the mounting screws

- Regularly inspect all mounting screws and ensure they are properly tightened. Should any of the screws be loose, retighten them immediately.

Carbon brushes

- Keep the carbon brushes clean and ensure that they slide freely within the brush holders.
- If the carbon brushes are worn, replace them both at the same time. Always use identical carbon brushes.

Cleaning and storage

- Keep the ventilation slots clean and unobstructed.
- Never use water or chemical cleaners to clean the power tool. Wipe clean with a dry cloth.
- Always store the power tool in a dry place.

ENVIRONMENTAL DISPOSAL

To avoid damage during transportation, the tool must be delivered in sturdy packaging. The packaging, as well as the unit and its accessories, are made from recyclable materials and can be disposed of accordingly. The tool's plastic components are labeled according to their material, allowing for environmentally friendly and differentiated disposal through available collection facilities.



Only for EU countries

Do not dispose of electric equipment together with household waste material!



In observance of European Directive 2002/96/EC on waste electrical and electronic equipment and its implementation in accordance with national law, electric tools that have reached the end of their life must be collected separately and returned to an environmentally compatible recycling facility.

** The manufacturer reserves the right to make minor changes to product design and technical specifications without prior notice unless these changes significantly affect the performance and safety of the products. The parts described / illustrated in the pages of the manual that you hold in your hands may also concern other models of the manufacturer's product line with similar features and may not be included in the product you just acquired.*

** To ensure the safety and reliability of the product and the warranty validity, all repair, inspection or replacement work, including maintenance and special adjustments, must only be carried out by technicians of the authorized service department of the manufacturer.*

** Always use the product with the supplied equipment. Operation of the product with non-provided equipment may cause malfunctions or even serious injury or death. The manufacturer and the importer shall not be liable for injuries and damages resulting from the use of non-conforming equipment.*

SIMBOLI DI SICUREZZA

 <p>Indossare protezioni per gli occhi e l'udito.</p>	 <p>Indossare una maschera antipolvere.</p>	 <p>Indossare guanti protettivi.</p>
 <p>Indossare calzature di sicurezza e antiscivolo.</p>	 <p>Non esporre l'unità alla pioggia o all'umidità.</p>	 <p>Doppio isolamento.</p>

ISTRUZIONI DI SICUREZZA



Attenzione: Leggere attentamente il manuale prima dell'uso. La mancata osservanza delle avvertenze e delle istruzioni può causare danni all'unità, lesioni fisiche e/o danni alle cose. Conservare il manuale in un luogo sicuro per future consultazioni.

Sicurezza dell'area di lavoro

- Mantenere l'area di lavoro pulita e ben illuminata. Aree buie o disordinate possono causare incidenti.
- Non utilizzare gli utensili elettrici in atmosfere esplosive, ad esempio in presenza di liquidi o fumi infiammabili, gas o polveri. Gli utensili elettrici possono creare scintille che possono incendiare i gas o i fumi.
- Tenere i bambini e gli astanti a distanza di sicurezza durante l'uso dell'elettro utensile.

Sicurezza elettrica

- Assicurarsi che le spine degli utensili elettrici corrispondano alla presa di corrente. Non modificare mai la spina in alcun modo. Non utilizzare spine adattatrici con utensili elettrici dotati di messa a terra. L'uso di spine non modificate e di prese corrispondenti riduce il rischio di scosse elettriche.
- Evitare il contatto del corpo con materiali o oggetti collegati a terra, come radiatori, tubi, cucine e frigoriferi. Il rischio di scosse elettriche è molto elevato se il corpo è collegato a terra.
- Non esporre gli utensili elettrici alla pioggia o ad altre condizioni di umidità. L'ingresso di acqua in un utensile elettrico può aumentare il rischio di scosse elettriche.
- Non abusare del cavo di alimentazione. Non utilizzare mai il cavo per trasportare, tirare o scollegare l'utensile elettrico. Tenere il cavo a distanza di sicurezza da calore, olio, bordi taglienti e parti in movimento. I cavi danneggiati o aggrovigliati aumentano il rischio di scosse elettriche.
- Quando si utilizza un elettro utensile all'aperto, utilizzare un cavo di prolunga con caratteristiche adeguate all'uso esterno. L'uso di una prolunga adatta all'uso esterno riduce il rischio di scosse elettriche.
- Se non è possibile evitare di utilizzare un elettro utensile in un luogo umido, utilizzare un'alimentazione protetta da un dispositivo di corrente residua (RCD). L'uso di un RCD riduce il rischio di scosse elettriche.

Sicurezza personale

- Rimanere vigili, fare attenzione a ciò che si fa e usare il buon senso quando si utilizza l'elettro utensile. Non utilizzare l'elettro utensile in caso di stanchezza o sotto l'effetto di alcol, droghe o farmaci. Un momento di disattenzione durante l'uso dell'elettro utensile può causare gravi lesioni personali.
- Utilizzare i dispositivi di protezione personale. Indossare sempre una protezione per gli occhi. Dispositivi di protezione come maschere antipolvere, protezioni per l'udito, scarpe di sicurezza antiscivolo o caschi protettivi, utilizzati in condizioni adeguate, riducono il rischio di lesioni personali.
- Prevenire l'avviamento involontario. Assicurarsi che l'interruttore di alimentazione sia in posizione off prima di collegare l'utensile alla fonte di alimentazione, di prenderlo in mano o di trasportarlo. Il trasporto di utensili elettrici con il dito sull'interruttore di alimentazione o il collegamento di utensili elettrici con l'interruttore in posizione di accensione a una fonte di alimentazione possono causare incidenti.

- Togliere le chiavi di regolazione o le chiavi inglesi prima di accendere l'elettrotensile. Una chiave di regolazione o una chiave lasciata attaccata a una parte rotante dell'elettrotensile può provocare lesioni personali.
- Non sporgersi eccessivamente. Mantenere sempre l'equilibrio e una posizione corretta. Questo aiuta l'operatore a controllare meglio l'elettrotensile in situazioni impreviste.
- Vestirsi in modo appropriato. Non indossare abiti larghi o gioielli. Tenere i capelli, gli indumenti e i guanti lontani dalle parti in movimento. Vestiti larghi, gioielli e/o capelli lunghi possono impigliarsi nelle parti in movimento.
- Se sono previsti dispositivi per collegare l'utensile a un sistema di aspirazione della polvere, accertarsi che siano collegati e utilizzati correttamente. L'utilizzo dell'utensile con un sistema di aspirazione collegato può ridurre i rischi legati alla polvere.

Uso e cura degli elettrotensili

- Non forzare l'elettrotensile. Utilizzare l'elettrotensile corretto per ogni applicazione. L'utensile corretto svolge sempre il lavoro in modo migliore e più sicuro se utilizzato come previsto.
- Non utilizzare l'elettrotensile se l'interruttore non lo accende o lo spegne. Qualsiasi utensile elettrico che non può essere controllato con l'interruttore è estremamente pericoloso e deve essere riparato.
- Scollegare la spina di rete dalla fonte di alimentazione prima di cambiare gli accessori, effettuare regolazioni o riporre l'elettrotensile. Queste misure di sicurezza preventive riducono il rischio di avviamento accidentale dell'elettrotensile.
- Quando l'elettrotensile non è in uso, riporlo fuori dalla portata dei bambini e non consentire l'uso e l'utilizzo dell'elettrotensile a persone che non hanno familiarità con l'elettrotensile o con le presenti istruzioni. Gli utensili elettrici sono estremamente pericolosi nelle mani di utenti non addestrati.
- Manutenzione dell'elettrotensile. Controllare che non vi siano disallineamenti o impedimenti delle parti mobili, rotture di parti, perdite e qualsiasi altro problema che possa influire sul funzionamento dell'elettrotensile. Se danneggiato, far riparare l'elettrotensile prima dell'uso. Molti incidenti e infortuni sono causati da una cattiva manutenzione degli elettrotensili.
- Mantenere le parti taglienti dell'elettrotensile affilate e pulite. Gli utensili da taglio sottoposti a una corretta manutenzione e dotati di bordi taglienti affilati hanno minori probabilità di piegarsi e sono più precisi e facili da controllare.
- Utilizzare sempre l'elettrotensile, gli accessori e le punte per utensili ecc. in conformità alle istruzioni del presente manuale, tenendo conto delle condizioni di lavoro e dell'attività da svolgere. L'uso dell'elettrotensile per applicazioni diverse da quelle previste potrebbe causare lesioni personali o danni all'elettrotensile.
- Mantenere le impugnature e le superfici di presa dell'elettrotensile asciutte, pulite e prive di olio e grasso. Impugnature e superfici di presa scivolose non consentono di maneggiare l'utensile in modo sicuro in circostanze impreviste.

Servizio

- Far revisionare l'elettrotensile dal produttore o da personale qualificato, utilizzando solo parti di ricambio identiche. In questo modo si garantisce la sicurezza dell'elettrotensile.

Istruzioni di sicurezza per i martelli demolitori

- Indossare protezioni per l'udito. L'esposizione al rumore può causare la perdita dell'udito.
- Scollegare l'utensile dalla rete elettrica quando non lo si utilizza, quando si sostituiscono gli utensili o per la manutenzione.
- Conservare l'utensile in un luogo asciutto, lontano da fonti di calore e vapori pericolosi. Non utilizzare l'utensile in prossimità di materiali esplosivi o infiammabili.
- L'utensile deve essere sempre utilizzato con l'impugnatura supplementare e deve essere tenuto saldamente con entrambe le mani.
- Prima di ogni utilizzo, controllare il livello dell'olio, il serraggio delle viti e assicurarsi che lo scalpello sia stato montato correttamente sul portautensili.
- Controllare sempre la superficie per verificare che non vi siano cavi o tubature nascoste. Prima di utilizzare l'utensile, utilizzare un rilevatore appropriato per individuare eventuali parti sotto tensione o metalliche (ad esempio, individuare un cavo sotto tensione in una parete utilizzando un rilevatore di metalli).
- Non cercare di smontare o smontare l'utensile da soli.
- Solo un tecnico competente e specializzato può riparare o smontare l'utensile, utilizzando i ricambi originali e le istruzioni del produttore.

- Tenere sempre il cavo lontano dalle parti mobili dell'utensile.
- Prima di riporre l'utensile, spegnerlo e assicurarsi che tutte le parti in movimento siano completamente ferme.
- Estrarre immediatamente la spina dalla presa se il cavo di alimentazione è danneggiato, impigliato o tagliato.
- In caso di malfunzionamento elettrico o meccanico, spegnere immediatamente l'utensile e staccare la spina.
- Non lasciare che i minori utilizzino l'utensile. Tenere l'utensile fuori dalla portata dei bambini.
- Non utilizzare mai l'utensile se il cavo è danneggiato; farlo sostituire da una persona qualificata.
- Controllare sempre che la tensione dell'alimentazione corrisponda a quella indicata sulla targhetta dell'utensile.
- Assicurarsi che il grilletto non sia premuto prima di collegare l'utensile a una presa di corrente.
- Indossare occhiali protettivi. Durante il lavoro, scintille o schegge volanti, trucioli e polvere possono causare la perdita della vista.
- Non esercitare una pressione eccessiva sull'utensile per evitare il surriscaldamento del motore e il danneggiamento dell'utensile.

DATI TECNICI

Modello	BDH3600
Tensione / Frequenza	230 V / 50 Hz
Potenza d'ingresso	1700 W
Frequenza dei colpi	1900 colpi/min
Energia d'impatto	60 J
Portautensili	HEX 30 mm
Lubrificazione	Olio
Peso	14,5 kg

PARTI PRINCIPALI

Nota: vedere pagina 2, fig. 1.

- | | |
|---|------------------------------|
| 1. Portautensili | 6. Grilletto ON/OFF (acceso/ |
| 2. Leva di bloccaggio | spento) |
| 3. Impugnatura ausiliaria | 7. Blocco del grilletto |
| 4. Impugnatura di serraggio | 8. Cavo di alimentazione |
| 5. Porta di riempimento dell'olio/finestra di ispezione | |

INCLUDE

1 impugnatura ausiliaria, 1 scalpello a punta 30x410 mm, 1 scalpello piatto 30x410 mm, 1 paio di spazzole di carbone, 1 chiave, 1 tubetto di olio.

USO PREVISTO

L'elettroutensile è progettato per lavori pesanti di demolizione e scalpellatura utilizzando lo scalpello appropriato.

ASSEMBLAGGIO

Maniglia ausiliaria

Per ruotare l'impugnatura ausiliaria nella posizione desiderata:

1. Allentare l'impugnatura di serraggio (4).
2. Ruotare l'impugnatura ausiliaria (3) nella posizione desiderata.
3. Serrare l'impugnatura di serraggio (4).

Inserimento e rimozione degli utensili (Fig. 2, pagina 2)



Attenzione: Prima di cambiare utensile (scalpelli piatti/scalpelli a punta), scollegare sempre l'utensile dalla presa.

- Per inserire un utensile:

1. Pulire e ingrassare leggermente il gambo dell'utensile prima di inserirlo nel portautensili (1).
2. Estrarre e ruotare la leva di arresto (2) di 180° in senso orario.
3. Inserire il gambo dell'utensile nel portautensili.
4. Ruotare la leva di bloccaggio (2) di 180° in senso antiorario.
5. Tirare l'utensile per verificare che abbia uno spostamento di circa 3 cm.

- Per rimuovere un utensile:

1. Seguire i passaggi precedenti in ordine inverso.

ISTRUZIONI PER L'USO

- Tenere l'utensile saldamente con entrambe le mani e utilizzare il peso dell'utensile per controllare efficacemente il rinculo che si verifica durante il funzionamento.

- Dopo aver inserito l'utensile (scalpello a punta/scalpello piatto) nel portautensili, accenderlo. In alcuni casi, potrebbe essere necessario premere o battere la punta dell'utensile contro la superficie su cui si sta lavorando per attivare l'azione di martellamento. Questo non è dovuto a un malfunzionamento dell'utensile. Significa che il meccanismo di protezione che impedisce l'attivazione dell'azione martellante durante il funzionamento a vuoto funziona come previsto.

Nota: A volte l'utensile non inizia a produrre colpi anche quando il motore ruota perché il lubrificante è diventato denso. Se l'utensile viene utilizzato a basse temperature, continuare a farlo funzionare per cinque minuti per riscaldarlo.

Accensione e spegnimento

- Per accendere l'utensile, premere il grilletto ON/OFF (6).
- Per il funzionamento continuo, premere il grilletto ON/OFF e poi il pulsante di blocco (7).
- Per arrestare l'utensile, rilasciare il grilletto ON/OFF. Se il grilletto è bloccato con il pulsante di blocco, premere brevemente e rilasciare il grilletto ON/OFF.

MANUTENZIONE



Attenzione: Scollegare sempre la spina dalla presa di alimentazione prima di eseguire qualsiasi operazione di ispezione o manutenzione.

Lubrificazione (Fig. 3, pagina 2)

- Controllo del livello dell'olio

1. Tenere l'utensile in posizione verticale, con il portautensili rivolto verso il basso.
2. Osservare il livello dell'olio attraverso la finestra di ispezione (5).
 - Il livello dell'olio deve trovarsi almeno 3 mm sopra il bordo inferiore della finestra di ispezione.

- Sostituzione dell'olio:

1. Allentare la vite a testa esagonale con la finestra di ispezione utilizzando una chiave e scaricare l'olio dall'utensile.
 - Per evitare che l'olio fuoriesca in modo incontrollato, tenere un piccolo imbuto metallico sotto l'apertura e raccogliere il grasso in un contenitore fino a quando non sarà completamente drenato dall'utensile.
 - **Importante:** l'olio esausto deve essere trattato e smaltito secondo le norme locali vigenti.
2. Aggiungere olio nuovo attraverso l'apertura di riempimento dell'olio (5) finché il livello dell'olio non raggiunge il livello richiesto.
3. Serrare nuovamente la vite esagonale.

Ispezione delle viti di montaggio

- Controllare regolarmente tutte le viti di montaggio e accertarsi che siano ben serrate. Se una delle viti è allentata, serrarla immediatamente.

Spazzole di carbone

- Mantenere pulite le spazzole di carbone e assicurarsi che scorrano liberamente all'interno dei portaspazzole.
- Se le spazzole di carbone sono usurate, sostituirle entrambe contemporaneamente. Utilizzare sempre spazzole di carbone identiche.

Pulizia e stoccaggio

- Mantenere le fessure di ventilazione pulite e non ostruite.
- Non utilizzare mai acqua o detergenti chimici per pulire l'elettrotensile. Pulire con un panno asciutto.
- Conservare sempre l'elettrotensile in un luogo asciutto.

SMALTIMENTO AMBIENTALE

Per evitare danni durante il trasporto, l'utensile deve essere consegnato in un imballaggio robusto. L'imballaggio, così come l'unità e i suoi accessori, sono realizzati con materiali riciclabili e possono essere smaltiti di conseguenza. I componenti in plastica dell'utensile sono etichettati in base al loro materiale, consentendo uno smaltimento ecologico e differenziato attraverso gli impianti di raccolta disponibili.



Solo per i paesi dell'UE

Non smaltire gli utensili elettrici insieme ai rifiuti domestici!

In conformità alla direttiva europea 2002/96/CE sui rifiuti di apparecchiature elettriche ed elettroniche e alla sua attuazione in conformità alla legislazione nazionale, gli utensili elettrici giunti a fine vita devono essere raccolti separatamente e conferiti a un impianto di riciclaggio compatibile con l'ambiente.

** Il produttore si riserva il diritto di apportare modifiche minori al design e alle specifiche tecniche del prodotto senza preavviso, a meno che tali modifiche non influiscano significativamente sulle prestazioni e sulla sicurezza dei prodotti. Le parti descritte/illustrate nelle pagine del manuale che avete tra le mani possono riguardare anche altri modelli della linea di prodotti del produttore con caratteristiche simili e potrebbero non essere incluse nel prodotto appena acquistato.*

** Per garantire la sicurezza e l'affidabilità del prodotto e la validità della garanzia, tutti gli interventi di riparazione, ispezione o sostituzione, compresa la manutenzione e le regolazioni speciali, devono essere eseguiti esclusivamente da tecnici del servizio di assistenza autorizzato dal produttore.*

** Utilizzare sempre il prodotto con l'attrezzatura fornita. L'utilizzo del prodotto con apparecchiature non in dotazione può causare malfunzionamenti o addirittura lesioni gravi o morte. Il produttore e l'importatore non sono responsabili per lesioni e danni derivanti dall'uso di apparecchiature non conformi.*

ΣΥΜΒΟΛΑ ΑΣΦΑΛΕΙΑΣ

 <p>Φοράτε γυαλιά ασφαλείας και προστατευτικά ακοής.</p>	 <p>Φοράτε μάσκα σκόνης.</p>	 <p>Φοράτε γάντια προστασίας.</p>
 <p>Φοράτε αντιολισθητικές μπότες ασφαλείας.</p>	 <p>Μην εκθέτετε τη μονάδα στη βροχή ή σε υγρασία.</p>	 <p>Διπλή μόνωση.</p>

ΟΔΗΓΙΕΣ ΑΣΦΑΛΕΙΑΣ



Προσοχή: Διαβάστε προσεκτικά το εγχειρίδιο πριν από τη χρήση. Η μη τήρηση των προειδοποιήσεων και των οδηγιών μπορεί να οδηγήσει σε βλάβη της μονάδας, τραυματισμό ή να προκαλέσει υλική ζημιά. Φυλάξτε το εγχειρίδιο σε ασφαλές μέρος για μελλοντική αναφορά.

Ασφάλεια στον χώρο εργασίας

- Διατηρείτε τον χώρο εργασίας καθαρό και επαρκώς φωτισμένο. Οι ακατάστατοι και ανεπαρκώς φωτισμένοι χώροι εργασίας μπορεί να οδηγήσουν σε ατυχήματα και τραυματισμό.
- Μην εργάζεστε με το ηλεκτρικό εργαλείο σε χώρους όπου υπάρχει κίνδυνος έκρηξης λόγω ύπαρξης εύφλεκτων υγρών, αερίων ή σκόνης. Τα ηλεκτρικά εργαλεία ενδέχεται να δημιουργήσουν σπινθήρες οι οποίοι μπορούν να αναφλέξουν τη σκόνη ή τα αέρια.
- Όταν χρησιμοποιείτε το ηλεκτρικό εργαλείο κρατάτε τα παιδιά και άλλους παρευρισκόμενους σε ασφαλή απόσταση. Η απόσταση της προσοχής μπορεί να οδηγήσει σε απώλεια ελέγχου του εργαλείου/μηχανήματος.

Ηλεκτρική ασφάλεια

- Το βύσμα του καλωδίου του ηλεκτρικού εργαλείου πρέπει να είναι συμβατό με την πρίζα. Δεν επιτρέπεται η οποιαδήποτε μετατροπή του βύσματος. Μη χρησιμοποιείτε μετατροπείς σε συνδυασμό με γειωμένα ηλεκτρικά εργαλεία. Η χρήση βυσμάτων με συμβατές πρίζες μειώνουν τον κίνδυνο ηλεκτροπληξίας.
- Αποφεύγετε την επαφή με γειωμένες επιφάνειες όπως με σωλήνες, θερμαντικά σώματα (καλοριφέρ), κουζίνας ή ψυγεία. Όταν το σώμα σας γειώνεται αυξάνεται ο κίνδυνος ηλεκτροπληξίας.
- Μην εκθέτετε τα μηχανήματα και τα εργαλεία στη βροχή ή σε υψηλή υγρασία. Η διείσδυση νερού στο ηλεκτρικό εργαλείο αυξάνει τον κίνδυνο ηλεκτροπληξίας.
- Μη χρησιμοποιείτε το καλώδιο για να μεταφέρετε ή να μετακινήσετε το ηλεκτρικό εργαλείο, ή για να βγάλετε το βύσμα από την πρίζα. Κρατάτε το καλώδιο μακριά από πηγές υψηλής θερμοκρασίας, κοφτερά αντικείμενα και από κινούμενα εξαρτήματα. Τα καλώδια που έχουν υποστεί οποιαδήποτε ζημιά αυξάνουν τον κίνδυνο ηλεκτροπληξίας.
- Όταν εργάζεστε μ' ένα ηλεκτρικό εργαλείο σε εξωτερικό χώρο, χρησιμοποιείτε καλώδια προέκτασης (μπαλαντζές) που είναι κατάλληλα για χρήση σε εξωτερικούς χώρους. Η χρήση καλωδίων προέκτασης κατάλληλων για εξωτερικούς χώρους μειώνει τον κίνδυνο ηλεκτροπληξίας.
- Όταν η χρήση του ηλεκτρικού εργαλείου σε χώρους με υψηλή υγρασία ή με υγρά είναι αναπόφευκτη, τότε χρησιμοποιήστε μια διάταξη προστασίας έναντι ρεύματος διαρροής (ρελέ διαρροής - RCD). Η χρήση ενός ρελέ διαρροής μειώνει τον κίνδυνο ηλεκτροπληξίας.

Προσωπική ασφάλεια

- Το εργαλείο πρέπει πάντα να χρησιμοποιείται προσεκτικά και με σύνεση. Μη χρησιμοποιείτε το ηλεκτρικό εργαλείο αν νιώθετε κόπωση ή αν βρίσκεστε υπό την επίρεια αλκοόλ ή άλλων ουσιών. Μια στιγμή απροσεξίας κατά τον χειρισμό του ηλεκτρικού εργαλείου μπορεί να οδηγήσει σε σοβαρό τραυματισμό.

- Φοράτε κατάλληλο εξοπλισμό ατομικής προστασίας. Επιλέξτε τον κατάλληλο εξοπλισμό προστασίας, για παράδειγμα μια μάσκα σκόνης, αντιολισθητικές μπότες ασφαλείας, κράνος προστασίας, προστατευτικά ακοής, ανάλογα με το εκάστοτε εργαλείο και τη χρήση του, έτσι ώστε να μειωθεί ο κίνδυνος τραυματισμού.
- Αφαιρείτε από τα ηλεκτρικά εργαλεία τυχόν εργαλεία ρύθμισης πριν θέσετε το ηλεκτρικό εργαλείο σε λειτουργία. Ένα εργαλείο ρύθμισης που βρίσκεται συνδεδεμένο σ' ένα κινούμενο τμήμα μπορεί να οδηγήσει σε τραυματισμό.
- Λάβετε μέτρα για να αποφύγετε την ακούσια εκκίνηση. Βεβαιωθείτε ότι ο διακόπτης ενεργοποίησης του εργαλείου βρίσκεται στη θέση OFF πριν συνδέσετε το βύσμα του καλωδίου στην πρίζα και πριν το μεταφέρετε ή το κοβαλήσετε. Μην μεταφέρετε το ηλεκτρικό εργαλείο με το δάκτυλό σας να ακουμπάει τον διακόπτη ON/OFF και μην συνδέετε το εργαλείο στην παροχή ρεύματος αν ο διακόπτης βρίσκεται στη θέση ON.
- Μην τεντώνετε, γέρνετε ή σκύβετε υπερβολικά κατά τη χρήση του εργαλείου. Διατηρήστε την ισορροπία σας και φροντίστε να έχετε σωστή στάση σώματος έτσι ώστε να είστε σε θέση να αντιμετωπίσετε απροσδόκητες καταστάσεις.
- Ντυθείτε με τα κατάλληλα ενδύματα. Μη φοράτε ρούχα με χαλαρή εφαρμογή ή κοσμήματα. Κρατήστε τα μαλλιά, τα ρούχα και τα χέρια σας σε ασφαλή απόσταση από τα κινούμενα εξαρτήματα.
- Εάν διατίθενται συσκευές για τη σύνδεση του εργαλείου με σύστημα αναρρόφησης σκόνης, φροντίστε να είναι συνδεδεμένες και να χρησιμοποιούνται σωστά. Η χρήση του εργαλείου με σύστημα αναρρόφησης σκόνης συνδεδεμένο μπορεί να μειώσει τους κινδύνους που σχετίζονται με τη σκόνη.

Ορθότητα χειρισμού και συντήρηση ηλεκτρικών εργαλείων

- Μην ασκείτε υπερβολική πίεση στο εργαλείο. Χρησιμοποιήστε το κατάλληλο εργαλείο για τον σκοπό για τον οποίον προορίζεται. Η χρήση του σωστού εργαλείου για τον σκοπό για τον οποίον προορίζεται θα καταστήσει την εργασία ασφαλέστερη.
- Μη χρησιμοποιήσετε ποτέ ένα εργαλείο αν το κουμπί ενεργοποίησής του δεν λειτουργεί. Τα ηλεκτρικά εργαλεία τα οποία δεν μπορούν πλέον να ενεργοποιηθούν ή/και να απενεργοποιηθούν με τα κουμπιά λειτουργίας τους είναι επικίνδυνα και πρέπει να επισκευαστούν.
- Αποσυνδέστε το βύσμα του καλωδίου από την πρίζα πριν από τη συντήρηση του εργαλείου, την αντικατάσταση ενός εξαρτήματος και πριν αποθηκεύσετε το εργαλείο. Αυτά τα μέτρα πρόληψης μειώνουν τον κίνδυνο της ακούσιας εκκίνησης του ηλεκτρικού εργαλείου.
- Όταν το ηλεκτρικό εργαλείο δεν χρησιμοποιείται, αποθηκεύστε το σε σημείο μη προσβάσιμο από παιδιά και φροντίστε να μη χρησιμοποιείται το εργαλείο από άτομα που δεν έχουν εξοικειωθεί με την χρήση του ή που δεν έχουν διαβάσει τις οδηγίες χρήσης που περιέχει το παρόν εγχειρίδιο. Το ηλεκτρικό εργαλείο είναι επικίνδυνο όταν χρησιμοποιείται από άπειρα άτομα ή από άτομα που δεν έχουν διαβάσει τις οδηγίες χρήσης του.
- Συντηρήστε το ηλεκτρικό εργαλείο. Ελέγχετε αν τα κινούμενα εξαρτήματα λειτουργούν σωστά, αν υπάρχει κάποιο μπλοκάρισμα, αν έχουν σπάσει εξαρτήματα σε κάποιο σημείο ή αν έχουν φθαρεί εξαρτήματα τα οποία ενδέχεται να επηρεάσουν αρνητικά την λειτουργία του ηλεκτρικού εργαλείου. Η εσφαλμένη συντήρηση των ηλεκτρικών εργαλείων προκαλεί ατυχήματα.
- Διατηρείτε τα εργαλεία κοπής αιχμηρά και σε καλή κατάσταση. Τα επαρκώς συντηρημένα κοπτικά εργαλεία είναι πιο δύσκολο να μπλοκαριστούν και έχουν υψηλότερη απόδοση.

Service

- Αναθέστε τη συντήρηση και την επισκευή του ηλεκτρικού εργαλείου στον κατασκευαστή ή σε εξουσιοδοτημένους τεχνικούς service, χρησιμοποιώντας μόνο πανομοιότυπα ανταλλακτικά. Με τον τρόπο αυτό θα διασφαλιστεί η διατήρηση της ασφάλειας του ηλεκτρικού εργαλείου.

Οδηγίες ασφαλείας για κατεδαφιστικά πιστολέτα

- Φοράτε προστατευτικά ακοής. Η έκθεση στον θόρυβο μπορεί να προκαλέσει βλάβη στην ακοή.
- Αποσυνδέστε το φις του καλωδίου τροφοδοσίας από την πρίζα όταν δεν χρησιμοποιείτε το εργαλείο, όταν αλλάζετε τα εξαρτήματά του ή όταν πρόκειται να ακολουθήσει κάποια εργασία συντήρησης ή επισκευής.
- Αποθηκεύστε το εργαλείο σε ένα χώρο απαλλαγμένο από την υγρασία, από πηγές θερμότητας και από εύφλεκτους ατμούς. Μη χρησιμοποιείτε το εργαλείο κοντά σε εκρηκτικά ή εύφλεκτα υλικά.
- Μην χρησιμοποιείτε το εργαλείο χωρίς την βοηθητική λαβή συνδεδεμένη. Κρατάτε το εργαλείο σταθερά και με τα δύο χέρια.
- Μην προσπαθήσετε να αποσυναρμολογήσετε ή να επισκευάσετε το εργαλείο μόνοι σας.

- Πριν από κάθε χρήση, ελέγξτε τη στάθμη του λαδιού, ελέγξτε αν υπάρχει κάποια χαλαρή βίδα και βεβαιωθείτε ότι το καλέμι/βελόνι έχει τοποθετηθεί σωστά στην υποδοχή.
- Ελέγχετε πάντα την επιφάνεια κατεργασίας για κρυφά καλώδια ή σωληνώσεις. Χρησιμοποιήστε έναν κατάλληλο ανιχνευτή για να ελέγξετε αν υπάρχουν ηλεκτροφόρα καλώδια ή μεταλλικά μέρη πριν χρησιμοποιήσετε το εργαλείο (για παράδειγμα, ελέγξτε αν υπάρχει ηλεκτροφόρο καλώδιο σε τοίχο χρησιμοποιώντας έναν ανιχνευτή καλωδίων).
- Επιτρέπεται μόνο σε εξειδικευμένο και εξουσιοδοτημένο τεχνικό σέρβις να επισκευάσει ή να αποσυναρμολογήσει το εργαλείο, χρησιμοποιώντας τα γνήσια ανταλλακτικά και τις οδηγίες του κατασκευαστή
- Κρατάτε πάντα το καλώδιο μακριά από τα κινούμενα μέρη του εργαλείου.
- Πριν αφήσετε κάτω το εργαλείο, απενεργοποιήστε το εργαλείο και βεβαιωθείτε ότι όλα τα κινούμενα μέρη του έχουν ακινητοποιηθεί πλήρως.
- Τραβήξτε αμέσως το φιν από την πρίζα σε περίπτωση που μπλεχθεί, υποστεί ζημιά, ή κοπεί το καλώδιο τροφοδοσίας.
- Σε περίπτωση ηλεκτρικής ή μηχανικής δυσλειτουργίας, απενεργοποιήστε αμέσως το εργαλείο και αποσυνδέστε το φιν από την πρίζα.
- Μην αφήντε ανηλίκους να χρησιμοποιούν το εργαλείο. Κρατήστε το εργαλείο μακριά από παιδιά.
- Μη χρησιμοποιείτε ποτέ το εργαλείο εάν το καλώδιο έχει υποστεί ζημιά. Αναθέστε την αντικατάστασή του σε εξειδικευμένο άτομο.
- Ελέγχετε πάντα ότι η τάση της παροχής ρεύματος αντιστοιχεί στην τάση που αναγράφεται στην πινακίδα τύπου του εργαλείου.
- Βεβαιωθείτε ότι η σκανδάλη δεν είναι πατημένη πριν συνδέσετε το φιν του καλωδίου σε πρίζα.
- Φοράτε γυαλιά ασφαλείας. Κατά την εργασία μπορεί να προκύψουν σπινθήρες, ιπτάμενα θραύσματα, ρινίσματα και σκόνη που μπορεί να προκαλέσουν απώλεια όρασης.
- Μην ασκείτε υπερβολική πίεση στο εργαλείο. Η υπερβολική πίεση στο εργαλείο μπορεί να προκαλέσει υπερθέρμανση του κινητήρα και βλάβη στο εργαλείο.

ΤΕΧΝΙΚΑ ΧΑΡΑΚΤΗΡΙΣΤΙΚΑ

Μοντέλο	BDH3600
Τάση / Συχνότητα	230 V / 50 Hz
Ισχύς εισόδου	1700 W
Κρούσεις	1900 bpm
Ενέργεια κρούσης	60 J
Υποδοχή εργαλείου	HEX 30 mm
Λίπανση	Λάδι
Βάρος	14,5 kg

ΚΥΡΙΑ ΜΕΡΗ

Σημείωση: Βλέπε σελίδα 2, σχ. 1.

1. Υποδοχή
2. Ασφάλεια
3. Βοηθητική λαβή
4. Σφικτήρας
5. Οπή πλήρωσης λαδιού/
δείκτης στάθμης λαδιού
6. Σκανδάλη ON/OFF
7. Κλειδίωμα σκανδάλης
8. Καλώδιο τροφοδοσίας

ΠΕΡΙΛΑΜΒΑΝΕΙ

1 βοηθητική λαβή, 1 καλέμι 30x410mm, 1 βελόνι 30x410mm, 1 ζεύγος ψήκτες, 1 κλειδί, 1 σωληνάριο λαδιού.

ΠΡΟΟΡΙΖΟΜΕΝΗ ΧΡΗΣΗ

Το ηλεκτρικό εργαλείο έχει σχεδιαστεί για εργασίες κατεδάφισης και καλεμίσματος με τη χρήση κατάλληλου εργαλείου.

ΣΥΝΑΡΜΟΛΟΓΗΣΗ

Βοηθητική λαβή

Για να ρυθμίσετε τη βοηθητική λαβή στην επιθυμητή θέση:

1. Χαλαρώστε τον σφικτήρα (4).
2. Ρυθμίστε τη βοηθητική λαβή (3) στην επιθυμητή θέση.
3. Σφίξτε τον σφικτήρα (4).

Τοποθέτηση και αφαίρεση εργαλείων (Σχ. 2, σελ. 2)



Προσοχή: Αποσυνδέετε πάντα το φινι του εργαλείου από την πρίζα πριν από την αλλαγή εργαλείων (καλέμια/βελόνια).

- Για να τοποθετήσετε ένα εργαλείο:

1. Καθαρίστε και λιπάνετε ελαφρά το στέλεχος του εργαλείου πριν το τοποθετήσετε στην υποδοχή (1).
2. Τραβήξτε προς τα έξω και στρέψτε την ασφάλεια (2) 180° δεξιόστροφα.
3. Εισαγάγετε το στέλεχος του εργαλείου στην υποδοχή.
4. Στρέψτε την ασφάλεια (2) 180° αριστερόστροφα.
5. Τραβήξτε το στέλεχος του εργαλείου για να βεβαιωθείτε ότι έχει μια μετατόπιση της τάξης των 3 cm περίπου.

- Για να αφαιρέσετε ένα εργαλείο:

1. Ακολουθήστε τα παραπάνω βήματα με αντίστροφη σειρά.

ΟΔΗΓΙΕΣ ΧΡΗΣΗΣ

- Αφού τοποθετήσετε το εργαλείο (βελόνι/καλέμι) στην υποδοχή, ενεργοποιήστε το κατεδαφιστικό. Σε ορισμένες περιπτώσεις, μπορεί να χρειαστεί να πιέσετε ή να χτυπήσετε ελαφριά την μύτη του εργαλείου κόντρα στην επιφάνεια που επεξεργάζεστε για να αρχίσει να παράγει κρούσεις το κατεδαφιστικό. Αυτό δεν οφείλεται σε δυσλειτουργία του ηλεκτρικού εργαλείου. Σημαίνει ότι ο μηχανισμός προστασίας που δεν επιτρέπει στο εργαλείο να παράγει κρούσεις κατά τη λειτουργία χωρίς φορτίο λειτουργεί κανονικά.
- Κρατήστε το εργαλείο σταθερά και με τα δύο χέρια και χρησιμοποιήστε το βάρος του εργαλείου για να ελέγξετε αποτελεσματικά την αναπήδηση του εργαλείου.

Σημείωση: Μερικές φορές, το εργαλείο δεν αρχίζει να παράγει κρούσεις ακόμη και όταν ο κινητήρας βρίσκεται σε λειτουργία, επειδή το λιπαντικό έχει γίνει παχύρρευστο. Εάν χρησιμοποιείτε το εργαλείο σε χαμηλές θερμοκρασίες, λειτουργήστε για πέντε λεπτά για να ζεσταθεί.

Ενεργοποίηση/απενεργοποίηση

- Για να ενεργοποιήσετε το εργαλείο, πατήστε τη σκανδάλη ON/OFF (6).
- Για συνεχή λειτουργία, πατήστε τη σκανδάλη ON/OFF και στη συνέχεια το κουμπί κλειδώματος (7).
- Για να σταματήσετε το εργαλείο, αφήστε τη σκανδάλη ON/OFF. Εάν η σκανδάλη είναι κλειδωμένη με το κουμπί κλειδώματος, πατήστε στιγμιαία και αφήστε τη σκανδάλη ON/OFF.

ΣΥΝΤΗΡΗΣΗ



Προσοχή: Πριν από κάθε έλεγχο ή συντήρηση, αποσυνδέετε πάντα το φινι από την πρίζα.

Λίπανση (Σχ. 3, σελ. 2)

- Έλεγχος της στάθμης λαδιού

1. Κρατήστε το εργαλείο όρθιο, με την υποδοχή στραμμένη προς τα κάτω.
2. Παρατηρήστε τη στάθμη του λαδιού στον δείκτη στάθμης (5).
 - Η στάθμη του λαδιού θα πρέπει να είναι τουλάχιστον 3mm πάνω από το κάτω άκρο του γυαλιού του δείκτη.

- Αλλαγή λαδιού:

1. Ξεβιδώστε τη βίδα εξαγωγικής κεφαλής με τον δείκτη στάθμης χρησιμοποιώντας ένα κατάλληλο κλειδί και αδειάστε το λάδι από το εργαλείο.
 - Κρατήστε μια μικρή μεταλλική χοάνη κάτω από το άνοιγμα και συλλέξτε το λάδι σε ένα δοχείο μέχρι να αποστραγγιστεί πλήρως από το εργαλείο.
 - **Σημαντικό:** Τα χρησιμοποιημένα λάδια πρέπει να συλλέγονται και να απορρίπτονται σύμφωνα με τους αντίστοιχους τοπικούς κανονισμούς.
2. Προσθέστε νέο λάδι μέσα στην οπή πλήρωσης λαδιού (5) μέχρι να φτάσει η στάθμη λαδιού στο κατάλληλο επίπεδο.

3. Σφίξτε ξανά την εξαγωγική βίδα.

Έλεγχος των βιδών στερέωσης

- Ελέγχετε τακτικά όλες τις βίδες στερέωσης και βεβαιωθείτε ότι είναι καλά σφιγμένες. Εάν κάποια βίδα είναι χαλαρή, σφίξτε την αμέσως.

Ψήκτρες (καρβουνάκια)

- Διατηρείτε τις ψήκτρες καθαρές και βεβαιωθείτε ότι ολισθαίνουν εύκολα μέσα στις ψηκτροθήκες.
- Εάν οι ψήκτρες έχουν φθαρεί, αντικαταστήστε και τις δύο ταυτόχρονα. Χρησιμοποιείτε πάντα πανομοιότυπες ψήκτρες.

Καθαρισμός και αποθήκευση

- Διατηρείτε τις σχισμές εξαερισμού καθαρές και ανεμπόδιστες.
- Μην χρησιμοποιείτε ποτέ νερό ή χημικά καθαριστικά για τον καθαρισμό του ηλεκτρικού εργαλείου. Σκουπίστε το με ένα στεγνό πανί.
- Αποθηκεύετε πάντα το ηλεκτρικό εργαλείο σε ξηρό μέρος.

ΑΠΟΡΡΙΨΗ ΣΤΟ ΠΕΡΙΒΑΛΛΟΝ

Προκειμένου να αποφευχθούν ζημιές κατά τη μεταφορά, το εργαλείο πρέπει να παραδίδεται σε στερεά συσκευασία. Η συσκευασία καθώς και η μονάδα και τα εξαρτήματα είναι κατασκευασμένα από ανακυκλώσιμα υλικά και μπορούν να απορριφθούν αναλόγως. Τα πλαστικά εξαρτήματα του εργαλείου φέρουν σήμανση ανάλογα με το υλικό τους, γεγονός που καθιστά δυνατή την απομάκρυνση φιλικών προς το περιβάλλον και διαφοροποιημένων λόγω των διαθέσιμων εγκαταστάσεων συλλογής.



Μόνο για χώρες της Ευρωπαϊκής Ένωσης

Μην πετάτε τα ηλεκτρικά εργαλεία μαζί με τα οικιακά απορρίμματα!

Σύμφωνα με την Ευρωπαϊκή Οδηγία 2002/96/ΕΚ για τα απόβλητα ηλεκτρικού και ηλεκτρονικού εξοπλισμού και την εφαρμογή της σύμφωνα με την εθνική νομοθεσία, τα ηλεκτρικά εργαλεία που έχουν φτάσει στο τέλος της ζωής τους πρέπει να συλλέγονται χωριστά και να επιστρέφονται σε μια περιβαλλοντικά συμβατή εγκατάσταση ανακύκλωσης.

* Ο κατασκευαστής διατηρεί το δικαίωμα να πραγματοποιήσει δευτερεύουσες αλλαγές στο σχεδιασμό του προϊόντος και στα τεχνικά χαρακτηριστικά χωρίς προηγούμενη ειδοποίηση, εκτός εάν οι αλλαγές αυτές επηρεάζουν σημαντικά την απόδοση και λειτουργία ασφάλειας των προϊόντων. Τα εξαρτήματα που περιγράφονται / απεικονίζονται στις σελίδες του εγχειριδίου που κρατάτε στα χέρια σας ενδέχεται να αφορούν και σε άλλα μοντέλα της σειράς προϊόντων του κατασκευαστή, με παρόμοια χαρακτηριστικά, και ενδέχεται να μην περιλαμβάνονται στο προϊόν που μόλις αποκτήσατε.

* Για να διασφαλιστεί η ασφάλεια και η αξιοπιστία του προϊόντος καθώς και η ισχύς της εγγύησης όλες οι εργασίες επιδιόρθωσης, ελέγχου, επισκευής ή αντικατάστασης συμπεριλαμβανομένης της συντήρησης και των ειδικών ρυθμίσεων, πρέπει να εκτελούνται μόνο από τεχνικούς του εξουσιοδοτημένου τμήματος Service του κατασκευαστή.

* Χρησιμοποιείτε πάντα το προϊόν με τον παρεχόμενο εξοπλισμό. Η λειτουργία του προϊόντος με μη-προβλεπόμενο εξοπλισμό ενδέχεται να προκαλέσει βλάβη ή ακόμα και σοβαρό τραυματισμό ή θάνατο. Ο κατασκευαστής και ο εισαγωγέας ουδεμία ευθύνη φέρει για τραυματισμούς και βλάβες που προκύπτουν από την χρήση μη προβλεπόμενου εξοπλισμού.

СИМВОЛИ ЗА БЕЗОПАСНОСТ

 <p>Носете предпазни средства за очите и слуха.</p>	 <p>Носете маска за прах.</p>	 <p>Носете защитни ръкавици.</p>
 <p>Носете безопасни, нехлъзгащи се обувки.</p>	 <p>Носете безопасни, нехлъзгащи се обувки.</p>	 <p>Двойна изолация.</p>

ИНСТРУКЦИИ ЗА БЕЗОПАСНОСТ



Предупреждение: Прочетете внимателно ръководството преди употреба. Неспазването на предупрежденията и инструкциите може да доведе до повреда на устройството, физически наранявания и/или материални щети. Съхранявайте ръководството на безопасно място за бъдещи справки.

Безопасност в работната зона

- Поддържайте работната зона чиста и добре осветена. Тъмните или затрупани места могат да доведат до инциденти.
- Не работете с електроинструменти във взривоопасна атмосфера, например при наличие на запалими течности или изпарения, газове или прах. Електрическите инструменти могат да предизвикат искри, които да възпламенят газовете или изпаренията.
- Дръжте децата и страничните лица на безопасно разстояние, докато работите с електроинструмента.

Електрическа безопасност

- Уверете се, че щепселите на електроинструментите съответстват на контакта. Никога не променяйте щепсела по какъвто и да е начин. Не използвайте адаптерни щепсели със заземени електроинструменти. Използването на немодифицирани щепсели и съответстващи контакти ще намали риска от токов удар.
- Избягвайте контакт на тялото със заземени или заземени материали или предмети, като например радиатори, тръби, печки и хладилници. Съществува огромен риск от токов удар, ако тялото ви е заземено или заземено.
- Не излагайте електроинструментите на дъжд или на други влажни условия. Навлизането на вода в електроинструмента може да увеличи риска от токов удар.
- Не злоупотребявайте със захранващия кабел. Никога не използвайте кабела за пренасяне, дърпане или изключване на електрическия инструмент. Съхранявайте кабела на безопасно разстояние от топлина, масло, остри ръбове и всякакви движещи се части. Повредените или заплетени шнулове ще увеличат риска от токов удар.
- Когато работите с електрически инструмент на открито, използвайте удължител, който има подходящи спецификации за използване на открито. Използването на удължител, подходящ за употреба на открито, намалява риска от токов удар.
- Ако не може да се избегне работа с електроинструмент на влажно място, използвайте захранване, защитено с устройство за защита от остатъчен ток (RCD). Използването на RCD намалява риска от токов удар.

Лична безопасност

- Бъдете нащрек, внимавайте какво правите и използвайте здрав разум, когато работите с електроинструмента. Не използвайте електроинструмента, ако се чувствате уморени или сте под въздействието на алкохол, наркотици или лекарства. Момент на невнимание по време на работа с електроинструмента може да доведе до сериозно нараняване на хора.

- Използвайте лични предпазни средства. Винаги носете предпазни средства за очите. Защитното оборудване, като например маска против прах, защита на слуха, нехлъзгащи се предпазни обувки или защитни каски, използвани при подходящи условия, ще намалят риска от получаване на лични наранявания.
- Не се надигайте. Поддържайте равновесие и правилна стойка през цялото време. Това помага на оператора да има по-добър контрол върху електроинструмента в неочаквани ситуации.
- Предотвратяване на непреднамерено стартиране. Уверете се, че превключвателят на захранването е в изключено положение, преди да свържете към източник на захранване, да вземете или пренесете електроинструмента. Пренасянето на електроинструменти с пръст върху превключвателя на захранването или свързването на електроинструменти, чийто превключвател е във включено положение, към източник на захранване може да доведе до злополуки.
- Преди да включите електроинструмента, извадете всички регулиращи ключове или гаечни ключове. Ключ за регулиране или гаечен ключ, оставен прикрепен към въртяща се част на електроинструмента, може да доведе до телесни повреди.
- Облечете се правилно. Не носете свободни дрехи или бижута. Дръжте косата, дрехите и ръкавиците си далеч от движещите се части. Свободните дрехи, бижутата и/или дългата коса могат да бъдат захванати от движещите се части.
- Ако са осигурени устройства за свързване на инструмента със система за прахоулавяне, уверете се, че те са свързани и се използват правилно. Използването на инструмента със свързана прахоуловителна система може да намали опасностите, свързани с праха.

Използване и грижа за електроинструменти

- Не насилвайте електроинструмента. Използвайте подходящия електроинструмент за всяко приложение. Правилният електроинструмент винаги ще свърши работата по-добре и по-безопасно, когато се използва по предназначение.
- Не използвайте електроинструмента, ако превключвателят не го включва или изключва. Всеки електроинструмент, който не може да се управлява с превключвателя, е изключително опасен и трябва да се ремонтира.
- Изключете щепсела от електрическата мрежа от източника на захранване, преди да сменят аксесоари, да извършват каквито и да било настройки или да съхраняват електроинструмента. Тези превантивни мерки за безопасност ще намалят риска от случайно стартиране на електроинструмента.
- Когато електроинструментът не се използва, го съхранявайте на място, недостъпно за деца, и не позволявайте на лица, които не са запознати с електроинструмента или с тези инструкции, да използват и работят с него. Електроинструментите са изключително опасни в ръцете на необучени потребители.
- Поддържайте електроинструмента. Проверявайте за несъосност или обвързване на движещите се части, счупване на части, течове и всякакви други проблеми, които могат да повлияят на работата на електроинструмента. Ако е повреден, поправете електроинструмента преди употреба. Много злополуки и наранявания са причинени от лошо поддържани електроинструменти.
- Поддържайте режещите части на електроинструмента остри и чисти. Правилно поддържаните режещи инструменти с остри режещи ръбове е по-малко вероятно да се заклеят и са по-прецизни и по-лесни за управление.
- Винаги използвайте електроинструмента, аксесоарите и крайниците и т.н. в съответствие с инструкциите на това ръководство за експлоатация, като се съобразявате с условията на работа и работата, която трябва да се извърши. Използването на електроинструмента за приложения, различни от предвидените, може да доведе до телесни повреди или да причини повреда на електроинструмента.
- Поддържайте дръжките и всички захващащи повърхности на електроинструмента сухи, чисти и без масла и грес. Хлъзгавите дръжки и повърхности за захващане не позволяват безопасно боравене с инструмента при неочаквани обстоятелства.

Сервиз

- Обслужвайте електроинструмента от производителя или от квалифициран сервизен персонал, като използвате само идентични резервни части. Това ще гарантира запазването на безопасността на електроинструмента.

Инструкции за безопасност за чукове за събаряне

- Носете защита на слуха. Излагането на шум може да доведе до загуба на слуха.

- Изключвайте инструмента от електрическата мрежа, когато не го използвате, при смяна на инструменти или при поддръжка.
- Съхранявайте инструмента на сухо място, далеч от източници на топлина и опасни изпарения. Не работете с инструмента в близост до взривоопасни или запалими материали.
- Инструментът винаги трябва да се използва с допълнителната си дръжка и да се държи здраво с двете ръце.
- Преди всяка употреба проверете нивото на маслото, стегнатостта на винтовете и се уверете, че длето е правилно монтирано на държача за инструменти.
- Винаги проверявайте повърхността за скрити кабели или тръбопроводи. Използвайте подходящ детектор, за да откриете всички части под напрежение или метални части, преди да използвате инструмента (например, открийте проводник под напрежение в стената, като използвате метален детектор).
- Не се опитвайте да разглобявате или демонтирате инструмента сами.
- Само компетентен и специализиран сервизен техник има право да ремонтира или разглобява инструмента, като използва оригинални резервни части и инструкциите на производителя.
- Винаги дръжте кабела далеч от движещите се части на инструмента.
- Преди да приберете инструмента, изключете го и се уверете, че всички движещи се части са спрели напълно.
- Незабавно извадете щепсела от контакта, ако захранващият кабел е повреден, заплетен или прекъснат.
- В случай на електрическа или механична неизправност незабавно изключете инструмента и извадете щепсела от контакта.
- Не позволявайте на непълнолетни лица да работят с инструмента. Съхранявайте инструмента на място, недостъпно за деца.
- Никога не използвайте инструмента, ако кабелът е повреден; дайте го да бъде сменен от квалифицирано лице.
- Винаги проверявайте дали напрежението на захранването съответства на напрежението, посочено на табелката с имената на инструмента.
- Уверете се, че спусъкът не е натиснат, преди да включите инструмента в контакт.
- Носете защитни очила. При работа искрите или летящите стружки, стружки и прах могат да причинят загуба на зрението.
- Не прилагайте прекомерен натиск върху инструмента, тъй като това може да доведе до прегряване на двигателя и повреда на инструмента.

ТЕХНИЧЕСКИ ДАННИ

Модел	BDH3600
Напрежение/честота	230 V / 50 Hz
Входяща мощност	1700 W
Честота на ударите	1900 удари/минута
Енергия на удара	60 J
Държач за инструменти	HEX 30 mm
Смазване	Масло
Тегло	14,5 kg

ОСНОВНИ ЧАСТИ

Забележка: Вижте страница 2, фиг. 1.

1. Държач за инструменти
2. Заклучващ лост
3. Спомагателна дръжка
4. Ръкохватка за затягане
5. Отвор за пълнене с масло/прозорец за проверка
6. Спусък ON/OFF (вкл./изкл.)
7. Заклучване на спусъка
8. Захранващ кабел

ВКЛЮЧВА

1 допълнителна ръкохватка, 1 заострено длето 30x410mm, 1 плоско длето 30x410mm, 1 чифт въглеродни четки, 1 гаечен ключ, 1 тубичка масло.

ПРЕДНАЗНАЧЕНИЕ

Електроинструментът е предназначен за тежки разрушителни работи и къртене с помощта на подходящо длето.

СГЛОБЯВАНЕ

Спомагателна дръжка

Завъртане на спомагателната дръжка в желаната позиция:

1. Разхлабете затягащата ръкохватка (4).
2. Завъртете спомагателната дръжка (3) в желаната позиция.
3. Затегнете притискащата ръкохватка (4).

Поставяне и изваждане на инструменти (фиг. 2, страница 2)



Внимание: Преди да сменят инструменти (плоски длета/остри длета), винаги изключвайте инструмента от контакта.

- За да поставите инструмент:

1. Почистете и леко смажете дръжката на инструмента, преди да го поставите в държача (1).
2. Издърпайте и завъртете ограничителния лост (2) на 180° по посока на часовниковата стрелка.
3. Вкарайте дръжката на инструмента в държача.
4. Завъртете ограничителния лост (2) на 180° обратно на часовниковата стрелка.
5. Издърпайте инструмента, за да проверите дали има преместване от около 3 см.

- За да извадите инструмент:

1. Изпълнете горните стъпки в обратен ред.

ИНСТРУКЦИИ ЗА РАБОТА

- След като поставите инструмента (свредло/секач) в държача, включете инструмента. В някои случаи може да се наложи да натиснете или да докоснете върха на инструмента до повърхността, върху която работите, за да задействате действието на удар. Това не се дължи на неправилно функциониране на инструмента. То означава, че предпазният механизъм, който предотвратява задействането на действието на забиване по време на работа без натоварване, работи по предназначение.
- Дръжте инструмента здраво с двете си ръце и използвайте тежестта на инструмента, за да контролирате ефективно отката, който възниква по време на работа.

Забележка: Понякога инструментът не започва да произвежда удари, дори когато двигателят се върти, тъй като смазката е станала гъста. Ако инструментът се използва при ниски температури, продължете да го пускате в продължение на пет минути, за да го загреете.

Включване/изключване

- За да включите инструмента, натиснете спусъка ON/OFF (6).
- За непрекъсната работа натиснете спусъка ON/OFF и след това бутона за заключване (7).
- За да спрете инструмента, освободете спусъка ON/OFF. Ако спусъкът е заключен с бутона за заключване, натиснете и отпуснете кратко спусъка ON/OFF.

ПОДДЪРЖАНЕ



Внимание: Винаги изключвайте щепсела от контакта, преди да извършвате каквато и да е проверка или поддръжка.

Смазване (фиг. 3, страница 2)

- Проверка на нивото на маслото

1. Дръжте инструмента изправен, като държачът за инструмента е насочен надолу.
2. Наблюдавайте нивото на маслото през контролното прозорче (5).
 - Нивото на маслото трябва да е поне 3 mm над долния ръб на прозорчето за проверка.

- Смяна на маслото:

1. Отвийте винта с шестоъгълна глава с контролното прозорче с помощта на гаечен ключ и източете маслото от инструмента.

- За да предотвратите неконтролируемото изтичане на маслото, държете малка метална фуния под отвора и събирайте маслото в контейнер, докато то се източи напълно от инструмента.
 - **Важно:** С отработеното масло трябва да се борави и да се изхвърля съгласно съответните местни разпоредби.
2. Добавете ново масло през отвора за пълнене на маслото (5), докато нивото на маслото достигне необходимото ниво.
 3. Затегнете отново шестоъгълния винт.

Проверка на монтажните винтове

- Редовно проверявайте всички монтажни винтове и се уверете, че са правилно затегнати. Ако някой от винтовете е разхлабен, незабавно го затегнете.

Въглеродни четки

- Поддържайте карбоновите четки чисти и се уверете, че те се плъзгат свободно в държачите за четки.
- Ако въглеродните четки са износени, сменете ги едновременно. Винаги използвайте еднакви въглеродни четки.

Почистване и съхранение

- Поддържайте вентилационните отвори чисти и незаसेгнати.
- Никога не използвайте вода или химически почистващи препарати за почистване на електроинструмента. Почиствайте със суха кърпа.
- Винаги съхранявайте електроинструмента на сухо място.

ЕКОЛОГИЧНО ОБЕЗВРЕЖДАНЕ

За да се избегнат повреди по време на транспортирането, инструментът трябва да се доставя в здрава опаковка. Опаковката, както и уредът и неговите аксесоари, са изработени от рециклируеми материали и могат да се изхвърлят по съответния начин. Пластмасовите компоненти на инструмента са маркирани според материала, от който са изработени, което позволява екологично и диференцирано изхвърляне чрез наличните съоръжения за събиране.



Само за страни от ЕС

Не изхвърляйте електрически инструменти заедно с битови отпадъци!

В съответствие с Европейската директива 2002/96/ЕО относно отпадъците от електрическо и електронно оборудване и нейното прилагане в съответствие с националното законодателство, електрическите инструменти, чийто живот е изтекъл, трябва да се събират отделно и да се връщат в екологично съвместимо съоръжение за рециклиране.

**Производителят си запазва правото да прави незначителни промени в дизайна и техническите спецификации на продуктите без предварително уведомление, освен ако тези промени не засягат значително работата и безопасността на продуктите. Частите, описани/илюстрирани на страниците на ръководството, което държите в ръцете си, може да се отнасят и за други модели от продуктовата линия на производителя с подобни характеристики и може да не са включени в току-що придобития от вас продукт.*

** За да се гарантира безопасността и надеждността на продукта и валидността на гаранцията, всички работи по ремонт, проверка или замяна, включително поддръжка и специални настройки, трябва да се извършват само от техници от оторизирания сервизен отдел на производителя.*

** Винаги използвайте продукта с доставеното оборудване. Работата на продукта с оборудване, което не е доставено, може да доведе до неизправности или дори до сериозни наранявания или смърт. Производителят и вносителят не носят отговорност за наранявания и щети, възникнали в резултат на използването на несъответстващо на изискванията оборудване.*

СИМБОЛИ БЕЗБЕДНОСТИ

		
Носите заштиту за очи и слух	Носите маску за прашину	Носите заштитне рукавице
		
Носите безбедне, неклизајуће ципеле	Не излажите уређај киши или влази.	Двострука изолација

СИГУРНОСНЕ УПУТСТВО



Упозорење: Пажљиво прочитајте упутство пре употребе. Непоштовање упозорења и упутстава може довести до оштећења уређаја, телесних повреда и/или материјалне штете. Чувати упутство на безбедном месту за будућу употребу.

Безбедност радног простора

- Одржите радно место чистим и добро осветљеним. Тамна или нередна места могу довести до несрећа.
- Не користите електричне алате у експлозивним атмосферама, као што су запаљиве течности или испарења, гасови или прашина. Електрични алати могу створити искре које могу запалити гасове или испарења.
- Држите децу и пролазнике на безбедној удаљености док радите са електричном алатом.

Електрична безбедност

- Уверите се да прикључци електричних алата одговарају утичници. Никада не мењајте прикључак на било који начин. Не користите адаптере са уземљеним електричним алатима. Коришћење неомењених прикључака и одговарајућих утичница смањује ризик од струјног удара.
- Избегавајте контакт тела са уземљеним или заземљеним материјалима или предметима, као што су радијатори, цеви, шпорети и фрижидери. Постоји огроман ризик од струјног удара ако је ваше тело уземљено.
- Не излажите електричне алате киши или било каквим другим влажним условима. Улазак воде у електрични алат може повећати ризик од струјног удара.
- Не злоупотребљавајте кабл за напајање. Никада не користите кабл за ношење, повлачење или искључивање електричног алата. Држите кабл на безбедној удаљености од топлоте, уља, оштрих ивица и свих покретних делова. Оштећени или запетљани каблови повећавају ризик од струјног удара.
- Када радите са електричном машином напољу, користите продужни кабл са одговарајућим спецификацијама за спољашњу употребу. Коришћење продужног кабла погодном за спољашњу употребу смањује ризик од струјног удара.
- Ако рад електричне машине на влажном месту не може да се избегне, користите напајање заштићено уређајем за заштиту од преосталог струјног удара (RCD). Коришћење RCD-а смањује ризик од струјног удара.

Лична безбедност

- Будите пажљиви, гледајте шта радите и користите здрав разум приликом рада са електричним алатом. Не користите електрични алат ако сте уморни или под утицајем алкохола, дрога или лекова. Тренутак непажње приликом рада са електричним алатом може довести до озбиљне повреде.
- Користите личну заштитну опрему. Увек носите заштиту за очи. Заштитна опрема као што су маска за прашину, заштита за слух, неклизајуће безбедносне ципеле или заштитни шлемови, коришћена у одговарајућим условима, смањује ризик од задобијања личних повреда.
- Спречите ненамерно покретање. Проверите да је прекидач за напајање у искљученом положају пре прикључивања на извор напајања, подизања или ношења електричног алата. Ношење електричних алата са прстом на прекидачу за напајање или прикључивање алата чији је прекидач у укљученом положају на извор напајања може довести до несрећа.

- Уклоните све кључеве за подешавање или кључеве пре укључивања електричне алате. Кључ за подешавање или кључ који је остао причвршћен за ротирајући део електричне алате може довести до повреде.
- Не претерајте у дохвати. Одржите равнотежу и чврсту подлогу у сваком тренутку. То помаже оператеру да боље контролише електрични алат у непредвиђеним ситуацијама.
- Одевајте се прикладно. Не носите широку одећу или накит. Држите косу, одећу и рукавице даље од свих покретних делова. Широка одећа, накит и/или дуга коса могу да се захвате у покретним деловима.
- Ако су обезбеђени уређаји за повезивање алата са системом за одвод прашине, уверите се да су они прикључени и правилно коришћени. Коришћење алата са прикљученим системом за одвод прашине може смањити опасности повезане са прашином.

Употреба и одржавање електричних алата

- Не преоптерећујте електрични алат. Користите одговарајући електрични алат за сваку примену. Одговарајући електрични алат ће увек обавити посао боље и безбедније када се користи по намени.
- Не користите електрични алат ако се прекидач не може да га укључи или искључи. Сваки електрични алат који се не може контролисати прекидачем изузетно је опасан и мора бити поправљен.
- Искључите прикључак из напајања пре него што мењате прикључне алате, вршите било каква подешавања или складиштите електрични алат. Ове превентивне безбедносне мере ће смањити ризик од случајног покретања електричног алата.
- Када електрични алат није у употреби, чувајте га ван домашаја деце и не дозволите особама које нису упознате са алатом или овим упутствима да га користе и управљају њиме. Електрични алати су изузетно опасни у рукама нестручних корисника.
- Одржите електрични алат. Проверите да ли су покретни делови поравнати или заглављени, да ли су делови поломљени, да ли долази до цурења и било који други проблем који може утицати на рад електричног алата. Ако је оштећен, нека се електрични алат поправи пре употребе. Многи несрећни случајеви и повреде настају због лоше одржаваних електричних алата.
- Држите резне делове електричног алата оштре и чисте. Правилно одржавани резни алати са оштрим ивицама мање се заглављују, прецизнији су и лакши за контролу.
- Увек користите електрични алат, прибор и додатке итд. у складу са упутствима овог приручника, имајући у виду радне услове и посао који треба обавити. Коришћење електричног алата за примене различите од предвиђених може довести до личних повреда или оштећења алата.
- Ручке и све површине за хватање електричног алата држите сувим, чистим и без уља и масти. Слипаве ручке и површине за хватање не омогућавају безбедно руковање алатом у непредвиђеним ситуацијама.

Одрживање

- Нека сервис електричног алата обави произвођач или квалификовано сервисно особље, користећи искључиво идентичне резервне делове. То ће обезбедити да су безбедносне карактеристике електричног алата одржане.

Безбедносне упутства за ручне чекиће за рушење

- Носите заштиту за слух. Изложеност буци може изазвати губитак слуха.
- Искључите алат из напајања када га не користите, приликом замене алата или за одржавање.
- Чувајте алат на сувом месту, далеко од извора топлоте и опасних испарења. Не користите алат у близини експлозивних или запаљивих материјала.
- Алат увек треба користити са додатном ручком и чврсто држати обема рукама.
- Пре сваке употребе проверите ниво уља, чврстоћу вијака и уверите се да је длето правилно монтирано на држач алата.
- Увек проверите површину ради скривених каблова или цевовода. Користите одговарајући детектор како бисте открили под напоном или металне делове пре коришћења алата (на пример, лоцирајте под напоном жицу у зиду помоћу металног детектора).
- Не покушавајте сами да раставите или демонтirate алат.
- Само компетентан и специјализован сервисни техничар сме да поправља или раставља алат, користећи оригиналне резервне делове и упутства произвођача.
- Увек држите кабл даље од покретних делова алата.
- Пре него што одложите алат, искључите га и уверите се да су све покретне делове у потпуности зауставиле.
- Одмах извучите прикључак из утичнице ако је кабл за напајање оштећен, запетљан или прекинут.
- У случају електричног или механичког квара, одмах искључите алат и извучите вишну из прикључка.

- Не дозволите малолетницима да користе алат. Држите алат ван домаћаја деце.
- Никада не користите алат ако је кабл оштећен; замените га квалификованом особом.
- Увек проверите да ли напон напајања одговара напону наведеном на плочици са подацима алата.
- Преконите да окидач није притиснут пре прикључивања алата у прикључак.
- Носите заштитне наочаре. При раду искре или летећи стругутини, отсеци и прашина могу изазвати губитак вида.
- Не примењујте прекомерни притисак на алат, јер то може довести до прегревања мотора и оштећења алата.

ТЕХНИЧКИ ПОДАЦИ

Модел	BDH3600
Напон / фреквенција	230 V / 50 Hz
Улазна снага	1700 W
Број удараја	1900 bpm
Енергија удара	60 J
Држач алата	HEX 30 мм
Подмазивање	Уље
Тежина	14.5 кг

ГЛАВНИ ДИЈЕЛОВИ

Напомена: Погледајте страницу 2, слику 1.

- | | |
|------------------------|----------------------|
| 1. Држач алата | прикључак/инс |
| 2. Спречавајућа полуга | пекцијски прозор |
| 3. Помоћна ручка | 6. ОК/ОФТ окидач |
| 4. Стезна шина | 7. Блокатор окидача |
| 5. Уље пуњење | 8. Кабел за напајање |

УКЉУЧУЈЕ

1 помоћна ручка, 1 шиљасто длето 30x410 мм, 1 равно длето 30x410 мм, 1 пар угљеничних четкица, 1 кључ, 1 цевчица уља.

НАМЕНА

Електрични алат је дизајниран за тешке радове рушења и издубљивања уз употребу одговарајућег длета.

СКЛОПИВАЊЕ

Помоћна ручка

Да бисте ротирали помоћну дршку у жељени положај:

1. Опустите стезалку (4).
2. Ротирајте помоћну дршку (3) у жељени положај.
3. Затегните стезалку (4).

Убацавање и вађење алата (Сл. 2, стр. 2)



Пажња: Пре замене алата (равна длета/шпицаста длета), увек искључите алат из прикључка.

- Да бисте убацили алат:

1. Очистите и лагано подмажите дршку алата пре уметања у држач алата (1).
2. Извадите и окрените стоп-поруч (2) за 180° у смеру казаљке на сату.
3. Убаците дршку алата у држач алата.
4. Окрените полуку за заустављање (2) за 180° у смеру супротном казаљки на сату.
5. Извадите алат да бисте проверили да ли се померио за око 3 цм.

- Да бисте уклонили алат:

1. Поступите по горе наведеним корацима у обрнутом редоследу.

УПУТСТВО ЗА РАД

- Након убацавања алата (шпицел/равна длета) у држач алата, укључите алат. У неким случајевима можда ћете морати да притиснете или лагано ударите врх алата о површину на којој радите да бисте покренули ударачки покрет. Ово није последица квара алата. То значи да заштитни механизам који спречава активирање ударања при раду без оптерећења функционише како је предвиђено.
- Чврсто држите алат обема рукама и користите тежину алата да бисте ефикасно контролисали одскок који настаје током рада.

Напомена: Понекад алат не почиње да изводи ход чак и када мотор ради јер се мазиво згуснуло. Ако се алат користи на ниским температурама, пуштајте га у рад пет минута како би се загрејао.

Укључивање/искључивање

- Да бисте укључили алат, притисните ON/OFF окидач (6).
- За континуирани рад притисните ON/OFF окидач, а затим дугме за закључавање (7).
- Да бисте зауставили алат, отпустите ОН/ОФФ окидач. Ако је окидач закључан дугметом за закључавање, кратко притисните и отпустите ОН/ОФФ окидач.

ОДРЖАВАЊЕ



Опрез: Увек искључите прикључак из утичнице пре обављања било какве инспекције или одржавања.

Подмазивање (Сл. 3, стр. 2)

- Проверу нивоа уља

1. Држите алат усправно, са држачем алата усмереним надоле.
2. Посматрајте ниво уља кроз прозор за преглед (5).
 - Ниво уља треба да буде најмање 3 мм изнад доње ивице прозора за преглед.

- Замена уља:

1. Отпустите шестоугаони вијак на поклопцу са прозорчићем за инспекцију кључем и испустите уље из алата.
 - Да бисте спречили неконтролисано истицање уља, ставите мали метални сувак испод отвора и сакупите уље у посуду док се потпуно не исцеди из алата.
 - **Важно:** Отпадни уље мора се руковати и одлагати у складу са одговарајућим локалним прописима.
2. Додајте ново уље кроз отвор за допуну уља (5) док ниво уља не достигне потребан ниво.
3. Поново затегните шестоугаони вијак.

Провера монтажних вијака

- Редовно проверавајте све монтажне вијке и уверите се да су правилно затегнути. Ако је неки од вијака лабав, одмах га затегните.

Угљеничне четке

- Држите угљеничне четке чистим и уверите се да слободно клизе у држачима четки.
- Ако су угљеничне четке истрошене, замените их обе истовремено. Увек користите идентичне угљеничне четке.

Чишћење и складиштење

- Држите вентилационе отворе чистим и неоетаним.
- Никада не користите воду или хемијска средства за чишћење електричног алата. Обришите сувом крпом.
- Увек чувајте електрични алат на сувом месту.

ЕКОЛОШКО УКЛАЊАЊЕ

Да би се избегло оштећење током транспорта, алат мора бити испоручен у чврстој амбалажи. Амбалажа, као и уређај и његови додаци, направљени су од материјала који се могу рециклирати и могу се одлагати у складу с тим. Пластични делови алата означени су у складу са својим материјалом, што омогућава еколошко и раздвојено одлагање путем доступних пунктова за прикупљање.



Само за земље ЕУ

Не одбацујте електричне алате заједно са комуналним отпадом!

У складу са Европском директивом 2002/96/ЕС о отпадној електричној и електронској опреми и њеном применом у складу са националним законодавством, електрични алати који су достигли крај свог животног века морају се прикупљати одвојено и враћати у објекат за рециклажу компатибилан са животном средином.

** Произвођач задржава право да врши мање измене у дизајну производа и техничким спецификацијама без претходне најаве, осим ако те измене значајно не утичу на перформансе и безбедност производа. Делови описани/илустровани у страницама упутства које држите у рукама могу се односити и на друге моделе из произвођачеве линије производа са сличним карактеристикама и можда неће бити укључени у производ који сте управо набавили.*

** Да би се обезбедила безбедност и поузданост производа и важећост гаранције, сви послови поправке, прегледа или замене, укључујући одржавање и посебна подешавања, могу да изводе само техничари овлашћеног сервисног центра произвођача.*

** Увек користите производ са испорученом опремом. Рад производа са необезбеђеном опремом може изазвати кварове или чак озбиљне повреде или смрт. Произвођач и увозник неће бити одговорни за повреде и штету настале услед коришћења неодговарајуће опреме.*

SIGURNOSNI SIMBOLI

 <p>Nosite zaštitu za oči i sluh.</p>	 <p>Nosite masku protiv prašine.</p>	 <p>Nosite zaštitne rukavice.</p>
 <p>Nosite zaštitnu obuću koja se ne klizi.</p>	 <p>Ne izlažite uređaj kiši ili vlazi.</p>	 <p>Dupla izolacija.</p>

SIGURNOSNE UPUTE



Upozorenje: Pažljivo pročitajte priručnik prije uporabe. Nepoštivanje upozorenja i uputa može rezultirati oštećenjem jedinice, fizičkim ozljedama i/ili oštećenjem imovine. Pohranite priručnik na sigurno mjesto za buduću upotrebu.

Sigurnost radnog područja

- Održavajte radni prostor čistim i dobro osvijetljenim. Tamna ili pretrpana područja mogu dovesti do nezgoda.
- Ne koristite električne alate u eksplozivnoj atmosferi, kao što je prisutnost zapaljivih tekućina ili para, plinova ili prašine. Električni alati mogu stvoriti iskre koje mogu zapaliti plinove ili pare.
- Držite djecu i promatrače na sigurnoj udaljenosti tijekom rada s električnim alatom.

Električna sigurnost

- Provjerite odgovaraju li utikači električnog alata utičnici. Nikada ni na koji način ne mijenjajte utikač. Ne koristite adapterske utikače s uzemljenim električnim alatima. Korištenje nepromijenjenih utikača i odgovarajućih utičnica smanjit će rizik od strujnog udara.
- Izbjegavajte kontakt tijela s uzemljenim ili uzemljenim materijalima ili predmetima, kao što su radijatori, cijevi, štednjaci i hladnjaci. Postoji ogroman rizik od strujnog udara ako je vaše tijelo uzemljeno.
- Ne izlažite električne alate kiši ili drugim vlažnim uvjetima. Ulazak vode u električni alat može povećati rizik od strujnog udara.
- Ne zlorabite kabel za napajanje. Nikada nemojte koristiti kabel za nošenje, povlačenje ili isključivanje električnog alata. Držite kabel na sigurnoj udaljenosti od topline, ulja, oštih rubova i bilo kojih pokretnih dijelova. Oštećeni ili zapetljani kabeli povećavaju rizik od strujnog udara.
- Kada radite s električnim alatom na otvorenom, koristite produžni kabel koji ima odgovarajuće specifikacije za vanjsku uporabu. Korištenje produžnog kabela prikladnog za vanjsku upotrebu smanjuje rizik od strujnog udara.
- Ako se rad električnog alata na vlažnom mjestu ne može izbjeći, koristite napajanje zaštićeno uređajem za zaostalu struju (RCD). Korištenje RCD-a smanjuje rizik od strujnog udara.

Osobna sigurnost

- Budite oprezni, pazite što radite i koristite zdrav razum dok radite s električnim alatom. Nemojte koristiti električni alat ako se osjećate umorno ili ste pod utjecajem alkohola, droga ili lijekova. Trenutak nepažnje tijekom rada s električnim alatom može rezultirati ozbiljnom ozljedom.
- Koristite osobnu zaštitnu opremu. Uvijek nosite zaštitu za oči. Zaštitna oprema kao što je maska za prašinu, zaštita za sluh, sigurnosne cipele koje se ne klizu ili zaštitne kacige, koja se koristi u odgovarajućim uvjetima, smanjit će rizik od osobnih ozljeda.
- Spriječite nenamjerno pokretanje. Uvjerite se da je prekidač napajanja u isključenom položaju prije spajanja na izvor napajanja, podizanja ili nošenja električnog alata. Nošenje električnih alata s prstom na prekidaču ili spajanje električnih alata koji imaju prekidač u položaju uključeno na izvor struje može dovesti do nezgoda.
- Uklonite sve ključeve za podešavanje ili ključeve prije nego što uključite električni alat. Ključ za podešavanje ili ključ ostavljen na rotirajućem dijelu električnog alata može uzrokovati ozljede.

- Nemojte pretjerivati. Održavajte ravnotežu i pravilan oslonac cijelo vrijeme. To pomaže operateru da ima bolju kontrolu nad električnim alatom u neočekivanim situacijama.
- Ako postoje uređaji za spajanje alata sa sustavom za usisavanje prašine, provjerite jesu li spojeni i pravilno korišteni. Korištenje alata s priključenim sustavom za usisavanje prašine može smanjiti opasnosti povezane s prašinom.
- Odjenite se kako treba. Ne nosite široku odjeću ili nakit. Držite kosu, odjeću i rukavice dalje od pokretnih dijelova. Široka odjeća, nakit i/ili duga kosa mogu biti zahvaćeni pokretnim dijelovima.

Upotreba i njega električnih alata

- Ne forsirajte električni alat. Koristite ispravan električni alat za svaku primjenu. Ispravan električni alat uvijek će bolje i sigurnije obaviti posao ako se koristi prema namjeni.
- Nemojte koristiti električni alat ako ga prekidač ne uključuje ili ne isključuje. Svaki električni alat koji se ne može kontrolirati prekidačem izuzetno je opasan i mora se popraviti.
- Isključite mrežni utikač iz izvora napajanja prije mijenjanja pribora, bilo kakvih podešavanja ili spremanja električnog alata. Takve preventivne sigurnosne mjere smanjit će rizik od slučajnog pokretanja električnog alata.
- Kada električni alat nije u uporabi, pohranite ga izvan dohvata djece i ne dopustite osobama koje nisu upoznate s električnim alatom ili ovim uputama da koriste i rukuju električnim alatom. Električni alati su izuzetno opasni u rukama neobučenih korisnika.
- Održavajte električni alat. Provjerite neusklađenost ili zaglavljivanje pokretnih dijelova, lomljenje dijelova, curenje i sve druge probleme koji mogu utjecati na rad električnog alata. Ako je električni alat oštećen, dajte ga popraviti prije uporabe. Mnoge nesreće i ozljede uzrokuju loše održavani električni alati.
- Održavajte rezne dijelove električnog alata oštirim i čistim. Pravilno održavani rezni alati s oštirim reznim rubovima manje će se zaglaviti te su precizniji i lakši za upravljanje.
- Uvijek koristite električni alat, pribor i alate itd. u skladu s uputama ovog priručnika s uputama, uzimajući u obzir radne uvjete i posao koji treba obaviti. Korištenje električnog alata za namjene koje nisu predviđene može rezultirati ozljedama ili oštetiti električni alat.
- Držite ručke i sve površine za hvatanje električnog alata suhima, čistima i bez ulja i masti. Skliske ručke i površine za hvatanje ne dopuštaju sigurno rukovanje alatom u neočekivanim okolnostima.

Servis

- Neka električni alat servisira proizvođač ili kvalificirano servisno osoblje, koristeći samo identične zamjenske dijelove. To će osigurati očuvanje sigurnosti električnog alata.

Sigurnosne upute za čekiće za razbijanje

- Nosite zaštitu za sluh. Izloženost buci može uzrokovati gubitak sluha.
- Isključite alat iz električne mreže kada ga ne koristite, kada mijenjate alat ili radi održavanja.
- Čuvajte alat na suhom mjestu, daleko od izvora topline i opasnih para. Ne koristite alat u blizini eksplozivnih ili zapaljivih materijala.
- Alat se uvijek treba koristiti s dodatnom drškom i mora se čvrsto držati s obje ruke.
- Prije svake upotrebe provjerite razinu ulja, zategnutost vijaka i uvjerite se da je dljetlo pravilno montirano na držač alata.
- Uvijek provjerite ima li na površini skrivenih kabela ili cjevovoda. Upotrijebite odgovarajući detektor kako biste otkrili bilo kakve dijelove pod naponom ili metalne dijelove prije korištenja alata (na primjer, locirajte žicu pod naponom u zidu pomoću detektora metala).
- Ne pokušavajte sami rastaviti ili rastaviti alat.
- Samo kompetentan i specijaliziran servisni tehničar smije popravljati ili rastavljati alat, uz korištenje originalnih rezervnih dijelova i uputa proizvođača.
- Kabel uvijek držite dalje od pokretnih dijelova alata.
- Prije odlaganja alata, isključite alat i provjerite jesu li svi pokretni dijelovi potpuno zaustavljeni.
- Odmah izvucite utikač iz utičnice ako je kabel za napajanje oštećen, zapetljan ili presječen.
- U slučaju električnog ili mehaničkog kvara, odmah isključite alat i izvucite utikač.
- Ne dopustite maloljetnicima da rukuju alatom. Držite alat izvan dohvata djece.
- Nikada nemojte koristiti alat ako je kabel oštećen; neka ga zamijeni kvalificirana osoba.
- Uvijek provjerite odgovara li napon napajanja naponu navedenom na natpisnoj pločici alata.
- Uvjerite se da okidač nije pritisnut prije uključivanja alata u utičnicu.

- Nosite zaštitne naočale. Tijekom rada iskre ili leteće khotine, strugotine i prašina mogu uzrokovati gubitak vida.
- Nemojte pretjerano pritiskati alat jer to može uzrokovati pregrijavanje motora i oštećenje alata.

TEHNIČKI PODACI

Model	BDH3600
Napon / frekvencija	230 V / 50 Hz
Ulazna snaga	1700 W
Broj udaraca	1900 udarci/min
Energija udara	60 J
Držač alata	HEX 30 mm
Podmazivanje	Ulje
Težina	14,5 kg

GLAVNI DIJELOVI

Napomena: Vidi stranicu 2, sl. 1.

1. Držač alata
2. Poluga za zaključavanje
3. Pomoćna ručka
4. Stezni zahvat
5. Otvor za punjenje ulja/prozor za pregled
6. ON/OFF okidač (uklj./isklj.)
7. Zaključavanje okidača
8. Kabel za napajanje

UKLUČUJE

1 pomoćna ručka, 1 šiljasto dlijeto 30x410 mm, 1 ravno dlijeto 30x410 mm, 1 par ugljičnih četkica, 1 ključ, 1 tuba ulja.

NAMJENA

Električni alat je dizajniran za teške radove rušenja i klesanja pomoću odgovarajućeg dlijeta.

SKUPŠTINA

Pomoćna ručka

Za okretanje pomoćne ručke u željeni položaj:

1. Otpustite steznu ručku (4).
2. Okrenite pomoćnu ručku (3) u željeni položaj.
3. Zategnite steznu ručku (4).

Umetanje i uklanjanje alata (Sl. 2, stranica 2)



Oprez: Prije zamjene alata (plosnatih dlijeta/šiljastih dlijeta), uvijek isključite alat iz utičnice.

- Za umetanje alata:

1. Očistite i lagano podmažite dršku alata prije umetanja u držač alata (1).
2. Izvucite i okrenite polugu za zaustavljanje (2) za 180° u smjeru kazaljke na satu.
3. Umetnite dršku alata u držač.
4. Okrenite polugu za zaustavljanje (2) za 180° suprotno od kazaljke na satu.
5. Povucite alat kako biste provjerili ima li pomak od oko 3 cm.

- Za uklanjanje alata:

1. Slijedite gornje korake obrnutim redoslijedom.

UPUTE ZA UPOTREBU

- Nakon umetanja alata (šiljasto dlijeto/plosnato dlijeto) u držač, uključite alat. U nekim slučajevima, možda ćete morati pritisnuti ili lupnuti vrhom alata o površinu na kojoj radite da biste pokrenuli akciju udaranja. To nije zbog kvara alata. To znači da zaštitni mehanizam koji sprječava djelovanje čekića tijekom rada bez opterećenja radi kako je predviđeno.
- Čvrsto držite alat objema rukama i upotrijebite težinu alata za učinkovitu kontrolu trzaja do kojeg dolazi tijekom rada.

Napomena: Ponekad alat ne počinje proizvoditi udarce čak i kada se motor okreće jer je mazivo postalo gusto. Ako se alat koristi na niskim temperaturama, neka radi pet minuta kako bi se zagrijao.

Uključivanje/isključivanje

- Za uključivanje alata, pritisnite okidač ON/OFF (6).
- Za kontinuirani rad pritisnite okidač za ON/OFF, a zatim gumb za zaključavanje (7).
- Za zaustavljanje alata otpustite okidač za ON/OFF. Ako je okidač zaključan gumbom za zaključavanje, kratko pritisnite i otpustite okidač ON/OFF.

ODRŽAVANJE



Oprez: Prije bilo kakvog pregleda ili održavanja uvijek isključite utikač iz utičnice.

Podmazivanje (Sl. 3, stranica 2)

- Provjera razine ulja

1. Držite alat uspravno, s držačem alata okrenutim prema dolje.
2. Promatrajte razinu ulja kroz kontrolni prozor (5).
 - Razina ulja mora biti najmanje 3 mm iznad donjeg ruba prozora za pregled.

- Zamjena ulja:

1. Odvijte vijak sa šesterokutnom glavom s prozorčićem za pregled pomoću ključa i ispustite ulje iz alata.
 - Da biste spriječili nekontrolirano istjecanje ulja, držite mali metalni lijevak ispod otvora i skupljajte ulje u posudu dok potpuno ne iscure iz alata.
 - **Važno:** Otpadnim uljem mora se rukovati i zbrinuti u skladu s odgovarajućim lokalnim propisima.
2. Dodajte novo ulje kroz otvor za punjenje ulja (5) dok razina ulja ne dosegne potrebnu razinu.
3. Ponovno zategnite šesterokutni vijak.

Provjera montažnih vijaka

- Redovito provjeravajte sve pričvršne vijke i uvjerite se da su dobro zategnuti. Ako je bilo koji od vijaka olabavljen, odmah ga ponovno zategnite.

Ugljične četke

- Držite ugljene četkice čistima i pazite da slobodno klize unutar držača četkica.
- Ako su ugljene četkice istrošene, zamijenite ih obje u isto vrijeme. Uvijek koristite identične ugljene četkice.

Čišćenje i skladištenje

- Održavajte ventilacijske otvore čistima i bez zapreka.
- Nikada ne koristite vodu ili kemijska sredstva za čišćenje električnog alata. Obrišite suhom krpom.
- Električni alat uvijek čuvajte na suhom mjestu.

EKOLOŠKO ODLAGANJE

Kako bi se izbjegla oštećenja tijekom transporta, alat mora biti isporučen u čvrstoj ambalaži. Ambalaža, kao i uređaj i njegov pribor, izrađeni su od materijala koji se mogu reciklirati i mogu se u skladu s tim zbrinuti. Plastični dijelovi alata označeni su prema materijalu, što omogućuje ekološki prihvatljivo i diferencirano zbrinjavanje putem dostupnih sabirnih centara.



Samo za zemlje EU

Ne odlažite električne alate zajedno s kućnim otpadom!

U skladu s europskom Direktivom 2002/96/EC o otpadnoj električnoj i elektroničkoj opremi i njenom provedbom u skladu s nacionalnim zakonom, električni alati koji su došli do kraja svog životnog vijeka moraju se skupljati odvojeno i vratiti u ekološki prihvatljivo postrojenje za recikliranje.

** Proizvođač zadržava pravo na manje izmjene u dizajnu proizvoda i tehničkim specifikacijama bez prethodne najave, osim ako te promjene značajno utječu na performanse i sigurnost proizvoda. Dijelovi opisani / ilustrirani na stranicama priručnika koje držite u rukama također se mogu odnositi na druge modele proizvođačeve linije proizvoda sa sličnim značajkama i možda neće biti uključeni u proizvod koji ste upravo nabavili.*

** Kako bi se osigurala sigurnost i pouzdanost proizvoda i valjanost jamstva, sve popravke, inspeksijske ili zamjenske radove, uključujući održavanje i posebne prilagodbe, smiju obavljati samo tehničari ovlaštenog servisnog odjela proizvođača.*

** Uvijek koristite proizvod s isporučenom opremom. Rad proizvoda s neiskorištenom opremom može uzrokovati kvarove ili čak ozbiljne ozljede ili smrt. Proizvođač i uvoznik nisu odgovorni za ozljede i štete nastale uporabom nesukladne opreme.*

BIZTONSÁGI SZIMBÓLUMOK

 <p>Viseljen szem- és hallásvédőt.</p>	 <p>Viseljen porárlacot.</p>	 <p>Viseljen védőkesztyűt.</p>
 <p>Viseljen biztonsági, csúszásmentes lábbelit.</p>	 <p>Ne tegye ki a készüléket esőnek vagy nedvességnek.</p>	 <p>Kettős szigetelés.</p>

BIZTONSÁGI UTASÍTÁSOK



Figyelem: Használat előtt figyelmesen olvassa el a kézikönyvet. A figyelmeztetések és utasítások be nem tartása a készülék megromlásához, személyi sérüléshez és/vagy anyagi kárhoz vezethet. A kézikönyvet biztonságos helyen tárolja, hogy később is hozzáférhessen.

Munkahelyi biztonság

- Tartsa a munkaterületet tisztán és jól megvilágítva. A sötét vagy zsúfolt területek balesetekhez vezethetnek.
- Ne használja az elektromos szerszámokat robbanásveszélyes környezetben, például gyúlékony folyadékok, gőzök, gázok vagy por jelenlétében. Az elektromos szerszámok szikrákat kelthetnek, amelyek meggyújthatják a gázokat vagy gőzöket.
- Az elektromos szerszám használata közben tartsa a gyermekeket és a járókelőket biztonságos távolságban.

Elektromos biztonság

- Győződjön meg arról, hogy az elektromos szerszám dugaszai illeszkednek a konnektorhoz. Soha ne módosítsa a dugaszt semmilyen módon. Ne használjon adapterdugaszt földelt elektromos szerszámokkal. A módosítatlan dugaszok és a megfelelő konnektorok használata csökkenti az áramütés veszélyét.
- Kerülje a test érintkezését földelt vagy földelő anyagokkal vagy tárgyakkal, például radiátorokkal, csövekkel, tűzhelyekkel és hűtőszekrényekkel. Ha teste földelt vagy földelő, akkor óriási az áramütés veszélye.
- Ne tegye az elektromos szerszámokat esőnek vagy más nedves környezetnek. A szerszámba bejutó víz növeli az áramütés veszélyét.
- Ne használja a hálózati kábel rendeltetésén kívül. Soha ne használja a kábelt az elektromos szerszám hordozására, húzására vagy kihúzására. Tartsa a kábelt biztonságos távolságban hőtől, olajtól, éles szélektől és mozgó alkatrészekről. A sérült vagy összegabalyodott kábelek növelik az áramütés veszélyét.
- Elektromos szerszámot kültéren csak olyan hosszabbító kábellel használjon, amely kültéri használatra alkalmas. A kültéri használatra alkalmas hosszabbító kábel használata csökkenti az áramütés veszélyét.
- Ha a szerszámot nedves helyen kell használni, akkor használjon földzárlat-védelmi készülékkel (RCD) ellátott áramellátást. Az RCD használata csökkenti az áramütés veszélyét.

Személyes biztonság

- Legyen óvatos, figyeljen arra, amit csinál, és használja a józan esztét az elektromos szerszám kezelése során. Ne használja az elektromos szerszámot, ha fáradt, vagy alkohol, drogok vagy gyógyszerek hatása alatt áll. Az elektromos szerszám kezelése közben egy pillanatnyi figyelmetlenség súlyos személyi sérüléseket okozhat.

- Használjon egyéni védőfelszerelést. Mindig viseljen szemvédőt. A megfelelő körülmények között használt védőfelszerelések, például porárc, hallásvédő, csúszásgátló biztonsági cipő vagy védősisak csökkentik a személyi sérülések kockázatát
- Akadályozza meg a véletlen bekapcsolást. Mielőtt az elektromos szerszámot az áramforráshoz csatlakoztatná, felvenné vagy hordozná, győződjön meg arról, hogy a bekapcsoló gomb ki van-e kapcsolva. Az elektromos szerszámok hordozása a bekapcsoló gombon lévő ujjával, vagy a bekapcsolt elektromos szerszámok áramforráshoz csatlakoztatása balesetet okozhat.
- A motoros szerszám bekapcsolása előtt távolítsa el az összes beállító kulcsot és csavarkulcsot. A motoros szerszám forgó részén hagyott beállító kulcs vagy csavarkulcs személyi sérüléseket okozhat.
- Ne nyúljon túl messzire. Mindig tartsa meg az egyensúlyt és a megfelelő lábtartást. Ez segít a kezelőnek a szerszám jobb irányításában váratlan helyzetekben.
- Viseljen megfelelő ruházatot. Ne viseljen laza ruházatot vagy ékszert. Tartsa távol a haját, ruházatát és kesztyűjét a mozgó alkatrészekről. A laza ruházat, ékszerek és/vagy hosszú haj beakadhat a mozgó alkatrészekbe.
- Ha a szerszámhoz porelszívó rendszer csatlakoztatására szolgáló eszközök állnak rendelkezésre, győződjön meg azok csatlakoztatásáról és megfelelő használatáról. A szerszám porelszívó rendszerhez csatlakoztatva használata csökkentheti a porral kapcsolatos veszélyeket.

Elektromos szerszámok használata és karbantartása

- Ne erőltesse az elektromos szerszámot. Minden alkalmazáshoz a megfelelő elektromos szerszámot használja. A megfelelő elektromos szerszám mindig jobban és biztonságosabban végzi el a munkát, ha rendeltetészerűen használják.
- Ne használja az elektromos szerszámot, ha a kapcsoló nem kapcsolja be vagy ki. Bármely elektromos szerszám, amelyet a kapcsolóval nem lehet vezérelni, rendkívül veszélyes, és javításra szorul.
- A tartozékok cseréje, beállítások elvégzése vagy a szerszám tárolása előtt húzza ki a hálózati csatlakozót a konnektorból. Az ilyen biztonsági óvintézkedések csökkentik a szerszám véletlen beindulásának kockázatát.
- Ha a szerszámot nem használja, tartsa gyermekektől elzárva, és ne engedje, hogy a szerszámmal vagy a használati utasítással nem ismerős személyek használják vagy kezeljék. A szerszámok képzetlen felhasználók kezében rendkívül veszélyesek.
- Karbantartsa az elektromos szerszámot. Ellenőrizze, hogy nincsenek-e elmozdulások vagy beragadások a mozgó alkatrészekben, nincsenek-e törött alkatrészek, szivárgás vagy egyéb problémák, amelyek befolyásolhatják az elektromos szerszám működését. Ha sérült, javíttassa meg az elektromos szerszámot használat előtt. Sok baleset és sérülés oka a rosszul karbantartott elektromos szerszámok.
- Tartsa éles és tiszta az elektromos szerszám vágó részeit. A megfelelően karbantartott, éles vágóélekkel rendelkező vágószerszámok kevésbé hajlamosak beragadni, pontosabbak és könnyebben irányíthatók.
- Az elektromos szerszámot, tartozékait és szerszámhegyeit stb. mindig a jelen használati utasításban szereplő utasításoknak megfelelően, figyelembe véve a munkakörülményeket és a végzendő munkát használja. Az elektromos szerszám rendeltetésétől eltérő felhasználása személyi sérüléseket vagy a szerszám megrongálódását okozhatja.
- Az elektromos szerszám fogantyúit és minden fogási felületét tartsa szárazon, tisztán, olaj- és zsírmentesen. A csúszós fogantyúk és fogási felületek nem teszik lehetővé a szerszám biztonságos kezelését váratlan körülmények között.

Szerviz

- A motoros szerszámot csak a gyártó vagy szakképzett szervizszemélyzet javíthatja, kizárólag azonos pótalkatrészek felhasználásával. Ez biztosítja a motoros szerszám biztonságos működését.

Biztonsági utasítások bontókalapácsokhoz

- Viseljen hallásvédőt. A zajnak való kitettség halláskárosodást okozhat.
- Ha nem használja a szerszámot, szerszámot cserél vagy karbantartást végez, húzza ki a szerszámot a hálózati csatlakozóból.
- A szerszámot száraz helyen, hőforrásoktól és veszélyes gőzöktől távol tárolja. A szerszámot robbanásveszélyes vagy gyúlékony anyagok közelében ne használja.
- A szerszámot mindig a kiegészítő fogantyúval kell használni, és mindkét kézzel szorosan fogva kell tartani.

- Minden használat előtt ellenőrizze az olajszintet, a csavarok szorítását, és győződjön meg arról, hogy a véső megfelelően van felszerelve a szerszámtartóra.
- Mindig ellenőrizze a felületet rejtett kábelek vagy csővezetékek után. A szerszám használata előtt megfelelő detektorral ellenőrizze, hogy nincsenek-e feszültség alatt álló vagy fém alkatrészek (például fémdetektorral keresse meg a falban lévő feszültség alatt álló vezetékeket).
- Ne próbálja meg saját kezűleg szétszerelni vagy szétszerelni a szerszámot.
- A szerszámot csak hozzáértő és szakszerű szerviztechnikus javíthatja vagy szerelheti szét, eredeti alkatrészek és a gyártó utasításainak figyelembevételével.
- A kábelt mindig tartsa távol a szerszám mozgó alkatrészeitől.
- A szerszám elrakása előtt kapcsolja ki a szerszámot, és győződjön meg arról, hogy minden mozgó alkatrész teljesen megállt.
- Ha a tápkábel sérült, összegabalyodott vagy elszakadt, azonnal húzza ki a dugót a konnektorból.
- Elektromos vagy mechanikai meghibásodás esetén azonnal kapcsolja ki a szerszámot és húzza ki a dugót.
- Ne engedje, hogy kiskorúak a szerszámot használják. Tartsa a szerszámot gyermekektől elzárt helyen
- Soha ne használja a szerszámot, ha a kábel sérült; cseréltesse ki egy szakképzett szakemberrel.
- Mindig ellenőrizze, hogy a tápegység feszültsége megegyezik-e a szerszám típus tábláján feltüntetett feszültséggel.
- A szerszámot csak akkor csatlakoztassa a konnektorhoz, ha a kioldógomb nincs lenyomva.
- Viseljen védőszemüveget. A munka során a szikrák, repülő forgácsok, forgácsok és por látáskárosodást okozhatnak.
- Ne gyakoroljon túlzott nyomást a szerszámra, mert ez a motor túlmelegedéséhez és a szerszám megrongálódásához vezethet.

MŰSZAKI ADATOK

Modell	BDH3600
Feszültség/frekvencia	230 V / 50 Hz
Bemeneti teljesítmény	1700 W
Ütésszám	1900 bpm
Ütési energia	60 J
Szerszámtartó	HEX 30 mm
Kenés	Olaj
Súly	14,5 kg

FŐ ALKATRÉSZEK

Megjegyzés: Lásd a 2. oldalon, 1. ábra.

- | | |
|--|--------------------|
| 1. Szerszámtartó | 6. BE/KI kapcsoló |
| 2. Megállító kar | 7. Kapcsoló retesz |
| 3. Kiegészítő fogantyú | 8. Hálózati kábel |
| 4. Szorító markolat | |
| 5. Olajfeltöltő nyílás/
ellenőrző ablak | |

TARTALMAZ

- 1 segédfogantyú, 1 hegyes véső 30x410 mm, 1 lapos véső 30x410 mm, 1 pár szénkefe, 1 csavarkulcs, 1 tubus olaj.

RENDELTETÉSE

Az elektromos szerszámot nehéz bontási és vésési munkákhoz tervezték, a megfelelő vésővel együtt.

ÖSSZESZERELÉS

Kiegészítő fogantyú

A segédfogantyú kívánt helyzetbe forgatásához:

1. Lazítsa meg a rögzítő markolatot (4).
2. Forgassa a segédfogantyút (3) a kívánt helyzetbe.
3. Húzza meg a rögzítő markolatot (4).

Szerszámok behelyezése és eltávolítása (2. ábra, 2. oldal)



Figyelem: A szerszámok (lapos vésők/hegyes vésők) cseréje előtt mindig húzza ki a szerszám csatlakozóját a konnektorból.

- **Szerszám behelyezése:**

1. Tisztítsa meg és kenje meg enyhén a szerszám szárát, mielőtt behelyezi a szerszámtartóba (1).

- Húzza ki és forgassa el a reteszelő kart (2) 180°-kal az óramutató járásával megegyező irányba.
- Helyezze be a szerszám szárát a szerszámtartóba.
- Forgassa el a rögzítő kart (2) 180°-kal az óramutató járásával ellentétes irányba.
- Húzza meg a szerszámot, hogy ellenőrizze, hogy körülbelül 3 cm-t elmozdul-e.

- Szerszám eltávolítása

- Kövesse a fenti lépéseket fordított sorrendben.

MŰKÖDÉSI ÚTMUTATÓ

- Miután behelyezte a szerszámot (hegyes véső/lapos véső) a szerszámtartóba, kapcsolja be a szerszámot. Egyes esetekben előfordulhat, hogy a szerszám hegyét a megmunkálandó felülethez kell nyomni vagy ütni, hogy a kalapács működésbe lépjen. Ez nem a szerszám meghibásodásának jeleként értelmezendő. Ez azt jelenti, hogy a kalapács működését terhelés nélkül megakadályozó biztonsági mechanizmus megfelelően működik.
- Tartsa szorosan mindkét kezével a szerszámot, és a szerszám súlyával hatékonyan kontrollálja a működés közben fellépő visszarúgást.

Megjegyzés: Előfordulhat, hogy a szerszám nem kezd el vágni, még akkor sem, ha a motor forog, mert a kenőanyag besűrűsödött. Ha a szerszámot alacsony hőmérsékleten használja, hagyja öt percig működni, hogy felmelegedjen.

Be-/kikapcsolás

- A szerszám bekapcsolásához nyomja meg a BE/KI gombot (6).
- Folyamatos működéshez nyomja meg a BE/KI gombot, majd a reteszelő gombot (7).
- A szerszám leállításához engedje el a BE/KI gombot. Ha a gomb reteszelve van a reteszelő gombbal, nyomja meg röviden a BE/KI gombot, majd engedje el.

KARBANTARTÁS



Figyelem: Minden ellenőrzés vagy karbantartás előtt mindig húzza ki a dugót a konnektorból.

Kenés (3. ábra, 2. oldal)

- Az olajsint ellenőrzése

- Tartsa a szerszámot függőlegesen, a szerszámtartóval lefelé.
- Az ellenőrző ablakon (5) keresztül ellenőrizze az olajsintet.
-Az olajsintnek legalább 3 mm-rel az ellenőrző ablak alsó szélénél kell lennie.

- Az olaj cseréje:

- Csavarkulccsal csavarja ki az ellenőrző ablakon található hatlapfejű csavart, és engedje ki az olajat a szerszámból.
- Az olaj ellenőrizetlen kifolyásának megakadályozása érdekében tartson egy kis fém tölcsért a nyílás alá, és gyűjtsön össze egy edénybe az olajat, amíg az teljesen ki nem folyik a szerszámból.
- **Fontos:** A hulladékolajat a helyi előírásoknak megfelelően kell kezelni és ártalmatlanítani.
- Töltse be az új olajat az olajfeltöltő nyíláson (5) keresztül, amíg az olajsint el nem éri a szükséges szintet.
- Húzza meg újra a hatlapfejű csavart.

A rögzítőcsavarok ellenőrzése

- Rendszeresen ellenőrizze az összes rögzítőcsavart, és győződjön meg arról, hogy azok megfelelően meg vannak-e húzva. Ha bármelyik csavar meglazult, azonnal húzza meg újra.

Szénkefék

- Tartsa tisztán a szénkefeket, és győződjön meg arról, hogy azok szabadon csúsznak a kefetartókban.
- Ha a szénkefék elkopottak, cserélje ki mindkettőt egyszerre. Mindig azonos szénkefeket használjon.

Tisztítás és tárolás

- Tartsa tisztán és akadálymentesen a szellőzőnyílásokat.

- Soha ne használjon vizet vagy vegyi tisztítószereket az elektromos szerszám tisztításához. Törölje le egy száraz ruhával.
- Az elektromos szerszámot mindig száraz helyen tárolja.

KÖRNYEZETVÉDELMI ÁRTALMATLANÍTÁS

A szállítás során bekövetkező sérülések elkerülése érdekében a szerszámot erős csomagolásban kell szállítani. A csomagolás, valamint a készülék és tartozékai újrahasznosítható anyagokból készülnek, és ennek megfelelően ártalmatlaníthatók. A szerszám műanyag alkatrészei anyaguk szerint vannak jelölve, ami lehetővé teszi a környezetbarát és differenciált ártalmatlanítást a rendelkezésre álló gyűjtőhelyeken.



Csak EU-országok számára

Az elektromos szerszámokat ne dobja a háztartási hulladék közé!



Az elektromos és elektronikus berendezések hulladékairól szóló 2002/96/EK európai irányelvnek és annak nemzeti jogba való átültetésének megfelelően az élettartamuk végéhez érkezett elektromos szerszámokat külön kell gyűjteni és környezetbarát újrahasznosító telepre kell visszajuttatni.

**A gyártó fenntartja a jogot, hogy a termék tervezésében és műszaki jellemzőiben kisebb változtatásokat hajtson végre előzetes értesítés nélkül, amennyiben ezek a változtatások nem befolyásolják jelentősen a termékek teljesítményét és biztonságát. A kézben tartott kézikönyv oldalain leírt/ábrázolt alkatrészek a gyártó termékcsaládjának más, hasonló tulajdonságokkal rendelkező modelljeire is vonatkozhatnak, és előfordulhat, hogy nem tartoznak a most vásárolt termékhez.*

**A termék biztonságának és megbízhatóságának, valamint a jótállás érvényességének biztosítása érdekében minden javítási, ellenőrzési vagy cseremunkát, beleértve a karbantartást és a speciális beállításokat is, kizárólag a gyártó hivatalos szervizének szakemberei végezhetnek.*

** A terméket mindig a mellékelt felszereléssel használja. A termék nem a mellékelt felszereléssel történő üzemeltetése meghibásodást, súlyos sérülést vagy halált okozhat. A gyártó és az importőr nem vállal felelősséget a nem megfelelő felszerelés használatából eredő sérülésekért és károkért.*

SÍMBOLOS DE SEGURIDAD

		
Utilice protección ocular y auditiva	Utilice una mascarilla antipolvo	Utilice guantes de protección
		
Utilice calzado de seguridad antideslizante	No exponga la unidad a la lluvia ni a la humedad	Doble aislamiento

INSTRUCCIONES DE SEGURIDAD



Advertencia: Lea atentamente el manual antes de utilizar el aparato. El incumplimiento de las advertencias e instrucciones puede provocar daños en el aparato, lesiones físicas y/o daños materiales. Guarde el manual en un lugar seguro para futuras consultas.

Seguridad en el área de trabajo

- Mantenga el área de trabajo limpia y bien iluminada. Las áreas oscuras o desordenadas pueden provocar accidentes.
- No utilice herramientas eléctricas en atmósferas explosivas, como en presencia de líquidos o vapores inflamables, gases o polvo. Las herramientas eléctricas pueden generar chispas que podrían encender los gases o vapores.
- Mantenga a los niños y a las personas que se encuentren cerca a una distancia segura mientras utiliza la herramienta eléctrica.

Seguridad eléctrica

- Asegúrese de que los enchufes de la herramienta eléctrica coincidan con la toma de corriente. No modifique nunca el enchufe de ninguna manera. No utilice adaptadores con herramientas eléctricas con toma de tierra. El uso de enchufes sin modificar y tomas de corriente adecuadas reducirá el riesgo de descarga eléctrica.
- Evite el contacto corporal con materiales u objetos conectados a tierra, como radiadores, tuberías, cocinas y frigoríficos. Existe un riesgo enorme de descarga eléctrica si su cuerpo está conectado a tierra.
- No exponga las herramientas eléctricas a la lluvia ni a otras condiciones de humedad. La entrada de agua en una herramienta eléctrica podría aumentar el riesgo de descarga eléctrica.
- No maltrate el cable de alimentación. Nunca utilice el cable para transportar, tirar o desenchufar la herramienta eléctrica. Mantenga el cable a una distancia segura del calor, el aceite, los bordes afilados y cualquier pieza en movimiento. Los cables dañados o enredados aumentan el riesgo de descarga eléctrica.
- Cuando utilice una herramienta eléctrica en exteriores, utilice un cable alargador con las especificaciones adecuadas para uso en exteriores. El uso de un cable alargador adecuado para uso en exteriores reduce el riesgo de descarga eléctrica.
- Si no se puede evitar utilizar una herramienta eléctrica en un lugar húmedo, utilice una toma de corriente protegida por un dispositivo de corriente residual (RCD). El uso de un RCD reduce el riesgo de descarga eléctrica.

Seguridad personal

- Manténgase alerta, preste atención a lo que está haciendo y utilice el sentido común al utilizar la herramienta eléctrica. No utilice la herramienta eléctrica si se siente cansado o está bajo los efectos del alcohol, las drogas o los medicamentos. Un momento de distracción mientras se utiliza la herramienta eléctrica puede provocar lesiones personales graves.
- Utilice equipo de protección personal. Lleve siempre protección ocular. El equipo de protección, como mascarillas antipolvo, protectores auditivos, calzado de seguridad antideslizante o cascos de protección, utilizado en las condiciones adecuadas, reducirá el riesgo de sufrir lesiones personales.

- Evite el arranque involuntario. Asegúrese de que el interruptor de encendido esté en la posición de apagado antes de conectar la herramienta eléctrica a la fuente de alimentación, levantarla o transportarla. Transportar herramientas eléctricas con el dedo en el interruptor de encendido o conectar herramientas eléctricas que tengan el interruptor en la posición de encendido a una fuente de alimentación puede provocar accidentes.
- Retire cualquier llave de ajuste o llave inglesa antes de encender la herramienta eléctrica. Una llave de ajuste o una llave inglesa que se quede sujeta a una pieza giratoria de la herramienta eléctrica puede provocar lesiones personales.
- No se estire en exceso. Mantenga el equilibrio y una postura firme en todo momento. Esto ayuda al operario a tener un mejor control de la herramienta eléctrica en situaciones inesperadas.
- Vístase adecuadamente. No lleve ropa holgada ni joyas. Mantenga el pelo, la ropa y los guantes alejados de cualquier pieza en movimiento. La ropa holgada, las joyas y/o el pelo largo pueden quedar atrapados en las piezas en movimiento.
- Si se proporcionan dispositivos para conectar la herramienta a un sistema de extracción de polvo, asegúrese de que estén conectados y se utilicen correctamente. El uso de la herramienta con un sistema de extracción de polvo conectado puede reducir los riesgos relacionados con el polvo.

Uso y mantenimiento de las herramientas eléctricas

- No fuerce la herramienta eléctrica. Utilice la herramienta eléctrica adecuada para cada aplicación. La herramienta eléctrica adecuada siempre realizará el trabajo mejor y de forma más segura cuando se utilice según lo previsto.
- No utilice la herramienta eléctrica si el interruptor no la enciende o apaga. Cualquier herramienta eléctrica que no se pueda controlar con el interruptor es extremadamente peligrosa y debe repararse.
- Desconecte el enchufe de la toma de corriente antes de cambiar accesorios, realizar ajustes o guardar la herramienta eléctrica. Estas medidas de seguridad preventivas reducirán el riesgo de que la herramienta eléctrica se ponga en marcha accidentalmente.
- Cuando la herramienta eléctrica no esté en uso, guárdela fuera del alcance de los niños y no permita que personas que no estén familiarizadas con la herramienta eléctrica o con estas instrucciones la utilicen ni la manejen. Las herramientas eléctricas son extremadamente peligrosas en manos de usuarios sin formación.
- Realice el mantenimiento de la herramienta eléctrica. Compruebe si hay desalineaciones o atascos en las piezas móviles, roturas de piezas, fugas y cualquier otro problema que pueda afectar al funcionamiento de la herramienta eléctrica. Si está dañada, haga reparar la herramienta eléctrica antes de usarla. Muchos accidentes y lesiones son causados por herramientas eléctricas en mal estado.
- Mantenga las partes cortantes de la herramienta eléctrica afiladas y limpias. Las herramientas de corte bien mantenidas y con filos afilados se atascan con menos frecuencia y son más precisas y fáciles de controlar.
- Utilice siempre la herramienta eléctrica, los accesorios y las puntas, etc., de acuerdo con las instrucciones de este manual, teniendo en cuenta las condiciones de trabajo y la tarea que se va a realizar. El uso de la herramienta eléctrica para aplicaciones distintas de las previstas podría provocar lesiones personales o daños en la herramienta.
- Mantenga las empuñaduras y cualquier superficie de agarre de la herramienta eléctrica secas, limpias y libres de aceite y grasa. Las empuñaduras y superficies de agarre resbaladizas no permiten un manejo seguro de la herramienta en circunstancias inesperadas.

Mantenimiento

- Haga que el fabricante o personal de servicio cualificado realice el mantenimiento de la herramienta eléctrica, utilizando únicamente piezas de recambio idénticas. De este modo se garantizará que se mantenga la seguridad de la herramienta eléctrica.

Instrucciones de seguridad para martillos demoledores

- Utilice protección auditiva. La exposición al ruido puede provocar pérdida auditiva.
- Desenchufe la herramienta de la red eléctrica cuando no la utilice, al cambiar de accesorios o para realizar tareas de mantenimiento.
- Guarde la herramienta en un lugar seco, lejos de fuentes de calor y vapores peligrosos. No utilice la herramienta cerca de materiales explosivos o inflamables.
- La herramienta debe utilizarse siempre con su mango adicional y debe sujetarse firmemente con ambas manos.
- Antes de cada uso, compruebe el nivel de aceite, el apriete de los tornillos y asegúrese de que el cincel se ha montado correctamente en el portaherramientas.
- Compruebe siempre que no haya cables o tuberías ocultos en la superficie. Utilice un detector adecuado

para detectar cualquier parte metálica o con corriente antes de utilizar la herramienta (por ejemplo, localice un cable con corriente en una pared utilizando un detector de metales).

- No intente desmontar o desarmar la herramienta por su cuenta.
- Solo un técnico de servicio competente y especializado está autorizado a reparar o desmontar la herramienta, utilizando piezas de recambio originales y siguiendo las instrucciones del fabricante.
- Mantenga siempre el cable alejado de las partes móviles de la herramienta.
- Antes de guardar la herramienta, apáguela y asegúrese de que todas las piezas móviles se hayan detenido por completo.
- Desenchufe inmediatamente la herramienta de la toma de corriente si el cable de alimentación está dañado, enredado o cortado.
- En caso de avería eléctrica o mecánica, apague inmediatamente la herramienta y desconecte el enchufe.
- No permita que menores de edad utilicen la herramienta. Mantenga la herramienta fuera del alcance de los niños.
- Nunca utilice la herramienta si el cable está dañado; haga que lo sustituya una persona cualificada.
- Compruebe siempre que la tensión de la fuente de alimentación coincida con la indicada en la placa de características de la herramienta.
- Asegúrese de que el gatillo no esté presionado antes de enchufar la herramienta a la toma de corriente.
- Utilice gafas protectoras. Durante el trabajo, las chispas o las astillas, virutas y polvo que salgan disparadas pueden provocar la pérdida de la visión.
- No ejerza una presión excesiva sobre la herramienta, ya que esto puede provocar el sobrecalentamiento del motor y daños en la herramienta.

DATOS TÉCNICOS

Modelo	BDH3600
Tensión / Frecuencia	230 V / 50 Hz
Potencia de entrada	1700 W
Frecuencia de impacto	1900 golpes por minuto
Energía de impacto	60 J
Portaherramientas	HEX 30 mm
Lubricación	Aceite
Peso	14.5 kg

PIEZAS PRINCIPALES

Nota: Véase la página 2, fig. 1.

1. Portaherramientas
2. Palanca de bloqueo
3. Mango auxiliar
4. Mordaza de sujeción
5. Aceite puerto de llenado / Ventana de inspección
6. Gatillo de encendido/apagado
7. Bloqueo del gatillo
8. Cable de alimentación

INCLUYE

1 mango auxiliar, 1 cincel puntiagudo de 30 x 410 mm, 1 cincel plano de 30 x 410 mm, 1 juego de escobillas de carbón, 1 llave, 1 tubo de aceite.

USO PREVISTO

Esta herramienta eléctrica está diseñada para trabajos pesados de demolición y cincelado utilizando el cincel adecuado.

MONTAJE

Mango auxiliar

Para girar el mango auxiliar hasta la posición deseada:

1. Afloje la abrazadera de sujeción (4).
2. Gire el mango auxiliar (3) hasta la posición deseada.
3. Apriete la abrazadera de sujeción (4).

Inserción y extracción de herramientas (Fig. 2, página 2)



Precaución: Antes de cambiar las herramientas (cinceles planos/cinceles de punta), desconecte siempre la herramienta del enchufe.

- Para insertar una herramienta:

1. Limpia y engrasa ligeramente el vástago de la herramienta antes de introducirlo en el portaherramientas (1).
2. Tire de la palanca de retención (2) y gírela 180° en el sentido de las agujas del reloj.

3. Inserte el vástago de la herramienta en el portaherramientas.
4. Gire la palanca de retención (2) 180° en sentido antihorario.
5. Tire de la herramienta para comprobar que tiene un desplazamiento de unos 3 cm.

- Para retirar una herramienta:

1. Siga los pasos anteriores en orden inverso.

INSTRUCCIONES DE FUNCIONAMIENTO

- Después de insertar la herramienta (cincel de punta/cincel plano) en el portaherramientas, encienda la herramienta. En algunos casos, es posible que tenga que presionar o golpear ligeramente la punta de la herramienta contra la superficie sobre la que está trabajando para activar la acción de martilleo. Esto no se debe a un mal funcionamiento de la herramienta.
- Significa que el mecanismo de seguridad que impide que se active la acción de martilleo durante el funcionamiento sin carga está funcionando según lo previsto.
- Sujete la herramienta con firmeza con ambas manos y utilice su peso para controlar eficazmente el retroceso que se produce durante el funcionamiento.

Nota: En ocasiones, la herramienta no comienza a realizar golpes aunque el motor gire, debido a que el lubricante se ha espesado. Si se utiliza la herramienta a bajas temperaturas, manténgala en funcionamiento durante cinco minutos para calentarla.

Encendido/apagado

- Para encender la herramienta, pulse el gatillo de encendido/apagado (6).
- Para un funcionamiento continuo, pulse el gatillo de encendido/apagado y, a continuación, el botón de bloqueo (7).
- Para detener la herramienta, suelte el gatillo de encendido/apagado. Si el gatillo está bloqueado con el botón de bloqueo, pulse brevemente y suelte el gatillo de encendido/apagado.

MANTENIMIENTO



Precaución: Desenchufe siempre el cable de alimentación de la toma de corriente antes de realizar cualquier inspección o tarea de mantenimiento.

Lubricación (Fig. 3, página 2)

- Comprobación del nivel de aceite

1. Mantenga la herramienta en posición vertical, con el portaherramientas apuntando hacia abajo.
2. Observe el nivel de aceite a través de la ventana de inspección (5).
 - El nivel de aceite debe estar al menos 3 mm por encima del borde inferior de la ventana de inspección.

- Cambio del aceite:

1. Afloja el tornillo de cabeza hexagonal de la ventana de inspección con una llave y vacía el aceite de la herramienta.
 - Para evitar que el aceite se derrame de forma incontrolada, coloque un pequeño embudo metálico debajo de la abertura y recoja el aceite en un recipiente hasta que se haya vaciado por completo de la herramienta.
 - **Importante:** El aceite usado debe manipularse y eliminarse de acuerdo con la normativa local correspondiente.
2. Añada aceite nuevo a través del orificio de llenado de aceite (5) hasta que el nivel de aceite alcance el nivel requerido.
3. Vuelva a apretar el tornillo hexagonal.

Inspección de los tornillos de montaje

- Revisa periódicamente todos los tornillos de fijación y asegúrate de que estén bien apretados. Si alguno de los tornillos está suelto, apriétalo inmediatamente.

Escobillas de carbón

- Mantenga limpias las escobillas de carbón y asegúrese de que se deslizen libremente dentro de los portacesobillas.
- Si las escobillas de carbón están desgastadas, sustitúyalas ambas al mismo tiempo. Utilice siempre escobillas de carbón idénticas.

Limpieza y almacenamiento

- Mantenga las ranuras de ventilación limpias y sin obstrucciones.
- Nunca utilice agua ni productos de limpieza químicos para limpiar la herramienta eléctrica. Límpiela con un paño seco.
- Guarde siempre la herramienta eléctrica en un lugar seco.

ELIMINACIÓN ECOLÓGICA

Para evitar daños durante el transporte, la herramienta debe enviarse en un embalaje resistente. Tanto el embalaje como la unidad y sus accesorios están fabricados con materiales reciclables y pueden desecharse de la forma adecuada. Los componentes plásticos de la herramienta están etiquetados según su material, lo que permite una eliminación respetuosa con el medio ambiente y selectiva a través de los puntos de recogida disponibles.



Solo para países de la UE

¡No deseche las herramientas eléctricas junto con los residuos domésticos!

En cumplimiento de la Directiva europea 2002/96/CE sobre residuos de aparatos eléctricos y electrónicos y su transposición a la legislación nacional, las herramientas eléctricas que hayan llegado al final de su vida útil deben recogerse por separado y devolverse a una instalación de reciclaje respetuosa con el medio ambiente.

** El fabricante se reserva el derecho a realizar modificaciones menores en el diseño y las especificaciones técnicas del producto sin previo aviso, salvo que dichas modificaciones afecten de manera significativa al rendimiento y la seguridad de los productos. Las piezas descritas o ilustradas en las páginas del manual que tiene entre sus manos pueden corresponder también a otros modelos de la gama de productos del fabricante con características similares y es posible que no estén incluidas en el producto que acaba de adquirir.*

** Para garantizar la seguridad y fiabilidad del producto, así como la validez de la garantía, todos los trabajos de reparación, inspección o sustitución, incluidos el mantenimiento y los ajustes especiales, deben ser realizados exclusivamente por técnicos del servicio técnico autorizado del fabricante.*

** Utilice siempre el producto con el equipo suministrado. El uso del producto con equipos no suministrados puede provocar fallos de funcionamiento o incluso lesiones graves o la muerte. El fabricante y el importador no se hacen responsables de las lesiones y daños derivados del uso de equipos no conformes.*

EN

The power tools have been manufactured according to strict standards, set by our company, which are aligned with the respective European quality standards. The power tools of our company are provided with a warranty period of 24 months for non-professional use and 12 months for professional use. The warranty is valid from the date of purchase of the product. Proof of the warranty right is the purchase document of the tool (retail receipt or invoice). Under no circumstances shall the company cover the relevant cost of spare parts and respective required working hours unless a copy of the purchase document is presented. In case the repair has to be done by our service department the cost of transportation (to and from) is entirely borne by the sender (client). The tools must be sent for repair to the company or to an authorized workshop in the appropriate way and means of transport.

WARRANTY EXEMPTIONS AND RESTRICTIONS:

- 1) Spare parts that wear out naturally as a consequence of being used (brushes, cables, switches, chucks etc.).
- 2) Tools damaged as a result of non-compliance with the instructions of the manufacturer.
- 3) Tools poorly maintained.
- 4) Use of improper lubricants or accessories.
- 5) Tools given to third entities free of charge.
- 6) Damage due to an electrical connection at a voltage other than that indicated on the appliance plate.
- 7) Connection to a non-earthed power supply.
- 8) Change in current voltage.
- 9) Damage resulting from the use of salty water (e.g., washing machines, pumps).
- 10) Damage or malfunction resulting from improper cleaning procedure of the tool.
- 11) Contact of the tool with chemicals, or damage as a result of moisture or corrosion.
- 12) Tools that have been modified or opened by unauthorized personnel.
- 13) Broken parts/components as a result of inappropriate use.
- 14) Tools used for rent.

The warranty covers only the free of charge replacement of the component that presents a manufacturing defect or material failure. In case of lack of a specific spare part the company reserves the right to replace the tool with another corresponding model. After all warranty procedures have been concluded, the warranty period of the tool shall not be extended or renewed. Replacement of a spare part with repair charge is covered by a 1 year warranty of good operation, subject to compliance with the warranty terms. The spare parts or tools that are replaced remain in the possession of our company. Requirements, other than those mentioned in this warranty form, regarding power tools repair or damage thereof, do not apply. Greek law and relative regulations apply to this warranty.

EL

Τα ηλεκτρικά εργαλεία έχουν κατασκευαστεί με αυστηρά πρότυπα που έχει θέσει η εταιρεία και συνάδουν με τα ευρωπαϊκά πρότυπα ποιότητας. Για τα ηλεκτρικά εργαλεία της εταιρείας μας παρέχεται περίοδος εγγύησης 24 μηνών για ερασιτεχνική χρήση και 12 μηνών για επαγγελματική χρήση. Η ισχύς της εγγύησης ξεκινά από την ημερομηνία αγοράς των προϊόντων. Αποδεικτικό του δικαιώματος της εγγύησης αποτελεί το παραστατικό αγοράς του εργαλείου (απόδειξη λιανικής ή τιμολόγιο). Σε καμιά περίπτωση η εταιρεία δεν καλύπτει τη σχετική δαπάνη ανταλλακτικών και εργασίας εάν και εφόσον δε συνοδεύεται από αντίγραφο του παραστατικού αγοράς. Σε περίπτωση που η επισκευή πρέπει να γίνει στο service μας η δαπάνη μεταφοράς (από και προς) βαρύνει εξ' ολοκλήρου τον αποστολέα. Τα εργαλεία αποστέλλονται για την επισκευή τους στην εταιρεία ή σε εξουσιοδοτημένο συνεργείο με τον ενδεδειγμένο τρόπο και μέσο μεταφοράς.

ΕΞΑΙΡΕΣΕΙΣ ΚΑΙ ΠΕΡΙΟΡΙΣΜΟΙ ΤΗΣ ΕΓΓΥΗΣΗΣ:

- 1) Ανταλλακτικά που φθείρονται φυσιολογικά από τη χρήση τους (καρβουνάκια, καλώδιο, διακόπτες, τσοκ κ.λ.π.).
- 2) Εργαλεία που έχουν υποστεί ζημίες από τη μη συμμόρφωση με τις οδηγίες του κατασκευαστή.
- 3) Εργαλεία με ελλιπή συντήρηση.
- 4) Χρήση μη ενδεδειγμένων λιπαντικών ή εξαρτημάτων.
- 5) Εργαλεία που έχουν δοθεί χωρίς επιβάρυνση.
- 6) Βλάβη που οφείλεται σε ηλεκτρική σύνδεση σε τάση διαφορετική από την αναγραφόμενη στην πινακίδα συσκευής.
- 7) Σύνδεση σε μη γειωμένο ρευματοδότη.
- 8) Μεταβολή της τάσης του ρεύματος.
- 9) Βλάβη που προκύπτει από τη χρήση αλμυρού νερού (π.χ. πλυστικά, αντλίες).
- 10) Βλάβη ή κακή λειτουργία που έχει προκύψει από πλημμελή καθαρισμό του εργαλείου.
- 11) Επαφή του εργαλείου με χημικά, ή βλάβη από υγρασία, διάβρωση.
- 12) Εργαλεία που έχουν υποστεί τροποποιήσεις – αλλαγές ή έχουν ανοιχτεί από μη εξουσιοδοτημένο συνεργείο.
- 13) Σπασμένα μέρη/εξαρτήματα εξαιτίας μη ορθής χρήσης.
- 14) Εργαλεία που χρησιμοποιούνται για ενοικίαση.

Η εγγύηση καλύπτει αποκλειστικά τη δωρεάν αντικατάσταση του εξαρτήματος που έχει κατασκευαστικό ελάττωμα ή αστοχία υλικού. Σε περίπτωση έλλειψης ανταλλακτικού η εταιρεία διατηρεί το δικαίωμα αντικατάστασης του εργαλείου με άλλο αντίστοιχο μοντέλο. Μετά τη διεκπεραίωση εγγύησης δεν επιμηκύνεται ούτε ανανεώνεται ο χρόνος εγγύησης του εργαλείου. Αντικατάσταση ανταλλακτικού με χρέωση επισκευής, καλύπτεται από 1 χρόνο εγγύησης καλής λειτουργίας, με προϋπόθεση την τήρηση των όρων εγγύησης. Τα ανταλλακτικά ή τα εργαλεία τα οποία αντικαθίστανται παραμένουν στην κατοχή της εταιρείας μας. Άλλες απαιτήσεις, εκτός από αυτές που αναφέρονται σε αυτό το έντυπο εγγύησης επισκευής ή βλαβών ηλεκτρικών εργαλείων, δεν ισχύουν. Για την εγγύηση αυτή ισχύει το ελληνικό δίκαιο.

Les outils électriques sont fabriqués selon des normes strictes, établies par notre société et se sont alignées sur les normes de qualité européennes respectives. Les outils électriques de notre société sont bénéficiés d'une garantie de 24 mois pour une utilisation non professionnelle et de 12 mois pour une utilisation professionnelle. La garantie est valable à partir de la date d'achat du produit. La preuve du droit à la garantie est le document d'achat de l'outil (ticket de caisse ou facture). En aucun cas, l'entreprise ne couvrira le coût des pièces de rechange et des heures de travail nécessaires si une copie du document d'achat n'est pas présentée. Si la réparation doit être effectuée par notre service après-vente, les frais de transport (aller- retour) sont entièrement à la charge de l'expéditeur (client). Les outils doivent être envoyés pour réparation à l'entreprise ou à un atelier agréé de la manière et avec le moyen de transport appropriée.

EXEMPTIONS ET RESTRICTIONS DE GARANTIE:

- 1) Les pièces de rechange qui s'usent naturellement suite à leur utilisation (balaise, câbles, interrupteurs, mandrins etc.).
- 2) Les outils endommagés à la suite du non-respect des instructions du fabricant.
- 3) Outils mal entretenus.
- 4) Utilisation de lubrifiants ou d'accessoires inappropriés.
- 5) Outils donnés à des tiers à titre gratuit.
- 6) Dommages dus à un mauvais branchement électrique ou à une tension différente de celle indiquée sur la plaque de l'appareil.
- 7) Connexion à une alimentation électrique non reliée à la terre.
- 8) Fluctuation de la tension inacceptable.
- 9) Dommages résultant de l'utilisation d'eau salée (par exemple, machines à laver, pompes).
- 10) Dommages ou dysfonctionnement résultant d'une procédure de nettoyage inadéquate de l'appareil.
- 11) Contact de l'outil avec des produits chimiques, ou dommages résultant de l'humidité ou de la corrosion.
- 12) Les outils qui ont été modifiés ou ouverts par du personnel non autorisé.
- 13) Pièces/composants cassés à la suite d'une utilisation inappropriée.
- 14) Les outils utilisés à location.

La garantie couvre uniquement le remplacement gratuit du composant qui présente un défaut de fabrication ou une défaillance matérielle. En cas d'absence d'une pièce de rechange spécifique, l'entreprise se réserve le droit de remplacer l'outil par un autre modèle correspondant. Après la conclusion de toutes les procédures de garantie, la période de garantie de l'outil ne sera pas prolongée ou renouvelée. Le remplacement d'une pièce de rechange, ainsi que les frais de réparation, sont couverts par une garantie de bon fonctionnement d'un an, sous réserve du respect des conditions de garantie. Les pièces de rechange ou les outils remplacés restent en possession de notre société. Les exigences, autres que celles mentionnées dans ce formulaire de garantie, concernant la réparation des outils électriques ou leur endommagement, ne sont pas applicables. La loi grecque et ses règlements s'appliquent à cette garantie.

Gli elettrotensili sono stati fabbricati secondo gli standard rigorosi, stabiliti dalla nostra azienda, che sono allineati con i rispettivi standard di qualità europei. Gli elettrotensili della nostra azienda sono forniti con un periodo di garanzia di 24 mesi per uso non professionale e di 12 mesi per uso professionale. La garanzia è valida dalla data di acquisto del prodotto. La prova del diritto di garanzia è il documento di acquisto dell'utensile (scontrino o fattura). In nessun caso l'azienda coprirà il relativo costo dei pezzi di ricambio e delle rispettive ore di lavoro necessarie se non viene presentata una copia del documento di acquisto. Nel caso in cui la riparazione debba essere effettuata dal nostro servizio di assistenza, il costo del trasporto (da e per) è interamente a carico del mittente (cliente). Gli utensili devono essere inviati per la riparazione all'azienda o ad un'officina autorizzata nel modo e nel mezzo di trasporto appropriato.

ECCEZIONI E LIMITAZIONI ALLA GARANZIA:

- 1) Pezzi di ricambio che si deteriorano naturalmente con l'uso (pezzi di consumo).
- 2) Utensili danneggiati dal mancato rispetto delle istruzioni del produttore.
- 3) Strumenti con manutenzione insufficiente.
- 4) Uso di lubrificanti o parti inappropriate.
- 5) Strumenti dati gratuitamente.
- 6) Guasto dovuto a un collegamento dell'aria compressa a una pressione diversa da quella indicata sulla targhetta dei dati tecnici.
- 7) Danni derivanti dall'uso di aria compressa impura e non filtrata.
- 8) Danni o malfunzionamenti derivanti da una pulizia inadeguata dell'utensile.
- 9) Contatto dell'utensile con prodotti chimici, o danni da umidità, corrosione.
- 10) Strumenti che hanno subito modifiche - cambiamenti o sono stati aperti da un'officina non autorizzata.
- 11) Strumenti utilizzati per il noleggio.
- 12) Strumenti che sono stati modificati o aperti da personale non autorizzato.
- 13) Rottura di parti/componenti a causa di un uso improprio.
- 14) Strumenti utilizzati per il noleggio.

La garanzia copre solo la sostituzione gratuita del componente che presenta un difetto di fabbricazione o di materiale. In caso di mancanza di un pezzo di ricambio specifico, l'azienda si riserva il diritto di sostituire l'utensile con un altro modello corrispondente. Una volta concluse tutte le procedure di garanzia, il periodo di garanzia dell'utensile non potrà essere esteso o rinnovato. La sostituzione di un pezzo di ricambio, insieme al costo della riparazione, è coperta da una garanzia di buon funzionamento di 1 anno, a condizione che vengano rispettati i termini della garanzia. I pezzi di ricambio o gli utensili che vengono sostituiti rimangono in possesso della nostra azienda. I requisiti, diversi da quelli menzionati in questo modulo di garanzia, riguardanti la riparazione di utensili elettrici o il loro danneggiamento, non si applicano. La legge greca e i relativi regolamenti si applicano a questa garanzia.

Mjetet e energjisë janë prodhuar sipas standardeve strikte, të vendosura nga kompania jonë, të cilat janë në përputhje me standardet respektive evropiane të cilësisë. Mjetet e energjisë të kompanisë sonë janë siguruar me një periudhë garancie prej 24 muaj për përdorim jo profesional dhe 12 muaj për përdorim profesional. Garancia është e vlefshme nga data e blerjes së produktit. Prova e së drejtës së garancisë është dokumenti i blerjes së mjetit (faturë ose faturë me pakicë). Në asnjë rrethanë ndërmarrja nuk mbulon koston përkatëse të pjesëve të këmbimit dhe orarin përkatës të kërkuar të punës, përveç kur është paraqitur një kopje e dokumentit të blerjes. Në rast se riparimi duhet të bëhet nga departamenti ynë i shërbimit kostoja e transportit (për dhe nga) është tërësisht e mbajtur nga dërguesi (klienti). Mjetet duhet të dërgohen për riparim në ndërmarrje ose në një punishtë të autorizuar në mënyrën dhe mjetet e duhura të transportit.

PËRJASHTIMET DHE KUFIZIMET E GARANCISË:

- 1) Pjesët rezervë që përdoren në mënyrë natyrale si pasojë e përdorur (furçat, kabllo, ndërruesit, mbyljet etj.).
- 2) Veglat e dëmtuara si rezultat i mosrëspëktimit të udhëzimeve të prodhuesit.
- 3) Mjetet e mbajtura keq.
- 4) Përdorimi i lubrifikantëve ose aksesorëve të papërshtatshëm.
- 5) Mjetet që u jepen enteve të treta pa pagesë.
- 6) Dëmtimi për shkak të një lidhje elektrike në një tension tjetër nga ai i treguar në pllakën e pajisjes.
- 7) Lidhja me furnizimin me energji jo tokësore.
- 8) Ndryshimi i tensionit aktual.
- 9) Dëmtimi që vijnë si pasojë e përdorimit të ujit të kripur (p.sh., lavatrice, pompa).
- 10) Dëmtimi ose mosfunksionimi që rezultojn nga procedura e papërshtatshme e pastrimit të mjetit.
- 11) Kontakti i mjetit me kimikate, ose dëmtimi si pasojë e lagështisë ose korrozionit.
- 12) Mjete që janë modifikuar ose hapur nga personel i paautorizuar.
- 13) Pjesë/përbërës të thyer si rezultat i përdorimit të papërshtatshëm.
- 14) Veglat e përdorura për qira.

Garancia mbulon vetëm zëvendësimin pa pagesë të komponentit që paraqet një defekt prodhues ose dështim material. Në rast të mungesës së një pjesë rezervë specifike kompania rezervon të drejtën për të zëvendësuar mjetin me një model tjetër përkatës. Pasi të jenë përfunduar të gjitha procedurat e garancisë, periudha e garancisë së mjetit nuk do të zgjatet ose të rinovohet. Zëvendësimi i një pjesë rezervë, së bashku me ngarkesën e riparimit, mbulohet nga një garanci veprimi e mirë 1 vit, subjekt i përputhjes me kushtet e garancisë. Pjesët e këmbimit ose mjetet që zëvendësohen mbeten në zotërim të kompanisë sonë. Kërkesat, përveç atyre të përmendura në këtë formë garancie, në lidhje me riparimin ose dëmtimin e mjeteve të energjisë elektrike, nuk zbatohen. Ligji grek dhe rregullat relative zbatohen për këtë garancia.

Električni alati su proizvedeni prema strogim standardima koje je postavila naša kompanija a koji su usklađeni sa odgovarajućim evropskim standardima kvaliteta. Električni alati naše kompanije imaju garantni rok od 24 meseca za neprofesionalnu upotrebu i 12 meseci za profesionalnu upotrebu. Garancija važi od dana kupovine proizvoda. Dokaz za pravo na garanciju je dokument o kupovini električnog alata (maloprodajni račun ili faktura). Ni pod kojim okolnostima kompanija neće pokriti relevantne troškove rezervnih delova i potrebno odgovarajuće radno vreme ako se ne predoči kopija dokumenta o kupovini. U slučaju da popravku treba da uradi naš servis, troškove transporta (do i od) u potpunosti snosi pošiljalac (klijent). Električni alati za popravku se šalju u firmu gde su kupljeni ili u ovlašćeni servis i to tako da budu prikladno upakovani za transport.

IZUZEĆA I OGRANIČENJA GARANCIJE:

- 1) Rezervni delovi koji se prirodno troše kao posledica korišćenja (četkice, kablovi, prekidači, stezne glave itd).
- 2) Alati oštećeni kao posledica nepoštovanja uputstva proizvođača.
- 3) Alati su loše održavani.
- 4) Upotreba neodgovarajućih maziva ili pribora.
- 5) Alati su dati trećim licima besplatno.
- 6) Oštećenje usled električnog priključka na napon koji nije naznačen na pločici uređaja.
- 7) Povezivanje na neuzemljeno napajanje.
- 8) Promena napona struje.
- 9) Oštećenja nastala upotrebom slane vode (npr. mašine za pranje veša, pumpe).
- 10) Oštećenje ili kvar nastao kao posledica nepravilne procedure čišćenja alata.
- 11) Kontakt alata sa hemikalijama ili oštećenje usled vlage ili korozije.
- 12) Alati koje je modifikovalo ili otvorilo neovlašćeno osoblje.
- 13) Polomljeni delovi/komponente kao rezultat neodgovarajuće upotrebe.
- 14) Alati koji se koriste za iznajmljivanje.

Garancija pokriva samo besplatnu zamenu komponente koja ima fabričku grešku ili materijalne nedostatke. U slučaju nedostatka rezervnog dela, kompanija zadržava pravo zamene električnog alata drugim odgovarajućim modelom. Nakon isteka garantnog roka, garantni rok električnog alata se ne produžava niti obnavlja. Rezervni delovi ili Električni alati koji su zamenjeni ostaju u posedu naše kompanije. Zamena rezervnog dela, zajedno sa naplatom popravke, pokrivena je garancijom za 1 godinu dobrog rada, koja podleže poštovanju uslova garancije. Zahtevi, osim onih navedenih u ovom obrascu garancije, u vezi sa popravkom električnog alata ili njegovim oštećenjem ne važe. Na ovu garanciju se primenjuju grčki zakoni i odgovarajući propisi.

Električna orodja so bila izdelana v skladu s strogimi standardi našega podjetja, ki so usklajeni z ustreznimi evropskimi standardi kakovosti. Za električna orodja našega podjetja velja 24-mesečna garancija za neprofesionalno uporabo in 12-mesečna garancija za profesionalno uporabo. Garancija velja od datuma nakupa izdelka. Dokazilo o pravici do garancije je dokument o nakupu orodja (maloprodajni račun ali račun). Podjetje v nobenem primeru ne krije ustreznih stroškov nadomestnih delov in ustreznih zahtevanih delovnih ur, če ni predložena kopija nakupnega dokumenta. Če mora popravilo opraviti naš servisni oddelek, stroške prevoza (do in nazaj) v celoti krije pošiljatelj (stranka). Orodje je treba poslati v popravilo podjetju ali pooblaščenim delavnicam na ustrezen način in z ustreznim prevoznim sredstvom.

GARANCIJSKE IZJEME IN OMEJITVE:

- 1) Rezervni deli, ki se naravno obrabijo zaradi uporabe (ščetke, kabli, stikala, vpenjalne glave itd.).
- 2) Orodja, ki so se poškodovala zaradi neupoštevanja navodil proizvajalca.
- 3) Orodja, ki so slabo vzdrževana.
- 4) Uporaba neustreznih maziv ali pripomočkov.
- 5) Orodja, ki so bila brezplačno dana tretjim osebam.
- 6) Poškodbe zaradi električnega priključka pri napetosti, ki ni navedena na ploščici naprave.
- 7) Priključitev na neozemljeno električno omrežje.
- 8) Sprememba trenutne napetosti.
- 9) Poškodbe zaradi uporabe slane vode (npr. pralni stroji, črpalke).
- 10) Poškodba ali okvara, ki je posledica nepravilnega postopka čiščenja orodja.
- 11) Stik orodja s kemikalijami ali poškodbe zaradi vlage ali korozije.
- 12) Orodje, ki ga je spremenilo ali odprlo nepooblaščen osebje.
- 13) Pokvarjeni deli/komponente zaradi neustrezne uporabe.
- 14) Orodja, ki se uporabljajo za najem.

Garancija zajema le brezplačno zamenjavo sestavnega dela, pri katerem se pokaže proizvodna napaka ali okvara materiala. V primeru pomanjkanja določenega rezervnega dela si podjetje pridržuje pravico, da orodje zamenja z drugim ustreznim modelom. Po zaključku vseh garancijskih postopkov se garancijski rok orodja ne podaljša ali obnovi. Za zamenjavo nadomestnega dela z nadomestilom za popravilo velja enoletna garancija za dobro delovanje, če so izpolnjeni garancijski pogoji. Zamenjani nadomestni deli ali orodje ostanejo v lasti našega podjetja. Zahtevе, ki niso navedene v tem garancijskem obrazcu, v zvezi s popravilom električnih orodij ali njihovih poškodb, ne veljajo. Za to garancijo velja grška zakonodaja in sorodni predpisi.

Električne naprave so izdelane v skladu s strogimi standardi našega podjetja, ki so usklajeni z ustreznimi evropskimi standardi kakovosti. Za električne naprave našega podjetja velja 24-mesečna garancija za neprofesionalno uporabo in 12-mesečna garancija za profesionalno uporabo. Garancija velja od datuma nakupa izdelka. Dokazilo o pravici do garancije je dokument o nakupu orodja (maloprodajni račun ali račun). Podjetje v nobenem primeru ne krije ustreznih stroškov nadomestnih delov in ustreznih zahtevanih delovnih ur, če ni predložena kópia doklada o nároku na záruku je doklad o kúpe náradia (malooobchodný doklad alebo faktúra). Spoločnosť v žiadnom prípade neuhradí príslušné náklady na náhradné diely a príslušné požadované pracovné hodiny, ak nie je predložená kópia doklada o kúpe. V prípade, že opravu musí vykonať naše servisné oddelenie, náklady na dopravu (tam a späť) znáša v plnej miere odosielateľ (zákazník). Náradie musí byť zaslané na opravu do spoločnosti alebo do autorizovaného servisu vhodným spôsobom a dopravným prostriedkom.

VÝNIMKY A OBMEDZENIA TÝKAJÚCE SA ZÁRUKY:

- 1) Náhradné diely, ktoré sa prirodzene opotrebnú v dôsledku použitia (kefky, káble, spínače, skľučovadlá atď.).
- 2) Náradie poškodené v dôsledku nedodržania pokynov výrobcu.
- 3) Náradie nedostatočne udržiavané.
- 4) Použitie nevhodných mazív alebo príslušenstva.
- 5) Náradie poskytnuté tretím subjektom bezplatne.
- 6) Poškodenie v dôsledku električného pripojenia na iné napätie, ako je uvedené na štítku spotrebiča.
- 7) Pripojenie k neuzemnenému zdroju napájania.
- 8) Zmena aktuálneho napätia.
- 9) Poškodenie v dôsledku používania slanej vody (napr. práčky, čerpadlá).
- 10) Poškodenie alebo porucha vyplývajúca z nesprávneho postupu čistenia nástroja.
- 11) Kontakt nástroja s chemikáliami alebo poškodenie v dôsledku vlhkosti alebo korózie.
- 12) Nástroje, ktoré boli upravené alebo otvorené neoprávněným personálom.
- 13) Poškodené diely/komponenty v dôsledku nevhodného používania.
- 14) Náradie používané na prenájom.

Záruka sa vzťahuje len na bezplatnú výmenu súčiastky, ktorá vykazuje výrobnú vadu alebo poruchu materiálu. V prípade nedostatku konkrétneho náhradného dielu si spoločnosť vyhradzuje právo vymeniť náradie za iný zodpovedajúci model. Po ukončení všetkých záručných postupov sa záručná doba náradia nepredlžuje ani neobnovuje. Na výmenu náhradného dielu s poplatkom za opravu sa vzťahuje 1-ročná záruka na dobrú prevádzku pri dodržaní záručných podmienok. Vymenené náhradné diely alebo náradie zostávajú vo vlastníctve našej spoločnosti. Iné požiadavky, ako sú uvedené v tomto záručnom formulári, týkajúce sa opravy električného náradia alebo jeho poškodenia, sa neuplatňujú. Na túto záruku sa vzťahujú grécke zákony a príslušné predpisy.

Електроинструментите са произведени во съответствие със строги стандарти, установени од нашата компанија, които са в съответствие със съответните европейски стандарти за качество. Електроинструментите на нашата компанија се предоставят с гаранционен срок от 24 месеца за непрофесионална употреба и 12 месеца за професионална употреба. Гаранцията е валидна от датата на закупуване на продукта. Доказателство за правото на гаранция е документът за закупуване на инструмента (касова бележка от магазин или фактура). В никакъв случай компанијата не покрива съответните разходи за резервни части и съответните необходими работни часови, ако не бъде представено копие от документа за покупка. В случай че ремонтът трябва да бъде извършен од нашия сервисен оддел, разходите за транспорт (до и от) се поемат изцяло од изпращача (клиента). Инструментите трябва да бъдат изпратени за ремонт в компанијата или в оторизиран сервис по подходящ начин и с подходящо транспортно средство.

ОСВОБОЖДАВАНЕ ОТ ГАРАНЦИЯ И ОГРАНИЧЕНИЯ:

- 1) Резервни части, които се изнасят по естествен начин вследствие на използването им (четки, кабли, ключове, патронници и др.).
- 2) Инструменти, повредени в резултат на неспазване на инструкциите на производителя.
- 3) Инструменти, които са лошо поддържани.
- 4) Използване на неподходящи смазочни материали или принадлежности.
- 5) Инструменти, предоставени безплатно на трети лица.
- 6) Повреди вследствие на електрическа връзка с напрежение, различно од посоченото на табелката на уреда.
- 7) Свързване към незаземено електрозахранване.
- 8) Промяна в напрежението на тока.
- 9) Повреда в резултат на използването на солена вода (напр. перални машини, помпи).
- 10) Повреда или неизправност в резултат на неправилна процедура за почистване на инструмента.
- 11) Контакт на инструмента с хемикалии или повреда в резултат на влага или корозия.
- 12) Инструменти, които са били модифицирани или отворени од неупълномощен персонал.
- 13) Счупени части/компоненти в резултат на неподходяща употреба.
- 14) Инструменти, използвани под наем.

Гаранцията покрива само безплатната подмяна на компонента, който представя производствен дефект или повреда на материала. В случай на липса на конкретна резервна част компанијата си запазва правото да замени инструмента с друг съответен модел. След приклучване на всички гаранционни процедури гаранционниот срок на инструмента не се удължава или подновява. Замяната на резервна част с такса за ремонт се покрива од 1-годишна гаранция за добра експлоатација, при спазване на гаранционните условия. Заменените резервни части или инструменти остават във владение на нашата компанија. Изисквания, различни од посочените в този гаранционен формулар, односно ремонта на електроинструменти или повредите по тях, не се прилагат. Гръчкото законодателство и съответните распоредби се прилагат към тази гаранција.

Електрични алатки се произведени според строги стандарди, поставени од нашата компанија, кои се усогласени со соодветните европски стандарди за квалитет. Електрични алатки на нашата компанија се обезбедени со гаранција од 24 месеци за непрофесионална употреба и 12 месеци за професионална употреба. Гаранцијата важи од датумот на купување на производот. Доказ за гаранциското право е документот за купување на алатката (малопродажна потврда или фактура). Под никакви околности компанијата нема да ги покрие соодветните трошоци за резервни делови и соодветно потребно работно време, освен ако не се претстави копија од документот за купување. Во случај поправката да мора да биде направена од нашиот сервисен оддел трошоците за превоз (до и од) е целосно задолжена од испраќачот (клиентот). Алатките мора да бидат испратени за поправка на компанијата или на овластена работилница на соодветен начин и транспортни средства.

ОСЛОБОДУВАЊА И ОГРАНИЧУВАЊА НА ГАРАНЦИЈАТА:

- 1) Резервни делови кои се носат природно како последица на користење (четки, кабли, прекинувачи, футери итн.).
- 2) Алатки оштетени како резултат на непочитување на инструкциите на производителот.
- 3) Алатките слабо се одржуват.
- 4) Употреба на неправилно лубриканти или додатоци.
- 5) Алатки дадени на трети ентитети бесплатно.
- 6) Оштетување поради електрично поврзување на напоен поинаку од оној што е наведен на плочата на апаратот.
- 7) Поврзување со неземан напој.
- 8) Промена на напојот на струјата.
- 9) Оштетување како резултат на употребата на солена вода (на пример, машини за перење, пумпи).
- 10) Оштетување или нефункционирање како резултат на неправилно чистење на алатката.
- 11) Контакт на алатката со хемикалии, или оштетување како резултат на влага или корозија.
- 12) Алатки кои биле модифицирани или отворени од страна на неовластениот персонал.
- 13) Скршени делови/компоненти како резултат на несоодветна употреба.
- 14) Алатки кои се користат за изнајмување.

Гаранцијата покрива само бесплатна замена на компонентата која претставува производствен дефект или материјален неуспех. Во случај на недостаток на одреден резервен дел, компанијата го задржува правото да ја замени алатката со друг соодветен модел. По завршувањето на сите процедури за гаранција, гарантниот период од алатката не се продолжува или обновува. Замената на резервниот дел со наплата за поправка е покривена со 1 година гаранција за добро работење, под услов да се усогласат условите за гаранција. Резервните делови или алатки кои се заменети остануваат во сопственост на нашата компанија. Барањата, освен оние споменати во оваа гаранција, во врска со поправката или оштетувањето на електрични алатки, не важат. Грчкото право и релативните регулативи важат за оваа гаранција.

RO

Uneltele electrice au fost fabricate în conformitate cu standarde stricte, stabilite de compania noastră, care sunt alinate la standardele de calitate europene respective. Uneltele electrice ale companiei noastre sunt prevăzute cu o perioadă de garanție de 24 de luni pentru utilizare neprofesională și 12 luni pentru utilizare profesională. Garanția este valabilă de la data achiziționării produsului. Dovada dreptului de garanție este documentul de achiziție a sculei (bon de casă sau factură). În niciun caz societatea nu va acoperi costurile relevante ale pieselor de schimb și ale orelor de lucru necesare respective dacă nu este prezentată o copie a documentului de achiziție. În cazul în care reparația trebuie efectuată de către departamentul nostru de service, costul transportului (dus-întors) este suportat în întregime de către expeditor (client). Unelte trebuie trimise pentru reparații la companie sau la un atelier autorizat în mod și cu mijloace de transport adecvate.

SCUTIRI ȘI RESTRICȚII DE GARANȚIE:

- 1) Piesele de schimb care se uzează în mod natural ca urmare a utilizării (perii, cabluri, întrerupătoare, mandrine etc.).
- 2) Unelte deteriorate ca urmare a nerespectării instrucțiunilor producătorului.
- 3) Unelte prost întreținute.
- 4) Utilizarea de lubrifianti sau accesorii necorespunzătoare.
- 5) Unelte oferite gratuit unor terțe entități.
- 6) Deteriorări datorate unei conexiuni electrice la o altă tensiune decât cea indicată pe plăcuța aparatului.
- 7) Conectarea la o sursă de alimentare electrică nelegată la pământ.
- 8) Schimbarea tensiunii de curent.
- 9) Deteriorări rezultate din utilizarea apei sărate (de exemplu, mașini de spălat, pompe).
- 10) Deteriorări sau defecțiuni rezultate în urma unei proceduri de curățare necorespunzătoare a aparatului.
- 11) Contactul sculei cu substanțe chimice sau deteriorări ca urmare a umidității sau coroziunii.
- 12) Unelte care au fost modificate sau deschise de către personal neautorizat.
- 13) Piese/componente rupte ca urmare a unei utilizări necorespunzătoare.
- 14) Unelte utilizate pentru închiriere.

Garanția acoperă numai înlocuirea gratuită a componentei care prezintă un defect de fabricație sau o defecțiune materială. În cazul lipsei unei piese de schimb specifice, societatea își rezervă dreptul de a înlocui scula cu un alt model corespunzător. După încheierea tuturor procedurilor de garanție, perioada de garanție a sculei nu se prelungește sau se reînnoiește. Înlocuirea unei piese de schimb cu taxă de reparație este acoperită de o garanție de 1 an de bună funcționare, sub rezerva respectării condițiilor de garanție. Piesele de schimb sau sculele înlocuite rămân în posesia societății noastre. Nu se aplică cerințe, altele decât cele menționate în acest formular de garanție, privind repararea sculelor electrice sau deteriorarea acestora. Legea greacă și reglementările aferente se aplică acestei garanții.

HU

Az elektromos szerszámok gyártása a vállalatunk által meghatározott szigorú szabványok szerint történik, amelyek összhangban vannak a vonatkozó európai minőségi szabványokkal. Cégünk elektromos szerszámaira nem professzionális használat esetén 24 hónap, professzionális használat esetén 12 hónap garanciát vállalunk. A garancia a termék megvásárlásának napjától érvényes. A jótállási jog igazolása a szerszám vásárlását igazoló dokumentum (kiskereskedelmi blokk vagy számla). A vállalat semmilyen körülmények között nem fedezi a pótalkatrészek és a megfelelő szükséges munkaórák vonatkozó költségeit, ha nem mutatják be a vásárlási dokumentum másolatát. Amennyiben a javítást szervizünknek kell elvégeznie, a szállítás (oda- és visszaszállítás) költségei teljes egészében a feladót (ügyfel) terhelik. A szerszámokat javításra a megfelelő módon és szállítószerkezettel kell elküldeni a vállalathoz vagy egy erre felhatalmazott műhelybe.

GARANCIÁLIS MENTESSÉGEK ÉS KORLÁTOZÁSOK:

- 1) A használat következtében természetes módon elhasználódó pótalkatrészek (kefék, kábelek, kapcsolók, tokmányok stb.).
- 2) A gyártó utasításainak be nem tartása következtében sérült szerszámok.
- 3) Rosszul karbantartott szerszámok.
- 4) Nem megfelelő kenőanyagok vagy tartozékok használata.
- 5) Harmadik személyeknek ingyenesen átadott szerszámok.
- 6) A készüléktáblán feltüntetettől eltérő feszültségű elektromos csatlakozásból eredő károk.
- 7) Nem földelt áramforráshoz való csatlakoztatás.
- 8) Az áram feszültségének megváltozása.
- 9) Sós víz használatából eredő károk (pl. mosógépek, szivattyúk).
- 10) A készülék nem megfelelő tisztítási eljárásából eredő károsodás vagy meghibásodás.
- 11) A szerszám vegyi anyagokkal való érintkezése, vagy nedvességből vagy korrózióból eredő károsodás.
- 12) Olyan szerszámok, amelyeket illetéktelen személyek módosítottak vagy nyitottak fel.
- 13) A nem rendeltetésszerű használat következtében eltört alkatrészek/komponensek.
- 14) Bérbeadásra használt szerszámok.

A garancia csak a gyártási hibát vagy anyaghibát mutató alkatrész ingyenes cseréjére terjed ki. Egy adott pótalkatrész hiánya esetén a vállalat fenntartja a jogot, hogy a szerszámot egy másik megfelelő modellre cserélje. Az összes garanciális eljárás lezárását követően a szerszám garanciális ideje nem hosszabbítható meg és nem újítható meg. A javítási díjjal terhelt pótalkatrész cseréjére 1 év jótállás vonatkozik, a jótállási feltételek betartása mellett. A kiscserélt pótalkatrészek vagy szerszámok cégünk tulajdonában maradnak. Az elektromos szerszámok javítására vagy sérülésére vonatkozó, a jelen jótállási nyilatkozatban említettetktől eltérő követelmények nem érvényesek. A jelen jótállásra a görög törvények és a vonatkozó előírások vonatkoznak.

MT

L-ghodod tal-enerġija ġew manifatturati skont standards stretti, stabbiliti mill-kumpanija tagħna, li huma allinjati mal-istandards ta' kwalità Ewropej rispettivi. L-ghodod tal-enerġija tal-kumpanija tagħna huma pprovduti b'perjodu ta' 'garanzija ta' 24 xahar għal użu mhux professjonali u 12-il xahar għal użu professjonali. Il-garanzija hija valida mid-data tax-xiri tal-prodott. Prova tad-dritt tal-garanzija hija d-dokument tax-xiri tal-ġhodka (irċevuta jew fattura bl-imnut). Taht l-ebda ċirkostanza l-kumpanija m'għandha tkopri l-ispiża rilevanti tal-ispare parts u s-siġhat tax-xogħol rispettivi meħtieġa sakemm ma tiġix ipprezentata kopja tad-dokument tax-xiri. F'każ li t-tiswija trid issir mid-dipartiment tas-servizz tagħna, l-ispiża tat-trasport (lejn u minn) tithallas kollha kemm hi mill-mittent (klijent). L-ġhodka għandha tintbagħat għat-tiswija lill-kumpanija jew lil hanut tax-xogħol awtorizzat bil-mod u l-mezzi tat-trasport xierqa.

EŻENZIONJIET U RESTRIZZJONIJET TA' GARANZIJA:

- 1) Spare parts li jilbsu b'mod naturali bħala konsegwenza tal-użu (xkupilji, kejbils, swiċċijiet, ċokkijiet eċċ.).
- 2) Ghodod bil-ħsara bħala riżultat ta' nuqqas ta' konformità mal-istruzzjonijiet tal-manifattur.
- 3) Ghodod miżmuma hażin.
- 4) Użu ta' 'lubrikanti jew aċċessorji mhux xierqa.
- 5) Ghodod mogħtija lil entitajiet terzi mingħajr hlas.
- 6) Danni dovuti għal konnessjoni elettrika b'vultaġġ differenti minn dak indikat fuq il-pjanċa tal-apparat.
- 7) Konnessjoni ma' provvista ta' enerġija mhux ertjata.
- 8) Bidla fil-vultaġġ kurrenti.
- 9) Ħsara li tirriżulta mill-użu ta' ilma mielaħ (eż., magni tal-ħasil tal-hwejjeġ, pompi).
- 10) Ħsara jew ħsara li tirriżulta minn proċedura ta' tindif mhux xierqa tal-ġhodka.
- 11) Kuntatt ta' l-ġhodka ma' kimiċi, jew ħsara bħala riżultat ta' umdiċi jew korrużjoni.
- 12) Ghodod li ġew modifikati jew miftuħa minn persunal mhux awtorizzat.
- 13) Partijiet/komponenti miksura bħala riżultat ta' użu mhux xieraq.
- 14) Ghodod użati għall-kerja.

Il-garanzija tkopri biss is-sostituzzjoni mingħajr hlas tal-komponent li jipprezenta difett fil-manifattura jew ħsara materjali. F'każ ta' nuqqas ta' spare part specifika, il-kumpanija tirrizerva d-dritt li tissostitwixxi l-ġhodka b'modell korrispondenti ieħor. Wara li jkun ġew konkluzi l-proċeduri kollha ta' garanzija, il-perjodu ta' garanzija tal-ġhodka ma għandux jiġi estiż jew imġedded. Is-sostituzzjoni ta' spare part bil-ħlas tat-tiswija hija koperta minn garanzija ta' sena ta' operazzjoni tajba, soġġett għall-konformità mat-termini tal-garanzija. L-ispare parts jew ġhodka li jiġu sostitwiti jibqgħu fil-pussess tal-kumpanija tagħna. Rekwiziti, minbarra dawk imsemmija f'din il-formola ta' garanzija, rigward it-tiswija ta' ġhodka tal-enerġija jew ħsara tagħhom, ma japplikawx. Il-liġi Griega u r-regolamenti relattivi japplikaw għal din il-garanzija.

HR

Elektriċni alati proizvedeni su prema strogim standardima, koje je postavila naša tvrtka i usklađeni su s odgovarajućim europskim standardima kvalitete. Elektriċni alati naše tvrtke dolaze s jamstvom od 24 mjeseca za neprofesionalnu uporabu i 12 mjeseci za profesionalnu uporabu. Jamstvo vrijedi od dana kupnje proizvoda. Dokaz o jamstvenom pravu je dokument o nabavi alata (potvrda o prodaji ili faktura). Tvrtka ni pod kojim uvjetima neće pokriti troškove rezervnih dijelova i potrebnih radnih sati ako kopija dokumenta o nabavi nije predočena. Ako popravak treba obaviti naša postprodajna služba, troškovi prijave (povratno putovanje) u potpunosti su odgovornost pošiljatelja (kupca). Alati se moraju poslati na popravak tvrtki ili ovlaštenoj radionici na odgovarajući način i odgovarajućim prijevoznim sredstvima.

IZUZEĆA I OGRANIČENJA JAMSTVA:

- 1) Rezervni dijelovi koji se prirodno istroše nakon uporabe (metla, kabeli, prekidači, stezne glave itd.).
- 2) Alati oštećeni kao rezultat nepoštivanja uputa proizvođača.
- 3) Loše održavani alati.
- 4) Upotreba nepravilnih maziva ili pribora.
- 5) Alati koji se besplatno daju trećim stranama.
- 6) Oštećenja zbog nepravilnog električnog priključka ili napona različitog od onog navedenog na pločici uređaja.
- 7) Priključak na nezemaljsko napajanje.
- 8) Neprihvatljiva fluktuacija napona.
- 9) Oštećenja nastala uporabom slane vode (npr. perilice rublja, pumpe).
- 10) Oštećenja ili kvarovi koji su posljedica nepravilnog postupka čišćenja uređaja.
- 11) Kontakt alata s kemikalijama ili oštećenja nastala vlagom ili korozijom.
- 12) Alati koje je modificiralo ili otvorilo neovlašteno osoblje.
- 13) Slomljeni dijelovi/komponente kao rezultat neprikladne uporabe.
- 14) Alati koji se koriste za iznajmljivanje.

Jamstvo pokriva samo besplatnu zamjenu komponente koja ima proizvodni nedostatak ili kvar hardvera. U slučaju da nedostaje određeni rezervni dio, tvrtka zadržava pravo zamijeniti alat drugim odgovarajućim modelom. Nakon završetka svih jamstvenih postupaka, jamstveni rok alata neće se produžiti ili obnoviti. Zamjena rezervnog dijela, kao i troškovi popravka, pokriveni su jednogodišnjim jamstvom na dobro funkcioniranje, uz poštivanje jamstvenih uvjeta. Rezervni dijelovi ili zamijenjeni alati ostaju u posjedu naše tvrtke. Zahtjevi, osim onih navedenih u ovom jamstvenom obrascu, koji se odnose na popravak električnih alata ili njihovo oštećenje, ne primjenjuju se. Grčko pravo i njegovi propisi primjenjuju se na ovo jamstvo.

ES

Las herramientas eléctricas han sido fabricadas de acuerdo con estrictas normas, establecidas por nuestra empresa, que están alineadas con las respectivas normas de calidad europeas. Las herramientas eléctricas de nuestra empresa tienen un período de garantía de 24 meses para uso no profesional y de 12 meses para uso profesional. La garantía es válida a partir de la fecha de compra del producto. La prueba del derecho de garantía es el documento de compra de la herramienta (ticket de compra o factura). La empresa no se hará cargo en ningún caso del coste de las piezas de recambio y de las respectivas horas de trabajo necesarias si no se presenta una copia del documento de compra. En caso de que la reparación tenga que ser realizada por nuestro departamento de servicio, el coste del transporte (ida y vuelta) correrá íntegramente a cargo del remitente (cliente). Las herramientas deberán ser enviadas para su reparación a la empresa o a un taller autorizado en la forma y medio de transporte adecuados.

EXENCIONES Y RESTRICCIONES DE LA GARANTÍA:

- 1) Piezas de recambio que se desgastan de forma natural como consecuencia de su uso (escobillas, cables, interruptores, mandriles, etc.).
- 2) Herramientas dañadas como consecuencia del incumplimiento de las instrucciones del fabricante.
- 3) Herramientas mal mantenidas.
- 4) Utilización de lubricantes o accesorios inadecuados.
- 5) Herramientas cedidas gratuitamente a terceros.
- 6) Daños debidos a una conexión eléctrica a una tensión distinta de la indicada en la placa del aparato.
- 7) Conexión a una fuente de alimentación no puesta a tierra.
- 8) Cambio de la tensión de corriente.
- 9) Daños debidos al uso de agua salada (por ejemplo, lavadoras, bombas).
- 10) Daños o mal funcionamiento resultantes de un procedimiento de limpieza inadecuado de la herramienta.
- 11) Contacto de la herramienta con productos químicos, o daños como consecuencia de la humedad o la corrosión.
- 12) Herramientas que hayan sido modificadas o abiertas por personal no autorizado.
- 13) Piezas/componentes rotos como consecuencia de un uso inadecuado.
- 14) Herramientas utilizadas en alquiler.

La garantía cubre únicamente la sustitución gratuita del componente que presente un defecto de fabricación o fallo de material. En caso de falta de un repuesto específico, la empresa se reserva el derecho de sustituir la herramienta por otro modelo correspondiente. Una vez concluidos todos los procedimientos de garantía, el período de garantía de la herramienta no se ampliará ni renovará. La sustitución de una pieza de recambio con cargo de reparación está cubierta por una garantía de 1 año de buen funcionamiento, siempre que se cumplan las condiciones de la garantía. Las piezas de recambio o herramientas sustituidas permanecen en posesión de nuestra empresa. No se aplican otros requisitos, distintos de los mencionados en este formulario de garantía, en relación con la reparación de herramientas eléctricas o sus daños. La ley griega y las normativas relativas se aplican a esta garantía.

PL

Elektronarzędzia zostały wyprodukowane zgodnie z rygorystycznymi normami ustalonymi przez naszą firmę, które są zgodne z odpowiednimi europejskimi normami jakości. Elektronarzędzia naszej firmy są objęte 24-miesięcznym okresem gwarancyjnym dla użytku nieprofesjonalnego i 12-miesięcznym dla użytku profesjonalnego. Gwarancja jest ważna od daty zakupu produktu. Dowodem prawa do gwarancji jest dokument zakupu narzędzia (paragon lub faktura). W żadnym wypadku firma nie pokryje odpowiednich kosztów części zamiennych i wymaganych godzin pracy, jeśli nie zostanie przedstawiona kopia dokumentu zakupu. W przypadku, gdy naprawa musi zostać wykonana przez nasz dział serwisowy, koszt transportu (do i z) jest w całości ponoszony przez nadawcę (klienta). Narzędzia muszą zostać wysłane do naprawy do firmy lub autoryzowanego warsztatu w odpowiedni sposób i środkami transportu.

WYŁĄCZENIA I OGRANICZENIA GWARANCJI:

- 1) Części zamienne, które zużywają się w sposób naturalny w wyniku użytkowania (szczotki, kable, przelączniki, uchwyty itp.)
- 2) Narzędzia uszkodzone w wyniku nieprzestrzegania instrukcji producenta.
- 3) Narzędzia źle konserwowane.
- 4) Używanie niewłaściwych smarów lub akcesoriów.
- 5) Narzędzia przekazane nieodpłatnie osobom trzecim.
- 6) Uszkodzenia spowodowane podłączeniem elektrycznym o napięciu innym niż wskazane na tabliczce znamionowej urządzenia.
- 7) Podłączenie do nieziumionego źródła zasilania.
- 8) Zmiana napięcia prądu.
- 9) Uszkodzenia wynikające z używania słonej wody (np. pralki, pompy).
- 10) Uszkodzenia lub nieprawidłowe działanie wynikające z niewłaściwego czyszczenia urządzenia.
- 11) Kontakt narzędzia z chemikaliami lub uszkodzenie w wyniku wilgoci lub korozji.
- 12) Narzędzia, które zostały zmodyfikowane lub otwarte przez nieupoważniony personel.
- 13) Uszkodzone części/elementy w wyniku niewłaściwego użytkowania.
- 14) Narzędzia używane do wynajmu.

Gwarancja obejmuje wyłącznie bezpłatną wymianę komponentu, który wykazuje wadę produkcyjną lub awarię materiałową. W przypadku braku określonej części zamiennej firma zastrzega sobie prawo do wymiany narzędzia na inny odpowiedni model. Po zakończeniu wszystkich procedur gwarancyjnych okres gwarancji na narzędzie nie zostanie przedłużony ani odnowiony. Wymiana części zamiennej za opłatą za naprawę jest objęta roczną gwarancją dobrego działania, pod warunkiem przestrzegania warunków gwarancji. Wymienione części zamienne lub narzędzia pozostają w posiadaniu naszej firmy. Wymagania inne niż wymienione w niniejszym formularzu gwarancyjnym, dotyczące naprawy lub uszkodzenia elektronarzędzi, nie mają zastosowania. Do niniejszej gwarancji mają zastosowanie przepisy prawa greckiego i przepisy pokrewne.



The instruction manual is also available in digital format on our website www.nikolaoutools.com. Find it by entering the product code in the **Search** "Q" field.

Μπορείτε να βρείτε τις οδηγίες χρήσης και σε ηλεκτρονική μορφή μέσω της ιστοσελίδας μας www.nikolaoutools.com. Αναζητήστε τις με τον κωδικό προϊόντος στο πεδίο **Αναζήτηση** "Q".