

**BORMANN**<sup>®</sup>

**PRO**

Built to last.



**BCP3850**  
070535

EN FR  
IT EL  
BG SL  
RO HR

v2.2



[WWW.NIKOLAOUTOOLS.COM](http://WWW.NIKOLAOUTOOLS.COM)



## SAFETY INSTRUCTIONS

**Warning: Read the manual carefully before use. Failure to follow the warnings and instructions may result in tool damage, physical injury and/or damage to property. Store the manual in a safe place for future reference.**

### WORK AREA SAFETY

1. Keep your work area clean and well lit. Cluttered or dark areas may result accidents.
2. Do not operate power tools in explosive environments, such as in the presence of flammable liquids, gases, or dust. Power tools create sparks, which may ignite the dust or fumes.
3. Keep children and bystanders away while operating a power tool. Distractions may cause you to lose control.

### ELECTRICAL SAFETY

1. Power tool plugs must match the outlet. Never modify the plug in any way. Do not use any adapter plugs with grounded power tools. Unmodified plugs and matching outlets will reduce the risk of electric shock.
2. Avoid body contact with grounded surfaces, such as pipes, radiators, ranges, and refrigerators. There is an increased risk of electric shock if your body is grounded.
3. Do not expose power tools to rain or wet conditions. Water entering a power tool will increase the risk of electric shock.
4. Do not abuse the cord. Never use the cord for carrying, pulling, or unplugging the power tool. Keep the cord away from heat, oil, sharp edge, or moving parts. Damaged or entangled cords increase the risk of electric shock.
5. When operating a power tool outdoors, use an extension cord suitable for outdoor use. Use of a cord suitable for outdoor use reduces the risk of electric shock.

### PERSONAL SAFETY

1. Stay alert, watch what you are doing and use common sense when operating a power tool. Do not use a power tool while tired or under the influence of drugs, alcohol, or medication. A moment of inattention while operating power tools may result in serious personal injury.
2. Use safety equipment. Always wear eye protection. Safety equipment, such as dust mask, non-skid safety shoes, hard hat, and hearing protection, when used for appropriate conditions, will reduce personal injuries.
3. Avoid accidental starting. Make sure that the switch is in the "OFF" position before plugging the tool into an electrical outlet. Carrying power tools with your finger on the switch or plugging in power tools that have the power switch "ON" invites accidents.
4. Remove any adjusting key or wrench before turning the power tool on. A wrench or key left attached to a rotating part of the power tool may result in personal injury.
5. Do not overreach. Keep proper footing and balance at all times. This enables better control of the power tool in unexpected situations.
6. Dress properly. Do not wear loose clothing or jewelry. Keep your hair, clothing, and gloves away from moving parts. Loose clothes, jewelry, or long hair can be caught in moving parts.
7. If devices are provided for the connection of dust extraction and collection facilities, make sure that these are connected and properly used. Use of these devices can reduce dust-related hazards.

## TECHNICAL SPECIFICATIONS

Technical data	
Model:	BCP3850
Pad Diameter:	38/50 mm
No Load Speed:	2000-5000 rpm
Eccentricity:	3/12 mm
Weight:	990 gr
Battery Voltage:	12 V
Other features:	Swappable Rotary Thread Option, Constant Speed & Soft Start, LED Screen for speed level, Ergonomically operating design with rubber grip
Includes:	2x 2.0Ah Batteries & 1pc fast charger 1pc 38mm & 1pcs 50mm backing plates 9pcs 38mm & 9pcs 50mm foam pads 2pcs microfiber pad (38mm/50mm) 2pcs towel pad (38mm/50mm) 2pcs wool pads (38mm/50mm) 2pcs cylinder brushes 1pc 3mm & 1pc 12mm counterbalances 1pc rotary shaft 2pc extension shafts 1pc wrench

\* The manufacturer reserves the right to make minor changes to product design and technical specifications without prior notice unless these changes significantly affect the performance and safety of the products. The parts described / illustrated in the pages of the manual that you hold in your hands may also concern other models of the manufacturer's product line with similar features and may not be included in the product you just acquired.

\* To ensure the safety and reliability of the product and the warranty validity, all repair, inspection or replacement work, including maintenance and special adjustments, must only be carried out by technicians of the authorized service department of the manufacturer.

\* Always use the product with the supplied equipment. Operation of the product with non-provided equipment may cause malfunctions or even serious injury or death. The manufacturer and the importer shall not be liable for injuries and damages resulting from the use of non-conforming equipment.

## **POWER TOOL USE AND CARE**

1. Do not force the power tool. Use the correct power tool for the each application. The correct power tool will always do the job better and safer when used as intended.
2. Do not use the power tool if the switch does not turn activate or deactivate it. Any power tool that cannot be controlled with the switch is extremely dangerous and must be repaired.
3. Disconnect the main plug from the power source and/or the battery pack from the power tool before changing accessories, making any adjustments, or storing the power tool. Such preventive safety measures will reduce the risk of starting the power tool accidentally.
4. When the power tool is not in use, store it out of the reach of children and do not allow persons unfamiliar with the power tool or these instructions to use and operate the power tool. Power tools are extremely dangerous in the hands of untrained users.
5. Maintain the power tool. Check for misalignment or binding of moving parts, breakage of parts, leakage and any other issue that may affect the power tool's operation. If damaged, have the power tool repaired before use. Many accidents and injuries are caused by poorly maintained power tools.
6. Keep the cutting parts of the power tool sharp and clean. Properly maintained cutting tools with sharp cutting edges are less likely to bind and are more precise and easier to control.
7. Always use the power tool, accessories and tool bits etc. in accordance with the instructions of this instruction manual, taking into account the working conditions and the work that is to be performed. Use of the power tool for applications different from those intended could result in personal injury or cause damage to the power tool.
8. Keep the handles and any grasping surfaces of the power tool dry, clean and free of oil and grease. Slippery handles and grasping surfaces do not allow for safe handling of the tool in unexpected circumstances.

## **BATTERY TOOL USE AND CARE**

1. Do not use the power tool if the switch does not turn activate or deactivate it. Any power tool that cannot be controlled with the switch is extremely dangerous and must be repaired.
2. Recharge the batteries only with the charger specified by the manufacturer. A charger that is used to charge unsuitable batteries can create a risk of fire.
3. Use the power tool only with the specifically designated battery packs. Use of any other battery packs may create a risk of injury and fire.
4. When the battery pack is not in use, keep it away from other metal objects, like paper clips, coins, keys, nails, screws or other small metal objects that can make a connection from one terminal to another. Shorting the battery terminals together may cause burns or a fire.
5. Under abusive conditions, liquid may be ejected from the battery; avoid contact. If contact accidentally occurs, flush with water. If liquid contacts eyes, seek medical help immediately. Liquid ejected from the battery may cause irritation or burns.
6. Do not use a battery pack that is damaged or modified. Damaged or modified batteries may not function as intended, resulting in fire or explosion.
7. Do not expose a battery pack to fire or excessive temperatures. Exposure to fire or temperatures above 130°C may cause an explosion.
8. Follow all charging instructions and do not charge the battery pack outside the temperature range specified in the instructions. Charging improperly or at temperatures outside the specified range may damage the battery and increase the risk of fire.

## **SERVICE**

1. Have the power tool serviced by qualified service personnel, using only identical replacement parts. This will ensure that the safety of the power tool is maintained.
2. Never attempt to repair damaged battery packs on your own. Service of battery packs should only be performed by the manufacturer or authorized service technicians.

## **SAFETY INSTRUCTIONS FOR THE BATTERY PACK**

1. Avoid unintentional switching on, ensure the on/off switch is in the off position before inserting battery pack. Carrying the power tool with your finger on the on/off switch or inserting the battery pack into power tools that have the switch on may cause accidents.
2. Do not open the battery. Danger of short circuiting.
3. Protect the battery against heat, e.g., also against continuous sun irradiation and fire. There is danger of explosion.
4. In case of damage and improper use of the battery, vapors may be emitted. Provide for fresh air and seek medical help in case of complaints. The vapors can irritate the respiratory system.
5. When the battery is defective, liquid can escape and come into contact with adjacent components. Check any parts concerned. Clean such parts or replace them, if required.
6. If liquid comes in contact with your skin, wash immediately with soap and water, then neutralize with lemon juice or vinegar.
7. If liquid from the battery gets in your eyes, flush them with clean water for at least 10 minutes, and then seek immediate medical attention. Following this rule will reduce the risk of serious personal injury.
8. Use the battery only in conjunction with your power tool. This measure alone protects the battery against dangerous overload.
9. Use the battery only with the original charger, use with other chargers could result in fire hazard.
10. Do not crush, drop or damage the battery pack. Do not use a battery pack or charger that has been dropped or received a sharp blow. A damaged battery is subject to explosion. Properly dispose of a dropped or damaged battery immediately.
11. Do not charge a battery tool in a damp or wet location. Following this rule will reduce the risk of electric shock.

## SAFETY INSTRUCTIONS FOR THE BATTERY CHARGER

**WARNING:** To reduce the risk of electric shock or damage to the charger and battery, charge only those lithium-ion rechargeable batteries as specifically designated on your charger's label. Other types of batteries may burst, causing personal injury or damage.

1. Before using battery charger, read all instructions and cautionary markings in this manual and on the battery charger, the battery and the product using the battery to prevent misuse of the products and possible injury or damage.
2. Do not use the charger outdoors or expose it to wet or damp conditions. Water entering the charger will increase the risk of electric shock.
3. Use of an attachment not recommended or sold by the battery-charger manufacturer may result in a risk of fire, electric shock or injury to persons.
4. Do not abuse the cord or charger. Never use the cord to carry the charger. Do not pull the charger cord to disconnect the plug from receptacle. Damage to the cord or charger could occur and create an electric shock hazard. Replace damaged cords immediately.
5. Make sure that the cord is located so that it will not be stepped on, tripped over, come in contact with sharp edges or moving parts, or otherwise subjected to damage or stress. This will reduce the risk of accidental falls, which could cause injury and damage to the cord, which could then result in electric shock.
6. Keep cord and charger from heat to prevent damage to housing or internal parts.
7. Do not allow gasoline, oils, petroleum-based products, etc. to come in contact with plastic parts. These materials contain chemicals that can damage, weaken, or destroy plastic.
8. An extension cord should not be used unless absolutely necessary. Use of an improper extension cord could result in a risk of fire and electric shock. If an extension cord must be used, make sure that: The pins on plug of extension cord are the same number, size and shape as those of the plug on charger. The cord is properly wired and in good electrical condition
9. Do not operate the charger with a damaged cord or plug, which could cause shorting and electric shock. If damaged, have the charger repaired or replaced by an authorized service technician at a Service Center.
10. Do not operate the charger if it has been damaged in any way. Take it to an authorized service technician at a Service Center for an electrical check to determine if the charger is in good working order.
11. Do not disassemble the charger. Take it to an authorized service technician at a Service Center when service or repair is required. Incorrect reassembly may result in a risk of electric shock or fire.
12. Unplug the charger from the electrical outlet before attempting any maintenance or cleaning to reduce the risk of electric shock.
13. Disconnect charger from the power supply when not in use. This will reduce the risk of electric shock or damage to the charger if metal items should fall into the opening. It will also help prevent damage to the charger during a power surge.
14. Risk of electric shock. Do not touch the uninsulated portion of output connector or uninsulated battery terminal.

## OPERATION

### TO ATTACH BATTERY PACK

Align the raised rib on the battery pack with the grooves on the bottom of the tool and then attach the battery pack to the tool.

**NOTE:** Make sure that the latch on the battery pack snaps into place and the battery pack is secured to the tool before beginning operation. To remove the battery pack from the tool, depress the battery release button located on either side of the battery pack, and pull the battery pack out and remove it from the tool.

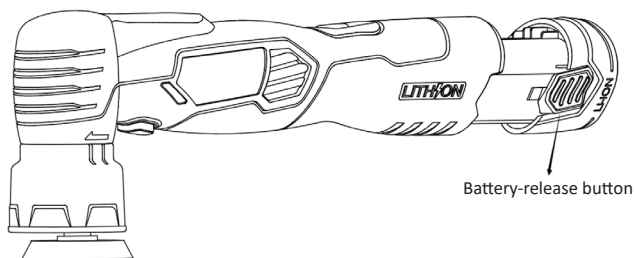

**WARNING:** To reduce the risk of fire, personal injury, and product damage due to a short circuit, never immerse your tool, battery pack or charger in fluid or allow a fluid to flow inside them. Corrosive or conductive fluids, such as seawater, certain industrial chemicals and bleach or bleach-containing products, etc can cause a short circuit.

**WARNING:** If any parts are damaged or missing, do not operate this product until the parts are replaced. Use of this product with damaged or missing parts could result in serious personal injury.

**INSTALL THE PAD**

Align the pad with the backing plate, and then press the fuzzy side of the pad against the plate as tightly as possible.

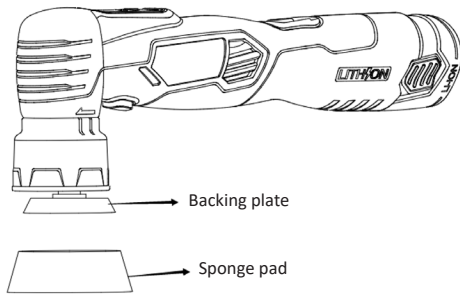

**REMOVE / INSTALL THE BACKING PLATE**

Position the tool upside down, insert the wrench into the spindle of the backing plate, turn the wrench and remove/install the backing plate.

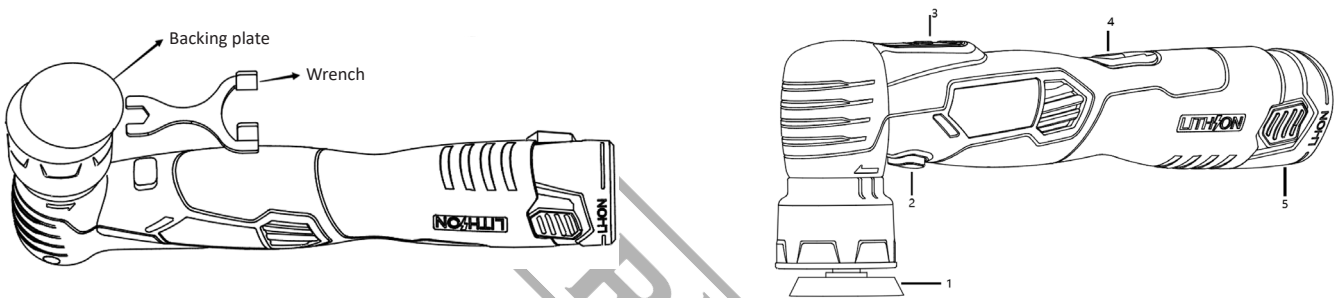

- 1. Backing Plate
- 2. Self-lock pin
- 3. Speed control button
- 4. Switch
- 5. Battery

**ENVIRONMENTAL DISPOSAL**

In order to avoid damages on transportation, the tool has to be delivered in solid packaging. Packaging as well as the unit and accessories are made of recyclable materials and can be disposed accordingly. The tool's plastics components are marked according to their material, which makes it possible to remove environmental friendly and differentiated because of available collection facilities.



**Only for EU countries**

Do not dispose of electric tools together with household waste material!

In observance of European Directive 2002/96/EC on waste electrical and electronic equipment and its implementation in accordance with national law, electric tools that have reached the end of their life must be collected separately and returned to an environmentally compatible recycling facility.

## ΟΔΗΓΙΕΣ ΑΣΦΑΛΕΙΑΣ

**Προσοχή: Διαβάστε προσεκτικά το εγχειρίδιο πριν χρησιμοποιήσετε το εργαλείο. Η μη τήρηση των προειδοποιήσεων και των οδηγιών μπορεί να οδηγήσει σε βλάβη του εργαλείου, τραυματισμό ή να προκαλέσει υλική ζημιά. Φυλάξτε το εγχειρίδιο σε ασφαλές μέρος για μελλοντική αναφορά.**

### ΑΣΦΑΛΕΙΑ ΣΤΟΝ ΧΩΡΟ ΕΡΓΑΣΙΑΣ

- Διατηρείτε τον χώρο εργασίας καθαρό και επαρκώς φωτισμένο. Η ακαταστασία και η ανεπαρκώς φωτισμένες περιοχές εργασίας μπορεί να οδηγήσουν σε ατυχήματα και τραυματισμό.
- Μην χρησιμοποιείτε ηλεκτρικά εργαλεία παρουσία εύφλεκτων υγρών, αερίων ή σκόνης. Τα ηλεκτρικά εργαλεία δημιουργούν σπινθήρες, οι οποίοι ενδέχεται να αναφλέξουν τη σκόνη ή τους καπνούς.
- Κρατήστε τα παιδιά και τους παρευρισκόμενους μακριά ενώ χειρίζεστε ένα ηλεκτρικό εργαλείο. Η απόσπαση της προσοχής μπορεί να σας κάνει να χάσετε τον έλεγχο.

### ΗΛΕΚΤΡΙΚΗ ΑΣΦΑΛΕΙΑ

- Τα βύσματα των ηλεκτρικών εργαλείων πρέπει να είναι συμβατά με την πρίζα. Δεν επιτρέπεται οποιαδήποτε μετατροπή του βύσματος. Μη χρησιμοποιείτε μετατροπείς σε συνδυασμό με γειωμένα ηλεκτρικά εργαλεία. Η χρήση βυσμάτων με συμβατές πρίζες μειώνουν τον κίνδυνο ηλεκτροπληξίας.
- Αποφεύγετε την επαφή με γειωμένες επιφάνειες όπως με σωληνές, θερμαντικά σώματα (καλοριφέρ), κουζίνες ή ψυγεία. Όταν το σώμα σας γειώνεται αυξάνεται ο κίνδυνος ηλεκτροπληξίας.
- Μην εκθέτετε τα μηχανήματα και τα εργαλεία στη βροχή ή σε υψηλή υγρασία. Η διείσδυση νερού στο ηλεκτρικό εργαλείο αυξάνει τον κίνδυνο ηλεκτροπληξίας.
- Μη χρησιμοποιείτε το καλώδιο για να μεταφέρετε ή να μετακινήσετε το ηλεκτρικό εργαλείο, ή για να βγάλετε το βύσμα από την πρίζα. Κρατάτε το καλώδιο μακριά από πηγές υψηλής θερμοκρασίας, κοφτερά αντικείμενα και από κινούμενα εξαρτήματα. Τα καλώδια που έχουν υποστεί οποιαδήποτε ζημιά αυξάνουν τον κίνδυνο ηλεκτροπληξίας.
- Όταν εργάζεστε μ' ένα ηλεκτρικό εργαλείο σε εξωτερικό χώρο, χρησιμοποιείτε καλώδια προέκτασης (μπαλαντέζες) που είναι κατάλληλα για χρήση σε εξωτερικούς χώρους. Η χρήση καλωδίων προέκτασης κατάλληλων για εξωτερικούς χώρους μειώνει τον κίνδυνο ηλεκτροπληξίας.

### ΠΡΟΣΩΠΙΚΗ ΑΣΦΑΛΕΙΑ

- Να είστε πάντοτε προσεκτικοί, να δίνετε προσοχή στην εργασία που εκτελείτε και να χειρίζεστε το μηχάνημα με σύνεση. Μη χρησιμοποιείτε το ηλεκτρικό εργαλείο αν νιώθετε κόπωση ή αν βρίσκεστε υπό την επήρεια αλκοόλ ή άλλων ουσιών. Μια στιγμή απροσεξίας κατά τον χειρισμό του ηλεκτρικού εργαλείου μπορεί να οδηγήσει σε σοβαρό τραυματισμό.
- Φοράτε κατάλληλο εξοπλισμό ατομικής προστασίας. Επιλέξτε τον κατάλληλο εξοπλισμό προστασίας, για παράδειγμα μια μάσκα σκόνης, αντιολισθητικές μπότες ασφαλείας, κράνος προστασίας, προστατευτικά ακοής, ανάλογα με το εκάστοτε εργαλείο και τη χρήση του, έτσι ώστε να μειωθεί ο κίνδυνος τραυματισμού.
- Λάβετε μέτρα για να αποφύγετε την ακούσια εκκίνηση. Βεβαιωθείτε ότι το κουμπί ενεργοποίησης του εργαλείου βρίσκεται στη θέση OFF πριν συνδέσετε το βύσμα του καλωδίου στην πρίζα, πριν τοποθετήσετε τις μπαταρίες στο εργαλείο, και πριν το μεταφέρετε και το κουβαλήσετε. Μην μεταφέρετε το ηλεκτρικό εργαλείο με το δάκτυλό σας να ακουμπάει τον διακόπτη ON/OFF και μην συνδέετε το εργαλείο με την πηγή ρεύματος αν ο διακόπτης βρίσκεται στη θέση ON.
- Αφαιρείτε από τα ηλεκτρικά εργαλεία τυχόν εργαλεία ρύθμισης πριν θέσετε το ηλεκτρικό εργαλείο σε λειτουργία. Ένα εργαλείο ρύθμισης που βρίσκεται συνδεδεμένο σ' ένα κινούμενο τμήμα μπορεί να οδηγήσει σε τραυματισμό.
- Μην τεντώνετε, γέρνετε ή σκύβετε υπερβολικά κατά τη χρήση του εργαλείου. Διατηρήστε την ισορροπία σας και φροντίστε να στέκεστε με σωστή στάση σώματος έτσι ώστε να είστε σε θέση να αντιμετωπίσετε απροσδόκητες περιστάσεις.
- Ντυθείτε με τα κατάλληλα ενδύματα. Μη φοράτε ρούχα με χαλαρή εφαρμογή ή κοσμήματα. Κρατήστε τα μαλλιά, τα ρούχα και τα χέρια σας σε ασφαλή απόσταση από τα κινούμενα εξαρτήματα.
- Εάν υπάρχουν συσκευές αναρρόφησης και συλλογής σκόνης, βεβαιωθείτε ότι αυτές είναι συνδεδεμένες και χρησιμοποιούνται σωστά. Η χρήση αυτών των συσκευών μπορεί να μειώσει τους κινδύνους που σχετίζονται με τη σκόνη.

### ΤΕΧΝΙΚΕΣ ΠΡΟΔΙΑΓΡΑΦΕΣ

Τεχνικά χαρακτηριστικά	
Μοντέλο:	BCP3850
Διάμετρος Πέλματος:	38/50 mm
Στροφές:	2000-5000 rpm
Εκκεντρότητα:	3/12 mm
Βάρος:	990 gr
Ισχύς Μπαταρίας:	12 V
Άλλα χαρακτηριστικά:	Δυνατότητα εναλλαγής περιστροφικού πέλματος, Ρύθμιση Στροφών & Ομαλή Εκκίνηση, LED Οθόνη επιλογής ταχύτητας, Εργονομικός σχεδιασμός
Περιλαμβάνει:	-2x Μπαταρίες 2.0ah & 1 Ταχυφοριστής -1τμχ 38mm & 1τμχ 50mm πέλματα -9 τμχ 38mm & 9 τμχ 50mm σφουγγάρια -2 τμχ σφουγγαράκια μικροϊνών (38mm/50mm), 2 τεμάχια σφουγγαράκια πετοέτας (38mm/50mm), 2 τμχ γούνες γυαλισματος (38mm/50mm) -2 τμχ κυλινδρικές βούρτσες -1 τμχ 3mm & 1 τμχ 12mm αντίβαρο -1 τμχ περιστροφικός άξονας -2 τμχ άξονες προέκτασης -1 τμχ κλειδί

\* Ο κατασκευαστής διατηρεί το δικαίωμα να πραγματοποιήσει δευτερεύουσες αλλαγές στο σχεδιασμό του προϊόντος και στα τεχνικά χαρακτηριστικά χωρίς προηγούμενη ειδοποίηση, εκτός εάν οι αλλαγές αυτές επηρεάζουν σημαντικά την απόδοση και λειτουργία ασφάλειας των προϊόντων. Τα εξαρτήματα που περιγράφονται / απεικονίζονται στις σελίδες του εγχειριδίου που κρατάτε στα χέρια σας ενδέχεται να αφορούν και σε άλλα μοντέλα της σειράς προϊόντων του κατασκευαστή, με παρόμοια χαρακτηριστικά, και ενδέχεται να μην περιλαμβάνονται στο προϊόν που μόλις αποκτήσατε.

\* Για να διασφαλιστεί η ασφάλεια και η αξιοπιστία του προϊόντος καθώς και η ισχύς της εγγύησης όλες οι εργασίες επιδιόρθωσης, ελέγχου, επισκευής ή αντικατάστασης συμπεριλαμβανομένης της συντήρησης και των ειδικών ρυθμίσεων, πρέπει να εκτελούνται μόνο από τεχνικούς του εξουσιοδοτημένου τμήματος Service του κατασκευαστή.

\* Χρησιμοποιείτε πάντα το προϊόν με τον παρεχόμενο εξοπλισμό. Η λειτουργία του προϊόντος με μη-προβλεπόμενο εξοπλισμό ενδέχεται να προκαλέσει βλάβη ή ακόμα και σοβαρό τραυματισμό ή θάνατο. Ο κατασκευαστής και ο εισαγωγέας ουδεμία ευθύνη φέρει για τραυματισμούς και βλάβες που προκύπτουν από την χρήση μη προβλεπόμενου εξοπλισμού.

## ΟΡΘΟΤΗΤΑ ΧΕΙΡΙΣΜΟΥ ΚΑΙ ΣΥΝΤΗΡΗΣΗ ΗΛΕΚΤΡΙΚΩΝ ΕΡΓΑΛΕΙΩΝ

1. Μην ασκείτε υπερβολική πίεση στο εργαλείο. Χρησιμοποιήστε το κατάλληλο εργαλείο για τον σκοπό για τον οποίο προορίζεται. Η χρήση του σωστού εργαλείου για τον σκοπό για τον οποίο προορίζεται θα καταστήσει την εργασία ασφαλέστερη.
2. Μη χρησιμοποιήσετε ποτέ ένα εργαλείο αν το κουμπί ενεργοποίησής του δεν λειτουργεί. Ένα ηλεκτρικό εργαλείο το οποίο δεν μπορεί πλέον να ενεργοποιηθεί ή/και να απενεργοποιηθεί με το εν λόγω κουμπί είναι επικίνδυνο και πρέπει να επισκευαστεί.
3. Αποσυνδέστε το βύσμα του καλωδίου από την πρίζα και/ή αφαιρέστε την μπαταρία πριν προβείτε σε εργασίες συντήρησης ή αντικατάστασης εξαρτήματος του εργαλείου ή όταν πρόκειται να φυλάξετε το εργαλείο. Αυτά τα μέτρα πρόληψης μειώνουν τον κίνδυνο της ακούσιας εκκίνησης του ηλεκτρικού εργαλείου.
4. Όταν δεν χρησιμοποιείται, φυλάξτε το ηλεκτρικό εργαλείο σε σημείο μη προσβάσιμο από παιδιά. Δεν πρέπει να επιτρέπεται η χρήση του ηλεκτρικού εργαλείου σε άτομα που δεν έχουν εξοικωωθεί με την χρήση του ή που δεν έχουν διαβάσει τις οδηγίες χρήσης του. Το ηλεκτρικό εργαλείο είναι επικίνδυνο όταν χρησιμοποιείται από άπειρα άτομα ή από άτομα που δεν έχουν διαβάσει τις οδηγίες χρήσης του.
5. Συντηρήστε το ηλεκτρικό εργαλείο. Ελέγχετε, αν τα κινούμενα εξαρτήματα λειτουργούν σωστά, αν υπάρχει κάποιο μπλοκάρισμα, ή αν έχουν σπάσει σε κάποιο σημείο ή φθαρεί εξαρτήματα τα οποία ενδέχεται να επηρεάσουν αρνητικά την λειτουργία του ηλεκτρικού εργαλείου. Η λανθασμένη συντήρηση των ηλεκτρικών εργαλείων προκαλεί ατυχήματα.
6. Διατηρείτε τα εργαλεία κοπής αιχμηρά και σε καλή κατάσταση. Τα επαρκώς συντηρημένα κοπτικά εργαλεία είναι πιο δύσκολο να μπλοκαριστούν και έχουν υψηλότερη απόδοση.
7. Χρησιμοποιείτε όλα τα τμήματα του εξοπλισμού και το ίδιο το εργαλείο σύμφωνα με τις οδηγίες του εγχειριδίου. Λαμβάνετε επίσης υπόψη σας τους εξωτερικούς παράγοντες και τις συνθήκες της εκάστοτε εργασίας. Η χρήση του ηλεκτρικού εργαλείου για εργασίες άλλες από τις προβλεπόμενες μπορεί να οδηγήσει σε ατύχημα.
8. Διατηρείτε τις λαβές και τις επιφάνειες πρόσφυσης του ηλεκτρικού εργαλείου στεγνές, καθαρές και απαλλαγμένες από λάδια και γράσα. Οι ολισθηρές λαβές και επιφάνειες πρόσφυσης καταστύουν αδύνατο ασφαλή χειρισμό του εργαλείου σε απρόβλεπτες περιστάσεις.

## ΟΡΘΟΤΗΤΑ ΧΕΙΡΙΣΜΟΥ ΚΑΙ ΣΥΝΤΗΡΗΣΗ ΕΡΓΑΛΕΙΩΝ ΜΠΑΤΑΡΙΑΣ

1. Μην χρησιμοποιείτε το ηλεκτρικό εργαλείο εάν ο διακόπτης δεν το ενεργοποιεί ή δεν το απενεργοποιεί. Κάθε ηλεκτρικό εργαλείο που δεν μπορεί να ελεγχθεί με το διακόπτη είναι εξαιρετικά επικίνδυνο και πρέπει να επισκευαστεί.
2. Επαναφορτίζετε τις μπαταρίες μόνο με τον φορτιστή που ορίζει ο κατασκευαστής. Ένας φορτιστής που χρησιμοποιείται για τη φόρτιση ακατάλληλων μπαταριών μπορεί να δημιουργήσει κίνδυνο πυρκαγιάς.
3. Χρησιμοποιείτε το ηλεκτρικό εργαλείο μόνο με τις προβλεπόμενες μπαταρίες. Η χρήση άλλων μπαταριών μπορεί να δημιουργήσει κίνδυνο τραυματισμού και πυρκαγιάς.
4. Όταν η μπαταρία δεν χρησιμοποιείται, κρατήστε το μακριά από μεταλλικά αντικείμενα όπως συνδετήρες, κέρματα, κλειδιά, καρφιά, βίδες ή άλλα μικρά μεταλλικά αντικείμενα που μπορούν να κάνουν σύνδεση από τον έναν ακροδέκτη στον άλλον. Το βραχυκύκλωμα των ακροδεκτών της μπαταρίας μπορεί να προκαλέσει εγκαύματα ή πυρκαγιά.
5. Υπό συνθήκες κακομεταχείρισης, μπορεί να εκτοξευτεί υγρό από την μπαταρία. Αποφύγετε την επαφή με το υγρό της μπαταρίας. Σε περίπτωση επαφής με το υγρό, ξεπλύνετε με νερό. Εάν το υγρό έρθει σε επαφή με τα μάτια, αναζητήστε αμέσως ιατρική βοήθεια. Το υγρό που εκτοξεύεται από την μπαταρία μπορεί να προκαλέσει ερεθισμό ή εγκαύματα.
6. Μην χρησιμοποιείτε μπαταρία που έχει υποστεί ζημιά ή έχει τροποποιηθεί. Οι κατεστραμμένες ή τροποποιημένες μπαταρίες ενδέχεται να μην λειτουργούν όπως προβλέπεται, με αποτέλεσμα να προκληθεί πυρκαγιά ή έκρηξη.
7. Μην εκθέτετε την μπαταρία σε φωτιά ή σε πολύ υψηλές θερμοκρασίες. Η έκθεση σε φωτιά ή σε θερμοκρασίες άνω των 130°C μπορεί να προκαλέσει έκρηξη.
8. Ακολουθήστε όλες τις οδηγίες φόρτισης και μην φορτίζετε την μπαταρία εκτός του εύρους θερμοκρασιών που καθορίζεται στις οδηγίες. Η ακατάλληλη φόρτιση ή η φόρτιση σε θερμοκρασίες εκτός του καθορισμένου εύρους μπορεί να προκαλέσει ζημιά στη μπαταρία και να αυξήσει τον κίνδυνο πυρκαγιάς.

## SERVICE

1. Αναθέστε τη συντήρηση και την επισκευή του ηλεκτρικού εργαλείου σε εξειδικευμένο προσωπικό σέρβις, χρησιμοποιώντας μόνο παανομιότυπα ανταλλακτικά. Με τον τρόπο αυτό θα διασφαλιστεί η διατήρηση της ασφάλειας του ηλεκτρικού εργαλείου.
2. Ποτέ μην επιχειρήσετε να επισκευάσετε μόνοι σας τις μπαταρίες που έχουν υποστεί βλάβη. Το σέρβις των μπαταριών πρέπει να εκτελείται μόνο από τον κατασκευαστή ή από εξουσιοδοτημένους τεχνικούς σέρβις.

## ΟΔΗΓΙΕΣ ΑΣΦΑΛΕΙΑΣ ΓΙΑ ΤΗΝ ΜΠΑΤΑΡΙΑ

1. Για να αποφύγετε την ακούσια ενεργοποίηση, βεβαιωθείτε ότι ο διακόπτης ενεργοποίησης/απενεργοποίησης βρίσκεται στη θέση off πριν τοποθετήσετε την μπαταρία. Το να μεταφέρετε το ηλεκτρικό εργαλείο με το δάχτυλο στο διακόπτη on/off ή το να εισάγετε την μπαταρία σε ηλεκτρικά εργαλεία που έχουν το διακόπτη ενεργοποιημένο μπορεί να προκαλέσει ατυχήματα.
2. Μην ανοίγετε την μπαταρία. Κίνδυνος βραχυκυκλώματος.
3. Προστατεύετε την μπαταρία από την θερμότητα, π.χ. από τη συνεχή ηλιακή ακτινοβολία και τη φωτιά. Υπάρχει κίνδυνος έκρηξης.
4. Σε περίπτωση βλάβης και ακατάλληλης χρήσης της μπαταρίας, ενδέχεται να εκπέμπονται ατμοί. Φροντίστε να έχετε καθαρό αέρα και αναζητήστε ιατρική βοήθεια σε περίπτωση παραπόνων. Οι ατμοί μπορεί να ερεθίσουν το αναπνευστικό σύστημα.
5. Όταν η μπαταρία είναι ελαττωματική, μπορεί να διαφύγει υγρό και να έρθει σε επαφή με παρακείμενα εξαρτήματα. Ελέγξτε όλα τα σχετικά εξαρτήματα. Καθαρίστε τα εν λόγω εξαρτήματα ή αντικαταστήστε τα, εάν απαιτείται.
6. Εάν το υγρό μπαταρίας έρθει σε επαφή με το δέρμα σας, πλύνετε αμέσως με σαπούνι και νερό και στη συνέχεια εξουδετερώστε το με χυμό λεμονιού ή ξύδι.
7. Εάν υγρό από την μπαταρία μπει στα μάτια σας, ξεπλύνετε τα με καθαρό νερό για τουλάχιστον 10 λεπτά και, στη συνέχεια, αναζητήστε άμεση ιατρική βοήθεια. Η τήρηση αυτού του κανόνα θα μειώσει τον κίνδυνο σοβαρού προσωπικού τραυματισμού.
8. Χρησιμοποιήστε την μπαταρία μόνο σε συνδυασμό με το ηλεκτρικό εργαλείο σας. Αυτό και μόνο το μέτρο προστατεύει την μπαταρία από επικίνδυνη υπερφόρτωση.
9. Χρησιμοποιήστε την μπαταρία μόνο σε συνδυασμό με το ηλεκτρικό εργαλείο σας. Αυτό και μόνο το μέτρο προστατεύει την μπαταρία από επικίνδυνη υπερφόρτωση.
10. Χρησιμοποιείτε την μπαταρία μόνο με τον αρχικό φορτιστή, η χρήση άλλων φορτιστών μπορεί να οδηγήσει σε κίνδυνο πυρκαγιάς.
11. Μην αποσυναρμολογήσετε, ανοίξετε, διαλύσετε ή κάψετε την μπαταρία. Μην χρησιμοποιείτε μπαταρία ή φορτιστή που έχει πέσει ή έχει δεχτεί ισχυρό χτύπημα. Μια κατεστραμμένη μπαταρία ενδέχεται να εκραγεί. Απορρίψτε αμέσως με τον κατάλληλο τρόπο μια μπαταρία που έπεσε ή έχει υποστεί ζημιά.
12. Μην φορτίζετε ένα εργαλείο μπαταρίας σε υγρή ή βρεγμένη τοποθεσία. Η τήρηση αυτού του κανόνα θα μειώσει τον κίνδυνο ηλεκτροπληξίας.

## ΟΔΗΓΙΕΣ ΑΣΦΑΛΕΙΑΣ ΓΙΑ ΤΟΝ ΦΟΡΤΙΣΤΗ

**ΠΡΟΕΙΔΟΠΟΙΗΣΗ:** Για να μειώσετε τον κίνδυνο ηλεκτροπληξίας ή βλάβης του φορτιστή και της μπαταρίας, φορτίζετε μόνο τις επαναφορτιζόμενες μπαταρίες ιόντων λιθίου που αναφέρονται συγκεκριμένα στην ετικέτα του φορτιστή σας. Άλλοι τύποι μπαταριών ενδέχεται να εκραγούν, προκαλώντας τραυματισμό ή ζημιά.

1. Πριν χρησιμοποιήσετε το φορτιστή μπαταρίας, διαβάστε όλες τις οδηγίες και τις προειδοποιητικές σημάνσεις στο παρόν εγχειρίδιο και στο φορτιστή μπαταρίας, την μπαταρία και το προϊόν που χρησιμοποιεί την μπαταρία για να αποφύγετε κακή χρήση των προϊόντων και πιθανό τραυματισμό ή ζημιά.
2. Μην χρησιμοποιείτε το φορτιστή σε εξωτερικούς χώρους και μην τον αφήνετε εκτεθειμένο σε υγρές ή βρεγμένες επιφάνειες. Η είσοδος νερού στο φορτιστή θα αυξήσει τον κίνδυνο ηλεκτροπληξίας.
3. Η χρήση εξαρτήματος που δεν συνιστάται ή δεν πωλείται από τον κατασκευαστή του φορτιστή μπαταρίας μπορεί να προκαλέσει κίνδυνο πυρκαγιάς, ηλεκτροπληξίας ή τραυματισμό.
4. Μην κάνετε κατάχρηση του καλώδιου ή του φορτιστή. Ποτέ μη χρησιμοποιείτε το καλώδιο για να μεταφέρετε το φορτιστή. Μην τραβάτε το καλώδιο του φορτιστή για να αποσυνδέσετε το βύσμα από την υποδοχή. Μπορεί να προκληθεί ζημιά στο καλώδιο ή στο φορτιστή και να δημιουργηθεί κίνδυνος ηλεκτροπληξίας. Αντικαταστήστε αμέσως τα κατεστραμμένα καλώδια.
5. Βεβαιωθείτε ότι το καλώδιο είναι τοποθετημένο έτσι ώστε να μην πατηθεί, να μην σκοντάψει κάποιος πάνω του, να μην έρθει σε επαφή με αιχμηρές άκρες ή κινούμενα μέρη ή να μην υποστεί με άλλο τρόπο ζημιά ή καταπόνηση. Έτσι θα μειωθεί ο κίνδυνος τυχαίας πτώσης, η οποία θα μπορούσε να προκαλέσει τραυματισμό και ζημιά στο καλώδιο, η οποία θα μπορούσε στη συνέχεια να οδηγήσει σε ηλεκτροπληξία.
6. Κρατήστε το καλώδιο και το φορτιστή μακριά από τη θερμότητα για να αποφύγετε τη ζημιά στο περίβλημα ή στα εσωτερικά μέρη.
7. Μην αφήνετε βενζίνη, λάδια, προϊόντα με βάση το πετρέλαιο κ.λπ. να έρθουν σε επαφή με τα πλαστικά μέρη. Αυτά τα υλικά περιέχουν χημικές ουσίες που μπορούν να βλάψουν, να αλλοιώσουν ή να καταστρέψουν το πλαστικό.
8. Δεν πρέπει να χρησιμοποιείται καλώδιο προέκτασης, εκτός εάν είναι απολύτως απαραίτητο. Η χρήση ακατάλληλου καλωδίου προέκτασης μπορεί να οδηγήσει σε πυρκαγιά και ηλεκτροπληξία. Εάν πρέπει να χρησιμοποιηθεί καλώδιο προέκτασης, βεβαιωθείτε ότι: Οι ακίδες στο βύσμα του καλωδίου προέκτασης έχουν τον ίδιο αριθμό, μέγεθος και σχήμα με αυτές του βύσματος του φορτιστή. Το καλώδιο είναι σωστά συνδεδεμένο και σε καλή ηλεκτρική κατάσταση.
9. Μην λειτουργείτε τον φορτιστή με κατεστραμμένο καλώδιο ή φικ, το οποίο μπορεί να προκαλέσει βραχυκύκλωμα και ηλεκτροπληξία. Εάν έχει υποστεί ζημιά, ζητήστε την επισκευή ή αντικατάσταση του φορτιστή από εξουσιοδοτημένο κέντρο σέρβις.
10. Μην χρησιμοποιείτε τον φορτιστή εάν έχει υποστεί ζημιά με οποιονδήποτε τρόπο. Απευθυνθείτε σε έναν εξουσιοδοτημένο τεχνικό σέρβις για έναν ηλεκτρικό έλεγχο για να διαπιστωθεί αν ο φορτιστής βρίσκεται σε καλή κατάσταση λειτουργίας.
11. Μην αποσυναρμολογείτε το φορτιστή. Όταν απαιτείται σέρβις ή επισκευή, απευθυνθείτε σε έναν εξουσιοδοτημένο τεχνικό σέρβις. Η λανθασμένη επανασυναρμολόγηση μπορεί να οδηγήσει σε κίνδυνο ηλεκτροπληξίας ή πυρκαγιάς.
12. Αποσυνδέστε το φορτιστή από την πρίζα πριν επιχειρήσετε οποιαδήποτε εργασία συντήρησης ή καθαρισμού για να μειώσετε τον κίνδυνο ηλεκτροπληξίας.
13. Αποσυνδέστε το φορτιστή από την παροχή ρεύματος όταν δεν τον χρησιμοποιείτε. Αυτό θα μειώσει τον κίνδυνο ηλεκτροπληξίας ή ζημιάς στο φορτιστή εάν πέσουν μεταλλικά αντικείμενα μέσα στο άνοιγμα. Θα βοηθήσει επίσης στην αποφυγή ζημιών στο φορτιστή κατά τη διάρκεια μιας υπερφόρτωσης ρεύματος.
14. Κίνδυνος ηλεκτροπληξίας. Μην αγγίζετε το μη μονωμένο τμήμα του βύσματος εξόδου ή τον μη μονωμένο πόλο της μπαταρίας.

## ΛΕΙΤΟΥΡΓΙΑ

### ΤΟΠΟΘΕΤΗΣΗ ΜΠΑΤΑΡΙΑΣ

Ευθυγραμμίστε την ανάγλυφη πλευρά της μπαταρίας με τις εγχοπές στο κάτω μέρος του εργαλείου και, στη συνέχεια, τοποθετήστε την μπαταρία στο εργαλείο.

**ΣΗΜΕΙΩΣΗ:** Βεβαιωθείτε ότι το κούμπωμα της μπαταρίας ασφαρίζει στη θέση του και ότι η μπαταρία είναι στερεωμένη στο εργαλείο πριν τη λειτουργία. Για να αφαιρέσετε την μπαταρία από το εργαλείο, πατήστε το κουμπί απασφάλισης της μπαταρίας που βρίσκεται σε κάθε πλευρά της μπαταρίας, τραβήξτε την μπαταρία προς τα έξω και αφαιρέστε την από το εργαλείο.

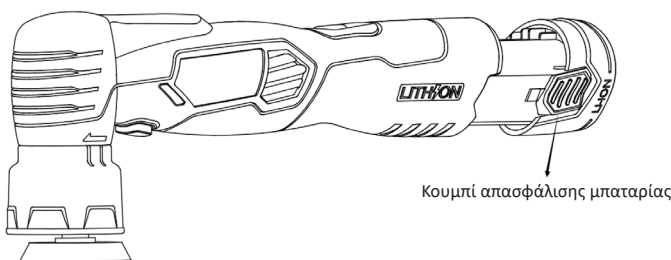

**ΠΡΟΕΙΔΟΠΟΙΗΣΗ:** Για να μειώσετε τον κίνδυνο πυρκαγιάς, τραυματισμού και ζημιάς στο προϊόν λόγω βραχυκύκλωματος, μην βυθίζετε ποτέ το εργαλείο, την μπαταρία ή τον φορτιστή σε υγρό και μην αφήνετε ποτέ υγρό να εισέρχεται στο εσωτερικό τους. Διαβρωτικά ή αγώγιμα υγρά, όπως το θαλασσινό νερό, ορισμένα βιομηχανικά χημικά, χλωρίνη ή προϊόντα που περιέχουν χλωρίνη κ.λπ. μπορούν να προκαλέσουν βραχυκύκλωμα.

**ΠΡΟΕΙΔΟΠΟΙΗΣΗ:** Εάν κάποιο εξάρτημα έχει υποστεί ζημιά ή λείπει, μην χρησιμοποιείτε το προϊόν μέχρι να αντικατασταθούν τα εξαρτήματα. Η χρήση αυτού του προϊόντος με κατεστραμμένα ή ελλειπή εξαρτήματα μπορεί να οδηγήσει σε σοβαρό τραυματισμό.

### ΤΟΠΟΘΕΤΗΣΗ ΕΞΑΡΤΗΜΑΤΟΣ ΣΤΙΛΒΩΣΗΣ

Ευθυγραμμίστε το εξάρτημα στίλβωσης με το πέλμα και, στη συνέχεια, πιέστε την χνουδωτή πλευρά του εξαρτήματος πάνω στο πέλμα όσο το δυνατόν πιο σφιχτά.

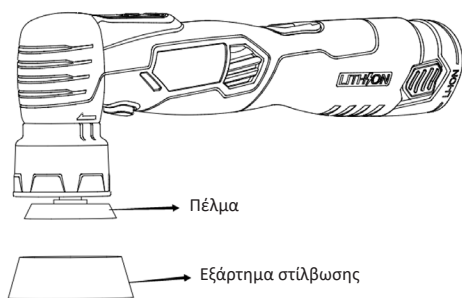

### ΑΦΑΙΡΕΣΗ / ΤΟΠΟΘΕΤΗΣΗ ΠΕΛΜΑΤΟΣ

Τοποθετήστε το εργαλείο ανάποδα, εισαγάγετε το κλειδί στον άξονα του πέλματος, γυρίστε το κλειδί και αφαιρέστε/εγκαταστήστε το πέλμα.

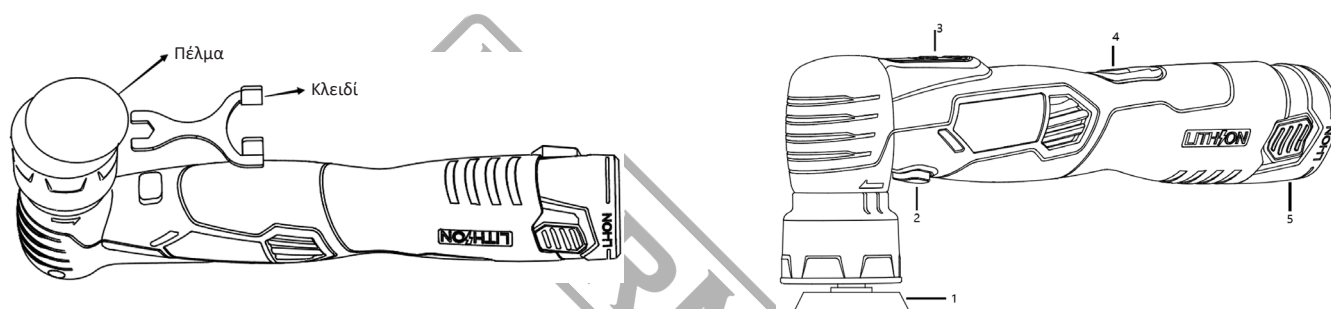

### ΑΠΟΡΡΙΨΗ ΣΤΟ ΠΕΡΙΒΑΛΛΟΝ

Προκειμένου να αποφευχθούν ζημιές κατά τη μεταφορά, το εργαλείο πρέπει να παραδίδεται σε στερεά συσκευασία. Η συσκευασία καθώς και η μονάδα και τα εξαρτήματα είναι κατασκευασμένα από ανακυκλώσιμα υλικά και μπορούν να απορριφθούν αναλόγως. Τα πλαστικά εξαρτήματα του εργαλείου φέρουν σήμανση ανάλογα με το υλικό τους, γεγονός που καθιστά δυνατή την απομάκρυνση φιλικών προς το περιβάλλον και διαφοροποιημένων λόγω των διαθέσιμων εγκαταστάσεων συλλογής.



#### Μόνο για χώρες της Ευρωπαϊκής Ένωσης

Μην πετάτε τα ηλεκτρικά εργαλεία μαζί με τα οικιακά απορρίμματα!

Σύμφωνα με την Ευρωπαϊκή Οδηγία 2002/96/ΕΚ για τα απόβλητα ηλεκτρικού και ηλεκτρονικού εξοπλισμού και την εφαρμογή της σύμφωνα με την εθνική νομοθεσία, τα ηλεκτρικά εργαλεία που έχουν φτάσει στο τέλος της ζωής τους πρέπει να συλλέγονται χωριστά και να επιστρέφονται σε μια περιβαλλοντικά συμβατή εγκατάσταση ανακύκλωσης.

## CONSIGNES DE SÉCURITÉ

**Avertissement: Lisez attentivement le manuel avant de l'utiliser. Le non-respect des avertissements et des instructions peut entraîner des dommages à l'outil, des blessures physiques et/ou des dommages matériels. Conservez le manuel en lieu sûr pour pouvoir vous y référer ultérieurement.**

### SÉCURITÉ SUR LE LIEU DE TRAVAIL

1. Gardez votre espace de travail propre et bien éclairé. Les zones encombrées ou sombres peuvent être à l'origine d'accidents.
2. N'utilisez pas d'outils électriques dans des environnements explosifs, par exemple en présence de liquides, de gaz ou de poussières inflammables. Les outils électriques créent des étincelles qui peuvent enflammer les poussières ou les fumées.
3. Tenez les enfants et les personnes présentes à l'écart lorsque vous utilisez un outil électrique. Les distractions peuvent vous faire perdre le contrôle.

### SÉCURITÉ ÉLECTRIQUE

1. Les fiches des outils électriques doivent être adaptées à la prise de courant. Ne modifiez jamais la fiche de quelque manière que ce soit. N'utilisez pas de fiches d'adaptation avec des outils électriques mis à la terre. Les fiches non modifiées et les risques d'électrocution sont réduits par l'utilisation de prises de courant adaptées.
2. Évitez tout contact du corps avec des surfaces mises à la terre, telles que les tuyaux, les radiateurs, les cuisinières et les réfrigérateurs. Le risque d'électrocution augmente si votre corps est en contact avec des surfaces mises à la terre moulu.
3. N'exposez pas les outils électriques à la pluie ou à l'humidité. La pénétration d'eau dans un outil électrique augmente le risque d'électrocution.
4. Ne pas abuser du cordon. Ne jamais utiliser le cordon pour porter, tirer ou débrancher l'outil électrique. Tenir le cordon à l'écart de la chaleur, de l'huile, des bords tranchants ou des pièces mobiles. Les cordons endommagés ou enchevêtrés augmentent le risque d'électrocution.
5. Lorsque vous utilisez un outil électrique à l'extérieur, utilisez une rallonge adaptée à cet usage. L'utilisation d'un cordon adapté à l'extérieur réduit le risque d'électrocution choc.

### LA SÉCURITÉ PERSONNELLE

1. Restez vigilant, regardez ce que vous faites et faites preuve de bon sens lorsque vous utilisez un outil électrique. N'utilisez pas un outil électrique si vous êtes fatigué ou sous l'influence de drogues, d'alcool ou de médicaments. Un moment d'inattention lors de l'utilisation d'un outil électrique peut entraîner des blessures graves.
2. Utilisez des équipements de sécurité. Portez toujours une protection oculaire. Les équipements de sécurité, tels que les masques à poussière, les chaussures de sécurité antidérapantes, les casques de protection et les protections auditives, lorsqu'ils sont utilisés dans des conditions appropriées, permettent de réduire les blessures corporelles.
3. Évitez les démarrages accidentels. Assurez-vous que l'interrupteur est en position "OFF" avant de brancher l'outil sur une prise électrique. Porter des outils électriques avec le doigt sur l'interrupteur ou brancher des outils électriques dont l'interrupteur est en position "ON" favorise les accidents.
4. Retirez toute clé de réglage ou clé à molette avant de mettre l'outil en marche. Une clé laissée attachée à une pièce rotative de l'outil électrique peut entraîner les conséquences suivantes les dommages corporels.
5. Ne pas dépasser les limites. Gardez toujours une bonne assise et un bon équilibre. Cela permet de mieux contrôler l'outil électrique dans des situations inattendues.
6. S'habiller correctement. Ne portez pas de vêtements amples ni de bijoux. Gardez vos cheveux, vos vêtements et vos gants à l'écart des pièces mobiles. Les vêtements amples, les bijoux ou les cheveux longs peuvent être happés par les pièces en mouvement.
7. Si des dispositifs sont prévus pour le raccordement des installations d'extraction et de collecte des poussières, assurez-vous qu'ils sont raccordés et correctement utilisés. L'utilisation de ces dispositifs peut réduire les risques liés à la poussière.

## SPÉCIFICATIONS TECHNIQUES

Données techniques	
Modèle:	BCP3850
Diamètre du tampon:	38/50 mm
Vitesse à vide:	2000-5000 tr/min
Excentricité:	3/12 mm
Poids:	990 gr
Tension de la batterie:	12 V
Autres caractéristiques:	Option de filetage rotatif interchangeable, vitesse constante et démarrage progressif, écran LED pour le niveau de vitesse, conception ergonomique avec poignée en caoutchouc.
Comprend:	- 2x 2.0Ah Batteries & 1pc chargeur rapide - 1pc 38mm & 1pc 50mm plaques de support - 9pcs 38mm & 9pcs 50mm coussinets en mousse - 2 pc. tampons en microfibre (38mm/50mm) - 2pcs serviette (38mm/50mm) - 2pcs tampons en laine (38mm/50mm) - 2pcs brosses cylindriques - 1pc 3mm & 1pc 12mm contrepoids - 1 arbre rotatif - 2 arbres d'extension - 1 clé de serrage

\* Le fabricant se réserve le droit d'apporter des modifications mineures à la conception et aux spécifications techniques des produits sans préavis, à moins que ces modifications n'affectent de manière significative les performances et la sécurité des produits. Les pièces décrites / illustrées dans les pages du manuel que vous tenez entre vos mains peuvent également concerner d'autres modèles de la gamme de produits du fabricant ayant des caractéristiques similaires et peuvent ne pas être incluses dans le produit que vous venez d'acquérir.

\* Pour garantir la sécurité et la fiabilité du produit et la validité de la garantie, tous les travaux de réparation, d'inspection ou de remplacement, y compris l'entretien et les réglages spéciaux, doivent être effectués uniquement par des techniciens du service après-vente agréé du fabricant.

\* Utilisez toujours le produit avec l'équipement fourni. L'utilisation du produit avec un équipement non fourni peut entraîner des dysfonctionnements, voire des blessures graves ou la mort. Le fabricant et l'importateur ne sont pas responsables des blessures et des dommages résultant de l'utilisation d'un équipement non conforme.

## UTILISATION ET ENTRETIEN DES OUTILS ÉLECTRIQUES

1. Ne pas forcer l'outil électrique. Utiliser le bon outil électrique pour chaque application. Le bon outil électrique fera toujours mieux le travail et sera plus sûr lorsqu'il est utilisé comme prévu.
2. N'utilisez pas l'outil électrique si l'interrupteur ne permet pas de l'activer ou de le désactiver. Tout outil électrique qui ne peut pas être contrôlé par l'interrupteur est extrêmement dangereux et doit être réparé.
3. Débranchez la fiche principale de la source d'alimentation et/ou le bloc-piles de l'outil avant de changer d'accessoire, d'effectuer des réglages ou de ranger l'outil. Ces mesures de sécurité préventives réduisent le risque de démarrage accidentel de l'outil.
4. Lorsque l'outil n'est pas utilisé, rangez-le hors de portée des enfants et ne laissez pas des personnes ne connaissant pas l'outil ou ces instructions l'utiliser et utiliser l'outil électrique. Les outils électriques sont extrêmement dangereux entre les mains d'utilisateurs non formés.
5. Entretien l'outil électrique. Vérifiez que les pièces mobiles ne sont pas mal alignées ou coincées, qu'elles ne sont pas cassées, qu'il n'y a pas de fuites et que rien n'affecte le fonctionnement de l'outil électrique. S'il est endommagé, faites-le réparer avant de l'utiliser. De nombreux accidents et blessures sont causés par des outils électriques mal entretenus.
6. Maintenez les parties coupantes de l'outil électrique affûtées et propres. Les outils de coupe correctement entretenus et dotés de tranchants bien affûtés risquent moins de se coincer et sont plus efficaces précis et plus facile à contrôler.
7. Utilisez toujours l'outil électrique, les accessoires et les embouts, etc. conformément aux instructions de ce manuel d'instructions, en tenant compte des conditions de travail et du travail à effectuer. L'utilisation de l'outil électrique pour des applications différentes de celles prévues peut entraîner des blessures ou endommager l'outil électrique.
8. Gardez les poignées et toutes les surfaces de préhension de l'outil électrique sèches, propres et exemptes d'huile et de graisse. Les poignées et les surfaces de préhension glissantes ne permettent pas à l'utilisateur d'utiliser l'outil une manipulation sûre de l'outil dans des circonstances inattendues.

## UTILISATION ET ENTRETIEN DES OUTILS DE BATTERIE

1. N'utilisez pas l'outil électrique si l'interrupteur ne permet pas de l'activer ou de le désactiver. Tout outil électrique qui ne peut pas être contrôlé par l'interrupteur est extrêmement dangereux et doit être réparé.
2. Ne rechargez les batteries qu'avec le chargeur spécifié par le fabricant. Un chargeur utilisé pour recharger des batteries inadaptées peut créer un risque d'incendie.
3. N'utilisez l'outil électrique qu'avec les blocs-batteries spécifiquement prévus à cet effet. L'utilisation de tout autre bloc-batterie peut entraîner un risque de blessure et d'incendie.
4. Lorsque la batterie n'est pas utilisée, éloignez-la des autres objets métalliques, tels que trombones, pièces de monnaie, clés, clous, vis ou autres petits objets métalliques susceptibles d'établir une connexion d'une borne à l'autre. La mise en court-circuit des bornes de la batterie peut provoquer des brûlures ou un incendie.
5. Dans des conditions abusives, du liquide peut être éjecté de la batterie ; éviter tout contact. En cas de contact accidentel, rincer à l'eau. Si le liquide entre en contact avec les yeux, consulter immédiatement un médecin. Le liquide éjecté de la batterie peut provoquer des irritations ou des brûlures.
6. N'utilisez pas une batterie endommagée ou modifiée. Les batteries endommagées ou modifiées risquent de ne pas fonctionner comme prévu et de provoquer un incendie ou une explosion.
7. N'exposez pas un bloc-batterie au feu ou à des températures excessives. L'exposition au feu ou à des températures supérieures à 130°C peut provoquer une explosion.
8. Suivez toutes les instructions de chargement et ne chargez pas la batterie en dehors de la plage de température spécifiée dans les instructions. Une charge incorrecte ou à des températures en dehors de la plage spécifiée peut endommager la batterie et augmenter le risque d'incendie.

## SERVICE

1. Faites réparer l'outil électrique par un personnel qualifié, en utilisant uniquement des pièces de rechange identiques. Cela permettra de garantir la sécurité de l'outil électrique maintenue.
2. N'essayez jamais de réparer vous-même des blocs-batteries endommagés. L'entretien des blocs-batteries ne doit être effectué que par le fabricant ou un service après-vente agréé techniciens.

## INSTRUCTIONS DE SÉCURITÉ POUR LE BLOC-BATTERIE

1. Pour éviter toute mise en marche involontaire, assurez-vous que l'interrupteur marche/arrêt est en position d'arrêt avant d'insérer le bloc-piles. Porter l'outil électrique avec le doigt sur l'interrupteur marche/arrêt ou insérer le bloc-piles dans des outils électriques dont l'interrupteur est en position marche peut provoquer des accidents.
2. Ne pas ouvrir la batterie. Risque de court-circuit.
3. Protégez la batterie contre la chaleur, par exemple contre une exposition continue au soleil et contre le feu. Il existe un risque d'explosion.
4. En cas d'endommagement ou d'utilisation incorrecte de la batterie, des vapeurs peuvent être émises. Veillez à respirer de l'air frais et consultez un médecin en cas de problème. Les vapeurs peuvent irriter le système respiratoire.
5. Lorsque la batterie est défectueuse, du liquide peut s'échapper et entrer en contact avec les composants adjacents. Vérifiez les pièces concernées. Nettoyez ces pièces ou remplacez-les, si nécessaire.
6. Si le liquide entre en contact avec votre peau, lavez-la immédiatement avec de l'eau et du savon, puis neutralisez-la avec du jus de citron ou du vinaigre.
7. Si du liquide provenant de la batterie entre en contact avec vos yeux, rincez-les à l'eau claire pendant au moins 10 minutes, puis consultez immédiatement un médecin. Après cela, il convient de consulter un médecin réduira le risque de blessures graves.
8. N'utilisez la batterie qu'avec votre outil électrique. Cette mesure seule protège la batterie contre une surcharge dangereuse.
9. N'utilisez la batterie qu'avec le chargeur d'origine. L'utilisation d'autres chargeurs peut entraîner un risque d'incendie.
10. N'écrasez pas, ne faites pas tomber et n'endommagez pas le bloc-batterie. N'utilisez pas un bloc-batterie ou un chargeur qui est tombé ou a reçu un coup violent. Une batterie endommagée est susceptible d'exploser. Mettez immédiatement au rebut de manière appropriée une batterie tombée ou endommagée.
11. Ne chargez pas un outil à batterie dans un endroit humide ou mouillé. Le respect de cette règle réduira le risque d'électrocution.

## INSTRUCTIONS DE SÉCURITÉ POUR LE CHARGEUR DE BATTERIE

**AVERTISSEMENT:** Pour réduire le risque de choc électrique ou d'endommagement du chargeur et de la batterie, ne chargez que les batteries rechargeables au lithium-ion spécifiquement indiquées sur l'étiquette de votre chargeur. D'autres types de batteries peuvent éclater et provoquer des blessures ou des dommages.

1. Avant d'utiliser le chargeur de batterie, lisez toutes les instructions et tous les avertissements figurant dans ce manuel et sur le chargeur de batterie, la batterie et le produit utilisant la batterie afin d'éviter une mauvaise utilisation des produits et d'éventuels dommages ou blessures.
2. N'utilisez pas le chargeur à l'extérieur et ne l'exposez pas à des conditions humides ou mouillées. La pénétration d'eau dans le chargeur augmente le risque d'électrocution.
3. L'utilisation d'un accessoire non recommandé ou vendu par le fabricant du chargeur de batterie peut entraîner un risque d'incendie, d'électrocution ou de blessure.
4. Ne pas abuser du cordon ou du chargeur. Ne jamais utiliser le cordon pour transporter le chargeur. Ne pas tirer sur le cordon du chargeur pour débrancher la fiche de la prise. Les dommages causés à le cordon ou le chargeur peut se produire et créer un risque d'électrocution. Remplacez immédiatement les cordons endommagés.
5. Veillez à ce que le cordon soit placé de manière à ce qu'on ne puisse pas marcher dessus, trébucher, entrer en contact avec des arêtes vives ou des pièces mobiles, ou qu'il ne soit pas endommagé ou soumis à des contraintes. Cela réduira le risque de chutes accidentelles, qui pourraient causer des blessures et endommager le cordon, ce qui pourrait entraîner une électrocution.
6. Gardez le cordon et le chargeur à l'abri de la chaleur pour éviter d'endommager le boîtier ou les pièces internes.
7. Ne laissez pas l'essence, les huiles, les produits à base de pétrole, etc. entrer en contact avec les pièces en plastique. Ces matériaux contiennent des produits chimiques qui peuvent endommager, affaiblir ou détruire le plastique.
8. Une rallonge ne doit être utilisée qu'en cas d'absolue nécessité. L'utilisation d'une rallonge inadaptée peut entraîner un risque d'incendie et d'électrocution. Si une rallonge doit être utilisée, assurez-vous que Les broches de la fiche de la rallonge sont du même nombre, de la même taille et de la même forme que celles de la fiche du chargeur. Le cordon est correctement câblé et en bon état électrique.
9. Ne pas utiliser le chargeur avec un cordon ou une fiche endommagé(e), ce qui pourrait provoquer un court-circuit et un choc électrique. Si le chargeur est endommagé, faites-le réparer ou remplacer par un technicien agréé dans un centre de service.
10. Ne pas utiliser le chargeur s'il a été endommagé de quelque manière que ce soit. Confiez-le à un technicien agréé d'un centre de service pour qu'il effectue une vérification électrique afin de déterminer si le chargeur est en bon état de fonctionnement.
11. Ne pas démonter le chargeur. Confiez-le à un technicien agréé d'un centre de service lorsque vous avez besoin d'un entretien ou d'une réparation. Un réassemblage incorrect peut entraîner un risque d'électrocution ou d'incendie.
12. Débranchez le chargeur de la prise électrique avant toute opération d'entretien ou de nettoyage afin de réduire les risques d'électrocution.
13. Débranchez le chargeur de l'alimentation électrique lorsqu'il n'est pas utilisé. Cela réduira le risque de choc électrique ou d'endommagement du chargeur en cas de chute d'objets métalliques dans l'ouverture. Il permet également d'éviter d'endommager le chargeur en cas de surtension.
14. Risque d'électrocution. Ne pas toucher la partie non isolée du connecteur de sortie ou la borne non isolée de la batterie.

## FONCTIONNEMENT

### POUR FIXER LE BLOC-BATTERIE

Alignez la nervure surélevée du bloc-batterie sur les rainures situées sous l'outil, puis fixez le bloc-batterie à l'outil.

**REMARQUE:** Assurez-vous que le loquet du bloc-batterie s'enclenche et que le bloc-batterie est fixé à l'outil avant de commencer à utiliser l'outil. Pour retirer le bloc-batterie de l'outil, appuyez sur le bouton de déverrouillage de la batterie situé de chaque côté du bloc-batterie, puis tirez sur le bloc-batterie pour le retirer de l'outil.

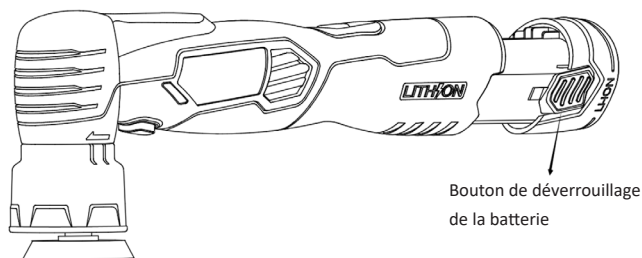

**AVERTISSEMENT:** Pour réduire les risques d'incendie, de blessures et de dommages au produit dus à un court-circuit, n'immergez jamais votre outil, votre bloc-piles ou votre chargeur dans un liquide et ne laissez jamais un liquide circuler à l'intérieur. Les liquides corrosifs ou conducteurs, tels que l'eau de mer, certains produits chimiques industriels et l'eau de Javel ou les produits contenant de l'eau de Javel, etc. peuvent provoquer un court-circuit.

**AVERTISSEMENT:** Si des pièces sont endommagées ou manquantes, n'utilisez pas ce produit tant que les pièces n'ont pas été remplacées. Utilisation de ce produit avec des pièces endommagées ou manquantes pourrait entraîner des blessures graves.

## INSTALLER LE TAMPON

Alignez le tampon avec la plaque de support, puis appuyez le côté flou du tampon contre la plaque aussi fermement que possible.

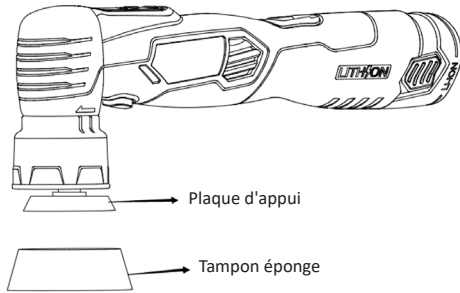

## RETIRER / INSTALLER LA PLAQUE D'APPUI

Positionner l'outil à l'envers, insérer la clé dans la broche de la plaque d'appui, tourner la clé et retirer/installer la plaque d'appui.

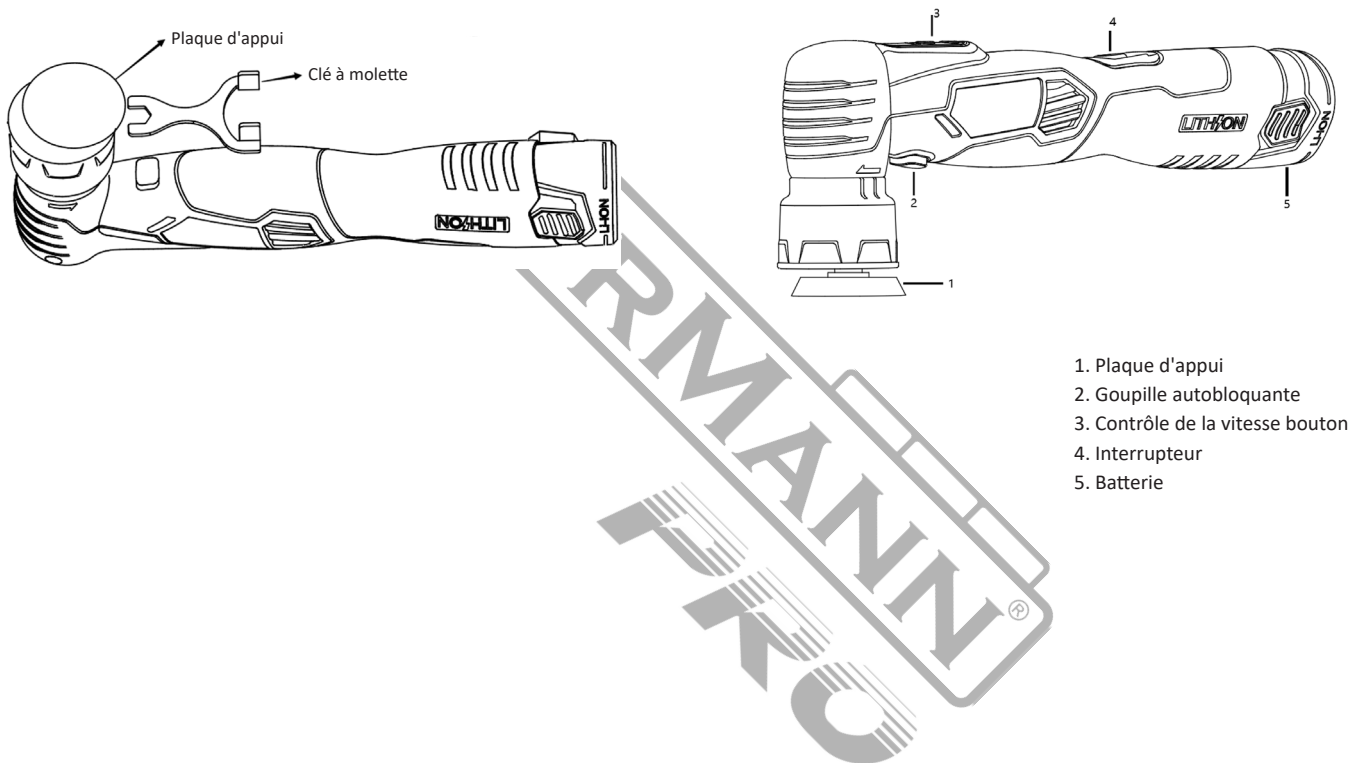

1. Plaque d'appui
2. Goupille autobloquante
3. Contrôle de la vitesse bouton
4. Interrupteur
5. Batterie

## ÉLIMINATION DES DÉCHETS DANS L'ENVIRONNEMENT

Afin d'éviter tout dommage pendant le transport, l'outil doit être livré dans un emballage solide. L'emballage ainsi que l'appareil et les accessoires sont fabriqués à partir de matériaux recyclables et peuvent être éliminés en conséquence. Les composants en plastique de l'appareil sont marqués en fonction de leur matériau, ce qui permet de les éliminer de manière écologique et différenciée grâce aux installations de collecte disponibles.



### Uniquement pour les pays de l'UE

Ne pas jeter les outils électriques avec les ordures ménagères!

Conformément à la directive européenne 2002/96/CE relative aux déchets d'équipements électriques et électroniques et à sa mise en oeuvre dans les législations nationales, les outils électriques en fin de vie doivent être collectés séparément et remis à un centre de recyclage respectueux de l'environnement.

## ISTRUZIONI DI SICUREZZA

**Attenzione: Leggere attentamente il manuale prima dell'uso. La mancata osservanza delle avvertenze e delle istruzioni può causare danni all'utensile, lesioni fisiche e/o danni alle cose. Conservare il manuale in un luogo sicuro per future consultazioni.**

### SICUREZZA DELL'AREA DI LAVORO

1. Mantenere l'area di lavoro pulita e ben illuminata. Aree disordinate o buie possono provocare incidenti.
2. Non utilizzare gli utensili elettrici in ambienti esplosivi, ad esempio in presenza di liquidi, gas o polveri infiammabili. Gli utensili elettrici creano scintille che possono incendiare la polvere o i fumi.
3. Tenere lontani i bambini e gli astanti mentre si utilizza un elettroutensile. Le distrazioni possono far perdere il controllo.

### SICUREZZA ELETTRICA

1. Le spine degli utensili elettrici devono corrispondere alla presa di corrente. Non modificare mai la spina in alcun modo. Non utilizzare spine adattatrici con utensili elettrici dotati di messa a terra. Le spine non modificate e le prese di corrente corrispondenti riducono il rischio di scosse elettriche.
2. Evitare il contatto del corpo con superfici collegate a terra, come tubi, radiatori, cucine e frigoriferi. Il rischio di scosse elettriche aumenta se il corpo si trova a contatto con a terra.
3. Non esporre gli utensili elettrici alla pioggia o al bagnato. L'ingresso di acqua in un utensile elettrico aumenta il rischio di scosse elettriche.
4. Non abusare del cavo. Non utilizzare mai il cavo per trasportare, tirare o scollegare l'utensile elettrico. Tenere il cavo lontano da calore, olio, bordi taglienti o parti in movimento. I cavi danneggiati o aggrovigliati aumentano il rischio di scosse elettriche.
5. Quando si utilizza un elettroutensile all'aperto, utilizzare una prolunga adatta all'uso esterno. L'uso di una prolunga adatta all'uso in esterni riduce il rischio di folgorazione shock.

### SICUREZZA PERSONALE

1. Quando si utilizza un utensile elettrico, occorre essere vigili, fare attenzione a ciò che si fa e usare il buon senso. Non utilizzare un utensile elettrico quando si è stanchi o sotto l'effetto di droghe, alcol o farmaci. Un momento di disattenzione durante l'uso di utensili elettrici può causare gravi lesioni personali.
2. Utilizzare l'attrezzatura di sicurezza. Indossare sempre una protezione per gli occhi. I dispositivi di sicurezza, come la maschera antipolvere, le scarpe di sicurezza antiscivolo, l'elmetto e le protezioni per l'udito, se utilizzati in condizioni adeguate, riducono le lesioni personali.
3. Evitare l'avviamento accidentale. Assicurarsi che l'interruttore sia in posizione "OFF" prima di collegare l'utensile alla presa di corrente. Portare gli utensili elettrici con il dito sull'interruttore o collegare utensili elettrici con l'interruttore "ON" favorisce gli incidenti.
4. Prima di accendere l'elettroutensile, rimuovere la chiave di regolazione o la chiave. Una chiave o una chiave lasciata attaccata a una parte rotante dell'elettroutensile può provocare lesioni personali.
5. Non sporgersi eccessivamente. Mantenere sempre una posizione corretta e un buon equilibrio. Ciò consente di controllare meglio l'elettroutensile in situazioni impreviste.
6. Vestirsi in modo adeguato. Non indossare abiti larghi o gioielli. Tenere capelli, indumenti e guanti lontani dalle parti in movimento. Vestiti larghi, gioielli o capelli lunghi possono impigliarsi nelle parti in movimento.
7. Se sono previsti dispositivi per il collegamento di impianti di aspirazione e raccolta delle polveri, accertarsi che siano collegati e utilizzati correttamente. L'uso di questi dispositivi può ridurre i rischi legati alla polvere.

## SPECIFICHE TECNICHE

Dati tecnici	
Modello:	BCP3850
Diametro del cuscinetto:	38/50 mm
Velocità a vuoto:	2000-5000 giri/min
Eccentricità:	3/12 mm
Peso:	990 gr
Tensione della batteria:	12 V
Altre caratteristiche:	Opzione filettatura rotante intercambiabile, velocità costante e avvio graduale, schermo LED per il livello di velocità, design ergonomico con impugnatura in gomma
Include:	<ul style="list-style-type: none"> <li>- 2 batterie da 2.0ah e caricatore rapido da 1 pezzo</li> <li>- 1 pz 38 mm e 1 pz 50 mm piastre di supporto</li> <li>- 9 pz di schiuma da 38 mm e 9 pezzi di schiuma da 50 mm</li> <li>- 2 pz di cuscinetto in microfibra (38 mm/50 mm)</li> <li>- 2 pz di cuscinetto asciugamano (38 mm/50 mm)</li> <li>- 2 pz tamponi in lana (38mm/50mm)</li> <li>- 2 pz di spazzole per cilindri</li> <li>- 1 pz di contrappesi da 3 mm e 1 pz di contrappesi da 12 mm</li> <li>- 1 pz albero rotante</li> <li>- 2 pz di alberi di prolunga</li> <li>- Chiave 1 pz</li> </ul>

\* Il produttore si riserva il diritto di apportare modifiche minori al design e alle specifiche tecniche del prodotto senza preavviso, a meno che tali modifiche non influiscano significativamente sulle prestazioni e sulla sicurezza dei prodotti. Le parti descritte/illustrate nelle pagine del manuale che avete tra le mani possono riguardare anche altri modelli della linea di prodotti del produttore con caratteristiche simili e potrebbero non essere incluse nel prodotto appena acquistato.

\* Per garantire la sicurezza e l'affidabilità del prodotto e la validità della garanzia, tutti gli interventi di riparazione, ispezione o sostituzione, compresa la manutenzione e le regolazioni speciali, devono essere eseguiti esclusivamente da tecnici del servizio di assistenza autorizzato dal produttore.

\* Utilizzare sempre il prodotto con l'attrezzatura fornita. L'utilizzo del prodotto con apparecchiature non in dotazione può causare malfunzionamenti o addirittura lesioni gravi o morte. Il produttore e l'importatore non sono responsabili per lesioni e danni derivanti dall'uso di apparecchiature non conformi.

## USO E CURA DEGLI ELETTROUTENSILI

1. Non forzare l'elettrostrumento. Utilizzare l'elettrostrumento corretto per ogni applicazione. L'utensile corretto svolge sempre il lavoro in modo migliore e più sicuro quando viene utilizzato come previsto.
2. Non utilizzare l'elettrostrumento se l'interruttore non lo attiva o lo disattiva. Qualsiasi utensile elettrico che non possa essere controllato con l'interruttore è estremamente pericoloso e deve essere riparato.
3. Scollegare la spina principale dalla fonte di alimentazione e/o il pacco batteria dall'elettrostrumento prima di cambiare gli accessori, effettuare regolazioni o riporre l'elettrostrumento. Queste misure di sicurezza preventive riducono il rischio di avviamento accidentale dell'elettrostrumento.
4. Quando l'elettrostrumento non è in uso, riporlo fuori dalla portata dei bambini e non consentire l'uso a persone che non conoscono l'elettrostrumento o le presenti istruzioni e utilizzare l'elettrostrumento. Gli utensili elettrici sono estremamente pericolosi nelle mani di utenti non addestrati.
5. Manutenzione dell'elettrostrumento. Controllare che non vi siano disallineamenti o legature delle parti mobili, rotture di parti, perdite e qualsiasi altro problema che possa influire sul funzionamento dell'elettrostrumento. Se danneggiato, far riparare l'elettrostrumento prima dell'uso. Molti incidenti e infortuni sono causati da una cattiva manutenzione degli utensili elettrici.
6. Mantenere le parti taglienti dell'elettrostrumento affilate e pulite. Gli utensili da taglio sottoposti a una corretta manutenzione e dotati di bordi taglienti affilati hanno meno probabilità di legarsi e sono più precisi e più facili da controllare.
7. Utilizzare sempre l'elettrostrumento, gli accessori e le punte per utensili ecc. in conformità alle istruzioni del presente manuale, tenendo conto delle condizioni di lavoro e dell'attività da svolgere. L'uso dell'elettrostrumento per applicazioni diverse da quelle previste potrebbe causare lesioni personali o danni all'elettrostrumento.
8. Mantenere le impugnature e le superfici di presa dell'elettrostrumento asciutte, pulite e prive di olio e grasso. Le impugnature e le superfici di presa scivolose non permettono di manipolazione sicura dell'utensile in circostanze impreviste.

## USO E CURA DELLA BATTERIA

1. Non utilizzare l'elettrostrumento se l'interruttore non lo attiva o lo disattiva. Qualsiasi utensile elettrico che non possa essere controllato con l'interruttore è estremamente pericoloso e deve essere riparato.
2. Ricaricare le batterie solo con il caricabatterie specificato dal produttore. Un caricabatterie utilizzato per caricare batterie non adatte può creare un rischio di incendio.
3. Utilizzare l'elettrostrumento solo con le batterie specificatamente indicate. L'uso di altri pacchi batteria può comportare il rischio di lesioni e incendi.
4. Quando il pacco batteria non è in uso, tenerlo lontano da altri oggetti metallici, come graffette, monete, chiavi, chiodi, viti o altri piccoli oggetti metallici che possono creare un collegamento da un terminale all'altro. Il cortocircuito dei terminali della batteria può causare ustioni o incendi.
5. In caso di condizioni difficili, dalla batteria può fuoriuscire del liquido; evitare il contatto. In caso di contatto accidentale, sciacquare con acqua. Se il liquido entra in contatto con gli occhi, rivolgersi immediatamente a un medico. Il liquido espulso dalla batteria può causare irritazioni o ustioni.
6. Non utilizzare batterie danneggiate o modificate. Le batterie danneggiate o modificate potrebbero non funzionare come previsto e causare incendi o esplosioni.
7. Non esporre il pacco batteria al fuoco o a temperature eccessive. L'esposizione al fuoco o a temperature superiori a 130°C può causare un'esplosione.
8. Seguire tutte le istruzioni di carica e non caricare il pacco batteria al di fuori dell'intervallo di temperatura specificato nelle istruzioni. Una carica impropria o a temperature non comprese nell'intervallo specificato può danneggiare la batteria e aumentare il rischio di incendio.

## SERVIZIO

1. Far riparare l'elettrostrumento da personale qualificato, utilizzando solo parti di ricambio identiche. In questo modo si garantisce la sicurezza dell'elettrostrumento mantenuto.
2. Non tentare mai di riparare da soli i pacchi batteria danneggiati. La manutenzione dei pacchi batteria deve essere eseguita solo dal produttore o da un servizio di assistenza autorizzato tecnici.

## ISTRUZIONI DI SICUREZZA PER IL PACCO BATTERIE

1. Per evitare accensioni involontarie, assicurarsi che l'interruttore on/off sia in posizione off prima di inserire il pacco batteria. Se si trasporta l'elettrostrumento con il dito sull'interruttore di accensione/spengimento o si inserisce il pacco batteria in elettrostrumenti con l'interruttore acceso, si possono verificare incidenti.
2. Non aprire la batteria. Pericolo di cortocircuito.
3. Proteggere la batteria dal calore, ad esempio anche dall'irradiazione solare continua e dal fuoco. Esiste il pericolo di esplosione.
4. In caso di danneggiamento e uso improprio della batteria, possono essere emessi vapori. In caso di disturbi, è necessario prendere aria fresca e rivolgersi a un medico. I vapori possono irritare l'apparato respiratorio.
5. Quando la batteria è difettosa, il liquido può fuoriuscire e venire a contatto con i componenti adiacenti. Controllare le parti interessate. Pulire tali parti o sostituirle, se necessario.
6. Se il liquido viene a contatto con la pelle, lavare immediatamente con acqua e sapone, quindi neutralizzare con succo di limone o aceto.
7. Se il liquido della batteria entra negli occhi, sciacquarli con acqua pulita per almeno 10 minuti, quindi rivolgersi immediatamente a un medico. In seguito a ciò riduce il rischio di gravi lesioni personali.
8. Utilizzare la batteria solo in combinazione con l'elettrostrumento. Solo questa misura protegge la batteria da pericolosi sovraccarichi.
9. Utilizzare la batteria solo con il caricabatterie originale; l'uso di altri caricabatterie potrebbe causare incendi.
10. Non schiacciare, far cadere o danneggiare il pacco batteria. Non utilizzare un pacco batteria o un caricabatterie che sia caduto o abbia ricevuto un colpo secco. Una batteria danneggiata è soggetta a esplosione. Smaltire immediatamente una batteria caduta o danneggiata.
11. Non caricare un utensile a batteria in un luogo umido o bagnato. Il rispetto di questa regola riduce il rischio di scosse elettriche.

## ISTRUZIONI DI SICUREZZA PER IL CARICABATTERIE

**AVVERTENZA:** per ridurre il rischio di scosse elettriche o di danni al caricabatterie e alla batteria, caricare solo le batterie ricaricabili agli ioni di litio specificatamente indicate sull'etichetta del caricabatterie. Altri tipi di batterie possono scoppiare, causando lesioni personali o danni.

1. Prima di utilizzare il caricabatterie, leggere tutte le istruzioni e le avvertenze riportate in questo manuale e sul caricabatterie, sulla batteria e sul prodotto che utilizza la batteria per evitare un uso improprio dei prodotti e possibili lesioni o danni.
2. Non utilizzare il caricabatterie all'aperto e non esporlo a condizioni di umidità o bagnato. L'ingresso di acqua nel caricabatterie aumenta il rischio di scosse elettriche.
3. L'uso di un accessorio non raccomandato o venduto dal produttore del caricabatterie può comportare il rischio di incendi, scosse elettriche o lesioni alle persone.
4. Non abusare del cavo o del caricabatterie. Non utilizzare mai il cavo per trasportare il caricabatterie. Non tirare il cavo del caricabatterie per scollegare la spina dalla presa. Danneggiamento di il cavo o il caricabatterie potrebbero essere danneggiati e creare un rischio di scossa elettrica. Sostituire immediatamente i cavi danneggiati.
5. Assicurarsi che il cavo sia posizionato in modo da non essere calpestato, inciampato, messo a contatto con bordi taglienti o parti in movimento, o comunque sottoposto a danni o sollecitazioni. In questo modo si riduce il rischio di cadute accidentali, che potrebbero causare lesioni e danni al cavo, con conseguenti scosse elettriche.
6. Tenere il cavo e il caricabatterie al riparo dal calore per evitare di danneggiare l'involucro o le parti interne.
7. Evitare che benzina, oli, prodotti a base di petrolio, ecc. entrino in contatto con le parti in plastica. Questi materiali contengono sostanze chimiche che possono danneggiare, indebolire o distruggere la plastica.
8. Non utilizzare una prolunga se non è assolutamente necessario. L'uso di una prolunga inadeguata può comportare il rischio di incendi e scosse elettriche. Se è necessario utilizzare una prolunga, accertarsi che: i pin della spina della prolunga siano dello stesso numero, dimensione e forma di quelli della spina del caricabatterie. Il cavo sia cablato correttamente e in buone condizioni elettriche.
9. Non utilizzare il caricabatterie con un cavo o una spina danneggiati, che potrebbero causare cortocircuiti e scosse elettriche. Se danneggiato, far riparare o sostituire il caricabatterie da un tecnico autorizzato presso un Centro di assistenza.
10. Non utilizzare il caricabatterie se è stato danneggiato in qualche modo. Portare il caricabatterie da un tecnico autorizzato presso un Centro di assistenza per un controllo elettrico per determinare se il caricabatterie è in buone condizioni di funzionamento.
11. Non smontare il caricabatterie. In caso di manutenzione o riparazione, rivolgersi a un tecnico autorizzato presso un Centro di assistenza. Un rimontaggio errato può comportare il rischio di scosse elettriche o incendi.
12. Scollegare il caricabatterie dalla presa di corrente prima di effettuare qualsiasi operazione di manutenzione o pulizia per ridurre il rischio di scosse elettriche.
13. Scollegare il caricabatterie dall'alimentazione quando non viene utilizzato. In questo modo si riduce il rischio di scosse elettriche o di danni al caricabatterie in caso di caduta di oggetti metallici nell'apertura. Inoltre, evita di danneggiare il caricabatterie in caso di sbalzi di tensione.
14. Rischio di scosse elettriche. Non toccare la parte non isolata del connettore di uscita o il terminale della batteria non isolato.

## FUNZIONAMENTO

### PER COLLEGARE IL PACCO BATTERIA

Allineare la nervatura in rilievo del pacco batteria con le scanalature sul fondo dell'utensile, quindi fissare il pacco batteria all'utensile.

**NOTA:** prima di iniziare a lavorare, accertarsi che il fermo del pacco batteria scatti in posizione e che il pacco batteria sia fissato all'utensile. Per rimuovere il pacco batteria dall'utensile, premere il pulsante di rilascio della batteria situato su entrambi i lati del pacco batteria, estrarre il pacco batteria e rimuoverlo dall'utensile.

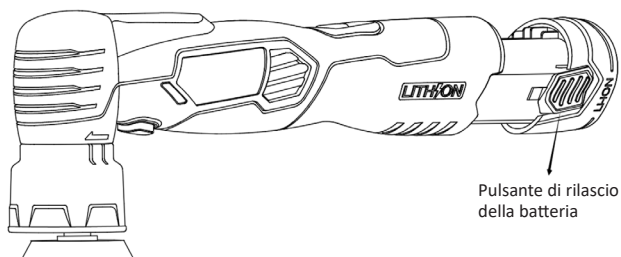

**AVVERTENZA:** per ridurre il rischio di incendi, lesioni personali e danni al prodotto dovuti a un cortocircuito, non immergere mai l'utensile, il pacco batteria o il caricabatterie in un liquido o lasciare che un liquido scorra al loro interno. Fluidi corrosivi o conduttivi, come l'acqua di mare, alcuni prodotti chimici industriali e la candeggina o prodotti contenenti candeggina, ecc. possono causare un cortocircuito.

**AVVERTENZA:** Se alcune parti sono danneggiate o mancanti, non utilizzare il prodotto fino alla loro sostituzione. L'uso di questo prodotto con parti danneggiate o mancanti potrebbe causare gravi lesioni personali.

## INSTALLARE IL CUSCINETTO

Allineare il tampone con la piastra di supporto, quindi premere il lato sfocato del tampone contro la piastra il più saldamente possibile.

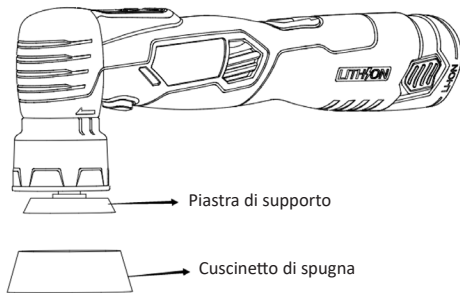

## RIMUOVERE/INSTALLARE LA PIASTRA DI SUPPORTO

Posizionare l'utensile a testa in giù, inserire la chiave nel mandrino della piastra posteriore, ruotare la chiave e rimuovere/installare la piastra posteriore.

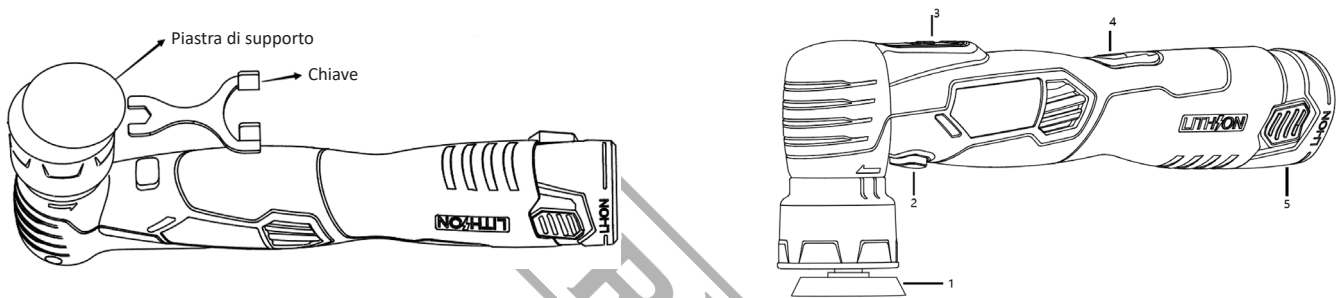

1. Piastra di supporto
2. Perno autobloccante
3. Controllo della velocità pulsante
4. Interruttore
5. Batteria

## SMALTIMENTO AMBIENTALE

Per evitare danni durante il trasporto, l'utensile deve essere consegnato in un imballaggio solido. L'imballaggio, l'unità e gli accessori sono realizzati con materiali riciclabili e possono essere smaltiti di conseguenza. I componenti in plastica dell'utensile sono contrassegnati in base al materiale di cui sono composti, il che rende possibile l'eliminazione dei rifiuti ecologici e differenziati grazie alle strutture di raccolta disponibili.



### Solo per i paesi dell'UE

Non smaltire gli utensili elettrici insieme ai rifiuti domestici!

In conformità alla direttiva europea 2002/96/CE sui rifiuti di apparecchiature elettriche ed elettroniche e alla sua attuazione in conformità alla legislazione nazionale, gli utensili elettrici giunti a fine vita devono essere raccolti separatamente e conferiti a un impianto di riciclaggio compatibile con l'ambiente.

## ИНСТРУКЦИИ ЗА БЕЗОПАСНОСТ

**Предупреждение:** Прочетете внимателно ръководството преди употреба. Неспазването на предупрежденията и инструкциите може да доведе до повреда на инструмента, физически наранявания и/или материални щети. Съхранявайте ръководството на безопасно място за бъдещи справки.

### БЕЗОПАСНОСТ В РАБОТНАТА ЗОНА

1. Поддържайте работното си място чисто и добре осветено. Затрупаните или тъмни места могат да доведат до инциденти.
2. Не работете с електроинструменти във взривоопасна среда, например в присъствието на запалими течности, газове или прах. Електрическите инструменти създават искри, които могат да запалят праха или изпаренията.
3. Пазете децата и страничните лица настрана, докато работите с електроинструмента. Отвлечането на вниманието може да доведе до загуба на контрол.

### ЕЛЕКТРИЧЕСКА БЕЗОПАСНОСТ

1. Щепселите на електроинструментите трябва да съответстват на контакта. Никога не променяйте щепсела по какъвто и да е начин. Не използвайте никакви адаптерни щепсели със заземени електроинструменти. Немодифицирани щепсели и съвпадащи контакти ще се намали рискът от токов удар.
2. Избягвайте контакт на тялото със заземени повърхности, като тръби, радиатори, печки и хладилници. Съществува повишен риск от токов удар, ако тялото ви е заземен.
3. Не излагайте електроинструментите на дъжд или влага. Навлизането на вода в електроинструмента увеличава риска от токов удар.
4. Не злоупотребявайте с кабела. Никога не използвайте кабела за пренасяне, дърпане или изключване на електроинструмента. Пазете кабела от топлина, масло, остри ръбове или движещи се части. Повредените или заплетени кабели увеличават риска от токов удар, ако тялото ви е заземен.
5. Когато работите с електроинструмент на открито, използвайте удължител, подходящ за употреба на открито. Използването на кабел, подходящ за използване на открито, намалява риска от електрически шок.

### ЛИЧНА БЕЗОПАСНОСТ

1. Бъдете нащрек, внимавайте какво правите и използвайте здрав разум, когато работите с електроинструмент. Не използвайте електроинструмент, когато сте уморени или под въздействието на наркотици, алкохол или лекарства. Момент на невнимание по време на работа с електроинструменти може да доведе до сериозно нараняване на хора.
2. Използвайте оборудване за безопасност. Винаги носете предпазни средства за очите. Оборудването за безопасност, като например маска против прах, нехлъзгащи се предпазни обувки, твърда шапка и защита на слуха, когато се използват при подходящи условия, ще намалят нараняванията.
3. Избягвайте случайното стартиране. Уверете се, че превключвателят е в положение "ИЗКЛ.", преди да включите инструмента в електрически контакт. Пренасянето на електроинструменти с пръст върху превключвателя или включването на електроинструменти, които са с превключвател за захранване "ВКЛЮЧЕН", подканва към злополуки.
4. Преди да включите електроинструмента, отстранете всички регулиращи ключове или гаечни ключове. Ключ или гаечен ключ, оставен прикрепен към въртяща се част на електроинструмента, може да доведе до телесна повреда.
5. Не прекалявайте. Поддържайте правилна стойка и равновесие през цялото време. Това дава възможност за по-добър контрол на електроинструмента в неочаквани ситуации.
6. Облечете се подходящо. Не носете свободни дрехи или бижута. Дръжте косата, дрехите и ръкавиците си далеч от движещите се части. Свободните дрехи, бижутата или дългата коса могат да бъдат захванати от движещите се части.
7. Ако са предвидени устройства за свързване на съоръжения за извличане и събиране на прах, уверете се, че те са свързани и се използват правилно. Използването на тези устройства може да намали опасностите, свързани с праха.

## ТЕХНИЧЕСКИ СПЕЦИФИКАЦИИ

Технически данни	
Модел:	VCP3850
Диаметър на подложката:	38/50 mm
Скорост без натоварване:	2000-5000 об/мин
Ексцентричност:	3/12 mm
Тегло:	990 gr
Напрежение на батерията:	12 V
Други характеристики:	Възможност за сменяема ротационна резба, постоянна скорост и плавен старт, LED екран за нивото на скоростта, ергономичен дизайн с гумена ръкохватка
Включва:	- 2x 2.0Ah батерии и 1 бр. бързо зарядно устройство - 1 бр. 38 мм и 1 бр. 50 мм подложки - 9бр. 38мм и 9бр. 50мм подложки от пяна - 2бр. подложки от микрофибър (38 мм/50 мм) - 2бр. подложка за кърпа (38мм/50мм) - 2бр. подложки от вълна (38мм/50мм) - 2бр. четки за цилиндри - 1бр. противотежести 3мм и 1бр. противотежести 12мм - 1 бр. въртящ се вал - 2 бр. удължителни валове - 1 бр. гаечен ключ

\* Производителят си запазва правото да прави незначителни промени в дизайна и техническите спецификации на продуктите без предварително уведомление, освен ако тези промени не засягат значително работата и безопасността на продуктите. Частите, описани/илюстрирани на страниците на ръководството, което държите в ръцете си, може да се отнасят и за други модели от продуктовата линия на производителя с подобни характеристики и може да не са включени в току-що придобития от вас продукт.

\* За да се гарантира безопасността и надеждността на продукта и валидността на гаранцията, всички работи по ремонт, проверка или замяна, включително поддръжка и специални настройки, трябва да се извършват само от техници от оторизирания сервизен отдел на производителя.

\* Винаги използвайте продукта с доставеното оборудване. Работата на продукта с оборудване, което не е доставено, може да доведе до неизправности или дори до сериозни наранявания или смърт. Производителят и вносителят не носят отговорност за наранявания и щети, възникнали в резултат на използването на несъответстващо на изискванията оборудване.

## ИЗПОЛЗВАНЕ И ГРИЖА ЗА ЕЛЕКТРОИНСТРУМЕНТИ

1. Не насилвайте електроинструмента. Използвайте подходящия електроинструмент за всяко приложение. Правилният електроинструмент винаги ще свърши работата по-добре и по-безопасно, когато се използва както е предвидено.
2. Не използвайте електроинструмента, ако превключвателят не го активира или деактивира. Всеки електроинструмент, който не може да се управлява с превключвателя, е изключително опасен и трябва да бъдат ремонтирани.
3. Изключете главния щепсел от източника на захранване и/или акумулаторната батерия от електроинструмента, преди да смените аксесоари, да извършвате каквито и да било настройки или да съхранявате електроинструмента. Тези превантивни мерки за безопасност ще намалят риска от случайно стартиране на електроинструмента.
4. Когато електроинструментът не се използва, съхранявайте го на място, недостъпно за деца, и не позволявайте на лица, които не са запознати с електроинструмента или с тези инструкции, да го използват и да работите с електроинструмента. Електроинструментите са изключително опасни в ръцете на необучени потребители.
5. Поддържайте електроинструмента. Проверявайте за несъсност или обвързване на движещите се части, счупване на части, течове и всякакви други проблеми, които могат да повлияят на работата на електроинструмента. Ако е повреден, поправете електроинструмента преди употреба. Много злополуки и наранявания са причинени от лошо поддържани електроинструменти.
6. Поддържайте режещите части на електроинструмента остри и чисти. Правилно поддържаните режещи инструменти с остри режещи ръбове е по-малко вероятно да се заклеят и са по-прецизен и по-лесен за управление.
7. Винаги използвайте електроинструмента, аксесоарите, накрайниците и т.н. в съответствие с инструкциите в това ръководство за експлоатация, като се съобразявате с условията на работа и работата, която трябва да се извърши. Използването на електроинструмента за приложения, различни от предвидените, може да доведе до телесни повреди или да причини повреда на електроинструмента.
8. Поддържайте дръжките и всички повърхности за хващане на електроинструмента сухи, чисти и без масла и мазнини. Хлъзгавите дръжки и повърхности за хващане не позволяват безопасно боравене с инструмента при неочаквани обстоятелства.

## ИЗПОЛЗВАНЕ И ГРИЖА ЗА АКУМУЛАТОРНИТЕ ИНСТРУМЕНТИ

1. Не използвайте електроинструмента, ако превключвателят не го активира или деактивира. Всеки електроинструмент, който не може да се управлява с превключвателя, е изключително опасен и трябва да бъдат ремонтирани.
2. Зареждайте батериите само със зарядното устройство, посочено от производителя. Зарядно устройство, което се използва за зареждане на неподходящи батерии, може да създаде риск от пожар.
3. Използвайте електроинструмента само със специално предназначения за целта батерии. Използването на други акумулаторни батерии може да доведе до риск от нараняване и пожар.
4. Когато батерията не се използва, я дръжте далеч от други метални предмети, като например щипки за хартия, монети, ключове, пирони, винтове или други малки метални предмети, които могат да направят връзка между един и друг терминал. Късото съединяване на клемите на акумулаторната батерия може да доведе до изгаряния или пожар.
5. При неблагоприятни условия от батерията може да се изхвърли течност; избягвайте контакт. Ако случайно се стигне до контакт, изплакнете с вода. Ако течността попадне в очите, незабавно потърсете медицинска помощ. Течността, изхвърлена от батерията, може да причини дразнене или изгаряния.
6. Не използвайте акумулаторна батерия, която е повредена или модифицирана. Повредените или модифицирани батерии може да не функционират по предназначение, което може да доведе до пожар или експлозия.
7. Не излагайте акумулаторната батерия на огън или прекомерни температури. Излагането на огън или на температури над 130°C може да доведе до експлозия.
8. Спазвайте всички инструкции за зареждане и не зареждайте батерията извън температурния диапазон, посочен в инструкциите. Неправилното зареждане или зареждането при температури извън посочения диапазон може да повреди батерията и да увеличи риска от пожар.

## УСЛУГА

1. Възложете сервизното обслужване на електроинструмента на квалифициран сервизен персонал, като използвате само идентични резервни части. Това ще гарантира, че безопасността на електроинструмента е поддържана.
2. Никога не се опитвайте сами да ремонтирате повредени акумулаторни батерии. Сервизното обслужване на акумулаторните батерии трябва да се извършва само от производителя или от оторизиран сервизен техник.

## ИНСТРУКЦИИ ЗА БЕЗОПАСНОСТ ЗА АКУМУЛАТОРНИЯ БЛОК

1. За да избегнете неволно включване, уверете се, че превключвателят за включване/изключване е в изключено положение, преди да поставите батерията. Пренасянето на електроинструмента с пръст върху превключвателя за включване/изключване или поставянето на акумулаторния блок в електроинструменти, които са с включен превключвател, може да доведе до злополуки.
2. Не отваряйте батерията. Опасност от късо съединение.
3. Предпазвайте батерията от топлина, например от продължително слънчево облъчване и от огън. Съществува опасност от експлозия.
4. В случай на повреда и неправилна употреба на батерията може да се отделят изпарения. Осигурете свеж въздух и потърсете медицинска помощ в случай на оплаквания. Изпаренията могат да дразнят дихателната система.
5. Когато батерията е повредена, течността може да излезе и да влезе в контакт със съседни компоненти. Проверете всички засегнати части. Почистете тези части или ги сменете, ако е необходимо.
6. Ако течността попадне върху кожата ви, незабавно я измийте със сапун и вода, след което я неутрализирайте с лимонов сок или оцет.
7. Ако течност от батерията попадне в очите ви, промивайте ги с чиста вода поне 10 минути, след което незабавно потърсете медицинска помощ. След това ще намали риска от сериозно нараняване.
8. Използвайте батерията само заедно с електроинструмента. Само тази мярка предпазва батерията от опасно претоварване.
9. Използвайте батерията само с оригиналното зарядно устройство, използването на други зарядни устройства може да доведе до опасност от пожар.
10. Не мачкайте, не изпускате и не повреждайте батерията. Не използвайте акумулаторна батерия или зарядно устройство, които са били изпуснати или са получили остър удар. Повреденият акумулатор може да се взриви. Незабавно изхвърлете по подходящ начин изпуснатата или повредена батерия.
11. Не зареждайте акумулаторния инструмент на влажно или мокро място. Спазването на това правило ще намали риска от токов удар.

## ИНСТРУКЦИИ ЗА БЕЗОПАСНОСТ ЗА ЗАРЯДНОТО УСТРОЙСТВО ЗА БАТЕРИИ

**ПРЕДУПРЕЖДЕНИЕ:** За да намалите риска от токов удар или повреда на зарядното устройство и батерията, зареждайте само тези литиево-йонни акумулаторни батерии, които са специално обозначени на етикета на зарядното устройство. Други видове батерии могат да се пръснат, което да доведе до телесни повреди или щети.

1. Преди да използвате зарядното устройство за батерии, прочетете всички инструкции и предупредителни обозначения в това ръководство и върху зарядното устройство за батерии, батерията и продукта, използващ батерията, за да предотвратите неправилна употреба на продуктите и възможни наранявания или повреди.
2. Не използвайте зарядното устройство на открито и не го излагайте на мокри или влажни условия. Навливането на вода в зарядното устройство ще увеличи риска от токов удар.
3. Използването на приспособление, което не е препоръчано или продавано от производителя на зарядното устройство, може да доведе до риск от пожар, токов удар или нараняване на хора.
4. Не злоупотребявайте с кабела или зарядното устройство. Никога не използвайте кабела за пренасяне на зарядното устройство. Не дърпайте кабела на зарядното устройство, за да изключите щепсела от контакта. Повредите на кабела или зарядното устройство може да възникне опасност от токов удар. Незабавно заменете повредените кабели.
5. Уверете се, че кабелът е разположен така, че да не бъде настъпен, препънат, да не влезе в контакт с остри ръбове или движещи се части, или да не бъде подложен на повреда или напрежение по друг начин. Това ще намали риска от случайно падане, което може да доведе до нараняване и повреда на кабела, което след това може да доведе до токов удар.
6. Пазете кабела и зарядното устройство от топлина, за да предотвратите повреда на корпуса или вътрешните части.
7. Не допускайте контакт на бензин, масла, продукти на петролна основа и др. с пластмасовите части. Тези материали съдържат химикали, които могат да повредят, отслабят или унищожат пластмасата.
8. Не трябва да се използва удължител, освен ако не е абсолютно необходимо. Използването на неподходящ удължител може да доведе до риск от пожар и токов удар. Ако трябва да се използва удължител, уверете се, че: щифтовете на щепсела на удължителя са със същия брой, размер и форма като тези на щепсела на зарядното устройство, кабелът е правилно свързан и е в добро електрическо състояние.
9. Не използвайте зарядното устройство с повреден кабел или щепсел, което може да доведе до късо съединение и токов удар. Ако е повредено, поправете или сменете зарядното устройство от оторизиран сервизен техник в сервизен център.
10. Не използвайте зарядното устройство, ако е повредено по някакъв начин. Отнесете го на оторизиран сервизен техник в сервизен център за електрическа проверка, за да определите дали зарядното устройство е в изправност.
11. Не разглобявайте зарядното устройство. Отнесете го на оторизиран сервизен техник в сервизен център, когато е необходимо обслужване или ремонт. Неправилното повторно сглобяване може да доведе до риск от електрически удар или пожар.
12. Изключете зарядното устройство от електрическия контакт, преди да извършвате каквато и да е поддръжка или почистване, за да намалите риска от токов удар.
13. Изключете зарядното устройство от електрическата мрежа, когато не го използвате. Това ще намали риска от токов удар или повреда на зарядното устройство, ако паднат метални предмети. в отвора. Това също така ще помогне да се предотврати повреда на зарядното устройство при пренапрежение.
14. Риск от електрически удар. Не докосвайте неизолираната част на изходния конектор или неизолираната клемма на батерията.

## ОПЕРАЦИЯ

### ЗА ЗАКРЕПВАНЕ НА БАТЕРИЯТА

Подравнете изпъкналото ребро на акумулаторния блок с жлебовете на дъното на инструмента и след това прикрепете акумулаторния блок към инструмента.

**ЗАБЕЛЕЖКА:** Уверете се, че ключалката на акумулаторния блок е щракнала на място и акумулаторният блок е закрепен към инструмента, преди да започнете работа. За да извадите акумулаторния блок от инструмента, натиснете бутона за освобождаване на акумулаторния блок, разположен от двете страни на акумулаторния блок, и издърпайте акумулаторния блок и го извадете от инструмента.

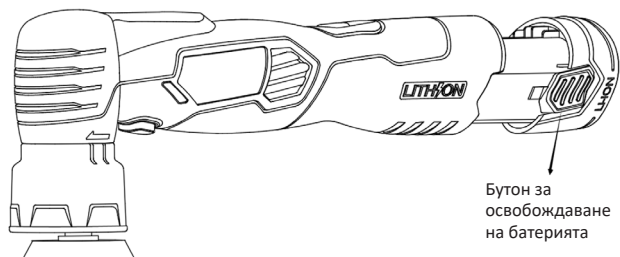

**ПРЕДУПРЕЖДЕНИЕ:** За да намалите риска от пожар, телесни наранявания и повреда на продукта поради късо съединение, никога не потапяйте инструмента, акумулаторния блок или зарядното устройство в течност и не позволявайте течност да тече в тях. Корозивни или проводящи течности, като морска вода, някои промишлени химикали и белина или продукти, съдържащи белина, и др. могат да предизвикат късо съединение.

**ПРЕДУПРЕЖДЕНИЕ:** Ако някоя от частите е повредена или липсва, не използвайте този продукт, докато частите не бъдат заменени. Използване на този продукт с повредени или липсващи части може да доведе до сериозни наранявания.

## ИНСТАЛИРАНЕ НА ПОДЛОЖКАТА

Подравнете подложката с опорната плоча и притиснете размитата страна на подложката към плочата възможно най-плътно.

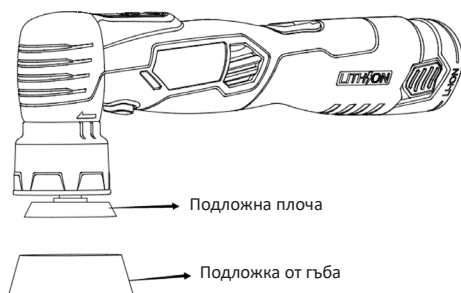

## ДЕМОНТИРАНЕ/МОНТИРАНЕ НА ОПОРНАТА ПЛОЧА

Поставете инструмента с главата надолу, вкарайте ключа в шпиндела на опорната плоча, завъртете ключа и свалете/монтирайте опорната плоча.

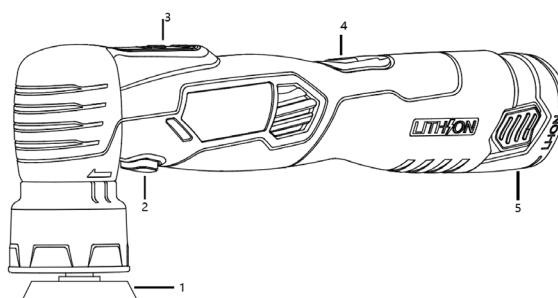
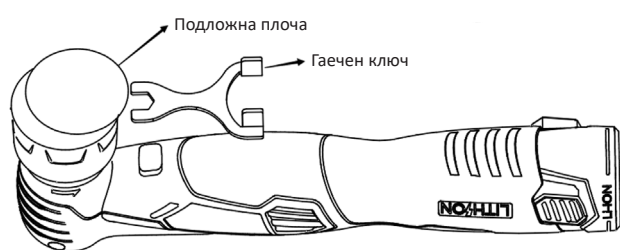

1. Подкрепяща плоча
2. Щифт за самозаклучване
3. Контрол на скоростта бутон
4. Превключвател
5. Батерия

## ЕКОЛОГИЧНО ОБЕЗВРЕЖДАНЕ

За да се избегнат повреди при транспортиране, инструментът трябва да се достави в здрава опаковка. Опаковката, както и устройството и аксесоарите, са изработени от рециклируеми материали и могат да бъдат изхвърлени по съответния начин. Пластмасовите компоненти на инструмента са маркирани според материала, от който са изработени, което прави възможно отстраняването на екологични и диференцирани поради наличните съоръжения за събиране.



### Само за страни от ЕС

Не изхвърляйте електрически инструменти заедно с битови отпадъци!

В съответствие с Европейската директива 2002/96/ЕО относно отпадъците от електрическо и електронно оборудване и нейното прилагане в съответствие с националното законодателство, електрическите инструменти, чийто живот е изтекъл, трябва да се събират отделно и да се връщат в екологично съвместимо съоръжение за рециклиране.

## VARNOSTNA NAVODILA

**Opozorilo: Pred uporabo natančno preberite priročnik. Neupoštevanje opozoril in navodil lahko povzroči poškodbe orodja, telesne poškodbe in/ali materialno škodo. Priročnik shranite na varnem mestu za kasnejšo uporabo.**

### VARNOST NA DELOVNEM MESTU

1. Delovni prostor naj bo čist in dobro osvetljen. Zaradi nereda ali temnih prostorov lahko pride do nesreč.
2. Električnega orodja ne uporabljajte v eksplozivnih okoljih, kot so vnetljive tekočine, plini ali prah. Električna orodja ustvarjajo iskre, ki lahko vžgati prah ali hlape.
3. Med upravljanjem električnega orodja se izogibajte otrokom in mimoidočim. Zaradi odvratanja pozornosti lahko izgubite nadzor.

### ELEKTRIČNA VARNOST

1. Vtiči električnega orodja morajo ustrezati vtičnici. Nikoli ne spreminjajte vtiča na kakršen koli način. Z ozemljenimi električnimi orodji ne uporabljajte nobenih adapterskih vtičev. Nespremenjeni vtiči in z ustreznimi vtičnicami zmanjšate nevarnost električnega udara.
2. Izogibajte se telesnemu stiku z ozemljenimi površinami, kot so cevi, radiatorji, štedilniki in hladilniki. Obstaja povečana nevarnost električnega udara, če je vaše telo prizemljeno.
3. Električnih orodij ne izpostavljajte dežju ali vlagi. Vdor vode v električno orodje poveča tveganje električnega udara.
4. Ne zlorablajte kabla. Vrvica nikoli ne uporabljajte za prenašanje, vlečenje ali odklop električnega orodja. Vrvico hranite stran od vročine, olja, ostrih robov ali gibljivih delov. Poškodovani ali prepleteni kabli povečujejo nevarnost električnega udara.
5. Če električno orodje uporabljate na prostem, uporabite podaljšek, ki je primeren za uporabo na prostem. Uporaba kabla, primerne za uporabo na prostem, zmanjšuje tveganje električnega šok.

### OSEBNA VARNOST

1. Pri delu z električnim orodjem bodite pozorni, pazite, kaj počnete, in uporabljajte zdravo pamet. Električnega orodja ne uporabljajte, če ste utrujeni ali pod vplivom drog, alkohola ali zdravil. Trenutek nepozornosti med upravljanjem električnega orodja lahko povzroči hude telesne poškodbe.
2. Uporabljajte varnostno opremo. Vedno nosite zaščito za oči. Varnostna oprema, kot so maska proti prahu, ndrseči varnostni čevlji, trda kapa in zaščita sluha, če se uporablja v ustreznih pogojih, zmanjša število osebnih poškodb.
3. Izogibajte se nenamernemu zagonu. Pred priključitvijo orodja v električno vtičnico se prepričajte, da je stikalo v položaju "OFF". Prenašanje električnega orodja s prstom na stikalo ali priključevanje električnega orodja, ki ima stikalo "ON", spodbuja nesreče.
4. Pred vklopom električnega orodja odstranite nastavitveni ključ ali ključ. Ključ ali ključ, ki ostane pritrjen na vrteči se del električnega orodja, lahko povzroči telesne poškodbe.
5. Ne pretiravajte. Vedno imejte pravilno podlago in ravnotežje. To omogoča boljši nadzor nad električnim orodjem v nepričakovanih situacijah.
6. Ustrezno se oblecite. Ne nosite ohlapnih oblačil ali nakita. Lasje, oblačila in rokavice naj ne bodo v bližini gibljivih delov. Ohlapna oblačila, nakit ali dolgi lasje se lahko ujamejo v gibljive dele.
7. Če so na voljo naprave za priključitev naprav za odsesavanje in zbiranje prahu, poskrbite, da so priključene in pravilno uporabljene. Uporaba teh naprav lahko zmanjša nevarnosti, povezane s prahom.

### TEHNIČNE SPECIFIKACIJE

Tehnični podatki	
Model:	BCP3850
Premer blazinice:	38/50 mm
Hitrost brez obremenitve:	2000-5000 vrtlj./min
Ekscentričnost:	3/12 mm
Teža:	990 gr
Napetost baterije:	12 V
Druge značilnosti:	Možnost zamenljivega vrtljivega navoja, konstantna hitrost in mehki zagon, LED zaslon za stopnjo hitrosti, ergonomsko oblikovano upravljanje z gumijastim ročajem
Vključuje:	- 2x 2,0ah baterije in 1 kos hitrega polnilnika - 1 kos 38 mm in 1 kos 50 mm podložnih plošč - 9 kosov 38-milimetrskih in 9 kosov 50-milimetrskih penastih blazinic - 2 kosa blazinice iz mikrovlakn (38 mm/50 mm) - 2 kosa blazinice za brisače (38 mm/50 mm) - 2ks volnene blazinice (38mm/50mm) - 2 kosa krtač za valje - 1 kos 3 mm in 1 kos 12 mm protiuteži - 1 kos vrtljive gredi - 2 kosa podaljševalnih gredi - 1 kos ključa

\* Proizvajalec si pridržuje pravico do manjših sprememb zasnovi in tehničnih specifikacij izdelka brez predhodnega obvestila, razen če te spremembe bistveno vplivajo na delovanje in varnost izdelkov. Deli, opisani/prikazani na straneh priročnika, ki ga držite v rokah, se lahko nanašajo tudi na druge modele proizvajalčeve linije izdelkov s podobnimi lastnostmi in morda niso vključeni v izdelek, ki ste ga pravkar pridobili.

\* Da bi zagotovili varnost in zanesljivost izdelka ter veljavnost garancije, smejo vsa popravila, preglede ali zamenjave, vključno z vzdrževanjem in posebnimi nastavitvami, opravljati le tehnični pooblaščenega servisnega oddelka proizvajalca.

\* Izdelek vedno uporabljajte s priloženo opremo. Uporaba izdelka z opremo, ki ni priložena, lahko povzroči nepravilno delovanje ali celo hude telesne poškodbe ali smrt. Proizvajalec in uvoznik ne odgovarjata za poškodbe in škodo, ki so posledica uporabe neustrezne opreme.

## UPORABA IN OSKRBA ELEKTRIČNEGA ORODJA

1. Električnega orodja ne pritiskajte na silo. Za vsako uporabo uporabite ustrezno električno orodje. Pravilno električno orodje bo vedno opravilo delo bolje in varneje, če ga boste uporabljali kot je bilo predvideno.
2. Električnega orodja ne uporabljajte, če stikalo ne aktivira ali deaktivira. Vsako električno orodje, ki ga ni mogoče upravljati s stikalom, je izredno nevarno in ga je treba popraviti.
3. Pred menjavo pribora, kakršnimi koli nastavitvami ali shranjevanjem električnega orodja izključite glavni vtič iz vira napajanja in/ali akumulatorsko baterijo iz električnega orodja. Takšni preventivni varnostni ukrepi bodo zmanjšali nevarnost nenamernega zagona električnega orodja.
4. Če električnega orodja ne uporabljate, ga shranite na nedosegljivem mestu in ne dovolite, da ga uporabljajo osebe, ki niso seznanjene z električnim orodjem ali temi navodili in upravljanje električnega orodja. Električna orodja so v rokah neusposobljenih uporabnikov zelo nevarna.
5. Vzdrževanje električnega orodja. Preverite, ali so gibljivi deli napačno poravnani ali vezani, ali se deli lomijo, ali prihaja do puščanja in drugih težav, ki bi lahko vplivale na delovanje električnega orodja. Če je električno orodje poškodovano, ga pred uporabo popravite. Veliko nesreč in poškodb je posledica slabo vzdrževanega električnega orodja.
6. Rezalni deli električnega orodja naj bodo ostri in čisti. Pravilno vzdrževana rezalna orodja z ostrimi rezalnimi robovi se redkeje zataknejo in so bolj natančni in lažji nadzor.
7. Električno orodje, dodatno opremo, nastavke itd. vedno uporabljajte v skladu z navodili iz tega priročnika, ob upoštevanju delovnih pogojev in dela, ki ga je treba opraviti. Uporaba električnega orodja za namene, ki niso predvideni, lahko povzroči telesne poškodbe ali poškodbe električnega orodja.
8. Ročaji in vse oprijemalne površine električnega orodja naj bodo suhi, čisti ter brez olja in maščobe. Spolzki ročaji in oprijemalne površine ne omogočajo varno rokovanje z orodjem v nepričakovanih okoliščinah.

## UPORABA IN NEGA BATERIJSKEGA ORODJA

1. Električnega orodja ne uporabljajte, če stikalo ne aktivira ali deaktivira. Vsako električno orodje, ki ga ni mogoče upravljati s stikalom, je izredno nevarno in ga je treba popraviti.
2. Baterije polnite samo s polnilnikom, ki ga je določil proizvajalec. Polnilec, ki se uporablja za polnjenje neustreznih baterij, lahko povzroči nevarnost požara.
3. Električno orodje uporabljajte samo s posebej za to namenjenimi baterijskimi paketi. Uporaba drugih baterijskih vložkov lahko povzroči nevarnost poškodb in požara.
4. Ko baterijskega vložka ne uporabljate, ga hranite stran od drugih kovinskih predmetov, kot so sponke za papir, kovanci, ključji, žbljji, vijaki ali drugi majhni kovinski predmeti, ki lahko naredijo povezavo z enega na drug terminal. Kratkoročno stikanje baterijskih priključkov lahko povzroči opekline ali požar.
5. V slabih razmerah lahko iz baterije izteče tekočina; izogibajte se stiku z njo. Če do stika slučajno pride, jo sperite z vodo. Če tekočina pride v oči, takoj poiščite zdravniško pomoč. Tekočina, ki se izloča iz baterije, lahko povzroči draženje ali opekline.
6. Ne uporabljajte poškodovanega ali spremenjenega paketa baterij. Poškodovane ali spremenjene baterije morda ne bodo delovale, kot je predvideno, kar lahko povzroči požar ali eksplozijo.
7. Baterijskega paketa ne izpostavljajte ognju ali previsokim temperaturam. Izpostavljanje ognju ali temperaturam nad 130 °C lahko povzroči eksplozijo.
8. Upoštevajte vsa navodila za polnjenje in ne polnite baterijskega paketa zunaj temperaturnega območja, določenega v navodilih. Nepravilno polnjenje ali polnjenje pri temperaturah zunaj navedenega območja lahko poškoduje akumulator in poveča nevarnost požara.

## SERVIS

1. Električno orodje naj servisira usposobljeno servisno osebje, ki uporablja samo enake nadomestne dele. S tem boste zagotovili varnost električnega orodja. Vzdrževani.
2. Nikoli ne poskušajte sami popravljati poškodovanih akumulatorskih baterij. Servisiranje baterijskih paketov lahko opravlja le proizvajalec ali pooblaščen servis tehnik.

## VARNOSTNA NAVODILA ZA BATERIJSKI PAKET

1. Preden vstavite paket baterij, se prepričajte, da je stikalo za vklop/izklop v izklopljenem položaju. Prenašanje električnega orodja s prstom na stikalu za vklop/izklop ali vstavljanje baterijskega paketa v električna orodja, ki imajo vklopljeno stikalo, lahko povzroči nesreče.
2. Ne odpirajte baterije. Nevarnost kratkega stika.
3. Baterijo zaščitite pred vročino, npr. tudi pred stalnim sončnim obsevanjem in ognjem. Obstaja nevarnost eksplozije.
4. V primeru poškodb in nepravilne uporabe baterije se lahko sproščajo hlapi. Poskrbite za svež zrak in v primeru pritožb poiščite zdravniško pomoč. Hlapi lahko dražijo dihala.
5. Če je baterija okvarjena, lahko tekočina izteče in pride v stik s sosednjimi komponentami. Preverite vse zadevne dele. Po potrebi take dele očistite ali zamenjajte.
6. Če tekočina pride v stik s kožo, jo takoj umijte z vodo in milom, nato pa nevtralizirajte z limoninim sokom ali kisom.
7. Če vam tekočina iz baterije pride v oči, jih vsaj 10 minut izpirate s čisto vodo, nato pa takoj poiščite zdravniško pomoč. Po tem s tem se bo zmanjšala nevarnost hudih telesnih poškodb.
8. Baterijo uporabljajte samo skupaj z električnim orodjem. Samo ta ukrep ščiti baterijo pred nevarno preobremenitvijo.
9. Baterijo uporabljajte samo z originalnim polnilnikom, uporaba drugih polnilnikov lahko povzroči nevarnost požara.
10. Baterijskega vložka ne smete zmečkati, spustiti ali poškodovati. Ne uporabljajte baterijskega paketa ali polnilnika, ki je padel ali prejel oster udarec. Poškodovana baterija lahko eksplodira. Padlo ali poškodovano baterijo takoj ustrezno odstranite.
11. Akumulatorskega orodja ne polnite na vlažnem ali mokrem mestu. Z upoštevanjem tega pravila boste zmanjšali tveganje električnega udara.

## VARNOSTNA NAVODILA ZA POLNILNIK BATERIJ

**OPOZORILO:** Da bi zmanjšali tveganje električnega udara ali poškodbe polnilnika in baterije, polnite samo tiste litij-ionske akumulatorske baterije, ki so posebej označene na nalepki polnilnika. Druge vrste baterij lahko počijo in povzročijo telesne poškodbe ali škodo.

1. Pred uporabo polnilnika baterij preberite vsa navodila in opozorilne oznake v tem priročniku ter na polnilniku baterij, bateriji in izdelku, ki uporablja baterijo, da preprečite napačno uporabo izdelkov in morebitne poškodbe ali škodo.
2. Polnilnika ne uporabljajte na prostem in ga ne izpostavljajte mokrim ali vlažnim pogojem. Vdor vode v polnilec poveča nevarnost električnega udara.
3. Uporaba priključka, ki ga ne priporoča ali prodaja proizvajalec polnilnika, lahko povzroči nevarnost požara, električnega udara ali poškodb oseb.
4. Ne zlorablajte kabla ali polnilnika. Nikoli ne uporabljajte kabla za prenašanje polnilnika. Ne potegnite kabla polnilnika, da bi izključili vtič iz vtičnice. Poškodbe kabla ali polnilnika lahko pride do nevarnosti električnega udara. Poškodovane vrvice takoj zamenjajte.
5. Prepričajte se, da je kabel nameščen tako, da nanj ne boste stopili, se spotaknili, da ne bo prišel v stik z ostrimi robovi ali gibljivimi deli ali da ne bo kako drugače poškodovan ali obremenjen. Tako boste zmanjšali tveganje nenamernih padcev, ki lahko povzročijo poškodbe in poškodbe kabla, ki lahko nato povzročijo električni udar.
6. Kabel in polnilec ne segrevajte, da ne poškodujete ohišja ali notranjih delov.
7. Ne dovolite, da bi bencin, olja, izdelki na osnovi nafte itd. prišli v stik s plastičnimi deli. Ti materiali vsebujejo kemikalije, ki lahko poškodujejo, oslabijo ali uničijo plastiko.
8. Podaljševalnega kabla ne uporabljajte, razen če je to nujno potrebno. Uporaba neustreznega podaljška lahko povzroči nevarnost požara in električnega udara. Če je treba uporabiti podaljšek, se prepričajte, da: da je število, velikost in oblika zatičev na vtiču podaljška enaka številu, velikosti in obliki zatičev na vtiču polnilnika. je kabel pravilno ožičen in v dobrem električnem stanju
9. Polnilnika ne uporabljajte s poškodovanim kablom ali vtičem, saj lahko pride do kratkega stika in električnega udara. Če je polnilec poškodovan, ga dajte popraviti ali zamenjati pooblaščenemu serviserju v servisnem centru.
10. Polnilnika ne uporabljajte, če je kakor koli poškodovan. Odnosite ga pooblaščenemu servisnemu tehniku v servisni center, da preveri električno napeljavo in ugotovite, ali je polnilec v dobrem stanju.
11. Polnilnika ne razstavljajte. Ko je potrebno servisiranje ali popravilo, ga odnesite pooblaščenemu serviserju v servisni center. Nepravilno ponovno sestavljanje lahko povzroči nevarnost električnega udara ali požara.
12. Pred kakršnim koli vzdrževanjem ali čiščenjem izključite polnilnik iz električne vtičnice, da zmanjšate tveganje električnega udara.
13. Ko polnilnika ne uporabljate, ga izključite iz električnega omrežja. Tako boste zmanjšali tveganje električnega udara ali poškodbe polnilnika, če bi na njega padli kovinski predmeti v odprtino. S tem boste preprečili tudi poškodbe polnilnika med električnim udarom.
14. Nevarnost električnega udara. Ne dotikajte se neizoliranega dela izhodnega priključka ali neizoliranega priključka baterije.

## OPERACIJA

### ZA PRITRDITEV BATERIJSKEGA PAKETA

Izravnajte dvignjeno rebro na baterijskem vložku z utori na dnu orodja in pritrdite baterijski vložek na orodje.

**OPOMBA:** Pred začetkom delovanja se prepričajte, da se zaskočnica na baterijskem vložku zaskoči in da je baterijski vložek pritrjen na orodje. Če želite baterijski paket odstraniti z orodja, pritisnite gumb za sprostitve baterije, ki se nahaja na obeh straneh baterijskega paketa, ter izvlecite baterijski paket in ga odstranite z orodja.

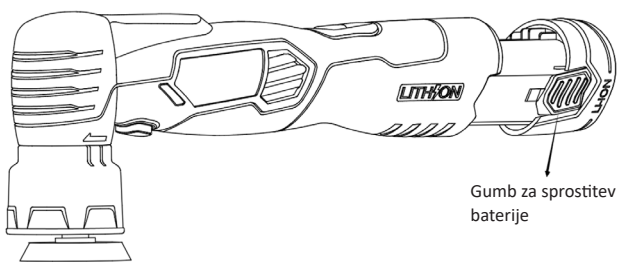

**OPOZORILO:** Da bi zmanjšali nevarnost požara, telesnih poškodb in poškodb izdelka zaradi kratkega stika, orodja, akumulatorja ali polnilnika nikoli ne potopite v tekočino ali dovolite, da bi tekočina tekla v njih. Jedke ali prevodne tekočine, kot so morska voda, nekatere industrijske kemikalije in belilo ali izdelki, ki vsebujejo belilo, itd. lahko povzročijo kratek stik.

**OPOZORILO:** Če so kateri koli deli poškodovani ali manjkajo, izdelka ne uporabljajte, dokler jih ne zamenjate. Uporaba tega izdelka s poškodovanimi ali manjkajočimi deli lahko povzroči hude telesne poškodbe.

## NAMESTITEV PODLOGE

Podlogo poravnajte s spodnjo ploščo, nato pa čim tesneje pritisnite razprto stran podloge ob ploščo.

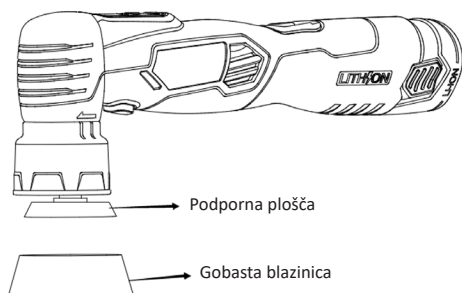

## ODSTRANITEV / NAMESTITEV NOSILNE PLOŠČE

Orodje postavite navzdol, vstavite ključ v vreteno nosilne plošče, obrnite ključ in odstranite/namestite nosilno ploščo.

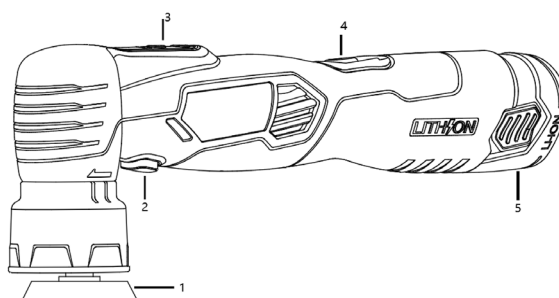
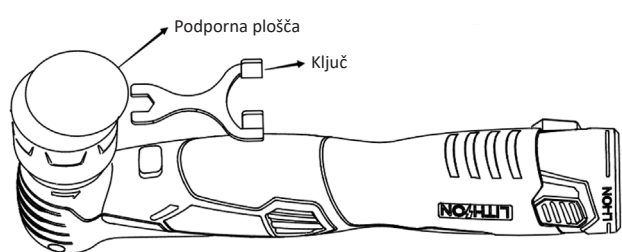

1. Podporna plošča
2. Samorezalni zatič
3. Nadzor hitrosti gumb
4. Stikalo
5. Baterija

## OKOLJSKO ODSTRANJEVANJE

Da bi se izognili poškodbam pri prevozu, mora biti orodje dobavljeno v trdni embalaži. Embalaža ter enota in dodatki so izdelani iz materialov, ki jih je mogoče reciklirati, in jih je mogoče ustrezno odstraniti. Plastični sestavni deli orodja so označeni glede na material, kar omogoča odstranjevanje okolju prijaznih in diferenciranih zaradi razpoložljivih zbiralnic.



### Samo za države EU

Električnega orodja ne odlagajte skupaj z gospodinjskimi odpadki!

V skladu z Evropsko direktivo 2002/96/ES o odpadni električni in elektronski opremi in njenim izvajanjem v skladu z nacionalno zakonodajo je treba električna orodja, ki jim je potekla življenjska doba, zbirati ločeno in jih oddati v okolju prijazen obrat za recikliranje.

## INSTRUCIUNI DE SIGURANȚĂ

**Avertisment: Citiți cu atenție manualul înainte de utilizare. Nerespectarea avertismentelor și instrucțiunilor poate duce la deteriorarea sculei, vătămări corporale și/sau daune materiale. Păstrați manualul într-un loc sigur pentru consultări ulterioare.**

### SIGURANȚA ZONEI DE LUCRU

1. Păstrați zona de lucru curată și bine luminată. Zonele dezordonate sau întunecate pot duce la accidente.
2. Nu folosiți uneltele electrice în medii explozive, cum ar fi în prezența unor lichide, gaze sau praf inflamabile. Uneltele electrice creează scântei, care pot aprinde praful sau vaporii.
3. Țineți copiii și persoanele aflate în preajmă la distanță în timp ce folosiți o unealtă electrică. Distragerile vă pot face să pierdeți controlul.

### SIGURANȚA ELECTRICĂ

1. Ștecherul sculelor electrice trebuie să se potrivească cu priza. Nu modificați niciodată fișa în niciun fel. Nu utilizați fișe adaptoare cu uneltele electrice cu împământare. Ștecherii nemodificați și potrivirea prizelor va reduce riscul de electrocutare.
2. Evitați contactul corpului cu suprafețele împământate, cum ar fi țevile, radiatoarele, cuptoarele și frigiderele. Există un risc crescut de șoc electric dacă corpul dvs. este pedepsit.
3. Nu expuneți uneltele electrice la ploaie sau la condiții umede. Apa care intră într-o unealtă electrică va crește riscul de electrocutare.
4. Nu abuzați de cablu. Nu utilizați niciodată cablul pentru a transporta, trage sau deconecta scula electrică. Păstrați cablul departe de căldură, ulei, margini ascuțite sau piese în mișcare. Cablurile deteriorate sau încurcate cresc riscul de electrocutare.
5. Atunci când folosiți o unealtă electrică în aer liber, utilizați un prelungitor adecvat pentru utilizare în aer liber. Utilizarea unui cablu adecvat pentru utilizare în exterior reduce riscul de electrocutare șoc.

### SIGURANȚA PERSONALĂ

1. Rămâneți în alertă, urmăriți ceea ce faceți și folosiți bunul simț atunci când folosiți o unealtă electrică. Nu folosiți o unealtă electrică în timp ce sunteți obosit sau sub influența drogurilor, alcoolului sau a medicamentelor. Un moment de neatenție în timpul utilizării uneltelor electrice poate avea ca rezultat vătămări corporale grave.
2. Utilizați echipamentul de siguranță. Purtați întotdeauna protecție pentru ochi. Echipamentul de siguranță, cum ar fi masca de protecție împotriva prafului, pantofii de siguranță antiderapați, casca de protecție și protecția auditivă, atunci când sunt utilizate în condiții adecvate, vor reduce numărul de vătămări corporale.
3. Evitați pornirea accidentală. Asigurați-vă că întrerupătorul este în poziția "OFF" înainte de a conecta uneltele la o priză electrică. Transportarea uneltelor electrice cu degetul pe întrerupător sau conectarea uneltelor electrice care au întrerupătorul de alimentare "ON" invită la accidente.
4. Îndepărtați orice cheie sau cheie de reglare înainte de a porni scula electrică. O cheie sau o cheie lăsată atașată la o parte rotativă a sculei electrice poate avea ca rezultat vătămări corporale.
5. Nu exagerați. Păstrați în permanență o poziție corectă și un echilibru adecvat. Acest lucru permite un control mai bun al sculei electrice în situații neprevăzute.
6. Îmbrăcați-vă corespunzător. Nu purtați haine largi sau bijuterii. Țineți-vă părul, hainele și mănușile departe de piesele în mișcare. Hainele largi, bijuteriile sau părul lung pot fi prinse în piesele în mișcare.
7. În cazul în care sunt prevăzute dispozitive pentru conectarea instalațiilor de aspirare și colectare a prafului, asigurați-vă că acestea sunt conectate și utilizate în mod corespunzător. Utilizarea acestor dispozitive poate reduce pericolele legate de praf.

## SPECIFICAȚII TEHNICE

Date tehnice	
Model:	BCP3850
Diametrul plăcuței:	38/50 mm
Viteză fără sarcină:	2000-5000 rpm
Excentricitate:	3/12 mm
Greutate:	990 gr
Tensiunea bateriei:	12 V
Alte caracteristici:	Opțiuni de filetare rotativă interschimbabilă, viteză constantă și pornire ușoară, ecran LED pentru nivelul de viteză, design ergonomic de operare cu mâner de cauciuc.
Include:	<ul style="list-style-type: none"> <li>- 2 baterii de 2.0ah și un încărcător rapid 1pc</li> <li>- 1 buc 38mm &amp; 1 buc 50mm plăci de suport</li> <li>- 9buc 38mm și 9buc 50mm tampoane de spumă</li> <li>- 2buc microfibră pad (38mm/50mm)</li> <li>- 2buc tampon prosop (38mm/50mm)</li> <li>- 2buc tampoane din lână (38mm/50mm)</li> <li>- 2buc perii cilindrice</li> <li>- 1buc 3mm &amp; 1buc 12mm contragreutăți</li> <li>- 1buc arbore rotativ</li> <li>- 2 buc arbori de extensie</li> <li>- 1 buc cheie</li> </ul>

\* Producătorul își rezervă dreptul de a aduce modificări minore la designul și specificațiile tehnice ale produsului fără notificare prealabilă, cu excepția cazului în care aceste modificări afectează în mod semnificativ performanța și siguranța produselor. Piese descrise / ilustrate în paginile manualului pe care îl țineți în mâini pot viza și alte modele din linia de produse ale producătorului cu caracteristici similare și pot să nu fie incluse în produsul pe care tocmai l-ați achiziționat.

\* Pentru a asigura siguranța și fiabilitatea produsului, precum și valabilitatea garanției, toate lucrările de reparații, inspecții sau înlocuiri, inclusiv întreținerea și reglajele speciale, trebuie să fie efectuate numai de către tehnicienii ai departamentului de service autorizat al producătorului.

\* Utilizați întotdeauna produsul cu echipamentul furnizat. Utilizarea produsului cu echipamente care nu sunt furnizate poate cauza defecțiuni sau chiar vătămări grave sau chiar moartea. Producătorul și importatorul nu sunt răspunzători pentru vătămările și daunele rezultate din utilizarea unui echipament neconform.

## UTILIZAREA ȘI ÎNGRIJIREA SCULELOR ELECTRICE

1. Nu forțați scula electrică. Folosiți scula electrică potrivită pentru fiecare aplicație. Unealta electrică corectă va face întotdeauna treaba mai bine și mai sigur atunci când este utilizată așa cum era prevăzut.
2. Nu utilizați scula electrică dacă întrerupătorul nu o activează sau dezactivează. Orice unealtă electrică care nu poate fi controlată cu ajutorul comutatorului este extrem de periculoasă și trebuie reparate.
3. Deconectați ștecherul principal de la sursa de alimentare și/sau acumulatorul de la scula electrică înainte de a schimba accesoriile, de a face orice reglaje sau de a depozita scula electrică. Astfel de măsuri preventive de siguranță vor reduce riscul de pornire accidentală a sculei electrice.
4. Atunci când scula electrică nu este utilizată, depozitați-o în afara razei de acțiune a copiilor și nu permiteți persoanelor care nu cunosc scula electrică sau aceste instrucțiuni să o utilizeze, și să utilizeze scula electrică. Unelele electrice sunt extrem de periculoase în mâinile unor utilizatori neinstruiți.
5. Întrețineți scula electrică. Verificați dacă piesele în mișcare nu sunt nealiniat sau blocate, dacă piesele sunt rupte, dacă există scurgeri și orice altă problemă care poate afecta funcționarea sculei electrice. Dacă este deteriorată, reparați scula electrică înainte de utilizare. Multe accidente și răni sunt cauzate de unelele electrice întreținute necorespunzător.
6. Păstrați piesele tăietoare ale sculei electrice ascuțite și curate. Unelele de tăiere întreținute corespunzător, cu muchii de tăiere ascuțite, sunt mai puțin susceptibile de a se bloca și sunt mai precise și mai ușor de controlat.
7. Utilizați întotdeauna scula electrică, accesoriile și biții de scule etc. în conformitate cu instrucțiunile din acest manual de instrucțiuni, ținând cont de condițiile de lucru și de lucrările care urmează să fie efectuate. Utilizarea sculei electrice pentru aplicații diferite de cele prevăzute ar putea duce la vătămări corporale sau la deteriorarea sculei electrice.
8. Păstrați mânerul și toate suprafețele de prindere ale sculei electrice uscate, curate și lipsite de ulei și grăsime. Mânerul și suprafețele de prindere alunecoase nu permit manevrarea în siguranță a sculei în situații neprevăzute.

## UTILIZAREA ȘI ÎNGRIJIREA SCULELOR CU BATERII

1. Nu utilizați scula electrică dacă întrerupătorul nu o activează sau dezactivează. Orice unealtă electrică care nu poate fi controlată cu ajutorul comutatorului este extrem de periculoasă și trebuie reparate.
2. Reîncărcați bateriile numai cu încărcătorul specificat de producător. Un încărcător care este utilizat pentru a încărca baterii nepotrivite poate crea un risc de incendiu.
3. Folosiți scula electrică numai cu acumulatorii special prevăzuți. Utilizarea oricăror alte pachete de baterii poate crea un risc de rănire și de incendiu.
4. Atunci când acumulatorul nu este utilizat, păstrați-l departe de alte obiecte metalice, cum ar fi agrafe de hârtie, monede, chei, cuie, șuruburi sau alte obiecte metalice mici care pot face o conexiune de la un terminal la altul. Dacă puneți în scurtcircuit bornele bateriei, puteți provoca arsuri sau un incendiu.
5. În condiții abuzive, din baterie poate ieși lichid; evitați contactul. Dacă se produce accidental un contact, spălați cu apă. Dacă lichidul intră în contact cu ochii, solicitați imediat asistență medicală. Lichidul ejectat din baterie poate provoca iritații sau arsuri.
6. Nu utilizați un acumulator deteriorat sau modificat. Este posibil ca bateriile deteriorate sau modificate să nu funcționeze conform destinației, ceea ce poate duce la incendiu sau explozie.
7. Nu expuneți un pachet de baterii la foc sau la temperaturi excesive. Expunerea la foc sau la temperaturi de peste 130°C poate provoca o explozie.
8. Respectați toate instrucțiunile de încărcare și nu încărcați acumulatorul în afara intervalului de temperatură specificat în instrucțiuni. Încărcarea necorespunzătoare sau la temperaturi în afara intervalului specificat poate deteriora bateria și crește riscul de incendiu.

## SERVICE

1. Trimiteți scula electrică la service de către personal calificat, folosind numai piese de schimb identice. Acest lucru va asigura că siguranța sculei electrice este menținut.
2. Nu încercați niciodată să reparați singuri acumulatorii deteriorați. Întreținerea pachetelor de baterii trebuie efectuată numai de către producător sau de către un service autorizat tehnicieni.

## INSTRUCȚIUNI DE SIGURANȚĂ PENTRU PACHETUL DE BATERII

1. Pentru a evita pornirea neintenționată, asigurați-vă că întrerupătorul pornit/oprit este în poziția oprit înainte de a introduce pachetul de baterii. Transportarea sculei electrice cu degetul pe întrerupătorul pornit/oprit sau introducerea pachetului de baterii în scule electrice care au întrerupătorul pornit poate provoca accidente.
2. Nu deschideți bateria. Pericol de scurtcircuit.
3. Protejați bateria împotriva căldurii, de exemplu, de asemenea, împotriva iradierii continue a soarelui și a focului. Există pericol de explozie.
4. În caz de deteriorare și utilizare necorespunzătoare a bateriei, pot fi emiși vapori. Asigurați aer curat și solicitați ajutor medical în caz de reclamații. Vaporii pot irita sistemul respirator.
5. Atunci când bateria este defectă, lichidul poate scăpa și intra în contact cu componentele adiacente. Verificați toate piesele în cauză. Curățați aceste piese sau înlocuiți-le, dacă este necesar.
6. Dacă lichidul intră în contact cu pielea, spălați-vă imediat cu apă și săpun, apoi neutralizați-l cu suc de lămâie sau oțet.
7. Dacă vă intră lichid din baterie în ochi, spălați-i cu apă curată timp de cel puțin 10 minute, apoi solicitați imediat asistență medicală. După aceasta regulă va reduce riscul de vătămare corporală gravă.
8. Utilizați acumulatorul numai împreună cu scula electrică. Numai această măsură protejează bateria împotriva unei suprasarcini periculoase.
9. Folosiți bateria numai cu încărcătorul original, utilizarea cu alte încărcătoare poate duce la pericol de incendiu.
10. Nu zdrobiți, nu scăpați și nu deteriorați acumulatorul. Nu utilizați un pachet de baterii sau un încărcător care a fost scăpat sau a primit o lovitură puternică. O baterie deteriorată este expusă riscului de explozie. Eliminați imediat în mod corespunzător o baterie căzută sau deteriorată.
11. Nu încărcați o unealtă cu baterii într-o locație umedă sau umedă. Respectarea acestei reguli va reduce riscul de electrocutare.

## INSTRUCȚIUNI DE SIGURANȚĂ PENTRU ÎNCĂRCĂTORUL DE BATERII

**AVERTISMENT:** Pentru a reduce riscul de electrocutare sau de deteriorare a încărcătorului și a bateriei, încărcați numai bateriile reîncărcabile litiu-ion, așa cum este specificat pe eticheta încărcătorului dumneavoastră. Alte tipuri de baterii pot exploda, provocând vătămări corporale sau daune.

- Înainte de a utiliza încărcătorul de baterii, citiți toate instrucțiunile și avertismentele din acest manual și de pe încărcătorul de baterii, de pe baterie și de pe produsul care utilizează bateria pentru a preveni utilizarea necorespunzătoare a produselor și posibilele vătămări sau deteriorări.
- Nu utilizați încărcătorul în aer liber și nu îl expuneți la condiții de umezeală sau de ploaie. Intrarea apei în încărcător va crește riscul de electrocutare.
- Utilizarea unui accesoriu nerecomandat sau vândut de către producătorul încărcătorului de baterii poate duce la risc de incendiu, electrocutare sau rănire a persoanelor.
- Nu abuzați de cablu sau de încărcător. Nu utilizați niciodată cablul pentru a transporta încărcătorul. Nu trageți de cablul încărcătorului pentru a deconecta fișa de la priză. Deteriorarea cablului sau încărcătorului ar putea să apară și să creeze un pericol de electrocutare. Înlocuiți imediat cablurile deteriorate.
- Asigurați-vă că cablul este amplasat astfel încât să nu fie călcat, să nu se împiedice de el, să nu intre în contact cu margini ascuțite sau cu piese în mișcare și să nu fie supus la deteriorări sau stres. Acest lucru va reduce riscul de căderi accidentale, care ar putea cauza răniri și deteriorarea cablului, ceea ce ar putea duce apoi la un șoc electric.
- Păstrați cablul și încărcătorul departe de căldură pentru a preveni deteriorarea carcasei sau a pieselor interne.
- Nu permiteți ca benzina, uleiurile, produsele pe bază de petrol etc. să intre în contact cu piesele din plastic. Aceste materiale conțin substanțe chimice care pot deteriora, slăbi sau distruge plasticul.
- Un prelungitor nu trebuie utilizat decât dacă este absolut necesar. Utilizarea unui prelungitor necorespunzător ar putea duce la risc de incendiu și electrocutare. Dacă trebuie utilizat un prelungitor, asigurați-vă că: Piniile de pe fișa prelungitorului sunt de același număr, dimensiune și formă cu cei ai fișei de pe încărcător. Cablul este cablat corespunzător și în stare electrică bună.
- Nu folosiți încărcătorul cu un cablu sau o fișă deteriorată, care ar putea provoca scurtcircuit și șocuri electrice. În cazul în care este deteriorat, dispuneți repararea sau înlocuirea încărcătorului de către un tehnician autorizat la un centru de service.
- Nu utilizați încărcătorul dacă a fost deteriorat în vreun fel. Duceți-l la un tehnician autorizat la un centru de service pentru o verificare electrică pentru a determinați dacă încărcătorul este în stare bună de funcționare.
- Nu dezamblați încărcătorul. Duceți-l la un tehnician autorizat de la un centru de service atunci când este necesară o intervenție sau o reparație. Reasamblarea incorectă poate duce la riscul de electrocutare sau de incendiu.
- Deconectați încărcătorul de la priza electrică înainte de a încerca orice operațiune de întreținere sau curățare pentru a reduce riscul de electrocutare.
- Deconectați încărcătorul de la sursa de alimentare atunci când nu este utilizat. Acest lucru va reduce riscul de electrocutare sau de deteriorare a încărcătorului în cazul în care obiectele metalice ar cădea în deschidere. De asemenea, va ajuta la prevenirea deteriorării încărcătorului în timpul unei supratensiuni.
- Risc de electrocutare. Nu atingeți porțiunea neizolată a conectorului de ieșire sau borna neizolată a bateriei.

## OPERAȚIUNE

### PENTRU A ATAȘA PACHETUL DE BATERII

Aliniați nervura în relief de pe pachetul de baterii cu canelurile de pe partea inferioară a sculei, apoi atașați pachetul de baterii la sculă.

**NOTĂ:** Asigurați-vă că zăvorul de pe pachetul de baterii se fixează în poziție și că pachetul de baterii este fixat pe unealtă înainte de a începe să lucrați. Pentru a scoate pachetul de baterii din unealtă, apăsați butonul de eliberare a bateriei situat pe fiecare parte a pachetului de baterii, apoi trageți pachetul de baterii și scoateți-l din unealtă.

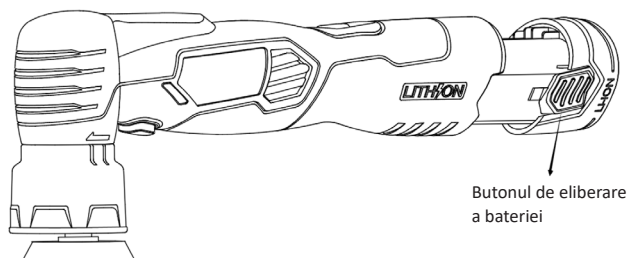

**AVERTISMENT:** Pentru a reduce riscul de incendiu, de vătămare corporală și de deteriorare a produsului din cauza unui scurtcircuit, nu scufundați niciodată scula, acumulatorul sau încărcătorul în lichid și nu permiteți ca un lichid să curgă în interiorul acestora. Fluidele corozive sau conductoare, cum ar fi apa de mare, anumite substanțe chimice industriale și înălbitorul sau produsele care conțin înălbitor etc., pot provoca un scurtcircuit.

**AVERTISMENT:** Dacă unele piese sunt deteriorate sau lipsesc, nu utilizați acest produs până când piesele nu sunt înlocuite. Utilizarea acestui produs cu piese deteriorate sau lipsă ar putea duce la vătămări corporale grave.

## INSTALAȚI PLĂCUȚA

Aliniați plăcuța cu placa de suport, apoi apăsați partea pufoasă a plăcuței pe placă cât mai strâns posibil.

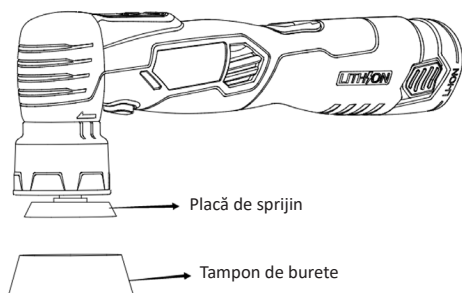

## SCOATEȚI / INSTALAȚI PLACA DE SPRIJIN

Poziționați scula cu capul în jos, introduceți cheia în axul plăcii de susținere, rotiți cheia și scoateți/installați placa de susținere.

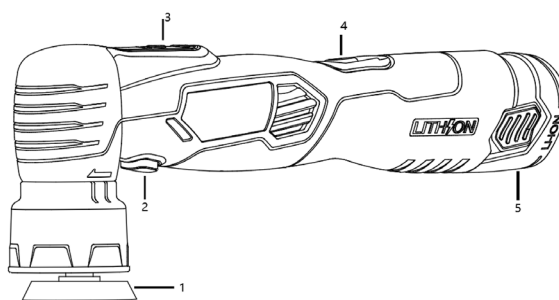
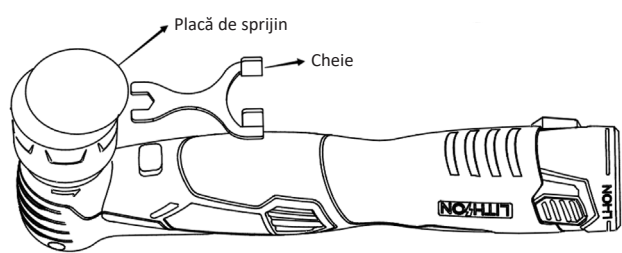

1. Placă de sprijin
2. Pin de auto-blocare
3. Controlul vitezei buton
4. Comutator
5. Baterie

## ELIMINAREA MEDIULUI

Pentru a evita deteriorările în timpul transportului, scula trebuie să fie livrată într-un ambalaj solid. Ambalajul, precum și unitatea și accesoriile sunt fabricate din materiale reciclabile și pot fi eliminate în mod corespunzător. Componentele din plastic ale uneltei sunt marcate în funcție de materialul lor, ceea ce face posibilă îndepărtarea ecologică și diferențiată datorită facilităților de colectare disponibile.



### Numai pentru țările UE

Nu aruncați sculele electrice împreună cu deșeurile menajere!

În conformitate cu Directiva europeană 2002/96/CE privind deșeurile de echipamente electrice și electronice și cu punerea în aplicare a acesteia în conformitate cu legislația națională, uneltele electrice care au ajuns la sfârșitul duratei lor de viață trebuie colectate separat și returnate la o instalație de reciclare compatibilă cu mediul.

## UPUTE O SIGURNOSTI

**Upozorenje: Pažljivo pročitajte priručnik prije upotrebe. Nepoštivanje upozorenja i uputa može rezultirati oštećenjem alata, tjelesnom ozljedom i/ili oštećenjem imovine. Priručnik čuvajte na sigurnom mjestu za buduću referencu.**

### SIGURNOST RADNOG PODRUČJA

- Održavajte svoje radno područje čistim i dobro osvijetljenim. Zbrkana ili tamna područja mogu rezultirati nesrećama.
- Ne koristite električne alate u eksplozivnim okruženjima, poput prisutnosti zapaljivih tekućina, plinova ili prašine. Električni alati stvaraju iskre koje mogu zapaliti prašinu ili pare.
- Držite djecu i promatrače udaljenima dok koristite električni alat. Ometanja mogu uzrokovati gubitak kontrole.

### ELEKTRIČNA SIGURNOST

- Utikač električnog alata mora odgovarati utičnici. Nikada ne mijenjajte utikač na bilo koji način. Ne koristite adaptere s uzemljenim električnim alatima. Neizmijenjeni utikači i odgovarajuće utičnice smanjuju rizik od električnog udara.
- Izbjegavajte dodir tijela s uzemljenim površinama, poput cijevi, radijatora, štednjaka i hladnjaka. Postoji povećan rizik od električnog udara ako je vaše tijelo uzemljeno.
- Ne izlažite električne alate kiši ili vlažnim uvjetima. Ulazak vode u električni alat povećava rizik od električnog udara.
- Ne zlostavljajte kabel. Nikada ne koristite kabel za nošenje, povlačenje ili isključivanje električnog alata. Držite kabel dalje od topline, ulja, oštih rubova ili pokretnih dijelova. Oštećeni ili zapetljani kabeli povećavaju rizik od električnog udara.
- Pri radu s električnim alatom na otvorenom, koristite produžni kabel prikladan za vanjsku upotrebu. Upotreba kabela prikladnog za vanjsku upotrebu smanjuje rizik od električnog udara.

### OSOBNA SIGURNOST

- Ostanite budni, pazite na ono što radite i koristite zdrav razum prilikom rukovanja električnim alatom. Ne koristite električni alat dok ste umorni ili pod utjecajem droga, alkohola ili lijekova. Trenutak nepažnje prilikom rukovanja električnim alatima može rezultirati ozbiljnom osobnom ozljedom.
- Koristite sigurnosnu opremu. Uvijek nosite zaštitne naočale. Sigurnosna oprema, poput zaštitne maske, cipela s protukliznim potplatom, zaštitne kacige i zaštite za sluh, kada se koristi u odgovarajućim uvjetima, smanjit će osobne ozljede.
- Izbjegavajte slučajno pokretanje. Provjerite je li prekidač u položaju "ISKLJUČENO" prije nego što priključite alat u električnu utičnicu. Nošenje električnih alata s prstom na prekidaču ili priključivanje električnih alata koji imaju uključen prekidač poziva na nesreće.
- Uklonite svaki ključ ili ključ prije uključivanja električnog alata. Ključ ili ključ ostavljen pričvršćen za rotirajući dio električnog alata može rezultirati osobnom ozljedom.
- Ne prenaprezajte se. Uvijek održavajte pravilan oslonac i ravnotežu. To omogućuje bolju kontrolu električnog alata u neočekivanim situacijama.
- Pravilno se obucite. Ne nosite labavu odjeću ili nakit. Držite kosu, odjeću i rukavice dalje od pokretnih dijelova. Labava odjeća, nakit ili duga kosa mogu se zapetljati u pokretnim dijelovima.
- Ako su dostupni uređaji za povezivanje sustava za izvlačenje i prikupljanje prašine, provjerite jesu li povezani i pravilno korišteni. Upotreba tih uređaja može smanjiti opasnosti povezane s prašinom.

## TEHNIČKE SPECIFIKACIJE

Tehnički podaci	
Model:	BCP3850
Promjer ploče:	38/50 mm
Brzina bez opterećenja:	2000-5000 o/min
Ekscentričnost:	3/12 mm
Težina:	990 gr
Napon baterije:	12 V
Ostale značajke:	Zamjenjiva rotacijska navojna opcija, konstantna brzina i mekano pokretanje, LED zaslon za razinu brzine, ergonomski dizajn s gumiranim rukohvatom
Uključuje:	2x 2.0ah baterije i 1 kom brzi punjač 1 kom 38 mm & 1 kom 50 mm podložne ploče 9 kom pjenastih jastučića od 38 mm i 9 kom od 50 mm 2 kom jastučića od mikrovlakana (38 mm/50 mm) 2 kom jastučića za ručnike (38 mm/50 mm) 2 kom vunениh jastučića (38mm/50mm) 2 kom cilindričnih četkica 1 kom 3 mm i 1 kom 12 mm protuteže 1kom rotacijska osovina 2kom produžne osovine 1kom ključ

\* Proizvođač zadržava pravo na manje promjene u dizajnu proizvoda i tehničkim specifikacijama bez prethodne najave, osim ako te promjene značajno utječu na performanse i sigurnost proizvoda. Dijelovi opisani / prikazani na stranicama priručnika koji držite u rukama također se mogu odnositi na druge modele proizvoda istog proizvođača sličnih značajki i možda nisu uključeni u proizvod koji ste upravo nabavili.

\* Da biste osigurali sigurnost i pouzdanost proizvoda te valjanost jamstva, sve popravke, inspekcije ili zamjene, uključujući održavanje i posebne podešavanja, moraju se obavljati samo od strane tehničara ovlaštenog servisnog odjela proizvođača.

\* Uvijek koristite proizvod s isporučenom opremom. Upotreba proizvoda s neisporučenom opremom može uzrokovati kvarove ili čak ozbiljne ozljede ili smrt. Proizvođač i uvoznik neće biti odgovorni za ozljede i štetu nastalu upotrebom neusklađene opreme.

## UPOTREBA I ODRŽAVANJE ELEKTRIČNOG ALATA

1. Nemojte prisiljavati električni alat. Koristite odgovarajući električni alat za svaku primjenu. Pravilan električni alat uvijek će bolje i sigurnije obaviti posao kada se koristi kako je namjeravano.
2. Nemojte koristiti električni alat ako prekidač ne aktivira ili deaktivira. Svaki električni alat koji se ne može kontrolirati prekidačem je izuzetno opasan i mora biti popravljeno.
3. Isključite glavni utikač iz izvora napajanja i/ili baterijski paket iz električnog alata prije mijenjanja pribora, vršenja bilo kakvih podešavanja ili spremanja električnog alata. Takve preventivne sigurnosne mjere smanjit će rizik od slučajnog pokretanja električnog alata.
4. Kada električni alat nije u upotrebi, čuvajte ga izvan doseg djece i ne dopustite osobama koje nisu upoznate s električnim alatom ili ovim uputama da ga koriste i rukovati električnim alatom. Električni alati su izuzetno opasni u rukama neobučanih korisnika.
5. Održavajte električni alat. Provjerite postoji li iskrivljenje ili blokada pokretnih dijelova, lomljenje dijelova, curenje ili bilo koji drugi problem koji može utjecati na rad električnog alata. Ako je oštećen, popravite električni alat prije upotrebe. Mnoge nesreće i ozljede uzrokovane su loše održanim električnim alatima.
6. Održavajte oštre i čiste dijelove alata za napajanje. Pravilno održavani alati za rezanje s oštrim rubovima manje su vjerojatni da će se zapeti i više su precizno i lakše za kontrolirati.
7. Uvijek koristite električni alat, pribor i alate u skladu s uputama ovog priručnika, uzimajući u obzir radne uvjete i posao koji treba obaviti. Upotreba električnog alata za druge namjene od predviđenih može rezultirati ozljedom ili oštećenjem električnog alata.
8. Držite ručke i sve površine za hvatanje električnog alata suhe, čiste i bez ulja i masti. Klizave ručke i površine za hvatanje ne omogućuju sigurno rukovanje alatom u neočekivanim okolnostima.

## UPOTREBA I ODRŽAVANJE BATERIJSKOG ALATA

1. Nemojte koristiti električni alat ako prekidač ne aktivira ili deaktivira. Svaki električni alat koji se ne može kontrolirati prekidačem je izuzetno opasan i mora biti popravljeno.
2. Puniti baterije samo s punjačem koji je određen od strane proizvođača. Punjač koji se koristi za punjenje neprikladnih baterija može stvoriti rizik od požara.
3. Koristite električni alat samo s posebno određenim baterijskim paketima. Upotreba bilo kojih drugih baterijskih paketa može stvoriti rizik od ozljede i požara.
4. Kada baterijski paket nije u upotrebi, držite ga dalje od drugih metalnih predmeta poput spajalica, novčića, ključeva, čavlića, vijaka ili drugih malih metalnih predmeta koji mogu stvoriti vezu između jednog terminala i drugog. Spajanje terminala baterije zajedno može uzrokovati opekline ili požar.
5. Pod zlostavnim uvjetima, tekućina se može izbaciti iz baterije; izbjegavajte kontakt. Ako dođe do slučajnog kontakta, isperite vodom. Ako tekućina dođe u kontakt s očima, odmah potražite medicinsku pomoć. Tekućina izbačena iz baterije može izazvati iritaciju ili opekline.
6. Nemojte koristiti oštećeni ili modificirani punjač baterija. Oštećene ili modificirane baterije možda neće raditi kako je namijenjeno, što može rezultirati požarom ili eksplozijom.
7. Nemojte izlagati baterijski paket vatri ili prekomjernim temperaturama. Izlaganje vatri ili temperaturama iznad 130°C može uzrokovati eksploziju.
8. Slijedite sve upute za punjenje i ne puniti baterijski paket izvan temperaturnog raspona navedenog u uputama. Nepravilno punjenje ili punjenje pri temperaturama izvan navedenog raspona može oštetiti bateriju i povećati rizik od požara.

## USLUGA

1. Imajte električni alat servisiran od strane kvalificiranog servisnog osoblja, koristeći samo identične zamjenske dijelove. To će osigurati sigurnost električnog alata održavan.
2. Nikada ne pokušavajte sami popravljati oštećene baterijske pakete. Servisiranje baterijskih paketa treba obavljati samo od strane proizvođača ili ovlaštenog servisa tehničari.

## UPUTE ZA SIGURNOST BATERIJSKOG PAKETA

1. Izbjegavajte nenamjerno uključivanje, provjerite je li prekidač za uključivanje/isključivanje u isključenom položaju prije umetanja baterijskog paketa. Nošenje električnog alata s prstom na prekidaču za uključivanje/isključivanje ili umetanje baterijskog paketa u električne alate koji imaju uključen prekidač može uzrokovati nesreće.
2. Nemojte otvarati bateriju. Opasnost od kratkog spoja.
3. Zaštitite bateriju od topline, npr. i od neprekidnog izlaganja suncu i vatre. Postoji opasnost od eksplozije.
4. U slučaju oštećenja i nepravilne uporabe baterije, mogu se emitirati pare. Osigurajte svježi zrak i potražite medicinsku pomoć u slučaju tegoba. Pare mogu iritirati dišni sustav.
5. Kada je baterija oštećena, tekućina može pobjeći i doći u kontakt s susjednim komponentama. Provjerite sve relevantne dijelove. Očistite takve dijelove ili ih zamijenite, ako je potrebno.
6. Ako tekućina dođe u dodir s kožom, odmah operite sapunom i vodom, a zatim neutralizirajte limunovim sokom ili octom.
7. Ako tekućina iz baterije dospje u oči, isperite ih čistom vodom najmanje 10 minuta, a zatim odmah potražite medicinsku pomoć. Nakon toga pravilo će smanjiti rizik od ozbiljnih osobnih ozljeda.
8. Koristite bateriju samo u kombinaciji s vašim električnim alatom. Ova mjera sama po sebi štiti bateriju od opasne preopterećenosti.
9. Koristite bateriju samo s originalnim punjačem, korištenje s drugim punjačima može rezultirati opasnošću od požara.
10. Nemojte drobiti, ispustiti ili oštetiti baterijski paket. Nemojte koristiti baterijski paket ili punjač koji je ispao ili primio jak udarac. Oštećena baterija može eksplodirati. Pravilno se riješite ispale ili oštećene baterije odmah.
11. Ne puniti baterijski alat na vlažnom ili mokrom mjestu. Pridržavanje ovog pravila smanjit će rizik od električnog udara.

## UPUTE ZA SIGURNOST ZA PUNJAČ BATERIJE

**UPOZORENJE:** Da biste smanjili rizik od električnog udara ili oštećenja punjača i baterije, punite samo one litij-ionske punjive baterije koje su posebno označene na naljepnici vašeg punjača. Ostale vrste baterija mogu eksplodirati, što može uzrokovati ozljede ili oštećenja.

1. Prije korištenja punjača za baterije, pročitajte sve upute i upozoravajuće oznake u ovom priručniku i na punjaču za baterije, bateriji i proizvodu koji koristi bateriju kako biste spriječili zloupotrebu proizvoda i moguće ozljede ili oštećenja.
2. Nemojte koristiti punjač na otvorenom ili ga izlagati vlažnim ili mokrim uvjetima. Ulazak vode u punjač povećava rizik od električnog udara.
3. Upotreba priključka koji nije preporučen ili prodan od strane proizvođača punjača baterija može rezultirati rizikom od požara, električnog udara ili ozljede osoba.
4. Ne zlostavljajte kabel ili punjač. Nikada ne koristite kabel za nošenje punjača. Ne povlačite kabel punjača da biste odspojili utikač iz utičnice. Oštećenje na kabel ili punjač mogu se oštetiti i stvoriti opasnost od električnog udara. Odmah zamijenite oštećene kabele.
5. Osigurajte da je kabel smješten tako da neće biti zgazio, spotaknut, doći u dodir s oštrim rubovima ili pokretnim dijelovima, niti biti izložen oštećenju ili naprezanju. Time ćete smanjiti rizik od slučajnih padova koji mogu uzrokovati ozljede i oštećenje kabela, što potom može rezultirati električnim udarom.
6. Držite kabel i punjač dalje od topline kako biste spriječili oštećenje kućišta ili unutarnjih dijelova.
7. Nemojte dopustiti da benzin, ulja, naftni proizvodi itd. dođu u dodir s plastičnim dijelovima. Ovi materijali sadrže kemikalije koje mogu oštetiti, oslabiti ili uništiti plastiku.
8. Produžni kabel treba koristiti samo ako je apsolutno neophodno. Upotreba neodgovarajućeg produžnog kabela može rezultirati rizikom od požara i električnog udara. Ako se mora koristiti produžni kabel, provjerite da: Pinovi na utikaču produžnog kabela imaju isti broj, veličinu i oblik kao i utikač na punjaču. Kabel je pravilno priključen i u dobrom električnom stanju.
9. Nemojte koristiti punjač s oštećenim kablom ili utikačem jer to može uzrokovati kratki spoj i strujni udar. Ako je oštećen, neka punjač popravi ili zamijeni ovlašteni serviser u servisnom centru.
10. Nemojte koristiti punjač ako je na bilo koji način oštećen. Odnosite ga ovlaštenom servisnom tehničaru u servisni centar radi električne provjere odrediti je li punjač u dobrom radnom stanju.
11. Nemojte rastavljati punjač. Odnosite ga ovlaštenom serviseru u servisni centar kada je potreban servis ili popravak. Neispravno ponovno sastavljanje može dovesti do opasnosti od strujnog udara ili požara.
12. Isključite punjač iz električne utičnice prije nego što pokušate obavljati bilo kakvo održavanje ili čišćenje kako biste smanjili rizik od električnog udara.
13. Isključite punjač iz strujnog napajanja kada nije u upotrebi. To će smanjiti rizik od električnog udara ili oštećenja punjača ako metalni predmeti padnu u otvor. Također će pomoći u sprečavanju oštećenja punjača tijekom prenapona.
14. Rizik od električnog udara. Ne dodirujte neizolirani dio izlaznog konektora ili neizolirani terminal baterije.

## OPERACIJA

### PRIČVRSTITI BATERIJSKI PAKET

Poravnajte izbočenu rebro na baterijskom paketu s utorima na dnu alata, a zatim pričvrstite baterijski paket na alat.

**NAPOMENA:** Provjerite da se zaklopka na baterijskom paketu zakači na mjesto i da je baterijski paket osiguran na alatu prije početka rada. Da biste uklonili baterijski paket s alata, pritisnite gumb za otpuštanje baterije koji se nalazi sa obje strane baterijskog paketa i izvucite baterijski paket i uklonite ga s alata.

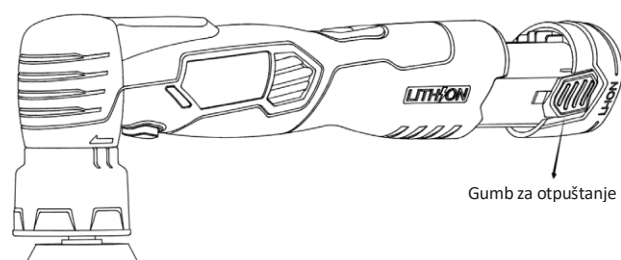

**UPOZORENJE:** Da biste smanjili rizik od požara, ozljede osobe i oštećenja proizvoda zbog kratkog spoja, nikada ne uranjajte alat, baterijski paket ili punjač u tekućinu ili dopustite da tekućina protječe unutar njih. Korozivne ili provodne tekućine, poput morske vode, određenih industrijskih kemikalija, izbjeljivača ili proizvoda koji sadrže izbjeljivač, itd., mogu uzrokovati kratki spoj.

**UPOZORENJE:** Ako su neki dijelovi oštećeni ili nedostaju, ne koristite ovaj proizvod dok se dijelovi ne zamijene. Upotreba ovog proizvoda s oštećenim ili nedostajućim dijelovima može rezultirati ozbiljnom ozljedom.

MOŽETE DOBITI OZBILJNU OZLJEDU.

## MONTIRAJTE JASTUČIĆ

Poravnajte jastučić s podlogom i zatim što je moguće čvršće pritisnite dlakavu stranu jastučića protiv podloge.

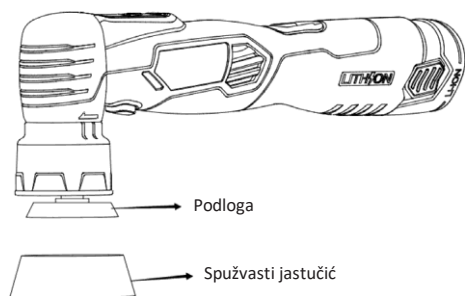

## UKLONITE / MONTIRAJTE PODLOGU

Okrenite alat naopako, umetnite ključ u vreteno podloge, okrenite ključ i uklonite/montirajte podlogu.

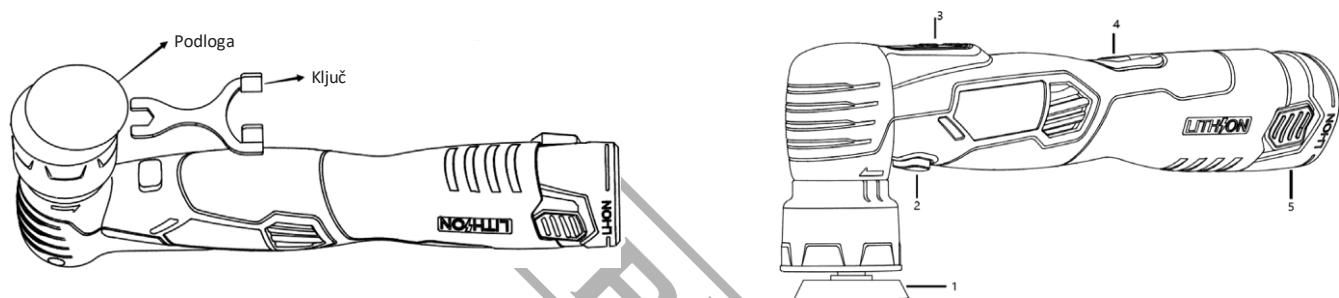

1. Podloga
2. Samozaključavajući čep
3. Gumb za kontrolu brzine
4. Prekidač
5. Baterija

## EKOLOŠKO ZBRINJAVANJE

Kako bi se izbjegla oštećenja tijekom transporta, alat se mora isporučiti u čvrstoj ambalaži. Ambalaža, kao i jedinica i pribor, izrađeni su od reciklablnih materijala i mogu se odložiti prema tome. Plastični dijelovi alata označeni su prema svojem materijalu, što omogućuje ekološki prihvatljivo i diferencirano uklanjanje zbog dostupnih postrojenja za prikupljanje.



### Samo za zemlje EU

Ne odlagati električne alate zajedno s kućnim otpadom!

U skladu s Europskom direktivom 2002/96/EZ o otpadnoj električnoj i elektroničkoj opremi i njezinom provedbom sukladno nacionalnom zakonodavstvu, električni alati koji su dosegli kraj svog životnog vijeka moraju se zasebno prikupljati i vratiti u postrojenje za recikliranje koje je ekološki prihvatljivo.

## ΕΓΓΥΗΣΗ

EL

Τα ηλεκτρικά εργαλεία έχουν κατασκευαστεί με αυστηρά πρότυπα που έχει θέσει η εταιρεία και συνάδουν με τα ευρωπαϊκά πρότυπα ποιότητας. Για τα ηλεκτρικά εργαλεία της εταιρείας μας παρέχεται περίοδος εγγύησης 24 μηνών για ερασιτεχνική χρήση, 12 μηνών για επαγγελματική χρήση και 12 μηνών για τις μπαταρίες και τους φορτιστές. Η ισχύς της εγγύησης ξεκινά από την ημερομηνία αγοράς του προϊόντος. Αποδεικτικό του δικαιώματος της εγγύησης αποτελεί το παραστατικό αγοράς του εργαλείου (απόδειξη λιανικής ή τιμολόγιο). Σε καμιά περίπτωση η εταιρεία δεν καλύπτει τη σχετική δαπάνη ανταλλακτικών και εργασιών εάν και εφόσον δε συνοδεύεται από αντίγραφο του παραστατικού αγοράς. Σε περίπτωση που η επισκευή πρέπει να γίνει στο service μας η δαπάνη μεταφοράς (από και προς) βαρύνει εξ' ολοκλήρου τον αποστολέα. Τα εργαλεία αποστέλλονται για την επισκευή τους στην εταιρεία ή σε εξουσιοδοτημένο συνεργείο με τον ενδεδειγμένο τρόπο και μέσο μεταφοράς.

### ΕΞΑΙΡΕΣΕΙΣ ΚΑΙ ΠΕΡΙΟΡΙΣΜΟΙ ΤΗΣ ΕΓΓΥΗΣΗΣ:

- 1) Ανταλλακτικά που φθείρονται φυσιολογικά από τη χρήση τους (καρβουνάκια, καλώδια, διακόπτες, φορτιστές, τσοκ κ.λπ).
- 2) Εργαλεία που έχουν υποστεί ζημίες από τη μη συμμόρφωση με τις οδηγίες του κατασκευαστή.
- 3) Εργαλεία με ελλιπή συντήρηση.
- 4) Χρήση μη ενδεδειγμένων λιπαντικών ή εξαρτημάτων.
- 5) Εργαλεία που έχουν δοθεί χωρίς επιβάρυνση.
- 6) Βλάβη που οφείλεται σε ηλεκτρική σύνδεση σε τάση διαφορετική από την αναγραφόμενη στην πινακίδα συσκευής.
- 7) Σύνδεση σε μη γειωμένο ρευματοδότη.
- 8) Μεταβολή της τάσης του ρεύματος.
- 9) Βλάβη που προκύπτει από τη χρήση αλμυρού νερού (π.χ πλαστικά, αντλίες).
- 10) Βλάβη ή κακή λειτουργία που έχει προκύψει από πλημμελή καθαρισμό του εργαλείου.
- 11) Επαφή του εργαλείου με χημικά, ή βλάβη από υγρασία, διάβρωση.
- 12) Εργαλεία που έχουν υποστεί τροποποιήσεις – αλλαγές ή έχουν ανοιχτεί από μη εξουσιοδοτημένο συνεργείο.
- 13) Σπασμένα μέρη/εξαρτήματα εξαιτίας μη ορθής χρήσης.
- 14) Εργαλεία που χρησιμοποιούνται για ενοικίαση.

Η εγγύηση καλύπτει αποκλειστικά τη δωρεάν αντικατάσταση του εξαρτήματος που έχει κατασκευαστικό ελάττωμα ή αστοχία υλικού. Σε περίπτωση έλλειψης ανταλλακτικού η εταιρεία διατηρεί το δικαίωμα αντικατάστασης του εργαλείου με άλλο αντίστοιχο μοντέλο. Μετά τη διεκπεραίωση εγγύησης δεν επιμηκύνεται ούτε ανανεώνεται ο χρόνος εγγύησης του εργαλείου. Αντικατάσταση ανταλλακτικού με χρέωση επισκευής, καλύπτεται από 1 χρόνο εγγύησης καλής λειτουργίας, με προϋπόθεση την τήρηση των όρων εγγύησης. Τα ανταλλακτικά ή τα εργαλεία τα οποία αντικαθίστανται παραμένουν στην κατοχή της εταιρείας μας. Άλλες απαιτήσεις, εκτός από αυτές που αναφέρονται σε αυτό το έντυπο εγγύησης επισκευής ή βλαβών ηλεκτρικών εργαλείων, δεν ισχύουν. Για την εγγύηση αυτή ισχύει το ελληνικό δίκαιο.

## WARRANTY

EN

The power tools have been manufactured according to strict standards, set by our company, which are aligned with the respective European quality standards. The power tools of our company are provided with a warranty period of 24 months for non-professional use, 12 months for professional use and 12 months for chargers and batteries. The warranty is valid from the date of purchase of the product. Proof of the warranty right is the purchase document of the tool (retail receipt or invoice). Under no circumstances shall the company cover the relevant cost of spare parts and respective required working hours unless a copy of the purchase document is presented. In case the repair has to be done by our service department the cost of transportation (to and from) is entirely borne by the sender (client). The tools must be sent for repair to the company or to an authorized workshop in the appropriate way and means of transport.

### WARRANTY EXEMPTIONS AND RESTRICTIONS:

- 1) Spare parts that wear out naturally as a consequence of being used (brushes, cables, switches, chargers, chucks etc.).
- 2) Tools damaged as a result of non-compliance with the instructions of the manufacturer.
- 3) Tools poorly maintained.
- 4) Use of improper lubricants or accessories.
- 5) Tools given to third entities free of charge.
- 6) Damage due to an electrical connection at a voltage other than that indicated on the appliance plate.
- 7) Connection to a non-earthed power supply.
- 8) Change in current voltage.
- 9) Damage resulting from the use of salty water (e.g., washing machines, pumps).
- 10) Damage or malfunction resulting from improper cleaning procedure of the tool.
- 11) Contact of the tool with chemicals, or damage as a result of moisture or corrosion.
- 12) Tools that have been modified or opened by unauthorised personnel.
- 13) Broken parts/components as a result of inappropriate use.
- 14) Tools used for rent.

The warranty covers only the free of charge replacement of the component that presents a manufacturing defect or material failure. In case of lack of a specific spare part the company reserves the right to replace the tool with another corresponding model. After all warranty procedures have been concluded, the warranty period of the tool shall not be extended or renewed. Replacement of a spare part with repair charge is covered by a 1 year warranty of good operation, subject to compliance with the warranty terms. The spare parts or tools that are replaced remain in the possession of our company. Requirements, other than those mentioned in this warranty form, regarding power tools repair or damage thereof, do not apply. Greek law and relative regulations apply to this warranty.

## GARANTIE

FR

Les outils électriques sont fabriqués selon des normes strictes, établies par notre société et se sont alignées sur les normes de qualité européennes respectives. Les outils électriques de notre société sont bénéficiés d'une garantie de 24 mois pour une utilisation non professionnelle, 12 mois pour une utilisation professionnelle et de 12 mois pour les batteries et les chargeurs. La garantie est valable à partir de la date d'achat du produit. La preuve du droit à la garantie est le document d'achat de l'outil (ticket de caisse ou facture). En aucun cas, l'entreprise ne couvrira le coût des pièces de rechange et des heures de travail nécessaires si une copie du document d'achat n'est pas présentée. Si la réparation doit être effectuée par notre service après-vente, les frais de transport (aller-retour) sont entièrement à la charge de l'expéditeur (client). Les outils doivent être envoyés pour réparation à l'entreprise ou à un atelier agréé de la manière et avec le moyen de transport appropriée.

### EXEMPTIONS ET RESTRICTIONS DE GARANTIE:

- 1) Les pièces de rechange qui s'usent naturellement suite à leur utilisation (balaise, câbles, interrupteurs, chargeurs, mandrins etc.).
- 2) Les outils endommagés à la suite du non-respect des instructions du fabricant.
- 3) Outils mal entretenus.
- 4) Utilisation de lubrifiants ou d'accessoires inappropriés.
- 5) Outils donnés à des tiers à titre gratuit.
- 6) Dommages dus à un mauvais branchement électrique ou à une tension différente de celle indiquée sur la plaque de l'appareil.
- 7) Connexion à une alimentation électrique non reliée à la terre.
- 8) Fluctuation de la tension inacceptable.
- 9) Dommages résultant de l'utilisation d'eau salée (par exemple, machines à laver, pompes).
- 10) Dommages ou dysfonctionnement résultant d'une procédure de nettoyage inadéquate de l'appareil.
- 11) Contact de l'outil avec des produits chimiques, ou dommages résultant de l'humidité ou de la corrosion.
- 12) Les outils qui ont été modifiés ou ouverts par du personnel non autorisé.
- 13) Pièces/composants cassés à la suite d'une utilisation inappropriée.
- 14) Les outils utilisés à location.

La garantie couvre uniquement le remplacement gratuit du composant qui présente un défaut de fabrication ou une défaillance matérielle. En cas d'absence d'une pièce de rechange spécifique, l'entreprise se réserve le droit de remplacer l'outil par un autre modèle correspondant. Après la conclusion de toutes les procédures de garantie, la période de garantie de l'outil ne sera pas prolongée ou renouvelée. Le remplacement d'une pièce de rechange, ainsi que les frais de réparation, sont couverts par une garantie de bon fonctionnement d'un an, sous réserve du respect des conditions de garantie. Les pièces de rechange ou les outils remplacés restent en possession de notre société. Les exigences, autres que celles mentionnées dans ce formulaire de garantie, concernant la réparation des outils électriques ou leur endommagement, ne sont pas applicables. La loi grecque et ses règlements s'appliquent à cette garantie.

## GARANZIA

IT

Gli elettrodomestici sono stati fabbricati secondo gli standard rigorosi, stabiliti dalla nostra azienda, che sono allineati con i rispettivi standard di qualità europei. Gli elettrodomestici della nostra azienda sono forniti con un periodo di garanzia di 24 mesi per uso non professionale, 12 mesi per uso professionale e 12 mesi per le batterie e i caricabatterie. La garanzia è valida dalla data di acquisto del prodotto. La prova del diritto di garanzia è il documento di acquisto dell'utensile (scontrino o fattura). In nessun caso l'azienda coprirà il relativo costo dei pezzi di ricambio e delle rispettive ore di lavoro necessarie se non viene presentata una copia del documento di acquisto. Nel caso in cui la riparazione debba essere effettuata dal nostro servizio di assistenza, il costo del trasporto (da e per) è interamente a carico del mittente (cliente). Gli utensili devono essere inviati per la riparazione all'azienda o ad un'officina autorizzata nel modo e nel mezzo di trasporto appropriato.

### ECCEZIONI E LIMITAZIONI ALLA GARANZIA:

- 1) Pezzi di ricambio che si deteriorano naturalmente con l'uso (pezzi di consumo).
- 2) Utensili danneggiati dal mancato rispetto delle istruzioni del produttore.
- 3) Strumenti con manutenzione insufficiente.
- 4) Uso di lubrificanti o parti inappropriate.
- 5) Strumenti dati gratuitamente.
- 6) Guasto dovuto a un collegamento dell'aria compressa a una pressione diversa da quella indicata sulla targhetta dei dati tecnici.
- 7) Danni derivanti dall'uso di aria compressa impura e non filtrata.
- 8) Danni o malfunzionamenti derivanti da una pulizia inadeguata dell'utensile.
- 9) Contatto dell'utensile con prodotti chimici, o danni da umidità, corrosione.
- 10) Strumenti che hanno subito modifiche - cambiamenti o sono stati aperti da un'officina non autorizzata.
- 11) Strumenti utilizzati per il noleggio.
- 12) Strumenti che sono stati modificati o aperti da personale non autorizzato.
- 13) Rottura di parti/componenti a causa di un uso improprio.
- 14) Strumenti utilizzati per il noleggio.

La garanzia copre solo la sostituzione gratuita del componente che presenta un difetto di fabbricazione o di materiale. In caso di mancanza di un pezzo di ricambio specifico, l'azienda si riserva il diritto di sostituire l'utensile con un altro modello corrispondente. Una volta concluse tutte le procedure di garanzia, il periodo di garanzia dell'utensile non potrà essere esteso o rinnovato. La sostituzione di un pezzo di ricambio, insieme al costo della riparazione, è coperta da una garanzia di buon funzionamento di 1 anno, a condizione che vengano rispettati i termini della garanzia. I pezzi di ricambio o gli utensili che vengono sostituiti rimangono in possesso della nostra azienda. I requisiti, diversi da quelli menzionati in questo modulo di garanzia, riguardanti la riparazione di utensili elettrici o il loro danneggiamento, non si applicano. La legge greca e i relativi regolamenti si applicano a questa garanzia.

## GARANCIA

AL

Mjetet e energjisë janë prodhuar sipas standardeve strikte, të vendosura nga kompania jonë, të cilat janë në përputhje me standardet respektive evropiane të cilësisë. Mjetet e energjisë të kompanisë sonë janë siguruar me një periudhë garancie prej 24 muaj për përdorim jo profesional, 12 muaj për përdorim profesional dhe 12 muaj për bateritë dhe karikuesit. Garancia është e vlefshme nga data e blerjes së produktit. Prova e së drejtës së garancisë është dokumenti i blerjes së mjetit (faturë ose faturë me pakicë). Në asnjë rrethanë ndërmarrja nuk mbulon koston përkatëse të pjesëve të këmbimit dhe orarin përkatës të kërkur të punës, përveç kur është paraqitur një kopje e dokumentit të blerjes. Në rast se riparimi duhet të bëhet nga departamenti ynë i shërbimit kostoja e transportit (për dhe nga) është tërësisht e mbajtur nga dërguesi (klienti). Mjetet duhet të dërgohen për riparim në ndërmarrje ose në një punishte të autorizuar në mënyrën dhe mjetet e duhura të transportit.

### PËRJASHTIMET DHE KUFIZIMET E GARANCISË:

- 1) Pjesët rezervë që përdoren në mënyrë natyrale si pasojë e përdorur (furçat, kabllo, ndërruesit, karikuesit, mbytjet etj.).
- 2) Veglat e dëmtuara si rezultat i mosrespektimit të udhëzimeve të prodhuesit.
- 3) Mjetet e mbajtura keq.
- 4) Përdorimi i lubrifikantëve ose aksesorëve të papërshtatshëm.
- 5) Mjetet që u jepen enteve të treta pa pagesë.
- 6) Dëmtimi për shkak të një lidhje elektrike në një tension tjetër nga ai i treguar në plakën e pajisjes.
- 7) Lidhja me furnizimin me energji jo tokësore.
- 8) Ndryshimi i tensionit aktual.
- 9) Dëmtimi që vijnë si pasojë e përdorimit të ujit të kripur (p.sh., lavatrice, pompa).
- 10) Dëmtimi ose mosfunksionimi që rezultojn nga procedura e papërshtatshme e pastrimit të mjetit.
- 11) Kontakti i mjetit me kimikate, ose dëmtimi si pasojë e lagështisë ose korrozionit.
- 12) Mjete që janë modifikuar ose hapur nga personel i paautorizuar.
- 13) Pjesë/përbërës të thyer si rezultat i përdorimit të papërshtatshëm.
- 14) Veglat e përdorura për qira.

Garancia mbulon vetëm zëvendësimin pa pagesë të komponentit që paraqet një defekt prodhues ose dështim material. Në rast të mungesës së një pjesë rezervë specifike kompania rezervon të drejtën për të zëvendësuar mjetin me një model tjetër përkatës. Pasi të jenë përfunduar të gjitha procedurat e garancisë, periudha e garancisë së mjetit nuk do të zgjatet ose të rinovohet. Zëvendësimi i një pjesë rezervë, së bashku me ngarkesën e riparimit, mbulohet nga një garanci vepri me mirë 1 vit, subjekt i përputhjes me kushtet e garancisë. Pjesët e këmbimit ose mjetet që zëvendësohen mbeten në zotërim të kompanisë sonë. Kërkesat, përveç atyre të përmendura në këtë formë garancie, në lidhje me riparimin ose dëmtimin e mjeteve të energjisë elektrike, nuk zbatohen. Ligji grek dhe rregullat relative zbatohen për këtë garancia.

## GARANCIA

SLO

Električna orodja so bila izdelana v skladu s strogimi standardi našega podjetja, ki so usklajeni z ustreznimi evropskimi standardi kakovosti. Električna orodja našega podjetja imajo 24-mesečno garancijsko dobo za neprofesionalno uporabo, 12-mesečno za profesionalno uporabo ter 12-mesečno za polnilnice in baterije. Garancija velja od datuma nakupa izdelka. Dokazilo o pravici do garancije je dokument o nakupu orodja (maloprodajni račun ali račun). Podjetje v nobenem primeru ne krije ustreznih stroškov nadomestnih delov in ustreznih zahtevanih delovnih ur, če ni predložena kopija nakupnega dokumenta. Če mora popravilo opraviti naš servisni oddelek, stroške prevoza (do in nazaj) v celoti krije pošiljatelj (stranka). Orodje je treba poslati v popravilo podjetju ali pooblaščenim delavnicam na ustrezen način in z ustreznimi prevoznimi sredstvi.

### GARANCIJSKE IZJEME IN OMEJITVE:

- 1) Rezervni deli, ki se naravno obrabijo zaradi uporabe (ščetke, kabli, stikala, polnilni, vpenjalni glave itd.).
- 2) Orodja, ki so se poškodovala zaradi neupoštevanja navodil proizvajalca.
- 3) Orodja, ki so slabo vzdrževana.
- 4) Uporaba neustreznih maziv ali pripomočkov.
- 5) Orodja, ki so bila brezplačno dana tretjim osebam.
- 6) Poškodbe zaradi električnega priključka pri napetosti, ki ni navedena na ploščici naprave.
- 7) Priključitev na neozemljeno električno omrežje.
- 8) Sprememba trenutne napetosti.
- 9) Poškodbe zaradi uporabe slane vode (npr. pralni stroji, črpalke).
- 10) Poškodba ali okvara, ki je posledica nepravilnega postopka čiščenja orodja.
- 11) Stik orodja s kemikalijami ali poškodbe zaradi vlage ali korozije.
- 12) Orodje, ki ga je spremenilo ali odprlo nepooblaščen oseba.
- 13) Pokvarjeni deli/komponente zaradi neustrezne uporabe.
- 14) Orodja, ki se uporabljajo za najem.

Garancija zajema le brezplačno zamenjavo sestavnega dela, pri katerem se pokaže proizvodna napaka ali okvara materiala. V primeru pomanjkanja določenega rezervnega dela si podjetje pridržuje pravico, da orodje zamenja z drugim ustreznim modelom. Po zaključku vseh garancijskih postopkov se garancijski rok orodja ne podaljša ali obnovi. Za zamenjavo nadomestnega dela z nadomestilom za popravilo velja enoletna garancija za dobro delovanje, če so izpolnjeni garancijski pogoji. Zamenjani nadomestni deli ali orodje ostanejo v lasti našega podjetja. Zahteve, ki niso navedene v tem garancijskem obrazcu, v zvezi s popravilom električnih orodij ali njihovih poškodb, ne veljajo. Za to garancijo velja grška zakonodaja in sorodni predpisi.

## GARANCIJE

SR

Električni alati su proizvedeni prema strogim standardima koje je postavila naša kompanija a koji su usklađeni sa odgovarajućim evropskim standardima kvaliteta. Električni alati naše kompanije imaju garantni rok od 24 meseca za neprofesionalnu upotrebu, 12 meseci za profesionalnu upotrebu i 12 meseci za baterije i punjače. Garancija važi od dana kupovine proizvoda. Dokaz za pravo na garanciju je dokument o kupovini električnog alata (maloprodajni račun ili faktura). Ni pod kojim okolnostima kompanija neće pokriti relevantne troškove rezervnih delova i potrebno odgovarajuće radno vreme ako se ne predoči kopija dokumenta o kupovini. U slučaju da popravku treba da uradi naš servis, troškove transporta (do i od) u potpunosti snosi pošiljalac (klijent). Električni alati za popravku se šalju u firmu gde su kupljeni ili u ovlašćeni servis i to tako da budu prikladno upakovani za transport.

### IZUZEĆA I OGRANIČENJA GARANCIJE:

- 1) Rezervni delovi koji se prirodno troše kao posledica korišćenja (četkice, kablovi, prekidači, punjači, stezne glave itd).
- 2) Alati oštećeni kao posledica nepoštovanja uputstva proizvođača.
- 3) Alati su loše održavani.
- 4) Upotreba neodgovarajućih maziva ili pribora.
- 5) Alati su dati trećim licima besplatno.
- 6) Oštećenje usled električnog priključka na napon koji nije naznačen na pločici uređaja.
- 7) Povezivanje na neuzemljeno napajanje.
- 8) Promena napona struje.
- 9) Oštećenja nastala upotrebom slane vode (npr. mašine za pranje veša, pumpe).
- 10) Oštećenje ili kvar nastao kao posledica nepravilne procedure čišćenja alata.
- 11) Kontakt alata sa hemikalijama ili oštećenje usled vlage ili korozije.
- 12) Alati koje je modifikovalo ili otvorilo neovlašćeno osoblje.
- 13) Polomljeni delovi/komponente kao rezultat neodgovarajuće upotrebe.
- 14) Alati koji se koriste za iznajmljivanje.

Garancija pokriva samo besplatnu zamenu komponente koja ima fabričku grešku ili materijalne nedostatke. U slučaju nedostatka rezervnog dela, kompanija zadržava pravo zamene električnog alata drugim odgovarajućim modelom. Nakon isteka garantnog roka, garantni rok električnog alata se ne produžava niti obnavlja. Rezervni delovi ili Električni alati koji su zamenjeni ostaju u posedu naše kompanije. Zamena rezervnog dela, zajedno sa naplatom popravke, pokrivena je garancijom za 1 godinu dobrog rada, koja podleže poštovanju uslova garancije. Zahtevi, osim onih navedenih u ovom obrascu garancije, u vezi sa popravkom električnog alata ili njegovim oštećenjem ne važe. Na ovu garanciju se primenjuju grčki zakoni i odgovarajući propisi.

## ZÁRUKA

SK

Elektrické náradie bolo vyrobené podľa prísnych noriem stanovených našou spoločnosťou, ktoré sú v súlade s príslušnými európskymi normami kvality. Na elektrické náradie našej spoločnosti poskytujeme záruku 24 mesiacov na neprofesionálne použitie, 12 mesiacov na profesionálne použitie a 12 mesiacov na nabíjačky a batérie. Záruka platí od dátumu zakúpenia výrobku. Dokladom o nároku na záruku je doklad o kúpe náradia (maloobchodný doklad alebo faktúra). Spoločnosť v žiadnom prípade neuhradí príslušné náklady na náhradné diely a príslušné požadované pracovné hodiny, ak nie je predložená kópia dokladu o kúpe. V prípade, že opravu musí vykonať naše servisné oddelenie, náklady na dopravu (tam a späť) znáša v plnej miere odosielateľ (zákazník). Náradie musí byť zaslané na opravu do spoločnosti alebo do autorizovaného servisu vhodným spôsobom a dopravným prostriedkom.

### VÝNIMKY A OBMEDZENIA TÝKAJÚCE SA ZÁRUKY:

- 1) Náhradné diely, ktoré sa prirodzene opotrebojú v dôsledku používania (kefky, káble, spínače, nabíjačky, skľučovadlá atď.).
- 2) Náradie poškodené v dôsledku nedodržania pokynov výrobcu.
- 3) Náradie nedostatočne udržiavané.
- 4) Používanie nevhodných mazív alebo príslušenstva.
- 5) Náradie poskytnuté tretím subjektom bezplatne.
- 6) Poškodenie v dôsledku elektrického pripojenia na iné napätie, ako je uvedené na štítku spotrebiča.
- 7) Pripojenie k neuzemnenému zdroju napájania.
- 8) Zmena aktuálneho napätia.
- 9) Poškodenie v dôsledku používania slanej vody (napr. práčky, čerpadlá).
- 10) Poškodenie alebo porucha vyplývajúca z nesprávneho postupu čistenia nástroja.
- 11) Kontakt nástroja s chemikáliami alebo poškodenie v dôsledku vlhkosti alebo korózie.
- 12) Nástroje, ktoré boli upravené alebo otvorené neoprávneným personálom.
- 13) Poškodené diely/komponenty v dôsledku nevhodného používania.
- 14) Náradie používané na prenájom.

Záruka sa vzťahuje len na bezplatnú výmenu súčiastky, ktorá vykazuje výrobnú vadu alebo poruchu materiálu. V prípade nedostatku konkrétneho náhradného dielu si spoločnosť vyhradzuje právo vymeniť náradie za iný zodpovedajúci model. Po ukončení všetkých záručných postupov sa záručná doba náradia nepredlžuje ani neobnovuje. Na výmenu náhradného dielu s poplatkom za opravu sa vzťahuje 1-ročná záruka na dobrú prevádzku pri dodržaní záručných podmienok. Vymenené náhradné diely alebo náradie zostávajú vo vlastníctve našej spoločnosti. Iné požiadavky, ako sú uvedené v tomto záručnom formulári, týkajúce sa opravy elektrického náradia alebo jeho poškodenia, sa neuplatňujú. Na túto záruku sa vzťahujú grécke zákony a príslušné predpisy.

## ГARANЦИЯ

### BG

Електроинструментите са произведени в съответствие със строги стандарти, установени от нашата компания, които са в съответствие със съответните европейски стандарти за качество. Електроинструментите на нашата компания се предоставят с гаранционен срок от 24 месеца за непрофесионална употреба, 12 месеца за професионална употреба и 12 месеца за зарядни устройства и батерии. Гаранцията е валидна от датата на закупуване на продукта. Доказателство за правото на гаранция е документът за закупуване на инструмента (касова бележка от магазин или фактура). В никакъв случай компанията не покрива съответните разходи за резервни части и съответните необходими работни часове, ако не бъде представено копие от документа за покупка. В случай че ремонтът трябва да бъде извършен от нашия сервизен отдел, разходите за транспорт (до и от) се поемат изцяло от изпращача (клиента). Инструментите трябва да бъдат изпратени за ремонт в компанията или в оторизиран сервиз по подходящ начин и с подходящо транспортно средство.

#### ОСВОБОЖДАВАНЕ ОТ ГАРАНЦИЯ И ОГРАНИЧЕНИЯ:

- 1) Резервни части, които се износват по естествен начин вследствие на използването им (четки, кабели, ключове, зарядни устройства, патронници и др.).
- 2) Инструменти, повредени в резултат на неспазване на инструкциите на производителя.
- 3) Инструменти, които са лошо поддържани.
- 4) Използване на неподходящи смазочни материали или принадлежности.
- 5) Инструменти, предоставени безплатно на трети лица.
- 6) Повреди вследствие на електрическа връзка с напрежение, различно от посоченото на табелката на уреда.
- 7) Свързване към незаземено електрозахранване.
- 8) Промяна на напрежението на тока.
- 9) Повреда в резултат на използването на солена вода (напр. перални машини, помпи).
- 10) Повреда или неизправност в резултат на неправилна процедура за почистване на инструмента.
- 11) Контакт на инструмента с химикали или повреда в резултат на влага или корозия.
- 12) Инструменти, които са били модифицирани или отворени от неупълномощен персонал.
- 13) Счупени части/компоненти в резултат на неподходяща употреба.
- 14) Инструменти, използвани под наем.

Гаранцията покрива само безплатната подмяна на компонента, който представя производствен дефект или повреда на материала. В случай на липса на конкретна резервна част компанията си запазва правото да замени инструмента с друг съответен модел. След приключване на всички гаранционни процедури гаранционният срок на инструмента не се удължава или подновява. Замяната на резервна част с такса за ремонт се покрива от 1-годишна гаранция за добра експлоатация, при спазване на гаранционните условия. Заменените резервни части или инструменти остават във владение на нашата компания. Изисквания, различни от посочените в този гаранционен формуляр, относно ремонта на електроинструменти или повредите по тях, не се прилагат. Гръцкото законодателство и съответните разпоредби се прилагат към тази гаранция.

## GARANȚIE

### RO

Uneltele electrice au fost fabricate în conformitate cu standarde stricte, stabilite de compania noastră, care sunt alinate la standardele de calitate europene respective. Uneltele electrice ale companiei noastre sunt prevăzute cu o perioadă de garanție de 24 de luni pentru uz neprofesional, 12 luni pentru uz profesional și 12 luni pentru încălțătoare și baterii. Garanția este valabilă de la data achiziționării produsului. Dovada dreptului de garanție este documentul de achiziție a sculei (bon de casă sau factură). În niciun caz societatea nu va acoperi costurile relevante ale pieselor de schimb și ale orelor de lucru necesare respective dacă nu este prezentată o copie a documentului de achiziție. În cazul în care reparația trebuie efectuată de către departamentul nostru de service, costul transportului (dus-întors) este suportat în întregime de către expeditor (client). Unelte trebuie trimise pentru reparații la companie sau la un atelier autorizat în mod și cu mijloace de transport adecvate.

#### SCUTIRI ȘI RESTRICȚII DE GARANȚIE:

- 1) Piese de schimb care se uzează în mod natural ca urmare a utilizării (perii, cabluri, întrerupătoare, încălțătoare, mandrine etc.).
- 2) Unelte deteriorate ca urmare a nerespectării instrucțiunilor producătorului.
- 3) Unelte prost întreținute.
- 4) Utilizarea de lubrifiant și/sau accesorii necorespunzătoare.
- 5) Unelte oferite gratuit unor terțe entități.
- 6) Deteriorări datorate unei conexiuni electrice la o altă sursă decât cea indicată pe plăcuța aparatului.
- 7) Conectarea la o sursă de alimentare electrică delegată la pământ.
- 8) Schimbarea tensiunii de curent.
- 9) Deteriorări rezultate din utilizarea apei sărate (de exemplu, mașini de spălat, pompe).
- 10) Deteriorări sau defecțiuni rezultate în urma unei proceduri de curățare necorespunzătoare a aparatului.
- 11) Contactul sculei cu substanțe chimice sau deteriorări ca urmare a umidității sau coruziunii.
- 12) Unelte care au fost modificate sau deschise de către personal neautorizat.
- 13) Piese/componente rupte ca urmare a unei utilizări necorespunzătoare.
- 14) Unelte utilizate pentru închiriere.

Garanția acoperă numai înlocuirea gratuită a componentei care prezintă un defect de fabricație sau o defecțiune materială. În cazul lipsei unei piese de schimb specifice, societatea își rezervă dreptul de a înlocui scula cu un alt model corespunzător. După încheierea tuturor procedurilor de garanție, perioada de garanție a sculei nu se prelungește sau se reinnoiește. Înlocuirea unei piese de schimb cu taxă de reparație este acoperită de o garanție de 1 an de bună funcționare, sub rezerva respectării condițiilor de garanție. Piese de schimb sau sculele înlocuite rămân în posesia societății noastre. Nu se aplică cerințe, altele decât cele menționate în acest formular de garanție, privind repararea sculelor electrice sau deteriorarea acestora. Legea greacă și reglementările aferente se aplică acestei garanții.

## ГARANЦИЈА

### MMK

Електрични алатки се произведени според строги стандарти, поставени од нашата компанија, кои се усогласени со соодветните европски стандарти за квалитет. Електрични алатки на нашата компанија се обезбедени со гаранција од 24 месеци за непрофесионална употреба, 12 месеци за професионална употреба и 12 месеци за полначи и батерии. Гаранцијата важи од датумот на купување на производот. Доказ за гаранциското право е документот за купување на алатката (малопродажна потврда или фактура). Под никакви околности компанијата нема да ги покрие соодветните трошоци за резервни делови и соодветно потребно работно време, освен ако не се претстави копија од документот за купување. Во случај поправката да мора да биде направена од нашиот сервисен оддел трошоците за превоз (до и од) е целосно задолжена од испраќачот (клиентот). Алатките мора да бидат испратени за поправка на компанијата или на овластена работилница на соодветен начин и транспортни средства.

#### ОСЛОБОДУВАЊА И ОГРАНИЧУВАЊА НА ГАРАНЦИЈАТА:

- 1) Резервни делови кои се носат природно како последица на користење (четки, кабли, прекинувачи, полначи, футери итн.).
- 2) Алатки оштетени како резултат на непочитување на инструкциите на производителот.
- 3) Алатките слабо се одржуваат.
- 4) Употреба на неправилно лубриканти или додатоци.
- 5) Алатки дадени на трети ентитети бесплатно.
- 6) Оштетување поради електрично поврзување на напон поинаку од оној што е наведен на плочата на апаратот.
- 7) Поврзување со неземеен напој.
- 8) Промена на напонот на струјата.
- 9) Оштетување како резултат на употребата на солена вода (на пример, машини за перење, пумпи).
- 10) Оштетување или нефункционирање како резултат на неправилно чистење на алатката.
- 11) Контакт на алатката со хемикалии, или оштетување како резултат на влага или корозија.
- 12) Алатки кои биле модифицирани или отворени од страна на неовластениот персонал.
- 13) Скршени делови/компоненти како резултат на несоодветна употреба.
- 14) Алатки кои се користат за изнајмување.

Гаранцијата покрива само бесплатна замена на компонентата која претставува производствен дефект или материјален неуспех. Во случај на недостаток на одреден резервен дел, компанијата го задржува правото да ја замени алатката со друг соодветен модел. По завршувањето на сите процедури за гаранција, гарантниот период на алатката не се продолжува или обновува. Замената на резервниот дел со наплата за поправка е покриена со 1 година гаранција за добро работење, под услов да се усогласат условите за гаранција. Резервните делови или алатки кои се заменети остануваат во сопственост на нашата компанија. Барањата, освен оние споменати во оваа гаранција, во врска со поправката или оштетувањето на електрични алатки, не важат. Грчкото право и релативните регулативи важат за оваа гаранција.

## GARANCIA

### HUN

Az elektromos szerszámok gyártása a vállalatunk által meghatározott szigorú szabványok szerint történik, amelyek összhangban vannak a vonatkozó európai minőségi szabványokkal. Cégünk elektromos szerszámaira nem professzionális használat esetén 24 hónap, professzionális használat esetén 12 hónap, a töltőkre és akkumulátorokra pedig 12 hónap garanciát vállalunk. A garancia a termék megvásárlásának napjától érvényes. A jótállási jog igazolása a szerszám vásárlását igazoló dokumentum (kiskereskedelmi blokk vagy számla). A vállalat semmilyen körülmények között nem fedezi a pótalkatrészek és a megfelelő szükséges munkórák vonatkozó költségeit, ha nem mutatják be a vásárlási dokumentum másolatát. Amennyiben a javítást szervizünknek kell elvégeznie, a szállítás (oda- és visszaszállítás) költségei teljes egészében a feladót (ügyfelet) terhelik. A szerszámokat javításra a megfelelő módon és szállítóeszközzel kell elküldeni a vállalathoz vagy egy erre felhatalmazott műhelybe.

#### GARANCIÁLIS MENTESSÉGEK ÉS KORLÁTOZÁSOK:

- 1) A használat következtében természetes módon elhasználódó pótalkatrészek (kefék, kábelek, kapcsolók, töltők, tokmányok stb.).
- 2) A gyártó utasításainak be nem tartása következtében sérült szerszámok.
- 3) Rosszul karbantartott szerszámok.
- 4) Nem megfelelő kenőanyagok vagy tartozékok használata.
- 5) Harmadik személyeknek ingyenesen átadott szerszámok.
- 6) A készüléktáblán feltüntetettől eltérő feszültségű elektromos csatlakozásból eredő károk.
- 7) Nem földelt áramforráshoz való csatlakoztatás.
- 8) Az áram feszültségének megváltozása.
- 9) Sós víz használatából eredő károk (pl. mosógépek, szivattyúk).
- 10) A készülék nem megfelelő tisztítási eljárásából eredő károsodás vagy meghibásodás.
- 11) A szerszám vegyi anyagokkal való érintkezése, vagy nedvességből vagy korrózióból eredő károsodás.
- 12) Olyan szerszámok, amelyeket illetéktelen személyek módosítottak vagy nyitottak fel.
- 13) A nem rendeltetésszerű használat következtében eltört alkatrészek/komponensek.
- 14) Bérbeadásra használt szerszámok.

A garancia csak a gyártási hibát vagy anyaghibát mutató alkatrész ingyenes cseréjére terjed ki. Egy adott pótalkatrész hiánya esetén a vállalat fenntartja a jogot, hogy a szerszámot egy másik megfelelő modellre cserélje. Az összes garanciális eljárás lezárását követően a szerszám garanciális ideje nem hosszabbítható meg és nem újítható meg. A javítási díjjal terhelt pótalkatrész cseréjére 1 év jótállás vonatkozik, a jótállási feltételek betartása mellett. A kicserélt pótalkatrészek vagy szerszámok cégünk tulajdonában maradnak. Az elektromos szerszámok javítására vagy sérülésére vonatkozó, a jelen jótállási nyilatkozatban említettéltől eltérő követelmények nem érvényesek. A jelen jótállásra a görög törvények és a vonatkozó előírások vonatkoznak.

**GARANZIJA****MLT**

L-ghodod tal-enerġija ġew manifatturati skont standards stretti, stabbiliti mill-kumpanija tagħna, li huma allinjati mal-istandards ta' kwalità Ewropej rispettivi. L-ghodod tal-enerġija tal-kumpanija tagħna huma pprovduti b'perjodu ta' 24 xahar għal użu mhux professjonali, 12-il xahar għal użu professjonali u 12-il xahar għal ċarġers u batteriji. Il-garanzija hija valida mid-data tax-xiri tal-prodott. Prova tad-dritt tal-garanzija hija d-dokument tax-xiri tal-ghodda (irċevuta jew fattura bl-innut). Taht l-ebda ċirkostanza l-kumpanija m'għandha tkopri l-ispiża rilevanti tal-ispare parts u s-siġhat tax-xogħol rispettivi meħtieġa sakemm ma tiġix ipprezentata kopja tad-dokument tax-xiri. F'każ li t-tiswija trid issir mid-dipartiment tas-servizz tagħna, l-ispiża tat-trasport (lejn u minn) tiffallas kollha kemm hi mill-mittent (klijent). L-ghodda għandha tintbagħat għat-tiswija lill-kumpanija jew lil hanut tax-xogħol awtorizzat bil-mod u l-mezzi tat-trasport xierqa.

**EŻENZIONIJET U RESTRIZZJONIJET TA' GARANZIJA:**

- 1) Spare parts li jilbsu b'mod naturali bħala konsegwenza tal-użu (xkupilji, kejbils, swiċċijiet, ċarġers, cokkalijiet eċċ.).
- 2) Ghodod bil-ħsara bħala riżultat ta' nuqqas ta' konformità mal-istruzzjonijiet tal-manifattur.
- 3) Ghodod miżmuma hażin.
- 4) Użu ta' lubrikanti jew aċċessorji mhux xierqa.
- 5) Ghodod mogħtija lil entitajiet terzi mingħajr ħlas.
- 6) Danni dovuti għal konnessjoni elettrika b'vultaġġ differenti minn dak indikat fuq il-panja tal-apparat.
- 7) Konnessjoni ma' provvista ta' enerġija mhux ertjata.
- 8) Bidla fil-vultaġġ kurrenti.
- 9) Ħsara li tirriżulta mill-użu ta' ilma melaħ (eż., magni tal-ħasil tal-hwejjeġ, pompi).
- 10) Ħsara jew ħsara li tirriżulta minn proċedura ta' tindif mhux xierqa tal-ghodda.
- 11) Kuntatt ta' l-ghodda ma' kimiċi, jew ħsara bħala riżultat ta' umdiċi jew korrużjoni.
- 12) Ghodod li ġew modifikati jew miftuħa minn persunal mhux awtorizzat.
- 13) Partijiet/komponenti miksura bħala riżultat ta' użu mhux xierqa.
- 14) Ghodod użati għall-kera.

Il-garanzija tkopri biss is-sostituzzjoni mingħajr ħlas tal-komponent li jipprezenta difett fil-manifattura jew ħsara materjali. F'każ ta' nuqqas ta' spare part speċifika, il-kumpanija tirriżerva d-dritt li tissostitwixxi l-ghodda b'modell korrispondenti ieħor. Wara li jkun ġew konklużi l-proċeduri kollha ta' garanzija, il-perjodu ta' garanzija tal-ghodda ma għandux jiġi estit jew imgedded. Is-sostituzzjoni ta' spare part bil-ħlas tat-tiswija hija koperta minn garanzija ta' sena ta' operazzjoni tajba, soġġett għall-konformità mat-termini tal-garanzija. L-ispare parts jew ghodod li jiġu sostitwiti jibqgħu fil-pussess tal-kumpanija tagħna. Rekwiżiti, minbarra dawk imsemmija f'din il-formola ta' garanzija, rigward it-tiswija ta' ghodod tal-enerġija jew ħsara tagħhom, ma japplikawx. Il-liġi Griega u r-regolamenti relattivi japplikaw għal din il-garanzija.

**GARANTÍA****ES**

Las herramientas eléctricas han sido fabricadas de acuerdo con estrictas normas, establecidas por nuestra empresa, que están alineadas con las respectivas normas de calidad europeas. Las herramientas eléctricas de nuestra empresa tienen un período de garantía de 24 meses para uso no profesional, 12 meses para uso profesional y 12 meses para cargadores y baterías. La garantía es válida a partir de la fecha de compra del producto. La prueba del derecho de garantía es el documento de compra de la herramienta (ticket de compra o factura). La empresa no se hará cargo en ningún caso del coste de las piezas de recambio y de las respectivas horas de trabajo necesarias si no se presenta una copia del documento de compra. En caso de que la reparación tenga que ser realizada por nuestro departamento de servicio, el coste del transporte (ida y vuelta) correrá íntegramente a cargo del remitente (cliente). Las herramientas deberán ser enviadas para su reparación a la empresa o a un taller autorizado en la forma y medio de transporte adecuados.

**EXENCIONES Y RESTRICCIONES DE LA GARANTÍA:**

- 1) Piezas de recambio que se desgasten de forma natural como consecuencia de su uso (escobillas, cables, interruptores, cargadores, mandriles, etc.).
- 2) Herramientas dañadas como consecuencia del incumplimiento de las instrucciones del fabricante.
- 3) Herramientas mal mantenidas.
- 4) Utilización de lubricantes o accesorios inadecuados.
- 5) Herramientas cedidas gratuitamente a terceros.
- 6) Daños debidos a una conexión eléctrica a una tensión distinta de la indicada en la placa del aparato.
- 7) Conexión a una fuente de alimentación no puesta a tierra.
- 8) Cambio de la tensión de corriente.
- 9) Daños debidos al uso de agua salada (por ejemplo, lavadoras, bombas).
- 10) Daños o mal funcionamiento resultantes de un procedimiento de limpieza inadecuado de la herramienta.
- 11) Contacto de la herramienta con productos químicos, o daños como consecuencia de la humedad o la corrosión.
- 12) Herramientas que hayan sido modificadas o abiertas por personal no autorizado.
- 13) Piezas/componentes rotos como consecuencia de un uso inadecuado.
- 14) Herramientas utilizadas en alquiler.

La garantía cubre únicamente la sustitución gratuita del componente que presente un defecto de fabricación o fallo de material. En caso de falta de un repuesto específico, la empresa se reserva el derecho de sustituir la herramienta por otro modelo correspondiente. Una vez concluidos todos los procedimientos de garantía, el periodo de garantía de la herramienta no se ampliará ni renovará. La sustitución de una pieza de recambio con cargo de reparación está cubierta por una garantía de 1 año de buen funcionamiento, siempre que se cumplan las condiciones de la garantía. Las piezas de recambio o herramientas sustituidas permanecen en posesión de nuestra empresa. No se aplican otros requisitos, distintos de los mencionados en este formulario de garantía, en relación con la reparación de herramientas eléctricas o sus daños. La ley griega y las normativas relativas se aplican a esta garantía.

**GARANCIJE****HR**

Električni alati proizvedeni su prema strogim standardima, koje je postavila naša tvrtka i usklađeni su s odgovarajućim europskim standardima kvalitete. Električni alati naše tvrtke dolaze s jamstvom od 24 mjeseca za neprofesionalnu upotrebu, 12 mjeseci za profesionalnu upotrebu i 12 mjeseci za baterije i punjače. Jamstvo vrijedi od dana kupnje proizvoda. Dokaz o jamstvenom pravu je dokument o nabavi alata (potvrda o prodaji ili faktura). Tvrtka ni pod kojim uvjetima neće pokriti troškove rezervnih dijelova i potrebnih radnih sati ako kopija dokumenta o nabavi nije predočena. Ako popravak treba obaviti naša postprodajna služba, troškovi prijevoza (povratno putovanje) u potpunosti su odgovornost pošiljatelja (kupca). Alati se moraju poslati na popravak tvrtki ili ovlaštenoj radionici na odgovarajući način i odgovarajućim prijevoznim sredstvima.

**IZUZEĆA I OGRANIČENJA JAMSTVA:**

- 1) Rezervni dijelovi koji se prirodno istroše nakon uporabe (metla, kabeli, prekidači, punjači, stezne glave itd.).
- 2) Alati oštećeni kao rezultat nepoštivanja uputa proizvođača.
- 3) Loše održavani alati.
- 4) Upotreba nepravilnih maziva ili pribora.
- 5) Alati koji se besplatno daju trećim stranama.
- 6) Oštećenja zbog nepravilnog električnog priključka ili napona različitog od onog navedenog na pločici uređaja.
- 7) Priključak na nezemaljsko napajanje.
- 8) Neprihvatljiva fluktuacija napona.
- 9) Oštećenja nastala uporabom slane vode (npr. perilice rublja, pumpe).
- 10) Oštećenja ili kvarovi koji su posljedica nepravilnog postupka čišćenja uređaja.
- 11) Kontakt alata s kemikalijama ili oštećenja nastala vlagom ili korozijom.
- 12) Alati koje je modificiralo ili otvorilo neovlašteno osoblje.
- 13) Slomljeni dijelovi/komponente kao rezultat neprikladne uporabe.
- 14) Alati koji se koriste za iznajmljivanje.

Jamstvo pokriva samo besplatnu zamjenu komponente koja ima proizvodni nedostatak ili kvar hardvera. U slučaju da nedostaje određeni rezervni dio, tvrtka zadržava pravo zamijeniti alat drugim odgovarajućim modelom. Nakon završetka svih jamstvenih postupaka, jamstveni rok alata neće se produžiti ili obnoviti. Zamjena rezervnog dijela, kao i troškovi popravka, pokriveni su jednogodišnjim jamstvom na dobro funkcioniranje, uz poštivanje jamstvenih uvjeta. Rezervni dijelovi ili zamijenjeni alati ostaju u posjedu naše tvrtke. Zahtjevi, osim onih navedenih u ovom jamstvenom obrascu, koji se odnose na popravak električnih alata ili njihovo oštećenje, ne primjenjuju se. Grčko pravo i njegovi propisi primjenjuju se na ovo jamstvo.

**GWARANCJA****PL**

Elektronarzędzia zostały wyprodukowane zgodnie z rygorystycznymi normami ustalonymi przez naszą firmę, które są zgodne z odpowiednimi europejskimi normami jakości. Elektronarzędzia naszej firmy są objęte 24-miesięcznym okresem gwarancyjnym w przypadku użytku profesjonalnego, 12-miesięcznym okresem gwarancyjnym w przypadku użytku profesjonalnego oraz 12-miesięcznym okresem gwarancyjnym w przypadku ładowarek i akumulatorów. Gwarancja jest ważna od daty zakupu produktu. Dowodem prawa do gwarancji jest dokument zakupu narzędzia (paragon lub faktura). W żadnym wypadku firma nie pokryje odpowiednich kosztów części zamiennych i wymaganych godzin pracy, jeśli nie zostanie przedstawiona kopia dokumentu zakupu. W przypadku, gdy naprawa musi zostać wykonana przez nasz dział serwisowy, koszt transportu (do i z) jest w całości ponoszony przez nadawcę (klienta). Narzędzia muszą zostać wysłane do naprawy do firmy lub autoryzowanego warsztatu w odpowiedni sposób i środkami transportu.

**WYŁĄCZENIA I OGRANICZENIA GWARANCJI:**

- 1) Części zamienne, które zużywają się w sposób naturalny w wyniku użytkowania (szczotki, kable, przełączniki, ładowarki, uchwyty itp.)
- 2) Narzędzia uszkodzone w wyniku nieprzestrzegania instrukcji producenta.
- 3) Narzędzia źle konserwowane.
- 4) Używanie niewłaściwych smarów lub akcesoriów.
- 5) Narzędzia przekazane nieodpłatnie osobom trzecim.
- 6) Uszkodzenia spowodowane podłączeniem elektrycznym o napięciu innym niż wskazane na tabliczce znamionowej urządzenia.
- 7) Podłączenie do niezziemionego źródła zasilania.
- 8) Zmiana napięcia prądu.
- 9) Uszkodzenia wynikające z używania słonej wody (np. pralki, pompy).
- 10) Uszkodzenia lub nieprawidłowe działanie wynikające z niewłaściwego czyszczenia urządzenia.
- 11) Kontakt narzędzia z chemikaliami lub uszkodzenie w wyniku wilgoci lub korozji.
- 12) Narzędzia, które zostały zmodyfikowane lub otwarte przez nieupoważniony personel.
- 13) Uszkodzone części/elementy w wyniku niewłaściwego użytkowania.
- 14) Narzędzia używane do wynajmu.

Gwarancja obejmuje wyłącznie bezpłatną wymianę komponentu, który wykazuje wadę produkcyjną lub awarię materiałową. W przypadku braku określonej części zamiennej firma zastrzega sobie prawo do wymiany narzędzia na inny odpowiedni model. Po zakończeniu wszystkich procedur gwarancyjnych okres gwarancji na narzędzie nie zostanie przedłużony ani odnowiony. Wymiana części zamiennej za opłatą za naprawę jest objęta roczną gwarancją dobrego działania, pod warunkiem przestrzegania warunków gwarancji. Wymienione części zamienne lub narzędzia pozostają w posiadaniu naszej firmy. Wymagania inne niż wymienione w niniejszym formularzu gwarancyjnym, dotyczące naprawy lub uszkodzenia elektronarzędzi, nie mają zastosowania. Do niniejszej gwarancji mają zastosowanie przepisy prawa greckiego i przepisy pokrewne.

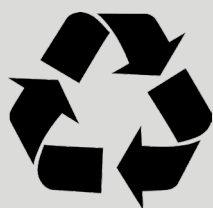

The instructions manual is also available in digital format on our website  
[www.nikolaoutools.com](http://www.nikolaoutools.com). Find it by entering the product code in the Search "Q" field.

Μπορείτε να βρείτε τις οδηγίες χρήσης και σε ηλεκτρονική μορφή μέσω της ιστοσελίδας μας  
[www.nikolaoutools.com](http://www.nikolaoutools.com). Αναζητήστε τις με τον κωδικό προϊόντος στο πεδίο Αναζήτηση "Q".