

BORMANN *PRO*

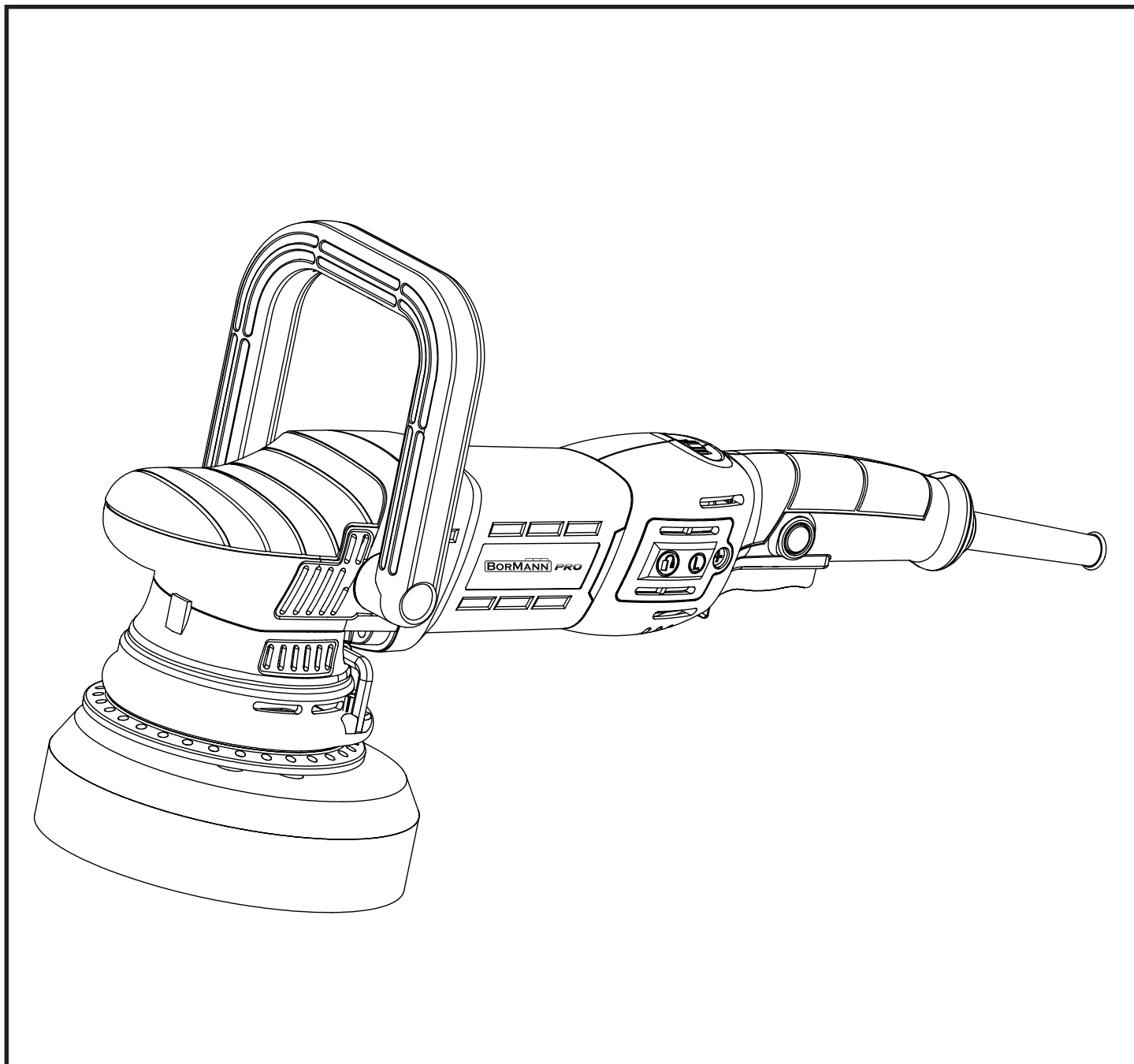

BCP3100
030577

EN IT
EL BG
RO HR
HU



WWW.NIKOLAOUTOOLS.COM

SCAN ME



Fig. 1

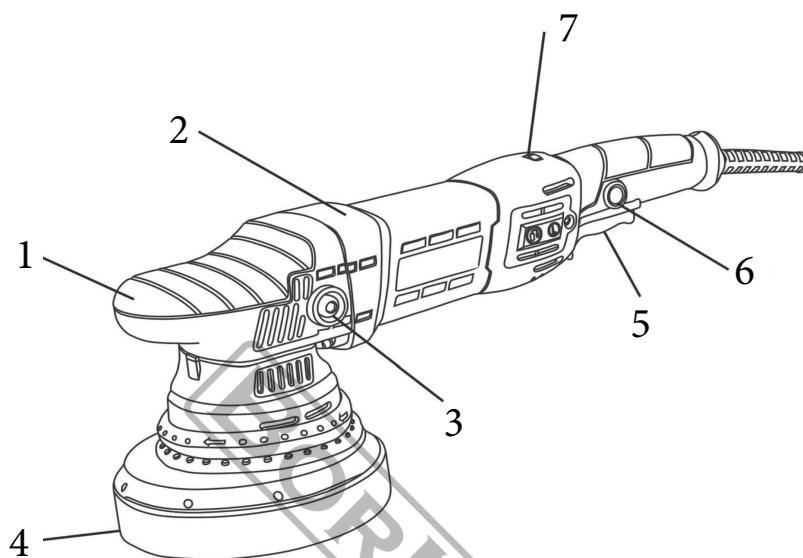

Fig. 2

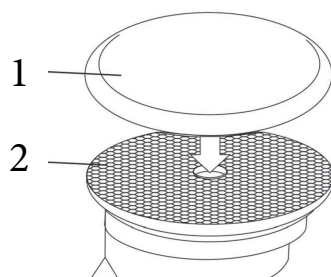
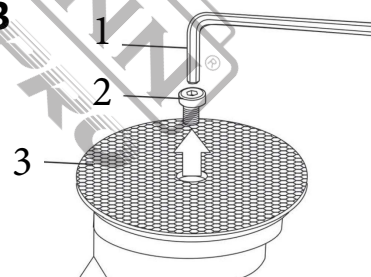

Fig. 3



DEPICTION OF MAIN PARTS/ ΑΠΕΙΚΟΝΙΣΗ ΚΥΡΙΩΝ ΤΜΗΜΑΤΩΝ/DESCRIZIONE DELLE PARTI PRINCIPALI/ ОПИСАНИЕ НА ОСНОВНИТЕ ЧАСТИ/ DESCRIEREA PĂRȚILOR PRINCIPALE/GLAVNI DIJELOVI PRIKAZA/A FŐBB RÉSZEK ÁBRÁZOLÁSA

General Power Tool Safety

WARNING

Read all safety warnings and all instructions. Failure to follow the warnings and instructions may result in electric shock, fire and/or serious injury. Save all warnings and instructions for future reference.

The term "power tool" in the warnings refers to your mains-operated (corded) power tool or battery operated (cordless) power tool.

Work area safety

- Keep work area clean and well lit. Cluttered or dark areas invite accidents.
- Do not operate power tools in explosive atmospheres, such as in the presence of flammable liquids, gases or dust. Power tools create sparks which may ignite the dust or fumes.
- Keep children and bystanders away while operating a power tool. Distractions can cause you to lose control.

Electrical safety

- Power tool plugs must match the outlet. Never modify the plug in any way. Do not use any adapter plugs with earthed (grounded) power tools. Unmodified plugs and matching outlets will reduce risk of electric shock.
- Avoid body contact with earthed or grounded surfaces such as pipes, radiators, ranges and refrigerators. There is an increased risk of electric shock if your body is earthed or grounded.
- Do not expose power tools to rain or wet conditions. Water entering a power tool will increase the risk of electric shock.
- Do not abuse the cord. Never use the cord for carrying, pulling or unplugging the power tool. Keep cord away from heat, oil, sharp edges or moving parts. Damaged or entangled cords increase the risk of electric shock.
- When operating a power tool outdoors, use an extension cord suitable for outdoor use. Use of a cord suitable for outdoor use reduces the risk of electric shock.
- If operating a power tool in a damp location is unavoidable, use a residual current device (RCD) protected supply. Use of an RCD reduces the risk of electric shock.

Personal safety

Stay alert, watch what you are doing and use common sense when operating a power tool. Do not use a power tool while you are tired or under the influence of drugs, alcohol or medication. A moment of inattention while operating power tools may result in serious personal injury. Use personal protective equipment. Always wear eye protection. Protective equipment such as dust mask, non-skid safety shoes, hard hat, or hearing protection used for appropriate conditions will reduce personal injuries.

- Prevent unintentional starting. Ensure the switch is in the off-position before connecting to power source and/or battery pack, picking up or carrying the tool. Carrying power tools with your finger on the switch or energising power tools that have the switch on invites accidents.
- Remove any adjusting key or wrench before turning the power tool on. A wrench or a key left attached to a rotating part of the power tool may result in personal injury.
- Do not overreach. Keep proper footing and balance at all times. This enables better control of the power tool in unexpected situations.
- Dress properly. Do not wear loose clothing or jewellery. Keep your hair, clothing and gloves away from moving parts. Loose clothes, jewellery or long hair can be caught in moving parts.
- If devices are provided for the connection of dust extraction and collection facilities, ensure these are connected and properly used.

Power tool use and care

- Do not force the power tool. Use the correct power tool for your application. The correct power tool will do the job better and safer at the rate for which it was designed.
- Do not use the power tool if the switch does not turn it on and off. Any power tool that cannot be controlled with the switch is dangerous and must be repaired.
- Disconnect the plug from the power source and/or the battery pack from the power tool before making any adjustments, changing accessories, or storing power tools. Such preventive safety measures reduce the risk of starting the power tool accidentally.
- Store idle power tools out of the reach of children and do not allow persons unfamiliar with the power tool or these instructions to operate the power tool. Power tools are dangerous in the hands of untrained users.
- Maintain power tools. Check for misalignment or binding of moving parts, breakage of parts and any other condition that may affect the power tool's operation. If damaged, have the power tool repaired before use. Many accidents are caused by poorly maintained power tools.
- Keep cutting tools sharp and clean. Properly maintained cutting tools with sharp cutting edges are less likely to bind and are easier to control.
- Use the power tool, accessories and tool bits etc. in accordance with these instructions. Use of the power tool for operations different from those intended could result in a hazardous situation.

Safety Instructions for Orbital Polisher

This power tool is intended to function as a polisher. Read all safety warnings, instructions, illustrations and specifications provided with this power tool. Failure to follow all instructions listed below may result in electric shock, fire and/or serious injury.

- Operations such as grinding, sanding, wire brushing, or cutting-off are not recommended to be performed with this power tool. Operations for which the power tool was not designed may create a hazard and cause personal injury.
- Do not use accessories which are not specifically designed and recommended by the tool manufacturer. Just because the accessory can be attached to your power tool, it does not assure safe operation.
- The rated speed of the accessory must be at least equal to the maximum speed marked on the power tool. Accessories running faster than their rated speed can break and fly apart.
- The outside diameter and the thickness of your accessory must be within the capacity rating of your power tool. Incorrectly sized accessories cannot be adequately guarded or controlled.
- Threaded mounting of accessories must match the grinder spindle thread. For accessories mounted by flanges, the arbour hole of the accessory must fit the locating diameter of the flange. Accessories that do not match the mounting hardware of the power tool will run out of balance, vibrate excessively and may cause loss of control.
- Do not use a damaged accessory. Before each use inspect the accessory such as abrasive wheels for chips and cracks, backing pad for cracks, tear or excess wear, wire brush for loose or cracked wires. If power tool or accessory is dropped, inspect for damage or install an undamaged accessory. After inspecting and installing an accessory, position yourself and bystanders away from the plane of the rotating accessory and run the power tool at maximum no-load speed for one minute. Damaged accessories will normally break apart during this test time.

- Wear personal protective equipment. Depending on application , use face shield, safety goggles or safety glasses. As appropriate, wear dust mask, hearing protectors, gloves and workshop apron capable of stopping small abrasive or workpiece fragments. The eye protection must be capable of stopping flying debris generated by various operations. The dust mask or respirator must be capable of filtering particles generated by your operation. Prolonged exposure to high intensity noise may cause hearing loss.
- Keep bystanders a safe distance away from work area. Anyone entering the work area must wear personal protective equipment. Fragments of workpiece or of a broken accessory may fly away and cause injury beyond immediate area of operation.
- Hold the power tool by insulated gripping surfaces only, when performing an operation where the cutting accessory may contact hidden wiring or its own cord. Cutting accessory contacting a "live" wire may make exposed metal parts of the power tool "live" and could give the operator an electric shock.
- Position the cord clear of the spinning accessory . If you lose control, the cord may be cut or snagged and your hand or arm may be pulled into the spinning accessory.
- Never lay the power tool down until the accessory has come to a complete stop. The spinning accessory may grab the surface and pull the power tool out of your control.
- Do not run the power tool while carrying it at your side. Accidental contact with the spinning accessory could snag your clothing, pulling the accessory into your body.
- Regularly clean the power tool's air vents. The motor's fan will draw the dust inside the housing and excessive accumulation of powdered metal may cause electrical hazards
- Do not operate the power tool near flammable materials. Sparks could ignite these materials.
- Do not use accessories that require liquid coolants. Using water or other liquid coolants may result in electrocution or shock.

Kickback and Related Warnings

Kickback is a sudden reaction to a pinched or snagged rotating wheel, backing pad, brush or any other accessory. Pinching or snagging causes rapid stalling of the rotating accessory which in turn causes the uncontrolled power tool to be forced in the direction opposite of the accessory's rotation at the point of the binding.

For example, if an abrasive wheel is snagged or pinched by the workpiece , the edge of the wheel that is entering into the pinch point can dig into the surface of the material causing the wheel to climb out or kick out. The wheel may either jump toward or away from the operator, depending on direction of the wheel's movement at the point of pinching. Abrasive wheels may also break under these conditions. Kickback is the result of power tool misuse and/or incorrect operating procedures or conditions and can be avoided by taking proper precautions as given below.

- Maintain a firm grip on the power tool and position your body and arm to allow you to resist kickback forces. Always use auxiliary handle, if provided, for maximum control over kickback or torque reaction during start-up. The operator can control torque reactions or kickback forces, if proper precautions are taken.
- Never place your hand near the rotating accessory. Accessory may kickback over your hand.
- Do not position your body in the area where power tool will move if kickback occurs. Kickback will propel the tool in direction opposite to the wheel's movement at the point of snagging.
- Use special care when working corners, sharp edges etc. Avoid bouncing and snagging the accessory. Corners , sharp edges or bouncing have a tendency to snag the rotating accessory and cause loss of control or kickback. Do not attach a saw chain woodcarving blade or toothed saw blade. Such blades create frequent kickback and loss of control.

Safety Warnings Specific for Polishing Operations

- Do not allow any loose portion of the polishing bonnet or its attachment strings to spin freely. Tuck away or trim any loose attachment strings. Loose and spinning attachment strings can entangle your fingers or snag on the workpiece.

Additional safety instructions

- The mains voltage and the voltage specifications on the rating plate must correspond .
- Do not press the spindle lock until the tool stops.

Description of main parts (please refer to figures of page 2)

Fig.1

1. Grip hood
2. Gear head
3. Front grip
4. Velcro pad
5. Switch
6. Locking button locks the switch
7. Dial for preselecting the speed

Fig.2

1. Polishing tool
2. Velcro pad

Fig.3

1. Hexagonal wrench
2. Screw
3. Velcro pad

Technical Data	
Voltage/Frequency	220-240V - 50Hz
Power	1050W
No-load speed	1400-4800 rpm
Pad diameter	150 mm
Eccentricity	21 mm
Includes	<ul style="list-style-type: none"> • Auxiliary handle • Pad • Wool pad • Sponge pad • Wrench • Carrying case
Other features	Soft start, constant speed
Weight	2.5 kg

Operating Instructions

WARNING! Before carrying out any work on the polisher, always pull out the mains plug. Before switching on the polisher Unpack the polisher and check that there are no missing or damaged parts.

Attaching or changing tools (Fig.2)

- Pull out the mains plug.
- Firmly press polishing tool (1), centred on the eye, onto the Velcro pad (2). Use undamaged polishing tools only.
- Insert the mains plug into the socket.
- Switch on the polisher (without engaging it) and run the polisher for approx. 30 sec. Check for imbalances and vibrations.
- Switch off the polisher.

Switch Action

- Press and hold down the switch (5).
- To switch off, release the switch (5).

Continuous operation with engaged switch rocker

- Press and hold down the switch (5).
- To lock into position, hold down the locking button (6) and release the switch.
- To switch off, briefly press and release the switch (5).

Preselecting the speed

- To set the operating speed, move the speed dial (7) to the required value. Speed range from minimum RPM (position "1"), up to maximum RPM (position "6").

Gears

NOTE. Do not loosen the screws (3) on the gear head during the warranty period. Non-compliance will deem the guarantee obligations of the manufacturer null and void.

Changing the Velcro pad (Fig.3)

- Pull out the mains plug.
- Remove the polishing tool.
- Place machine on its back.
- Release and remove screw (2) with wrench (1).
- Remove worn Velcro pad (3).
- Remove contaminants from interior.
- Fit new Velcro pad and align securing holes.
- Insert screw (2) and tighten with wrench (1).
- Carry out test run. Check for imbalances and vibrations.

Functional instructions

CAUTION! When the polisher is switched off, the polishing tool continues running briefly.

NOTE Following a tool change (e.g. wool pad instead of polishing sponge), the difference in weight may increase the vibrations. Change the operating speed with the adjusting wheel (button) until the vibrations have been reduced.

- Switch on the machine before placing it on the surface which is to be polished and run the polisher up to the set speed.
- Applying light contact pressure, move the polisher in circular, overlapping movements on the surface which is to be polished in order to obtain a good polishing finish and to ensure that the tool has a long service life.
- On sensitive surfaces (e.g. car paintwork) do not work aggressively but work at slow speeds applying low contact pressure.
- If using a polishing paste, use the respective tool for each paste.

Maintenance and Care

WARNING! Before carrying out any work on the polisher, always pull out the mains plug.

Cleaning

- Regularly clean the power tool and ventilation slots. Frequency of cleaning is dependent on the material and duration of use.
- Regularly blow out the housing interior and motor with dry compressed air.

Carbon brushes

NOTE. Use only original parts supplied by the manufacturer for replacement purposes. If non-original parts are used, the guarantee obligations of the manufacturer will be deemed null and void. When the polisher is being used, the carbon brushes can be seen sparking through the rear air inlet apertures. If the carbon brushes spark excessively, switch off the polisher immediately.

Take the polisher to a customer service workshop authorised by the manufacturer.

* The manufacturer reserves the right to make minor changes to product design and technical specifications without prior notice unless these changes significantly affect the performance and safety of the products. The parts described / illustrated in the pages of the manual that you hold in your hands may also concern other models of the manufacturer's product line with similar features and may not be included in the product you just acquired.

* To ensure the safety and reliability of the product and the warranty validity, all repair, inspection or replacement work, including maintenance and special adjustments, must only be carried out by technicians of the authorized service department of the manufacturer.

* Always use the product with the supplied equipment. Operation of the product with non-provided equipment may cause malfunctions or even serious injury or death. The manufacturer and the importer shall not be liable for injuries and damages resulting from the use of non-conforming equipment.

Sicurezza generale degli utensili elettrici

ATTENZIONE

Leggere tutte le avvertenze di sicurezza e tutte le istruzioni. La mancata osservanza delle avvertenze e delle istruzioni può provocare scosse elettriche, incendi e/o lesioni gravi. Conservare tutte le avvertenze e le istruzioni per riferimenti futuri.

Il termine "utensile elettrico" nelle avvertenze si riferisce all'utensile elettrico alimentato a rete (a filo) o a batteria (a batteria).

Sicurezza dell'area di lavoro

- Mantenere l'area di lavoro pulita e ben illuminata. Aree disordinate o buie favoriscono gli incidenti.
- Non utilizzare gli utensili elettrici in atmosfere esplosive, ad esempio in presenza di liquidi, gas o polveri infiammabili. Gli utensili elettrici generano scintille che possono incendiare la polvere o i fumi.
- Tenete lontani i bambini e gli astanti mentre utilizzate un utensile elettrico. Le distrazioni possono far perdere il controllo.

Sicurezza elettrica

- Le spine degli utensili elettrici devono corrispondere alla presa di corrente. Non modificare mai la spina in alcun modo. Non utilizzare spine adattatrici con utensili elettrici dotati di messa a terra. Le spine non modificate e le prese corrispondenti riducono il rischio di scosse elettriche.
- Evitare il contatto del corpo con superfici collegate a terra o a massa come tubi, radiatori, cucine e frigoriferi. Il rischio di scosse elettriche aumenta se il corpo è collegato a terra.
- Non esporre gli utensili elettrici alla pioggia o al bagnato. L'ingresso di acqua in un utensile elettrico aumenta il rischio di scosse elettriche.
- Non abusare del cavo. Non utilizzare mai il cavo per trasportare, tirare o scollegare l'utensile elettrico. Tenere il cavo lontano da calore, olio, bordi taglienti parti in movimento. I cavi danneggiati o aggrovigliati aumentano il rischio di scosse elettriche.
- Quando si utilizza un elettrodotto all'aperto, utilizzare una prolunga adatta all'uso esterno. L'uso di un cavo adatto all'esterno riduce il rischio di scosse elettriche.
- Se l'uso di un utensile elettrico in un luogo umido è inevitabile, utilizzare un'alimentazione protetta da un dispositivo di corrente residua (RCD). L'uso di un RCD riduce il rischio di scosse elettriche.

Sicurezza personale

Quando si utilizza un elettrodotto, occorre essere vigili, fare attenzione a ciò che si fa e usare il buon senso. Non utilizzare un utensile elettrico quando si è stanchi o sotto l'effetto di droghe, alcol o farmaci. Un momento di disattenzione durante l'uso di utensili elettrici può causare gravi lesioni personali. Utilizzare i dispositivi di protezione individuale. Indossare sempre una protezione per gli occhi. Dispositivi di protezione come maschere antipolvere, scarpe di sicurezza antiscivolo, elmetti o protezioni per l'udito, utilizzati in condizioni adeguate, ridurranno le lesioni personali.

- Prevenire lo spegnimento involontario. Assicurarsi che l'interruttore sia in posizione off prima di collegare la fonte di alimentazione e/o il pacco batteria, di sollevare o trasportare l'utensile. Portare gli utensili elettrici con il dito sull'interruttore o dare energia agli utensili elettrici che hanno l'interruttore acceso invita a evitare incidenti.
 - Prima di accendere l'elettrodotto, rimuovere la chiave di regolazione o la chiave. Una chiave o una chiave lasciata attaccata a una parte rotante dell'elettrodotto può provocare lesioni personali.
 - Non sporgersi eccessivamente. Mantenere sempre un equilibrio e una posizione corretta. Ciò consente di controllare meglio l'elettrodotto in situazioni impreviste.
- Vestirsi in modo adeguato. Non indossare abiti larghi o gioielli. Tenere capelli, indumenti e guanti lontani dalle parti in movimento. Gli abiti larghi, i gioielli o i capelli lunghi possono impigliarsi nelle parti in movimento.
- Se sono previsti dispositivi per il collegamento di impianti di aspirazione e raccolta delle polveri, accertarsi che siano collegati e utilizzati correttamente.

Uso e cura degli elettrodotti

- Non forzare l'elettrodotto. Utilizzate l'elettrodotto corretto per la vostra applicazione. L'elettrodotto corretto svolgerà il lavoro in modo migliore e più sicuro alla velocità per cui è stato progettato.
- Non utilizzare l'elettrodotto se l'interruttore non lo accende e non lo spegne. Qualsiasi utensile elettrico che non può essere controllato con l'interruttore è pericoloso e deve essere riaccoppiato.
- Scollegare la spina dalla fonte di alimentazione e/o il pacco batteria dall'elettrodotto prima di effettuare qualsiasi regolazione, cambiare gli accessori o riporre gli elettrodotti. Queste misure di sicurezza preventive riducono il rischio di un'accensione accidentale dell'elettrodotto.
- Conservare gli utensili elettrici inattivi fuori dalla portata dei bambini e non permettere a persone che non conoscono l'utensile o le presenti istruzioni di utilizzarlo. Gli utensili elettrici sono pericolosi nelle mani di persone non addestrate.
- Manutenzione degli utensili elettrici. Controllare che non vi siano disallineamenti o legami tra le parti in movimento, rotture di parti e qualsiasi altra condizione che possa influire sul funzionamento dell'elettrodotto. Se danneggiato, far riparare l'elettrodotto prima dell'uso. Molti incidenti sono causati da una cattiva manutenzione degli utensili elettrici.
- Mantenere gli utensili da taglio sottoposti a una corretta manutenzione, con bordi taglienti affilati, hanno meno probabilità di legarsi e sono più facili da controllare.
- Utilizzare l'elettrodotto, gli accessori, le punte ecc. in conformità alle presenti istruzioni. L'uso dell'elettrodotto per operazioni diverse da quelle previste potrebbe causare situazioni di pericolo.

Istruzioni di sicurezza per la lucidatrice orbitale

- Questo elettrodotto è destinato a funzionare come lucidatrice. Leggere tutte le avvertenze di sicurezza, le istruzioni, le illustrazioni e le specifiche fornite con questo elettrodotto. La mancata osservanza di tutte le istruzioni elencate di seguito può provocare scosse elettriche, incendi e/o lesioni gravi.
 - Operazioni quali smerigliatura, levigatura, spazzolatura a filo o taglio non sono consigliate con questo elettrodotto. Le operazioni per le quali l'elettrodotto non è stato progettato possono creare un pericolo e causare lesioni personali.
 - Non utilizzare accessori non specificamente progettati e raccomandati dal produttore dell'utensile. Il fatto che l'accessorio possa essere collegato all'elettrodotto non ne garantisce la sicurezza di funzionamento.
 - La velocità nominale dell'accessorio deve essere almeno pari alla velocità massima indicata sull'elettrodotto. Gli accessori che funzionano a una velocità superiore a quella nominale possono rompersi e andare in pezzi.
 - Il diametro esterno e lo spessore dell'accessorio devono rientrare nella portata dell'utensile elettrico. Gli accessori non correttamente dimensionati non possono essere adeguatamente protetti o controllati.
- Il montaggio filettato degli accessori deve corrispondere alla filettatura del mandrino della smerigliatrice. Per gli accessori montati su flange, il foro del braccio dell'accessorio deve corrispondere al diametro di posizionamento della flangia. Gli accessori che non corrispondono all'hardware di montaggio dell'elettrodotto si sbilanciano, vibrano eccessivamente e possono causare la perdita di controllo.
- Non utilizzare un accessorio danneggiato. Prima di ogni utilizzo, ispezionare l'accessorio, ad esempio le ruote abrasive per verificare la presenza di schegge e crepe, il platorello per verificare la presenza di crepe, strappi o usura eccessiva, la spazzola metallica per verificare la presenza di fili allentati o incrinati. In caso di caduta dell'elettrodotto o dell'accessorio, verificare che non vi siano danni o installare un accessorio non danneggiato. Dopo aver ispezionato e installato un accessorio, posizionare se stessi e gli astanti lontano dal piano dell'accessorio in rotazione e far funzionare l'elettrodotto alla massima velocità a vuoto per un minuto. Gli accessori danneggiati normalmente si rompono durante questo tempo di prova.

- Indossare i dispositivi di protezione individuale. A seconda dell'applicazione, utilizzare schermo facciale, occhiali di sicurezza o occhiali di sicurezza. A seconda dei casi, indossare maschere antipolvere, protezioni per l'udito, guanti e grembiuli da officina in grado di bloccare piccoli frammenti di abrasivo o di pezzo. La protezione degli occhi deve essere in grado di bloccare i detriti volanti generati dalle varie operazioni. La maschera antipolvere o il respiratore devono essere in grado di filtrare le particelle generate dalle operazioni. L'esposizione prolungata a rumori di elevata intensità può causare la perdita dell'udito.
- Tenere gli astanti a distanza di sicurezza dall'area di lavoro. Chiunque entri nell'area di lavoro deve indossare i dispositivi di protezione individuale. I frammenti di un pezzo o di un accessorio rotto possono volare via e causare lesioni al di fuori dell'area di lavoro.
- Quando si esegue un'operazione in cui l'accessorio di taglio può entrare in contatto con cavi nascosti o con il proprio cavo, tenere l'elettrotensile solo con le superfici di presa isolate. Il contatto dell'accessorio di taglio con un filo "sotto tensione" può rendere "sotto tensione" le parti metalliche esposte dell'elettrotensile e provocare una scossa elettrica all'operatore.
- Posizionare il cavo lontano dall'accessorio di filatura. Se si perde il controllo, il cavo può essere tagliato o impigliato e la mano o il braccio possono essere trascinati nell'accessorio di filatura.
- Non posare mai l'elettrotensile prima che l'accessorio si sia completamente fermato. L'accessorio in rotazione potrebbe afferrare la superficie e sottrarre l'elettrotensile al vostro controllo.
- Non utilizzare l'elettrotensile mentre lo si porta al fianco. Un contatto accidentale con l'accessorio rotante potrebbe impigliare i vostri indumenti, trascinandolo nell'accessorio nel vostro corpo.
- Pulire regolarmente le prese d'aria dell'elettrotensile. La ventola del motore aspira la polvere all'interno dell'alloggiamento e un accumulo eccessivo di polvere metallica può causare rischi elettrici.
- Non utilizzare l'elettrotensile in prossimità di materiali infiammabili. Le scintille potrebbero incendiare questi materiali.
- Non utilizzare accessori che richiedono refrigeranti liquidi. L'uso di acqua o di altri liquidi refrigeranti può provocare folgorazioni o scosse.

Contraccolpo e avvertenze correlate

Il contraccolpo è una reazione improvvisa a una ruota rotante, a un platorello, a una spazzola o a un qualsiasi altro accessorio che si impiglia o si blocca. Il pizzicamento o l'impigliamento provoca un rapido arresto dell'accessorio rotante che, a sua volta, spinge l'elettrotensile non controllato nella direzione opposta alla rotazione dell'accessorio nel punto in cui si è verificato l'impuntamento.

Ad esempio, se una ruota abrasiva viene agganciata o schiacciata dal pezzo in lavorazione, il bordo della ruota che entra nel punto di schiacciamento può scavare nella superficie del materiale causando la risalita o il distacco della ruota. La ruota può saltare verso l'operatore o allontanarsi da esso, a seconda della direzione del movimento della ruota nel punto di pizzicamento. Le ruote abrasive possono anche rompersi in queste condizioni. Il contraccolpo è il risultato di un uso improprio dell'elettrotensile e/o di procedure o condizioni operative non corrette e può essere evitato adottando le precauzioni indicate di seguito.

- Mantenere una presa salda sull'elettrotensile e posizionare il corpo e il braccio in modo da resistere alle forze di contraccolpo. Utilizzare sempre l'impugnatura ausiliaria, se prevista, per avere il massimo controllo sul contraccolpo o sulla reazione di coppia durante l'avviamento. L'operatore può controllare le reazioni di coppia o le forze di contraccolpo, se si prendono le dovute precauzioni.
- Non avvicinare mai la mano all'accessorio rotante. L'accessorio potrebbe rimbalzare sulla mano.
- Non posizionare il corpo nell'area in cui l'utensile si muove in caso di contraccolpo. Il contraccolpo spinge l'utensile in direzione opposta al movimento della ruota nel punto di aggancio.
- Prestare particolare attenzione quando si lavorano angoli, spigoli vivi, ecc. Evitare di far rimbalzare e impigliare l'accessorio. Gli angoli, gli spigoli vivi o i rimbalzi tendono ad agganciare l'accessorio rotante e a causare la perdita di controllo o il contraccolpo. Non montare una lama per intaglio a catena o una lama dentata. Tali lame provocano frequenti contraccolpi e perdita di controllo.

Avvertenze di sicurezza specifiche per le operazioni di lucidatura

• Non lasciare che le parti allentate della cuffia di lucidatura o le corde di fissaggio ruotino liberamente. Nascondere o tagliare i fili di collegamento allentati. I fili di collegamento allentati e rotanti possono impigliarsi nelle dita o agganciarsi al pezzo da lavorare.

Ulteriori istruzioni di sicurezza

- La tensione di rete e le specifiche di tensione riportate sulla targhetta devono corrispondere.
- Non premere il blocco del mandrino finché l'utensile non si ferma.

Descrizione delle parti principali (si prega di fare riferimento alle figure a pagina 2)

Fig.1

1. Impugnatura ergonomica
2. Testa dell'ingranaggio
3. Maniglia anteriore
4. Tampone in velcro
5. Interruttore
6. Pulsante di blocco per bloccare l'interruttore
7. Ghiera per la preselezione della velocità

Fig.2

1. Strumento di lucidatura
2. Tampone in velcro

Fig.3

1. Chiave esagonale
2. Vite
3. Cuscinetto in velcro

Dati tecnici	
Tensione/Frequenza	220-240V - 50Hz
Potenza	1050W
Velocità a vuoto	1400-4800 giri/min
Diametro del tampone	150 mm
Eccentricità	21 mm
Include	<ul style="list-style-type: none"> • Impugnatura ausiliaria • Tampone • Tampone in lana • Tampone in spugna • Chiave • Custodia per il trasporto
Altre caratteristiche	Avvio graduale, velocità costante
Peso	2.5 kg

Istruzioni per l'uso

ATTENZIONE! Prima di effettuare qualsiasi intervento sulla lucidatrice, estrarre sempre la spina di rete. Prima di accendere la lucidatrice Disimballare la lucidatrice e verificare che non vi siano parti mancanti o danneggiate.

Montaggio o sostituzione degli utensili (Fig. 2)

- Estrarre la spina di rete.
- Premere con decisione l'utensile di lucidatura (1), centrato sull'occhio, sul cuscinetto in velcro (2). Utilizzare solo strumenti di lucidatura non danneggiati.
- Inserire la spina di rete nella presa.
- Accendere la lucidatrice (senza innestarla) e farla funzionare per circa 30 secondi. Verificare la presenza di squilibri e vibrazioni.
- Spegnerla la lucidatrice.

Azione di commutazione

- Tenere premuto l'interruttore (5).
- Per spegnere, rilasciare l'interruttore (5).

Funzionamento continuo con interruttore a bilanciere inserito

- Tenere premuto l'interruttore (5).
- Per bloccare la posizione, tenere premuto il pulsante di blocco (6) e rilasciare l'interruttore.
- Per spegnere, premere e rilasciare brevemente l'interruttore (5).

Preselezione della velocità

- Per impostare la velocità di funzionamento, spostare il selettore di velocità (7) sul valore desiderato. La gamma di velocità va dal minimo numero di giri (posizione "1") al massimo numero di giri (posizione "6").

Ingranaggi

NOTA. Non allentare le viti (3) della testa dell'ingranaggio durante il periodo di garanzia. L'inosservanza comporta l'annullamento degli obblighi di garanzia del produttore.

Sostituzione del cuscinetto in velcro (Fig. 3)

- Estrarre la spina di rete.
- Rimuovere l'utensile di lucidatura.
- Posizionare la macchina sul retro.
- Allentare e rimuovere la vite (2) con la chiave (1).
- Rimuovere il cuscinetto in velcro usurato (3).
- Rimuovere i contaminanti dall'interno.
- Montare il nuovo cuscinetto in velcro e allineare i fori di fissaggio.
- Inserire la vite (2) e serrare con la chiave (1).
- Eseguire la prova di funzionamento. Verificare la presenza di squilibri e vibrazioni.

Istruzioni funzionali

ATTENZIONE! Quando la lucidatrice viene spenta, l'utensile di lucidatura continua a funzionare per breve tempo.

NOTA In seguito a un cambio di utensile (ad es. tampone di lana al posto della spugna per lucidare), la differenza di peso può aumentare le vibrazioni. Modificare la velocità di funzionamento con la rotella di regolazione (pulsante) fino a ridurre le vibrazioni.

- Accendere la macchina prima di posizionarla sulla superficie da lucidare e far girare la lucidatrice fino alla velocità impostata.
- Applicando una leggera pressione di contatto, muovere la lucidatrice con movimenti circolari e sovrapposti sulla superficie da lucidare per ottenere una buona finitura di lucidatura e garantire una lunga durata dell'utensile.
- Sulle superfici sensibili (ad esempio la vernice dell'auto) non lavorare in modo aggressivo, ma a bassa velocità applicando una bassa pressione di contatto.
- Se si utilizza una pasta lucidante, utilizzare l'utensile corrispondente per ogni pasta.

Manutenzione e cura

ATTENZIONE! Prima di effettuare qualsiasi intervento sulla lucidatrice, estrarre sempre la spina di rete.

Pulizia

- Pulire regolarmente l'elettrodotto e le fessure di ventilazione. La frequenza della pulizia dipende dal materiale e dalla durata di utilizzo.
- Soffiare regolarmente l'interno dell'alloggiamento e il motore con aria compressa asciutta.

Spazzole di carbone

NOTA. Per la sostituzione, utilizzare solo parti originali fornite dal produttore. Se si utilizzano parti non originali, gli obblighi di garanzia del produttore saranno considerati nulli. Durante l'uso della lucidatrice, le spazzole di carbone possono essere viste scintillare attraverso le aperture di ingresso dell'aria posteriori. Se le spazzole di carbone scintillano eccessivamente, spegnere immediatamente la lucidatrice.

Portare la lucidatrice presso un'officina autorizzata dal produttore.

* Il produttore si riserva il diritto di apportare modifiche minori al design e alle specifiche tecniche del prodotto senza preavviso, a meno che tali modifiche non influiscano significativamente sulle prestazioni e sulla sicurezza dei prodotti. Le parti descritte/illustrate nelle pagine del manuale che avete tra le mani possono riguardare anche altri modelli della linea di prodotti del produttore con caratteristiche simili e potrebbero non essere incluse nel prodotto appena acquistato.

* Per garantire la sicurezza e l'affidabilità del prodotto e la validità della garanzia, tutti gli interventi di riparazione, ispezione o sostituzione, compresa la manutenzione e le regolazioni speciali, devono essere eseguiti esclusivamente da tecnici del servizio di assistenza autorizzato dal produttore.

* Utilizzare sempre il prodotto con l'attrezzatura fornita. L'utilizzo del prodotto con apparecchiature non in dotazione può causare malfunzionamenti o addirittura lesioni gravi o morte. Il produttore e l'importatore non sono responsabili per lesioni e danni derivanti dall'uso di apparecchiature non conformi.

Οδηγίες ασφαλούς χρήσης

ΠΡΟΣΟΧΗ

Προσοχή! Διαβάστε όλες τις οδηγίες ασφαλείας και τις προειδοποιήσεις. Η μη τήρηση τους μπορεί να οδηγήσει σε σοβαρό τραυματισμό.

Φυλάξτε όλες τις οδηγίες ασφαλείας σε ένα ασφαλές σημείο για μελλοντική αναφορά.

Ο όρος ηλεκτρικό εργαλείο που χρησιμοποιείται στις οδηγίες ασφαλείας αναφέρεται σε εργαλεία που λειτουργούν με ρεύμα (καλώδιο) ή με μπαταρία (χωρίς καλώδιο).

Ασφάλεια χώρου εργασίας

α) Κρατήστε το χώρο εργασίας σας καθαρό και με καλό φωτισμό. Οι ακατάστατοι ή σκοτεινοί χώροι μπορεί να αποτελέσουν αιτία τραυματισμού.

β) Μη λειτουργείτε τα ηλεκτρικά εργαλεία σε χώρους όπου υπάρχουν εύφλεκτα υλικά, αέρια ή σκόνης. Τα ηλεκτρικά εργαλεία μπορεί να δημιουργήσουν σπινθηρισμό και να προκαλέσουν φωτιά.

γ) Κρατήστε παιδιά και άλλα άτομα μακριά ενώ λειτουργείτε το εργαλείο αυτό. Οι περιπασμοί μπορεί να σας κάνουν να χάσετε τον έλεγχο.

Ηλεκτρική ασφάλεια

α) Τα ηλεκτρικά εργαλεία θα πρέπει να ταιριάζουν με την πρίζα. Μην τροποποιήσετε ποτέ το βύσμα. Μη χρησιμοποιείτε αντάπτορες στα γειωμένα ηλεκτρικά εργαλεία. Τα άθικτα βύσματα και οι πρίζες οι οποίες ταιριάζουν θα μειώσουν τον κίνδυνο ηλεκτροπληξίας.

β) Αποφύγετε την επαφή με γειωμένα αντικείμενα, όπως σωλήνες ψυγεία κ.α.. Υπάρχει αυξημένος κίνδυνος ηλεκτροπληξίας εάν το σώμα σας είναι γειωμένο.

γ) Μην εκθέτετε το εργαλείο στη βροχή ή σε συνθήκες όπου υπάρχει υγρασία. Η εισαγωγή νερού στο εσωτερικό ενός ηλεκτρικού εργαλείου θα αυξήσει τον κίνδυνο ηλεκτροπληξίας.

δ) Μη χρησιμοποιείτε το καλώδιο για να μεταφέρετε το εργαλείο ή για να το αποσυνδέσετε από την πρίζα. Κρατήστε το καλώδιο μακριά από ζεστές επιφάνειες, λάδι, αιχμηρά αντικείμενα ή κινούμενα μέρη. Τα χαλασμένα ή ημπερδεμένα καλώδια αυξάνουν τον κίνδυνο ηλεκτροπληξίας.

ε) Όταν χρησιμοποιείτε ένα ηλεκτρικό εργαλείο σε εξωτερικό χώρο, θα πρέπει χρησιμοποιήσετε μια προέκταση κατάλληλη για εξωτερική χρήση. Η χρήση ενός κατάλληλου καλωδίου για εξωτερική χρήση μειώνει τον κίνδυνο ηλεκτροπληξίας.

στ.) Σε περίπτωση που η λειτουργία ενός ηλεκτρικού εργαλείου σε χώρο όπου υπάρχουν υψηλά ποσοστά υγρασίας δεν μπορεί να αποφευχθεί χρησιμοποιήστε μια ασφάλεια βραχυκύκλωσης για προστασία. Η χρήση αυτής της ασφάλειας μειώνει τον κίνδυνο ηλεκτροπληξίας.

Προσωπική ασφάλεια

α) Δώστε μεγάλη προσοχή κατά την εργασία σας και χρησιμοποιήστε κοινή λογική όταν χρησιμοποιείτε ηλεκτρικά εργαλεία. Μη χρησιμοποιείτε το εργαλείο όταν είστε κουρασμένοι ή βρίσκεστε κάτω από την επίρρεια ουσιών, αλκοόλ ή φαρμάκων. Μια στιγμή απροσεξίας κατά την λειτουργία μπορεί να προκαλέσει σοβαρό τραυματισμό.

β) Χρησιμοποιήστε προσωπικά είδη προστασίας. Φοράτε πάντα γυαλιά προστασίας. Εξαρτήματα προστασίας όπως μάσκα σκόνης, υποδήματα προστασίας, κράνος ή ωτοασπίδες τα οποία χρησιμοποιούνται σε κατάλληλες συνθήκες μειώνουν τον κίνδυνο τραυματισμού.

γ) Αποφύγετε την ακούσια εκκίνηση του εργαλείου. Σιγουρευτείτε ότι ο διακόπτης βρίσκεται στην θέση Off προτού συνδέσετε το εργαλείο στην πρίζα και προτού σηκώσετε ή μεταφέρετε το εργαλείο. Η μεταφορά του εργαλείου με το δάχτυλο στο διακόπτη μπορεί να προκαλέσει ατυχήματα.

δ) Αφαιρέστε όλα τα κλειδιά ρύθμισης από το εργαλείο προτού το θέσετε σε λειτουργία. Ένα κλειδί μπορεί να εκτοξευτεί και να προκαλέσει σοβαρό τραυματισμό.

ε) Μην τεντώνετε. Κρατήστε σταθερό πάτημα και ισορροπία κάθε στιγμή. Αυτό σας επιτρέπει να έχετε καλύτερο έλεγχο του εργαλείου σας ανά πάσα στιγμή. στ.) Ντυθείτε κατάλληλα. Μη φοράτε φαρδιά ρούχα και κοσμήματα. Κρατήστε τα μαλλιά, τα ρούχα και τα γάντια σας μακριά από τα κινούμενα μέρη του εργαλείου. Τα φαρδιά ρούχα, τα κοσμήματα και τα μακριά μαλλιά μπορεί να πιαστούν στα κινούμενα μέρη του εργαλείου.

ζ) Εάν το εργαλείο σας συμπεριλαμβάνει σύνδεση με σύστημα αναρρόφησης σκόνης σιγουρευτείτε ότι το έχετε συνδέσει σωστά και ότι το χρησιμοποιείτε κατάλληλα. Η χρήση αυτού του συστήματος μπορεί να μειώσει τους κινδύνους που συσχετίζονται με την σκόνη.

Χρήση και συντήρηση εργαλείου

α) Μην υπερφορτώνετε το εργαλείο. Χρησιμοποιήστε το κατάλληλο εργαλείο για την κατάλληλη εργασία. Το σωστό εργαλείο θα κάνει την εργασία πιο αποδοτική και με μεγαλύτερη ασφάλεια στο ρυθμό για το οποίο σχεδιάστηκε.

β) Μη χρησιμοποιείτε το εργαλείο εάν ο διακόπτης δεν λειτουργεί. Οποιοδήποτε εργαλείο που δεν μπορεί να ελεγχθεί είναι επικίνδυνο και πρέπει να επισκευαστεί.

γ) Αποσυνδέστε το εργαλείο από την πρίζα προτού πραγματοποιήσετε τυχόν ρυθμίσεις, αλλαγή εξαρτημάτων όπως επίσης και πριν από την αποθήκευση του. Με τον τρόπο αυτό μειώνετε τον κίνδυνο της ακούσιας εκκίνησης.

δ) Αποθηκεύστε τα εργαλεία μακριά από τα παιδιά και μην επιτρέπετε σε άτομα που δεν γνωρίζουν τις οδηγίες χρήσης και ασφαλείας να τα χρησιμοποιήσουν. Τα ηλεκτρικά εργαλεία είναι επικίνδυνα στα χέρια ατόμων που δεν έχουν την κατάλληλη γνώση.

ε) Συντηρήστε τα ηλεκτρικά εργαλεία. Ελέγξτε για προβλήματα στα κινούμενα μέρη, για σπασμένα ανταλλακτικά και για όποια άλλη κατάσταση μπορεί να επηρεάσει τον τρόπο λειτουργίας του εργαλείου. Εάν το εργαλείο είναι χαλασμένο θα πρέπει να παραδοθεί σε ένα εξουσιοδοτημένο τμήμα σέρβις προς επισκευή. Πολλά ατυχήματα μπορεί να προκύψουν από ένα ελλιπώς συντηρημένο εργαλείο.

στ) Κρατήστε το εξάρτημα κοπής αιχμηρό. Το εξάρτημα κοπής που είναι αιχμηρό είναι πιο απίθανο να μπλοκάρει και πιο εύκολο να ελεγχθεί.

ζ) Χρησιμοποιήστε τα εργαλεία, τα εξαρτήματα και τα ανταλλακτικά σύμφωνα με τις οδηγίες αυτές λαμβάνοντας υπόψιν τις συνθήκες εργασίας και την εργασία που θέλετε να εκτελέσετε. Η χρήση του εργαλείου για διαφορετικές λειτουργίες από αυτές για τις οποίες έχει σχεδιαστεί μπορεί να προκαλέσει επικίνδυνες καταστάσεις.

Ειδικές οδηγίες ασφαλείας για εργαλεία στίλβωσης

- Αυτό το ηλεκτρικό εργαλείο είναι σχεδιασμένο για εργασίες στίλβωσης. Διαβάστε όλες τις προειδοποιήσεις ασφαλείας, τις οδηγίες, τις εικόνες και τις προδιαγραφές που παρέχονται με αυτό το ηλεκτρικό εργαλείο. Η μη τήρηση όλων των οδηγιών που αναγράφονται σε αυτό το εγχειρίδιο ενδέχεται να οδηγήσουν σε ηλεκτροπληξία, πυρκαγιά ή / και σοβαρό τραυματισμό.

- Δεν συνιστάται η εκτέλεση εργασιών όπως είναι η κοπή και η λείανση υλικών αντικαθιστώντας τις εργασίες που πραγματοποιούνται με γωνιακούς τροχούς ή τριβεία.

Η χρήση του εργαλείου για αυτού του τύπου εργασίες ενδέχεται να δημιουργήσουν κινδύνους και να προκαλέσουν τραυματισμό.

- Μη χρησιμοποιείτε αξεσουάρ που δεν έχουν σχεδιαστεί ειδικά για χρήση με αυτό το εργαλείο και δεν συνιστανται από τον κατασκευαστή. Ακριβώς επειδή το αξεσουάρ μπορεί να συνδεθεί στο ηλεκτρικό σας εργαλείο, δεν διασφαλίζει την ασφαλή λειτουργία του.

- Η ονομαστική ταχύτητα του αξεσουάρ πρέπει να είναι τουλάχιστον ίση με τη μέγιστη ταχύτητα που αναγράφεται στο ηλεκτρικό εργαλείο. Τα αξεσουάρ που περιστρέφονται με μεγαλύτερη ταχύτητα από την ονομαστική τους ταχύτητα μπορούν να σπάσουν και να διαχωριστούν.

- Η εξωτερική διάμετρος και το πάχος του αξεσουάρ σας πρέπει να αντιστοιχούν στα χαρακτηριστικά του ηλεκτρικού σας εργαλείου. Τα αξεσουάρ με ακατάλληλο μέγεθος δεν μπορούν να καλυφθούν πλήρως ή να ελεγχθούν επαρκώς.

- Βεβαιωθείτε πως το σπείρωμα σύνδεσης του εξαρτήματος ταιριάζει με το σπείρωμα σύνδεσης του εργαλείου. Για αξεσουάρ που στερεώνονται με φλάντζες σύσφιξης, η οπή άξονα του εξαρτήματος πρέπει να ταιριάζει με την διάμετρο της φλάντζας. Τα αξεσουάρ που δεν ταιριάζουν με τα εξαρτήματα συγκράτησης του ηλεκτρικού εργαλείου θα φθαρούν πρόωρα, θα δημιουργήσουν κραδασμούς και ενδέχεται να προκαλέσουν απώλεια ελέγχου.

- Μη χρησιμοποιείτε αξεσουάρ και εξαρτήματα που έχουν υποστεί βλάβη. Πριν από κάθε χρήση, Ελέγξτε τα εξαρτήματα στίλβωσης για ρωγμές και σπασμένα σημεία, τις φλάντζες για ρωγμές, ή άλλες ενδείξεις φθοράς και τις βούρτσες για απώλεια των συρμάτων.

Σε περίπτωση που το εργαλείο πέσει από τα χέρια σας θα πρέπει να ελεγχθεί για τυχόν βλάβες και να αντικατασταθεί με ένα νέο όποιο εξάρτημα έχει υποστεί βλάβη. Μετά από τον έλεγχο και την αντικατάσταση του χαλασμένου εξαρτήματος πραγματοποιήστε λειτουργία χωρίς φορτίο διάρκειας ενός λεπτού αφού πρώτα απομακρύνετε παρευρισκόμενους και πάρτε και εσείς την κατάλληλη απόσταση ασφαλείας.

Κατά την διάρκεια αυτής της δοκιμαστικής λειτουργίας τα εξαρτήματα τα οποία έχουν υποστεί βλάβες μπορεί να σπάσουν και να αποκολληθούν.

Φορέστε προσωπικά είδη προστασίας.

Αναλόγως με την εργασία που πρόκειται να εκτελέσετε χρησιμοποιήστε μάσκα προστασίας, ακουστικά προστασίας, γάντια και ποδιά ικανή να σταματήσει μικρά θραύσματα και ρινίσματα που αποκαλούνται κατά την διάρκεια των εργασιών. Η μάσκα ή τα γυαλιά προστασίας θα πρέπει να έχουν την ικανότητα να σταματούν τα ρινίσματα και τα θραύσματα τα οποία εκσφενδονίζονται κατά την διάρκεια της εργασίας. Η μάσκα προστασίας θα πρέπει να έχει την ικανότητα να εμποδίζει τα σωματίδια που δημιουργούνται κατά την διάρκεια της εργασίας. Η μακροχρόνια έκθεση σε μεγάλης έντασης θόρυβο μπορεί να προκαλέσει απώλεια ακοής.

Κρατήστε τους παρευρισκόμενους μακριά από τον χώρο κατεργασίας. Οποιοσδήποτε εισέλθει στο χώρο εργασίας θα πρέπει να φοράει προσωπικά είδη προστασίας. Κατά την διάρκεια της εργασίας μπορεί να αποκολληθούν τμήματα του υλικού κατεργασίας ή και των σπασμένων εξαρτημάτων του εργαλείου και να εκσφενδονιστούν σε μεγάλη απόσταση εκτός του άμεσου χώρου εργασίας και να προκαλέσουν τραυματισμούς.

Κρατήστε το ηλεκτρικό εργαλείο από τις μονωμένες επιφάνειες όταν το χρησιμοποιείτε κοντά σε καλωδιώσεις ή σε μικρή απόσταση από το δικό καλώδιο τροφοδοσίας του. Η επαφή με κάποιο ενεργό καλώδιο μπορεί να μετατρέψει και τα μεταλλικά εξαρτήματα σε ζωντανά πράγμα που μπορεί με την σειρά του να οδηγήσει σε ηλεκτροπληξία.

Κρατήστε το καλώδιο μακριά από τα περιστρεφόμενα μέρη, σε περίπτωση που χάσετε τον έλεγχο του εργαλείου μπορεί να κοπεί ή να πιαστεί και να τραβήξει το χέρι σας προς την κατεύθυνση του εργαλείου.

Ποτέ μην αφήσετε το εργαλείο εάν δεν είναι εντελώς ακινητοποιημένο, το περιστρεφόμενο μέρος μπορεί να πιαστεί στην επιφάνεια που το ακουμπήσατε και να φύγει από τον έλεγχο σας.

Ποτέ μην μεταφέρετε κρατώντας το εργαλείο στα δεξιά ή στα αριστερά σας ενώ λειτουργεί, μπορεί να πιαστεί στα ρούχα σας και να κατευθυνθεί προς το σώμα σας.

Πραγματοποιήστε περιοδικό έλεγχο και καθαρισμό των οπών αερισμού-ψύξης του εργαλείου, ο ανεμιστήρας του κινητήρα αναρροφάει τη σκόνη που δημιουργείται κατά την διάρκεια της εργασίας, η οποία στην συνέχεια επικολλάται στο εσωτερικό του εργαλείου πράγμα που μπορεί να δημιουργήσει σοβαρά προβλήματα στο ηλεκτρικό του κύκλωμα.

Μη χρησιμοποιείτε το εργαλείο κοντά σε εύφλεκτα υλικά. Οι σπίθες που δημιουργούνται κατά την διάρκεια κάποιων εργασιών μπορεί να δημιουργήσουν ανάφλεξη.

Μην χρησιμοποιείτε εξαρτήματα τα οποία λειτουργούν με εφαρμοζόμενα υγρά ψύξης. Χρησιμοποιώντας νερό ή άλλα ψυκτικά υγρά θέτετε τον εαυτό σας σε κίνδυνο ηλεκτροπληξίας.

Ανάκρουση (Κλότσημα) και σχετικές προειδοποιήσεις ασφαλείας

Η ανάκρουση είναι μια ακαριαία αντίδραση που παρουσιάζεται κατά την περιστροφή των εξαρτημάτων του εργαλείου. Κατά την περιστροφή των παρελκομένων (δίσκοι λείανσης, δίσκοι κοπής, βούρτσες, πέλματα κ.α.) μπορεί να πιαστούν μέσα στο υλικό πράγμα το οποίο μπορεί να οδηγήσει σε ανάδρομη ώθηση και με την σειρά του σε απώλεια ελέγχου. Για παράδειγμα κατά την κατεργασία ενός υλικού ο δίσκος λείανσης μπορεί να πιαστεί μέσα στο υλικό και να τείνει να αναπηδήσει προς τα έξω. Η αναπήδηση αυτή μπορεί να έχει κατεύθυνση από και προς το μέρος του χειριστή ανάλογα με την φορά περιστροφής του δίσκου. Οι δίσκοι ενδέχεται να σπάσουν υπό αυτές τις συνθήκες. Η ανάκρουση είναι αποτέλεσμα λανθασμένης χρήσης του εργαλείου και μπορεί να αποφευχθεί ακολουθώντας τις παρακάτω οδηγίες.

Κρατήστε σφικτά και σταθερά το εργαλείο και τοποθετήστε το σώμα σας και τον ώμο σας έτσι ώστε να έχετε την δυνατότητα να φέρετε αντίσταση στα λακτίσματα. Χρησιμοποιήστε πάντοτε την βοηθητική λαβή εφόσον παρέχεται, έτσι ώστε να έχετε τον πλήρη έλεγχο των λακτισμάτων και άλλων αντιδράσεων που παρουσιάζονται κατά την διάρκεια της εργασίας και την εκκίνηση της. Όλες οι παραπάνω αντιδράσεις μπορούν υπό φυσιολογικές συνθήκες να αντιμετωπιστούν από τον χειριστή εάν έχουν ληφθεί τα απαιτούμενα μέτρα.

Ποτέ μην φέρετε το χέρι σας κοντά στα κινούμενα μέρη, μπορεί να γίνει κλότσημα προς το χέρι σας.

Μην τοποθετείτε το σώμα σας στην περιοχή την οποία μπορεί να κινηθεί το εργαλείο όταν γίνει η ανάκρουση. Η ανάκρουση συνήθως δημιουργεί την τάση μετακίνησης του σώματος του εργαλείου αντίθετα από την φορά περιστροφής του δίσκου.

Δώστε μεγάλη προσοχή όταν χρησιμοποιείτε το εργαλείο κοντά σε γωνίες, αιχμηρές ακμές κτλ. Αποφύγετε τις αναπηδήσεις και τα μπλοκαρίσματα των παρελκομένων. Οι γωνίες και οι αιχμές έχουν την ιδιότητα να μπλοκάρουν τα περιστρεφόμενα μέρη και με την σειρά τους να οδηγήσουν σε απώλεια ελέγχου.

Ποτέ μην τοποθετήσετε δίσκο κοπής ξύλου ή σύστημα κοπής με αλυσίδα. Αυτού του τύπου οι δίσκοι δημιουργούν ανάκρουση σε μεγάλο βαθμό και μπορεί να είναι εξαιρετικά επικίνδυνοι.

Ειδικές οδηγίες ασφαλείας

- Μην χρησιμοποιείτε το εργαλείο σε περίπτωση που το εξάρτημα λείανσης έχει φθαρμένα τμήματα. Σε περίπτωση που προεξέχουν ίνες του υλικού λείανσης θα πρέπει να απενεργοποιήσετε το εργαλείο και να τις αφαιρέσετε. Τα αποκομμένα ή τα προεξέχοντα τμήματα ενδέχεται να πιαστούν στα δάκτυλά σας και να οδηγήσουν σε τραυματισμό.

Πρόσθετες οδηγίες ασφαλείας

- Η τάση του δικτύου παροχής ηλεκτρικού ρεύματος θα πρέπει να είναι ίδια με την τάση που αναγράφεται στην πινακίδα τεχνικών χαρακτηριστικών του εργαλείου.

- Μην πιέζετε το κουμπί ασφαλίσης του άξονα μέχρι να ακινητοποιηθεί πλήρως το εργαλείο.

Περιγραφή Βασικών τμημάτων (Δείτε τα σχήματα της σελ. 2)

Εικόνα 1

1. Εργονομική λαβή
2. Κέλυφος Η/Κ - κιβωτίου
3. Εμπρόσθια λαβή
4. Πέλμα αυτοπρόσφυσης
5. Διακόπτης σκανδάλη ON/OFF
6. Κουμπί ασφάλισης του διακόπτη (συνεχούς λειτουργίας)
7. Επιλογέας ελέγχου ταχύτητας περιστροφής

Εικόνα 2

1. Εξάρτημα/αξεσουάρ στίλβωσης
2. Πέλμα αυτοπρόσφυσης

Εικόνα 3

1. Κλειδί τύπου Άλλεν
2. Βίδα σύσφιξης
3. Πέλμα αυτοπρόσφυσης

Τεχνικά Χαρακτηριστικά	
Τάση/Συχνότητα	220-240V - 50Hz
Ισχύς	1050W
Στροφές χωρίς φορτίο	1400 - 4800 rpm
Διάμετρος πέλματος	150 mm
Εκκεντρότητα	21 mm
Περιλαμβάνει	<ul style="list-style-type: none"> • Βοηθητική λαβή • Πέλμα • Γούνα • Σφουγγάρι • Κλειδί • Βαλίτσα μεταφοράς
Επιπρόσθετα χαρακτηριστικά	Προεκκίνηση, σταθερή ταχύτητα
Βάρος	2,5 kg

Οδηγίες λειτουργίας

ΠΡΟΕΙΔΟΠΟΙΗΣΗ! Πριν εκτελέσετε οποιαδήποτε εργασία στο ίδιο το εργαλείο, αποσυνδέετε πάντοτε πρώτα το βύσμα τροφοδοσίας του εργαλείου από την πρίζα. Ελέγξτε την αρχική συσκευασία του εργαλείου και βεβαιωθείτε ότι διαθέτει όλα τα εξαρτήματα και αξεσουάρ που συνοδεύουν το εργαλείο. Βεβαιωθείτε πως όλα τα παρεχόμενα εξαρτήματα βρίσκονται σε καλή κατάσταση.

Σύνδεση / αντικατάσταση εξαρτημάτων στίλβωσης (Εικ. 2)

- Αποσυνδέστε το βύσμα τροφοδοσίας του εργαλείου από την πρίζα.
- Τοποθετήστε το αξεσουάρ στίλβωσης (1) ευθυγραμμίζοντας το στο πέλμα στίλβωσης (2). Μη χρησιμοποιείτε φθαρμένα αξεσουάρ στίλβωσης.
- Συνδέστε το βύσμα τροφοδοσίας του εργαλείου από την πρίζα.
- Ενεργοποιήστε το εργαλείο και περιμένετε για περίπου 30 δευτερόλεπτα αφήνοντάς σε λειτουργία χωρίς φορτίο. Ελέγξτε την κατάσταση λειτουργίας του και βεβαιωθείτε πως δεν δημιουργούνται κραδασμοί.
- Απενεργοποιήστε το εργαλείο.

Περιγραφή λειτουργίας του διακόπτη

- Για να ενεργοποιήσετε το εργαλείο πιέστε την σκανδάλη (5).
- Για να απενεργοποιήσετε το εργαλείο αφήστε την σκανδάλη (5).

Συνεχής λειτουργία

- Πιέστε και κρατήστε πατημένη την σκανδάλη (5).
- Καθώς πιέζετε την σκανδάλη, πιέστε το κουμπί ασφάλισης της σκανδάλης (6) και αφήστε την σκανδάλη.
- Για να διακόψετε την συνεχή λειτουργία πιέστε την σκανδάλη (5).

Προεπιλογή της ταχύτητας περιστροφής

- Για να επιλέξετε την κατάλληλη ταχύτητα περιστροφής, ρυθμίστε τον επιλογέα (7) στην απαιτούμενη τιμή. Εύρος ταχύτητας από μικρότερη ταχύτητα περιστροφής (θέση "1"), έως την μέγιστη ταχύτητα (θέση "6")

Γρανάζια και κιβώτιο ταχυτήτων

ΣΗΜΕΙΩΣΗ: Μην ξεσφίγγετε τις βίδες (3) που βρίσκονται στην κεφαλή του εργαλείου κατά τη διάρκεια της περιόδου εγγύησης. Η μη συμμόρφωση με τις οδηγίες του χειριδίου θα οδηγήσει στην ακύρωση της εγγύησης.

Αντικατάσταση του πέλματος στίλβωσης (Εικόνα 3)

- Αποσυνδέστε το βύσμα τροφοδοσίας του εργαλείου από την πρίζα.
- Αφαιρέστε το εξάρτημα στίλβωσης.
- Τοποθετήστε το εργαλείο ανάποδα με το εργαλείο σε έναν κατάλληλο πάγκο εργασίας.
- Ξεσφίξτε και αφαιρέστε την βίδα (2) χρησιμοποιώντας το κλειδί τύπου Άλλεν (1).
- Αφαιρέστε το φθαρμένο πέλμα στίλβωσης (3).
- Καθαρίστε τις εσωτερικές επιφάνειες που βρίσκονται πίσω από το πέλμα στίλβωσης.
- Τοποθετήστε το καινούργιο πέλμα στίλβωσης ευθυγραμμίζοντας τις οπές στίλβωσης.
- Τοποθετήστε την βίδα (2) και σφίξτε την χρησιμοποιώντας το κλειδί τύπου Άλλεν (1).
- Ενεργοποιήστε το εργαλείο και ελέγξτε την λειτουργία του. Βεβαιωθείτε πως το εργαλείο δεν δημιουργεί κραδασμούς κατά την διάρκεια λειτουργίας του.

Περιγραφή βασικής λειτουργίας

ΠΡΟΣΟΧΗ! Το πέλμα στίλβωσης περιστρέφεται για ένα μικρό χρονικό διάστημα μετά την απενεργοποίηση του εργαλείου.

ΣΗΜΕΙΩΣΗ: Η διαφορά βάρους μεταξύ των εξαρτημάτων στίλβωσης μετά την αντικατάστασή τους μπορεί να αυξήσει τους κραδασμούς. Οι κραδασμοί μπορούν να μειωθούν με την μείωση της ταχύτητας περιστροφής μέσω του επιλογέα.

- Ενεργοποιήστε το εργαλείο πριν το τοποθετήσετε στην επιφάνεια κατεργασίας και περιμένετε μέχρι να αναπτυχθεί η καθορισμένη ταχύτητα.
- Εφαρμόζοντας ελαφρά πίεση, μετακινήστε το εργαλείο εκτελώντας κυκλικές, επικαλυπτόμενες κινήσεις στην επιφάνεια ώστε να επιτευχθεί καλό φινιρίσμα και να εξασφαλιστεί ότι το εργαλείο λειτουργεί με ασφάλεια.
- Σε ευαίσθητες επιφάνειες (π.χ. βαφή αυτοκινήτου) θα πρέπει να επιλέξετε την κατάλληλη χαμηλή ταχύτητα περιστροφής ασκώντας μικρή πίεση.
- Σε περίπτωση που χρησιμοποιείτε πάστα στίλβωσης, χρησιμοποιήστε το κατάλληλο εξάρτημα για την εκάστοτε πάστα.

Συντήρηση και καθαρισμός

ΠΡΟΣΟΧΗ! Αποσυνδέετε πάντοτε το εργαλείο από την παροχή προτού πραγματοποιήσετε οποιαδήποτε εργασία καθαρισμού.

Καθαρισμός

- Καθαρίζετε τακτικά το ηλεκτρικό εργαλείο και τις σπές αερισμού - ψύξης. Η συχνότητα καθαρισμού εξαρτάται από το υλικό και τη διάρκεια χρήσης.
- Καθαρίστε το εσωτερικό και τον κινητήρα του περιβλήματος με ξηρό πεπιεσμένο αέρα.

Ψήκτρες (καρβουνάκια)

ΣΗΜΕΙΩΣΗ. Χρησιμοποιήστε μόνο τα γνήσια ανταλλακτικά που παρέχονται από τον κατασκευαστή σε περίπτωση αντικατάστασης των εξαρτημάτων του εργαλείου. Η χρήση οποιουδήποτε τύπου ανταλλακτικών θα οδηγήσει στην ακύρωση της εγγύησης. Κατά την διάρκεια λειτουργίας του εργαλείου, θα πρέπει να παρατηρείται σπινθηρισμός μέσω των οπών αερισμού-ψύξης. Σε περίπτωση που οι ψήκτρες δημιουργούν ασυνήθιστο σπινθηρισμό, απενεργοποιήστε αμέσως το εργαλείο και παραδώστε το προς έλεγχο και επισκευή σε ένα εξουσιοδοτημένο τμήμα Service.



* Ο κατασκευαστής διατηρεί το δικαίωμα να πραγματοποιήσει δευτερεύουσες αλλαγές στο σχεδιασμό του προϊόντος και στα τεχνικά χαρακτηριστικά χωρίς προηγούμενη ειδοποίηση, εκτός εάν οι αλλαγές αυτές επηρεάζουν σημαντικά την απόδοση και λειτουργία ασφάλειας των προϊόντων. Τα εξαρτήματα που περιγράφονται / απεικονίζονται στις σελίδες του εγχειριδίου που κρατάτε στα χέρια σας ενδέχεται να αφορούν και σε άλλα μοντέλα της σειράς προϊόντων του κατασκευαστή, με παρόμοια χαρακτηριστικά, και ενδέχεται να μην περιλαμβάνονται στο προϊόν που μόλις αποκτήσατε.

* Για να διασφαλιστεί η ασφάλεια και η αξιοπιστία του προϊόντος καθώς και η ισχύς της εγγύησης όλες οι εργασίες επιδιόρθωσης, ελέγχου, επισκευής ή αντικατάστασης συμπεριλαμβανομένης της συντήρησης και των ειδικών ρυθμίσεων, πρέπει να εκτελούνται μόνο από τεχνικούς του εξουσιοδοτημένου τμήματος Service του κατασκευαστή.

* Χρησιμοποιείτε πάντα το προϊόν με τον παρεχόμενο εξοπλισμό. Η λειτουργία του προϊόντος με μη-προβλεπόμενο εξοπλισμό ενδέχεται να προκαλέσει βλάβη ή ακόμα και σοβαρό τραυματισμό ή θάνατο. Ο κατασκευαστής και ο εισαγωγέας ουδεμία ευθύνη φέρει για τραυματισμούς και βλάβες που προκύπτουν από την χρήση μη προβλεπόμενου εξοπλισμού.

Обща безопасност на електроинструментите

ПРЕДУПРЕЖДЕНИЕ

Прочетете всички предупреждения за безопасност и всички инструкции. Неспазването на предупрежденията и инструкциите може да доведе до токов удар, пожар и/или сериозно нараняване. Запазете всички предупреждения и инструкции за бъдещи справки. Терминът "електроинструмент" в предупрежденията се отнася за вашия електроинструмент, захранван от мрежата (с кабел), или електроинструмент, захранван от батерия (с акумулатор).

Безопасност в работната зона

- Поддържайте работната зона чиста и добре осветена. Затрупаните или тъмни зони са предпоставка за инциденти.
- Не работете с електроинструменти във взривоопасна атмосфера, например в присъствието на запалими течности, газове или прах.
- Електроинструментите създават искри, които могат да възпламенят праха или изпаренията.
- Пазете децата и страничните лица настрана, докато работите с електроинструмента. Отвлечането на вниманието може да доведе до загуба на контрол.

Електрическа безопасност

- Щепселите на електроинструментите трябва да съответстват на контакта. Никога не променяйте щепсела по какъвто и да е начин. Не използвайте никакви адаптерни щепсели със заземени (заземени) електроинструменти. Немодифицираните щепсели и подходящите контакти ще намалят риска от токов удар.
- Избягвайте контакт на тялото със заземени повърхности, като тръби, радиатори, печки и хладилници. Съществува повишен риск от токов удар, ако тялото ви е заземено или заземено.
- Не излагайте електроинструментите на дъжд или влага. Навлизането на вода в електроинструмента увеличава риска от токов удар.
- Не злоупотребявайте с кабела. Никога не използвайте кабела за пренасяне, дърпане или изключване на електроинструмента. Пазете кабела от топлина, масло, остри ръбове или движещи се части. Повредените или заплетени шнурове увеличават риска от токов удар.
- Когато работите с електроинструмент на открито, използвайте удължител, подходящ за употреба на открито. Използването на кабел, подходящ за употреба на открито, намалява риска от токов удар.
- Ако работата с електроинструмента на влажно място е неизбежна, използвайте захранване, защитено от устройство за защита от остатъчен ток (RCD). Използването на RCD намалява риска от токов удар.

Лична безопасност

Бъдете нащрек, внимавайте какво правите и използвайте здрав разум, когато работите с електроинструмент. Не използвайте електроинструмент, когато сте уморени или под въздействието на наркотици, алкохол или лекарства. Момент на невнимание по време на работа с електроинструменти може да доведе до сериозно нараняване на хора. Използвайте лични предпазни средства. Винаги носете предпазни средства за очите. Защитното оборудване, като маска против прах, нехлъзгащи се предпазни обувки, твърда шапка или защита на слуха, използвано при подходящи условия, ще намали личните наранявания.

- Предотвратяване на непреднамерено гледане. Уверете се, че превключвателят е в изключено положение, преди да свържете към източника на захранване и/или акумулаторната батерия, да вдигнете или пренесете инструмента. Пренасянето на електроинструменти с пръст върху превключвателя или включването под напрежение на електроинструменти, които са с включен превключвател, приканва към инциденти.
- Преди да включите електроинструмента, отстранете всички регулиращи ключове или гаечни ключове. Ключ или гаечен ключ, оставен прикрепен към въртяща се част на електроинструмента, може да доведе до телесни повреди.

- Не прекалявайте. Поддържайте правилна стойка и равновесие през цялото време. Това дава възможност за по-добър контрол на електроинструмента в неочаквани ситуации.

Облечете се подходящо. Не носете свободни дрехи или бижута. Дръжте косата, дрехите и ръкавиците си далеч от движещите се части. Свободните дрехи, бижутата или дългата коса могат да бъдат захванати от движещите се части.

- Ако са предвидени устройства за свързване на съоръжения за извличане и събиране на прах, уверете се, че те са свързани и се използват правилно.

Използване и грижа за електроинструменти

- Не насилвайте електроинструмента. Използвайте правилния електроинструмент за вашето приложение. Правилният електроинструмент ще свърши работата по-добре и по-безопасно със скоростта, за която е проектиран.

- Не използвайте електроинструмента, ако превключвателят не го включва и изключва. Всеки електроинструмент, който не може да бъде управляван с превключвателя, е опасен и трябва да бъде сдвоен.

- Изключете щепсела от източника на захранване и/или акумулаторната батерия от електроинструмента, преди да извършвате каквито и да било настройки, да смените аксесоари или да съхранявате електроинструменти. Такива превантивни мерки за безопасност намаляват риска от случайно задействане на електроинструмента.

- Съхранявайте неработещите електроинструменти на място, недостъпно за деца, и не позволявайте на лица, които не са запознати с електроинструмента или с тези инструкции, да работят с него. Електроинструментите са опасни в ръцете на необучени потребители.

- Поддържане на електрически инструменти. Проверявайте за несъсност или обвързване на движещите се части, счупване на части и всякакви други състояния, които могат да повлияят на работата на електроинструмента. Ако е повреден, ремонтирайте електроинструмента преди употреба. Много злополуки са причинени от лошо поддържани електроинструменти.

- Поддържайте режещите инструменти остри и чисти. Правилно поддържаните режещи инструменти с остри режещи ръбове е по-малко вероятно да се заклещат и са по-лесни за управление.

- Използвайте електроинструмента, принадлежностите, накрайниците и др. в съответствие с тези инструкции. Използването на електроинструмента за операции, различни от предвидените, може да доведе до опасна ситуация.

Инструкции за безопасност за орбитална полираща машина

• Този електроинструмент е предназначен да работи като полираща машина. Прочетете всички предупреждения за безопасност, инструкции, илюстрации и спецификации, предоставени с този електроинструмент. Неспазването на всички инструкции, изброени по-долу, може да доведе до токов удар, пожар и/или сериозно нараняване.

- С този електроинструмент не се препоръчва да се извършват операции като шлайфане, шлифоване, почистване с телена четка или рязане. Операции, за които електроинструментът не е проектиран, могат да създадат опасност и да причинят телесни наранявания.

- Не използвайте аксесоари, които не са специално проектирани и препоръчани от производителя на инструмента. Това, че аксесоарът може да бъде прикрепен към вашия електроинструмент, не гарантира безопасна работа.

- Номиналната честота на въртене на аксесоара трябва да бъде най-малко равна на максималната честота на въртене, отбелязана върху електроинструмента. Аксесоари, работещи с по-висока от номиналната си скорост, могат да се счупят и разлетят.

- Външният диаметър и дебелината на аксесоара трябва да са в рамките на номиналния капацитет на вашия електроинструмент. Аксесоарите с неправилен размер не могат да бъдат адекватно защитени или контролирани.

- Монтажът на аксесоарите трябва да съответства на резбата на шпиндела на шлайфмашина. За аксесоари, монтирани чрез фланци, отворът на аксесоара трябва да съответства на диаметъра на фланца. Аксесоари, които не съответстват на монтажния обков на електроинструмента, ще излязат от равновесие, ще вибрират прекомерно и могат да причинят загуба на контрол.

- Не използвайте повреден аксесоар. Преди всяка употреба проверявайте аксесоара, например абразивните дискове за стружки и пукнатини, подложката за пукнатини, разкъсване или прекомерно износване, телената четка за разхлабени или напукани жици. Ако електроинструментът или аксесоарът бъдат изпуснати, проверете за повреди или монтирайте неповредения аксесоар. След като проверите и монтирате аксесоар, поставете себе си и странични лица далеч от равнината на въртящата се аксесоар и пуснете електроинструмента на максимална скорост на празен ход за една минута. Повредените аксесоари обикновено се разпадат по време на този тест.

- Носете лични предпазни средства. В зависимост от приложението , използвайте предпазен щит за лице, предпазни очила или предпазни очила. При необходимост носете противопрахова маска, предпазни средства за слуха, ръкавици и престилка за работилницата, способни да спират малки абразиви или фрагменти от детайли. Защитата на очите трябва да може да спира летящи отломки, генерирани при различни операции. Прахозащитната маска или респираторът трябва да могат да филтрират частиците, генерирани от вашата операция. Продължителното излагане на шум с висок интензитет може да доведе до загуба на слуха.
- Дръжте страничните лица на безопасно разстояние от работната зона. Всеки, който влиза в работната зона, трябва да носи лични предпазни средства. Фрагменти от обработвания детайл или от счупен аксесоар могат да отлетят и да причинят наранявания извън непосредствената зона на работа.
- Дръжте електроинструмента само за изолираните повърхности за захващане, когато извършвате операция, при която режещият аксесоар може да се допре до скрити кабели или до собствения си кабел. Захващането на аксесоара, който контактува с проводник "под напрежение", може да направи откритите метални части на електроинструмента "под напрежение" и да доведе до токов удар за оператора.
- Разположете кабела далеч от въртящия се аксесоар. Ако изгубите контрол, кордата може да бъде прерязана или закачена и ръката или ръката ви да бъдат завлечени в аксесоара за въртене.
- Никога не поставяйте електроинструмента, докато аксесоарът не спре напълно. Въртящият се аксесоар може да захване повърхността и да измъкне електроинструмента от контрола ви.
- Не пускайте електроинструмента, докато го носите отстрани. Случаен контакт с въртящия се аксесоар може да закачи дрехите ви и да завлече аксесоара в тялото ви.
- Редовно почиствайте въздушните отвори на електроинструмента. Вентилаторът на мотора засмуква праха вътре в корпуса и прекомерното натрупване на прахообразен метал може да доведе до електрически опасности
- Не работете с електроинструмента в близост до запалими материали. Искрите могат да възпламенят тези материали.
- Не използвайте аксесоари, които изискват течни охлаждащи течности. Използването на вода или други течни охлаждащи течности може да доведе до токов удар или поражение от електрически ток.

Отстъпки и свързани предупреждения

Откатът е внезапна реакция на притиснатото или заклещено въртящо се колело, подложка, четка или друг аксесоар. Притискането или заклещването води до бързо спиране на въртящия се аксесоар, което от своя страна предизвиква принудително движение на неконтролирания електроинструмент в посока, обратна на въртенето на аксесоара в точката на притискане.

Например, ако абразивният диск е захванат или притиснат от детайла , ръбът на диска, който навлиза в точката на притискане, може да се вкопае в повърхността на материала, което води до изкачване или изхвърляне на диска. Колелото може да изскочи към оператора или да се отдалечи от него, в зависимост от посоката на движение на колелото в точката на притискане. Абразивните колела могат също да се счупят при тези условия. Откатът е резултат от неправилна употреба на електроинструмента и/или неправилни процедури или условия на работа и може да бъде избегнат чрез предприемане на подходящи предпазни мерки, както е посочено по-долу.

- Поддържайте здрав захват на електроинструмента и позиционирайте тялото и ръката си така, че да можете да устоите на силите на отката. Винаги използвайте спомагателната ръкохватка, ако е предвидена, за максимален контрол върху обратния удар или реакцията на въртящия момент по време на стартиране. Операторът може да контролира реакциите на въртящия момент или силите на откат, ако се вземат подходящи предпазни мерки.
- Никога не поставяйте ръката си близо до въртящия се аксесоар. Аксесоарът може да отскочи над ръката ви.
- Не поставяйте тялото си в зоната, в която електроинструментът ще се движи, ако възникне обратен удар. Откатът ще задвижи инструмента в посока, обратна на движението на колелото в точката на зацепване.
- Обърнете специално внимание при работа с ъгли, остри ръбове и др. Избягвайте отскачането и закачането на аксесоара. Ъглите , остри ръбове или отскачането са склонни да закачат въртящия се аксесоар и да предизвикат загуба на контрол или откат. Не прикрепяйте верижен трион за дърворезба или зъбно колело за трион. Такива остриета създават чести отскоци и загуба на контрол.

Предупреждения за безопасност, специфични за полиране

- Не позволявайте свободно въртене на свободна част от полиращия капак или неговите закрепващи нишки. Приберете или отрежете свободните нишки за закрепване. Свободните и въртящи се приставки могат да заплетат пръстите ви или да се закачат за обработвания детайл.

Допълнителни инструкции за безопасност

- Напрежението на мрежата и спецификациите на напрежението на табелката трябва да съответстват .
- Не натискайте блокировката на шпиндела, докато инструментът не спре.

Описание на основните части (моля, вижте фигурите на страница 2)

Фиг.1

1. Захват
2. Глава на зъбната предавка
3. Винт за полираща глава
4. Подложка с велкро
5. Превключвател
6. Бутонът за заключване заключва превключвателя
7. Циферблат за предварително избиране на скоростта

Фиг.2

1. Инструмент за полиране
2. Подложка за велкро

Фиг.3

1. Шестоъгълен ключ
2. Винт
3. Велкро подложка

Технически данни	
Напрежение/честота	220-240V - 50Hz
Захранване	1050W
Скорост на празен ход	1400-4800 об/мин
Диаметър на подложката	150 мм
Ексцентричност	21 мм
Включва	<ul style="list-style-type: none"> • Спомагателна дръжка • Подложка • Вълнена подложка • Подложка от гъба • Гаечен ключ • Калъф за пренасяне
Други характеристики	Плавен старт, постоянна скорост
Тегло	2.5 kg

Инструкции за експлоатация

ПРЕДУПРЕЖДЕНИЕ! Преди да извършвате каквато и да е работа по полиращата машина, винаги издърпвайте щепсела от електрическата мрежа. Преди включване на полиращата машина Разпаковайте полиращата машина и проверете дали няма липсващи или повредени части.

Монтиране или смяна на инструменти (Фиг.2)

- Издърпайте щепсела от електрическата мрежа.
- Натиснете здраво полиращия инструмент (1), центриран върху околото, върху подложката с велкро (2). Използвайте само неповредени полиращи инструменти.
- Поставете щепсела на електрическата мрежа в контакта.
- Включете полиращата машина (без да я включвате) и я пуснете в действие за около 30 сек. Проверете за дисбаланс и вибрации.
- Изключете полиращата машина

Действие на превключвателя

- Натиснете и задръжте превключвателя (5).
- За да изключите, освободете превключвателя (5).

Непрекъсната работа с включен превключвател

- Натиснете и задръжте превключвателя (5).
- За да заключите в позиция, задръжте бутона за заключване (6) и освободете превключвателя.
- За да се изключите, натиснете и отпуснете за кратко превключвателя (5).

Предварително избиране на скоростта

- За да настроите работната скорост, преместете копчето за избор на скоростта (7) на необходимата стойност. Диапазонът на скоростта е от минимални обороти (позиция "1") до максимални обороти (позиция "6").

Предавки

ЗАБЕЛЕЖКА. Не разхлабвайте винтовете (3) на редукторната глава по време на гаранционния период. При неспазване на изискванията гаранционните задължения на производителя ще се считат за невалидни.

Смяна на подложката с велкро (Фиг.3)

- Издърпайте щепсела от електрическата мрежа.
- Извадете инструмента за полиране.
- Поставете машината на гърба ѝ.
- Освободете и отстранете винта (2) с помощта на гаечен ключ (1).
- Отстранете износената подложка с велкро (3).
- Отстранете замърсяванията от вътрешността.
- Поставете нова подложка с велкро и подравнете отворите за закрепване.
- Поставете винта (2) и го затегнете с помощта на гаечен ключ (1).
- Извършете тестово изпълнение. Проверете за дисбаланс и вибрации.

Функционални инструкции

ВНИМАНИЕ! Когато полиращата машина е изключена, полиращият инструмент продължава да работи за кратко.

ЗАБЕЛЕЖКА След смяна на инструмента (напр. вълнен тампон вместо полираща гъба) разликата в теглото може да увеличи вибрациите. Променете работната скорост с регулиращото колело (бутон), докато вибрациите намалее.

- Включете машината, преди да я поставите върху повърхността, която ще се полира, и я пуснете да работи с настроената скорост.
- Прилагайки лек натиск, движете полиращата машина с кръгови, припокриващи се движения по полираната повърхност, за да постигнете добро полиране и да осигурите дълъг експлоатационен живот на инструмента.
- Върху чувствителни повърхности (напр. лаковото покритие на автомобила) не работете агресивно, а с бавна скорост, като прилагате ниско налягане при контакт.
- Ако използвате полираща паста, използвайте съответния инструмент за всяка паста.

Поддръжка и грижи

ПРЕДУПРЕЖДЕНИЕ! Преди да извършвате каквато и да е работа по полиращата машина, винаги издърпвайте щепсела от електрическата мрежа.

Почистване

- Редовно почиствайте електроинструмента и вентилационните отвори. Честотата на почистване зависи от материала и продължителността на използване.
- Редовно продухвайте вътрешността на корпуса и двигателя със сух сгъстен въздух.

Въглеродни четки

ЗАБЕЛЕЖКА. Използвайте само оригинални части, доставени от производителя, за целите на подмяната. Ако се използват неоригинални части, гаранционните задължения на производителя ще се считат за невалидни. Когато полиращата машина се използва, въглеродните четки могат да се видят да искрят през отворите на задния вход за въздух.

Ако въглеродните четки искрят прекомерно, незабавно изключете полиращата машина.

Отнесете полиращата машина в оторизиран от производителя сервиз.

* Производителят си запазва правото да прави незначителни промени в дизайна и техническите спецификации на продуктите без предварително уведомление, освен ако тези промени не засягат значително работата и безопасността на продуктите. Частите, описани/илюстрирани на страниците на ръководството, което държите в ръцете си, може да се отнасят и за други модели от продуктовата линия на производителя с подобни характеристики и може да не са включени в току-що придобития от вас продукт.

* За да се гарантира безопасността и надеждността на продукта и валидността на гаранцията, всички работи по ремонт, проверка или замяна, включително поддръжка и специални настройки, трябва да се извършват само от техници от оторизирания сервизен отдел на производителя.

* Винаги използвайте продукта с доставеното оборудване. Работата на продукта с оборудване, което не е доставено, може да доведе до неизправности или дори до сериозни наранявания или смърт. Производителят и вносителят не носят отговорност за наранявания и щети, възникнали в резултат на използването на несъответстващо на изискванията оборудване.

Siguranța generală a sculelor electrice

AVERTISMENT

Citiți toate avertismentele de siguranță și toate instrucțiunile. Nerespectarea avertismentelor și instrucțiunilor poate duce la șocuri electrice, incendii și/sau răniri grave. Păstrați toate avertismentele și instrucțiunile pentru referințe ulterioare.

Termenul "unealtă electrică" din avertismente se referă la unealta electrică cu alimentare de la rețeaua electrică (cu fir) sau la unealta electrică cu baterii (fără fir).

Siguranța zonei de lucru

- Păstrați zona de lucru curată și bine luminată. Zonele dezordonate sau întunecate favorizează accidentele.
- Nu folosiți uneltele electrice în atmosfere explozive, cum ar fi în prezența unor lichide, gaze sau praf inflamabile. Uneltele electrice creează scântei care pot aprinde praful sau vaporii.
- Țineți copiii și trecătorii la distanță în timp ce folosiți o unealtă electrică. Distragerile vă pot face să pierdeți controlul.

Siguranța electrică

- Ștecherul sculelor electrice trebuie să se potrivească cu priza. Nu modificați niciodată fișa în niciun fel. Nu folosiți nicio fișă adaptatoare cu uneltele electrice cu împământare (cu împământare). Ștecherii nemodificați și prizele potrivite vor reduce riscul de electrocutare..
- Evitați contactul corpului cu suprafețe împământate sau legate la pământ, cum ar fi țevi, radiatoare, cuptoare și frigidere. Există un risc crescut de șoc electric dacă corpul dumneavoastră este legat la pământ sau împământat.
- Nu expuneți uneltele electrice la ploaie sau la condiții umede. Apa care intră într-o unealtă electrică va crește riscul de electrocutare.
- Nu abuzați de cablu. Nu folosiți niciodată cablul pentru a transporta, trage sau deconecta scula electrică. Păstrați cablul departe de căldură, ulei, margini ascuțite sau piese în mișcare. Cablurile deteriorate sau încurcate cresc riscul de electrocutare.
- Atunci când folosiți o unealtă electrică în aer liber, utilizați un prelungitor adecvat pentru utilizare în aer liber. Utilizarea unui cablu adecvat pentru utilizare în exterior reduce riscul de electrocutare.
- În cazul în care este inevitabil să folosiți o unealtă electrică într-un loc umed, utilizați o sursă de alimentare protejată de un dispozitiv de curent rezidual (RCD). Utilizarea unui RCD reduce riscul de electrocutare.

Siguranța personală

Rămâneți în alertă, urmăriți ceea ce faceți și folosiți bunul simț atunci când folosiți o unealtă electrică. Nu utilizați o unealtă electrică în timp ce sunteți obosit sau sub influența drogurilor, alcoolului sau a medicamentelor. Un moment de neatenție în timp ce folosiți uneltele electrice poate duce la vătămări corporale grave. Folosiți echipament de protecție personală. Purtați întotdeauna protecție pentru ochi. Echipamentul de protecție, cum ar fi masca de protecție împotriva prafului, pantofii de siguranță antiderapanți, cască de protecție sau protecția auditivă utilizate în condiții adecvate vor reduce vătămrile corporale.

- Preveniți privitul neintenționat. Asigurați-vă că întrerupătorul este în poziția oprit înainte de a conecta la sursa de alimentare și/sau la pachetul de baterii, de a ridica sau de a transporta unealta. Transportarea uneltelor electrice cu degetul pe întrerupător sau punerea sub tensiune a uneltelor electrice care au întrerupătorul pornit invită la accidente.
- Îndepărtați orice cheie sau cheie de reglare înainte de a porni scula electrică. O cheie sau o cheie lăsată atașată la o parte rotativă a sculei electrice poate duce la vătămări corporale.
- Nu exagerați. Păstrați în permanență o poziție corectă și un echilibru adecvat. Acest lucru permite un control mai bun al sculei electrice în situații neprevăzute. Îmbrăcați-vă corespunzător. Nu purtați haine largi sau bijuterii. Țineți-vă părul, hainele și mânușile departe de piesele în mișcare. Hainele largi, bijuteriile sau părul lung pot fi prinse în piesele în mișcare.
- Dacă sunt prevăzute dispozitive pentru conectarea instalațiilor de aspirare și colectare a prafului, asigurați-vă că acestea sunt conectate și utilizate corespunzător.

Utilizarea și îngrijirea sculelor electrice

- Nu forțați scula electrică. Folosiți scula electrică potrivită pentru aplicația dumneavoastră. Unealta electrică corectă va face treaba mai bine și mai sigur, la viteza pentru care a fost proiectată.
- Nu utilizați scula electrică dacă întrerupătorul nu o pornește și nu o oprește. Orice unealtă electrică care nu poate fi controlată cu ajutorul întrerupătorului este periculoasă și trebuie reperecheată.
- Deconectați ștecherul de la sursa de alimentare și/sau acumulatorul de la scula electrică înainte de a face orice reglaje, de a schimba accesoriul sau de a depozita sculele electrice. Astfel de măsuri preventive de siguranță reduc riscul de pornire accidentală a sculei electrice.
- Depozitați uneltele electrice nefolosite la îndemâna copiilor și nu permiteți persoanelor care nu sunt familiarizate cu scula electrică sau cu aceste instrucțiuni să utilizeze scula electrică. Uneltele electrice sunt periculoase în mâinile unor utilizatori neinstruiți.
- Întreținerea sculelor electrice. Verificați dacă piesele în mișcare nu sunt nealiniat sau blocate, dacă piesele sunt rupte și orice altă condiție care poate afecta funcționarea sculei electrice. Dacă este deteriorată, reparați scula electrică înainte de utilizare. Multe accidente sunt cauzate de uneltele electrice prost întreținute.
- Păstrați uneltele de tăiere ascuțite și curate. Uneltele de tăiere întreținute corespunzător, cu muchii de tăiere ascuțite, sunt mai puțin susceptibile de a se bloca și sunt mai ușor de controlat.
- Utilizați scula electrică, accesoriile și biții de scule etc. în conformitate cu aceste instrucțiuni. Utilizarea sculei electrice pentru operațiuni diferite de cele prevăzute ar putea duce la o situație periculoasă.

Instrucțiuni de siguranță pentru polizorul orbital

- Această unealtă electrică este destinată să funcționeze ca polizor. Citiți toate avertismentele de siguranță, instrucțiunile, ilustrațiile și specificațiile furnizate cu această unealtă electrică. Nerespectarea tuturor instrucțiunilor enumerate mai jos poate avea ca rezultat șocuri electrice, incendii și/sau răniri grave.
 - Operațiuni precum șlefuirea, șlefuirea, perierea cu sârmă sau decuparea nu sunt recomandate a fi efectuate cu această unealtă electrică. Operațiunile pentru care scula electrică nu a fost proiectată pot crea un pericol și pot provoca vătămări corporale.
 - Nu utilizați accesoriul care nu sunt proiectate și recomandate în mod specific de către producătorul sculei. Doar pentru că accesoriul poate fi atașat la scula electrică, acest lucru nu asigură o funcționare sigură.
 - Viteza nominală a accesoriului trebuie să fie cel puțin egală cu viteza maximă marcată pe scula electrică. Accesoriile care funcționează mai repede decât viteza lor nominală se pot rupe și zbura în bucăți.
 - Diametrul exterior și grosimea accesoriului dvs. trebuie să se încadreze în capacitatea nominală a sculei electrice. Accesoriile de dimensiuni necorespunzătoare nu pot fi protejate sau controlate în mod adecvat.
- Montarea filetată a accesoriului trebuie să se potrivească cu filetul axului polizorului. În cazul accesoriilor montate prin flanșe, orificiul de ax al accesoriului trebuie să se potrivească cu diametrul de poziționare al flanșei. Accesoriile care nu se potrivesc cu feroneria de montare a sculei electrice se vor dezechilibra, vor vibra excesiv și pot cauza pierderea controlului.
- Nu utilizați un accesoriu deteriorat. Înainte de fiecare utilizare, inspectați accesoriul, cum ar fi roțile abrazive, pentru a vedea dacă nu prezintă așchii sau fisuri, suportul pentru fisuri, rupturi sau uzură excesivă, peria de sârmă pentru a vedea dacă firele sunt slăbite sau crăpate. Dacă scula electrică sau accesoriul este scăpat, verificați dacă este deteriorat sau instalați un accesoriu nedeteriorat. După ce inspectați și instalați un accesoriu, poziționați-vă pe dumneavoastră și pe cei din jur departe de planul accesoriului rotativ și puneți scula electrică în funcțiune la turația maximă fără sarcină timp de un minut. Accesoriile deteriorate se vor rupe în mod normal în timpul acestui timp de testare.

- Purtați echipament de protecție personală. În funcție de aplicație, folosiți o mască de protecție, ochelari de protecție sau ochelari de protecție. După caz, purtați o mască de protecție împotriva prafului, protectori auditivi, mănuși și șorț de atelier capabil să oprească fragmentele mici de abraziv sau de piesă de prelucrat. Protecția ochilor trebuie să fie capabilă să oprească resturile zburătoare generate de diverse operațiuni. Masca de praf sau aparatul de protecție respiratorie trebuie să fie capabil să filtreze particulele generate de operațiunea dumneavoastră. Expunerea prelungită la zgomote de intensitate ridicată poate provoca pierderea auzului.
- Păstrați spectatorii la o distanță de siguranță față de zona de lucru. Orice persoană care intră în zona de lucru trebuie să poarte echipament de protecție personală. Fragmentele piesei de lucru sau ale unui accesoriu spart pot zbura și pot provoca răni dincolo de zona imediată de operare.
- Țineți scula electrică numai de suprafețele de prindere izolate, atunci când efectuați o operațiune în care accesoriul de tăiere poate intra în contact cu cabluri ascunse sau cu propriul cablu. Accesoriul de mână care intră în contact cu un fir "sub tensiune" poate face ca părțile metalice expuse ale sculei electrice să fie "sub tensiune" și ar putea provoca un șoc electric operatorului.
- Poziționați cablul la distanță de accesoriul de învârtire. Dacă pierdeți controlul, cablul poate fi tăiat sau agățat, iar mâna sau brațul dumneavoastră poate fi tras în accesoriul de învârtire.
- Nu așezați niciodată scula electrică până când accesoriul nu s-a oprit complet. Accesoriul care se învârtă se poate agăța de suprafață și scoate scula electrică de sub controlul dumneavoastră.
- Nu puneți în funcțiune scula electrică în timp ce o purtați lângă dumneavoastră. Contactul accidental cu accesoriul care se învârtă ar putea să vă agățe hainele, trăgând accesoriul în corpul dumneavoastră.
- Curățați în mod regulat orificiile de aerisire ale sculei electrice. Ventilatorul motorului va aspira praful din interiorul carcasei, iar acumularea excesivă de praf metalic poate provoca pericole electrice
- Nu folosiți scula electrică în apropierea materialelor inflamabile. Scânteile ar putea aprinde aceste materiale.
- Nu utilizați accesorii care necesită lichide de răcire. Utilizarea apei sau a altor lichide de răcire poate duce la electrocutare sau șocuri.

Recul și avertismente conexe

Recul este o reacție bruscă la o roată rotativă, un tampon de sprijin, o perie sau orice alt accesoriu prins sau agățat. Strângerea sau agățarea provoacă blocarea rapidă a accesoriului rotativ, ceea ce, la rândul său, face ca unealta electrică necontrolată să fie forțată în direcția opusă rotației accesoriului în punctul de prindere.

De exemplu, dacă o roată abrazivă este agățată sau ciupită de piesa de prelucrat, marginea roții care intră în punctul de ciupit poate săpa în suprafața materialului, determinând roata să iasă sau să se desprindă. Roata poate sări spre operator, fie să se îndepărteze de acesta, în funcție de direcția mișcare a roții în punctul de ciupire. În aceste condiții, roțile abrazive se pot, de asemenea, rupe. Reculul este rezultatul utilizării necorespunzătoare a sculei electrice și/sau a procedurilor sau condițiilor de operare incorecte și poate fi evitat prin luarea măsurilor de precauție adecvate, după cum se arată mai jos.

- Mențineți o prindere fermă a sculei electrice și poziționați-vă corpul și brațul pentru a vă permite să rezistați forțelor de recul. Folosiți întotdeauna mânerul auxiliar, dacă este prevăzut, pentru un control maxim asupra reculului sau a reacției de torsiune în timpul pornirii. Operatorul poate controla reacțiile de cuplu sau forțele de recul, dacă sunt luate măsuri de precauție adecvate.
- Nu vă apropiați niciodată mâna de accesoriul rotativ. Accesoriul ar putea ricoșa peste mâna dumneavoastră.
- Nu vă poziționați corpul în zona în care se va deplasa scula electrică dacă se produce un recul. Repercusiunile vor propulsa scula în direcția opusă mișcării roții în punctul de agățare.
- Aveți grijă deosebită atunci când lucrați la colțuri, margini ascuțite etc. Evitați sărirea și agățarea accesoriului. Colțurile, marginile ascuțite sau săriturile au tendința de a agăța accesoriul rotativ și de a provoca pierderea controlului sau reculul. Nu atașați un lanț de ferăstrău lamă de sculptură în lemn sau lamă de ferăstrău dințată. Astfel de lame creează reculuri frecvente și pierderi de control.

Avertismente de siguranță specifice operațiunilor de lustruire

- Nu lăsați nicio porțiune liberă a capotei de lustruire sau a corzilor de fixare a acestora să se rotească liber. Îndepărtați sau tăiați orice șururi de fixare libere. Șururile de fixare libere și care se rotește vă pot încurca degetele sau se pot agăța de piesa de lucru.

Instrucțiuni suplimentare de siguranță

- Tensiunea de rețea și specificațiile de tensiune de pe plăcuța de identificare trebuie să corespundă.
- Nu apăsați dispozitivul de blocare a axului până când scula nu se oprește.

Descrierea părților principale (vă rugăm să consultați figurile de la pagina 2)

Fig.1

1. Mâner ergonomic
2. Capul angrenajului
3. Mâner frontal
4. Tampon de velcro
5. Comutator
6. Butonul de blocare blochează comutatorul
7. Cadran pentru preselecția vitezei

Fig.2

1. Instrument de lustruire
2. Tampon de velcro

Fig.3

1. Cheie hexagonală
2. Șurub
3. Tampon de velcro

Date tehnice	
Tensiune/Frecvență	220-240V - 50Hz
Putere	1050W
Viteză fără sarcină	1400-4800rpm
Diametrul tamponului	150 mm
Excentricitate	21 mm
Include	<ul style="list-style-type: none"> • Mâner auxiliar • Tampon • Tampon de lână • Tampon cu burete • Cheie • Carcasă de transport
Alte caracteristici	Pornire ușoară, viteză constantă
Greutate	2.5 kg

Instrucțiuni de operare

AVERTISMENT! Înainte de a efectua orice lucrare la polizor, scoateți întotdeauna ștecherul de la rețea. Înainte de a porni polizorul Despachetați polizorul și verificați dacă nu există piese lipsă sau deteriorate.

Montarea sau schimbarea uneltelor (Fig.2)

- Scoateți fișa de alimentare.
- Apăsați ferm instrumentul de lustruire (1), centrat pe ochi, pe tamponul Velcro (2). Folosiți numai unelte de lustruire nedeteriorate.
- Introduceți ștecherul de alimentare în priză.
- Porniți mașina de lustruit (fără a o cupla) și puneți-o în funcțiune timp de aproximativ 30 de secunde. Verificați dacă există dezechilibre și vibrații.
- Opriți mașina de lustruit

A acțiune de comutare

- Apăsăți și mențineți apăsat comutatorul (5).
- Pentru a opri, eliberați comutatorul (5).

Funcționare continuă cu comutatorul basculant angajat

- Apăsăți și mențineți apăsat comutatorul (5).
- Pentru a bloca în poziție, țineți apăsat butonul de blocare (6) și eliberați comutatorul.
- Pentru a opri, apăsați și eliberați scurt comutatorul (5).

Preselectarea vitezei

- Pentru a seta viteza de funcționare, deplasați selectorul de viteză (7) la valoarea dorită. Intervalul de turație de la turația minimă (poziția "1"), până la turația maximă (poziția "6").

Angrenaje

NOTĂ. Nu slăbiți șuruburile (3) de pe capul angrenajului în timpul perioadei de garanție. Nerespectarea acestei reguli va face ca obligațiile de garanție ale producătorului să fie considerate nule și neavenite.

Schimbarea plăcuței Velcro (Fig.3)

- Scoateți fișa de alimentare.
- Îndepărtați instrumentul de lustruire.
- Așezați mașina pe spate.
- Eliberați și îndepărtați șurubul (2) cu cheia (1).
- Îndepărtați plăcuța Velcro uzată (3).
- Îndepărtați contaminanții din interior.
- Montați noua plăcuță Velcro și aliniați găurile de fixare.
- Introduceți șurubul (2) și strângeți-l cu cheia (1).
- Efectuați un test de funcționare. Verificați dacă există dezechilibre și vibrații.

Instrucțiuni funcționale

ATENȚIE! Atunci când polizorul este oprit, unealta de lustruire continuă să funcționeze pentru scurt timp.

NOTĂ În urma schimbării uneltei (de exemplu, tampon de lână în loc de burete de lustruire), diferența de greutate poate crește vibrațiile. Modificați viteza de operare cu ajutorul roții de reglare (buton) până când vibrațiile s-au redus.

- Porniți mașina înainte de a o așeza pe suprafața care urmează să fie lustruită și porniți mașina de lustruit până la viteza setată.
- Aplicând o ușoară presiune de contact, deplasați polizorul cu mișcări circulare, suprapuse, pe suprafața care urmează să fie lustruită pentru a obține un bun finisaj de lustruire și pentru a asigura o durată de viață lungă a sculei.
- Pe suprafețele sensibile (de exemplu, vopseaua mașinii) nu acționați agresiv, ci acționați la viteze lente, aplicând o presiune de contact redusă.
- Dacă utilizați o pastă de lustruire, folosiți și uneltele corespunzătoare pentru fiecare pastă.

Întreținere și îngrijire

AVERTISMENT! Înainte de a efectua orice lucrare la polizor, scoateți întotdeauna ștecherul de la rețea.

Curățare

- Curățați în mod regulat scula electrică și fantele de ventilație. Frecvența de curățare depinde de material și de durata de utilizare.
- Suflați periodic interiorul carcasei și motorul cu aer comprimat uscat.

Periile de carbon

NOTĂ. Utilizați numai piese originale furnizate de producător pentru înlocuire. În cazul în care se utilizează piese care nu sunt originale, obligațiile de garanție ale producătorului vor fi considerate nule și neavenite. În timpul utilizării mașinii de lustruit, perii de cărbune pot fi văzuți scânteind prin deschiderile de admisie a aerului din spate.

Dacă perii de carbon scânteiază excesiv, opriți imediat mașina de lustruit.

Duceți mașina de lustruit la un atelier de service autorizat de producător.

* Producătorul își rezervă dreptul de a aduce modificări minore la designul și specificațiile tehnice ale produsului fără notificare prealabilă, cu excepția cazului în care aceste modificări afectează în mod semnificativ performanța și siguranța produselor. Piese descrise / ilustrate în paginile manualului pe care îl țineți în mâini pot viza și alte modele din linia de produse ale producătorului cu caracteristici similare și pot să nu fie incluse în produsul pe care tocmai l-ați achiziționat.

* Pentru a asigura siguranța și fiabilitatea produsului, precum și valabilitatea garanției, toate lucrările de reparații, inspecții sau înlocuiri, inclusiv întreținerea și reglajele speciale, trebuie să fie efectuate numai de către tehnicienii ai departamentului de service autorizat al producătorului.

* Utilizați întotdeauna produsul cu echipamentul furnizat. Utilizarea produsului cu echipamente care nu sunt furnizate poate cauza defecțiuni sau chiar vătămări grave sau chiar moartea. Producătorul și importatorul nu sunt răspunzători pentru vătămările și daunele rezultate din utilizarea unui echipament neconform.

Opća sigurnost električnih alata

UPOZORENJE

Pročitajte sva sigurnosna upozorenja i sve upute. Nepoštivanje upozorenja i uputa može dovesti do strujnog udara, požara i/ili ozbiljne ozljede.

Sačuvajte sva upozorenja i upute za buduću upotrebu.

Izraz "električni alat" u upozorenjima odnosi se na vaš električni alat na struju (s kablom) ili električni alat na baterije (bez kabla).

Sigurnost radnog područja

- Održavajte radno područje čistim i dobro osvijetljenim. Neuredna ili tamna područja izazivaju nezgode.
- Nemojte raditi s električnim alatima u eksplozivnim atmosferama, poput prisutnosti zapaljivih tekućina, plinova ili prašine. Električni alati stvaraju iskre koje se mogu zapaliti prašinu ili pare.
- Držite djecu i promatrače podalje dok radite s električnim alatom. Smetnje mogu uzrokovati gubitak kontrole.

Električna sigurnost

- Utikač električnog alata mora odgovarati utičnici. Nikada ni na koji način ne mijenjajte utikač. Ne koristite adapterske utikače s uzemljenim električnim alatima. Nemodificirano utikači i odgovarajuće utičnice smanjit će rizik od strujnog udara.
 - Izbjegavajte kontakt tijela s uzemljenim površinama kao što su cijevi, radijatori, štednjaci i hladnjaci. Postoji povećan rizik od strujnog udara ako vaš tijelo je uzemljeno ili uzemljeno.
 - Ne izlažite električne alate kiši ili vlažnim uvjetima. Ulazak vode u električni alat povećava rizik od strujnog udara.
 - Nemojte zloupotrijebiti kabel. Nikada nemojte koristiti kabel za nošenje, povlačenje ili isključivanje električnog alata. Držite kabel dalje od topline, ulja, oštih rubova ili pokretnih dijelova.
- Oštećeni ili zapetljani kabeli povećavaju rizik od strujnog udara.
- Kada radite s električnim alatom na otvorenom, koristite produžni kabel prikladan za vanjsku upotrebu. Korištenje kabela prikladnog za vanjsku upotrebu smanjuje rizik od električnog udara šok.
 - Ako je rad električnog alata na vlažnom mjestu neizbježan, koristite napajanje zaštićeno uređajem za zaostalu struju (RCD). Korištenje RCD-a smanjuje rizik od električnog udara šok.

Osobna sigurnost

- Budite oprezni, pazite što radite i koristite zdrav razum kada radite s električnim alatom. Nemojte koristiti električni alat dok ste umorni ili pod utjecajem droga, alkohola ili lijekova. Trenutak nepažnje tijekom rada s električnim alatima može rezultirati ozbiljnom ozljedom. Koristite osobnu zaštitnu opremu. Uvijek nosite zaštitu za oči. Zaštitna oprema kao što je maska za prašinu, neklizajuće sigurnosne cipele, kaciga ili zaštita za sluh koja se koristi u odgovarajućim uvjetima smanjit će osobne ozljede.
- Spriječite nenamjerno buljenje. Provjerite je li prekidač u isključenom položaju prije spajanja na izvor napajanja i/ili baterije, podizanja ili nošenja alata. Nošenje električnih alata s prstom na prekidaču ili uključivanje električnih alata koji su uključeni dovodi do nezgoda.
 - Uklonite sve ključeve za podešavanje ili ključeve prije nego što uključite električni alat. Ključ ili ključ ostavljen na rotirajućem dijelu električnog alata može uzrokovati osobna ozljeda.
 - Nemojte pretjerivati. Održavajte pravilan oslonac i ravnotežu cijelo vrijeme. To omogućuje bolju kontrolu električnog alata u neočekivanim situacijama. Pravilno se odjenite. Ne nosite široku odjeću ili nakit. Držite kosu, odjeću i rukavice podalje od pokretnih dijelova. Široka odjeća, nakit ili duga kosa mogu biti uhvaćeni u pokretne dijelove.
 - Ako postoje uređaji za spajanje uređaja za usisavanje i sakupljanje prašine, provjerite jesu li spojeni i pravilno korišteni.

Upotreba i njega električnih alata

- Ne forsirajte električni alat. Koristite ispravan električni alat za svoju primjenu. Ispravan električni alat obaviti će posao bolje i sigurnije pri brzini za koju radi je dizajniran.
- Nemojte koristiti električni alat ako ga prekidač ne uključuje i ne isključuje. Svaki električni alat koji se ne može kontrolirati prekidačem je opasan i mora se popraviti.
- Isključite utikač iz izvora napajanja i/ili bateriju iz električnog alata prije bilo kakvih podešavanja, mijenjanja pribora ili pohranjivanja električnih alata. Takve preventivne sigurnosne mjere smanjuju rizik od slučajnog buljenja u električni alat.
- Čuvajte neiskorištene električne alate izvan dohvata djece i ne dopustite osobama koje nisu upoznate s električnim alatom ili ovim uputama da rade s električnim alatom.

Električni alati opasni su u rukama neobučenih korisnika.

- Održavajte električne alate. Provjerite neusklađenost ili zaglavljivanje pokretnih dijelova, lom dijelova i bilo koja druga stanja koja mogu utjecati na rad električnog alata.
- Ako je električni alat oštećen, dajte ga popraviti prije uporabe. Mnoge nesreće uzrokuju loše održavani električni alati.
- Održavajte alate za rezanje oštrocima i čistima. Pravilno održavani alati za rezanje s oštrocima manje će se zaglaviti i lakše ih je kontrolirati.
 - Koristite električni alat, pribor i alate itd. u skladu s ovim uputama. Korištenje električnog alata za radove koji nisu predviđeni može dovesti do opasne situacije.

Sigurnosne upute za orbitalni polir

- Ovaj električni alat namijenjen je za poliranje. Pročitajte sva sigurnosna upozorenja, upute, ilustracije i specifikacije priložene uz ovaj električni alat. Nepoštivanje svih dolje navedenih uputa može dovesti do strujnog udara, požara i/ili ozbiljne ozljede.
- Radnje poput brušenja, brušenja, žičane četke ili rezanja ne preporučuje se izvođenje s ovim električnim alatom. Radnje za koje električni alat nije namijenjen mogu stvoriti opasnost i prouzročiti tjelesne ozljede.
- Nemojte koristiti pribor koji nije posebno dizajniran i preporučen od strane proizvođača alata. Samo zato što se dodatak može pričvrstiti na vaš električni alat, ne jamči siguran rad.
- Nazivna brzina priključka mora biti najmanje jednaka najvećoj brzini označenoj na električnom alatu. Pribor radi brže od nazivne brzine može se slomiti i razletjeti.
- Vanjski promjer i debljina vašeg pribora moraju biti unutar nazivnog kapaciteta vašeg električnog alata. Pribor neodgovarajuće veličine ne može biti adekvatno čuvani ili kontrolirani. Navojna montaža pribora mora odgovarati navoju vretena brusilice. Za dodatke montirane pomoću prirubnica, rupa za osovinu pribora mora odgovarati Vlocirajući promjer prirubnice. Pribor koji ne odgovara hardveru za ugradnju električnog alata izgubiti će ravnotežu, pretjerano će vibrirati i može izazvati gubitak kontrole.
- Nemojte koristiti oštećeni pribor. Prije svake uporabe pregledajte dodatak kao što su brusni kotačići za strugotine i pukotine, potporni jastučić za pukotine, poderotine ili višak trošenje, žičanu četku za labave ili napukle žice. Ako električni alat ili pribor padne, provjerite ima li oštećenja ili instalirajte neoštećeni pribor. Nakon pregleda i postavljanja pribora, postavite sebe i druge promatrače dalje od ravnine rotirajućeg pribora i pokrenite električni alat maksimalnom brzinom bez opterećenja jedna minuta. Oštećeni dodaci obično će se raspasti tijekom ovog testnog vremena.

- Nosite osobnu zaštitnu opremu. Ovisno o primjeni, koristite štitnik za lice, zaštitne naočale ili zaštitne naočale. Prema potrebi, nosite masku za prašinu, sluh štitnici, rukavice i radionička pregača sposobni zaustaviti male abrazivne dijelove ili komadiće obratka. Zaštita za oči mora biti sposobna spriječiti letenje krhotine nastale raznim operacijama. Maska za prašinu ili respirator moraju moći filtrirati čestice koje nastaju vašim radom. Dugotrajno izlaganje buka visokog intenziteta može uzrokovati gubitak sluha.
- Držite promatrače na sigurnoj udaljenosti od radnog područja. Svatko tko ulazi u radni prostor mora nositi osobnu zaštitnu opremu. Fragmenti obratka odn slomljeni pribor može odletjeti i uzrokovati ozljede izvan neposrednog područja rada.
- Držite električni alat samo za izolirane površine za držanje, kada izvodite radnju pri kojoj rezni pribor može doći u dodir sa skrivenim žicama ili vlastitim kabel. Dodir reznog pribora sa žicom pod naponom može učiniti izložene metalne dijelove električnog alata "naponom" i izazvati strujni udar rukovatelja.
- Odmaknite kabel od pribora koji se okreće. Ako izgubite kontrolu, kabel se može prerezati ili zapeti, a vaša šaka ili ruka mogu biti uvučeni u okretanje oprema.
- Nikada nemojte odlagati električni alat dok se pribor potpuno ne zaustavi. Pribor koji se okreće može zgrabiti površinu i izvući električni alat vaša kontrola.
- Nemojte pokretati električni alat dok ga nosite na boku. Slučajni dodir s dodatkom koji se okreće mogao bi zahvatiti vašu odjeću i uvući pribor tvoje tijelo.
- Redovito čistite ventilacijske otvore električnog alata. Ventilator motora će uvući prašinu u kućište i može uzrokovati prekomjerno nakupljanje metalnog praha električne opasnosti.
- Ne koristite električni alat u blizini zapaljivih materijala. Iskre bi mogle zapaliti te materijale.
- Nemojte koristiti pribor koji zahtijeva tekuće rashladno sredstvo. Korištenje vode ili drugih tekućih rashladnih sredstava može dovesti do strujnog udara ili šoka.

Povratni udarac i povezana upozorenja

Povratni udarac je iznenadna reakcija na priklješten ili zakačen rotirajući kotač, podlogu, četku ili bilo koji drugi pribor. Štipanje ili zapinjanje uzrokuje brzo zaustavljanje rotirajući pribor koji zauzvrat uzrokuje da nekontrolirani električni alat bude prisiljen u smjeru suprotnom od rotacije pribora na točki vezanje. Na primjer, ako je brusna ploča zahvaćena ili priklještena radnim predmetom, rub ploče koji ulazi u točku priklještenja može se zabiti u površinu materijala koji uzrokuje da kotač isklizne ili izbacivan. Kotač može skočiti prema operateru ili od njega, ovisno o smjeru kotača

kretanje na mjestu štipanja. Brusni kotači također se mogu slomiti pod ovim uvjetima. Povratni udar je rezultat pogrešne uporabe električnog alata i/ili nepravilnog rukovanja postupcima ili uvjetima i može se izbjeći poduzimanjem odgovarajućih mjera opreza navedenih u nastavku.

- Čvrsto držite električni alat i postavite svoje tijelo i ruku tako da se oduprete silama povratnog udara. Uvijek koristite pomoćnu ručku, ako postoji, za maksimum kontrola povratnog udara ili reakcije zakretnog momenta tijekom pokretanja. Operater može kontrolirati reakcije zakretnog momenta ili silu povratnog trzaja ako se poduzmu odgovarajuće mjere opreza.
- Nikada ne stavljajte ruku blizu rotirajućeg pribora. Pribor može doći do povratnog udara preko vaše ruke.
- Ne postavljajte svoje tijelo u područje gdje će se električni alat pomaknuti ako dođe do povratnog udara. Povratni udar potjerat će alat u smjeru suprotnom od kretanja kotača na mjestu zapinjanja.
- Budite posebno pažljivi pri obradi kutova, oštih rubova itd. Izbjegavajte poskakivanje i zakačenje pribora. Kutovi, oštri rubovi ili odskakanje imaju tendenciju zakačiti rotirajući pribor i uzrokovati gubitak kontrole ili povratni udarac. Nemojte pričvršćivati rezbarski rezni list lančane pile ili nazubljeni list pile. Takve oštrice stvaraju česti povratni udar i gubitak kontrole.

Sigurnosna upozorenja specifična za postupke poliranja

- Nemojte dopustiti da se bilo koji olabavljeni dio poklopca za poliranje ili njegove pričvršne niti slobodno okreću. Uklonite ili odrežite sve labave veze.

Opušteno i rotirajući konopci za pričvršćivanje mogu vam zapetljati prste ili zapeti za obradak.

Dodatne sigurnosne upute

- Mrežni napon i napon navedeni na pločici s podacima moraju odgovarati.

- Ne pritišćite blokadu vretena dok se alat ne zaustavi.

Opis glavnih dijelova (molimo vas da se referirate na slike na stranici 2)

Sl.1

1. Ergonomsku ručku
2. Glava zupčanika
3. Prednja ručka
4. Jastučić na čičak
5. Prebacite se
6. Gumb za zaključavanje zaključava prekidač
7. Okretni gumb za predodabir brzine

Sl.2

1. Alat za poliranje
2. Jastučić na čičak

Sl.3

1. Šestougaoni ključ
2. Vijak
3. Jastučić na čičak

Tehnički podaci	
Napon/frekvencija	220-240V - 50Hz
Moć	1050W
Brzina bez opterećenja	1400-4800 o/min
Promjer jastučića	150 mm
Ekscentričnost	21 mm
Uključuje	<ul style="list-style-type: none"> • Pomoćna ručka • Jastučić • Vuneni jastučić • Spužvasti jastučić • Ključ • Torba za nošenje
Druge značajke	Meko pokretanje, stalna brzina
Težina	2.5 kg

Upute za uporabu

UPOZORENJE! Prije izvođenja bilo kakvih radova na stroju za poliranje uvijek izvucite mrežni utikač. Prije uključivanja stroja za poliranje Raspakirajte stroj za poliranje i provjerite nedostaju li dijelovi ili su oštećeni.

Pričvršćivanje ili mijenjanje alata (Sl.2)

- Izvucite mrežni utikač.
 - Čvrsto pritisnite alat za poliranje (1), centriran na oko, na čičak jastučić (2).
- Koristite samo neoštećene alate za poliranje.
- Utaknite mrežni utikač u utičnicu.
 - Uključite stroj za poliranje (bez uključivanja) i pustite ga da radi cca. 30 sek. Provjerite neuravnoteženost i vibracije.
 - Isključite stroj za poliranje

Radnja prekidača

- Pritisnite i držite prekidač (5).
- Za isključivanje pustite prekidač (5).

Kontinuirani rad s uključenom preklopnom tipkom

- Pritisnite i držite prekidač (5).
- Za zaključavanje u položaju, držite pritisnut gumb za zaključavanje (6) i pustite prekidač.
- Za isključivanje kratko pritisnite i pustite prekidač (5).

Predodabir brzine

- Za podešavanje radne brzine, pomaknite gumb za brzo biranje (7) na željenu vrijednost. Raspon brzine od minimalnog broja okretaja u minuti (položaj "1"), do maksimalnog broja okretaja u minuti (položaj "6").

Zupčanci

BILJEŠKA. Ne otpuštajte vijke (3) na glavi prijenosnika tijekom jamstvenog roka. Neusklađenost će se smatrati jamstvenim obvezama proizvođača ništa neizbježno.

Promjena čičak podloge (Sl.3)

- Izvucite mrežni utikač.
- Uklonite alat za poliranje.
- Stavite stroj na leđa.
- Otpustite i uklonite vijak (2) pomoću ključa (1).
- Uklonite istrošeni jastučić na čičak (3).
- Uklonite onečišćenja iz unutrašnjosti.
- Stavite novi jastučić na čičak i poravnajte rupe za pričvršćivanje.
- Umetnite vijak (2) i zategnite ključem (1).
- Provedite probni rad. Provjerite neuravnoteženost i vibracije.

Funkcionalne upute

OPREZ! Kad je stroj za poliranje isključen, alat za poliranje nastavlja kratko raditi.

NAPOMENA Nakon promjene alata (npr. vuneni jastučić umjesto spužve za poliranje), razlika u težini može povećati vibracije. Promijenite radnu brzinu kotačićem (gumbom) za podešavanje dok se vibracije ne smanje.

- Uključite stroj prije nego što ga postavite na površinu koju želite polirati i pustite stroj za poliranje na zadanu brzinu.
- Laganim kontaktnim pritiskom pomičite alat za poliranje kružnim, preklapajućim pokretima po površini koju želite polirati kako biste dobili dobar završni sloj za poliranje i osiguravanje dugog vijeka trajanja alata.
- Na osjetljivim površinama (npr. lakiranje automobila) nemojte raditi agresivno, već radite pri malim brzinama uz slab kontaktni pritisak.
- Ako koristite pastu za poliranje, koristite odgovarajući alat za svaku pastu.

Održavanje i njega

UPOZORENJE! Prije izvođenja bilo kakvih radova na stroju za poliranje uvijek izvucite mrežni utikač.

Čišćenje

- Redovito čistite električni alat i ventilacijske otvore. Učestalost čišćenja ovisi o materijalu i trajanju uporabe.
- Redovito ispuhujte unutrašnjost kućišta i motor suhim komprimiranim zrakom.

Ugljične četke

BILJEŠKA. U svrhu zamjene koristite samo originalne dijelove koje isporučuje proizvođač. Ako se koriste neoriginalni dijelovi, garancija je obveza proizvođača smatrat će se ništavnim. Kada se koristi stroj za poliranje, mogu se vidjeti kako ugljene četkice svjetlucaju kroz stražnje otvore za ulaz zraka. Ako ugljene četkice pretjerano iskrenu, odmah isključite stroj za poliranje.

Odnosite uređaj za poliranje u servisnu radionicu ovlaštenu od strane proizvođača.

* Proizvođač zadržava pravo na manje izmjene u dizajnu proizvoda i tehničkim specifikacijama bez prethodne najave, osim ako te promjene značajno utječu na performanse i sigurnost proizvoda. Dijelovi opisani / ilustrirani na stranicama priručnika koje držite u rukama također se mogu odnositi na druge modele proizvođačeve linije proizvoda sa sličnim značajkama i možda neće biti uključeni u proizvod koji ste upravo nabavili.

* Kako bi se osigurala sigurnost i pouzdanost proizvoda i valjanost jamstva, sve popravke, inspeksijske ili zamjenske radove, uključujući održavanje i posebne prilagodbe, smiju obavljati samo tehničari ovlaštenog servisnog odjela proizvođača.

* Uvijek koristite proizvod s isporučenom opremom. Rad proizvoda s neiskorištenom opremom može uzrokovati kvarove ili čak ozbiljne ozljede ili smrt. Proizvođač i uvoznik nisu odgovorni za ozljede i štete nastale uporabom nesukladne opreme.

Általános elektromos szerszámok biztonsága

FIGYELMEZTETÉS

Olvassa el az összes biztonsági figyelmeztetést és utasítást. A figyelmeztetések és utasítások be nem tartása áramütéshez, tűzhöz és/vagy súlyos sérülésekhez vezethet. Az összes figyelmeztetést és utasítást őrizze meg későbbi felhasználás céljára. A figyelmeztetésekben szereplő „elektromos szerszám” kifejezés a hálózati árammal működő (vezetékes) elektromos szerszámra vagy az akkumulátorral működő (vezeték nélküli) elektromos szerszámra utal.

A munkaterület biztonsága

- Tartsa a munkaterületet tisztán és jól megvilágítva. A rendetlen vagy sötét területek balesetekhez vezethetnek.
- Ne használjon elektromos szerszámokat robbanásveszélyes környezetben, például gyúlékony folyadékok, gázok vagy por jelenlétében. Az elektromos szerszámok szikrákat keltenek, amelyek meggyújthatják a port vagy a gőzöket.
- Elektromos szerszámok használata közben tartsa távol a gyermekeket és a járókelőket. A figyelemelterelés a szerszám irányíthatóságának elvesztéséhez vezethet.

Elektromos biztonság

- Az elektromos szerszámok dugaszai illeszkedjenek a konnektorhoz. Soha ne módosítsa a dugaszt semmilyen módon. Ne használjon adapterdugaszt földelt (földelt) elektromos szerszámokhoz. A módosított dugaszok és a megfelelő konnektorok csökkentik az áramütés kockázatát.
- Kerülje a test érintkezését földelt vagy földelt felületekkel, például csövekkel, radiátorokkal, tűzhelyekkel és hűtőszekrényekkel. Ha teste földelt vagy földelt, megnő az áramütés veszélye.
- Ne tegye ki az elektromos szerszámokat esőnek vagy nedves környezetnek. A szerszámba bejutó víz növeli az áramütés veszélyét.
- Ne használja helytelenül a kábelt. Soha ne használja a kábelt az elektromos szerszám hordozásához, húzásához vagy kihúzásához. Tartsa a kábelt távol a hőtől, olajtól, éles szélektől és mozgó alkatrészekről. A sérült vagy összegabalyodott kábelek növelik az áramütés veszélyét.
- Ha elektromos szerszámot kültéren használ, kültéri használatra alkalmas hosszabbítót használjon. A kültéri használatra alkalmas kábel használata csökkenti az áramütés kockázatát.
- Ha elkerülhetetlen a motoros szerszám nedves helyen történő használata, használjon maradékáram-védelmi berendezéssel (RCD) védett áramellátást. Az RCD használata csökkenti az áramütés kockázatát.

Személyes biztonság

Legyen éber, figyeljen arra, amit csinál, és használja a józan esztét, amikor elektromos szerszámot használ. Ne használjon elektromos szerszámot, ha fáradt, vagy gyógyszerek, alkohol vagy kábítószer hatása alatt áll. Egy pillanatnyi figyelmetlenség elektromos szerszámok használata közben súlyos személyi sérülésekhez vezethet. Használjon egyéni védőfelszerelést. Mindig viseljen szemvédőt. A megfelelő körülmények között használt védőfelszerelések, mint például porálc, csúszásmentes biztonságcipő, védősisak vagy hallásvédő, csökkentik a személyi sérülések kockázatát.

- Akadályozza meg a véletlen bekapcsolást. Mielőtt a szerszámot az áramforráshoz és/vagy az akkumulátorhoz csatlakoztatná, felvenné vagy hordozná, győződjön meg arról, hogy a kapcsoló ki van kapcsolva. A kapcsolóval az ujján hordozni az elektromos szerszámokat, vagy bekapcsolt kapcsolóval üzembe helyezni azokat balesetveszélyes.
- A szerszám bekapcsolása előtt távolítsa el az összes beállító kulcsot vagy csavarkulcsot. A szerszám forgó részéhez rögzített csavarkulcs vagy kulcs személyi sérüléseket okozhat.
- Ne nyúljon túl messzire. Mindig tartsa meg a megfelelő lábtartást és egyensúlyt. Ez lehetővé teszi a szerszám jobb irányítását váratlan helyzetekben.
- Ötözzön megfelelően. Ne viseljen laza ruházatot vagy ékszereket. Tartsa távol haját, ruházatát és kesztyűjét a mozgó alkatrészekről. A laza ruházat, ékszerek vagy hosszú haj beakadhatnak a mozgó alkatrészekbe.
- Ha a készülékekhez porszívó és porgyűjtő berendezések csatlakoztatására szolgáló eszközök tartoznak, gondoskodjon azok csatlakoztatásáról és megfelelő használatáról.

Elektromos szerszámok használata és karbantartása

- Ne erőltesse az elektromos szerszámot. Használja a feladathoz megfelelő elektromos szerszámot. A megfelelő elektromos szerszám jobban és biztonságosabban végzi el a munkát, a tervezett sebességgel.
- Ne használja az elektromos szerszámot, ha a kapcsolóval nem lehet be- és kikapcsolni. Bármely elektromos szerszám, amelyet a kapcsolóval nem lehet irányítani, veszélyes, és javításra szorul.
- Mielőtt bármilyen beállítást végez, tartozékot cserél vagy az elektromos szerszámot tárolja, húzza ki a dugót az áramforrásból és/vagy vegye ki az akkumulátort az elektromos szerszámából. Az ilyen megelőző biztonsági intézkedések csökkentik az elektromos szerszám véletlen beindulásának kockázatát.
- A nem használt elektromos szerszámokat gyermekektől elzárva tárolja, és ne engedje, hogy az elektromos szerszámmal vagy ezekkel az utasításokkal nem ismerős személyek használják azt. Az elektromos szerszámok képzetlen felhasználók kezében veszélyesek.
- Karbantartsa az elektromos szerszámokat. Ellenőrizze, hogy nincsenek-e elmozdulva vagy beragadva a mozgó alkatrészek, nincsenek-e törött alkatrészek, valamint minden más olyan állapot, amely befolyásolhatja az elektromos szerszám működését. Ha sérült, javítsa meg az elektromos szerszámot használat előtt. Sok baleset oka a rosszul karbantartott elektromos szerszámok.
- A vágószerszámokat tartsa élesnek és tisztának. A megfelelően karbantartott, éles vágóelekekkel rendelkező vágószerszámok kevésbé hajlamosak a beragadásra és könnyebben irányíthatók.
- A szerszámot, tartozékokat, szerszámfejeket stb. a jelen utasításoknak megfelelően használja. A szerszám rendeltetésétől eltérő felhasználása veszélyes helyzetet eredményezhet.

Biztonsági utasítások orbitális csiszolóhoz

- Ez az elektromos szerszám polírozóként való használatra készült. Olvassa el az elektromos szerszámhoz mellékelt összes biztonsági figyelmeztetést, utasítást, illusztrációt és műszaki adatot. Az alábbi utasítások be nem tartása áramütéshez, tűzhöz és/vagy súlyos sérülésekhez vezethet.
- Csiszolás, dörzsölés, drótkéféstisztítás vagy vágás nem ajánlott ezzel az elektromos szerszámmal. Az elektromos szerszámmal nem tervezett műveletek veszélyt jelenthetnek és személyi sérüléseket okozhatnak.
- Ne használjon olyan tartozékokat, amelyeket nem a szerszám gyártója tervezett és ajánlott. Az, hogy a tartozék csatlakoztatható az elektromos szerszámhoz, még nem garantálja a biztonságos működést.
- A tartozék névleges fordulatszáma legalább egyenlőnek kell lennie az elektromos szerszámon feltüntetett maximális fordulatszámmal. A névleges fordulatszámnál gyorsabban működő tartozékok eltörhetnek és szétrepülhetnek.
- A tartozék külső átmérője és vastagsága nem haladhatja meg az elektromos szerszám névleges teljesítményét. A nem megfelelő méretű tartozékok nem védhetők és nem szabályozhatók megfelelően.
- A tartozékok menetes rögzítése meg kell, hogy feleljen a csiszológép orsó meneteinek. A karimákkal rögzített tartozékok esetében a tartozék tengelyfuratának meg kell felelnie a karima rögzítőátmérőjének. Azok a tartozékok, amelyek nem felelnek meg az elektromos szerszám rögzítőelemeinek, kiegyensúlyozatlanul működnek, túlzottan rezegnek, és a szerszám irányíthatóságának elvesztését okozhatják.
- Ne használjon sérült tartozékot. Minden használat előtt ellenőrizze a tartozékokat, például a csiszolókorongokat, hogy nincsenek-e rajtuk repedések vagy törések, a hátlapot, hogy nincs-e rajta repedés, szakadás vagy túlzott kopás, a drótkéfést, hogy nincsenek-e rajta laza vagy törött drótok. Ha az elektromos szerszám vagy a tartozék leejtődött, ellenőrizze, hogy nincs-e sérülés, vagy szereljen fel egy sértetlen tartozékot. A tartozékellenőrzése és felszerelése után helyezkedjen el és a körülötte állókat is helyezze el a forgó tartozék síkjától távol, majd az elektromos szerszámot egy percig maximális üresjáratú fordulatszámon működtesse. A sérült tartozékok általában ez alatt a tesztidő alatt eltörnek.

- Viseljen egyéni védőfelszerelést. Az alkalmazástól függően használjon arcvédőt, védőszemüveget vagy biztonsági szemüveget. Szükség szerint viseljen porálarcot, hallásvédőt, kesztyűt és műhelykötenyt, amely képes megakadályozni a kis kopásos vagy munkadarab-töredékek bejutását. A szemvédőnek képesnek kell lennie megakadályozni a különböző műveletek során keletkező repülő törmelék bejutását. A porálarcnak védőszűrővel kell rendelkeznie, és a művelet során keletkező részecskék szűrésére. A magas intenzitású zajnak való hosszan tartó kitettség halláskárosodást okozhat.
- Tartsa a járókelőket biztonságos távolságban a munkaterülettől. A munkaterületre belépő személyeknek személyi védőfelszerelést kell viselniük. A munkadarab vagy a törött tartozék darabjai elrepülhetnek és sérüléseket okozhatnak a közvetlen munkaterületen túl is.
- Ha olyan műveletet végez, amelynek során a vágószerszám rejtett vezetékkel vagy a saját kábelével érintkezhet, akkor a szerszámot csak a szigetelt markolatfelületeken fogja meg. Ha a vágószerszám „feszültség alatt álló” vezetékkel érintkezik, akkor a szerszám fedetlen fém alkatrészei is „feszültség alá kerülhetnek”, és a kezelő áramütést szenvedhet.
- A kábelt tartsa távol a forgó tartozéktól. Ha elveszíti az irányítást, a kábel elvágódhat vagy megakadhat, és a keze vagy karja a forgó tartozékba húzódhat.
- Soha ne tegye le az elektromos szerszámot, amíg a tartozék teljesen le nem állt. A forgó tartozék megragadhatja a felületet, és az elektromos szerszámot az Ön irányítása alól kivonhatja.
- Ne működtesse az elektromos szerszámot, miközben azt maga mellett tartja. A forgó tartozék véletlen érintése megakadhat a ruházatában, és a tartozékot a testéhez húzhatja.
- Rendszeresen tisztítsa meg az elektromos szerszám szellőzőnyílásait. A motor ventilátora beszívja a port a ház belsejébe, és a por alakú fém túlzott felhalmozódása elektromos veszélyt okozhat.
- Ne használja az elektromos szerszámot gyúlékony anyagok közelében. A szikrák meggyújthatják ezeket az anyagokat.
- Ne használjon folyékony hűtőfolyadékot igénylő tartozékokat. Víz vagy más folyékony hűtőfolyadék használata áramütéshez vagy áramütéshez vezethet.

Visszarúgás és kapcsolódó figyelmeztetések

A visszacsapás egy hirtelen reakció, amely akkor következik be, amikor egy forgó kerék, háttámla, kefe vagy bármely más tartozék beszorul vagy megakad. A beszorulás vagy megakadás a forgó tartozék gyors leállítását okozza, ami viszont azt eredményezi, hogy az irányíthatatlan elektromos szerszám a tartozék forgásának irányával ellentétes irányba mozdul el a beszorulás pontján.

Például, ha egy csiszolókorongot a munkadarab megakaszt vagy beszorít, a beszorítási pontba belépő korong széle belemélyedhet az anyag felületébe, ami a korong kilépését vagy kilökődését okozhatja. A kerék a beszorulás pontján a kerék mozgásának irányától függően a kezelő felé vagy attól elugorhat. Ilyen körülmények között a csiszolókorongok is eltörhetnek. A visszacsapódás a szerszám gép helytelen használatának és/vagy helytelen működési eljárásoknak vagy körülményeknek a következménye, és az alábbiakban megadott megfelelő óvintézkedésekkel elkerülhető.

- Tartsa szorosan az elektromos szerszámot, és úgy helyezze el testét és karját, hogy ellenálljon a visszacsapási erőnek. A beindítás során mindig használja az kiegészítő fogantyút (ha van ilyen), hogy maximálisan ellenőrizni tudja a visszacsapást vagy a nyomatékreakcióknak megfelelő óvintézkedések meghozatala esetén a kezelő ellenőrizni tudja a nyomatékreakciókat vagy a visszacsapásokat.
- Soha ne tegye a kezét a forgó tartozék közelébe. A tartozék visszarúghat a keze felé.
- Ne álljon olyan helyre, ahol a szerszám visszarúgás esetén elmozdulhat. A visszarúgás a szerszámot a kerék mozgásával ellentétes irányba lökheti el a megakadás helyén.
- Különös óvatossággal járjon el sarkok, éles élek stb. megmunkálásakor. Kerülje a tartozék pattogását és megakadását. A sarkok, éles élek vagy a pattogás hajlamosak megakasztani a forgó tartozékot, ami irányíthatatlanságot vagy visszacsapódást okozhat. Ne szereljen fel fűrészlánc-faragó pengét vagy fogazott fűrészlapot. Az ilyen pengék gyakori visszacsapódást és irányíthatatlanságot okoznak.

A polírozási műveletekre vonatkozó biztonsági figyelmeztetések

- Ne hagyja, hogy a polírozó sapka vagy rögzítő zsinórai bármely laza része szabadon forogjon. A laza rögzítő zsinórokat tűzze el vagy vágja le. A laza és forgó rögzítő zsinórok az ujjait beakaszthatják vagy a munkadarabba akadhatnak.

További biztonsági utasítások

- A hálózati feszültségnek és a típusablán feltüntetett feszültségértéknek meg kell egyeznie.
- Ne nyomja meg az orsóreteszt, amíg a szerszám le nem áll.

A fő alkatrészek leírása (kérjük, nézze meg a 2. oldal ábráit)

1. ábra

1. Ergonomikus fogantyú
2. Fogaskerékfej
3. Elülső fogantyú
4. Tépőzárás párna
5. Kapcsoló
6. A reteszelő gomb reteszeli a kapcsolót
7. A sebesség előre beállításához szolgáló tárcsa

2. ábra

1. Polírozó szerszám
2. Tépőzárás párna

3. ábra

1. Hatszögletű csavarkulcs
2. Csavar
3. Tépőzárás párna

Műszaki adatok	
Feszültség/frekvencia	220–240 V – 50 Hz
Teljesítmény	1050 W
Üresjárat fordulatszám	1400-4800 fordulat/perc
Tárcsa átmérője	150 mm
Excentricitás	21 mm
Tartalmaz	<ul style="list-style-type: none"> • Kiegészítő fogantyú • Párna • Gyapjú párna • Szivacsos párna • Csavarkulcs • Hordtáska
Egyéb jellemzők	Lágy indítás, állandó sebesség
Súly	2,5 kg

Használati utasítás

FIGYELEM! A polírozógépen bármilyen munkát elvégezni előtt mindig húzza ki a hálózati csatlakozót. A polírozógép bekapcsolása előtt Csomagolja ki a polírozógépet, és ellenőrizze, hogy nincs-e hiányzó vagy sérült alkatrész.

Szerszámok felszerelése vagy cseréje (2. ábra)

- Húzza ki a hálózati csatlakozót.
- Nyomja meg erősen a polírozó szerszámot (1) a szem közepén, a tépőzárás párnára (2). Csak sértetlen polírozó szerszámokat használjon.
- Húzza be a hálózati csatlakozót a konnektorba.
- Kapcsolja be a polírozót (anélkül, hogy bekapcsolná), és hagyja működni körülbelül 30 másodpercig. Ellenőrizze, hogy nincs-e kiegyensúlyozatlanság és rezgés.
- Kapcsolja ki a polírozót.

Kapcsoló művelete

- Tartsa lenyomva a kapcsolót (5).
- A kikapcsoláshoz engedje el a kapcsolót (5).

Folyamatos működés bekapcsolt kapcsolókkal

- Tartsa lenyomva a kapcsolót (5).
- A pozíció rögzítéséhez tartsa lenyomva a rögzítő gombot (6), majd engedje fel a kapcsolót.
- A kikapcsoláshoz nyomja meg röviden a kapcsolót (5), majd engedje el.

A sebesség előzetes beállítása

- A működési sebesség beállításához mozgassa a sebességválasztót (7) a kívánt értékre. A sebességtartomány a minimális fordulatszámtól (1. pozíció) a maximális fordulatszámig (6. pozíció) terjed.

Fogaskerék

MEGJEGYZÉS. A jótállási időszak alatt ne lazítsa meg a sebességváltó fején található csavarokat (3). A szabályok be nem tartása esetén a gyártó jótállási kötelezettségei érvényüket veszítik.

A tépőzárás párna cseréje (3. ábra)

- Húzza ki a hálózati dugót.
- Vegye le a polírozó szerszámot.
- Helyezze a gépet a hátára.
- Csavarja ki és távolítsa el a csavart (2) a csavarkulccsal (1).
- Távolítsa el a kopott tépőzárás párnát (3).
- Távolítsa el a szennyeződések a belső részből.
- Helyezze be az új tépőzárás párnát, és igazítsa be a rögzítő lyukakat.
- Helyezze be a csavart (2) és húzza meg a csavarkulccsal (1).
- Végezzen próbaüzemet. Ellenőrizze, hogy nincs-e kiegyensúlyozatlanság és rezgés.

Működési utasítások

FIGYELEM! A polírozó kikapcsolásakor a polírozó szerszám még rövid ideig tovább működik.

MEGJEGYZÉS Szerszámcseré után (pl. gyapjúpárna a polírozószivacs helyett) a súlykülönbség növelheti a rezgéseket. A rezgések csökkenéséig változtassa meg a működési sebességet a beállítókerékkel (gombbal).

- Kapcsolja be a gépet, mielőtt a polírozni kívánt felületre helyezi, és indítsa el a polírozót a beállított sebességgel.
- Enyhe nyomással, körkörös, egymást átfedő mozdulatokkal mozgassa a polírozót a polírozandó felületen, hogy jó polírozási eredményt érjen el és biztosítsa a szerszám hosszú élettartamát.
- Érzékeny felületeken (pl. autófesték) ne dolgozzon agresszíven, hanem alacsony sebességgel és kis nyomással.
- Polírozópasztá használata esetén minden paszta esetében a megfelelő szerszámot használja.

Karbantartás és ápolás

FIGYELEM! A polírozógépen végzett munkák megkezdése előtt mindig húzza ki a hálózati csatlakozót. **Tisztítás**

- Rendszeresen tisztítsa meg az elektromos szerszámot és a szellőzőnyílásokat. A tisztítás gyakorisága az anyagtól és a használat időtartamától függ.
- Rendszeresen fújja ki a ház belsejét és a motort száraz sűrített levegővel.

Szénkefék

MEGJEGYZÉS. Csak a gyártó által szállított eredeti alkatrészeket használjon csere céljára. Ha nem eredeti alkatrészeket használ, a gyártó garanciális kötelezettségei érvényüket veszítik. A polírozó használata közben a szénkefék szikrázása látható a hátsó légeömlő nyílásokon keresztül. Ha a szénkefék túlzottan szikráznak, azonnal kapcsolja ki a polírozót. Vigye a polírozót a gyártó által engedélyezett szervizbe.

*A gyártó fenntartja a jogot, hogy előzetes értesítés nélkül kisebb változtatásokat hajtson végre a termék kialakításában és műszaki jellemzőiben, kivéve, ha ezek a változtatások jelentősen befolyásolják a termékek teljesítményét és biztonságát. A kézben tartott kézikönyv oldalain leírt/ábrázolt alkatrészek a gyártó terméksaládjának más, hasonló tulajdonságokkal rendelkező modelljeire is vonatkozhatnak, és előfordulhat, hogy nem tartoznak a most megvásárolt termékhez.

*A termék biztonságának és megbízhatóságának, valamint a jótállás érvényességének biztosítása érdekében minden javítási, ellenőrzési vagy cseremunkát, beleértve a karbantartást és a speciális beállításokat is, kizárólag a gyártó hivatalos szervizszolgálatának technikusai végezhetnek.

*A terméket mindig a mellékelt berendezéssel használja. A termék nem mellékelt berendezéssel történő üzemeltetése meghibásodást, súlyos sérülést vagy halált is okozhat. A gyártó és az importőr nem vállal felelősséget a nem megfelelő berendezés használatából eredő sérülésekért és károkért.

ΕΓΓΥΗΣΗ

EL

Τα ηλεκτρικά εργαλεία έχουν κατασκευαστεί με αυστηρά πρότυπα που έχει θέσει η εταιρεία και συνάδουν με τα ευρωπαϊκά πρότυπα ποιότητας. Για τα ηλεκτρικά εργαλεία της εταιρείας μας παρέχεται περίοδος εγγύησης 24 μηνών για ερασιτεχνική χρήση και 12 μηνών για επαγγελματική χρήση. Η ισχύς της εγγύησης ξεκινά από την ημερομηνία αγοράς του προϊόντος. Αποδεικτικό του δικαιώματος της εγγύησης αποτελεί το παραστατικό αγοράς του εργαλείου (απόδειξη λιανικής ή τιμολόγιο). Σε καμιά περίπτωση η εταιρεία δεν καλύπτει τη σχετική δαπάνη ανταλλακτικών και εργασιών εάν και εφόσον δε συνοδεύεται από αντίγραφο του παραστατικού αγοράς. Σε περίπτωση που η επισκευή πρέπει να γίνει στο service μας η δαπάνη μεταφοράς (από και προς) βαρύνει εξ' ολοκλήρου τον αποστολέα. Τα εργαλεία αποστέλλονται για την επισκευή τους στην εταιρεία ή σε εξουσιοδοτημένο συνεργείο με τον ενδεδειγμένο τρόπο και μέσο μεταφοράς.

ΕΞΑΙΡΕΣΕΙΣ ΚΑΙ ΠΕΡΙΟΡΙΣΜΟΙ ΤΗΣ ΕΓΓΥΗΣΗΣ:

- 1) Ανταλλακτικά που φθείρονται φυσιολογικά από τη χρήση τους (καρβουνάκια, καλώδιο, διακόπτες, τσοκ κ.λ.π).
- 2) Εργαλεία που έχουν υποστεί ζημίες από τη μη συμμόρφωση με τις οδηγίες του κατασκευαστή.
- 3) Εργαλεία με ελλιπή συντήρηση.
- 4) Χρήση μη ενδεδειγμένων λιπαντικών ή εξαρτημάτων.
- 5) Εργαλεία που έχουν δοθεί χωρίς επιβάρυνση.
- 6) Βλάβη που οφείλεται σε ηλεκτρική σύνδεση σε τάση διαφορετική από την αναγραφόμενη στην πινακίδα συσκευής.
- 7) Σύνδεση σε μη γειωμένο ρευματοδότη.
- 8) Μεταβολή της τάσης του ρεύματος.
- 9) Βλάβη που προκύπτει από τη χρήση αλμυρού νερού (π.χ πλυστικά, αντλίες).
- 10) Βλάβη ή κακή λειτουργία που έχει προκύψει από πλημμελή καθαρισμό του εργαλείου.
- 11) Επαφή του εργαλείου με χημικά, ή βλάβη από υγρασία, διάβρωση.
- 12) Εργαλεία που έχουν υποστεί τροποποιήσεις – αλλαγές ή έχουν ανοιχτεί από μη εξουσιοδοτημένο συνεργείο.
- 13) Σπασμένα μέρη/εξαρτήματα εξαιτίας του ορθής χρήσης.
- 14) Εργαλεία που χρησιμοποιούνται για ενοίκιαση.

Η εγγύηση καλύπτει αποκλειστικά τη δωρεάν αντικατάσταση του εξαρτήματος που έχει κατασκευαστικό ελάττωμα ή αστοχία υλικού. Σε περίπτωση έλλειψης ανταλλακτικού η εταιρεία διατηρεί το δικαίωμα αντικατάστασης του εργαλείου με άλλο αντίστοιχο μοντέλο. Μετά τη διεκπεραίωση εγγύησης δεν επιμηνύεται ούτε ανανεώνεται ο χρόνος εγγύησης του εργαλείου. Αντικατάσταση ανταλλακτικού με χρέωση επισκευής, καλύπτεται από 1 χρόνο εγγύησης καλής λειτουργίας, με προϋπόθεση την τήρηση των όρων εγγύησης. Τα ανταλλακτικά ή τα εργαλεία τα οποία αντικαθίστανται παραμένουν στην κατοχή της εταιρείας μας. Άλλες απαιτήσεις, εκτός από αυτές που αναφέρονται σε αυτό το έντυπο εγγύησης επισκευής ή βλαβών ηλεκτρικών εργαλείων, δεν ισχύουν. Για την εγγύηση αυτή ισχύει το ελληνικό δίκαιο.

WARRANTY

EN

The power tools have been manufactured according to strict standards, set by our company, which are aligned with the respective European quality standards. The power tools of our company are provided with a warranty period of 24 months for non-professional use and 12 months for professional use. The warranty is valid from the date of purchase of the product. Proof of the warranty right is the purchase document of the tool (retail receipt or invoice). Under no circumstances shall the company cover the relevant cost of spare parts and respective required working hours unless a copy of the purchase document is presented. In case the repair has to be done by our service department the cost of transportation (to and from) is entirely borne by the sender (client). The tools must be sent for repair to the company or to an authorized workshop in the appropriate way and means of transport.

WARRANTY EXEMPTIONS AND RESTRICTIONS:

- 1) Spare parts that wear out naturally as a consequence of being used (brushes, cables, switches, chucks etc.).
- 2) Tools damaged as a result of non-compliance with the instructions of the manufacturer.
- 3) Tools poorly maintained.
- 4) Use of improper lubricants or accessories.
- 5) Tools given to third entities free of charge.
- 6) Damage due to an electrical connection at a voltage other than that indicated on the appliance plate.
- 7) Connection to a non-earthed power supply.
- 8) Change in current voltage.
- 9) Damage resulting from the use of salty water (e.g., washing machines, pumps).
- 10) Damage or malfunction resulting from improper cleaning procedure of the tool.
- 11) Contact of the tool with chemicals, or damage as a result of moisture or corrosion.
- 12) Tools that have been modified or opened by unauthorized personnel.
- 13) Broken parts/components as a result of inappropriate use.
- 14) Tools used for rent.

The warranty covers only the free of charge replacement of the component that presents a manufacturing defect or material failure. In case of lack of a specific spare part the company reserves the right to replace the tool with another corresponding model. After all warranty procedures have been concluded, the warranty period of the tool shall not be extended or renewed. Replacement of a spare part with repair charge is covered by a 1 year warranty of good operation, subject to compliance with the warranty terms. The spare parts or tools that are replaced remain in the possession of our company. Requirements, other than those mentioned in this warranty form, regarding power tools repair or damage thereof, do not apply. Greek law and relative regulations apply to this warranty.

GARANTIE

FR

Les outils électriques sont fabriqués selon des normes strictes, établies par notre société et se sont alignées sur les normes de qualité européennes respectives. Les outils électriques de notre société sont bénéficiés d'une garantie de 24 mois pour une utilisation non professionnelle et de 12 mois pour une utilisation professionnelle. La garantie est valable à partir de la date d'achat du produit. La preuve du droit à la garantie est le document d'achat de l'outil (ticket de caisse ou facture). En aucun cas, l'entreprise ne couvrira le coût des pièces de rechange et des heures de travail nécessaires si une copie du document d'achat n'est pas présentée. Si la réparation doit être effectuée par notre service après-vente, les frais de transport (aller- retour) sont entièrement à la charge de l'expéditeur (client). Les outils doivent être envoyés pour réparation à l'entreprise ou à un atelier agréé de la manière et avec le moyen de transport appropriée.

EXEMPTIONS ET RESTRICTIONS DE GARANTIE:

- 1) Les pièces de rechange qui s'usent naturellement suite à leur utilisation (balaise, câbles, interrupteurs, mandrins etc.).
- 2) Les outils endommagés à la suite du non-respect des instructions du fabricant.
- 3) Outils mal entretenus.
- 4) Utilisation de lubrifiants ou d'accessoires inappropriés.
- 5) Outils donnés à des tiers à titre gratuit.
- 6) Dommages dus à un mauvais branchement électrique ou à une tension différente de celle indiquée sur la plaque de l'appareil.
- 7) Connexion à une alimentation électrique non reliée à la terre.
- 8) Fluctuation de la tension inacceptable.
- 9) Dommages résultant de l'utilisation d'eau salée (par exemple, machines à laver, pompes).
- 10) Dommages ou dysfonctionnement résultant d'une procédure de nettoyage inadéquate de l'appareil.
- 11) Contact de l'outil avec des produits chimiques, ou dommages résultant de l'humidité ou de la corrosion.
- 12) Les outils qui ont été modifiés ou ouverts par du personnel non autorisé.
- 13) Pièces/composants cassés à la suite d'une utilisation inappropriée.
- 14) Les outils utilisés à location.

La garantie couvre uniquement le remplacement gratuit du composant qui présente un défaut de fabrication ou une défaillance matérielle. En cas d'absence d'une pièce de rechange spécifique, l'entreprise se réserve le droit de remplacer l'outil par un autre modèle correspondant. Après la conclusion de toutes les procédures de garantie, la période de garantie de l'outil ne sera pas prolongée ou renouvelée. Le remplacement d'une pièce de rechange, ainsi que les frais de réparation, sont couverts par une garantie de bon fonctionnement d'un an, sous réserve du respect des conditions de garantie. Les pièces de rechange ou les outils remplacés restent en possession de notre société. Les exigences, autres que celles mentionnées dans ce formulaire de garantie, concernant la réparation des outils électriques ou leur endommagement, ne sont pas applicables. La loi grecque et ses règlements s'appliquent à cette garantie.

GARANZIA

IT

Gli elettrodomestici sono stati fabbricati secondo gli standard rigorosi, stabiliti dalla nostra azienda, che sono allineati con i rispettivi standard di qualità europei. Gli elettrodomestici della nostra azienda sono forniti con un periodo di garanzia di 24 mesi per uso non professionale e di 12 mesi per uso professionale. La garanzia è valida dalla data di acquisto del prodotto. La prova del diritto di garanzia è il documento di acquisto dell'utensile (scontrino o fattura). In nessun caso l'azienda coprirà il relativo costo dei pezzi di ricambio e delle rispettive ore di lavoro necessarie se non viene presentata una copia del documento di acquisto. Nel caso in cui la riparazione debba essere effettuata dal nostro servizio di assistenza, il costo del trasporto (da e per) è interamente a carico del mittente (cliente). Gli utensili devono essere inviati per la riparazione all'azienda o ad un'officina autorizzata nel modo e nel mezzo di trasporto appropriato.

ECCEZIONI E LIMITAZIONI ALLA GARANZIA:

- 1) Pezzi di ricambio che si deteriorano naturalmente con l'uso (pezzi di consumo).
- 2) Utensili danneggiati dal mancato rispetto delle istruzioni del produttore.
- 3) Strumenti con manutenzione insufficiente.
- 4) Uso di lubrificanti o parti inappropriate.
- 5) Strumenti dati gratuitamente.
- 6) Guasto dovuto a un collegamento dell'aria compressa a una pressione diversa da quella indicata sulla targhetta dei dati tecnici.
- 7) Danni derivanti dall'uso di aria compressa impura e non filtrata.
- 8) Danni o malfunzionamenti derivanti da una pulizia inadeguata dell'utensile.
- 9) Contatto dell'utensile con prodotti chimici, o danni da umidità, corrosione.
- 10) Strumenti che hanno subito modifiche - cambiamenti o sono stati aperti da un'officina non autorizzata.
- 11) Strumenti utilizzati per il noleggio.
- 12) Strumenti che sono stati modificati o aperti da personale non autorizzato.
- 13) Rottura di parti/componenti a causa di un uso improprio.
- 14) Strumenti utilizzati per il noleggio.

La garanzia copre solo la sostituzione gratuita del componente che presenta un difetto di fabbricazione o di materiale. In caso di mancanza di un pezzo di ricambio specifico, l'azienda si riserva il diritto di sostituire l'utensile con un altro modello corrispondente. Una volta concluse tutte le procedure di garanzia, il periodo di garanzia dell'utensile non potrà essere esteso o rinnovato. La sostituzione di un pezzo di ricambio, insieme al costo della riparazione, è coperta da una garanzia di buon funzionamento di 1 anno, a condizione che vengano rispettati i termini della garanzia. I pezzi di ricambio o gli utensili che vengono sostituiti rimangono in possesso della nostra azienda. I requisiti, diversi da quelli menzionati in questo modulo di garanzia, riguardanti la riparazione di utensili elettrici o il loro danneggiamento, non si applicano. La legge greca e i relativi regolamenti si applicano a questa garanzia.

GARANCIA

AL

Mjetet e energjisë janë prodhuar sipas standardeve strikte, të vendosura nga kompania jonë, të cilat janë në përputhje me standardet respektive evropiane të cilësisë. Mjetet e energjisë të kompanisë sonë janë siguruar me një periudhë garancie prej 24 muaj për përdorim jo profesional dhe 12 muaj për përdorim profesional. Garancia është e vlefshme nga data e blerjes së produktit. Prova e së drejtës së garancisë është dokumenti i blerjes së mjetit (faturë ose faturë me pakicë). Në asnjë rrethanë ndërmarrja nuk mbulon koston përkatëse të pjesëve të këmbimit dhe orarin përkatës të kërkuar të punës, përveç kur është paraqitur një kopje e dokumentit të blerjes. Në rast se riparimi duhet të bëhet nga departamenti ynë i shërbimit kostoja e transportit (për dhe nga) është tërësisht e mbajtur nga dërguesi (klienti). Mjetet duhet të dërgohen për riparim në ndërmarrje ose në një punishtë të autorizuar në mënyrën dhe mjetet e duhura të transportit.

PËRJASHTIMET DHE KUFIZIMET E GARANCISË:

- 1) Pjesët rezervë që përdoren në mënyrë natyrale si pasojë e përdorur (furçat, kabllo, ndërruesit, mbytyjet etj.).
- 2) Veglat e dëmtuara si rezultat i mosrespektimit të udhëzimeve të prodhuesit.
- 3) Mjetet e mbajtura keq.
- 4) Përdorimi i lubrifikantëve ose aksesorëve të papërshtatshëm.
- 5) Mjetet që u jepen enteve të treta pa pagesë.
- 6) Dëmtimi për shkak të një lidhje elektrike në një tension tjetër nga ai i treguar në plakën e pajisjes.
- 7) Lidhja me furnizimin me energji jo tokësore.
- 8) Ndryshimi i tensionit aktual.
- 9) Dëmtimi që vijnë si pasojë e përdorimit të ujit të kripur (p.sh., lavatrice, pompa).
- 10) Dëmtimi ose mosfunksionimi që rezultojn nga procedura e papërshtatshme e pastrimit të mjetit.
- 11) Kontakti i mjetit me kimikate, ose dëmtimi si pasojë e lagështisë ose korrozionit.
- 12) Mjete që janë modifikuar ose hapur nga personel i paautorizuar.
- 13) Pjesë/përbërës të thyer si rezultat i përdorimit të papërshtatshëm.
- 14) Veglat e përdorura për qira.

Garancia mbulon vetëm zëvendësimin pa pagesë të komponentit që paraqet një defekt prodhues ose dështim material. Në rast të mungesës së një pjese rezervë specifike kompania rezervon të drejtën për të zëvendësuar mjetin me një model tjetër përkatës. Pasi të jenë përfunduar të gjitha procedurat e garancisë, periudha e garancisë së mjetit nuk do të zgjatet ose të rinovohet. Zëvendësimi i një pjese rezervë, së bashku me ngarkesën e riparimit, mbulohet nga një garanci vepri me mirë 1 vit, subjekt i përputhjes me kushtet e garancisë. Pjesët e këmbimit ose mjetet që zëvendësohen mbeten në zotërim të kompanisë sonë. Kërkesat, përveç atyre të përmendura në këtë formë garancie, në lidhje me riparimin ose dëmtimin e mjeteve të energjisë elektrike, nuk zbatohen. Ligji grek dhe rregullat relative zbatohen për këtë garancia.

GARANCIA

SLO

Električna orodja so bila izdelana v skladu s strogimi standardi našega podjetja, ki so usklajeni z ustreznimi evropskimi standardi kakovosti. Za električna orodja našega podjetja velja 24-mesečna garancija za neprofesionalno uporabo in 12-mesečna garancija za profesionalno uporabo. Garancija velja od datuma nakupa izdelka. Dokazilo o pravici do garancije je dokument o nakupu orodja (maloprodajni račun ali račun). Podjetje v nobenem primeru ne krije ustreznih stroškov nadomestnih delov in ustreznih zahtevanih delovnih ur, če ni predložena kopija nakupnega dokumenta. Če mora popravilo opraviti naš servisni oddelček, stroške prevoza (do in nazaj) v celoti krije pošiljatelj (stranka). Orodje je treba poslati v popravilo podjetju ali pooblaščenim delavnicam na ustrezen način in z ustreznim prevoznim sredstvom.

GARANCIJSKE IZJEME IN OMEJITVE:

- 1) Rezervni deli, ki se naravno obrabijo zaradi uporabe (ščetke, kabli, stikala, vpenjalne glave itd.).
- 2) Orodja, ki so se poškodovala zaradi neupoštevanja navodil proizvajalca.
- 3) Orodja, ki so slabo vzdrževana.
- 4) Uporaba neustreznih maziv ali pripomočkov.
- 5) Orodja, ki so bila brezplačno dana tretjim osebam.
- 6) Poškodbe zaradi električnega priključka pri napetosti, ki ni navedena na ploščici naprave.
- 7) Priključitev na neozemljeno električno omrežje.
- 8) Sprememba trenutne napetosti.
- 9) Poškodbe zaradi uporabe slane vode (npr. pralni stroji, črpalke).
- 10) Poškodba ali okvara, ki je posledica nepravilnega postopka čiščenja orodja.
- 11) Stik orodja s kemikalijami ali poškodbe zaradi vlage ali korozije.
- 12) Orodje, ki ga je spremenilo ali odprlo nepooblaščen osebe.
- 13) Pokvarjeni deli/komponente zaradi neustrezne uporabe.
- 14) Orodja, ki se uporabljajo za najem.

Garancija zajema le brezplačno zamenjavo sestavnega dela, pri katerem se pokaže proizvodna napaka ali okvara materiala. V primeru pomanjkanja določenega rezervnega dela si podjetje pridržuje pravico, da orodje zamenja z drugim ustreznim modelom. Po zaključku vseh garancijskih postopkov se garancijski rok orodja ne podaljša ali obnovi. Za zamenjavo nadomestnega dela z nadomestilom za popravilo velja enoletna garancija za dobro delovanje, če so izpolnjeni garancijski pogoji. Zamenjani nadomestni deli ali orodje ostanejo v lasti našega podjetja. Zahteve, ki niso navedene v tem garancijskem obrazcu, v zvezi s popravilom električnih orodij ali njihovih poškodb, ne veljajo. Za to garancijo velja grška zakonodaja in sorodni predpisi.

GARANCIJE

SR

Električni alati su proizvedeni prema strogim standardima koje je postavila naša kompanija a koji su usklađeni sa odgovarajućim evropskim standardima kvaliteta. Električni alati naše kompanije imaju garantni rok od 24 meseca za neprofesionalnu upotrebu i 12 meseci za profesionalnu upotrebu. Garancija važi od dana kupovine proizvoda. Dokaz za pravo na garanciju je dokument o kupovini električnog alata (maloprodajni račun ili faktura). Ni pod kojim okolnostima kompanija neće pokriti relevantne troškove rezervnih delova i potrebno odgovarajuće radno vreme ako se ne predoči kopija dokumenta o kupovini. U slučaju da popravku treba da uradi naš servis, troškove transporta (do i od) u potpunosti snosi pošiljalac (klijent). Električni alati za popravku se šalju u firmu gde su kupljeni ili u ovlašćeni servis i to tako da budu prikladno upakovani za transport.

IZUZEĆA I OGRANIČENJA GARANCIJE:

- 1) Rezervni delovi koji se prirodno troše kao posledica korišćenja (četkice, kablovi, prekidači, stezne glave itd).
- 2) Alati oštećeni kao posledica nepoštovanja uputstva proizvođača.
- 3) Alati su loše održavani.
- 4) Upotreba neodgovarajućih maziva ili pribora.
- 5) Alati su dati trećim licima besplatno.
- 6) Oštećenje usled električnog priključka na napon koji nije naznačen na pločici uređaja.
- 7) Povezivanje na neuzemljeno napajanje.
- 8) Promena napona struje.
- 9) Oštećenja nastala upotrebom slane vode (npr. mašine za pranje veša, pumpe).
- 10) Oštećenje ili kvar nastao kao posledica nepravilne procedure čišćenja alata.
- 11) Kontakt alata sa hemikalijama ili oštećenje usled vlage ili korozije.
- 12) Alati koje je modifikovalo ili otvorilo neovlašćeno osoblje.
- 13) Polomljeni delovi/komponente kao rezultat neodgovarajuće upotrebe.
- 14) Alati koji se koriste za iznajmljivanje.

Garancija pokriva samo besplatnu zamenu komponente koja ima fabričku grešku ili materijalne nedostatke. U slučaju nedostatka rezervnog dela, kompanija zadržava pravo zamene električnog alata drugim odgovarajućim modelom. Nakon isteka garantnog roka, garantni rok električnog alata se ne produžava niti obnavlja. Rezervni delovi ili Električni alati koji su zamenjeni ostaju u posedu naše kompanije. Zamena rezervnog dela, zajedno sa naplatom popravke, pokrivena je garancijom za 1 godinu dobrog rada, koja podleže poštovanju uslova garancije. Zahtevi, osim onih navedenih u ovom obrascu garancije, u vezi sa popravkom električnog alata ili njegovim oštećenjem ne važe. Na ovu garanciju se primenjuju grčki zakoni i odgovarajući propisi.

ZÁRUKA

SK

Elektrické náradie bolo vyrobené podľa prísnych noriem stanovených našou spoločnosťou, ktoré sú v súlade s príslušnými európskymi normami kvality. Na elektrické náradie našej spoločnosti poskytujeme záruku 24 mesiacov na neprofesionálne použitie a 12 mesiacov na profesionálne použitie. Záruka platí od dátumu zakúpenia výrobku. Dokladom o nároku na záruku je doklad o kúpe náradia (maloobchodný doklad alebo faktúra). Spoločnosť v žiadnom prípade neuhradí príslušné náklady na náhradné diely a príslušné požadované pracovné hodiny, ak nie je predložená kópia dokladu o kúpe. V prípade, že opravu musí vykonať naše servisné oddelenie, náklady na dopravu (tam a späť) znáša v plnej miere odosielateľ (zákazník). Náradie musí byť zaslané na opravu do spoločnosti alebo do autorizovaného servisu vhodným spôsobom a dopravným prostriedkom.

VÝNIMKY A OBMEDZENIA TÝKAJÚCE SA ZÁRUKY:

- 1) Náhradné diely, ktoré sa prirodzene opotrebovávajú v dôsledku používania (kefky, káble, spináče, skľučovadlá atď.).
- 2) Náradie poškodené v dôsledku nedodržania pokynov výrobcu.
- 3) Náradie nedostatočne udržiavané.
- 4) Používanie nevhodných mazív alebo príslušenstva.
- 5) Náradie poskytnuté tretím subjektom bezplatne.
- 6) Poškodenie v dôsledku elektrického pripojenia na iné napätie, ako je uvedené na štítku spotrebiča.
- 7) Pripojenie k neuzemnenému zdroju napájania.
- 8) Zmena aktuálneho napätia.
- 9) Poškodenie v dôsledku používania slanej vody (napr. práčky, čerpadlá).
- 10) Poškodenie alebo porucha vyplývajúca z nesprávneho postupu čistenia nástroja.
- 11) Kontakt nástroja s chemikáliami alebo poškodenie v dôsledku vlhkosti alebo korózie.
- 12) Nástroje, ktoré boli upravené alebo otvorené neoprávneným personálom.
- 13) Poškodené diely/komponenty v dôsledku nevhodného používania.
- 14) Náradie používané na prenájom.

Záruka sa vzťahuje len na bezplatnú výmenu súčiastky, ktorá vykazuje výrobnú vadu alebo poruchu materiálu. V prípade nedostatku konkrétneho náhradného dielu si spoločnosť vyhradzuje právo vymeniť náradie za iný zodpovedajúci model. Po ukončení všetkých záručných postupov sa záručná doba náradia nepredlžuje ani neobnovuje. Na výmenu náhradného dielu s poplatkom za opravu sa vzťahuje 1-ročná záruka na dobrú prevádzku pri dodržaní záručných podmienok. Vymenené náhradné diely alebo náradie zostávajú vo vlastníctve našej spoločnosti. Iné požiadavky, ako sú uvedené v tomto záručnom formulári, týkajúce sa opravy elektrického náradia alebo jeho poškodenia, sa neuplatňujú. Na túto záruku sa vzťahujú grécke zákony a príslušné predpisy.

ГАРАНЦИЯ

BG

Електроинструментите са произведени в съответствие със строги стандарти, установени от нашата компания, които са в съответствие със съответните европейски стандарти за качество. Електроинструментите на нашата компания се предоставят с гаранционен срок от 24 месеца за непрофесионална употреба и 12 месеца за професионална употреба. Гаранцията е валидна от датата на закупуване на продукта. Доказателство за правото на гаранция е документът за закупуване на инструмента (касова бележка от магазин или фактура). В никакъв случай компанията не покрива съответните разходи за резервни части и съответните необходими работни часове, ако не бъде представено копие от документа за покупка. В случай че ремонтът трябва да бъде извършен от нашия сервизен отдел, разходите за транспорт (до и от) се поемат изцяло от изпращача (клиента). Инструментите трябва да бъдат изпратени за ремонт в компанията или в оторизиран сервиз по подходящ начин и с подходящо транспортно средство.

ОСВОБОЖДАВАНЕ ОТ ГАРАНЦИЯ И ОГРАНИЧЕНИЯ:

- 1) Резервни части, които се изнасят по естествен начин вследствие на използването им (четки, кабели, ключове, патронници и др.).
- 2) Инструменти, повредени в резултат на неспазване на инструкциите на производителя.
- 3) Инструменти, които са лошо поддържани.
- 4) Използване на неподходящи смазочни материали или принадлежности.
- 5) Инструменти, предоставени безплатно на трети лица.
- 6) Повреди вследствие на електрическа връзка с напрежение, различно от посоченото на табелката на уреда.
- 7) Свързване към незаземено електрозахранване.
- 8) Промяна в напрежението на тока.
- 9) Повреда в резултат на използването на солена вода (напр. перални машини, помпи).
- 10) Повреда или неизправност в резултат на неправилна процедура за почистване на инструмента.
- 11) Контакт на инструмента с химикали или повреда в резултат на влага или корозия.
- 12) Инструменти, които са били модифицирани или отворени от неупълномощен персонал.
- 13) Счупени части/компоненти в резултат на неподходяща употреба.
- 14) Инструменти, използвани под наем.

Гаранцията покрива само безплатната подмяна на компонента, който представя производствен дефект или повреда на материала. В случай на липса на конкретна резервна част компанията си запазва правото да замени инструмента с друг съответен модел. След приключване на всички гаранционни процедури гаранционният срок на инструмента не се удължава или подновява. Замяната на резервна част с такса за ремонт се покрива от 1-годишна гаранция за добра експлоатация, при спазване на гаранционните условия. Заменените резервни части или инструменти остават във владение на нашата компания. Изисквания, различни от посочените в този гаранционен формуляр, относно ремонта на електроинструменти или повредите по тях, не се прилагат. Гръцкото законодателство и съответните разпоредби се прилагат към тази гаранция.

GAȚANȚIE

RO

Uneltele electrice au fost fabricate în conformitate cu standarde stricte, stabilite de compania noastră, care sunt aliniate la standardele de calitate europene respective. Uneltele electrice ale companiei noastre sunt prevăzute cu o perioadă de garanție de 24 de luni pentru utilizare neprofesională și 12 luni pentru utilizare profesională. Garanția este valabilă de la data achiziționării produsului. Dovada dreptului de garanție este documentul de achiziție a sculei (bon de casă sau factură). În niciun caz societatea nu va acoperi costurile relevante ale pieselor de schimb și ale orelor de lucru necesare respective dacă nu este prezentată o copie a documentului de achiziție. În cazul în care reparația trebuie efectuată de către departamentul nostru de service, costul transportului (dus-întors) este suportat în întregime de către expeditor (client). Unelte trebuie trimise pentru reparații la companie sau la un atelier autorizat în mod și cu mijloace de transport adecvate.

SCUTIRI ȘI RESTRICȚII DE GAȚANȚIE:

- 1) Piesele de schimb care se uzează în mod natural ca urmare a utilizării (perii, cabluri, întrerupătoare, mandrine etc.).
- 2) Unelte deteriorate ca urmare a nerespectării instrucțiunilor producătorului.
- 3) Unelte prost întreținute.
- 4) Utilizarea de lubrifianti sau accesorii necorespunzătoare.
- 5) Unelte oferite gratuit unor terțe entități.
- 6) Deteriorări datorate unei conexiuni electrice la o altă tensiune decât cea indicată pe plăcuța aparatului.
- 7) Conectarea la o sursă de alimentare electrică nelegată la pământ.
- 8) Schimbarea tensiunii de curent.
- 9) Deteriorări rezultate din utilizarea apei sărate (de exemplu, mașini de spălat, pompe).
- 10) Deteriorări sau defecțiuni rezultate în urma unei proceduri de curățare necorespunzătoare a aparatului.
- 11) Contactul sculei cu substanțe chimice sau deteriorări ca urmare a umidității sau coroziei.
- 12) Unelte care au fost modificate sau deschise de către personal neautorizat.
- 13) Piese/componente rupte ca urmare a unei utilizări necorespunzătoare.
- 14) Unelte utilizate pentru închiriere.

Garanția acoperă numai înlocuirea gratuită a componentei care prezintă un defect de fabricație sau o defecțiune materială. În cazul lipsei unei piese de schimb specifice, societatea își rezervă dreptul de a înlocui scula cu un alt model corespunzător. După încheierea tuturor procedurilor de garanție, perioada de garanție a sculei nu se prelungește sau se reînnoiește. Înlocuirea unei piese de schimb cu taxă de reparație este acoperită de o garanție de 1 an de bună funcționare, sub rezerva respectării condițiilor de garanție. Piesele de schimb sau sculele înlocuite rămân în posesia societății noastre. Nu se aplică cerințe, altele decât cele menționate în acest formular de garanție, privind repararea sculelor electrice sau deteriorarea acestora. Legea greacă și reglementările aferente se aplică acestei garanții.

ГАРАНЦИЈА

NMK

Електрични алатки се произведени според строги стандарти, поставени од нашата компанија, кои се усогласени со соодветните европски стандарти за квалитет. Електрични алатки на нашата компанија се обезбедени со гаранција од 24 месеци за непрофесионална употреба и 12 месеци за професионална употреба. Гаранцијата важи од датумот на купување на производот. Доказ за гаранциското право е документот за купување на алатката (малопродажна потврда или фактура). Под никакви околности компанијата нема да ги покрие соодветните трошоци за резервни делови и соодветно потребно работно време, освен ако не се претстави копија од документот за купување. Во случај поправката да мора да биде направена од нашиот сервизен оддел трошоците за превоз (до и од) е целосно задолжена од испраќачот (клиентот). Алатките мора да бидат испратени за поправка на компанијата или на овластена работилница на соодветен начин и транспортни средства.

ОСЛОБОДУВАЊА И ОГРАНИЧУВАЊА НА ГАРАНЦИЈАТА:

- 1) Резервни делови кои се носат природно како последица на користење (четки, кабли, прекинувачи, футери итн.).
- 2) Алатки оштетени како резултат на непочитување на инструкциите на производителот.
- 3) Алатките слабо се одржуваат.
- 4) Употреба на неправилно лубриканти или додатоци.
- 5) Алатки дадени на трети ентитети бесплатно.
- 6) Оштетување поради електрично поврзување на напон поинаку од оној што е наведен на плочата на апаратот.
- 7) Поврзување со неземан напон.
- 8) Промена на напонот на струјата.
- 9) Оштетување како резултат на употребата на солена вода (на пример, машини за перење, пумпи).
- 10) Оштетување или нефункционирање како резултат на неправилно чистење на алатката.
- 11) Контакт на алатката со хемикали, или оштетување како резултат на влага или корозија.
- 12) Алатки кои биле модифицирани или отворени од страна на неовластениот персонал.
- 13) Скршени делови/компоненти како резултат на несоодветна употреба.
- 14) Алатки кои се користат за изнајмување.

Гаранцијата покрива само бесплатна замена на компонентата која претставува производствен дефект или материјален неуспех. Во случај на недостаток на одреден резервен дел, компанијата го задржува правото да ја замени алатката со друг соодветен модел. По завршувањето на сите процедури за гаранција, гарантниот период на алатката не се продолжува или обновува. Замената на резервниот дел со наплата за поправка е покриена со 1 година гаранција за добро работење, под услов да се усогласат условите за гаранција. Резервните делови или алатки кои се заменети остануваат во сопственост на нашата компанија. Барањата, освен оние споменати во оваа гаранција, во врска со поправката или оштетувањето на електрични алатки, не важат. Гръцкото право и релативните регулативи важат за оваа гаранција.

GARANCIÁ

HUN

Az elektromos szerszámok gyártása a vállalatunk által meghatározott szigorú szabványok szerint történik, amelyek összhangban vannak a vonatkozó európai minőségi szabványokkal. Cégünk elektromos szerszámaira nem professzionális használat esetén 24 hónap, professzionális használat esetén 12 hónap garanciát vállalunk. A garancia a termék megvásárlásának napjától érvényes. A jótállási jog igazolása a szerszám vásárlását igazoló dokumentum (kiskereskedelmi blokk vagy számla). A vállalat semmilyen körülmények között nem fedezi a pótalkatrészek és a megfelelő szükséges munkaórák vonatkozó költségeit, ha nem mutatják be a vásárlási dokumentum másolatát. Amennyiben a javítást szervizünknek kell elvégeznie, a szállítás (oda- és visszaszállítás) költségei teljes egészében a feladót (ügyfelet) terhelik. A szerszámokat javításra a megfelelő módon és szállítóeszközzel kell elküldeni a vállalatához vagy egy erre felhatalmazott műhelybe.

GARANCIÁLIS MENTESSÉGEK ÉS KORLÁTOZÁSOK:

- 1) A használat következtében természetes módon elhasználódó pótalkatrészek (kefék, kábelek, kapcsolók, tokmányok stb.).
- 2) A gyártó utasításainak be nem tartása következtében sérült szerszámok.
- 3) Rosszul karbantartott szerszámok.
- 4) Nem megfelelő kenőanyagok vagy tartozékok használata.
- 5) Harmadik személyeknek ingyenesen átadott szerszámok.
- 6) A készüléktáblán feltüntetettől eltérő feszültségű elektromos csatlakozásból eredő károk.
- 7) Nem földelt áramforráshoz való csatlakoztatás.
- 8) Az áram feszültségének megváltozása.
- 9) Sós víz használatából eredő károk (pl. mosógépek, szivattyúk).
- 10) A készülék nem megfelelő tisztítási eljárásából eredő károsodás vagy meghibásodás.
- 11) A szerszám vegyi anyagokkal való érintkezése, vagy nedvességből vagy korrózióból eredő károsodás.
- 12) Olyan szerszámok, amelyeket illetéktelen személyek módosítottak vagy nyitottak fel.
- 13) A nem rendeltetésszerű használat következtében eltört alkatrészek/komponensek.
- 14) Bérbeadásra használt szerszámok.

A garancia csak a gyártási hibát vagy anyaghibát mutató alkatrészt ingyenes cseréjére terjed ki. Egy adott pótalkatrész hiánya esetén a vállalat fenntartja a jogot, hogy a szerszámot egy másik megfelelő modellre cserélje. Az összes garanciális eljárás lezárását követően a szerszám garanciális ideje nem hosszabbítható meg és nem újítható meg. A javítást díjjal terhelt pótalkatrészek cseréjére 1 év jótállás vonatkozik, a jótállási feltételek betartása mellett. A kicserélt pótalkatrészek vagy szerszámok cégünk tulajdonában maradnak. Az elektromos szerszámok javítására vagy sérülésére vonatkozó, a jelen jótállási nyilatkozatban említetteltől eltérő követelmények nem érvényesek. A jelen jótállásra a görög törvények és a vonatkozó előírások vonatkoznak.

GARANZIJA**MLT**

L-ghodod tal-enerġija ġew manifatturati skont standards stretti, stabbiliti mill-kumpanija tagħna, li huma allinjati mal-istandards ta' kwalità Ewropej rispettivi. L-ghodod tal-enerġija tal-kumpanija tagħna huma pprovduti b'perjodu ta' 'garanzija ta' 24 xahar għal użu mhux professjonali u 12-il xahar għal użu professjonali. Il-garanzija hija valida mid-data tax-xiri tal-prodott. Prova tad-dritt tal-garanzija hija d-dokument tax-xiri tal-ghodda (irċevuta jew fattura bl-imnut). Taht l-ebda ċirkostanza l-kumpanija m'għandha tkopri l-ispiża rilevanti tal-ispare parts u s-siġġat tax-xogħol rispettivi meħtieġa sakemm ma tiġix ipprezentata kopja tad-dokument tax-xiri. F'każ li t-tiswija trid issir mid-dipartiment tas-servizz tagħna, l-ispiża tat-trasport (lejn u minn) tiġi kollha kemm hi mill-mittent (klijent). L-ghodda għandha tintbagħat għat-tiswija lill-kumpanija jew lill-hanut tax-xogħol awtorizzat bil-mod u l-mezzi tat-trasport xierqa.

EŻENZIONIJET U RESTRIZZIONIJET TA' GARANZIJA:

- 1) Spare parts li jilbsu b'mod naturali bħala konsegwenza tal-użu (xkupilji, kejbils, swiċċijiet, ċokkijiet eċċ.).
- 2) Ghodod bil-hsara bħala riżultat ta' nuqqas ta' konformità mal-istruzzjonijiet tal-manifattur.
- 3) Ghodod miżmuma hażin.
- 4) Użu ta' lubrikanti jew accessorji mhux xierqa.
- 5) Ghodod mogħtija lil entitajiet terzi mingħajr hlas.
- 6) Danni dovuti għal konnessjoni elettrika b'vultaġġ differenti minn dak indikat fuq il-panja tal-apparat.
- 7) Konnessjoni ma' provvista ta' enerġija mhux ertjata.
- 8) Bidla fil-vultaġġ kurrenti.
- 9) Hsara li tirriżulta mill-użu ta' ilma melaħ (eż., magni tal-hasil tal-hwejjeġ, pompi).
- 10) Hsara jew hsara li tirriżulta minn proċedura ta' tindif mhux xierqa tal-ghodda.
- 11) Kuntatt ta' l-ghodda ma' kimiċi, jew hsara bħala riżultat ta' umdiċa jew korrużjoni.
- 12) Ghodod li ġew modifikati jew miftuħa minn personal mhux awtorizzati.
- 13) Partijiet/komponenti miksura bħala riżultat ta' użu mhux xierqa.
- 14) Ghodod użati għall-kera.

Il-garanzija tkopri biss is-sostituzzjoni mingħajr hlas tal-komponent li jipprezenta difett fil-manifattura jew hsara materjali. F'każ ta' nuqqas ta' spare part specifika, il-kumpanija tirriżerva d-dritt li tissostitwixxi l-ghodda b'modell korrispondenti ieħor. Wara li jkun ġew konklużi l-proċeduri kollha ta' garanzija, il-perjodu ta' garanzija tal-ghodda ma għandux jiġi estjż jew imgedded. Is-sostituzzjoni ta' spare part bil-hlas tat-tiswija hija koperta minn garanzija ta' sena ta' operazzjoni tajba, soġġett għall-konformità mat-termini tal-garanzija. L-ispare parts jew għodod li jiġu sostitwiti jibqgħu fil-pussess tal-kumpanija tagħna. Rekwiżiti, minbarra dawk imsemmija f'din il-formola ta' garanzija, rigward it-tiswija ta' għodod tal-enerġija jew hsara tagħhom, ma japplikawx. Il-liġi Griega u r-regolamenti relattivi japplikaw għal din il-garanzija.

GARANTÍA**ES**

Las herramientas eléctricas han sido fabricadas de acuerdo con estrictas normas, establecidas por nuestra empresa, que están alineadas con las respectivas normas de calidad europeas. Las herramientas eléctricas de nuestra empresa tienen un período de garantía de 24 meses para uso no profesional y de 12 meses para uso profesional. La garantía es válida a partir de la fecha de compra del producto. La prueba del derecho de garantía es el documento de compra de la herramienta (ticket de compra o factura). La empresa no se hará cargo en ningún caso del coste de las piezas de recambio y de las respectivas horas de trabajo necesarias si no se presenta una copia del documento de compra. En caso de que la reparación tenga que ser realizada por nuestro departamento de servicio, el coste del transporte (ida y vuelta) correrá íntegramente a cargo del remitente (cliente). Las herramientas deberán ser enviadas para su reparación a la empresa o a un taller autorizado en la forma y medio de transporte adecuados.

EXENCIONES Y RESTRICCIONES DE LA GARANTÍA:

- 1) Piezas de recambio que se desgasten de forma natural como consecuencia de su uso (escobillas, cables, interruptores, mandriles, etc.).
- 2) Herramientas dañadas como consecuencia del incumplimiento de las instrucciones del fabricante.
- 3) Herramientas mal mantenidas.
- 4) Utilización de lubricantes o accesorios inadecuados.
- 5) Herramientas cedidas gratuitamente a terceros.
- 6) Daños debidos a una conexión eléctrica a una tensión distinta de la indicada en la placa del aparato.
- 7) Conexión a una fuente de alimentación no puesta a tierra.
- 8) Cambio de la tensión de corriente.
- 9) Daños debidos al uso de agua salada (por ejemplo, lavadoras, bombas).
- 10) Daños o mal funcionamiento resultantes de un procedimiento de limpieza inadecuado de la herramienta.
- 11) Contacto de la herramienta con productos químicos, o daños como consecuencia de la humedad o la corrosión.
- 12) Herramientas que hayan sido modificadas o abiertas por personal no autorizado.
- 13) Piezas/componentes rotos como consecuencia de un uso inadecuado.
- 14) Herramientas utilizadas en alquiler.

La garantía cubre únicamente la sustitución gratuita del componente que presente un defecto de fabricación o fallo de material. En caso de falta de un repuesto específico, la empresa se reserva el derecho de sustituir la herramienta por otro modelo correspondiente. Una vez concluidos todos los procedimientos de garantía, el periodo de garantía de la herramienta no se ampliará ni renovará. La sustitución de una pieza de recambio con cargo de reparación está cubierta por una garantía de 1 año de buen funcionamiento, siempre que se cumplan las condiciones de la garantía. Las piezas de recambio o herramientas sustituidas permanecen en posesión de nuestra empresa. No se aplican otros requisitos, distintos de los mencionados en este formulario de garantía, en relación con la reparación de herramientas eléctricas o sus daños. La ley griega y las normativas relativas se aplican a esta garantía.

GARANCIJE**HR**

Električni alati proizvedeni su prema strogim standardima, koje je postavila naša tvrtka i usklađeni su s odgovarajućim europskim standardima kvalitete. Električni alati naše tvrtke dolaze s jamstvom od 24 mjeseca za neprofesionalnu uporabu i 12 mjeseci za profesionalnu uporabu. Jamstvo vrijedi od dana kupnje proizvoda. Dokaz o jamstvenom pravu je dokument o nabavi alata (potvrda o prodaji ili faktura). Tvrtka ni pod kojim uvjetima neće pokriti troškove rezervnih dijelova i potrebnih radnih sati ako kopija dokumenta o nabavi nije predočena. Ako popravak treba obaviti naša postprodajna služba, troškovi prijevoza (povratno putovanje) u potpunosti su odgovornost pošiljatelja (kupca). Alati se moraju poslati na popravak tvrtki ili ovlaštenoj radionici na odgovarajući način i odgovarajućim prijevoznim sredstvima.

IZUZEĆA I OGRANIČENJA JAMSTVA:

- 1) Rezervni dijelovi koji se prirodno istroše nakon uporabe (metla, kabeli, prekidači, stezne glave itd.).
- 2) Alati oštećeni kao rezultat nepoštivanja uputa proizvođača.
- 3) Loše održavani alati.
- 4) Upotreba nepravilnih maziva ili pribora.
- 5) Alati koji se besplatno daju trećim stranama.
- 6) Oštećenja zbog nepravilnog električnog priključka ili napona različitog od onog navedenog na pločici uređaja.
- 7) Priključak na nezemaljsko napajanje.
- 8) Neprihvatljiva fluktuacija napona.
- 9) Oštećenja nastala uporabom slane vode (npr. perilice rublja, pumpe).
- 10) Oštećenja ili kvarovi koji su posljedica nepravilnog postupka čišćenja uređaja.
- 11) Kontakt alata s kemikalijama ili oštećenja nastala vlagom ili korozijom.
- 12) Alati koje je modificiralo ili otvorilo neovlašteno osoblje.
- 13) Slomljeni dijelovi/komponente kao rezultat neprikladne uporabe.
- 14) Alati koji se koriste za iznajmljivanje.

Jamstvo pokriva samo besplatnu zamjenu komponente koja ima proizvodni nedostatak ili kvar hardvera. U slučaju da nedostaje određeni rezervni dio, tvrtka zadržava pravo zamijeniti alat drugim odgovarajućim modelom. Nakon završetka svih jamstvenih postupaka, jamstveni rok alata neće se produžiti ili obnoviti. Zamjena rezervnog dijela, kao i troškovi popravka, pokriveni su jednogodišnjim jamstvom na dobro funkcioniranje, uz poštivanje jamstvenih uvjeta. Rezervni dijelovi ili zamijenjeni alati ostaju u posjedu naše tvrtke. Zahtjevi, osim onih navedenih u ovom jamstvenom obrascu, koji se odnose na popravak električnih alata ili njihovo oštećenje, ne primjenjuju se. Grčko pravo i njegovi propisi primjenjuju se na ovo jamstvo.

GWARANCJA**PL**

Elektronarzędzia zostały wyprodukowane zgodnie z rygorystycznymi normami ustalonymi przez naszą firmę, które są zgodne z odpowiednimi europejskimi normami jakości. Elektronarzędzia naszej firmy są objęte 24-miesięcznym okresem gwarancyjnym dla użytku nieprofesjonalnego i 12-miesięcznym dla użytku profesjonalnego. Gwarancja jest ważna od daty zakupu produktu. Dowodem prawa do gwarancji jest dokument zakupu narzędzia (paragon lub faktura). W żadnym wypadku firma nie pokryje odpowiednich kosztów części zamiennych i wymaganych godzin pracy, jeśli nie zostanie przedstawiona kopia dokumentu zakupu. W przypadku, gdy naprawa musi zostać wykonana przez nasz dział serwisowy, koszt transportu (do i z) jest w całości ponoszony przez nadawcę (klienta). Narzędzia muszą zostać wysłane do naprawy do firmy lub autoryzowanego warsztatu w odpowiedni sposób i środkami transportu.

WYŁĄCZENIA I OGRANICZENIA GWARANCJI:

- 1) Części zamienne, które zużywają się w sposób naturalny w wyniku użytkowania (szczotki, kable, przelączniki, uchwyty itp.).
- 2) Narzędzia uszkodzone w wyniku nieprzestrzegania instrukcji producenta.
- 3) Narzędzia źle konserwowane.
- 4) Używanie niewłaściwych smarów lub akcesoriów.
- 5) Narzędzia przekazane nieodpłatnie osobom trzecim.
- 6) Uszkodzenia spowodowane podłączeniem elektrycznym o napięciu innym niż wskazane na tabliczce znamionowej urządzenia.
- 7) Podłączenie do nieuziemionego źródła zasilania.
- 8) Zmiana napięcia prądu.
- 9) Uszkodzenia wynikające z używania słonej wody (np. pralki, pompy).
- 10) Uszkodzenia lub nieprawidłowe działanie wynikające z niewłaściwego czyszczenia urządzenia.
- 11) Kontakt narzędzia z chemikaliami lub uszkodzenie w wyniku wilgoci lub korozji.
- 12) Narzędzia, które zostały zmodyfikowane lub otwarte przez nieupoważniony personel.
- 13) Uszkodzone części/elementy w wyniku niewłaściwego użytkowania.
- 14) Narzędzia używane do wynajmu.

Gwarancja obejmuje wyłącznie bezpłatną wymianę komponentu, który wykazuje wadę produkcyjną lub awarię materiałową. W przypadku braku określonej części zamiennej firma zastrzega sobie prawo do wymiany narzędzia na inny odpowiedni model. Po zakończeniu wszystkich procedur gwarancyjnych okres gwarancji na narzędzie nie zostanie przedłużony ani odnowiony. Wymiana części zamiennej za opłatą za naprawę jest objęta roczną gwarancją dobrego działania, pod warunkiem przestrzegania warunków gwarancji. Wymienione części zamienne lub narzędzia pozostają w posiadaniu naszej firmy. Wymagania inne niż wymienione w niniejszym formularzu gwarancyjnym, dotyczące naprawy lub uszkodzenia elektronarzędzi, nie mają zastosowania. Do niniejszej gwarancji mają zastosowanie przepisy prawa greckiego i przepisy pokrewne.

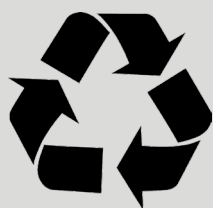

The instructions manual is also available in digital format on our website
www.nikolaoutools.com. Find it by entering the product code in the Search "Q" field.

Μπορείτε να βρείτε τις οδηγίες χρήσης και σε ηλεκτρονική μορφή μέσω της ιστοσελίδας μας
www.nikolaoutools.com. Αναζητήστε τις με τον κωδικό προϊόντος στο πεδίο Αναζήτηση "Q".