

# BORMANN®

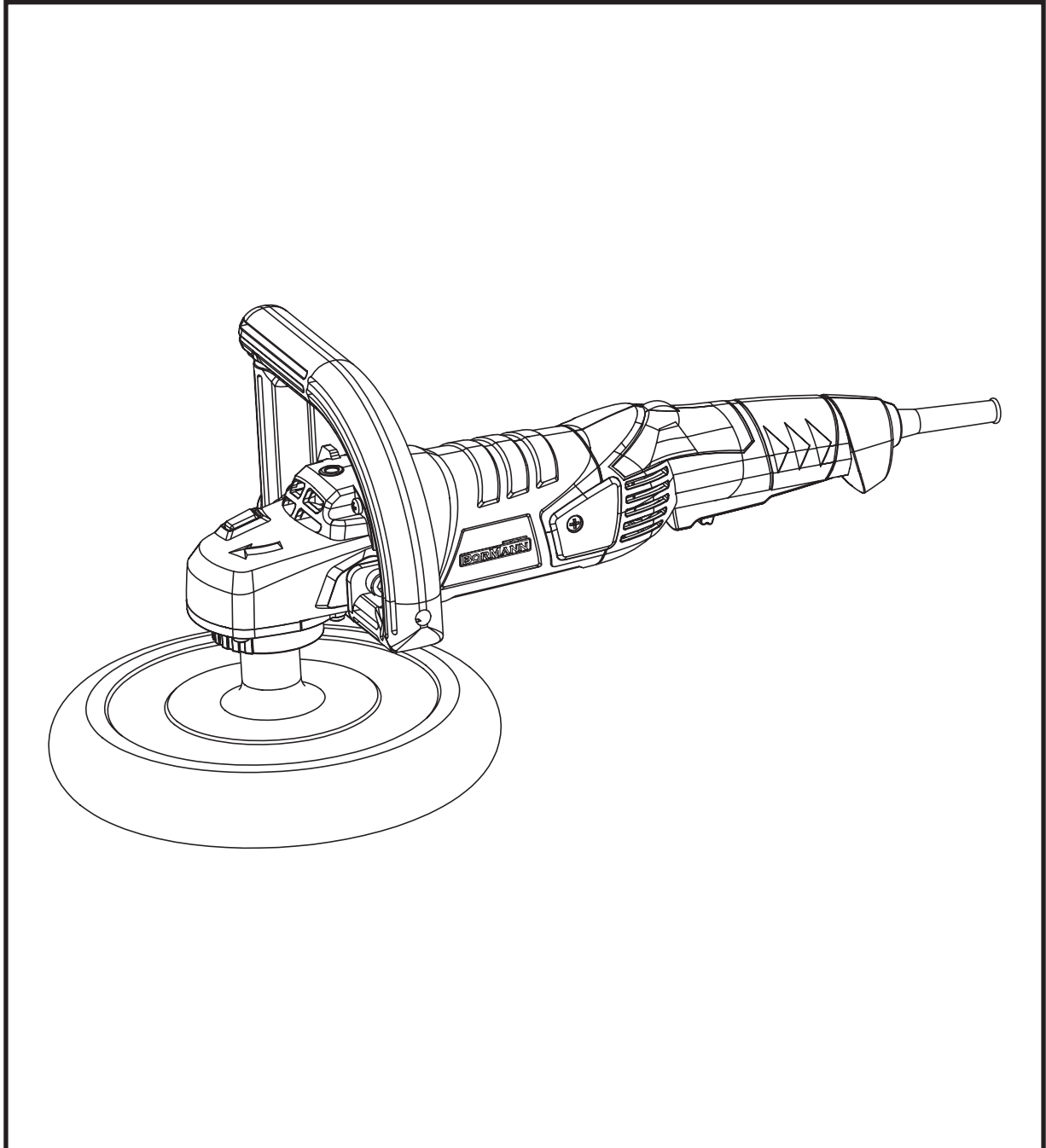

## BCP1205

042426

EN IT  
EL BG  
RO HR  
HU



[WWW.NIKOLAOUTOOLS.COM](http://WWW.NIKOLAOUTOOLS.COM)

SCAN ME



## General Safety Instructions

**Warning! Read all instructions. Failure to follow all instructions listed below may result in electric shock, fire and/or serious injury. The term "power tool" in all of the warnings listed below refers to your mains-operated (corded) power tool or battery-operated (cordless) power tool.**

**SAVE THESE INSTRUCTIONS.**

### 1. Work area

- a. Keep work area clean and well lit. Cluttered and dark areas invite accidents.
- b. Do not operate power tools in explosive atmospheres, such as in the presence of flammable liquids, gases or dust. Power tools create sparks which may ignite the dust or fumes.
- c. Keep children and bystanders away while operating a power tool. Distractions can cause you to lose control.

### 2. Electrical safety

- a. Power tool plugs must match the outlet. Never modify the plug in any way. Do not use any adapter plugs with earthed (grounded) power tools. Unmodified plugs and matching outlets will reduce risk of electric shock.
- b. Avoid body contact with earthed or grounded surfaces such as pipes, radiators, ranges and refrigerators. There is an increased risk of electric shock if your body is earthed or grounded.
- c. Do not expose power tools to rain or wet conditions. Water entering a power tool will increase the risk of electric shock.
- d. Do not abuse the cord. Never use the cord for carrying, pulling or unplugging the power tool. Keep cord away from heat, oil, sharp edges or moving parts. Damaged or entangled cords increase the risk of electric shock.
- e. When operating a power tool outdoors, use an extension cord suitable for outdoor use. Use of a cord suitable for outdoor use reduces the risk of electric shock.

### 3. Personal safety

- a. Stay alert, watch what you are doing and use common sense when operating a power tool. Do not use a power tool while you are tired or under the influence of drugs, alcohol or medication. A moment of inattention while operating power tools may result in serious personal injury.
- b. Use safety equipment. Always wear eye protection. Safety equipment such as dust mask, non-skid safety shoes, hard hat, or hearing protection used for appropriate conditions will reduce personal injuries.
- c. Avoid accidental starting. Ensure the switch is in the off-position before plugging in. Carrying power tools with your finger on the switch or plugging in power tools that have the switch on invites accidents.
- d. Remove any adjusting key or wrench before turning the power tool on. A wrench or a key left attached to a rotating part of the power tool may result in injury.
- e. Do not overreach. Keep proper footing and balance at all times. This enables better control of the power tool in unexpected situations.
- f. Dress properly. Do not wear loose clothing or jewellery. Keep your hair, clothing and gloves away from moving parts. Loose clothes, jewellery or long hair can be caught in moving parts.
- g. If devices are provided for the connection of dust extraction and collection facilities, ensure these are connected and properly used. Use of these devices can reduce dust-related hazards.

### 4. Power tool use and care

- a. Do not force the power tool. Use the correct power tool for your application. The correct power tool will do the job better and safer at the rate for which it was designed.
- b. Do not use the power tool if the switch does not turn it on and off. Any power tool that cannot be controlled with the switch is dangerous and must be repaired.
- c. Disconnect the plug from the power source before making any adjustments, changing accessories, or storing power tools. Such preventive safety measures reduce the risk of starting the power tool accidentally.
- d. Store idle power tools out of the reach of children and do not allow persons unfamiliar with the power tool or these instructions to operate the power tool. Power tools are dangerous in the hands of untrained users.
- e. Maintain power tools. Check for misalignment or binding of moving parts, breakage of parts and any other condition that may affect the power tool's operation. If damaged, have the power tool repaired before use. Many accidents are caused by poorly maintained power tools.
- f. Keep cutting tools sharp and clean. Properly maintained cutting tools with sharp cutting edges are less likely to bind and are easier to control.
- g. Use the power tool, accessories and tool bits etc., in accordance with these instructions and in the manner intended for the particular type of power tool, taking into account the working conditions and the work to be performed. Use of the power tool for operations different from intended could result in a hazardous situation.

### 5. Service

Have your power tool serviced by a qualified repair person using only identical replacement parts. This will ensure that the safety of the power tool is maintained.

## Cut-Off Machine Safety Warnings

- The guard provided with the tool must be securely attached to the power tool and positioned for maximum safety, so the least amount of wheel is exposed towards the operator. Position yourself and bystanders away from the plane of the rotating wheel. The guard helps to protect operator from broken wheel fragments and accidental contact with wheel.
- Use only diamond cut-off wheels for your power tool. Just because an accessory can be attached to your power tool, it does not assure safe operation.
- The rated speed of the accessory must be at least equal to the maximum speed marked on the power tool. Accessories running faster than their rated speed can break and fly apart.
- Wheels must be used only for recommended applications. For example: do not grind with the side of cut-off wheel. Abrasive cut-off wheels are intended for peripheral grinding, side forces applied to these wheels may cause them to shatter.
- Always use undamaged wheel flanges that are of correct diameter for your selected wheel. Proper wheel flanges support the wheel thus reducing the possibility of wheel breakage.

- The outside diameter and the thickness of your accessory must be within the capacity rating of your power tool. Incorrectly sized accessories cannot be adequately guarded or controlled.
- The arbour size of wheels and flanges must properly fit the spindle of the power tool. Wheels and flanges with arbour holes that do not match the mounting hardware of the power tool will run out of balance, vibrate excessively and may cause loss of control.
- Do not use damaged wheels. Before each use, inspect the wheels for chips and cracks. If power tool or wheel is dropped, inspect for damage or install an undamaged wheel. After inspecting and installing the wheel, position yourself and bystanders away from the plane of the rotating wheel and run the power tool at maximum no load speed for one minute. Damaged wheels will normally break apart during this test time.
- Wear personal protective equipment. Depending on application, use face shield, safety goggles or safety glasses. As appropriate, wear dust mask, hearing protectors, gloves and workshop apron capable of stopping small abrasive or workpiece fragments. The eye protection must be capable of stopping flying debris generated by various operations. The dust mask or respirator must be capable of filtrating particles generated by your operation. Prolonged exposure to high intensity noise may cause hearing loss.
- Keep bystanders a safe distance away from work area. Anyone entering the work area must wear personal protective equipment. Fragments of workpiece. Fragments of workpiece or of a broken accessory may fly away and cause injury beyond immediate area of operation. or of a broken accessory may fly away and cause injury beyond immediate area of operation.
- Hold the power tool by insulated gripping surfaces only, when performing an operation where the cutting accessory may contact hidden wiring or its own cord. Cutting accessory contacting a "live" wire may make exposed metal parts of the power tool "live" and could give the operator an electric shock.
- Position the cord clear of the spinning accessory. If you lose control, the cord may be cut or snagged and your hand or arm may be pulled into the spinning wheel.
- Never lay the power tool down until the accessory has come to a complete stop. The spinning wheel may grab the surface and pull the power tool out of your control.
- Do not run the power tool while carrying it at your side. Accidental contact with the spinning accessory could snag your clothing, pulling the accessory into your body.
- Regularly clean the power tool's air vents. The motor's fan will draw the dust inside the housing and excessive accumulation of powdered metal may cause electrical hazards.
- Do not operate the power tool near flammable materials. Sparks could ignite these materials.
- Do not use accessories that require liquid coolants. Using water or other liquid coolants may result in electrocution or shock.

### Kickback and related warnings

- Kickback is a sudden reaction to a pinched or snagged rotating wheel. Pinching or snagging causes rapid stalling of the rotating wheel which in turn causes the uncontrolled power tool to be forced in the direction opposite of the wheel's rotation at the point of the binding. For example, if an abrasive wheel is snagged or pinched by the workpiece, the edge of the wheel that is entering into the pinch point can dig into the surface of the material causing the wheel to climb out or kick out. The wheel may either jump toward or away from the operator, depending on direction of the wheels movement at the point of pinching. Abrasive wheels may also break under these conditions. Kickback is the result of power tool misuse and/or incorrect operating procedures or conditions and can be avoided by taking proper precautions as given below.
- Maintain a firm grip on the power tool and position your body and arm to allow you to resist kickback forces. Always use auxiliary handle, if provided, for maximum control over kickback or torque reaction during start-up. The operator can control torque reactions or kickback forces, if proper precautions are taken.
- Never place your hand near the rotating accessory. Accessory may kickback over your hand.
- Do not position your body in line with the rotating wheel. Kickback will propel the tool in direction opposite to the wheel's movement at the point of snagging.
- Use special care when working corners, sharp edges, etc. Avoid bouncing and snagging the accessory. Corners, sharp edges or bouncing have a tendency to snag the rotating accessory and cause loss of control or kickback.
- Do not attach a saw chain, woodcarving blade, segmented diamond wheel with a peripheral gap greater than 10 mm or toothed saw blade. Such blades create frequent kickback and loss of control.
- Do not "jam" the wheel or apply excessive pressure. Do not attempt to make an excessive depth of cut. Overstressing the wheel increases the loading and susceptibility to twisting or binding of the wheel in the cut and the possibility of kickback or wheel breakage.
- When wheel is binding or when interrupting a cut for any reason, switch off the power tool and hold the power tool motionless until the wheel comes to a complete stop. Never attempt to remove the wheel from the cut while the wheel is in motion otherwise kickback may occur. Investigate and take corrective action to eliminate the cause of wheel binding.
- Do not restart the cutting operation in the workpiece. Let the wheel reach full speed and carefully re-enter the cut. The wheel may bind, walk up or kickback if the power tool is restarted in the workpiece.
- Support panels or any oversized workpiece to minimize the risk of wheel pinching and kickback. Large work-pieces tend to sag under their own weight. Supports must be placed under the workpiece near the line of cut and near the edge of the workpiece on both sides of the wheel.
- Use extra caution when making a "pocket cut" into existing walls or other blind areas. The protruding wheel may cut gas or water pipes, electrical wiring or objects that can cause kickback.

## Safety Warnings for Polishers

Safety warnings common for sanding with sanding discs, working with wire brushes and polishing:

- This power tool is intended to function as a sander, wire brush and polisher. Read all safety warnings, instructions, illustrations and specifications provided with this power tool. Failure to follow all instructions listed below may result in electric shock, fire and or serious injury.
- Operations such as grinding or cutting-off are not recommended to be performed with this power tool. Operations for which the power tool was not designed may create a hazard and cause personal injury.
- Do not use accessories which are not specifically designed and recommended by the tool manufacturer. Just because the accessory can be attached to your power tool, it does not assure safe operation.
- The rated speed of the accessory must be at least equal to the maximum speed marked on the power tool. Accessories running faster than their rated speed can break and fly apart.
- The outside diameter and the thickness of your accessory must be within the capacity rating of your power tool. Incorrectly sized accessories cannot be adequately guarded or controlled.
- The arbor size of wheels, flanges, backing pads or any other accessory must properly fit the spindle of the power tool. Accessories with arbor holes that do not match the mounting hardware of the power tool will run out of balance, vibrate excessively and may cause loss of control.
- Do not use a damaged accessory. Before each use inspect the accessory such as abrasive wheels for chips and cracks, backing pad for cracks, tear or excess wear, wire brush for loose or cracked wires. If power tool or accessory is dropped, inspect for damage or install an undamaged accessory. After inspecting and installing an accessory, position yourself and bystanders away from the plane of the rotating accessory and run the power tool at maximum no-load speed for one minute. Damaged accessories will normally break apart during this test time.
- Wear personal protective equipment. Depending on application, use face shield, safety goggles or safety glasses. As appropriate, wear dust mask, hearing protectors, gloves and workshop apron capable of stopping small abrasive or workpiece fragments. The eye protection must be capable of stopping flying debris generated by various operations. The dust mask or respirator must be capable of filtering particles generated by your operation. Prolonged exposure to high intensity noise may cause hearing loss.
- Keep bystanders a safe distance away from work area. Anyone entering the work area must wear personal protective equipment. Fragments of workpiece or of a broken accessory may fly away and cause injury beyond immediate area of operation.
- Hold power tool by insulated gripping surfaces only, when performing an operation where the cutting accessory may contact hidden wiring or its own cord. Cutting accessory contacting a "live" wire may make exposed metal parts of the power tool "live" and shock the operator.
- Position the cord clear of the spinning accessory. If you lose control of the power tool, the cord may be cut or snagged and your hand or arm may be pulled into the spinning accessory.
- Never lay the power tool down until the accessory has come to a complete stop. The spinning accessory may grab the surface and pull the power tool out of your control.
- Do not run the power tool while carrying it at your side. Accidental contact with the spinning accessory could snag your clothing, pulling the accessory into your body.
- Regularly clean the power tool's air vents. The motor's fan will draw the dust inside the housing and excessive accumulation of powdered metal may cause electrical hazards.
- Do not operate the power tool near flammable materials. Sparks could ignite these materials.
- Do not use accessories that require liquid coolants. Using water or other liquid coolants may result in electrocution or shock.

## Kickback and related warnings

- Kickback is a sudden reaction to a pinched or snagged rotating wheel, backing pad, brush or any other accessory. Pinching or snagging causes rapid stalling of the rotating accessory which in turn causes the uncontrolled power tool to be forced in the direction opposite of the accessory's rotation at the point of the binding. For example, if an abrasive wheel is snagged or pinched by the workpiece, the edge of the wheel that is entering into the pinch point can dig into the surface of the material causing the wheel to climb out or kick out. The wheel may either jump toward or away from the operator, depending on direction of the wheel's movement at the point of pinching. Abrasive wheels may also break under these conditions. Kickback is the result of power tool misuse and/or incorrect operating procedures or conditions and can be avoided by taking proper precautions as given below.
- Maintain a firm grip on the power tool and position your body and arm to allow you to resist kickback forces. Always use auxiliary handle, if provided, for maximum control over kickback or torque reaction during start-up. The operator can control torque reactions or kickback forces, if proper precautions are taken.
- Never place your hand near the rotating accessory. Accessory may kickback over your hand.
- Do not position your body in the area where power tool will move if kickback occurs. Kickback will propel the tool in direction opposite to the wheel's rotation at the point of snagging.
- Use special care when working corners, sharp edges, etc. Avoid bouncing and snagging the accessory. Corners, sharp edges or bouncing have a tendency to snag the rotating accessory and cause loss of control or kickback.

### SAFETY WARNINGS SPECIFIC FOR SANDING OPERATIONS

- Do not use excessively oversized sanding disc paper. Follow manufacturers recommendations, when selecting sanding paper. Larger sanding paper extending beyond the sanding pad presents a laceration hazard and may cause snagging, tearing of the disc, or kickback.

### SAFETY WARNINGS SPECIFIC FOR POLISHING OPERATIONS

- Do not allow any loose portion of the polishing bonnet or its attachment strings to spin freely. Tuck away or trim any loose attachment strings. Loose and spinning attachment strings can entangle your fingers or snag on the workpiece.

### SAFETY WARNINGS SPECIFIC FOR WIRE BRUSHING OPERATIONS

- Be aware that wire bristles are thrown by the brush even during ordinary operation. Do not overstress the wires by applying excessive load to the brush. The wire bristles can easily penetrate light clothing and/or skin.
- If the use of a guard is recommended for wire brushing, do not allow any interference of the wire wheel or brush with the guard. Wire wheel or brush may expand in diameter due to work load and centrifugal forces.

The package contains: 1 angle polisher, 1 bow handle, 1 polishing plate, 1 wool pad, 1 allen key, 1 carbon brush set. You must always check for damage to the tool, parts or accessories which may have occurred during transport.

Description / Parts list		Main Technical Data	
		Model	BCP1205
		Rated Power Input	1200 Watt
		Rated Voltage - Frequency	220 - 240 V (~) - 50 Hz
		Cable length	2 m
		No load speed	1500 - 4200 rpm
		Disc diameter	180 mm
		1. Bow handle	
		2. Spindle lock button	
3. Grinder spindle			
4. Thumbwheel for speed preselection			
5. Power cord			
6. Lock-on button for ON/OFF switch			
7. ON/OFF switch			
8. Polishing plate			

### Electrical Safety

The electric motor has been designed for one voltage only. Always check that the power supply corresponds to the voltage on the rating plate.



Your BORMANN tool is **double insulated** in accordance with EN 60745; therefore no earth wire is required.

\* The manufacturer reserves the right to make minor changes to product design and technical specifications without prior notice unless these changes significantly affect the performance and safety of the products. The parts described / illustrated in the pages of the manual that you hold in your hands may also concern other models of the manufacturer's product line with similar features and may not be included in the product you just acquired.

\* To ensure the safety and reliability of the product and the warranty validity, all repair, inspection, repair or replacement work, including maintenance and special adjustments, must only be carried out by technicians of the authorized service department of the manufacturer.

\* Always use the product with the supplied equipment. Operation of the product with non-provided equipment may cause malfunctions or even serious injury or death. The manufacturer and the importer shall not be liable for injuries and damages resulting from the use of non-conforming equipment.

## Assembly & Adjustment

**NOTE:** Before using the tool, read the instruction book carefully  
**WARNING:** Prior to assembly and adjustment always unplug the tool.

### MOUNTING THE PROTECTIVE DEVICES

- Before any work on the machine itself, pull the mains plug.
- Operate your machine only with the bow handle.

### BOW HANDLE

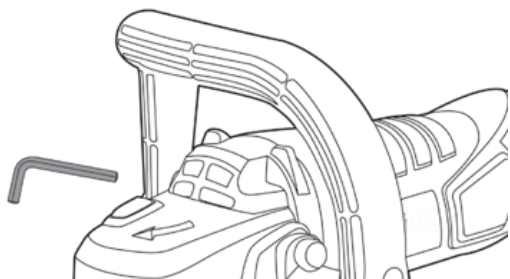

Fasten the bow handle to the gear case as shown in the picture.

### MOUNTING THE GRINDING TOOLS

- Before any work on the machine itself, pull the mains plug.
- Clean the grinder spindle and all parts to be mounted.
- For clamping and loosening the grinding tools, lock the grinder spindle with the spindle lock button.
- Actuate the spindle lock button only when the grinder spindle is at a standstill. Otherwise, the machine may get damaged.

### POLISHING PLATE

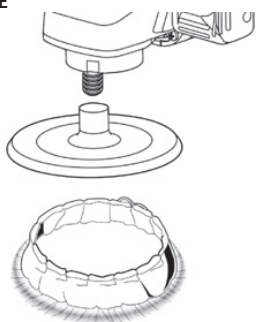

- Mount polishing plate onto the spindle and screw on.
- Pull the lamb's wool bonnet over the polishing plate and tighten the attachment strings.
- If you wish to use a sanding sheet, firmly press it onto the bottom side of the polishing plate.

### Cup Brush/Disc Brush

- The cup brush/disc brush must be able to be screwed onto the grinder spindle.

### Dust/Chip Extraction

- Dust from materials such as lead-containing coatings, some wood types, minerals and metal can be harmful to one's health. Touching or breathing in the dust can cause allergic reactions and/or lead to respiratory infections of the user or bystanders.

Certain dusts, such as oak or beech dust, are considered as carcinogenic, especially in connection with wood-treatment additives (chromate, wood preservative). Materials containing asbestos may only be worked by specialists.

--- Provide for good ventilation of the working place.

--- It is recommended to wear a P2 filter-class respirator.

- Observe the relevant regulations in your country for the materials to be worked.
- Prevent dust accumulation at the workplace. Dusts can easily ignite.

## Instructions for Use

### Always observe the safety instructions and applicable regulations

- Observe correct mains voltage! The voltage of the power source must agree with the voltage specified on the nameplate of the machine. When operating the machine with power from mobile generators that do not have sufficient reserve capacity or are not equipped with suitable voltage control with starting current amplification loss of performance or untypical behavior can occur upon switching on.
- Please observe the suitability of the power generator being used, particularly with regard to the mains voltage and frequency.

### SWITCHING ON AND OFF

- Press the lock-on button.
- To switch off the machine, release the ON/ OFF switch or when it is locked with the lock-on button, briefly press the ON/OFF switch and then release it.
- Check grinding tools before using. The grinding tool must be mounted properly and be able to move freely. Carry out a test run for at least one minute with no load. Do not use damaged, out-of-centre or vibrating grinding tools. Damaged grinding tools can burst and cause injuries.

### SPEEDING PRESELECTION

- The required speed can be preselected with the thumbwheel (also while running).
- The required speed depends on the material and the working conditions and can be determined through practical testing.

### CONSTANT ELECTRONIC CONTROL

- Constant electronic control holds the speed constant at no-load and under load, and ensures uniform working performance.

### WORKING ADVICE

- Clamp the workpiece if it does not remain stationary due to its own weight.
- Do not strain the machine so heavily that it comes to a standstill.
- After heavily straining the power tool, continue to run it at no-load for several minutes to cool down the accessory.

For sanding applications on soft materials, e. g., gypsum or paint, it is recommended to use the rubber sanding plate with sanding sheet. Cup brushes and wheel brushes are suitable for rust removal.

## POLISHING

- For the polishing of weathered paint or buffing out scratches (e.g., acrylic glass), the machine can be equipped with appropriate polishing accessories such as lamb's wool bonnet, polishing felt or sponge (accessories).
- Select a low speed for polishing (stage 1 – 2) in order to avoid excessive heating of the surface. Apply the polish onto a somewhat smaller surface than you intend to polish. Work the polishing agent in with a suitable polishing tool applying it crosswise or with circular motion and moderate pressure.
- Do not allow the polishing agent to dry out on the surface, otherwise the surface can become damaged. Do not subject the surface to be polished to direct sunlight.
- Clean the polishing accessories regularly to ensure good polishing results. Wash out polishing accessories with a mild detergent and warm water; do not use paint thinner.

## Maintenance

The power tool has been designed to operate over a long period of time with a minimum of maintenance. Continuous satisfactory operation depends upon proper tool care and regular cleaning.

## LUBRICATION

Your power tool requires no additional lubrication.

## CLEANING

Keep the ventilation slots clear and regularly clean the housing with a soft cloth.

## Environmental Protection

The appliance and accessories should be recycled in an environmentally friendly way. Do not dispose of the appliance with household waste. Support environmental protection by taking the appliance to a local collection point or obtain information from a specialist retailer.



**BORMANN**

## Istruzioni generali di sicurezza

**Attenzione! Leggere tutte le istruzioni. La mancata osservanza di tutte le istruzioni riportate di seguito può causare scosse elettriche, incendi e/o lesioni gravi. Il termine "utensile elettrico" in tutte le avvertenze riportate di seguito si riferisce all'utensile elettrico alimentato dalla rete elettrica (con cavo) o all'utensile elettrico alimentato a batteria (senza cavo).**

**SALVARE QUESTE ISTRUZIONI.**

### 1. Area di lavoro

- Mantenere l'area di lavoro pulita e ben illuminata. Aree disordinate e buie favoriscono gli incidenti.
- Non utilizzare gli utensili elettrici in atmosfere esplosive, ad esempio in presenza di liquidi, gas o polveri infiammabili. Gli utensili elettrici generano scintille che possono incendiare la polvere o i fumi.
- Tenere lontani i bambini e gli astanti mentre si utilizza un elettro utensile. Le distrazioni possono far perdere il controllo.

### 2. Sicurezza elettrica

- Le spine degli utensili elettrici devono corrispondere alla presa di corrente. Non modificare mai la spina in alcun modo. Non utilizzare spine adattatrici con utensili elettrici dotati di messa a terra. Le spine non modificate e le prese corrispondenti riducono il rischio di scosse elettriche.
- Evitare il contatto del corpo con superfici collegate a terra o a massa come tubi, radiatori, cucine e frigoriferi. Il rischio di scosse elettriche aumenta se il corpo è collegato a terra.
- Non esporre gli utensili elettrici alla pioggia o al bagnato. L'ingresso di acqua in un utensile elettrico aumenta il rischio di scosse elettriche.
- Non abusare del cavo. Non utilizzare mai il cavo per trasportare, tirare o scollegare l'utensile elettrico. Tenere il cavo lontano da calore, olio, bordi taglienti o parti in movimento. I cavi danneggiati o aggrovigliati aumentano il rischio di scosse elettriche.
- Quando si utilizza un utensile elettrico all'aperto, utilizzare una prolunga adatta all'uso esterno. L'uso di un cavo adatto all'esterno riduce il rischio di scosse elettriche.

### 3. Sicurezza personale

- Quando si utilizza un elettro utensile, occorre essere vigili, fare attenzione a ciò che si fa e usare il buon senso. Non utilizzare un utensile elettrico quando si è stanchi o sotto l'effetto di droghe, alcol o farmaci. Un momento di disattenzione durante l'uso di utensili elettrici può causare gravi lesioni personali.
- Utilizzare l'attrezzatura di sicurezza. Indossare sempre una protezione per gli occhi. I dispositivi di sicurezza, come la maschera antipolvere, le scarpe di sicurezza antiscivolo, l'elmetto o le protezioni per l'udito, utilizzati in condizioni adeguate, ridurranno le lesioni personali.
- Evitare l'avviamento accidentale. Assicurarsi che l'interruttore sia in posizione off prima di collegare la spina. Portare gli utensili elettrici con il dito sull'interruttore o collegare gli utensili elettrici con l'interruttore acceso favorisce gli incidenti.
- Prima di accendere l'elettro utensile, rimuovere la chiave di regolazione o la chiave. Una chiave o una chiave lasciata attaccata a una parte rotante dell'elettro utensile può provocare lesioni.
- Non sporgersi eccessivamente. Mantenere sempre una posizione corretta e un buon equilibrio. Ciò consente di controllare meglio l'elettro utensile in situazioni impreviste.
- Vestirsi in modo adeguato. Non indossare abiti larghi o gioielli. Tenere capelli, indumenti e guanti lontani dalle parti in movimento. Vestiti larghi, gioielli o capelli lunghi possono impigliarsi nelle parti in movimento.
- Se sono previsti dispositivi per il collegamento di impianti di aspirazione e raccolta delle polveri, accertarsi che siano collegati e utilizzati correttamente. L'uso di questi dispositivi può ridurre i rischi legati alla polvere.

### 4. Uso e cura degli elettro utensili

- Non forzare l'elettro utensile. Utilizzate l'elettro utensile corretto per la vostra applicazione. L'elettro utensile corretto svolgerà il lavoro in modo migliore e più sicuro alla velocità per cui è stato progettato.
- Non utilizzare l'elettro utensile se l'interruttore non lo accende e non lo spegne. Qualsiasi utensile elettrico che non può essere controllato con l'interruttore è pericoloso e deve essere riparato.
- Scollegare la spina dalla fonte di alimentazione prima di effettuare qualsiasi regolazione o sostituzione di accessori, o di immagazzinare gli utensili elettrici. Queste misure di sicurezza preventive riducono il rischio di avviare accidentalmente l'elettro utensile.
- Conservare gli utensili elettrici inattivi fuori dalla portata dei bambini e non permettere a persone che non conoscono l'utensile o le presenti istruzioni di utilizzarlo. Gli utensili elettrici sono pericolosi nelle mani di persone non addestrate.
- Manutenzione degli utensili elettrici. Controllare che non vi siano disallineamenti o legature delle parti mobili, rotture di parti e qualsiasi altra condizione che possa influire sul funzionamento dell'elettro utensile. Se danneggiato, far riparare l'elettro utensile prima dell'uso. Molti incidenti sono causati da una cattiva manutenzione degli utensili elettrici.
- Mantenere gli utensili da taglio affilati e puliti. Gli utensili da taglio sottoposti a una corretta manutenzione, con bordi taglienti affilati, hanno meno probabilità di legarsi e sono più facili da controllare.
- Utilizzare l'elettro utensile, gli accessori, le punte ecc. in conformità alle presenti istruzioni e nel modo previsto per il particolare tipo di elettro utensile, tenendo conto delle condizioni di lavoro e dell'attività da svolgere. L'uso dell'elettro utensile per operazioni diverse da quelle previste potrebbe causare situazioni di pericolo.

### 5. Servizio

Affidare la manutenzione dell'elettro utensile a un tecnico qualificato che utilizzi esclusivamente parti di ricambio identiche. In questo modo si garantisce la sicurezza dell'elettro utensile.

## Avvertenze per la sicurezza delle troncatrici

- La protezione fornita con l'utensile deve essere fissata saldamente all'elettro utensile e posizionata per garantire la massima sicurezza, in modo che la ruota sia esposta il meno possibile verso l'operatore. Posizionare se stessi e gli astanti lontano dal piano della ruota in rotazione. La protezione aiuta a proteggere l'operatore da frammenti di ruota e dal contatto accidentale con la ruota.
- Utilizzate solo dischi da taglio diamantati per il vostro elettro utensile. Il fatto che un accessorio possa essere montato sull'elettro utensile non garantisce un funzionamento sicuro.
- La velocità nominale dell'accessorio deve essere almeno pari alla velocità massima indicata sull'elettro utensile. Gli accessori che funzionano a una velocità superiore a quella nominale possono rompersi e andare in pezzi.
- Le ruote devono essere utilizzate solo per le applicazioni consigliate. Ad esempio: non macinare con il lato della mola da taglio. Le mole da taglio abrasive sono destinate alla smerigliatura periferica; le forze laterali applicate a queste mole possono causarne la frantumazione.
- Utilizzare sempre flange della ruota non danneggiate e del diametro corretto per la ruota scelta. Le flange delle ruote corrette sostengono la ruota, riducendo così la possibilità di rottura della stessa.

- Il diametro esterno e lo spessore dell'accessorio devono rientrare nella portata dell'elettrotensile. Gli accessori non correttamente dimensionati non possono essere protetti o controllati adeguatamente.
- Le dimensioni del perno delle ruote e delle flange devono adattarsi correttamente al mandrino dell'elettrotensile. Le ruote e le flange con fori del perno che non corrispondono alle dimensioni del mandrino dell'elettrotensile. L'hardware di montaggio dell'elettrotensile si sbilancia, vibra eccessivamente e può causare la perdita di controllo.
- Non utilizzare ruote danneggiate. Prima di ogni utilizzo, ispezionare le ruote per verificare la presenza di schegge e crepe. In caso di caduta dell'elettrotensile o della ruota, ispezionare i danni o installare una ruota non danneggiata. Dopo aver ispezionato e installato la ruota, posizionare se stessi e gli astanti lontano dal piano della ruota in rotazione e far funzionare l'elettrotensile alla massima velocità a vuoto per un minuto. Le ruote danneggiate normalmente si rompono durante questo tempo di prova.
- Indossare i dispositivi di protezione individuale. A seconda dell'applicazione, utilizzare schermi facciali, occhiali di protezione o occhiali di sicurezza. A seconda dei casi, indossare maschera antipolvere, protezioni per l'udito, guanti e grembiule da officina in grado di bloccare piccoli frammenti di abrasivo o di pezzo. La protezione degli occhi deve essere in grado di bloccare i detriti volanti generati dalle varie operazioni. La maschera antipolvere o il respiratore devono essere in grado di filtrare le particelle generate dalle operazioni. L'esposizione prolungata a rumori di elevata intensità può causare la perdita dell'udito.
- Tenere gli astanti a distanza di sicurezza dall'area di lavoro. Chiunque entri nell'area di lavoro deve indossare i dispositivi di protezione individuale. Frammenti di pezzi. Frammenti di pezzi o di accessori rotti possono volare via e causare lesioni oltre l'area di lavoro.
- Tenere l'utensile elettrico solo dalle superfici di presa isolate, quando si esegue un'operazione in cui l'accessorio di taglio può entrare in contatto con cavi nascosti o con il proprio cavo. L'accessorio di taglio che entra in contatto con un filo "sotto tensione" può rendere "sotto tensione" le parti metalliche esposte dell'elettrotensile e può provocare una scossa elettrica all'operatore.
- Posizionare il cavo lontano dall'accessorio di filatura. Se si perde il controllo, il cavo può essere tagliato o impigliato e la mano o il braccio possono essere trascinati nell'arco.
- Non posare mai l'elettrotensile prima che l'accessorio si sia completamente fermato. La ruota che gira potrebbe afferrare la superficie e sottrarre l'elettrotensile al vostro controllo.
- Non utilizzare l'elettrotensile mentre lo si porta al fianco. Un contatto accidentale con l'accessorio rotante potrebbe impigliare i vostri indumenti, trascinando l'accessorio nel vostro corpo.
- Pulire regolarmente le prese d'aria dell'elettrotensile. La ventola del motore aspira la polvere all'interno dell'alloggiamento e un accumulo eccessivo di polvere metallica può causare rischi elettrici.
- Non utilizzare l'elettrotensile in prossimità di materiali infiammabili. Le scintille potrebbero incendiare questi materiali.
- Non utilizzare accessori che richiedono refrigeranti liquidi. L'uso di acqua o di altri liquidi refrigeranti può provocare folgorazioni o scosse.

## Contraccolpo e avvisi correlati

- Il contraccolpo è una reazione improvvisa a una ruota rotante pizzicata o impigliata. Il pizzicamento o l'impigliamento provoca un rapido arresto della ruota rotante che, a sua volta, spinge l'utensile elettrico non controllato nella direzione opposta alla rotazione della ruota nel punto di impuntamento. Ad esempio, se una mola abrasiva viene agganciata o pizzicata dal pezzo in lavorazione, il bordo della mola che entra nel punto di aggancio può scavare nella superficie del materiale causando la risalita o il distacco della mola. La ruota può saltare verso l'operatore o allontanarsi da esso, a seconda della direzione del movimento della ruota nel punto di pizzicamento. In queste condizioni, le ruote abrasive possono anche rompersi. Il contraccolpo è il risultato di un uso improprio dell'elettrotensile e/o di procedure o condizioni operative non corrette e può essere evitato adottando le precauzioni indicate di seguito.
- Mantenere una presa salda sull'elettrotensile e posizionare il corpo e il braccio in modo da resistere alle forze di contraccolpo. Usare sempre l'impugnatura ausiliaria, se in dotazione, per massimo controllo del contraccolpo o della reazione di coppia durante l'avviamento. L'operatore può controllare le reazioni di coppia o le forze di contraccolpo, se vengono prese le dovute precauzioni.
- Non avvicinare mai la mano all'accessorio rotante. L'accessorio potrebbe rimbalzare sulla mano.
- Non posizionare il corpo in linea con la ruota rotante. Il contraccolpo spingerà l'utensile in direzione opposta al movimento della ruota nel punto di aggancio.
- Prestare particolare attenzione quando si lavorano angoli, spigoli vivi, ecc. Evitare di far rimbalzare e impigliare l'accessorio. Gli angoli, gli spigoli vivi o i rimbalzi tendono ad agganciare l'accessorio rotante e a causare la perdita di controllo o il contraccolpo.
- Non montare catene per seghe, lame per sculture in legno, dischi diamantati segmentati con uno spazio periferico superiore a 10 mm o lame dentate. Tali lame provocano frequenti contraccolpi e perdita di controllo.
- Non "inceppare" la ruota o applicare una pressione eccessiva. Non tentare di eseguire una profondità di taglio eccessiva. Una sollecitazione eccessiva della ruota aumenta il carico e la possibilità di torsione o di vincolo della ruota nel taglio, nonché la possibilità di contraccolpo o di rottura della ruota.
- Quando la ruota si blocca o quando si interrompe un taglio per qualsiasi motivo, spegnere l'elettrotensile e tenerlo fermo finché la ruota non si ferma completamente. Non tentare mai di rimuovere la ruota dal taglio mentre è in movimento, altrimenti si potrebbe verificare un contraccolpo. Esaminare e adottare misure correttive per eliminare la causa dell'inceppamento della ruota.
- Non riavviare l'operazione di taglio nel pezzo in lavorazione. Lasciare che la ruota raggiunga la massima velocità e rientrare con cautela nel taglio. Se l'elettrotensile viene riavviato nel pezzo in lavorazione, la mola potrebbe bloccarsi, camminare o contraccolpare.
- Sostenete i pannelli o qualsiasi pezzo di dimensioni eccessive per ridurre al minimo il rischio di schiacciamento della ruota e di contraccolpo. I pezzi di grandi dimensioni tendono ad abbassarsi sotto il loro stesso peso. I supporti devono essere posizionati sotto il pezzo da lavorare vicino alla linea di taglio e vicino al bordo del pezzo da lavorare su entrambi i lati della mola.
- Prestare la massima attenzione quando si esegue un "taglio a tasca" in pareti esistenti o in altre aree cieche. La ruota sporgente può tagliare tubi del gas o dell'acqua, cavi elettrici o oggetti che possono causare contraccolpi.

## Avvertenze di sicurezza per le lucidatrici

Avvertenze di sicurezza comuni per la levigatura con dischi abrasivi, la lavorazione con spazzole metalliche e la lucidatura:

- Questo elettroutensile è destinato a funzionare come levigatrice, spazzola metallica e lucidatrice. Leggere tutte le avvertenze di sicurezza, le istruzioni, le illustrazioni e le specifiche fornite con questo elettroutensile. La mancata osservanza di tutte le istruzioni elencate di seguito può provocare scosse elettriche, incendi o lesioni gravi.
- Si sconsiglia di eseguire con questo elettroutensile operazioni quali la smerigliatura o la troncatrice. Le operazioni per le quali l'elettroutensile non è stato progettato possono creare un pericolo e causare lesioni personali.
- Non utilizzare accessori non specificamente progettati e raccomandati dal produttore dell'utensile. Il fatto che l'accessorio possa essere collegato all'elettroutensile non ne garantisce la sicurezza di funzionamento.
- La velocità nominale dell'accessorio deve essere almeno pari alla velocità massima indicata sull'elettroutensile. Gli accessori che funzionano a una velocità superiore a quella nominale possono rompersi e andare in pezzi.
- Il diametro esterno e lo spessore dell'accessorio devono rientrare nella portata dell'elettroutensile. Gli accessori non correttamente dimensionati non possono essere protetti o controllati adeguatamente.
- La dimensione del perno di ruote, flange, platorelli o qualsiasi altro accessorio deve adattarsi correttamente al mandrino dell'elettroutensile. Gli accessori con fori del perno che non corrispondono alla ferramenta di montaggio dell'elettroutensile si sbilanciano, vibrano eccessivamente e possono causare la perdita di controllo.
- Non utilizzare un accessorio danneggiato. Prima di ogni utilizzo, ispezionare l'accessorio, ad esempio le ruote abrasive per verificare la presenza di schegge e crepe, il platorello per verificare la presenza di crepe, strappi o usura eccessiva, la spazzola metallica per verificare la presenza di fili allentati o incrinati. In caso di caduta dell'elettroutensile o dell'accessorio, verificare che non vi siano danni o installare un accessorio non danneggiato. Dopo aver ispezionato e installato un accessorio, posizionare se stessi e gli astanti lontano dal piano dell'accessorio in rotazione e far funzionare l'elettroutensile alla massima velocità a vuoto per un minuto. Gli accessori danneggiati normalmente si rompono durante questo tempo di prova.
- Indossare i dispositivi di protezione individuale. A seconda dell'applicazione, utilizzare schermi facciali, occhiali di protezione o occhiali di sicurezza. A seconda dei casi, indossare maschera antipolvere, protezioni per l'udito, guanti e grembiule da officina in grado di bloccare piccoli frammenti di abrasivo o di pezzo. La protezione degli occhi deve essere in grado di bloccare i detriti volanti generati dalle varie operazioni. La maschera antipolvere o il respiratore devono essere in grado di filtrare le particelle generate dalle operazioni. L'esposizione prolungata a rumori di elevata intensità può causare la perdita dell'udito.
- Tenere gli astanti a distanza di sicurezza dall'area di lavoro. Chiunque entri nell'area di lavoro deve indossare i dispositivi di protezione individuale. I frammenti di un pezzo o di un accessorio rotto possono volare via e causare lesioni al di fuori dell'area di lavoro.
- Tenere l'utensile elettrico solo dalle superfici di presa isolate quando si esegue un'operazione in cui l'accessorio di taglio può entrare in contatto con cavi nascosti o con il proprio cavo. L'accessorio di taglio che entra in contatto con un filo "sotto tensione" può rendere "sotto tensione" le parti metalliche esposte dell'utensile elettrico e provocare una scossa all'operatore.
- Posizionare il cavo lontano dall'accessorio rotante. Se si perde il controllo dell'elettroutensile, il cavo può essere tagliato o impigliato e la mano o il braccio possono essere trascinati nell'accessorio rotante.
- Non posare mai l'elettroutensile prima che l'accessorio si sia completamente fermato. L'accessorio in rotazione potrebbe afferrare la superficie e sottrarre l'elettroutensile al vostro controllo.
- Non utilizzare l'elettroutensile mentre lo si porta al fianco. Un contatto accidentale con l'accessorio rotante potrebbe impigliare i vostri indumenti, trascinando l'accessorio nel vostro corpo.
- Pulire regolarmente le prese d'aria dell'elettroutensile. La ventola del motore aspira la polvere all'interno dell'alloggiamento e un accumulo eccessivo di polvere metallica può causare rischi elettrici.
- Non utilizzare l'elettroutensile in prossimità di materiali infiammabili. Le scintille potrebbero incendiare questi materiali.
- Non utilizzare accessori che richiedono refrigeranti liquidi. L'uso di acqua o di altri liquidi refrigeranti può provocare folgorazioni o scosse.

## Contraccolpo e avvisi correlati

- Il contraccolpo è una reazione improvvisa a una ruota rotante, a un platorello, a una spazzola o a qualsiasi altro accessorio che si incastra o si impiglia. Il pizzicamento o l'impigliamento provoca un rapido arresto dell'accessorio rotante che, a sua volta, spinge l'elettroutensile non controllato nella direzione opposta alla rotazione dell'accessorio nel punto in cui si è verificato l'impuntamento. Ad esempio, se una mola abrasiva viene agganciata o pizzicata dal pezzo in lavorazione, il bordo della mola che entra nel punto di aggancio può scavare nella superficie del materiale causando la fuoriuscita della mola. La ruota può saltare verso l'operatore o allontanarsi da esso, a seconda della direzione del movimento della ruota nel punto di pizzicamento. Le ruote abrasive possono anche rompersi in queste condizioni. Il contraccolpo è il risultato di un uso improprio dell'elettroutensile e/o di procedure o condizioni operative non corrette e può essere evitato adottando le precauzioni indicate di seguito.
- Mantenere una presa salda sull'elettroutensile e posizionare il corpo e il braccio in modo da resistere alle forze di contraccolpo. Utilizzare sempre l'impugnatura ausiliaria, se prevista, per avere il massimo controllo sul contraccolpo o sulla reazione di coppia durante l'avviamento. L'operatore può controllare le reazioni di coppia o le forze di contraccolpo, se si prendono le dovute precauzioni.
- Non avvicinare mai la mano all'accessorio rotante. L'accessorio potrebbe rimbalzare sulla mano.
- Non posizionare il corpo nell'area in cui l'utensile si muove in caso di contraccolpo. Il contraccolpo spinge l'utensile in direzione opposta alla rotazione della ruota nel punto di aggancio.
- Prestare particolare attenzione quando si lavorano angoli, spigoli vivi, ecc. Evitare di far rimbalzare e impigliare l'accessorio. Gli angoli, gli spigoli vivi o i rimbalzi tendono ad agganciare l'accessorio rotante e a causare la perdita di controllo o il contraccolpo.

#### AVVERTENZE DI SICUREZZA SPECIFICHE PER LE OPERAZIONI DI LEVIGATURA

- Non utilizzare carta per dischi abrasivi troppo grandi. Seguire le raccomandazioni del produttore per la scelta della carta abrasiva. Una carta abrasiva più grande che si estende oltre il platello rappresenta un rischio di lacerazione e può causare strappi, lacerazioni del disco o contraccolpi.

#### AVVERTENZE DI SICUREZZA SPECIFICHE PER LE OPERAZIONI DI LUCIDATURA

- Non lasciare che le parti allentate della cuffia di lucidatura o le corde di fissaggio ruotino liberamente. Nascondere o tagliare i fili di collegamento allentati. I fili di collegamento allentati e rotanti possono impigliare le dita o impigliarsi nel pezzo da lavorare.

#### AVVERTENZE DI SICUREZZA SPECIFICHE PER LE OPERAZIONI DI SPAZZOLATURA A FILO

- Tenere presente che le setole metalliche vengono scagliate dalla spazzola anche durante il funzionamento ordinario. Non sollecitare eccessivamente i fili applicando un carico eccessivo alla spazzola. Le setole metalliche possono penetrare facilmente negli indumenti leggeri e/o nella pelle.
- Se per la spazzolatura a filo si raccomanda l'uso di una protezione, non permettere che la ruota a filo o la spazzola interferiscano con la protezione. La ruota metallica o la spazzola possono espandersi di diametro a causa del carico di lavoro e delle forze centrifughe.

La confezione contiene: 1 lucidatrice angolare, 1 manico ad arco, 1 piastra di lucidatura, 1 tampone di lana, 1 chiave a brugola, 1 set di spazzole in carbonio. È necessario verificare sempre che l'utensile, le parti o gli accessori non abbiano subito danni durante il trasporto.

Descrizione / Elenco parti		Dati tecnici principali	
		Modello	BCP1205
		Potenza nominale in ingresso	1200 Watt
		Tensione nominale - Frequenza	220 - 240 V (~) - 50 Hz
		Lunghezza del cavo	2 m
		Velocità a vuoto	1500 - 4200 giri/min.
		Diametro del disco	180 mm
		1. Maniglia ad arco	
		2. Pulsante di blocco del mandrino	
3. Mandrino della smerigliatrice			
4. Rotella per la preselezione della velocità			
5. Cavo di alimentazione			
6. Pulsante di blocco per l'interruttore ON/OFF			
7. Interruttore ON/OFF			
8. Piastra di lucidatura			

#### Sicurezza elettrica

Il motore elettrico è stato progettato per una sola tensione. Verificare sempre che l'alimentazione corrisponda alla tensione indicata sulla targhetta.



L'utensile BORMANN è a **doppio isolamento** in conformità alla norma EN 60745; pertanto non è necessario alcun cavo di terra.

\* Il produttore si riserva il diritto di apportare modifiche minori al design e alle specifiche tecniche del prodotto senza preavviso, a meno che tali modifiche non influiscano significativamente sulle prestazioni e sulla sicurezza dei prodotti. Le parti descritte/illustrate nelle pagine del manuale che avete tra le mani possono riguardare anche altri modelli della linea di prodotti del produttore con caratteristiche simili e potrebbero non essere incluse nel prodotto appena acquistato.

\* Per garantire la sicurezza e l'affidabilità del prodotto e la validità della garanzia, tutti gli interventi di riparazione, ispezione, riparazione o sostituzione, compresa la manutenzione e le regolazioni speciali, devono essere eseguiti esclusivamente da tecnici del servizio di assistenza autorizzato dal produttore.

\* Utilizzare sempre il prodotto con l'attrezzatura fornita. L'utilizzo del prodotto con apparecchiature non in dotazione può causare malfunzionamenti o addirittura lesioni gravi o morte. Il produttore e l'importatore non sono responsabili per lesioni e danni derivanti dall'uso di apparecchiature non conformi.

## Montaggio e regolazione

**NOTA:** prima di utilizzare l'utensile, leggere attentamente le istruzioni per l'uso.

**AVVERTENZA:** prima del montaggio e della regolazione, scollegare sempre l'utensile.

### MONTAGGIO DEI DISPOSITIVI DI PROTEZIONE

- Prima di qualsiasi intervento sulla macchina, staccare la spina di rete.
- Azionare la macchina solo con l'impugnatura di prua.

### MANICO D'ARCO

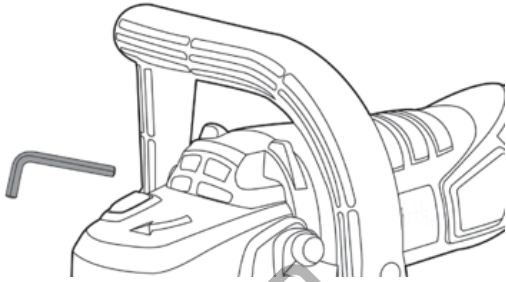

Fissare la maniglia di prua alla scatola del cambio come mostrato nella figura.

### MONTAGGIO DEGLI UTENSILI DI RETTIFICA

- Prima di qualsiasi intervento sulla macchina, staccare la spina di rete.
- Pulire il mandrino della smerigliatrice e tutte le parti da montare.
- Per il bloccaggio e l'allentamento degli utensili di molatura, bloccare la smerigliatrice con il pulsante di bloccaggio del mandrino.
- Azionare il pulsante di blocco del mandrino solo quando il mandrino della smerigliatrice è fermo. In caso contrario, la macchina potrebbe danneggiarsi.

### PIASTRA DI LUCIDATURA

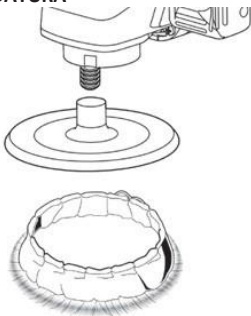

- Montare la piastra di lucidatura sul mandrino e avvitare.
- Tirare la cuffia di lana d'agnello sopra la piastra di lucidatura e stringere le stringhe di attacco.
- Se si desidera utilizzare un foglio abrasivo, premerlo con forza sul lato inferiore della piastra di lucidatura.

### Spazzola a tazza/spazzola a disco

- La spazzola a tazza/disco deve poter essere avvitata sul mandrino della smerigliatrice.

### Estrazione di polvere e trucioli

- Le polveri di materiali come i rivestimenti contenenti piombo, alcuni tipi di legno, i minerali e i metalli possono essere dannosi per la salute. Toccare o respirare le polveri può causare reazioni allergiche e/o infezioni respiratorie dell'utente o degli astanti.

Alcune polveri, come la polvere di quercia o di faggio, sono considerate cancerogene, soprattutto in relazione agli additivi per il trattamento del legno (cromati, conservanti del legno). I materiali contenenti amianto possono essere lavorati solo da specialisti.

--- Prevedere una buona ventilazione del luogo di lavoro.

--- Si raccomanda di indossare un respiratore di classe P2.

- Osservare le norme vigenti nel proprio paese per i materiali da lavorare.

- Evitare l'accumulo di polvere sul posto di lavoro. Le polveri possono incendiarsi facilmente.

## Istruzioni per l'uso

Osservare sempre le istruzioni di sicurezza e le norme di applicazione.

- Rispettare la corretta tensione di rete! La tensione della fonte di alimentazione deve corrispondere a quella indicata sulla targhetta della macchina. Quando la macchina viene alimentata da generatori mobili che non hanno una sufficiente capacità di riserva o non sono dotati di un adeguato controllo della tensione con amplificazione della corrente di avviamento, all'accensione possono verificarsi perdite di prestazioni o comportamenti atipici.
- Osservare l'idoneità del generatore di corrente utilizzato, in particolare per quanto riguarda la tensione e la frequenza di rete.

### ACCENSIONE E SPEGNIMENTO

- Premere il pulsante di blocco.
- Per spegnere la macchina, rilasciare l'interruttore ON/OFF oppure, quando è bloccata con il pulsante di blocco, premere brevemente l'interruttore ON/OFF e poi rilasciarlo.
- Controllare gli utensili di molatura prima dell'uso. L'utensile di rettifica deve essere montato correttamente e deve potersi muovere liberamente. Eseguire una prova di funzionamento per almeno un minuto senza carico. Non utilizzare utensili di molatura danneggiati, fuori centro o vibranti. Gli utensili danneggiati possono scoppiare e causare lesioni.

### PRESELEZIONE DELLA VELOCITÀ

- La velocità desiderata può essere preselezionata con la rotella (anche durante il funzionamento).
- La velocità richiesta dipende dal materiale e dalle condizioni di lavoro e può essere determinata attraverso prove pratiche.

### CONTROLLO ELETTRONICO COSTANTE

- Il controllo elettronico costante mantiene la velocità costante a vuoto e sotto carico e garantisce prestazioni di lavoro uniformi.

### CONSIGLIO DI LAVORO

- Bloccare il pezzo se non rimane fermo a causa del suo peso.
- Non sforzare la macchina a tal punto da bloccarla.
- Dopo aver sollecitato pesantemente l'utensile elettrico, continuare a farlo funzionare a vuoto per alcuni minuti per raffreddare l'accessorio.

Per le applicazioni di levigatura su materiali morbidi, ad esempio gesso o vernice, si consiglia di utilizzare la piastra di levigatura in gomma con foglio abrasivo. Le spazzole a tazza e le spazzole a rotella sono adatte per la rimozione della ruggine.

## LUCIDATURA

- Per la lucidatura di vernici invecchiate o l'eliminazione di graffi (ad esempio, vetro acrilico), la macchina può essere dotata di accessori di lucidatura appropriati, come la cuffia in lana d'agnello, il feltro lucidante o la spugna (accessori).
- Selezionare una velocità bassa per la lucidatura (fase 1 - 2) per evitare un eccessivo riscaldamento della superficie. Applicare il lucidante su una superficie leggermente più piccola di quella che si intende lucidare. Lavorare il lucidante con un utensile adatto applicandolo trasversalmente o con movimenti circolari e una pressione moderata.
- Non lasciare che l'agente lucidante si asciughi sulla superficie, altrimenti la superficie potrebbe danneggiarsi. Non esporre la superficie da lucidare alla luce diretta del sole.
- Pulire regolarmente gli accessori di lucidatura per garantire buoni risultati di lucidatura. Lavare gli accessori di lucidatura con un detergente delicato e acqua calda; non utilizzare diluenti per vernici.

## Manutenzione

L'elettro utensile è stato progettato per funzionare a lungo con una manutenzione minima. Il funzionamento continuo e soddisfacente dipende da una corretta manutenzione dell'utensile e da una pulizia regolare.

## LUBRIFICAZIONE

L'elettro utensile non necessita di ulteriore lubrificazione.

## PULIZIA

Mantenere libere le fessure di ventilazione e pulire regolarmente l'alloggiamento con un panno morbido.

## Protezione dell'ambiente

L'apparecchio e gli accessori devono essere riciclati nel rispetto dell'ambiente. Non smaltire l'apparecchio con i rifiuti domestici. Sostenete la tutela dell'ambiente portando l'apparecchio in un punto di raccolta locale o informatevi presso un rivenditore specializzato.



**BORMANN**

## Γενικές οδηγίες ασφαλείας

**ΠΡΟΕΙΔΟΠΟΙΗΣΗ:** Διαβάστε αναλυτικά τις οδηγίες. Η μη τήρηση των οδηγιών που αναφέρονται ακολούθως μπορεί να προκαλέσει ηλεκτροπληξία, πυρκαγιά ή/και σοβαρό τραυματισμό. Ο όρος "ηλεκτρικό εργαλείο" σε όλες τις προειδοποιήσεις που παρατίθενται παρακάτω αναφέρεται στο ηλεκτρικό εργαλείο που λειτουργεί συνδεδεμένο με το ηλεκτρικό δίκτυο (ενσύρματο) ή με μπαταρία (ασύρματο). Κρατήστε τις οδηγίες αυτές σε ασφαλές μέρος για μελλοντική αναφορά.

### 1. Χώρος εργασίας

- α. Διατηρείτε το χώρο εργασίας καθαρό και καλά φωτισμένο. Οι ακατάστατοι και σκοτεινοί χώροι αποτελούν αιτία ατυχημάτων.
- γ. Μη χρησιμοποιείτε ηλεκτρικά εργαλεία σε εκρηκτικές ατμόσφαιρες, όπως παρουσία εύφλεκτων υγρών, αερίων ή σκόνης. Τα ηλεκτρικά εργαλεία δημιουργούν σπινθήρες που μπορεί να αναφλέξουν τη σκόνη ή τους καπνούς.
- γ. Κρατάτε μακριά τα παιδιά και τους παρευρισκόμενους κατά τη λειτουργία ηλεκτρικού εργαλείου. Η απόσπαση της προσοχής μπορεί να σας κάνει να χάσετε τον έλεγχο.

### 2. Ηλεκτρική ασφάλεια

- α. Τα βύσματα των ηλεκτρικών εργαλείων πρέπει να ταιριάζουν με την πρίζα. Ποτέ μην τροποποιείτε το βύσμα με οποιονδήποτε τρόπο. Μη χρησιμοποιείτε βύσματα προσαρμογής (αντάπτορες) με γειωμένα ηλεκτρικά εργαλεία. Τα μη τροποποιημένα βύσματα και οι αντιστοίχως κατάλληλες πρίζες μειώνουν τον κίνδυνο ηλεκτροπληξίας.
- β. Αποφύγετε την επαφή του σώματος με γειωμένες επιφάνειες, όπως σωλήνες, θερμαντικά σώματα, εστίες και ψυγεία. Υπάρχει αυξημένος κίνδυνος ηλεκτροπληξίας εάν το σώμα σας είναι γειωμένο.
- γ. Μην εκθέτετε τα ηλεκτρικά εργαλεία στη βροχή ή σε υγρές συνθήκες. Η είσοδος νερού σε ένα ηλεκτρικό εργαλείο αυξάνει τον κίνδυνο ηλεκτροπληξίας.
- δ. Μην κακομεταχειρίζεστε του καλωδίου. Ποτέ μην χρησιμοποιείτε το καλώδιο για μεταφορά, τράβηγμα ή αποσύνδεση του ηλεκτρικού εργαλείου. Κρατήστε το καλώδιο μακριά από θερμότητα, λάδι, αιχμηρές άκρες ή κινούμενα μέρη. Τα κατεστραμμένα ή μπλεγμένα καλώδια αυξάνουν τον κίνδυνο ηλεκτροπληξίας.
- ε. Όταν χρησιμοποιείτε ένα ηλεκτρικό εργαλείο σε εξωτερικό χώρο, χρησιμοποιήστε ένα καλώδιο προέκτασης κατάλληλο για εξωτερική χρήση. Η χρήση καλωδίου κατάλληλου για εξωτερική χρήση μειώνει τον κίνδυνο ηλεκτροπληξίας.

### 3. Προσωπική ασφάλεια

- α. Να είστε σε εγρήγορση, προσέχετε τι κάνετε και να χρησιμοποιείτε την κοινή λογική όταν χειρίζεστε ένα ηλεκτρικό εργαλείο. Μη χρησιμοποιείτε ηλεκτρικό εργαλείο όταν είστε κουρασμένοι ή υπό την επήρεια ουσιών, αλκοόλ ή φαρμάκων. Μια στιγμή απροσεξίας κατά το χειρισμό ηλεκτρικών εργαλείων μπορεί να οδηγήσει σε σοβαρό τραυματισμό.
- β. Χρησιμοποιείτε εξοπλισμό ασφαλείας. Φοράτε πάντα προστατευτικά για τα μάτια. Ο εξοπλισμός ασφαλείας, όπως η μάσκα σκόνης, τα αντιολισθητικά παπούτσια ασφαλείας, κράνος ή ωτοασπίδες που χρησιμοποιούνται για τις κατάλληλες συνθήκες, μειώνουν τους τραυματισμούς.
- γ. Αποφύγετε ακούσια εκκίνηση του εργαλείου. Βεβαιωθείτε ότι ο διακόπτης βρίσκεται στη θέση απενεργοποίησης (OFF) πριν συνδέσετε το εργαλείο με την πρίζα. Η μεταφορά ηλεκτρικών εργαλείων με το δάχτυλο στο διακόπτη ή η σύνδεση ηλεκτρικών εργαλείων που έχουν το διακόπτη ενεργοποιημένο αποτελεί αιτία σοβαρών ατυχημάτων.
- δ. Αφαιρέστε οποιοδήποτε κλειδί ρύθμισης πριν ενεργοποιήσετε το ηλεκτρικό εργαλείο. Ένα κλειδί που παραμένει συνδεδεμένο σε ένα περιστρεφόμενο μέρος του ηλεκτρικού εργαλείου μπορεί να έχει ως αποτέλεσμα τραυματισμό.
- ε. Μην τεντώνετε. Διατηρείτε πάντα σωστό πάτημα και την ισορροπία σας. Αυτό επιτρέπει τον καλύτερο έλεγχο του ηλεκτρικού εργαλείου σε τυχόν απροσδόκητες καταστάσεις.
- στ. Να ντύνεστε σωστά. Μην φοράτε φαρδιά ρούχα ή κοσμήματα. Κρατήστε τα μαλλιά, τα ρούχα και τα γάντια σας μακριά από τα κινούμενα μέρη. Τα χαλαρά ρούχα, τα κοσμήματα ή τα μακριά μαλλιά μπορεί να εγκλωβιστούν σε κινούμενα μέρη.
- ζ. Εάν παρέχονται συσκευές για τη σύνδεση εγκαταστάσεων αναρρόφησης και συλλογής σκόνης, βεβαιωθείτε ότι αυτές είναι συνδεδεμένες και χρησιμοποιούνται σωστά. Η χρήση των συσκευών αυτών μπορεί να μειώσει τους κινδύνους που σχετίζονται με τη σκόνη.

### 4. Χρήση και φροντίδα ηλεκτρικών εργαλείων

- α. Μην εξαναγκάζετε το ηλεκτρικό εργαλείο σε λειτουργία εκτός προδιαγραφών. Χρησιμοποιήστε το σωστό ηλεκτρικό εργαλείο για την εκάστοτε εφαρμογή. Το σωστό ηλεκτρικό εργαλείο θα κάνει τη δουλειά καλύτερα και ασφαλέστερα με τον ρυθμό για τον οποίο έχει σχεδιαστεί.
- β. Μη χρησιμοποιείτε το ηλεκτρικό εργαλείο εάν ο διακόπτης του δεν το ενεργοποιεί και δεν το απενεργοποιεί. Κάθε ηλεκτρικό εργαλείο που δεν μπορεί να ελεγχθεί με το διακόπτη είναι επικίνδυνο και πρέπει να επισκευαστεί.
- γ. Αποσυνδέστε το βύσμα από την πηγή ρεύματος πριν κάνετε οποιαδήποτε ρύθμιση, αλλαγή εξαρτημάτων, ή αποθήκευση των ηλεκτρικών εργαλείων. Αυτά τα προληπτικά μέτρα ασφαλείας μειώνουν τον κίνδυνο εκκίνησης του ηλεκτρικού εργαλείου κατά λάθος.
- ε. Αποθηκεύστε τα αδρανή ηλεκτρικά εργαλεία μακριά από παιδιά και μην επιτρέπετε σε άτομα που δεν είναι εξοικειωμένα με το ηλεκτρικό εργαλείο ή τις παρούσες οδηγίες να χειρίζονται το ηλεκτρικό εργαλείο. Τα ηλεκτρικά εργαλεία είναι επικίνδυνα στα χέρια μη εκπαιδευμένων χρηστών.
- ε. Συντηρείτε τα ηλεκτρικά εργαλεία. Ελέγχετε για κακή ευθυγράμμιση ή συναρμογή των κινούμενων μερών, θραύση εξαρτημάτων και κάθε άλλη κατάσταση που μπορεί να επηρεάσει τη λειτουργία των ηλεκτρικών εργαλείων. Εάν έχει υποστεί βλάβη, επισκευάστε το ηλεκτρικό εργαλείο πριν από τη χρήση. Πολλά ατυχήματα προκαλούνται από κακώς συντηρημένα ηλεκτρικά εργαλεία.
- στ. Διατηρείτε τα εργαλεία κοπής αιχμηρά και καθαρά. Τα σωστά συντηρημένα κοπτικά εργαλεία με αιχμηρές ακμές κοπής είναι λιγότερο πιθανό να κολλήσουν και ελέγχονται ευκολότερα.
- ζ. Χρησιμοποιείτε το ηλεκτρικό εργαλείο, τα παρελκόμενα και τα εργαλεία κ.λπ. σύμφωνα με τις παρούσες οδηγίες και με τον τρόπο που προβλέπεται για τον συγκεκριμένο τύπο ηλεκτρικού εργαλείου, λαμβάνοντας υπόψη τις συνθήκες εργασίας και την εργασία που πρόκειται να εκτελεστεί. Η χρήση του ηλεκτρικού εργαλείου για εργασίες διαφορετικές από τις προβλεπόμενες μπορεί να οδηγήσει σε επικίνδυνη κατάσταση.

### 5. Service

Αναθέστε τη συντήρηση του ηλεκτρικού εργαλείου σας σε εξειδικευμένο τεχνικό, χρησιμοποιώντας μόνο τα κατάλληλα, γνήσια ανταλλακτικά. Με τον τρόπο αυτό θα διασφαλιστεί ότι διατηρείται η ασφάλεια του ηλεκτρικού εργαλείου.

## Προειδοποιήσεις ασφαλείας μηχανής κοπής/Λείανσης

- Ο προφυλακτήρας που παρέχεται με το εργαλείο πρέπει να είναι καλά στερεωμένος σε αυτό και να είναι τοποθετημένος για μέγιστη ασφάλεια, ούτως ώστε να εκτίθεται κατά το ελάχιστον δυνατόν ο χειριστής στον τροχό. Παραμείνετε όπως τυχόν και παρευρισκόμενοι μακριά από το επίπεδο περιστροφής του τροχού. Ο προφυλακτήρας συμβάλλει στην προστασία του χειριστή από θραύσματα του τροχού και από τυχαία επαφή με τον δίσκο.

- Χρησιμοποιείτε μόνο αδαμάντινους δίσκους κοπής/λείανσης για το ηλεκτρικό σας εργαλείο. Το γεγονός ότι ένα εξάρτημα μπορεί να προσαρτηθεί στο ηλεκτρικό εργαλείο, δεν συνεπάγεται ότι η ασφαλής λειτουργία είναι δεδομένη.
- Η ονομαστική ταχύτητα του εξαρτήματος πρέπει να είναι τουλάχιστον ίση με τη μέγιστη ταχύτητα που αναγράφεται στο ηλεκτρικό εργαλείο. Τα εξαρτήματα που λειτουργούν με ταχύτητα μεγαλύτερη από την ονομαστική τους ταχύτητα μπορεί να υποστούν θραύση και να διαλυθούν.
- Οι δίσκοι κοπής/λείανσης πρέπει να χρησιμοποιούνται μόνο για τις συνιστώμενες εφαρμογές. Παραδείγματος χάριν: μην διεξάγετε λείανση με την πλευρά του δίσκου κοπής/λείανσης. Οι λειαντικοί τροχοί αποκοπής προορίζονται για περιφερειακή λείανση, οι πλευρικές δυνάμεις που ασκούνται σε αυτούς τους τροχούς μπορεί να προκαλέσουν την θραύση τους.
- Χρησιμοποιείτε πάντα άθικτες φλάντζες δίσκου με τη σωστή διάμετρο για τον εκάστοτε επιλεγμένο δίσκο. Οι κατάλληλες φλάντζες δίσκου στηρίζουν τον δίσκο μειώνοντας ως εκ τούτου την πιθανότητα θραύσης.
- Η εξωτερική διάμετρος και το πάχος του εξαρτήματος πρέπει να βρίσκεται εντός της ονομαστικής ικανότητας του ηλεκτρικού εργαλείου. Τα εξαρτήματα με λανθασμένο μέγεθος δεν μπορούν να προστατευτούν ή να ελεγχθούν επαρκώς.
- Το μέγεθος του άξονα των δίσκων και των φλαντζών πρέπει να ταιριάζει σωστά στον άξονα του ηλεκτρικού εργαλείου. Δίσκοι και φλάντζες με οπές άξονα που δεν ταιριάζουν με το υλικό τοποθέτησης του ηλεκτρικού εργαλείου θα τεθούν εκτός ισορροπίας, θα ταλαντωθούν υπερβολικά και μπορεί να προκαλέσουν απώλεια ελέγχου.
- Μην χρησιμοποιείτε φθαρμένους ή/και κατεστραμμένους δίσκους. Πριν από κάθε χρήση, επιθεωρήστε τους δίσκους για τυχόν σημεία θραύσης ή/και ρωγμές. Εάν το ηλεκτρικό εργαλείο ή ο δίσκος πέσει, επιθεωρήστε για ζημιές ή τοποθετήστε έναν άθικτο δίσκο. Μετά την επιθεώρηση και την τοποθέτηση του δίσκου, τοποθετηθείτε, όπως και οι τυχόν παρευρισκόμενοι μακριά από το επίπεδο περιστροφής του τροχού και θέστε το ηλεκτρικό εργαλείο σε λειτουργία με τη μέγιστη ταχύτητα άνευ φορτίου για ένα λεπτό. Οι κατεστραμμένοι δίσκοι σε κανονικές συνθήκες θα διαλυθούν κατά τη διάρκεια του χρόνου αυτού δοκιμής.
- Φορέστε ατομικό προστατευτικό εξοπλισμό. Ανάλογα με την εφαρμογή, χρησιμοποιήστε ασπίδα προσώπου, ή ειδικά γυαλιά ασφαλείας. Ανάλογα με την περίπτωση, φορέστε μάσκα σκόνης, προστατευτικά ακοής (ωτοασπίδες), γάντια και εργαστηριακή ποδιά ικανή να σταματήσει τα μικρά εκτοξευόμενα θραύσματα. Η προστασία ματιών πρέπει να είναι ικανή να σταματήσει τα ιπτάμενα θραύσματα που παράγονται από διάφορες εργασίες. Η μάσκα σκόνης ή η αναπνευστική συσκευή πρέπει να είναι ικανή να φιλτράρει τα σωματίδια που παράγονται από τις εκτελούμενες εργασίες. Η παρατεταμένη έκθεση σε θόρυβο υψηλής έντασης μπορεί να προκαλέσει απώλεια ακοής.
- Κρατήστε τους παρευρισκόμενους σε ασφαλή απόσταση από την περιοχή εργασίας. Όποιος εισέρχεται στο χώρο εργασίας πρέπει να φορά εξοπλισμό ατομικής προστασίας. Θραύσματα που τεμαχίου κατεργασίας, ή ενός σπασμένου εξαρτήματος μπορεί να εκτοξευτούν και να προκαλέσουν τραυματισμό ακόμη και πέραν της άμεσης περιοχής εργασίας.
- Κρατάτε το ηλεκτρικό εργαλείο μόνο από τις μονωμένες επιφάνειες λαβής όταν εκτελείτε μια εργασία, όπου το εξάρτημα κοπής μπορεί να έρθει σε επαφή με κρυφές καλωδιώσεις ή με το δικό του καλώδιο. Το εξάρτημα κοπής που έρχεται σε επαφή με "ηλεκτροφόρο" καλώδιο μπορεί να καταστήσει τα εκτεθειμένα μεταλλικά μέρη του ηλεκτρικού εργαλείου "ηλεκτροφόρα" και να προκαλέσει στον χειριστή ηλεκτροπληξία.
- Τοποθετήστε το καλώδιο μακριά από το περιστρεφόμενο εξάρτημα. Εάν χάσετε τον έλεγχο, το καλώδιο μπορεί να κοπεί ή να παγιδευτεί και στην χειρότερη περίπτωση το χέρι ή ο βραχιόνάς σας μπορεί να τραβηχτεί μέσα στον περιστρεφόμενο τροχό.
- Ποτέ μην αφήνετε το ηλεκτρικό εργαλείο στο έδαφος, τουλάχιστον όχι πριν από τον τερματισμό λειτουργίας του. Ο περιστρεφόμενος δίσκος μπορεί να εγκλωβιστεί ("πιαστεί") σε επιφάνεια κατεργασίας και να φέρει το ηλεκτρικό εργαλείο εκτός δυνατότητας ελέγχου.
- Μην λειτουργείτε το ηλεκτρικό εργαλείο ενώ ταυτόχρονα το μεταφέρετε. Τυχόν επαφή με το περιστρεφόμενο μέρος μπορεί να οδηγήσει σε εμπλοκή σε σημείο των ρούχων σας, τραβώντας το εξάρτημα προς σώμα σας.
- Καθαρίζετε τακτικά τους αεραγωγούς του ηλεκτρικού εργαλείου. Ο ανεμιστήρας του κινητήρα θα τραβήξει τη σκόνη στο εσωτερικό του περιβλήματος και η υπερβολική συσσώρευση σκόνης μετάλλου μπορεί να προκαλέσει ηλεκτρικούς κινδύνους.
- Μην χρησιμοποιείτε το ηλεκτρικό εργαλείο κοντά σε εύφλεκτα υλικά. Οι σπινθήρες θα μπορούσαν να αναφλέξουν τα υλικά αυτά.
- Μην χρησιμοποιείτε εξαρτήματα που απαιτούν υγρά ψυκτικά μέσα. Η χρήση νερού ή άλλων υγρών ψυκτικών μέσων μπορεί να προκαλέσει ηλεκτροπληξία.

## Ανάκρουση και λοιπές προειδοποιήσεις

- Η ανάκρουση (kickback) είναι μια ξαφνική αντίδραση σε έναν περιστρεφόμενο δίσκο κοπής/λείανσης ο οποίος έχει υποστεί εμπλοκή, έχει κολλήσει ή σφηνωθεί σε σημείο. Κατά τον τρόπο αυτό προκαλείται ταχεία ακινητοποίηση του περιστρεφόμενου δίσκου, η οποία με τη σειρά της προκαλεί την εξώθηση του μη ελεγχόμενου πλέον ηλεκτρικού εργαλείου προς την αντίθετη κατεύθυνση από την περιστροφή του δίσκου στο σημείο επαφής. Για παράδειγμα, εάν ένας δίσκος κοπής-λείανσης εμπλακεί/κολλήσει σε σημείο του τεμαχίου κατεργασίας, η άκρη του δίσκου που εισέρχεται στο σημείο επαφής μπορεί να σκάψει την επιφάνεια του υλικού προκαλώντας την εξαγωγή του δίσκου από την θέση του. Ο δίσκος μπορεί να κινηθεί είτε προς τον χειριστή είτε να απομακρυνθεί από αυτόν, ανάλογα με την κατεύθυνση της κίνησης του δίσκου στο σημείο επαφής. Οι λειαντικοί δίσκοι μπορεί επίσης να σπάσουν υπό αυτές τις συνθήκες. Η ανάκρουση είναι αποτέλεσμα κακής χρήσης του ηλεκτρικού εργαλείου και/ή λανθασμένων διαδικασιών ή συνθηκών λειτουργίας και μπορεί να αποφευχθεί με τη λήψη των κατάλληλων προφυλάξεων που αναφέρονται ως ακολούθως:
- Κρατήστε σταθερά το ηλεκτρικό εργαλείο και τοποθετήστε το σώμα και το χέρι σας κατά τρόπο ώστε να μπορείτε να αντισταθείτε στις δυνάμεις ανάκρουσης (κλωστήματος). Χρησιμοποιείτε πάντοτε τη βοηθητική λαβή, όταν αυτή παρέχεται, για μέγιστο έλεγχο της ανάκρουσης ή αντίδρασης ροπής κατά την εκκίνηση. Ο χειριστής μπορεί να ελέγξει τις αντιδράσεις ροπής ή τις δυνάμεις ανάκρουσης, εάν λαμβάνονται οι κατάλληλες προφυλάξεις.
  - Ποτέ μην τοποθετείτε το χέρι σας κοντά στον περιστρεφόμενο δίσκο. Ο δίσκος μπορεί να καταλήξει με ανάκρουση πάνω στο χέρι σας.
  - Μην τοποθετείτε το σώμα σας στην ίδια ευθεία με τον περιστρεφόμενο δίσκο. Ο δίσκος θα ωθήσει το εργαλείο προς την αντίθετη κατεύθυνση από την κίνηση του τροχού στο σημείο της εμπλοκής/επαφής με το υλικό.
  - Να είστε ιδιαίτερα προσεκτικοί όταν κατεργάζεστε γωνίες, αιχμηρά άκρα κ.λπ. Αποφύγετε την αναπήδηση και την εμπλοκή του δίσκου. Οι γωνίες, τα αιχμηρά άκρα έχουν την τάση να σφηνώνουν το περιστρεφόμενο εξάρτημα και να προκαλούν απώλεια ελέγχου ή ανάκρουση.
  - Μην "μυλοκάρτε" τον δίσκο κοπής/λείανσης και μην ασκείτε υπερβολική πίεση στο εργαλείο. Μην επιχειρήσετε να πραγματοποιήσετε υπερβολικό βάθος κοπής. Η υπερβολική πίεση του δίσκου κοπής/λείανσης αυξάνει την επιφόρτιση και την ευαισθησία του δίσκου κατά την κοπή και την πιθανότητα ανάκρουσης ή θραύσης του δίσκου.
  - Όταν ο δίσκος μυλοκάρει ή όταν διακόπτεται η διαδικασία κοπής/λείανσης για οποιονδήποτε λόγο, απενεργοποιήστε το ηλεκτρικό εργαλείο και κρατήστε το ακίνητο μέχρι να σταματήσει την περιστροφή του εντελώς ο δίσκος. Ποτέ μην επιχειρήσετε να αφαιρέσετε τον δίσκο από το σημείο κοπής ενώ ο δίσκος βρίσκεται εν κινήσει, διαφορετικά μπορεί να προκληθεί ανάκρουση. Διερευνήστε και λάβετε διορθωτικά μέτρα για να εξαλείψετε την αιτία που προκαλεί την εμπλοκή του δίσκου.
  - Μην ξαναρχίζετε τη διαδικασία κοπής μέσα στο τεμάχιο εργασίας. Αφήστε τον δίσκο να φτάσει σε πλήρη ταχύτητα και επανέλθετε προσεκτικά στην κοπή.
  - Ο δίσκος μπορεί να μυλοκάρει, να ολισθήσει προς τα άνω ή να κάνει ανάκρουση, εάν το ηλεκτρικό εργαλείο επανεκκινήσει ευρισκόμενο εντός του τεμαχίου κατεργασίας.
  - Στηρίξτε τα υπερμεγέθη τεμάχια κατεργασίας για να ελαχιστοποιήσετε τον κίνδυνο εμπλοκής του δίσκου και της ανάκρουσης. Τα στηρίγματα πρέπει να τοποθετούνται κάτω από το τεμάχιο κατεργασίας κοντά στη γραμμή κοπής και κοντά στην άκρη του τεμαχίου κατεργασίας και στις δύο πλευρές του δίσκου.
  - Να είστε ιδιαίτερος προσεκτικός όταν πραγματοποιείτε κοπή σε τοίχους ή άλλες περιοχές με άγνωστα ενδότερα. Ο προεξέχων δίσκος μπορεί να κόψει σωλήνες αερίου ή νερού, ηλεκτρικά καλώδια ή αντικείμενα που μπορεί να προκαλέσουν ανάκρουση.

## Ειδικότερες οδηγίες ασφαλείας για αλοιφαδόρους

Προειδοποιήσεις ασφαλείας κοινές για λείανση με δίσκους λείανσης, την εργασία με συρμάτινες βούρτσες και την στύλβωση:

- Το ηλεκτρικό εργαλείο προορίζεται να λειτουργεί ως τριβείο, συρμάτινη βούρτσα και γυαλιστικό. Διαβάστε όλες τις προειδοποιήσεις ασφαλείας, τις οδηγίες, τις απεικονίσεις και τις προδιαγραφές που παρέχονται σχετικά. Η μη τήρηση όλων των οδηγιών που αναφέρονται ακολούθως μπορεί να οδηγήσει σε ηλεκτροπληξία, πυρκαγιά ή και σοβαρό τραυματισμό.
- Εργασίες λείανσης και κοπής που πραγματοποιούνται με γωνιακούς τροχούς δεν συνιστάται να εκτελούνται με αυτό το ηλεκτρικό εργαλείο. Εργασίες για τις οποίες δεν έχει σχεδιαστεί το ηλεκτρικό εργαλείο μπορεί να δημιουργήσουν κίνδυνο και να προκαλέσουν τραυματισμό.
- Μην χρησιμοποιείτε εξαρτήματα που δεν έχουν σχεδιαστεί και δεν συνιστώνται ειδικά από τον κατασκευαστή του εργαλείου. Το γεγονός ότι ένα εξάρτημα μπορεί να προστεθεί στο ηλεκτρικό εργαλείο, δεν εξασφαλίζει αυτομάτως την ασφαλή λειτουργία του.
- Η ονομαστική ταχύτητα του εξαρτήματος πρέπει να είναι τουλάχιστον ίση με τη μέγιστη ταχύτητα που αναγράφεται στο ηλεκτρικό εργαλείο. Τα εξαρτήματα που λειτουργούν με ταχύτητα μεγαλύτερη από την ονομαστική τους ταχύτητα μπορεί να σπάσουν και να διαλυθούν.
- Η εξωτερική διάμετρος και το πάχος του εξαρτήματος πρέπει να είναι εντός της ονομαστικής ικανότητας του ηλεκτρικού εργαλείου. Τα εξαρτήματα με λανθασμένο μέγεθος δεν μπορούν να προστατευτούν ή να ελεγχθούν επαρκώς.
- Το μέγεθος του άξονα των τροχών, των φλαντζών, των "μαξιλαριών" ή οποιουδήποτε άλλου εξαρτήματος πρέπει να ταιριάζει σωστά στον άξονα του ηλεκτρικού εργαλείου. Εξαρτήματα με οπές άξονα που δεν ταιριάζουν με το ηλεκτρικό εργαλείο θα βγουν εκτός ισορροπίας, θα ταλαντωθούν υπερβολικά και μπορεί να προκαλέσουν απώλεια ελέγχου.
- Μην χρησιμοποιείτε εξαρτήματα που έχουν υποστεί ζημιά. Πριν από κάθε χρήση επιθεωρήστε τα εξαρτήματα, όπως τους δίσκους λείανσης για θραύσματα και ρωγμές, το μαξιλάρι στήριξης για σχισίματα ή υπερβολική φθορά, τη συρματόβουρτσα για χαλαρά ή ραγισμένα σύρματα. Εάν το ηλεκτρικό εργαλείο ή το εξάρτημα πέσει, επιθεωρήστε για ζημιές ή τοποθετήστε εκ νέου ένα άθικτο εξάρτημα. Αφού επιθεωρήσετε και εγκαταστήσετε ένα εξάρτημα, τοποθετηθείτε εσείς καθώς και οι τυχόν παρευρισκόμενοι μακριά από το επίπεδο περιστροφής του εξαρτήματος και λειτουργήστε το ηλεκτρικό εργαλείο στη μέγιστη ταχύτητα χωρίς φορτίο για ένα λεπτό. Τα κατεστραμμένα εξαρτήματα θα διαλυθούν, κανονικά κατά τη διάρκεια αυτού του δοκιμαστικού χρόνου.
- Φορέστε ατομικό προστατευτικό εξοπλισμό. Ανάλογα με την εφαρμογή, χρησιμοποιήστε ασπίδα προσώπου, γυαλιά ασφαλείας. Ανάλογα με την περίπτωση, φορέστε μάσκα σκόνης, προστατευτικά ακοής, γάντια και ποδιά εργαστηρίου ικανή να σταματήσει μικρά τεμάχια λειαντικών ή τεμαχίων. Η προστασία των ματιών πρέπει να είναι ικανή να σταματήσει τα εκτοξευόμενα θραύσματα που παράγονται από διάφορες εργασίες. Η μάσκα σκόνης ή η αναπνευστική συσκευή πρέπει να μπορούν να φιλτράρουν τα σωματίδια που παράγονται από τις εργασίες σας. Η παρατεταμένη έκθεση σε θόρυβο υψηλής έντασης μπορεί να προκαλέσει απώλεια ακοής.
- Κρατήστε τους παρευρισκόμενους σε ασφαλή απόσταση από την περιοχή εργασίας. Όποιος εισέρχεται στο χώρο εργασίας πρέπει να φοράει εξοπλισμό ατομικής προστασίας. Θραύσματα του τεμαχίου εργασίας ή ενός σπασμένου εξαρτήματος μπορεί ενδεχομένως να εκτοξευθούν και να προκαλέσουν τραυματισμό πέρα από την άμεση περιοχή εργασίας.
- Κρατάτε το ηλεκτρικό εργαλείο μόνο από τις μονωμένες επιφάνειες λαβής, όταν εκτελείτε μια εργασία όπου το εξάρτημα κοπής μπορεί να έρθει σε επαφή με κρυμμένα καλώδια ή με το δικό του καλώδιο. Το εξάρτημα κοπής που έρχεται σε επαφή με ηλεκτροφόρο καλώδιο μπορεί να καταστήσει τα εκτεθειμένα μεταλλικά μέρη του ηλεκτρικού εργαλείου ηλεκτροφόρα και να προκαλέσει ηλεκτροπληξία στον χειριστή.
- Τοποθετήστε το καλώδιο μακριά από το περιστρεφόμενο εξάρτημα. Εάν χάσετε τον έλεγχο του ηλεκτρικού εργαλείου, το καλώδιο μπορεί να κοπεί ή να παγιδευτεί και το χέρι ή ο βραχίονας σας μπορεί να τραβηχτεί μέσα στο περιστρεφόμενο εξάρτημα.
- Ποτέ μην αφήνετε το ηλεκτρικό εργαλείο κάτω μέχρι να σταματήσει εντελώς η περιστροφή του δίσκου. Ο περιστρεφόμενος δίσκος μπορεί να παγιδευτεί στην επιφάνεια και να οδηγήσει το ηλεκτρικό εργαλείο εκτός ελέγχου.
- Μην λειτουργείτε το ηλεκτρικό εργαλείο ενώ το μεταφέρετε στο πλευρό σας. Η τυχαία επαφή με το περιστρεφόμενο εξάρτημα (δίσκο) μπορεί να εμπλέξει τα ρούχα σας, τραβώντας το εξάρτημα προς το σώμα σας.
- Καθαρίζετε τακτικά τους αεραγωγούς του ηλεκτρικού εργαλείου. Ο ανεμιστήρας του κινητήρα θα τραβήξει τη σκόνη στο εσωτερικό του περιβλήματος και η υπερβολική συσσώρευση σκόνης μετάλλου μπορεί να προκαλέσει ηλεκτρικούς κινδύνους.
- Μην χρησιμοποιείτε το ηλεκτρικό εργαλείο κοντά σε εύφλεκτα υλικά. Οι σπινθήρες θα μπορούσαν να αναφλέξουν αυτά τα υλικά.
- Μην χρησιμοποιείτε εξαρτήματα που απαιτούν υγρά ψυκτικά μέσα. Η χρήση νερού ή άλλων υγρών ψυκτικών μέσων μπορεί να προκαλέσει ηλεκτροπληξία.

## Σχετικές με την ανάκρουση σημαντικές ειδικές προειδοποιήσεις (αλοιφαδόρος)

Η ανάκρουση όπως προαναφέρθηκε είναι μια ξαφνική αντίδραση σε έναν περιστρεφόμενο τροχό/δίσκο, ένα "μαξιλάρι", μια βούρτσα ή οποιοδήποτε άλλο εξάρτημα. Η εμπλοκή ή το σφήνωμα προκαλεί ταχεία ακινητοποίηση του περιστρεφόμενου εξαρτήματος, η οποία με τη σειρά της αναγκάζει το μη ελεγχόμενο ηλεκτρικό εργαλείο να εξαναγκαστεί προς την αντίθετη κατεύθυνση από την περιστροφή του εξαρτήματος στο σημείο επαφής.

Για παράδειγμα, εάν ένας δίσκος λείανσης σφηνωθεί ή εμπλακεί ("κολλήσει") στο τεμάχιο κατεργασίας, η άκρη του δίσκου που εισέρχεται στο σημείο επαφής μπορεί να σκάψει την επιφάνεια του υλικού προκαλώντας την προς τα άνω ολίσθηση ή την εξαγωγή του δίσκου από την θέση του.

Ο δίσκος μπορεί να πιναχθεί είτε προς τον χειριστή είτε να απομακρυνθεί από αυτόν, ανάλογα με την κατεύθυνση της κίνησης του δίσκου στο σημείο επαφής. Οι δίσκοι λείανσης μπορεί επίσης να σπάσουν υπό αυτές τις συνθήκες. Η ανάκρουση εν γένει είναι αποτέλεσμα κακής χρήσης του ηλεκτρικού εργαλείου και/ή λανθασμένων διαδικασιών ή συνθηκών λειτουργίας και μπορεί να αποφευχθεί με τη λήψη των κατάλληλων προφυλάξεων που αναφέρονται ως ακολούθως:

- Κρατήστε σταθερά το ηλεκτρικό εργαλείο και τοποθετήστε το σώμα και το χέρι/βραχίονά σας έτσι ώστε να αντισταθείτε στις δυνάμεις ανάκρουσης. Χρησιμοποιείτε πάντοτε τη βοηθητική λαβή, όταν αυτή παρέχεται, για μέγιστο έλεγχο της αντίδρασης ανάκρουσης ή της ροπής κατά την εκκίνηση. Ο χειριστής μπορεί να ελέγξει τις αντιδράσεις ροπής ή τις δυνάμεις ανάκρουσης, εάν λαμβάνονται οι κατάλληλες προφυλάξεις.
- Ποτέ μην τοποθετείτε το χέρι σας πλησίον του περιστρεφόμενου εξαρτήματος. Το εξάρτημα μπορεί να στραφεί με ανάκρουση πάνω στο χέρι σας.
- Μην τοποθετείτε το σώμα σας στην περιοχή όπου θα κινηθεί το ηλεκτρικό εργαλείο σε περίπτωση ανάκρουσης. Η ανάκρουση θα ωθήσει το εργαλείο προς την αντίθετη κατεύθυνση από την κίνηση του τροχού στο σημείο της εμπλοκής.
- Να είστε ιδιαίτερα προσεκτικοί όταν εργάζεστε με γωνίες, αιχμηρές άκρες κ.λπ. Αποφύγετε την ανάκρουση και το σφήνωμα του εξαρτήματος. Οι γωνίες, οι αιχμηρές άκρες έχουν την τάση να σφηνώνουν το περιστρεφόμενο εξάρτημα και να προκαλούν απώλεια ελέγχου ή αναπήδηση.

### ΠΡΟΕΙΔΟΠΟΙΗΣΕΙΣ ΑΣΦΑΛΕΙΑΣ ΕΙΔΙΚΑ ΓΙΑ ΕΡΓΑΣΙΕΣ ΛΕΙΑΝΣΗΣ

• Μην χρησιμοποιείτε πολύ μεγάλο μεγέθους χαρτί δίσκου λείανσης. Ακολουθήστε τις συστάσεις των κατασκευαστών, όταν επιλέγετε χαρτί λείανσης. Μεγαλύτερο χαρτί λείανσης που εκτείνεται πέρα από το μαξιλάρι λείανσης αποτελεί κίνδυνο για κόψιμο και μπορεί να προκαλέσει τσακίσματα, σχίσιμο του δίσκου ή ανάκρουση .

### ΠΡΟΕΙΔΟΠΟΙΗΣΕΙΣ ΑΣΦΑΛΕΙΑΣ ΕΙΔΙΚΑ ΓΙΑ ΕΡΓΑΣΙΕΣ ΣΤΙΛΒΩΣΗΣ

• Μην αφήνετε να περιστρέφεται ελεύθερα οποιοδήποτε χαλαρό τμήμα του καλύμματος στίλβωσης. Απομακρύνετε ή ψαλιδίστε τυχόν χαλαρούς σπάγκους στερέωσης. Οι χαλαροί και περιστρεφόμενοι σπάγκοι προσάρτησης μπορεί να παγιδεύσουν τα δάχτυλά σας ή να σφηνώσουν στο τεμάχιο εργασίας.

### ΕΙΔΟΠΟΙΗΣΕΙΣ ΑΣΦΑΛΕΙΑΣ ΕΙΔΙΚΑ ΓΙΑ ΕΡΓΑΣΙΕΣ ΜΕ ΣΥΡΜΑΤΙΝΗ ΒΟΥΡΤΣΑ

• Εάν συνιστάται η χρήση προστατευτικού συστήματος για το βούρτσισμα με σύρμα, μην επιτρέπετε οποιαδήποτε παρεμβολή του δίσκου ή της βούρτσας με το προστατευτικό. Ο συρμάτινος τροχός ή η βούρτσα μπορεί να διευρυνθεί σε διάμετρο λόγω του φορτίου εργασίας και των φυγόκεντρων δυνάμεων. Λάβετε υπόψη ότι οι συρμάτινες τρίχες εκτοξεύονται από τη βούρτσα ακόμη και κατά τη διάρκεια της συνήθους λειτουργίας. Μην υπερφορτώνετε τα σύρματα εφαρμόζοντας υπερβολικό φορτίο στη βούρτσα. Οι συρμάτινες τρίχες μπορούν εύκολα να διαπεράσουν τον ελαφρύ ρουχισμό ή/και το δέρμα.

Η συσκευασία περιέχει: 1 αλοιφαδόρο, 1 εμπρόσθια λαβή τύπου D, 1 πέλμα, 1 γούνα, 1 κλειδί Allen, 1 σετ καρβουνάκια. Σημειωτέον, πρέπει πάντα να ελέγχετε για ζημιές στο εργαλείο, ή στα εξαρτήματα που μπορεί να έχουν προκληθεί κατά τη μεταφορά.

## Ηλεκτρική Ασφάλεια

Ο κινητήρας έχει σχεδιαστεί για μία μόνο τάση. Ελέγχετε πάντα ότι η παροχή ρεύματος αντιστοιχεί στην τάση που αναγράφεται στην πινακίδα ονομαστικών μεγέθων .



Το εργαλείο BORMANN είναι διπλά μονωμένο σύμφωνα με το πρότυπο EN 60745, επομένως δεν απαιτείται καλώδιο γείωσης.

### Περιγραφή / Εξαρτήματα

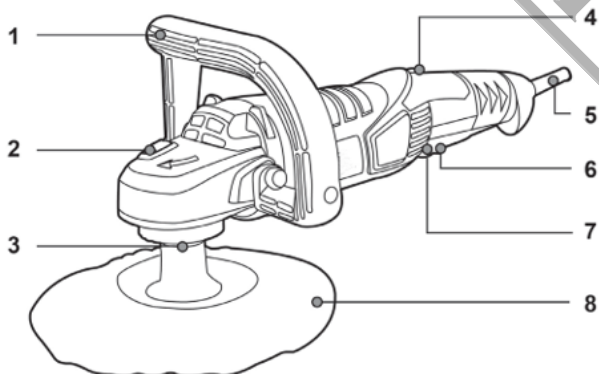

### Τεχνικά Χαρακτηριστικά

Μοντέλο	BCP1205
Rated Power Input	1200 Watt
Ονομαστική τάση - συχνότητα	220 - 240 V (~) - 50 Hz
Μήκος καλωδίου	2 m
Ταχύτητα άνευ φορτίου	1500 - 4200 rpm
Διάμετρος πέλματος	180 mm

1. Εμπρόσθια λαβή τύπου D
2. Κομβίο ασφάλισης άξονα
3. Άξονας στίλβωσης/λείανσης
4. Επιλογές για προεπιλογή ταχυτήτων
5. Καλώδιο τροφοδοσίας
6. Κομβίο ασφάλισης διακόπτη ON/OFF
7. Διακόπτης ON/OFF
8. Πέλμα

\*Ο κατασκευαστής διατηρεί το δικαίωμα να πραγματοποιήσει δευτερεύουσες αλλαγές στο σχεδιασμό του προϊόντος και στα τεχνικά χαρακτηριστικά χωρίς προηγούμενη ειδοποίηση, εκτός εάν οι αλλαγές αυτές επηρεάζουν σημαντικά την απόδοση και λειτουργία ασφάλειας των προϊόντων. Τα εξαρτήματα που περιγράφονται / απεικονίζονται στις σελίδες του εγχειριδίου που κρατάτε στα χέρια σας ενδέχεται να αφορούν και σε άλλα μοντέλα της σειράς προϊόντων του κατασκευαστή, με παρόμοια χαρακτηριστικά, και ενδέχεται να μην περιλαμβάνονται στο προϊόν που μόλις αποκτήσατε.

\* Για να διασφαλιστεί η ασφάλεια και η αξιοπιστία του προϊόντος καθώς και η ισχύς της εγγύησης όλες οι εργασίες επιδιόρθωσης, ελέγχου, επισκευής ή αντικατάστασης συμπεριλαμβανομένης της συντήρησης και των ειδικών ρυθμίσεων, πρέπει να εκτελούνται μόνο από τεχνικούς του εξουσιοδοτημένου τμήματος Service του κατασκευαστή.

\* Χρησιμοποιείτε πάντα το προϊόν με τον παρεχόμενο εξοπλισμό. Η λειτουργία του προϊόντος με μη-προβλεπόμενο εξοπλισμό ενδέχεται να προκαλέσει βλάβη ή ακόμα και σοβαρό τραυματισμό ή θάνατο. Ο κατασκευαστής και ο εισαγωγέας ουδεμία ευθύνη φέρει για τραυματισμούς και βλάβες που προκύπτουν από την χρήση μη προβλεπόμενου εξοπλισμού.

## Συναρμολόγηση & ρυθμίσεις

**ΣΗΜΕΙΩΣΗ:** Πριν την χρήση του εργαλείου, διαβάστε τις οδηγίες προσεκτικά.  
**ΠΡΟΕΙΔΟΠΟΙΗΣΗ:** Πριν την συναρμολόγηση και την ρύθμιση αποσυνδέεται πάντα το εργαλείο από την πρίζα.

### Τοποθετώντας τις προστατευτικές διατάξεις

- Πριν από κάθε εργασία αφαιρέστε το εργαλείο από την πρίζα.
- Λειτουργείτε το εργαλείο μόνο από την κεκαμμένη λαβή.

### Εμπρόσθια λαβή τύπου D

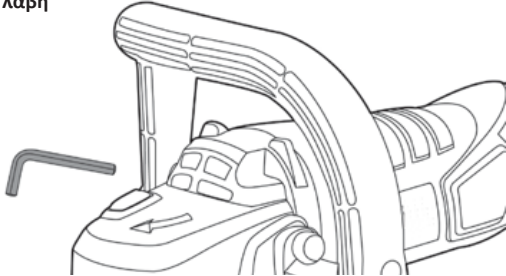

Στερεώστε τη λαβή όπως φαίνεται στην εικόνα.

### ΤΟΠΟΘΕΤΗΣΗ ΤΩΝ ΕΡΓΑΛΕΙΩΝ ΛΕΙΑΝΣΗΣ

- Καθαρίστε τον άξονα και όλα τα μέρη που πρόκειται να τοποθετηθούν.
- Για τη σύσφιξη και τη χαλάρωση των εργαλείων λείανσης, ασφαλίστε τον άξονα με το κομβίο ασφάλισης του άξονα. Ενεργοποιήστε το κομβίο ασφάλισης άξονα μόνο όταν ο άξονας έχει πλήρως σταματήσει, ειδάλως ενδέχεται να προκληθεί ζημιά στο εργαλείο.

### ΠΕΛΜΑ

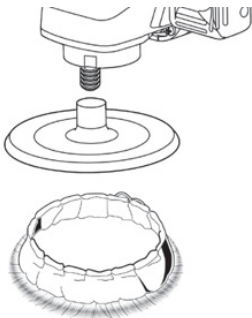

- Τοποθετήστε το πέλημα στον άξονα και βιδώστε τον.
- Τραβήξτε τη γούνα πάνω από το πέλημα και σφίξτε τα κορδόνια στερέωσης.
- Τοποθετήστε την πλάκα στίλβωσης στον άξονα και βιδώστε.
- Εάν επιθυμείτε να χρησιμοποιήσετε φύλλο λείανσης, πιέστε το σταθερά στην κάτω πλευρά του πέλαματος.

### Βούρτσα κυπέλλου/δίσκου

- Η βούρτσα κυπέλλου/δίσκου πρέπει να μπορεί να βιδωθεί πάνω στον άξονα.

### Απομάκρυνση σκόνης/κομματιών

- Οι σκόνης από υλικά όπως οι επικαλύψεις που περιέχουν μόλυβδο, ορισμένα είδη ξύλου, ορυκτά και μέταλλα μπορεί να είναι επιβλαβείς για την υγεία. Το άγγιγμα ή η εισπνοή των σκονών μπορεί να προκαλέσει αλλεργικές αντιδράσεις ή/και να οδηγήσει σε αναπνευστικές λοιμώξεις του χρήστη ή των παρευρισκομένων.

- Πρέπει να παρέχετε καλό εξαερισμό στον χώρο εργασίας.

Συνιστάται να φοράτε έναν αναπνευστήρα φίλτρου κατηγορίας P2.

- Τηρείτε τους σχετικούς κανονισμούς της χώρας σας για τα υλικά που πρόκειται να επεξεργαστείτε.

- Αποτρέψτε τη συσσώρευση σκόνης στο χώρο εργασίας. Οι σκόνες μπορούν εύκολα να αναφλεγούν.

## Χρήσης

- Τηρείτε πάντα τις οδηγίες ασφαλείας και τους ισχύοντες κανονισμούς.

- Τηρείτε τη σωστή τάση δικτύου! Η τάση της πηγής τροφοδοσίας πρέπει να συμφωνεί με την τάση που αναγράφεται στην πινακίδα ονομαστικών μεγεθών του εργαλείου. Κατά τη λειτουργία του μηχανήματος με ρεύμα από κινητές γεννήτριες που δεν διαθέτουν επαρκή εφεδρική ικανότητα ή δεν είναι εξοπλισμένες με κατάλληλο έλεγχο τάσης με ενίσχυση του ρεύματος εκκίνησης μπορεί να προκληθεί απώλεια απόδοσης ή μη τυπική συμπεριφορά κατά την ενεργοποίηση.

- Προσέξτε την καταλληλότητα της χρησιμοποιούμενης ηλεκτρογεννήτριας, ιδίως όσον αφορά την τάση και τη συχνότητα του δικτύου.

### ΕΝΕΡΓΟΠΟΙΗΣΗ ΚΑΙ ΑΠΕΝΕΡΓΟΠΟΙΗΣΗ

- Πατήστε το κουμπί κλειδώματος
- Για να απενεργοποιήσετε το μηχανήμα, αφήστε τον διακόπτη ON/OFF ή όταν είναι κλειδωμένος με το κουμπί κλειδώματος, πιέστε για λίγο τον διακόπτη ON/OFF και στη συνέχεια αφήστε τον.

- Ελέγξτε τα εργαλεία λείανσης πριν από τη χρήση. Το εργαλείο λείανσης πρέπει να είναι σωστά τοποθετημένο και να μπορεί να κινείται ελεύθερα. Πραγματοποιήστε μια δοκιμαστική λειτουργία για τουλάχιστον ένα λεπτό χωρίς φορτίο. Μη χρησιμοποιείτε κατεστραμμένα, μη κεντραρισμένα ή δονητικά εργαλεία λείανσης. Τα κατεστραμμένα εργαλεία λείανσης μπορεί να εκραγούν και να προκαλέσουν τραυματισμούς.

### ΠΡΟΕΠΙΛΟΓΗ ΤΑΧΥΤΗΤΑΣ

- Η απαιτούμενη ταχύτητα μπορεί να προεπιλεγεί με τον επιλογέα(και κατά τη λειτουργία).
- Η απαιτούμενη ταχύτητα εξαρτάται από το υλικό και τις συνθήκες εργασίας και μπορεί να προσδιοριστεί μέσω πρακτικών δοκιμών.

### ΣΤΑΘΕΡΟΣ ΗΛΕΚΤΡΟΝΙΚΟΣ ΕΛΕΓΧΟΣ

- Ο σταθερός ηλεκτρονικός έλεγχος διατηρεί την ταχύτητα σταθερή σε κατάσταση μηδενικού φορτίου και υπό φορτίο και εξασφαλίζει ομοιόμορφη απόδοση εργασίας.

### ΣΥΜΒΟΥΛΕΣ ΕΡΓΑΣΙΑΣ

- Σφίξτε το τεμάχιο κατεργασίας εάν αυτό δεν παραμένει ακίνητο λόγω του ίδιου του βάρους του.

- Μην καταπονείτε το μηχανήμα τόσο πολύ ώστε να ακινητοποιείται.

- Μετά από έντονη καταπόνηση του ηλεκτρικού εργαλείου, συνεχίστε τη λειτουργία του χωρίς φορτίο για αρκετά λεπτά για να κρυώσει το εξάρτημα.

- Για εφαρμογές λείανσης σε μαλακά υλικά, π.χ. γύψο ή χρώμα, συνιστάται η χρήση της λαστιχένιας πλάκας λείανσης με φύλλο λείανσης. Οι βούρτσες με κύπελλο και οι βούρτσες με τροχό είναι κατάλληλες για την αφαίρεση σκουριάς.

## ΣΤΙΛΒΩΣΗ

- Για τη στίλβωση παλαιωμένων χρωμάτων ή τη στίλβωση γρατζουνιών (π.χ. ακρυλικό γυαλί), το μηχάνημα μπορεί να εξοπλιστεί με κατάλληλα εξαρτήματα στίλβωσης, όπως μάλλινο κάλυμμα, τσόχα στίλβωσης ή σφουγγάρι (εξαρτήματα).

- Επιλέξτε μια χαμηλή ταχύτητα για την στίλβωση (στάδιο 1 - 2), ώστε να αποφύγετε την υπερβολική θέρμανση της επιφάνειας. Εφαρμόστε το στιλβωτικό μέσο σε μια επιφάνεια κάπως μικρότερη από αυτή που σκοπεύετε να γυαλίσετε. Δουλέψτε το στιλβωτικό μέσο με κατάλληλο εργαλείο στίλβωσης εφαρμόζοντας το σταυρωτά ή με κυκλικές κινήσεις και μέτρια πίεση.

- Μην αφήνετε το στιλβωτικό μέσο να στεγνώσει στην επιφάνεια, διαφορετικά η επιφάνεια μπορεί να καταστραφεί. Μην εκθέτετε την επιφάνεια προς στίλβωση σε άμεσο ηλιακό φως.

- Καθαρίζετε τακτικά τα εξαρτήματα στίλβωσης για να εξασφαλίσετε καλά αποτελέσματα στίλβωσης.

- Ξεπλύνετε τα εξαρτήματα στίλβωσης με ήπιο απορρυπαντικό και ζεστό νερό- μην χρησιμοποιείτε διαλυτικό μιογιάς.

## Συντήρηση

Το ηλεκτρικό εργαλείο έχει σχεδιαστεί για να λειτουργεί για μεγάλο χρονικό διάστημα με ελάχιστη συντήρηση. Η συνεχής ικανοποιητική λειτουργία εξαρτάται από τη σωστή φροντίδα του εργαλείου και τον τακτικό καθαρισμό.

## ΛΙΠΑΝΣΗ

Το ηλεκτρικό σας εργαλείο δεν απαιτεί πρόσθετη λίπανση.

## ΚΑΘΑΡΙΣΜΟΣ

Διατηρείτε τις σχισμές εξαερισμού ελεύθερες και καθαρίζετε τακτικά το περίβλημα με ένα μαλακό πανί.

## Περιβαλλοντική Προστασία

Η συσκευή και τα εξαρτήματα πρέπει να ανακυκλώνονται με τρόπο φιλικό προς το περιβάλλον. Μην απορρίπτετε τη συσκευή μαζί με τα οικιακά απορρίμματα. Υποστηρίξτε την προστασία του περιβάλλοντος μεταφέροντας τη συσκευή σε ένα τοπικό σημείο συλλογής ή λάβετε πληροφορίες από έναν εξειδικευμένο έμπορο λιανικής πώλησης.



## Общи инструкции за безопасност

**Внимание!** Прочетете всички инструкции. Неспазването на всички инструкции, изброени по-долу, може да доведе до токов удар, пожар и/или сериозни наранявания. Терминът „електрически инструмент“ във всички предупреждения, изброени по-долу, се отнася за вашия електрически инструмент, захранван от електрическата мрежа (с кабел), или за вашия електрически инструмент, захранван от батерия (без кабел).

### ЗАПАЗЕТЕ ТЕЗИ ИНСТРУКЦИИ.

#### 1. Работна зона

- Поддържайте работната зона чиста и добре осветена. Замърсените и тъмни зони са предпоставка за инциденти.
- Не работете с електроинструменти във взривоопасна атмосфера, например в присъствието на запалими течности, газове или прах. Електроинструментите създават искри, които могат да възпламенят праха или изпаренията.
- Не допускайте деца и странични лица, докато работите с електроинструмента. Отвлечането на вниманието може да доведе до загуба на контрол.

#### 2. Електрическа безопасност

- Щепселите на електроинструментите трябва да съответстват на контакта. Никога не променяйте щепсела по какъвто и да е начин. Не използвайте никакви адаптерни щепсели със заземени (заземени) електроинструменти. Немодифицираните щепсели и съответстващите контакти ще намалят риска от токов удар.
- Избягвайте контакт на тялото със заземени повърхности, като тръби, радиатори, печки и хладилници. Съществува повишен риск от токов удар, ако тялото ви е заземено или заземено.
- Не излагайте електроинструментите на дъжд или влага. Навлизането на вода в електроинструмента увеличава риска от токов удар.
- Не злоупотребявайте с кабела. Никога не използвайте кабела за пренасяне, дърпане или изключване на електроинструмента. Пазете кабела от топлина, масло, остри ръбове или движещи се части. Повредените или заплетени шнурове увеличават риска от токов удар.
- Когато работите с електроинструмент на открито, използвайте удължител, подходящ за употреба на открито. Използването на кабел, подходящ за употреба на открито, намалява риска от токов удар.

#### 3. Лична безопасност

- Бъдете нащрек, внимавайте какво правите и използвайте здрав разум, когато работите с електроинструмент. Не използвайте електроинструмент, когато сте уморени или под въздействието на наркотици, алкохол или лекарства. Момент на невнимание по време на работа с електроинструменти може да доведе до сериозно нараняване на хора.
- Използвайте оборудване за безопасност. Винаги носете предпазни средства за очите. Оборудването за безопасност, като например маска против прах, нехлъзгащи се предпазни обувки, твърда шапка или защита на слуха, използвани при подходящи условия, ще намалят нараняванията.
- Избягвайте случайното стартиране. Уверете се, че превключвателят е в изключено положение, преди да включите уреда. Пренасянето на електроинструменти с пръст върху превключвателя или включването на електроинструменти, които са с включен превключвател, подканва към инциденти.
- Преди да включите електроинструмента, отстранете всички регулиращи ключове или гаечни ключове. Ключ или гаечен ключ, оставен прикрепен към въртяща се част на електроинструмента, може да доведе до нараняване.
- Не прекалявайте. Поддържайте правилна стойка и равновесие през цялото време. Това дава възможност за по-добър контрол на електроинструмента в неочаквани ситуации.
- Облечете се подходящо. Не носете свободни дрехи или бижута. Дръжте косата, дрехите и ръкавиците си далеч от движещите се части. Свободните дрехи, бижутата или дългата коса могат да бъдат захванати от движещите се части.
- Ако са предвидени устройства за свързване на съоръжения за извличане и събиране на прах, уверете се, че те са свързани и се използват правилно. Използването на тези устройства може да намали опасностите, свързани с праха.

#### 4. Използване и грижа за електроинструменти

- Не насилвайте електроинструмента. Използвайте подходящия електроинструмент за вашето приложение. Правилният електроинструмент ще свърши работата по-добре и по-безопасно със скоростта, за която е проектиран.
- Не използвайте електроинструмента, ако превключвателят не го включва и изключва. Всеки електроинструмент, който не може да се управлява с превключвателя, е опасен и трябва да се ремонтира.
- Изключете щепсела от източника на захранване, преди да извършвате каквито и да било настройки, да сменят аксесоари, или за съхранение на електрически инструменти. Тези превантивни мерки за безопасност намаляват риска от случайно стартиране на електроинструмента.
- Съхранявайте неработещите електроинструменти на място, недостъпно за деца, и не позволявайте на лица, които не са запознати с електроинструмента или с тези инструкции, да работят с него. Електроинструментите са опасни в ръцете на необучени потребители.
- Поддържане на електрически инструменти. Проверявайте за несъсност или обвързване на движещите се части, счупване на части и всякакви други условия, които могат да повлияят на работата на електроинструмента. Ако е повреден, поправете електроинструмента преди употреба. Много злополуки се причиняват от лошо поддържани електрически инструменти.
- Поддържайте режещите инструменти остри и чисти. Правилно поддържаните режещи инструменти с остри режещи ръбове е по-малко вероятно да се заклещат и са по-лесни за управление.
- Използвайте електроинструмента, принадлежностите, крайниците и др. в съответствие с тези инструкции и по начина, предвиден за конкретния тип електроинструмент, като се съобразявате с условията на работа и извършваната работа. Използването на електроинструмента за операции, различни от предвидените, може да доведе до опасна ситуация.

#### 5. Услуга

Възложете сервизното обслужване на електроинструмента на квалифициран сервизен специалист, който използва само идентични резервни части. Това ще гарантира, че безопасността на електроинструмента е запазена.

## Предупреждения за безопасност на машините за рязане

- Предоставеният с инструмента предпазител трябва да бъде здраво прикрепен към електроинструмента и да бъде разположен за максимална безопасност, така че да излага на опасност най-малкото количество колело към оператора. Разположете себе си и страничните лица далеч от равнината на въртящото се колело. Предпазителят помага за предпазване на оператора от счупени фрагменти на колелото и случаен контакт с него.
- Използвайте само диамантени дискове за рязане за вашия електроинструмент. Това, че даден аксесоар може да бъде прикрепен към вашия електроинструмент, не гарантира безопасна работа.
- Номиналната честота на въртене на аксесоара трябва да бъде най-малко равна на максималната честота на въртене, отбелязана върху електроинструмента. Аксесоари, работещи с по-висока от номиналната си скорост, могат да се счупят и разлетят.
- Колелата трябва да се използват само за препоръчаните приложения. Например: не шлайфайте със страната на отрезния диск. Абразивните отрезни дискове са предназначени за периферно шлифоване, страничните сили, приложени към тези дискове, могат да доведат до тяхното счупване.
- Винаги използвайте неповредени фланци, които са с правилния диаметър за избраното колело. Правилните фланци за колела поддържат колелото, като по този начин намаляват възможността за счупване на колелото.

- Външният диаметър и дебелината на аксесоара трябва да са в рамките на капацитета на електроинструмента. Аксесоарите с неправилен размер не могат да бъдат адекватно защитени или контролирани.
- Размерът на колелата и фланците трябва да съответства на шпиндела на електроинструмента. Колела и фланци с отвори за закрепване, които не съответстват на монтажния хардуер на електроинструмента, ще излязат от равновесие, ще вибрират прекомерно и могат да доведат до загуба на контрол.
- Не използвайте повредени колела. Преди всяка употреба проверявайте колелата за стружки и пукнатини. Ако електроинструментът или колелото бъдат изпуснати, проверете за повреди или монтирайте неповредено колело. След като проверите и монтирате колелото, разположете себе си и странични лица далеч от равнината на въртящото се колело и пуснете електроинструмента на максимална скорост без натоварване за една минута. Повредените колела обикновено се разпадат по време на този тест.
- Носете лични предпазни средства. В зависимост от приложението използвайте предпазен щит за лице, защитни очила или предпазни очила. При необходимост носете противопрахова маска, предпазни средства за слуха, ръкавици и престилка за работилницата, която може да спира малки абразивни частици или частици от детайла. Защитата на очите трябва да може да спира летящи отломки, генерирани при различни операции. Прахозащитната маска или респираторът трябва да могат да филтрират частиците, генерирани от вашата операция. Продължителното излагане на шум с висок интензитет може да доведе до загуба на слуха.
- Дръжте страничните лица на безопасно разстояние от работната зона. Всеки, който влиза в работната зона, трябва да носи лични предпазни средства. Фрагменти от обработвания детайл. Фрагменти от заготовката или от счупен аксесоар могат да отлетят и да причинят наранявания извън непосредствената зона на работа. или от счупен аксесоар могат да отлетят и да причинят наранявания извън непосредствената зона на работа.
- Дръжте електроинструмента само за изолираните повърхности за захващане, когато извършвате операция, при която режещият аксесоар може да се допре до скрити кабели или до собствения си кабел. Контактът на режещия аксесоар с проводник под напрежение може да направи откритите метални части на електроинструмента "под напрежение" и да доведе до токов удар за оператора.
- Разположете кабела на разстояние от въртящия се аксесоар. Ако изгубите контрол, кордата може да бъде прерязана или закачена и ръката или ръката ви да бъдат завлечени в колелото.
- Никога не поставяйте електроинструмента, докато аксесоарът не спре напълно. Въртящото се колело може да захване повърхността и да измъкне електроинструмента от контрола ви.
- Не пускайте електроинструмента, докато го носите отстрани. Случаен контакт с въртящия се аксесоар може да закачи дрехите ви и да завлече аксесоара в тялото ви.
- Редовно почиствайте въздушните отвори на електроинструмента. Вентилаторът на двигателя засмуква праха в корпуса и прекомерното натрупване на метален прах може да доведе до електрически опасности.
- Не работете с електроинструмента в близост до запалими материали. Искрите могат да възпламенят тези материали.
- Не използвайте аксесоари, които изискват течни охлаждащи течности. Използването на вода или други течни охлаждащи течности може да доведе до токов удар или поражение от електрически ток.

## Откат и свързани предупреждения

- Откатът е внезапна реакция на притиснато или зацепено въртящо се колело. Притискането или заклещването води до бързо спиране на въртящото се колело, което от своя страна предизвиква изтласкване на неконтролирания електроинструмент в посока, обратна на въртенето на колелото в точката на притискане. Например, ако абразивното колело е прихванато или притиснато от обработвания детайл, ръбът на колелото, който навлиза в точката на притискане, може да се вкопае в повърхността на материала, което да доведе до изкачване или изхвърляне на колелото. Колелото може да изскочи към оператора или да се отдалечи от него в зависимост от посоката на движение на колелото в точката на притискане. Абразивните колела могат също да се счупят при тези условия. Откатът е резултат от неправилна употреба на електроинструмента и/или неправилни работни процедури или условия и може да бъде избегнат чрез предприемане на подходящи предпазни мерки, както е посочено по-долу.
- Поддържайте здрав захват на електроинструмента и позиционирайте тялото и ръката си така, че да можете да устоите на силите на отката. Винаги използвайте спомагателната дръжка, ако е предвидена, за максимален контрол върху обратния удар или реакцията на въртящия момент по време на стартиране. Операторът може да контролира реакциите на въртящия момент или силите на откат, ако се вземат подходящи предпазни мерки.
- Никога не поставяйте ръката си близо до въртящия се аксесоар. Аксесоарът може да отскочи над ръката ви.
- Не поставяйте тялото си на една линия с въртящото се колело. Обратният удар ще задвижи инструмента в посока, обратна на движението на колелото в точката на зацепване.
- Обърнете специално внимание при работа с ъгли, остри ръбове и др. Избягвайте отскачането и закачането на аксесоара. Ъглите, острите ръбове или отскачането са склонни да се закачат въртящия се аксесоар и да предизвика загуба на контрол или откат.
- Не поставяйте верига за трион, диск за дърворезба, сегментиран диамантен диск с периферна междина, по-голяма от 10 mm, или зъбен диск за трион. Такива остриета предизвикват чести отскоци и загуба на контрол.
- Не "задръствайте" колелото и не прилагайте прекомерен натиск. Не се опитвайте да постигнете прекомерна дълбочина на рязане. Прекомерното натоварване на колелото увеличава натоварването и податливостта на усукване или свързване на колелото в разреза и възможността за откат или счупване на колелото.
- Когато колелото се обвърже или когато прекъсвате рязането по някаква причина, изключете електроинструмента и го дръжте неподвижен, докато колелото спре напълно. Никога не се опитвайте да изваждате колелото от разреза, докато колелото е в движение, в противен случай може да възникне откат. Прочетете и предприемете коригиращи действия, за да отстраните причината за обвързването на колелото.
- Не рестартирайте операцията по рязане в обработвания детайл. Оставете колелото да достигне пълна скорост и внимателно навлезте отново в рязането. Колелото може да се заклещи, да тръгне нагоре или да отскочи, ако електроинструментът се стартира отново в обработвания детайл.
- Поддържайте панелите или други детайли с по-големи размери, за да сведете до минимум риска от притискане и откат на колелото. Големите детайли са склонни да увиснат под собственото си тегло. Подпорите трябва да се поставят под детайла в близост до линията на рязане и в близост до ръба на детайла от двете страни на колелото.
- Бъдете особено внимателни, когато правите "дъжобен разрез" в съществуващи стени или други слепи зони. Изпъкналото колело може да пререже газови или водопроводни тръби, електрически кабели или предмети, които могат да предизвикат откат.

## Предупреждения за безопасност за полиращи машини

Предупреждения за безопасност, общи за шлайфане с шлайф дискове, работа с телени четки и полиране:

- Този електроинструмент е предназначен да работи като шлайф, телена четка и полираща машина. Прочетете всички предупреждения за безопасност, инструкции, илюстрации и спецификации, предоставени с този електроинструмент. Неспазването на всички инструкции, изброени по-долу, може да доведе до токов удар, пожар или сериозно нараняване.
- Не се препоръчва с този електроинструмент да се извършват операции като шлифване или рязане. Операции, за които електроинструментът не е проектиран, могат да създадат опасност и да причинят телесни наранявания.
- Не използвайте аксесоари, които не са специално проектирани и препоръчани от производителя на инструмента. Това, че аксесоарът може да бъде прикрепен към вашия електроинструмент, не гарантира безопасна работа.
- Номиналната честота на въртене на аксесоара трябва да бъде най-малко равна на максималната честота на въртене, отбелязана върху електроинструмента. Аксесоари, работещи с по-висока от номиналната си скорост, могат да се счупят и разлетят.
- Външният диаметър и дебелината на аксесоара трябва да са в рамките на капацитета на електроинструмента. Аксесоарите с неправилен размер не могат да бъдат адекватно защитени или контролирани.
- Размерът на шпиндела на колелата, фланците, подложките или друг аксесоар трябва да пасва правилно на шпиндела на електроинструмента. Принадлежностите с отвори за шпиндела, които не съответстват на монтажния хардуер на електроинструмента, ще излязат от равновесие, ще вибрират прекомерно и могат да доведат до загуба на контрол.
- Не използвайте повреден аксесоар. Преди всяка употреба проверявайте аксесоара, например абразивните дискове за стружки и пукнатини, подложката за пукнатини, разкъсване или прекомерно износване, телената четка за разхлабени или напукани жици. Ако електроинструментът или аксесоарът бъдат изпуснати, проверете за повреди или монтирайте неповредения аксесоар. След като проверите и монтирате аксесоар, поставете себе си и странични лица далеч от равнината на въртящия се аксесоар и пуснете електроинструмента на максимална скорост на празен ход за една минута. Повредените аксесоари обикновено се разпадат по време на този тест.
- Носете лични предпазни средства. В зависимост от приложението използвайте предпазен щит за лице, защитни очила или предпазни очила. При необходимост носете противопрахова маска, предпазни средства за слуха, ръкавици и престилка за работилницата, която може да спира малки абразивни частици или частици от детайла. Защитата на очите трябва да може да спира летящи отломки, генерирани при различни операции. Прахозащитната маска или респираторът трябва да могат да филтрират частиците, генерирани от вашата операция. Продължителното излагане на шум с висок интензитет може да доведе до загуба на слуха.
- Дръжте страничните лица на безопасно разстояние от работната зона. Всеки, който влиза в работната зона, трябва да носи лични предпазни средства. Фрагменти от обработвания детайл или от счупен аксесоар могат да отлетят и да причинят наранявания извън непосредствената зона на работа.
- Дръжте електроинструмента само за изолираните повърхности за захващане, когато извършвате операция, при която режещият аксесоар може да се допре до скрити кабели или до собствения си кабел. Контактът на режещия аксесоар с проводник "под напрежение" може да направи откритите метални части на електроинструмента "под напрежение" и да доведе до токов удар за оператора.
- Разположете кабела на разстояние от въртящия се аксесоар. Ако изгубите контрол над електроинструмента, кабелът може да бъде прерязан или закачен и ръката или ръката ви да бъдат завлечени във въртящия се аксесоар.
- Никога не поставяйте електроинструмента, докато аксесоарът не спре напълно. Въртящият се аксесоар може да захване повърхността и да измъкне електроинструмента от контрола ви.
- Не пускайте електроинструмента, докато го носите от страни. Случаен контакт с въртящия се аксесоар може да закачи дрехите ви и да завлече аксесоара в тялото ви.
- Редовно почиствайте въздушните отвори на електроинструмента. Вентилаторът на двигателя засмуква праха в корпуса и прекомерното натрупване на прахообразен метал може да доведе до електрически опасности.
- Не работете с електроинструмента в близост до запалими материали. Искрите могат да възпламенят тези материали.
- Не използвайте аксесоари, които изискват течни охлаждащи течности. Използването на вода или други течни охлаждащи течности може да доведе до токов удар или поражение от електрически ток.

## Откат и свързани предупреждения

- Откатът е внезапна реакция на притиснато или заклещено въртящо се колело, подложка, четка или друг аксесоар. Притискането или заклещването води до бързо спиране на въртящия се аксесоар, което от своя страна води до изтласкване на неконтролирания електроинструмент в посока, обратна на въртенето на аксесоара в точката на свързване. Например, ако абразивен диск е захванат или притиснат от обработвания детайл, ръбът на диска, който навлиза в точката на притискане, може да се вкопчи в повърхността на материала, което да доведе до изкачване или изхвърляне на диска. Колелото може да изскочи към оператора или да се отдалечи от него в зависимост от посоката на движение на колелото в точката на притискане. Абразивните колела могат също да се счупят при тези условия. Откатът е резултат от неправилна употреба на електроинструмента и/или неправилни работни процедури или условия и може да бъде избегнат чрез предприемане на подходящи предпазни мерки, както е посочено по-долу.
- Поддържайте здрав захват на електроинструмента и позиционирайте тялото и ръката си така, че да можете да устоите на силите на отката. Винаги използвайте спомагателната дръжка, ако е предвидена, за максимално контрол на откат или реакцията на въртящия момент по време на стартиране. Операторът може да контролира реакциите на въртящия момент или силите на откат, ако се вземат подходящи предпазни мерки.
- Никога не поставяйте ръката си близо до въртящия се аксесоар. Аксесоарът може да отскочи над ръката ви.
- Не поставяйте тялото си в зоната, в която електроинструментът ще се движи, ако възникне обратен удар. Откатът ще задвижи инструмента в посока, обратна на въртенето на колелото в точката на зацепване.
- Обърнете специално внимание при работа с ъгли, остри ръбове и др. Избягвайте отскачането и закачането на аксесоара. Ъглите, острите ръбове или отскачането са склонни да закачат въртящия се аксесоар и да предизвикат загуба на контрол или откат.

#### ПРЕДУПРЕЖДЕНИЯ ЗА БЕЗОПАСНОСТ, СПЕЦИФИЧНИ ЗА ОПЕРАЦИИТЕ ПО ШЛИФОВАНЕ

- Не използвайте прекалено големи размери на шлайфащата хартия. Спазвайте препоръките на производителя при избора на шкурка. По-голямата шкурка се разширява отвъд шлифовъчната подложка представлява опасност от разкъсване и може да доведе до нацепване, разкъсване на диска или откат.

#### ПРЕДУПРЕЖДЕНИЯ ЗА БЕЗОПАСНОСТ, СПЕЦИФИЧНИ ЗА ПОЛИРАНЕ

- Не позволявайте свободно въртене на свободните части на полиращия капак или на неговите закрепващи нишки. Приберете или отрежете свободните нишки за закрепване. Свободните и въртящи се приставки могат да заплетат пръстите ви или да се закачат за обработвания детайл.

#### ПРЕДУПРЕЖДЕНИЯ ЗА БЕЗОПАСНОСТ, СПЕЦИФИЧНИ ЗА ОПЕРАЦИИ С ТЕЛЕНА ЧЕТКА

- Имайте предвид, че телените косъмчета се изхвърлят от четката дори при обикновена работа. Не претоварвайте жиците чрез прекомерно натоварване на четката. Телените косъмчета могат лесно да проникнат през леки дрехи и/или кожа.
- Ако за почистване с телена четка се препоръчва използването на предпазител, не допускайте никакво засягане на теленото колело или четката от предпазителя. Теленото колело или четката могат да разширят диаметъра си поради работното натоварване и центробежните сили.

Пакетът съдържа: 1 ъглошлайф, 1 дръжка за лък, 1 полираща плоча, 1 вълнен тампон, 1 гаечен ключ, 1 комплект въглеродни четки. Винаги трябва да проверявате за повреди по инструмента, частите или аксесоарите, които може да са възникнали по време на транспортирането.

Описание / Списък на частите	Основни технически данни		
	Модел	BCP1205	
	Номинална входяща мощност	1200 вата	
	Номинално напрежение - честота	220 - 240 V (~) - 50 Hz	
	Дължина на кабела	2 м	
	Скорост без натоварване	1500 - 4200 об/мин	
	Диаметър на диска	180 мм	
	1. Дръжка за лък		
	2. Бутон за заключване на шпиндела		
3. Шпиндел на шлайфмашина			
4. Палец за предварителен избор на скорост			
5. Захранващ кабел			
6. Бутон за заключване на превключвателя ON/OFF			
7. Превключвател ON/OFF			
8. Полираща плоча			

#### Електрическа безопасност

Електрическият двигател е проектиран само за едно напрежение. Винаги проверявайте дали захранването съответства на напрежението, посочено на табелката с номиналните стойности.



Вашият инструмент BORMANN е с **двойна изолация** в съответствие с EN 60745; затова не е необходим заземителен проводник.

\* Производителят си запазва правото да прави незначителни промени в дизайна и техническите спецификации на продуктите без предварително уведомление, освен ако тези промени не засягат значително работата и безопасността на продуктите. Частите, описани/илюстрирани на страниците на ръководството, което държите в ръцете си, може да се отнасят и за други модели от продуктовата линия на производителя с подобни характеристики и може да не са включени в току-що придобития от вас продукт.

\* За да се гарантира безопасността и надеждността на продукта и валидността на гаранцията, всички работи по ремонт, проверка, поправка или замяна, включително поддръжка и специални настройки, трябва да се извършват само от техници от оторизирания сервизен отдел на производителя.

\* Винаги използвайте продукта с доставеното оборудване. Работата на продукта с оборудване, което не е предоставено, може да доведе до неизправности или дори до сериозни наранявания или смърт. Производителят и вносителят не носят отговорност за наранявания и щети, възникнали в резултат на използването на несъответстващо на изискванията оборудване.

## Сглобяване и регулиране

**ЗАБЕЛЕЖКА:** Преди да използвате инструмента, прочетете внимателно книгата с инструкции.

**ПРЕДУПРЕЖДЕНИЕ:** Преди сглобяване и регулиране винаги изключвайте инструмента от електрическата мрежа.

### МОНТИРАНЕ НА ЗАЩИТНИТЕ УСТРОЙСТВА

- Преди да започнете работа по самата машина, извадете щепсела от електрическата мрежа.
- Работете с машината само с дръжката на носа.

### ДРЪЖКА ЗА ЛЪК

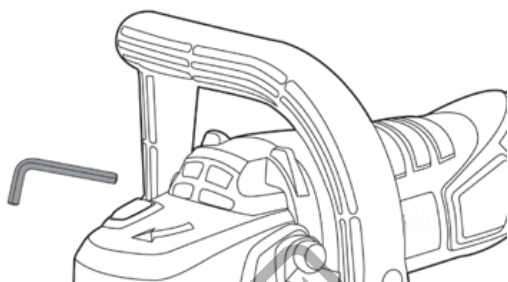

Закрепете дръжката на носа към кутията на редуктора, както е показано на снимката.

### МОНТИРАНЕ НА ШЛИФОВЪЧНИТЕ ИНСТРУМЕНТИ

- Преди да започнете работа по самата машина, извадете щепсела от електрическата мрежа.
- Почистете шпиндела на шлайфмашината и всички части, които ще се монтират.
- За затягане и разхлабване на шлайфащите инструменти заключете шлайфащия индл с бутона за заключване на шпиндела.
- Задействайте бутона за блокиране на шпиндела само когато шпинделът на шлайфмашината е в застой. В противен случай машината може да се повреди.

### ПОЛИРАЩА ПЛОЧА

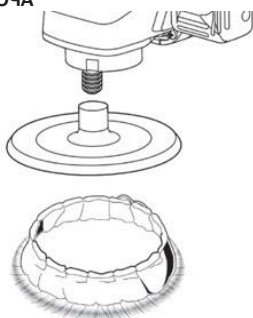

- Монтирайте полиращата плоча върху шпиндела и я завийте.
- Издърпайте капака от агнешка вълна върху полиращата плоча и затегнете низове за прикачване.
- Ако желаете да използвате лист за шлайфане, притиснете го плътно към долната страна на полиращата плоча.

### Четка за чаши/четка за дискове

- Четката за чаши/дискове трябва да може да се завинтва към шпиндела на шлайфмашината.

### Екстракция на прах/чипове

- Прахът от материали като оловни покрития, някои видове дървесина, минерали и метал може да бъде вреден за здравето. Докосването или вдишването на праха може да предизвика алергични реакции и/или да доведе до респираторни инфекции на потребителя или на околните.

Някои прахове, като дъбов или буков, се считат за канцерогенни, особено във връзка с добавки за обработка на дървесина (хромат, консервант за дърво). Материали, съдържащи азбест, могат да се обработват само от специалисти.

--- Осигурете добра вентилация на работното място.

--- Препоръчително е да се носи респиратор с филтър от клас P2.

- Спазвайте съответните разпоредби във вашата страна за обработваните материали.
- Предотвратете натрупването на прах на работното място. Прахът може лесно да се възпламени.

## Инструкции за употреба

Винаги спазвайте инструкциите за безопасност и приложимите разпоредби

- Спазвайте правилното мрежово напрежение! Напрежението на източника на захранване трябва да съответства на напрежението, посочено на табелката на машината. При работа на машината със захранване от мобилни генератори, които нямат достатъчен резервен капацитет или не са оборудвани с подходящ контрол на напрежението с усилване на пусковия ток, при включване може да се получи загуба на работоспособност или нетипично поведение.
- Моля, съблюдавайте годността на използвания генератор на електроенергия, особено по отношение на напрежението и честотата на мрежата.

### ВКЛЮЧВАНЕ И ИЗКЛЮЧВАНЕ

- Натиснете бутона за заключване.
- За да изключите машината, освободете превключателя за включване/изключване или когато е заключена с бутона за заключване, натиснете за кратко превключателя за включване/изключване и след това го освободете.
- Проверявайте инструментите за шлайфане преди употреба. Инструментът за шлайфане трябва да е монтиран правилно и да може да се движи свободно. Извършете пробен пробег в продължение на поне една минута без натоварване. Не използвайте повредени, изнесени извън центъра или вибриращи шлифовъчни инструменти. Повредените шлифовъчни инструменти могат да се спукат и да причинят наранявания.

### ПРЕДВАРИТЕЛЕН ИЗБОР НА СКОРОСТ

- Необходимата скорост може да се избере предварително с палеца (също и по време на работа).
- Необходимата скорост зависи от материала и условията на работа и може да се определи чрез практически изпитвания.

### ПОСТОЯННО ЕЛЕКТРОННО УПРАВЛЕНИЕ

- Постоянното електронно управление поддържа постоянна скорост на празен ход и при натоварване и осигурява равномерна работна производителност.

### РАБОТНИ СЪВЕТИ

- Затегнете обработвания детайл, ако той не остава неподвижен поради собственото си тегло.
- Не натоварвайте машината толкова силно, че тя да спре да работи.
- След силно натоварване на електроинструмента продължете да го използвате на празен ход за няколко минути, за да се охладят аксесоарът.

За шлайфане на меки материали, напр. гипс или боя, се препоръчва да се използва гумената шлайфпластина с шлайф лист. Четките с чашки и колелцата са подходящи за отстраняване на ръжда.

## ПОЛИРАНЕ

- За полиране на овехтяла боя или полиране на драскотини (напр. акрилно стъкло) машината може да бъде оборудвана с подходящи аксесоари за полиране, като капак от агнешка вълна, полиращ филц или гъба (аксесоари).
- Изберете ниска скорост за полиране (етап 1 - 2), за да избегнете прекомерно загряване на повърхността. Нанесете политурата върху малко по-малка повърхност от тази, която възнамерявате да полирате. Нанесете полиращия препарат с подходящ инструмент за полиране, като го нанасяте напречно или с кръгови движения и умерен натиск.
- Не позволявайте на полиращия препарат да изсъхне върху повърхността, в противен случай повърхността може да се повреди. Не подлагайте полираната повърхност на пряка слънчева светлина.
- Почиствайте редовно аксесоарите за полиране, за да осигурите добри резултати от полирането. Измивайте полиращите аксесоари с мек почистващ препарат и топла вода; не използвайте разреждател за боя.

## Поддръжка

Електроинструментът е проектиран да работи дълго време с минимална поддръжка. Непрекъснатата задоволителна работа зависи от правилната грижа за инструмента и редовното почистване.

## СМАЗВАНЕ

Електроинструментът ви не се нуждае от допълнително смазване.

## ПОЧИСТВАНЕ

Поддържайте вентилационните отвори чисти и редовно почиствайте корпуса с мека кърпа.

## Опазване на околната среда

Уредът и аксесоарите трябва да се рециклират по екологосъобразен начин. Не изхвърляйте уреда заедно с битовите отпадъци. Подкрепете опазването на околната среда, като предадете уреда в местен пункт за събиране на отпадъци или получите информация от специализиран търговец на дребно.



## Instrucțiuni generale de siguranță

**Atenție! Citiți toate instrucțiunile. Nerespectarea tuturor instrucțiunilor enumerate mai jos poate duce la electrocutare, incendiu și/sau vătămări grave. Termenul „unealtă electrică” din toate avertismentele enumerate mai jos se referă la unealta electrică alimentată de la rețea (cu cablu) sau la unealta electrică alimentată de la baterie (fără cablu).**

### PĂSTRAȚI ACESTE INSTRUCȚIUNI.

#### 1. Zona de lucru

- Păstrați zona de lucru curată și bine luminată. Zonele dezordonate și întunecate favorizează accidentele.
- Nu folosiți uneltele electrice în atmosfere explozive, cum ar fi în prezența unor lichide, gaze sau praf inflamabile. Uneltele electrice creează scânteii care pot aprinde praful sau vaporii.
- Țineți copiii și persoanele aflate în preajmă la distanță în timp ce folosiți o unealtă electrică. Distragerile vă pot face să pierdeți controlul.

#### 2. Siguranța electrică

- Ștecherul sculelor electrice trebuie să se potrivească cu priza. Nu modificați niciodată fișa în niciun fel. Nu folosiți nicio fișă adaptatoare cu uneltele electrice cu împământare (cu împământare). Ștecherii nemodificați și prizele potrivite vor reduce riscul de electrocutare.
- Evitați contactul corpului cu suprafețe împământate sau legate la pământ, cum ar fi țevi, radiatoare, cuptoare și frigider. Există un risc crescut de șoc electric dacă corpul dumneavoastră este legat la pământ sau împământat.
- Nu expuneți uneltele electrice la ploaie sau la condiții umede. Apa care intră într-o unealtă electrică va crește riscul de electrocutare.
- Nu abuzați de cablu. Nu folosiți niciodată cablul pentru a transporta, trage sau deconecta scula electrică. Păstrați cablul departe de căldură, ulei, margini ascuțite sau piese în mișcare. Cablurile deteriorate sau încurcate cresc riscul de electrocutare.
- Atunci când folosiți o unealtă electrică în aer liber, utilizați un prelungitor adecvat pentru utilizare în aer liber. Utilizarea unui cablu adecvat pentru utilizare în exterior reduce riscul de electrocutare.

#### 3. Siguranța personală

- Rămâneți vigilenți, urmăriți ceea ce faceți și folosiți bunul simț atunci când folosiți o unealtă electrică. Nu utilizați o unealtă electrică în timp ce sunteți obosit sau sub influența drogurilor, alcoolului sau a medicamentelor. Un moment de neatenție în timp ce folosiți uneltele electrice poate duce la vătămări corporale grave.
- Utilizați echipamentul de siguranță. Purtați întotdeauna protecție pentru ochi. Echipamentul de siguranță, cum ar fi masca de protecție împotriva prafului, pantofii de siguranță antiderapanți, casca de protecție sau protecția auditivă, utilizate în condiții adecvate, vor reduce vătămrile corporale.
- Evitați pornirea accidentală. Asigurați-vă că întrerupătorul este în poziția oprit înainte de a conecta aparatul la priză. Transportarea uneltelor electrice cu degetul pe întrerupător sau conectarea uneltelor electrice care au întrerupătorul pornit invită la accidente.
- Îndepărtați orice cheie sau cheie de reglare înainte de a porni scula electrică. O cheie sau o cheie lăsată atașată la o parte rotativă a sculei electrice poate duce la rănire.
- Nu exagerați. Păstrați în permanență o poziție corectă și un echilibru adecvat. Acest lucru permite un control mai bun al sculei electrice în situații neprevăzute.
- Îmbrăcați-vă corespunzător. Nu purtați haine largi sau bijuterii. Țineți-vă părul, hainele și mânușile departe de piesele în mișcare. Hainele largi, bijuteriile sau părul lung pot fi prinse în piesele în mișcare.
- În cazul în care sunt prevăzute dispozitive pentru conectarea instalațiilor de aspirare și colectare a prafului, asigurați-vă că acestea sunt conectate și utilizate în mod corespunzător. Utilizarea acestor dispozitive poate reduce pericolele legate de praf.

#### 4. Utilizarea și îngrijirea sculelor electrice

- Nu forțați scula electrică. Folosiți scula electrică potrivit pentru aplicația dumneavoastră. Unealta electrică corectă va face treaba mai bine și mai sigur, la viteză pentru care a fost proiectată.
- Nu utilizați scula electrică dacă întrerupătorul nu o pornește și nu o oprește. Orice unealtă electrică care nu poate fi controlată cu ajutorul comutatorului este periculoasă și trebuie reparată.
- Deconectați ștecherul de la sursa de alimentare înainte de a face orice reglaje, de a schimba accesoriile sau de a depozita sculele electrice. Astfel de măsuri preventive de siguranță reduc riscul de pornire accidentală a sculei electrice.
- Depozitați uneltele electrice nefolosite la îndemâna copiilor și nu permiteți persoanelor care nu sunt familiarizate cu scula electrică sau cu aceste instrucțiuni să folosească scula electrică. Uneltele electrice sunt periculoase în mâinile unor utilizatori neinstruiți.
- Întreținerea sculelor electrice. Verificați dacă piesele în mișcare nu sunt nealiniate sau blocate, dacă piesele nu sunt rupte și orice altă condiție care poate afecta funcționarea sculei electrice. Dacă este deteriorată, reparați scula electrică înainte de utilizare. Multe accidente sunt cauzate de uneltele electrice prost întreținute.
- Păstrați uneltele de tăiere ascuțite și curate. Uneltele de tăiere întreținute corespunzător, cu muchii de tăiere ascuțite, sunt mai puțin susceptibile de a se bloca și sunt mai ușor de controlat.
- Folosiți scula electrică, accesoriile și biții de scule etc., în conformitate cu aceste instrucțiuni și în modul prevăzut pentru tipul special de scule electrice, ținând cont de condițiile de lucru și de lucrările care urmează să fie efectuate. Utilizarea sculei electrice pentru operațiuni diferite de cele prevăzute ar putea duce la o situație periculoasă.

#### 5. Serviciul

Trimiteți scula electrică la un reparator calificat care să efectueze reparații folosind numai piese de schimb identice. Acest lucru va asigura menținerea siguranței sculei electrice.

## Avertismente de siguranță pentru mașinile de debitat

- Apărătoarea furnizată împreună cu unealta trebuie să fie bine fixată pe unealta electrică și poziționată pentru o siguranță maximă, astfel încât să fie expusă cât mai puțin roata spre operator. Poziționați-vă și poziționați-vă pe dumneavoastră și pe cei din jur departe de planul roții rotative. Apărătoarea ajută la protejarea operatorului împotriva fragmentelor de roată sparte și a contactului accidental cu roata.
- Folosiți numai discuri de debitat cu diamant pentru scula dumneavoastră electrică. Doar pentru că un accesoriu poate fi atașat la scula dvs. electrică, acesta nu asigură o funcționare sigură.
- Viteza nominală a accesoriului trebuie să fie cel puțin egală cu viteza maximă marcată pe scula electrică. Accesoriile care funcționează mai repede decât viteza lor nominală se pot rupe și zbura în bucăți.
- Roțile trebuie utilizate numai pentru aplicațiile recomandate. De exemplu: nu șlefuiți cu partea laterală a discului de debitat. Discurile abrazive de debitat sunt destinate rectificării periferice, forțele laterale aplicate acestor discuri pot duce la spargerea lor.
- Folosiți întotdeauna flanșe de roată nedeteriorate care au diametrul corect pentru roata selectată. Flanșele de roată corespunzătoare susțin roata, reducând astfel posibilitatea de rupere a roților.

- Diametrul exterior și grosimea accesoriului dvs. trebuie să se încadreze în capacitatea nominală a sculei electrice. Accesoriile de dimensiuni necorespunzătoare nu pot fi protejate sau controlate în mod adecvat.
- Dimensiunea arborelui de roți și flanșe trebuie să se potrivească în mod corespunzător cu axul sculei electrice. Roțile și flanșele cu orificii ale axului care nu se potrivesc cu feronerie de montare a sculei electrice se vor dezechilibra, vor vibra excesiv și pot cauza pierderea controlului.
- Nu utilizați roți deteriorate. Înainte de fiecare utilizare, inspectați roțile pentru a vedea dacă sunt ciobite sau crăpate. Dacă scula electrică sau roata este scăpată, inspectați dacă este deteriorată sau instalați o roată nedeteriorată. După ce inspectați și instalați roata, poziționați-vă pe dumneavoastră și pe cei din jur departe de planul roții rotative și puneți scula electrică în funcțiune la turația maximă fără sarcină timp de un minut. Roțile deteriorate se vor rupe în mod normal în timpul acestui timp de testare.
- Purtați echipament de protecție personală. În funcție de aplicație, folosiți o mască de protecție, ochelari de protecție sau ochelari de protecție. După caz, purtați o mască de protecție împotriva prafului, protectori auditivi, mănuși și șorț de atelier capabil să oprească fragmentele mici de abraziv sau de piese de lucru. Protecția ochilor trebuie să fie capabilă să oprească resturile zburătoare generate de diverse operațiuni. Masca de praf sau aparatul de protecție respiratorie trebuie să fie capabil să filtreze particulele generate de operațiunea dumneavoastră. Expunerea prelungită la zgomote de intensitate ridicată poate provoca pierderea auzului.
- Păstrați spectatori la o distanță de siguranță față de zona de lucru. Orice persoană care intră în zona de lucru trebuie să poarte echipament de protecție personală. Fragmente de piese de lucru. Fragmente din piesa de lucru sau dintr-un accesoriu spart pot zbura și provoca răni dincolo de zona imediată de operare. sau dintr-un accesoriu spart pot zbura și provoca răni dincolo de zona imediată de operare.
- Țineți scula electrică numai de suprafețele de prindere izolate, atunci când efectuați o operațiune în care accesoriul de tăiere poate intra în contact cu cabluri ascunse sau cu propriul cablu. Accesoriul de tăiere care intră în contact cu un fir "sub tensiune" poate face ca părțile metalice expuse ale sculei electrice să fie "sub tensiune" și poate provoca un șoc electric operatorului.
- Poziționați cablul la distanță de accesoriul care se învârtă. Dacă pierdeți controlul, cablul poate fi tăiat sau agățat, iar mâna sau brațul dumneavoastră poate fi tras în roata de filare.
- Nu așezați niciodată scula electrică până când accesoriul nu s-a oprit complet. Roata care se învârtă poate prinde suprafața și scoate scula electrică de sub controlul dumneavoastră.
- Nu puneți în funcțiune scula electrică în timp ce o purtați lângă dumneavoastră. Contactul accidental cu accesoriul care se învârtă ar putea să vă agațe hainele, trăgând accesoriul în corpul dumneavoastră.
- Curățați în mod regulat orificiile de aerisire ale sculei electrice. Ventilatorul motorului va aspira praful din interiorul carcasei, iar acumularea excesivă de pulbere metalică poate provoca pericole electrice.
- Nu folosiți scula electrică în apropierea materialelor inflamabile. Scântele ar putea aprinde aceste materiale.
- Nu utilizați accesorii care necesită lichide de răcire. Utilizarea apei sau a altor lichide de răcire poate duce la electrocutare sau șocuri.

## Recul și avertismente conexe

- Recul este o reacție bruscă la o roată rotativă prinsă sau agățată. Strângerea sau agățarea provoacă blocarea rapidă a roții rotative, ceea ce, la rândul său, face ca unealta electrică necontrolată să fie forțată în direcția opusă rotației roții în punctul de prindere. De exemplu, dacă o roată abrazivă este agățată sau ciupită de piesa de prelucrat, marginea roții care intră în punctul de ciupire poate săpa în suprafața materialului, determinând roata să iasă în afară sau să lovească. Roata poate sări fie spre operator, fie să se îndepărteze de acesta, în funcție de direcția de mișcare a roții în punctul de prindere. În aceste condiții, roțile abrazive se pot, de asemenea, rupe. Recul sunt rezultatul utilizării necorespunzătoare a sculei electrice și/sau a procedurilor sau condițiilor de operare incorecte și pot fi evitate prin luarea măsurilor de precauție corespunzătoare, după cum se arată mai jos.
- Mențineți o prindere fermă a sculei electrice și poziționați-vă corpul și brațul pentru a vă permite să rezistați forțelor de recul. Utilizați întotdeauna mânerul auxiliar, dacă este prevăzut, pentru control maxim asupra reculului sau a reacției cuplului în timpul pornirii. Operatorul poate controla reacțiile de cuplu sau forțele de recul, dacă se iau măsurile de precauție corespunzătoare.
- Nu vă apropiați niciodată mâna de accesoriul rotativ. Accesoriul ar putea ricoșa peste mâna dumneavoastră.
- Nu vă poziționați corpul în linie cu roata rotativă. Recul va propulsa unealta în direcția opusă mișcării roții în punctul de agățare.
- Aveți grijă deosebită atunci când lucrați la colțuri, margini ascuțite etc. Evitați sărirea și agățarea accesoriului. Colțurile, marginile ascuțite sau săriturile au tendința de a agăța accesoriul rotativ și poate cauza pierderea controlului sau reculul.
- Nu atașați un lanț de ferăstrău, un disc de sculptură în lemn, un disc diamantat segmentat cu un spațiu periferic mai mare de 10 mm sau un disc de ferăstrău dințat. Astfel de lame creează frecvent reculuri și pierderi de control.
- Nu "blocați" roata și nu aplicați o presiune excesivă. Nu încercați să faceți o adâncime excesivă a tăieturii. Suprasolicitarea roții crește sarcina și susceptibilitatea la răscucirea sau blocarea roții în tăiere și posibilitatea de recul sau de rupere a roții.
- Când roata se blochează sau când întrerupeți o tăiere din orice motiv, opriți scula electrică și mențineți-o nemișcată până când roata se oprește complet. Nu încercați niciodată să scoateți roata din tăietură în timp ce aceasta este în mișcare, în caz contrar se poate produce un recul. Investigați și luați măsuri corective pentru a elimina cauza blocării roții.
- Nu reporniți operațiunea de tăiere în piesa de lucru. Lăsați roata să atingă viteza maximă și reintrați cu grijă în tăiere. Roata poate să se blocheze, să meargă în sus sau să ricoșeze dacă scula electrică este repornită în piesa de lucru.
- Susțineți panourile sau orice piesă de prelucrat supradimensionată pentru a minimiza riscul de prindere a roților și de recul. Piese de lucru mari tind să se încovoie sub propria greutate. Suporturile trebuie plasate sub piesa de prelucrat în apropierea liniei de tăiere și în apropierea marginii piesei de prelucrat pe ambele părți ale roții.
- Aveți grijă sporită atunci când faceți o "tăietură de buzunar" în pereții existenți sau în alte zone nevăzute. Roata proeminentă poate tăia conductele de gaz sau de apă, cablurile electrice sau obiecte care pot provoca recul.

## Avertismente de siguranță pentru polizoare

Avertismente de siguranță comune pentru șlefuirea cu discuri de șlefuit, lucrul cu perii de sârmă și lustruirea:

- Această unealtă electrică este destinată să funcționeze ca șlefuitor, perie de sârmă și polizor. Citiți toate avertismentele de siguranță, instrucțiunile, ilustrațiile și specificațiile furnizate cu această unealtă electrică. Nerespectarea tuturor instrucțiunilor enumerate mai jos poate avea ca rezultat șocuri electrice, incendii sau răni grave.
- Nu se recomandă efectuarea de operațiuni precum șlefuirea sau decuparea cu această unealtă electrică. Operațiunile pentru care scula electrică nu a fost proiectată pot crea un pericol și pot provoca vătămări corporale.
- Nu utilizați accesoriile care nu sunt proiectate și recomandate în mod specific de către producătorul sculei. Doar pentru că accesoriul poate fi atașat la scula electrică, acest lucru nu asigură o funcționare sigură.
- Viteza nominală a accesoriului trebuie să fie cel puțin egală cu viteza maximă marcată pe scula electrică. Accesoriile care funcționează la o viteză mai mare decât viteza lor nominală se pot rupe și zbura în bucăți.
- Diametrul exterior și grosimea accesoriului dvs. trebuie să se încadreze în capacitatea nominală a sculei electrice. Accesoriile de dimensiuni necorespunzătoare nu pot fi protejate sau controlate în mod adecvat.
- Dimensiunea arborelui roților, flanșelor, plăcuțelor de susținere sau a oricărui alt accesoriu trebuie să se potrivească în mod corespunzător cu axul sculei electrice. Accesoriile cu găuri de arbore care nu se potrivesc cu feroneria de montare a sculei electrice se vor dezechilibra, vor vibra excesiv și pot cauza pierderea controlului.
- Nu utilizați un accesoriu deteriorat. Înainte de fiecare utilizare, inspectați accesoriul, cum ar fi roțile abrazive, pentru a vedea dacă nu prezintă așchii sau fisuri, plăcuța de suport pentru fisuri, rupturi sau uzură excesivă, peria de sârmă pentru a vedea dacă firele sunt slăbite sau crăpate. Dacă scula electrică sau accesoriul este scăpat, verificați dacă este deteriorat sau instalați un accesoriu nedeteriorat. După ce inspectați și instalați un accesoriu, poziționați-vă pe dumneavoastră și pe cei din jur departe de planul accesoriului rotativ și puneți scula electrică în funcțiune la turația maximă fără sarcină timp de un minut. Accesoriile deteriorate se vor rupe în mod normal în timpul acestui timp de testare.
- Purtați echipament de protecție personală. În funcție de aplicație, folosiți o mască de protecție, ochelari de protecție sau ochelari de protecție. După caz, purtați o mască de protecție împotriva prafului, protectori auditivi, mănuși și șorț de atelier capabil să oprească fragmentele mici de abraziv sau de piesă de prelucrat. Protecția ochilor trebuie să fie capabilă să oprească resturile zburătoare generate de diverse operațiuni. Masca de praf sau aparatul de protecție respiratorie trebuie să fie capabil să filtreze particulele generate de operațiunea dumneavoastră. Expunerea prelungită la zgomote de intensitate ridicată poate provoca pierderea auzului.
- Păstrați spectatori la o distanță de siguranță față de zona de lucru. Orice persoană care intră în zona de lucru trebuie să poarte echipament de protecție personală. Fragmentele piesei de lucru sau ale unui accesoriu spart pot zbura și pot provoca răni dincolo de zona imediată de operare.
- Țineți scula electrică numai de suprafețele de prindere izolate, atunci când efectuați o operațiune în care accesoriul de tăiere poate intra în contact cu cabluri ascunse sau cu propriul cablu. Accesoriul de tăiere care intră în contact cu un fir "sub tensiune" poate face ca părțile metalice expuse ale sculei electrice să fie "sub tensiune" și să șocheze operatorul.
- Poziționați cablul la distanță de accesoriul care se învâрте. Dacă pierdeți controlul sculei electrice, cablul poate fi tăiat sau agățat, iar mâna sau brațul dumneavoastră poate fi tras în accesoriul de rotire.
- Nu așezați niciodată scula electrică până când accesoriul nu s-a oprit complet. Accesoriul care se învâрте poate prinde suprafața și scoate scula electrică de sub controlul dumneavoastră.
- Nu puneți în funcțiune scula electrică în timp ce o purtați lângă dumneavoastră. Contactul accidental cu accesoriul care se învâрте ar putea să vă agățe hainele, trăgând accesoriul în corpul dumneavoastră.
- Curățați în mod regulat orificiile de aerisire ale sculei electrice. Ventilatorul motorului va aspira praful din interiorul carcasei, iar acumularea excesivă de pulbere metalică poate provoca pericole electrice.
- Nu folosiți scula electrică în apropierea materialelor inflamabile. Scânteile ar putea aprinde aceste materiale.
- Nu utilizați accesoriile care necesită lichide de răcire. Utilizarea apei sau a altor lichide de răcire poate duce la electrocutare sau șocuri.

## Recul și avertismente conexe

- Recul este o reacție bruscă la o roată rotativă, un tampon de sprijin, o perie sau orice alt accesoriu prins sau agățat. Strângerea sau agățarea provoacă blocarea rapidă a accesoriului rotativ care, la rândul său, determină ca scula electrică necontrolată să fie forțată în direcția opusă rotației accesoriului în punctul de legare. De exemplu, dacă o roată abrazivă este agățată sau ciupită de piesa de prelucrat, marginea roții care intră în punctul de ciupit poate săpa în suprafața materialului, determinând roata să iasă în afară sau să lovească. Roata poate sări spre operator, fie să se îndepărteze de acesta, în funcție de direcția de mișcare a roții în punctul de ciupire. În aceste condiții, roțile abrazive se pot, de asemenea, rupe. Recul sunt rezultatul utilizării necorespunzătoare a sculei electrice și/sau a procedurilor sau condițiilor de operare incorecte și pot fi evitate prin luarea măsurilor de precauție adecvate, așa cum sunt prezentate mai jos.
- Mențineți o prindere fermă a sculei electrice și poziționați-vă corpul și brațul pentru a vă permite să rezistați forțelor de recul. Folosiți întotdeauna mânerul auxiliar, dacă este prevăzut, pentru un control maxim asupra reculului sau a reacției de torsiune în timpul pornirii. Operatorul poate controla reacțiile de cuplu sau forțele de recul, dacă sunt luate măsurile de precauție adecvate.
- Nu vă apropiați niciodată mâna de accesoriul rotativ. Accesoriul ar putea ricoșa peste mâna dumneavoastră.
- Nu vă poziționați corpul în zona în care se va deplasa scula electrică dacă se produce un recul. Recul vor propulsa scula în direcția opusă rotației roții roții în punctul de agățare.
- Aveți grijă deosebită atunci când lucrați la colțuri, margini ascuțite etc. Evitați sărirea și agățarea accesoriului. Colțurile, marginile ascuțite sau săriturile au tendința de a agăța accesoriul rotativ și de a provoca pierderea controlului sau reculul.

**AVERTISMENTE DE SIGURANȚĂ SPECIFICE OPERAȚIUNILOR DE ȘLEFUIRE**

- Nu folosiți hârtie de șlefuit excesiv de mare. Urmați recomandările producătorului, atunci când selectați hârtia de șlefuit. Hârtia de șlefuit mai mare extinde dincolo de plăcuța de șlefuit prezintă un risc de lacerare și poate cauza smulgerea, ruperea discului sau reculul.

**AVERTISMENTE DE SIGURANȚĂ SPECIFICE OPERAȚIUNILOR DE LUSTRIRE**

- Nu lăsați nicio porțiune liberă a capotei de lustruire sau a corzilor de fixare a acesteia să se rotească liber. Îndepărtați sau tăiați orice șiruri de fixare libere. Șirurile de fixare libere și care se rotesc vă pot încurca degetele sau se pot agăța de piesa de lucru.

**AVERTISMENTE DE SIGURANȚĂ SPECIFICE OPERAȚIUNILOR DE PERIERE CU SÂRMĂ**

- Fiți atenți la faptul că periele de sârmă sunt aruncate de perie chiar și în timpul funcționării obișnuite. Nu suprasolicitați firele prin aplicarea unei sarcini excesive pe perie. Perii de sârmă pot pătrunde cu ușurință în hainele ușoare și/sau în piele.
- În cazul în care se recomandă utilizarea unei protecții pentru perierea cu sârmă, nu permiteți nicio interferență a roții de sârmă sau a periei cu protecția. Roata de sârmă sau peria se poate extinde în diametru din cauza sarcinii de lucru și a forțelor centrifuge.

Pachetul conține : 1 polizor unghiular, 1 mâner de arc, 1 placă de lustruire, 1 tampon de lână, 1 cheie Allen, 1 set de perii de carbon. Trebuie să verificați întotdeauna dacă există deteriorări ale sculei, pieselor sau accesoriilor care ar fi putut apărea în timpul transportului.

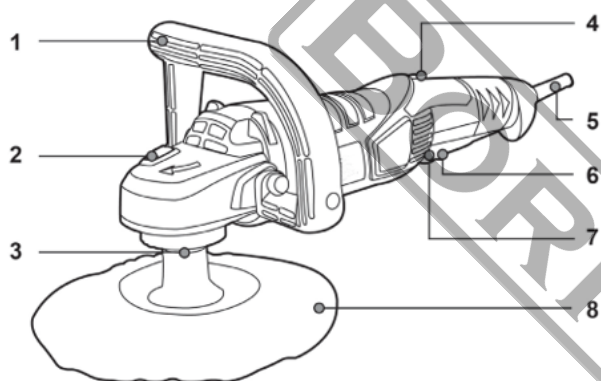
**Descriere / Lista de piese****Date tehnice principale**

Model	BCP1205
Putere nominală de intrare	1200 Watt
Tensiune nominală - Frecvență	220 - 240 V (~) - 50 Hz
Lungimea cablului	2 m
Viteza fără sarcină	1500 - 4200 rpm
Diametrul discului	180 mm

1. Mâner de arc
2. Butonul de blocare a axului
3. Axul polizorului
4. Rotiță pentru preselecția vitezei
5. Cablu de alimentare
6. Buton de blocare pentru comutatorul ON/OFF
7. Comutator ON/OFF
8. Placă de lustruire

**Siguranța electrică**

Motorul electric a fost proiectat pentru o singură tensiune. Verificați întotdeauna dacă alimentarea cu energie electrică corespunde tensiunii de pe plăcuța de identificare.



Unealta dumneavoastră BORMANN este **dublu izolată** în conformitate cu EN 60745; prin urmare, nu este necesar un fir de împământare.

\* Producătorul își rezervă dreptul de a aduce modificări minore la designul și specificațiile tehnice ale produsului fără notificare prealabilă, cu excepția cazului în care aceste modificări afectează în mod semnificativ performanța și siguranța produselor. Piesele descrise / ilustrate în paginile manualului pe care îl țineți în mâini pot viza și alte modele din linia de produse ale producătorului cu caracteristici similare și pot să nu fie incluse în produsul pe care tocmai l-ați achiziționat.

\* Pentru a asigura siguranța și fiabilitatea produsului, precum și valabilitatea garanției, toate lucrările de reparații, inspecții, reparații sau înlocuiri, inclusiv întreținerea și reglajele speciale, trebuie să fie efectuate numai de către tehnicieni ai departamentului de service autorizat al producătorului.

\* Utilizați întotdeauna produsul cu echipamentul furnizat. Funcționarea produsului cu echipamente care nu sunt furnizate poate cauza defectiuni sau chiar vătămări grave sau chiar moartea. Producătorul și importatorul nu sunt răspunzători pentru vătămările și daunele rezultate din utilizarea unui echipament neconform.

## Asamblare și reglare

**NOTĂ:** Înainte de a utiliza unealta, citiți cu atenție manualul de instrucțiuni  
**AVERTISMENT:** Înainte de asamblare și reglare, scoateți întotdeauna scula din priză.

### MONTAREA DISPOZITIVELOR DE PROTECȚIE

- Înainte de a efectua orice lucrare la aparat, scoateți ștecherul de la rețeaua electrică.
- Acționați-vă mașina numai cu mânerul de arc.

### MÂNECĂ DE CĂRBUNE

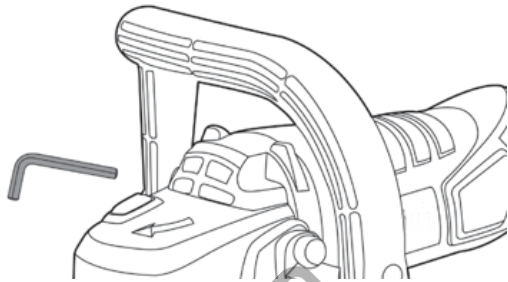

Fixați mânerul arcului la carcasa angrenajului, așa cum se arată în imagine.

### MONTAREA UNELTELOR DE ȘLEFUIT

- Înainte de a efectua orice lucrare la aparat, scoateți ștecherul de la rețeaua electrică.
- Curățați axul polizorului și toate piesele care urmează să fie montate.
- Pentru a fixa și a slăbi uneltele de șlefuit, blocați indusul polizorului cu ajutorul butonului de blocare a axului.
- Acționați butonul de blocare a axului numai atunci când axul polizorului este în staționare. În caz contrar, mașina se poate deteriora.

### PLACĂ DE LUSTRIRE

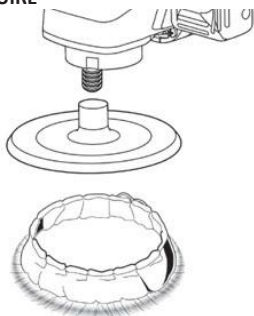

- Montați placa de lustruire pe ax și înșurubați-o.
- Trageți boneta din lână de miel peste placa de lustruire și strângeți șiruri de atașament.
- Dacă doriți să utilizați o foaie de șlefuit, apăsați-o ferm pe partea inferioară a plăcii de lustruit.

Perie pentru cupe/ perie pentru discuri

- Peria cupă/ peria cu disc trebuie să poată fi înșurubată pe axul polizorului.

Extracția prafului / cipurilor

- Pulberile provenite din materiale precum acoperiri care conțin plumb, unele tipuri de lemn, minerale și metale pot fi dăunătoare pentru sănătate. Atingerea sau inhalarea pulberilor poate provoca reacții alergice și/sau poate duce la infecții respiratorii ale utilizatorului sau ale persoanelor aflate în preajmă.

Anumite pulberi, cum ar fi praful de stejar sau de fag, sunt considerate cancerigene, în special în legătură cu aditivii de tratare a lemnului (cromat, conservant pentru lemn). Materialele care conțin azbest pot fi prelucrate numai de specialiști.

--- Asigurați o bună ventilație a locului de muncă.

--- Se recomandă purtarea unui aparat respirator cu filtru de clasa P2.

- Respectați reglementările relevante din țara dumneavoastră pentru materialele care urmează să fie prelucrate.
- Preveniți acumularea de praf la locul de muncă. Praful se poate aprinde ușor.

## Instrucțiuni de utilizare

**Respectați întotdeauna instrucțiunile de siguranță și reglementările aplicabile.**

- Respectați tensiunea de rețea corectă! Tensiunea sursei de alimentare trebuie să fie în concordanță cu tensiunea specificată pe plăcuța de identificare a mașinii. La funcționarea mașinii cu energie de la generatoare mobile care nu au o capacitate de rezervă suficientă sau care nu sunt echipate cu un control adecvat al tensiunii cu amplificarea a curentului de pornire pot apărea pierderi de performanță sau un comportament atipic la pornire.
- Vă rugăm să verificați dacă generatorul de energie electrică utilizat este adecvat, în special în ceea ce privește tensiunea și frecvența rețelei.

### PORNIREA ȘI OPRIREA

- Apăsați butonul de blocare.
- Pentru a opri aparatul, eliberați comutatorul PORNIT/OPRIT sau, atunci când este blocat cu butonul de blocare, apăsați scurt comutatorul PORNIT/OPRIT și apoi eliberați-l.
- Verificați uneltele de șlefuit înainte de utilizare. Unealta de șlefuit trebuie să fie montată corect și să se poată mișca liber. Efectuați un test de funcționare timp de cel puțin un minut fără sarcină. Nu utilizați unelte de rectificat deteriorate, descentrate sau care vibrează. Uneltele de șlefuit deteriorate se pot sparge și pot provoca răni.

### PRESELECȚIA VITEZEI

- Viteza dorită poate fi preselectată cu ajutorul roțiței (și în timpul funcționării).
- Viteza necesară depinde de material și de condițiile de lucru și poate fi determinată prin teste practice.

### CONTROL ELECTRONIC CONSTANT

- Controlul electronic constant menține viteza constantă în gol și sub sarcină și asigură o performanță de lucru uniformă.

### SFATURI DE LUCRU

- Prindeți piesa de prelucrat dacă aceasta nu rămâne staționară din cauza greutatei proprii.
- Nu solicitați mașina atât de mult încât să se oprească.
- După ce ați solicitat puternic scula electrică, continuați să o puneți în funcțiune fără sarcină timp de câteva minute pentru a răci accesoriul.

Pentru aplicațiile de șlefuire pe materiale moi, de ex. gips sau vopsea, se recomandă utilizarea plăcii de șlefuire din cauciuc cu foaie de șlefuire. Perii cu cupă și perii cu roți sunt potrivite pentru îndepărtarea ruginei.

## LUSTRUIRE

- Pentru lustruirea vopselelor învechite sau pentru șlefuirea zgârieturilor (de exemplu, a sticlei acrilice), mașina poate fi echipată cu accesorii de lustruire adecvate, cum ar fi boneta din lână de miel, pâsla de lustruire sau buretele (accesorii).
- Selectați o viteză redusă pentru lustruire (etapa 1 - 2) pentru a evita încălzirea excesivă a suprafeței. Aplicați polizorul pe o suprafață ceva mai mică decât cea pe care intenționați să o lustruiți. Lucrați agentul de lustruire cu un instrument de lustruire adecvat, aplicându-l în cruce sau cu mișcări circulare și presiune moderată.
- Nu lăsați agentul de lustruire să se usuce pe suprafață, altfel suprafața poate fi deteriorată. Nu supuneți suprafața care urmează să fie lustruită la lumina directă a soarelui.
- Curățați regulat accesorii de lustruire pentru a asigura rezultate bune de lustruire. Spălați accesorii de lustruire cu un detergent blând și apă caldă; nu utilizați diluant pentru vopsele.

## Întreținere

Unealta electrică a fost proiectată pentru a funcționa pe o perioadă lungă de timp cu un minim de întreținere. Funcționarea continuă și satisfăcătoare depinde de îngrijirea adecvată a sculei și de curățarea regulată.

## LUBRIFICARE

Unealta dvs. electrică nu necesită lubrifiere suplimentară.

## CURĂȚARE

Păstrați libere fantele de ventilație și curățați periodic carcasa cu o cârpă moale.

## Protecția mediului

Aparatul și accesorii trebuie reciclate într-un mod ecologic. Nu aruncați aparatul cu deșeurile menajere. Susțineți protecția mediului ducând aparatul la un punct de colectare local sau obțineți informații de la un comerciant specializat.



**BORMANN**

## Opće sigurnosne upute

**Upozorenje! Pročitajte sve upute. Nepoštivanje svih dolje navedenih uputa može uzrokovati strujni udar, požar i/ili teške ozljede. Izraz "električni alat" u svim dolje navedenim upozorenjima odnosi se na vaš električni alat s napajanjem iz mreže (s kabelom) ili električni alat s napajanjem iz baterija (bežični). UPRAVLJIVI UPOZIMA.**

### 1. Radno područje

- Neka radno područje bude očišćeno i bunari osvijetljeni. Prekršena i tamna područja pozivaju na nesreće.
- Ne upravljajte električnim alatima u eksplozivnim atmosferama, poput prisutnosti zapaljivih tekućina, plinova ili prašine. Električni alati stvaraju iskre koje mogu zapaliti prašinu ili dim.
- Držite djecu i prolaznike dok rade na električnom alatu. Iskrivljenja mogu uzrokovati gubitak kontrole.

### 2. Električna sigurnost

- Čepovi alata za napajanje moraju odgovarati utičnici. Nikada ne modificirajte utikač na bilo koji način. Ne koristite nikakve priključke za adaptere s uzemljenim (prizemnim) električnim alatima. nepromijenjen čepovi i podudarni otvori smanjit će rizik od strujnog udara.
- Izbjegavajte kontakt tijela s uzemljenim ili uzemljenim površinama kao što su cijevi, radijatori, rasponi i hladnjaci. Povećani je rizik od strujnog udara ako vaš tijelo je uzemljeno ili uzemljeno.
- Ne izlažite energetske alate kiši ili mokrim uvjetima. Voda koja ulazi u električni alat povećat će rizik od strujnog udara.
- Ne zloupotrebljavajte kabel. Nikada ne koristite kabel za nošenje, povlačenje ili isključivanje alata za napajanje. Držite kabel dalje od topline, ulja, oštirih rubova ili pokretnih dijelova. Oštećeni ili zapleteni kablovi povećavaju rizik od strujnog udara.
- Prilikom rada električnog alata na otvorenom koristite produžni kabel pogodan za vanjsku upotrebu. Upotreba kabela pogodnog za vanjsku upotrebu smanjuje rizik od električne energije šok.

### 3. Osobna sigurnost

- Budite oprezni, pazite što radite i koristite zdrav razum pri radu s električnim alatom. Ne koristite električni alat dok ste umorni ili pod utjecajem droga, alkohola ili lijekova. Trenutak nepažnje tijekom rada s električnim alatima može rezultirati ozbiljnim osobnim ozljedama.
- Koristite sigurnosnu opremu. Uvijek nosite zaštitu očiju. Sigurnosna oprema kao što su maska za prašinu, sigurnosne cipele bez klizanja, tvrdi šešir ili zaštit od sluha za koje se koristi odgovarajući uvjeti smanjit će osobne ozljede.
- Izbjegavajte slučajno pokretanje. Osigurajte da je prekidač u položaju isključenja prije uključivanja. Nosite alate za napajanje prstom na prekidaču ili uključite napajanje alati koji imaju prekidač poziva na nesreće.
- Uklonite bilo koji ključ za podešavanje ili ključ prije uključivanja električnog alata. Ključ ili tipka lijeva pričvršćena na rotirajući dio alata za napajanje mog rezultirati ozljeda.
- Ne pretjerujte. Držite se ravnoteže i ravnoteže u svakom trenutku. To omogućava bolju kontrolu električnog alata u neočekivanim situacijama.
- Ispravno se krenite. Ne nosite labavu odjeću ili nakit. Držite kosu, odjeću i rukavice dalje od pokretnih dijelova. Labava odjeća, nakit ili duga kosa mogu biti uhvaćeni u pokretnim dijelovima.
- Ako su predviđeni uređaji za spajanje postrojenja za uklanjanje i skupljanje prašine, osigurajte da su povezani i pravilno korišteni. Koristite ovih uređaja mogu smanjiti opasnosti povezane s prašinom.

### 4. Upotreba i njega alata za napajanje

- Ne forsirajte alat za napajanje. Za svoju aplikaciju koristite ispravan alat za napajanje. Ispravan električni alat učinit će posao boljim i sigurnijim brzinom za koju dizajniran je.
- Ne koristite električni alat ako ga prekidač ne uključuje i isključuje. Bilo koji alat za napajanje koji se ne može kontrolirati prekidačem je opasan i mora biti popravljen.
- Odvijite čep iz izvora napajanja prije nego što izvršite bilo kakva podešavanja, promijenite pribor, ili pohranjivanje električnih alata. Takve preventivne sigurnosne mjere smanjuju rizik od slučajnog pokretanja električnog alata.
- Čuvajte prazne alate za napajanje izvan dohvata djece i ne dopustite osobama koje nisu upoznate s električnim alatom ili ovim uputama da rade s električnim alatom. Električni alati opasni su u rukama neobučenih korisnika.
- Održavajte alate za napajanje. Provjerite neusklađivanje ili vezivanje pokretnih dijelova, lomljenje dijelova i bilo kojeg drugog stanja koje može utjecati na električni alat 'je operacija . Ako je oštećen, popravite električni alat prije upotrebe. Mnoge nesreće uzrokuju slabo održavani električni alati.
- Držite alate za rezanje oštirim i čistim. Pravilno održavani alati za rezanje s oštirim rubovima rezanja manje se vežu i lakše ih je kontrolirati.
- Koristite električni alat, pribor i bitove alata itd., U skladu s ovim uputama i na način predviđen za određenu vrstu električnog alata, uzimajući u obzir radne uvjete i posao koji treba obaviti. Upotreba alata za napajanje za operacije različite od predviđenih može rezultirati a opasno opasno opasno opasno opasno situacija.

### 5. Usluga

Neka vaš električni alat servisira kvalificirana osoba za popravak koristeći samo identične zamjenske dijelove. To će osigurati sigurnost alata za napajanje održavan.

## Sigurnosne upozorenja za rezane strojeve

Štitnik s alatom mora biti čvrsto pričvršćen na električni alat i postavljen za maksimalnu sigurnost, tako da je izložena najmanje količina kotača prema operateru. Postavite sebe i prolaznike dalje od ravnine rotirajućeg kotača. Štitnik pomaže u zaštiti operatera od slomljenog kotača fragmenti i slučajni kontakt s kotačem.

- Za svoj električni alat koristite samo dijamantne odsječene kotače. Samo zato što se dodatak može pričvrstiti na vaš električni alat, to ne osigurava siguran rad.
- Nazivna brzina dodatnog pribora mora biti barem jednaka maksimalnoj brzini označenoj na alatu za napajanje. Pribor koji radi brže od nazivne brzine može se razdvojiti i letjeti.
- Kotači se moraju koristiti samo za preporučene primjene. Na primjer: ne brusite sa bočnom presjekom kotača. Namijenjeni su abrazivni presječni kotači periferno brušenje, bočne sile koje se primjenjuju na ove kotače mogu uzrokovati da se razbiju.
- Uvijek koristite neoštećene prirubnice kotača ispravnog promjera za odabrani kotač. Pravilne prirubnice kotača podržavaju kotač i na taj način smanjuju mogućnost loma kotača.

- Vanjski promjer i debljina vašeg dodatnog pribora moraju biti unutar ocjene kapaciteta vašeg električnog alata. Pribor ne može biti nepravilne veličine na odgovarajući način čuvano ili kontrolirano.
- Veličina luka kotača i prirubnica mora pravilno odgovarati vretenu alata za napajanje. Kotači i prirubnice s lučnim rupama koje ne odgovaraju montaži hardver alata za napajanje ponestaje ravnoteže, pretjerano vibrira i može uzrokovati gubitak kontrole.
- Ne koristite oštećene kotače. Prije svake uporabe pregledajte kotače na čips i pukotine. Ako padne električni alat ili kotač, provjerite ima li oštećenja ili instalirajte neoštećen kotač. Nakon pregleda i ugradnje kotača, postavite sebe i prolaznike dalje od ravnine rotirajućeg kotača i pokrenite snagu alat s maksimalnom brzinom opterećenja u trajanju od jedne minute. Oštećeni kotači obično se razdvajaju tijekom ovog vremena ispitivanja.
- Nosite osobnu zaštitnu opremu. Ovisno o primjeni, koristite štitnik za lice, zaštitne naočale ili zaštitne naočale. Prema potrebi, nosite masku za prašinu, sluh zaštitnici, rukavice i pregača za radionice koji mogu zaustaviti male fragmente abraziva ili obratka. Zaštita oka mora biti sposobna zaustaviti leteće krhotine generirane različitim operacijama. Maska za prašinu ili respirator moraju biti sposobni za filtriranje čestica koje nastaju vašim radom. Dugotrajna izloženost visokim buka intenziteta može uzrokovati gubitak sluha.
- Držite prolaznike na sigurnoj udaljenosti od radnog područja. Svatko tko ulazi u radni prostor mora nositi osobnu zaštitnu opremu. Fragmenti obratka. Fragmenti obratka ili slomljenog pribora mogu odletjeti i uzrokovati ozljede izvan neposrednog područja rada. ili slomljeni dodatak može odletjeti i uzrokovati ozljede izvan neposrednog područja rada.
- Električni alat držite samo izoliranim površinama za hvatanje, kada obavlja operaciju u kojoj pribor za rezanje može kontaktirati skriveno ožičenje ili svoje kabel. Dodatna oprema za rezanje koja dodiruje "live" žica može stvoriti izložene metalne dijelove alata za napajanje "live" i može operateru donijeti strujni udar.
- Postavite kabel od predenja. Ako izgubite kontrolu, kabel se može rezati ili zaviti, a ruka ili ruka mogu se uvući u predenje kotača.
- Nikada ne odložite električni alat sve dok se dodatna oprema ne potpuno zaustavi. Okretni kotač može zgrabiti površinu i izvući alat za napajanje iz tvoja kontrola.
- Nemojte pokretati električni alat dok ga nosite sa svoje strane. Slučajni kontakt s dodatkom za predenje mogao bi vam oduzeti odjeću, uvlačeći dodatnu opremu vaše tijelo.
- Redovito čistite ventilacijske otvore električnog alata. Ventilator motora izvući će prašinu unutar kućišta i prekomjerno nakupljanje metala u prahu može uzrokovati električne opasnosti.
- Ne upravljajte električnim alatom u blizini zapaljivih materijala. Iskre bi mogle zapaliti ove materijale.
- Ne koristite pribor koji zahtijeva tekuća sredstva za hlađenje. Korištenje vode ili drugih tekućih rashladnih sredstava može rezultirati strujom ili udarom.

## Povratak i povezana upozorenja

- Kickback je iznenadna reakcija na okretni ili nazubljeni rotirajući kotač. Stiskanje ili grickanje uzrokuje brzo zaustavljanje rotirajućeg kotača što zauzvrat uzrokuje nekontrolirani električni alat treba prisiliti u smjeru suprotnom od rotacije kotača na mjestu vezanja. Na primjer, ako je brusni kotač nazubljen ili pričvršćen obratkom, rub kotača koji ulazi u točku prstohvata može se iskopati u površinu materijala zbog čega se kotač penje ili izbaci. Kotač može ili skočiti prema ili izvan pogona, ovisno o smjeru kretanja kotača na mjestu uboda. abrazivan kotač se također mogu slomiti u tim uvjetima. Povratak je rezultat zlouporabe alata za napajanje i / ili pogrešnih radnih postupaka ili uvjeta i može biti izbjegava se poduzimanjem odgovarajućih mjera opreza kako je dolje navedeno.
- Održavajte čvrsto prijanjanje na električni alat i postavite svoje tijelo i ruku kako biste se mogli oduprijeti povratnim silama. Uvijek koristite pomoćnu dršku, ako je predviđena, za maksimalno kontrola nad povratnim udarcem ili reakcijom zakretnog momenta tijekom pokretanja. Operator može kontrolirati reakcije zakretnog momenta ili povratne sile, ako se poduzmu odgovarajuće mjere opreza.
- Nikada ne stavljajte ruku u blizinu rotirajućeg pribora. Pribor vam može uzvratiti ruku.
- Ne postavljajte svoje tijelo u skladu s rotirajućim kotačem. Kickback će alat pokretati u smjeru suprotnom od kretanja kotača na mjestu uboda.
- Posebno pazite na radne uglove, oštre rubove itd. Izbjegavajte odskakanje i njušenje dodatnog pribora. Spremnici, oštri rubovi ili odskakanje imaju tendenciju da snag rotirajući dodatak i uzrokuje gubitak kontrole ili povratnog udarca.
- Nemojte pričvrstiti lanac pila, oštricu drva, segmentirani dijamantni kotač s. Perifernim razmakom većim od 10 mm ili nazubljenom oštricom pile. Takvi noževi stvaraju česti povratni udarac i gubitak kontrole.
- Nemojte "jam" kotači ili vršite prekomjerni tlak. Ne pokušavajte napraviti prekomjernu dubinu rezanja. Prenaprezanje kotača povećava opterećenje i osjetljivost na uvrtnje ili vezivanje kotača u rezu i mogućnost udaranja ili loma kotača.
- Kad se kotač veže ili iz bilo kojeg razloga prekidate rez, isključite alat za napajanje i držite alat za napajanje nepomično dok kotač ne dođe do potpuno zaustavljanje. Nikada ne pokušavajte ukloniti kotač iz reza dok je kotač u pokretu, u protivnom se može dogoditi povratni udarac. Istražite i uzmite korektiv radnja za uklanjanje uzroka vezivanja kotača.
- Nemojte ponovno pokretati postupak rezanja u obrađenom komadu. Neka kotač postigne punu brzinu i pažljivo ponovno uđe u rez. Kotač se može vezati, hodati gore ili uzvratiti udarac ako električni alat ponovno se pokreće u radnom komadu.
- Potporne ploče ili bilo koji predimenzionirani radni komad kako bi se smanjio rizik od prijanjanja i udaranja kotača. Veliki radni dijelovi obično pod vlastitom težinom. Nosači moraju biti postavljeni ispod radnog komada u blizini linije rezanja i blizu ruba obratka s obje strane kotača.
- Koristite dodatni oprez pri pravljenju "džepnog reza" u postojeće zidove ili druga slijepa područja. Izduženi kotač može rezati cijevi za plin ili vodu, električno ožičenje ili predmeti koji mogu uzrokovati povratni udarac.

## Upozorenja za sigurnost za polistere

### Sigurnosna upozorenja uobičajena za brušenje s pješčanim diskovima, rad s žičanim četkama i poliranje:

- Ovaj alat za napajanje trebao bi funkcionirati kao brusilica, žičana četka i polirač. Pročitajte sva sigurnosna upozorenja, upute, ilustracije i specifikacije s ovaj alat za napajanje. Ako ne slijedite sve dolje navedene upute, može doći do strujnog udara, požara ili ozbiljnih ozljeda.
- Ne preporučuje se rad s takvim električnim alatom kao što je brušenje ili rezanje. Operacije za koje nije dizajniran električni alat može stvoriti opasnost i uzrokovati osobne ozljede.
- Ne koristite dodatke koje proizvođač alata nije posebno dizajnirao i preporučio. Samo zato što se dodatak može priložiti na vaš električni alat, ne osigurava siguran rad.
- Nazivna brzina dodatnog pribora mora biti barem jednaka maksimalnoj brzini označenoj na alatu za napajanje. Pribor koji radi brže od nazivne brzine može razdvojiti se i odletiti.
- Vanjski promjer i debljina vašeg dodatnog pribora moraju biti unutar ocjene kapaciteta vašeg električnog alata. Pribor ne može biti nepravilne veličine na odgovarajući način čuvano ili kontrolirano.
- Veličina luka kotača, prirubnica, podloga ili bilo kojeg drugog dodatnog pribora mora pravilno odgovarati vretenu električnog alata. Pribor s lučnim rupama koje to ne čine podudarajte se s tim da će montažni hardver električnog alata nestati iz ravnoteže, pretjerano vibrirati i može uzrokovati gubitak kontrole.
- Ne koristite oštećeni dodatak. Prije svake uporabe pregledajte dodatnu opremu kao što su abrazivni kotači za čips i pukotine, podloga za pukotine, habanje ili prekomjerno trošenje, žičana četka za labave ili napukle žice. Ako se ispusti električni alat ili dodatna oprema, provjerite ima li oštećenja ili instalirajte neoštećeni dodatak. Nakon pregleda i instaliranja dodatka, pozicionirajte sebe i prolaznike dalje od ravnine rotirajućeg pribora i pokrenite električni alat maksimalnom brzinom bez opterećenja jednu minutu.

### Oštećeni pribor obično se raspada tijekom ovog vremena ispitivanja.

- Nosite osobnu zaštitnu opremu. Ovisno o primjeni, koristite štitnik za lice, zaštitne naočale ili zaštitne naočale. Prema potrebi, nosite masku za prašinu, sluh zaštitnici, rukavice i pregača za radionice koji mogu zaustaviti male fragmente abraziva ili obratka. Zaštita oka mora biti sposobna zaustaviti letenje krhotine nastale različitim operacijama. Maska za prašinu ili respirator moraju biti sposobni za filtriranje čestica koje nastaju vašim radom. Produljena izloženost buka visokog intenziteta može uzrokovati gubitak sluha.
- Držite prolaznike na sigurnoj udaljenosti od radnog područja. Svatko tko ulazi u radni prostor mora nositi osobnu zaštitnu opremu. Ulomak obratka ili od slomljena dodatna oprema može odletjeti i uzrokovati ozljede izvan neposrednog područja rada.
- Držite alat za napajanje samo izoliranim površinama za hvatanje, tijekom izvođenja operacije u kojoj pribor za rezanje može dodirnuti skriveno ožičenje ili vlastiti kabel.

### Dodatna oprema za rezanje koja dodiruje "live" žica može stvoriti izložene metalne dijelove alata za napajanje "live" i šokirati operatera.

- Postavite kabel od pređenja. Ako izgubite kontrolu nad električnim alatom, kabel se može rezati ili zaviti, a ruka ili ruka mogu biti uvučeni u pređenje.
- Nikada ne odložite električni alat sve dok se dodatna oprema ne potpuno zaustavi. Pribor za pređenje može zgrabiti površinu i izvući električni alat iz sebe tvoja kontrola.
- Nemojte pokretati električni alat dok ga nosite sa svoje strane. Slučajni kontakt s dodatkom za pređenje mogao bi vam oduzeti odjeću, uvlačeći dodatnu opremu u vašu tijelo.
- Redovito čistite ventilacijske otvore električnog alata. Ventilator motora izvući će prašinu unutar kućišta i prekomjerno nakupljanje metala u prahu može uzrokovati električne opasnosti.
- Ne upravljajte električnim alatom u blizini zapaljivih materijala. Iskre bi mogle zapaliti ove materijale.
- Ne koristite pribor koji zahtijeva tekuća sredstva za hlađenje. Korištenje vode ili drugih tekućih rashladnih sredstava može rezultirati strujom ili udarom.

## Povratni udarac i povezana upozorenja

• Povratni udarac je iznenadna reakcija na zapetljani ili nazubljeni rotirajući kotač, podlogu za podlogu, četku ili bilo koji drugi dodatak. Stiskanje ili grickanje uzrokuje brzo zaustavljanje od the rotirajući dodatak koji zauzvrat uzrokuje da se nekontrolirani električni alat prisili u smjeru suprotnom od rotacije dodatnog pribora na mjestu vezivanja. Na primjer, ako je radni komad brušen ili pričvršćen abrazivnim kotačem, rub kotača koji ulazi u točku prstohvata može se ukopati u površina materijala zbog kojeg se kotač penje ili izbacuje. Kotač može ili skočiti prema ili izvan pogona, ovisno o smjeru kretanje kotača na mjestu uboda. U tim se uvjetima mogu slomiti i abrazivni kotači. Kickback je rezultat zlorabe alata za napajanje i / ili netočne radni postupci ili uvjeti i mogu se izbjeći poduzimanjem odgovarajućih mjera opreza kako je dolje navedeno.

• Održavajte čvrsto prisanjanje na električni alat i postavite svoje tijelo i ruku kako biste se mogli oduprijeti povratnim silama. Uvijek koristite pomoćnu dršku, ako je predviđena, za maksimalno kontrola nad povratnim udarcem ili reakcijom zakretnog momenta tijekom pokretanja. Operator može kontrolirati reakcije zakretnog momenta ili povratne sile, ako se poduzmu odgovarajuće mjere opreza.

• Nikada ne stavljajte ruku u blizinu rotirajućeg pribora. Pribor vam može uzvratiti ruku.

• Ne pozicionirajte svoje tijelo u područje u kojem će se kretati električni alat ako dođe do povratnog udarca. Kickback će alat pokretati u smjeru suprotnom od kotača rotacija na mjestu njuškanja.

• Posebno pazite na radne uglove, oštre rubove itd. Izbjegavajte odskakanje i njušenje dodatnog pribora. Spremnici, oštri rubovi ili odskakanje imaju tendenciju da uklonite rotirajući dodatak i prouzročite gubitak kontrole ili povratnog udarca.

**SIGURNOSNE MJERE POSEBNE ZA BRUŠENJE**

- Nemojte koristiti prevelike brusne ploče. Pri odabiru brusnog papira slijedite preporuke proizvođača. Veći brusni papir koji prelazi brusnu ploču predstavlja opasnost od posjekotina i može uzrokovati zapinjanje, kidanje ploče ili povratni udar.

**SIGURNOSNE MJERE POSEBNE ZA POLIRANJE**

- Ne dopustite da se bilo koji labavi dio poklopca za poliranje ili njegovi pričvrtni konopci slobodno okreću. Uklonite ili odrežite sve labave pričvrtnne konopce. Labavi i rotirajući pričvrtni konopci mogu vam zaplesti prste ili se zapeti za radni komad.

**SIGURNOSNE MJERE POSEBNE ZA ČIŠĆENJE ŽIČANIM ČETKICAMA**

- Imajte na umu da četka izbacuje žičane čekinje čak i tijekom uobičajenog rada. Nemojte preopterećivati žice primjenom prekomjernog opterećenja na četku. Žičane čekinje mogu lako probiti tanku odjeću i/ili kožu.
- Ako se preporučuje upotreba štitnika za žičanu četkicu, nemojte dopustiti da žičana četka ili kotač dodiruju štitnik. Žičana četka ili kotač mogu se proširiti u promjeru zbog radnog opterećenja i centrifugalnih sila.

Paket sadrži: 1 kutnu polirnu mašinu, 1 lučnu ručku, 1 ploču za poliranje, 1 vunenu podlogu, 1 imbus ključ, 1 set ugljičnih četkica. Uvijek morate provjeriti ima li oštećenja na alatu, dijelovima ili priboru koja su se mogla dogoditi tijekom transporta.

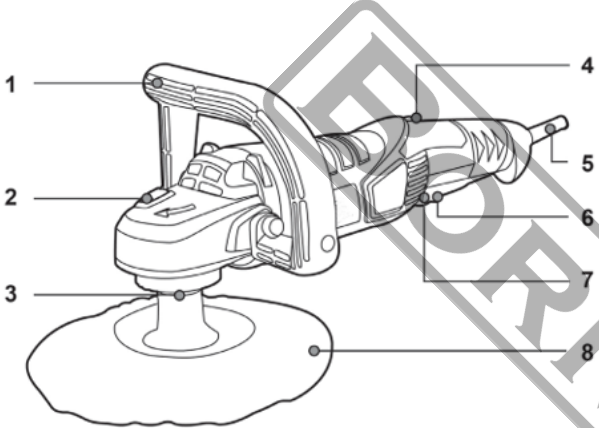
Opis / Popis dijelova		Glavni tehnički podaci	
		Model	BCP1205
		Ulaz snage grijača	1200 Watt
		Nazivni napon - frekvencija	220 - 240 V (~) - 50 Hz
		Duljina kabela	2 m
		Nema brzine opterećenja	1500 - 4200 okr/min
		Promjer diska	180 mm
		1. Ručica s navojem	
		2. Gumb za zaključavanje vretena	
3. Grint vreteno			
4. Pahuljač za odabir brzine			
5. Kabel napajanja			
6. Gumb za zaključavanje za uključivanje / isključivanje prekidača			
7. ON / OFF prekidač			
8. Poliranje ploče			

**Električna sigurnost**

Elektromotor je konstruiran samo za jedan napon. Uvijek provjerite odgovara li napajanje naponu navedenom na natpisnoj pločici.



Vaš je alat dvostruko izoliran u skladu s EN 60745; stoga nije potrebno ožičenje zemlje.

\* Proizvođač zadržava pravo izvršiti manje promjene u dizajnu proizvoda i tehničkim specifikacijama bez prethodne najave, osim ako se te promjene ne promijene značajno utječu na performanse i sigurnost proizvoda. Stranke su opisale / ilustrirale na stranicama priručnika koje držite na rukama mogu također predstaviti druge modele proizvođačeve linije proizvoda sa sličnim značajkama i možda neće biti uključeni u proizvod koji ste upravo nabavili.

\* Da bi se osigurala sigurnost i pouzdanost proizvoda i valjanost jamstva, svi radovi na popravcima, inspekciji, popravcima ili zamjenama, uključujući održavanje i posebna prilagođavanja moraju biti samo nositelji tehničara odgovornog servisnog odjela proizvođača.

\* Uvijek koristite proizvod s isporučenom opremom. Rad proizvoda s opremom koja nije predviđena može uzrokovati kvarove ili čak ozbiljne probleme bijes ili smrt. Proizvođač i uvoznik ne snose odgovornost za ozljede i gubitak koji proizlaze iz uporabe opreme koja nije u skladu

## Skup i podešavanje

**NAPOMENA:** Prije korištenja alata, pažljivo pročitajte priručnik.

**UPUTE:** Prije sastavljanja i podešavanja uvijek isključite alat.

### MONTIRANJE ZAŠTITNIH UREĐAJA

- Prije bilo kakvog rada na samom stroju, izvadite utikač iz struje.
- Rukujte svojim strojem samo s ručkom za luk.

### DRŠKA ZA LUK

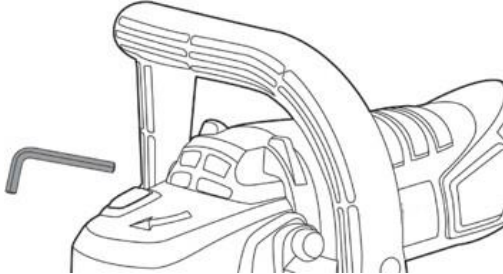

Pričvrstite ručku luka na kućište zupčanika kao što je prikazano na slici.

### MONTIRANJE ALATA ZA MLETJE

- Prije bilo kakvog rada na samom stroju, izvadite utikač iz struje.
- Očistite vreteno mlinca i sve dijelove koji će se montirati.
- Za stezanje i otpuštanje alata za brušenje, zaključajte vreteno brusilice pomoću gumba za zaključavanje vretena.
- Gumb za blokadu vretena aktivirajte samo kada vreteno brusilice miruje. U suprotnom, stroj se može oštetiti.

### POLIRNA PLOČA

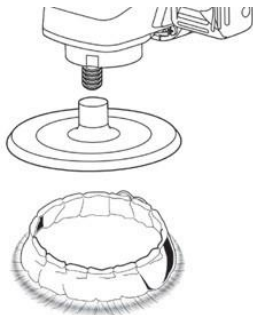

- Montirajte ploču za poliranje na vreteno i zavijte.
- Navucite kapu od janjeće vune preko ploče za poliranje i zategnite pričvrstne vezice.
- Ako želite koristiti brusni list, čvrsto ga pritisnite na donju stranu polirne ploče.

Čaša četka/Disk četka

- Četka za posude/disc četka mora se moći pričvrstiti na vreteno brusilice.

Izdvajanje prašine/čipova

- Prašina od materijala kao što su premazi koji sadrže olovo, neke vrste drva, minerali i metali može biti štetna za zdravlje. Dodirivanje ili udisanje prašine može uzrokovati alergijske reakcije i/ili dovesti do respiratornih infekcija korisnika ili prolaznika.

Određene prašine, poput prašine od hrasta ili bukve, smatraju se kancerogenima, posebno u vezi s aditivima za obradu drva (kromat, sredstvo za očuvanje drva). Materijale koji sadrže azbest smiju obrađivati samo stručnjaci.

Osigurajte dobru ventilaciju radnog mjesta.

Preporučuje se nositi respirator s P2 filtrima.

- Pridržavajte se važećih propisa u vašoj zemlji za materijale s kojima ćete raditi.
- Spriječite nakupljanje prašine na radnom mjestu. Prašina se lako može zapaliti.

## Upute za uporabu

**Uvijek se pridržavajte sigurnosnih uputa i važećih propisa.**

- Obavezno poštuju ispravnu napon mreže! Napon izvora napajanja mora odgovarati naponu navedenom na oznaci stroja. Kada se stroj pokreće s napajanjem iz mobilnih generatora koji nemaju dovoljnu rezervnu kapacitetu ili nisu opremljeni odgovarajućom kontrolom napona s pojačanjem struje pri pokretanju, može doći do gubitka performansi ili neobičnog ponašanja prilikom uključivanja.
- Molimo vas da obratite pažnju na prikladnost generatora koji se koristi, posebno u vezi s mrežnim naponom i frekvencijom.

### Uključivanje i isključivanje

- Pritisnite gumb za zaključavanje.
- Da biste isključili uređaj, otpustite prekidač ON/OFF ili, kada je zaključan s gumbom za zaključavanje, kratko pritisnite prekidač ON/OFF i zatim ga otpustite.
- Provjerite alate za brušenje prije upotrebe. Alat za brušenje mora biti ispravno montiran i moći se slobodno kretati. Izvršite probni rad najmanje jednu minutu bez opterećenja. Ne koristite oštećene, izvan središta ili vibrirajuće alate za brušenje. Oštećeni alati za brušenje mogu eksplodirati i uzrokovati ozljede.

### BRZA PRESELEKCIJA

- Potrebna brzina može se unaprijed odabrati pomoću kotačića (također tijekom rada).
- Potrebna brzina ovisi o materijalu i radnim uvjetima te se može odrediti praktičnim ispitivanjem.

### KONSTANTNA ELEKTRONSKA KONTROLA

- Stalna elektronička kontrola održava brzinu konstantnom bez opterećenja i pod opterećenjem, te osigurava uniformnu radnu izvedbu.

### RADNA SAVJETOVANJA

- Stegnite radni komad ako ne ostaje nepomičan zbog vlastite težine.
- Ne opterećujte stroj toliko da dođe do zastoja.
- Nakon što jako napregnute električni alat, nastavite ga raditi bez opterećenja nekoliko minuta kako biste ohladili pribor.

Za brušenje na mekim materijalima, npr. gipsu ili boji, preporučuje se korištenje gumene brusne ploče s brusnim papirom. Čašasti i kotačni četkovi su prikladni za uklanjanje hrđe.

**POLIRANJE**

- Za poliranje izbljedjelih boja ili uklanjanje ogrebotina (npr. akrilnog stakla), stroj se može opremiti odgovarajućim priborom za poliranje kao što su janjeća vuna, polirna filc ili spužva (pribor).
- Odaberite nisku brzinu za poliranje (stadij 1 – 2) kako biste izbjegli prekomjerno zagrijavanje površine. Nanesite polir na nešto manju površinu nego što namjeravate polirati. Radite s polirnim sredstvom pomoću odgovarajućeg alata za poliranje, primjenjujući ga poprečno ili kružnim pokretima uz umjeren pritisak.
- Ne dopustite da sredstvo za poliranje osuši na površini, inače može doći do oštećenja površine. Ne izlažite površinu koja se polira izravnoj sunčevoj svjetlosti.
- Redovito čistite pribor za poliranje kako biste osigurali dobre rezultate poliranja. Operite pribor za poliranje blagim deterdžentom i toplom vodom; nemojte koristiti razrjeđivač boje.

**Održavanje**

Električni alat je dizajniran za rad tijekom dugog vremenskog razdoblja uz minimalno održavanje. Kontinuirano zadovoljavajuće djelovanje ovisi o pravilnoj brizi o alatu i redovitom čišćenju.

**PODMAZIVANJE**

Vaš električni alat ne zahtijeva dodatno podmazivanje.

**ČIŠĆENJE**

Održavajte ventilacijske otvore čistima i redovito čistite kućište mekom krpom.

**Zaštita okoliša**

Uređaj i pribor trebaju se reciklirati na ekološki prihvatljiv način. Ne odlažite uređaj s kućnim otpadom. Podržite zaštitu okoliša tako da uređaj odnesete na lokalnu točku prikupljanja ili zatražite informacije od specijaliziranog trgovca.



**BORMANN**

## Általános biztonsági utasítások

**Figyelem! Olvassa el az összes utasítást. Az alábbi utasítások be nem tartása áramütéshez, tűzhöz és/vagy súlyos sérülésekhez vezethet. Az alábbi figyelmeztetésekből szereplő „elektromos szerszám” kifejezés a hálózati (vezetékes) elektromos szerszámra vagy az akkumulátorral működő (vezeték nélküli) elektromos szerszámra utal. ŐRIZZE MEG EZEN UTASÍTÁSOKAT.**

### 1. Munkaterület

- Tartsa a munkaterületet tisztán és jól megvilágítva. A rendetlen és sötét területek balesetekhez vezethetnek.
- Ne használjon elektromos szerszámokat robbanásveszélyes környezetben, például gyúlékony folyadékok, gázok vagy por jelenlétében. Az elektromos szerszámok szikrákat keltenek, amelyek meggyújthatják a port vagy a gőzöket.
- Elektromos szerszámok használata közben tartsa távol a gyermekeket és a járókelőket. A figyelemelterelés a szerszám irányíthatóságának elvesztéséhez vezethet.

### 2. Elektromos biztonság

- Az elektromos szerszámok dugaszai illeszkedjenek a konnektorhoz. Soha ne módosítsa a dugaszt. Ne használjon adapterdugaszt földelt (földelt) elektromos szerszámokhoz. A módosítatlan dugaszok és az illeszkedő konnektorok csökkentik az áramütés kockázatát.
- Kerülje a test érintkezését földelt felületekkel, például csövekkel, radiátorokkal, tűzhelyekkel és hűtőszekrényekkel. Ha teste földelt, megnő az áramütés veszélye.
- Ne tegye ki az elektromos szerszámokat esőnek vagy nedves környezetnek. A szerszámba bejutó víz növeli az áramütés kockázatát.
- Ne használja helytelenül a kábelt. Soha ne használja a kábelt hordozáshoz, húzáshoz vagy a motoros szerszám kihúzásához. Tartsa a kábelt távol hőtől, olajtól, éles szélektől és mozgó alkatrészekről. A sérült vagy összegabalyodott kábelek növelik az áramütés veszélyét.
- Ha elektromos szerszámot használ a szabadban, használjon kültéri használatra alkalmas hosszabbítót. A kültéri használatra alkalmas kábel használata csökkenti az áramütés veszélyét.

### 3. Személyes biztonság

- Legyen éber, figyeljen arra, amit csinál, és használja a józan eszt az elektromos szerszámok használata során. Ne használjon elektromos szerszámot, ha fáradt, vagy gyógyszerek, alkohol vagy kábítószer hatása alatt áll. Egy pillanatnyi figyelmetlenség az elektromos szerszámok használata során súlyos személyi sérülésekhez vezethet.
- Használjon biztonsági felszerelést. Mindig viseljen szemvédőt. A megfelelő körülmények között használt biztonsági felszerelések, mint például porálar, csúszásgátló biztonsági cipő, védősisak vagy hallásvédő, csökkentik a személyi sérülések kockázatát.
- Kerülje a véletlen bekapcsolást. A csatlakoztatás előtt ellenőrizze, hogy a kapcsoló ki van-e kapcsolva. Az elektromos szerszámok hordozása a kapcsolón lévő ujjal vagy a bekapcsolt kapcsolóval történő csatlakoztatása baleseteket okozhat.
- A motoros szerszám bekapcsolása előtt távolítsa el az összes beállító kulcsot vagy csavarkulcsot. A motoros szerszám forgó részéhez rögzített csavarkulcs vagy kulcs sérüléseket okozhat.
- Ne nyúljon túl messzire. Mindig tartsa meg a megfelelő lábtartást és egyensúlyt. Ez lehetővé teszi az elektromos szerszám jobb irányítását váratlan helyzetekben.
- Viseljen megfelelő ruházatot. Ne viseljen laza ruházatot vagy ékszert. Tartsa távol haját, ruházatát és kesztyűjét a mozgó alkatrészekről. A laza ruházat, ékszerek vagy hosszú haj beakadhatnak a mozgó alkatrészekbe.
- Ha a készülékhez porszívó és porgyűjtő berendezések csatlakoztatására szolgáló eszközök tartoznak, gondoskodjon azok csatlakoztatásáról és megfelelő használatáról. Ezeknek az eszközöknek a használata csökkentheti a porral kapcsolatos veszélyeket.

### 4. Elektromos szerszámok használata és karbantartása

- Ne erőltesse az elektromos szerszámot. Használja a feladathoz megfelelő elektromos szerszámot. A megfelelő elektromos szerszám jobban és biztonságosabban végzi el a munkát a tervezett sebességgel.
- Ne használja az elektromos szerszámot, ha a kapcsolóval nem lehet be- és kikapcsolni. Bármely elektromos szerszám, amelyet a kapcsolóval nem lehet irányítani, veszélyes, és meg kell javítani kell.
- Bármilyen beállítás, tartozékcsere vagy elektromos szerszám tárolása előtt húzza ki a dugót az áramforrásból. Az ilyen megelőző biztonsági intézkedés vagy tárolás előtt. Az ilyen megelőző biztonsági intézkedések csökkentik a motoros szerszám véletlen beindulásának kockázatát.
- A nem használt elektromos szerszámokat gyermekektől elzárva tárolja, és ne engedje, hogy az elektromos szerszámmal vagy ezekkel az utasításokkal nem ismerős személyek az elektromos szerszámot működtessék. Az elektromos szerszámok képtelen felhasználók kezében veszélyesek.
- Karbantartsa az elektromos szerszámokat. Ellenőrizze, hogy nincsenek-e elmozdulva vagy beragadva a mozgó alkatrészek, nincsenek-e törött alkatrészek, és nincs-e más olyan állapot, amely befolyásolhatja az elektromos szerszám működését. Ha sérült, javíttassa meg az elektromos szerszámot használat előtt. Sok baleset oka a rosszul karbantartott elektromos szerszámok.
- Tartsa a vágószerszámokat élesnek és tisztának. A megfelelően karbantartott, éles vágóélekkel rendelkező vágószerszámok kevésbé hajlamosak a beragadásra és könnyebben irányíthatók.
- Az elektromos szerszámot, tartozékokat, szerszámfejeket stb. az utasításoknak megfelelően és az adott típusú elektromos szerszámra előírt módon használja, figyelembe véve a munkakörülményeket és az elvégzendő munkát. Az elektromos szerszám rendeltetésétől eltérő felhasználása veszélyes helyzetet eredményezhet.

### 5. Szerviz

Az elektromos szerszámot kizárólag azonos pótkatrészeket használó, képzett szerelővel javíttassa. Ez biztosítja, hogy az elektromos szerszám biztonsága megmarad.

## Vágógép biztonsági figyelmeztetések

- A szerszámhoz mellékelte védőburkolatot biztonságosan kell rögzíteni az elektromos szerszámhoz, és a maximális biztonság érdekében úgy kell elhelyezni, hogy a tárcsa a lehető legkisebb részével legyen a kezelő felé fordítva. Álljon és a körülötte állókat is távol a forgó tárcsa síkjától. A védőburkolat segít megvédeni a kezelőt a törött tárcsa darabjaitól és a tárcsával való véletlen érintkezéstől.
- Csak gyémánt vágókorongokat használjon az elektromos szerszámhoz. Az, hogy egy tartozék felszerelhető az elektromos szerszámra, még nem garantálja a biztonságos működést.
- A tartozék névleges fordulatszáma legalább egyenlőnek kell lennie az elektromos szerszámon feltüntetett maximális fordulatszámmal. A névleges fordulatszámnál gyorsabban forgó tartozékok eltörhetnek és szétrepülhetnek.
- A kerekeket csak az ajánlott alkalmazásokhoz szabad használni. Például: ne csiszoljon a vágókorong oldalával. A csiszoló vágókorongok perifériás csiszolásra szolgálnak, az ezekre a kerekre ható oldalirányú erő törésüket okozhatja.
- Mindig sértetlen, a kiválasztott kerékhez megfelelő átmérőjű kerékperemekkel dolgozzon. A megfelelő kerékperemek megtámasztják a kereket, így csökkentve a kerék törésének lehetőségét.

- A tartozék külső átmérője és vastagsága nem haladhatja meg az elektromos szerszám névleges teljesítményét. A nem megfelelő méretű tartozékok nem védhetők és nem szabályozhatók megfelelően.
- A tárcsák és karimák tengelyméreteinek megfelelően illeszkedniük kell az elektromos szerszám orsójához. Azok a tárcsák és karimák, amelyek tengelyfuratai nem illeszkednek a szerszámgép rögzítőeleméhez, kiegyensúlyozatlanul forognak, túlzottan rezegnek, és ez irányíthatatlanságot okozhat.
- Ne használjon sérült kerekeket. Minden használat előtt ellenőrizze, hogy a kerekeken nincsenek-e repedések vagy törések. Ha az elektromos szerszám vagy a kerék leesik, ellenőrizze, hogy nincs-e sérülés, vagy szereljen fel egy sértetlen kereket. A kerék ellenőrzése és felszerelése után helyezkedjen el és a körülötte állókat is távol a forgó kerék síkjától, és egy percig futtassa az elektromos szerszámot maximális terhelés nélküli sebességgel. A sérült kerekek általában ez alatt a tesztidő alatt eltörnek.
- Viseljen egyéni védőfelszerelést. Az alkalmazástól függően használjon arcvédőt, védőszemüveget vagy biztonsági szemüveget. Szükség szerint viseljen porálarcot, hallásvédőt, kesztyűt és műhelykötenyt, amely képes megakadályozni a kis kopásanyagok vagy munkadarab-töredékek bejutását. A szemvédőnek képesnek kell lennie megakadályozni a különböző műveletek során keletkező repülő törmelék bejutását. A porálarcnak vagy légzőkészüléknek képesnek kell lennie a művelet során keletkező részecskék szűrésére. A magas intenzitású zajnak való hosszan tartó kitettség halláskárosodást okozhat.
- Tartsa a járókelőket biztonságos távolságban a munkaterülettől. A munkaterületre belépő személyeknek személyi védőfelszerelést kell viselniük. A munkadarab töredékei. A munkadarab vagy a törött tartozék töredékei elrepülhetnek és sérülést okozhatnak a közvetlen munkaterületen kívül is. vagy a törött tartozék töredékei elrepülhetnek és sérülést okozhatnak a közvetlen munkaterületen kívül is.
- A vágószerszámmal végzett munkák során, amikor a vágószerszám rejtett vezetékkel vagy a saját kábelével érintkezhet, a szerszámot csak a szigetelt markolatfelületeken fogja meg. Ha a vágószerszám érintkezik „áram alatt álló” vezetékkel, az elektromos szerszám fedetlen fém alkatrészei „áram alá kerülhetnek”, és az üzemeltető áramütést szenvedhet.
- A kábelt tartsa távol a forgó tartozéktól. Ha elveszíti az irányítást, a kábel elvágódhat vagy megakadhat, és a keze vagy karja a forgó kerékbe húzódhat.
- Soha ne tegye le az elektromos szerszámot, amíg a tartozék teljesen le nem állt. A forgó kerék megragadhatja a felületet, és a kezéből kitépheti az elektromos szerszámot.
- Ne működtesse az elektromos szerszámot, miközben azt maga mellett tartja. A forgó tartozékkal való véletlen érintkezés megakadhat a ruházatában, és a tartozékot a testéhez húzhatja.
- Rendszeresen tisztítsa meg az elektromos szerszám szellőzőnyílásait. A motor ventilátora beszívja a port a ház belsejébe, és a por alakú fém túlzott felhalmozódása elektromos veszélyt okozhat.
- Ne használja az elektromos szerszámot gyúlékony anyagok közelében. A szikrák meggyújthatják ezeket az anyagokat.
- Ne használjon folyékony hűtőfolyadékot igénylő tartozékokat. Víz vagy más folyékony hűtőfolyadék használata áramütéshez vagy sokkhoz vezethet.

## Visszacsapódás és kapcsolódó figyelmeztetések

- A visszacsapódás egy hirtelen reakció egy beszorult vagy megakadt forgó kerékre. A beszorulás vagy megakadás a forgó kerék gyors leállítását okozza, ami viszont azt eredményezi, hogy az irányíthatatlan elektromos szerszám a kerék forgásának ellenkező irányába kényszerül a beszorulás pontján. Például, ha egy csiszolókorong beszorul vagy beszorul a munkadarabba, a korongnak a beszorulási pontba belépő szélé belemélyedhet az anyag felületébe, ami a korong kiugrását vagy kilökdösését okozhatja. A kerék a szorítási ponton a kerék mozgásának irányától függően a kezelő felé vagy attól elugorhat. Ilyen körülmények között a csiszolókorongok is eltörhetnek. A visszacsapódás a motoros szerszám helytelen használatának és/vagy helytelen működési eljárásoknak vagy körülményeknek a következménye, és az alábbiakban megadott megfelelő óvintézkedésekkel elkerülhető.
- Tartsa szorosan az elektromos szerszámot, és úgy helyezze el testét és karját, hogy ellenállhasson a visszacsapódási erőnek. Mindig használja a kiegészítő fogantyút, ha van ilyen, a a visszarúgás vagy a nyomatékreakció maximális ellenőrzése érdekében. A kezelő megfelelő óvintézkedésekkel ellenőrizheti a nyomatékreakciókat vagy a visszarúgási erőket.
- Soha ne tegye a kezét a forgó tartozék közelébe. A tartozék visszarúghat a keze felé.
- Ne álljon a forgó kerék vonalába. A visszarúgás a szerszámot a kerék mozgásának ellenkező irányába lökheti a megakadás pontján.
- Különös óvatossággal járjon el sarkok, éles élek stb. megmunkálásakor. Kerülje a tartozék pattogását és megakadását. A sarkok, éles élek vagy a pattogás hajlamosak megakadni a forgó tartozékot, ami a szerszám irányíthatóságának elvesztéséhez vagy visszacsapódáshoz vezethet.
- Ne szereljen fel fűrészlancot, fafaragó pengét, 10 mm-nél nagyobb perifériás hézaggal rendelkező szegmentált gyémánt kereket vagy fogazott fűrészlapot. Az ilyen pengék gyakori visszacsapódást és az irányítás elvesztését okozzák.
- Ne „akadályozza” a kereket, és ne gyakoroljon túlzott nyomást. Ne próbáljon túl mély vágást végezni. A kerék túlterhelése növeli a terhelést és a kerék csavarodásának vagy megakadásának valószínűségét a vágás során, valamint a visszacsapódás vagy a kerék törésének lehetőségét.
- Ha a kerék megakad, vagy bármilyen okból megszakítja a vágást, kapcsolja ki az elektromos szerszámot, és tartsa mozdulatlanul, amíg a kerék teljesen le nem áll. Soha ne próbálja meg eltávolítani a kereket a vágásból, amíg a kerék mozgásban van, mert visszacsapódás történhet. Vizsgálja meg és tegyen korrekciós intézkedéseket a kerék megakadásának okának kiküszöbölésére.
- Ne indítsa újra a vágási műveletet a munkadarabban. Hagyja, hogy a kerék elérje a teljes sebességet, majd óvatosan kezdje újra a vágást. A kerék beragadhat, felugorhat vagy visszacsapódhat, ha a szerszámot újraindítja a munkadarabban.
- Támassza meg a paneleket vagy bármely túlméretezett munkadarabot, hogy minimalizálja a kerék beszorulásának és visszacsapódásának kockázatát. A nagy munkadarabok saját súlyuk alatt hajlamosak megereszkedni. A támasztékokat a munkadarab alá kell helyezni a vágási vonal közelében és a munkadarab széléhez közel, a kerék mindkét oldalán.
- Legyen különösen óvatos, ha „zebevágást” végez meglévő falakba vagy más vak területekre. A kiálló kerék elvághatja a gáz- vagy vízvezetéseket, az elektromos vezetékeket vagy tárgyakat, amelyek visszacsapódást okozhatnak.

## Biztonsági figyelmeztetések polírozókhoz

A csiszolóárcsákkal való csiszolás, drótkéfevel való munka és polírozás során általános biztonsági figyelmeztetések:

- Ez az elektromos szerszám csiszológépként, drótkéféként és polírozóként használható. Olvassa el az elektromos szerszámhoz mellékelte összes biztonsági figyelmeztetést, utasítást, illusztrációt és műszaki adatot. Az alábbi utasítások be nem tartása áramütéshez, tűzhez és/vagy súlyos sérülésekhez vezethet.
- Csiszolás vagy vágás céljából nem ajánlott ezt az elektromos szerszámot használni. Azok a műveletek, amelyekre az elektromos szerszámot nem tervezték, veszélyt jelenthetnek és személyi sérüléseket okozhatnak.
- Ne használjon olyan tartozékokat, amelyeket nem a szerszám gyártója tervezett és ajánlott. Az, hogy a tartozék csatlakoztatható az elektromos szerszámhoz, még nem garantálja a biztonságos működést.
- A tartozék névleges fordulatszáma legalább egyenlőnek kell lennie az elektromos szerszámon feltüntetett maximális fordulatszámmal. A névleges fordulatszámnál gyorsabban működő tartozékok eltörhetnek és szétrepülhetnek.
- A tartozék külső átmérője és vastagsága nem haladhatja meg az elektromos szerszám névleges teljesítményét. A nem megfelelő méretű tartozékok nem védhetők és nem szabályozhatók megfelelően.
- A kerekek, karimák, alátétek vagy bármely más tartozék tengelyméreteinek megfelelően illeszkedniük kell az elektromos szerszám orsójához. Azok a tartozékok, amelyek tengelyfuratai nem illeszkednek az elektromos szerszám rögzítőeleméhez, kiegyensúlyozatlanul működnek, túlzottan rezegnek, és irányíthatatlanná válhatnak.
- Ne használjon sérült tartozékokat. Minden használat előtt ellenőrizze a tartozékokat, például a csiszolókorongokat, hogy nincsenek-e rajtuk repedések és törések, a hátlapokat, hogy nincsenek-e rajtuk repedések, szakadások vagy túlzott kopás, a drótkéfeket, hogy nincsenek-e rajtuk laza vagy törött drótok. Ha az elektromos szerszám vagy a tartozék leejtődött, ellenőrizze, hogy nincs-e sérülés, vagy szereljen fel egy sértetlen tartozékokat. A tartozék ellenőrzése és felszerelése után helyezkedjen el és a körülötte állókat is helyezze el a forgó tartozék síkjától távol, majd az elektromos szerszámot egy percig maximális üresjárati fordulatszámon működtesse. A sérült tartozékok általában ez alatt a próbaidő alatt eltörnek.
- Viseljen egyéni védőfelszerelést. Az alkalmazástól függően használjon arcvédőt, védőszemüveget vagy biztonsági szemüveget. Szükség szerint viseljen porálcot, hallásvédőt, kesztyűt és műhelykötényt, amely képes megakadályozni a kis csiszolóanyagok vagy munkadarabok repülését. A szemvédőnek képesnek kell lennie megakadályozni a különböző műveletek során keletkező repülő törmeléseket. A porálcnak vagy légzőkészüléknek képesnek kell lennie a művelet során keletkező részecskék szűrésére. A magas intenzitású zajnak való hosszan tartó kitettség halláskárosodást okozhat.
- Tartsa a járókelőket biztonságos távolságban a munkaterülettől. A munkaterületre belépő személyeknek személyi védőfelszerelést kell viselniük. A munkadarab vagy a törött tartozék darabjai elrepülhetnek és sérüléseket okozhatnak a közvetlen munkaterületen túl is.
- Ha olyan műveletet végez, amelynek során a vágószerszám rejtett vezetékkel vagy a saját kábelével érintkezhet, akkor az elektromos szerszámot csak a szigetelt markolatfelületeken fogja meg. Ha a vágószerszám „feszültség alatt álló” vezetékkel érintkezik, az elektromos szerszám fedetlen fém alkatrészei „feszültség alá kerülhetnek” és áramütést okozhatnak a kezelőnek.
- A kábelt tartsa távol a forgó tartozéktól. Ha elveszíti az elektromos szerszám feletti irányítást, a kábel elvágódhat vagy megakadhat, és a keze vagy karja a forgó tartozékba húzódnak.
- Soha ne tegye le az elektromos szerszámot, amíg a tartozék teljesen le nem állt. A forgó tartozék megragadhatja a felületet, és a kezéből kitépheti az elektromos szerszámot.
- Ne működtesse az elektromos szerszámot, miközben azt maga mellett tartja. A forgó tartozékkal való véletlen érintkezés megakadhat a ruházatában, és a tartozékokat a testéhez húzhatja.
- Rendszeresen tisztítsa meg az elektromos szerszám szellőzőnyílásait. A motor ventilátora beszívja a port a ház belsejébe, és a por alakú fém túlzott felhalmozódása elektromos veszélyt okozhat.
- Ne használja az elektromos szerszámot gyúlékony anyagok közelében. A szikrák meggyújthatják ezeket az anyagokat.
- Ne használjon folyékony hűtőfolyadékot igénylő tartozékokat. Víz vagy más folyékony hűtőfolyadék használata áramütéshez vagy áramütéshez vezethet.

## Visszacsapódás és kapcsolódó figyelmeztetések

- A visszacsapás egy hirtelen reakció egy beszorult vagy megakadt forgó kerékre, hátlapra, kefére vagy bármely más tartozékra. A beszorulás vagy megakadás a forgó tartozék gyors leállítását okozza a forgó tartozék leállítását, ami viszont a megakadt ponton a szerszám irányának ellenkező irányába kényszeríti az irányíthatatlan szerszámot. Például, ha egy csiszolókorong megakad vagy beszorul a munkadarabban, a korongnak a beszorulási pontba belépő szélé belemélyedhet az anyag felületébe, ami a korong kiugrását vagy kilökődését okozhatja. A kerék a szorítás pontján a kerék mozgásának irányától függően a kezelő felé vagy attól elugorhat. Ilyen körülmények között a csiszolókorongok is eltörhetnek. A visszacsapódás az elektromos szerszám helytelen használatának és/vagy helytelen működési eljárásoknak vagy körülményeknek a következménye, és az alábbiakban megadott megfelelő óvintézkedésekkel elkerülhető.
- Tartsa szorosan az elektromos szerszámot, és úgy helyezze el testét és karját, hogy ellenállhasson a visszacsapódási erőnek. A maximális visszacsapódás vagy a nyomatékreakció ellenőrzése érdekében. A kezelő megfelelő óvintézkedésekkel ellenőrizheti a nyomatékreakciókat vagy a visszacsapódási erőket.
- Soha ne tegye a kezét a forgó tartozék közelébe. A tartozék visszarúghat a kezére.
- Ne helyezkedjen el olyan helyen, ahol a visszarúgás esetén az elektromos szerszám elmozdulhat. A visszarúgás a szerszámot a kerék forgásirányával ellentétes irányba hajtja a megakadás pontján.
- Különös óvatossággal járjon el sarkok, éles élek stb. megmunkálásakor. Kerülje a tartozék pattogását és megakadását. A sarkok, éles élek vagy a pattogás hajlamosak megakasztani a forgó tartozékokat, ami irányíthatatlanságot vagy visszacsapódást okozhat.

**A CSISZOLÁSI MUNKÁKRA VONATKOZÓ BIZTONSÁGI FIGYELMEZTETÉSEK**

- Ne használjon túlzottan nagy méretű csiszolópapírt. A csiszolópapír kiválasztásakor kövesse a gyártó ajánlásait. A csiszolópapír a csiszolótányéron túlnyúlik, sérülésveszélyt jelent, és a tárcsa elakadását, szakadását vagy visszacsapódását okozhatja.

**A POLÍROZÁSI MUNKÁKRA VONATKOZÓ BIZTONSÁGI FIGYELMEZTETÉSEK**

- Ne hagyja, hogy a polírozó sapka vagy rögzítő zsinórok bármely laza része szabadon forogjon. A laza rögzítő zsinórokat tűzze el vagy vágja le. A laza és forgó rögzítő zsinórok az ujjait megakaszthatják vagy a munkadarabra akadhatnak.

**A DRÓTKEFÉVEL VÉGZETT MUNKÁKRA VONATKOZÓ BIZTONSÁGI FIGYELMEZTETÉSEK**

- Ne feledje, hogy a drótkéfék még normál működés közben is kilökik a drótkéfék szájakat. Ne terhelje túl a drótkéfék túlzott terheléssel. A drótkéfék szájak könnyen áthatolnak a vékony ruházaton és/vagy a bőrön.
- Ha drótkéfék munkákhoz védőburkolat használata ajánlott, ne engedje, hogy a drótkerék vagy a kefe érintkezzen a védőburkolattal. A drótkerék vagy a kefe átmérője a terhelés és a centrifugális erők hatására megnőhet.

A csomag tartalma: 1 sarokcsiszoló, 1 íves fogantyú, 1 csiszolólemez, 1 gyapjú párna, 1 imbuszkulcs, 1 szénkefe-készlet. Mindig ellenőrizze, hogy a szállítás során nem sérült-e meg a szerszám, alkatrészek vagy tartozékok.

Leírás / Alkatrészelista		Főbb műszaki adatok	
		Modell	BCP1205
		Névleges teljesítmény	1200 watt
		Névleges feszültség – frekvencia	220–240 V (~) – 50 Hz
		Kábelhossz	2 m
		Terhelés nélküli fordulatszám	1500 - 4200 fordulat/perc
		Tárcsa átmérője	180 mm
		1. Íves fogantyú	
		2. Orsó rögzítő gomb	
		3. Csiszolóorsó	
		4. Sebesség előválasztó kerék	
		5. Hálózati kábel	
		6. Zárógomb az ON/OFF kapcsolóhoz	
		7. BE/CI kapcsoló	
		8. Polírozó lemez	

**Elektromos biztonság**

Az elektromos motor csak egy feszültségre lett tervezve. Mindig ellenőrizze, hogy az áramellátás megfelel-e a típustáblán feltüntetett feszültségnek.



A BORMANN szerszám EN 60745 szerint **kettős szigeteléssel** rendelkezik, ezért földelővezeték nem szükséges.

\* A gyártó fenntartja a jogot, hogy előzetes értesítés nélkül kisebb változtatásokat eszközöljön a termék kialakításában és műszaki specifikációjában, kivéve, ha ezek a változtatások jelentősen befolyásolják a termékek teljesítményét és biztonságát. A kézikönyv kezében tartott oldalakon leírt/illusztrált alkatrészek a gyártó termékcsaládjának más, hasonló tulajdonságokkal rendelkező modelljeit is érinthetik, és előfordulhat, hogy az Ön által most megvásárolt termék nem tartalmazza azokat.

\* A termék biztonságának és megbízhatóságának, valamint a garancia érvényességének biztosítása érdekében minden javítási, ellenőrzési vagy csere munkát, beleértve a karbantartást és a speciális beállításokat is, kizárólag a gyártó hivatalos szervizének szakemberei végezhetnek.

\* A terméket mindig a mellékelt felszereléssel használja. A termék nem mellékelt felszereléssel történő üzemeltetése meghibásodást, vagy akár súlyos sérülést vagy halált is okozhat. A gyártó és az importőr nem vállal felelősséget a nem megfelelő felszerelés használatából eredő sérülésekért és károkért.

## Összeszerelés és beállítás

**MEGJEGYZÉS:** A szerszám használata előtt figyelmesen olvassa el a használati utasítást!

**FIGYELMEZTETÉS:** Az összeszerelés és beállítás előtt mindig húzza ki a szerszám csatlakozóját.

### A VÉDŐESZKÖZÖK FELSZERELÉSE

- A gépen végzett bármilyen munkát megelőzően húzza ki a hálózati csatlakozót.
- A gépet csak az íves fogantyúval működtesse.

### ÍV KÉZIFOGÁNY

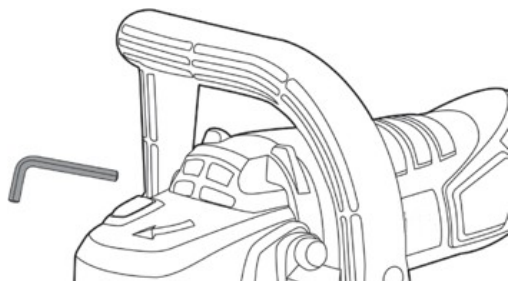

Rögzítse az íves fogantyút a hajtóműházhoz a képen látható módon.

### A CSISZOLÓSZERSZÁMOK FELSZERELÉSE

- A gépen végzett bármilyen munkát megelőzően húzza ki a hálózati csatlakozót.
- Tisztítsa meg a csiszolóorsót és az összes felszerelendő alkatrészt.
- A csiszolószerszámok befogásához és meglazításához rögzítse a csiszolóorsót az orsóreteszelő gombbal.
- A tengelyreteszelő gombot csak akkor működtesse, ha a csiszológép tengelye teljesen leállt. Ellenkező esetben a gép megsérülhet.

### CSISZOLÓLAP

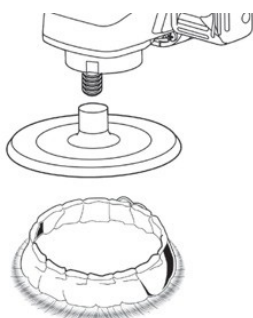

- Szerelje fel a polírozólemezt az orsóra, és csavarozza rá.
- Húzza a báránygyapjú sapkát a polírozó lemezre, és húzza meg a rögzítő zsinórokat.
- Ha csiszolólapot szeretne használni, nyomja az erősen a polírozó lemez alsó oldalára.

Csésze kefe/korong kefe

- A csésze kefe/korong kefe csavarozható legyen a csiszológép orsójára.

Por/forgácselzívás

- Az ólomtartalmú bevonatok, egyes fajták, ásványok és fémek pora káros lehet az egészségre. A por megérintése vagy belélegzése allergiás reakciókat és/vagy légúti fertőzéseket okozhat a felhasználóban vagy a közelben tartózkodókban.

### POLÍROZÁS

- A kopott festék polírozásához vagy a karcolások (pl. akrilüveg) kiradírozásához a gépet megfelelő polírozó tartozékokkal lehet felszerelni, pl. báránygyapjú sapkával, polírozó filccel vagy szivaccsal (tartozékok).
- A felület túlzott felmelegedésének elkerülése érdekében válasszon alacsony fordulatszámot a polírozáshoz (1–2. fokozat). A polírozószert kissé kisebb felületre vigye fel, mint amit polírozni szeretne. A polírozószert megfelelő polírozó eszközzel, keresztirányú vagy körkörös mozdulatokkal és mérsékelt nyomással dolgozza be.
- Ne hagyja, hogy a polírozószér kiszáradjon a felületen, mert az károsodhat. Ne tegye ki a polírozandó felületet közvetlen napfénynek.
- A jó polírozási eredmény érdekében rendszeresen tisztítsa meg a polírozó kiegészítőket. A polírozó kiegészítőket enyhén tisztítószerszerrel és meleg vízzel mossa ki; ne használjon festékhígítót.

Bizonyos porok, például a tölg- vagy bükkpor, rákkeltőnek minősülnek, különösen faanyag-kezelő adalékanyagokkal (kromát, faanyagvédő szer) együtt. Az azbeszt tartalmú anyagokat csak szakemberek dolgozhatják fel.

--- Gondoskodjon a munkahely megfelelő szellőzéséről.

--- Ajánlott P2 szűrőosztályú légzőkészülék viselése.

- Tartsa be az Ön országában az anyagok feldolgozására vonatkozó előírásokat.

- A por könnyen gyulladhat.

## Használati utasítás

### Mindig tartsa be a biztonsági utasításokat és az alkalmazandó előírásokat

- Figyeljen a megfelelő hálózati feszültségre! Az áramforrás feszültségének meg kell egyeznie a gép típus tábláján feltüntetett feszültséggel. Ha a gépet olyan mobil generátorokkal működteti, amelyek nem rendelkeznek elegendő tartalékkapacitással, vagy nem rendelkeznek megfelelő feszültségszabályozóval, a bekapcsoláskor teljesítménycsökkenés vagy szokatlan viselkedés léphet fel.
- Kérjük, ellenőrizze a használt áramfejlesztő megfelelőségét, különös tekintettel a hálózati feszültségre és frekvenciára.

### BE- ÉS KIKAPCSOLÁS

- Nyomja meg a reteszelő gombot.
- A gép kikapcsolásához engedje fel a BE/KI kapcsolót, vagy ha a reteszelőgombbal reteszelve van, nyomja meg röviden a BE/KI kapcsolót, majd engedje fel.
- Használat előtt ellenőrizze a csiszolószerszámokat. A csiszolószerszámnak megfelelően kell lennie felszerelve, és szabadon kell mozognia. Végezzen legalább egy percig tartó próbaüzemet terhelés nélkül. Ne használjon sérült, középről eltérő vagy rezgő csiszolószerszámokat. A sérült csiszolószerszámok felrobbanhatnak és sérüléseket okozhatnak.

### SEBESSÉG ELŐVÁLASZTÁS

- A szükséges sebességet a forgógombbal lehet előre beállítani (működés közben is).
- A szükséges sebesség az anyagtól és a munkakörülményektől függ, és gyakorlati teszttel ellenőrizhető meg.

### ÁLLANDÓ ELEKTRONIKUS VEZÉRLÉS

- Az állandó elektronikus vezérlés terhelés nélkül és terhelés alatt is állandó sebességet biztosít, és egyenletes munkateljesítményt garantál.

### MUNKAVÉGZÉSI TANÁCSOK

- Ha a munkadarab saját súlya miatt nem marad mozdulatlan, rögzítse azt.
- Ne terhelje túl a gépet, hogy leálljon.
- Az elektromos szerszám erőteljes terhelése után hagyja néhány percig terhelés nélkül működni néhány percig terhelés nélkül, hogy a tartozék lehűljön.

Lágy anyagok, pl. gipsz vagy festék csiszolásához ajánlott a gumicsiszolólap és csiszolólap használata. A csiszolókefék és kerékekfelek rozsdátlanításra alkalmasak.

## Karbantartás

Az elektromos szerszámot úgy tervezték, hogy hosszú ideig, minimális karbantartással működjön. A folyamatos, kielégítő működés a szerszám megfelelő gondozásától és rendszeres tisztításától függ.

### KENÉS

Az elektromos szerszám nem igényel további kenést.

### TISZTÍTÁS

Tartsa tisztán a szellőzőnyílásokat, és rendszeresen tisztítsa meg a házat puha ruhával.

## Környezetvédelem

A készüléket és tartozékait környezetbarát módon kell újrahasznosítani. Ne dobja a készüléket a háztartási hulladék közé. Támogassa a környezetvédelmet azzal, hogy a készüléket elviszi a helyi gyűjtőhelyre, vagy kérjen információt egy szakkereskedőtől.



## ΕΓΓΥΗΣΗ

EL

Τα ηλεκτρικά εργαλεία έχουν κατασκευαστεί με αυστηρά πρότυπα που έχει θέσει η εταιρεία και συνάδουν με τα ευρωπαϊκά πρότυπα ποιότητας. Για τα ηλεκτρικά εργαλεία της εταιρείας μας παρέχεται περίοδος εγγύησης 24 μηνών για ερασιτεχνική χρήση και 12 μηνών για επαγγελματική χρήση. Η ισχύς της εγγύησης ξεκινά από την ημερομηνία αγοράς του προϊόντος. Αποδεικτικό του δικαιώματος της εγγύησης αποτελεί το παραστατικό αγοράς του εργαλείου (απόδειξη λιανικής ή τιμολόγιο). Σε καμιά περίπτωση η εταιρεία δεν καλύπτει τη σχετική δαπάνη ανταλλακτικών και εργασιών εάν και εφόσον δε συνοδεύεται από αντίγραφο του παραστατικού αγοράς. Σε περίπτωση που η επισκευή πρέπει να γίνει στο service μας η δαπάνη μεταφοράς (από και προς) βαρύνει εξ' ολοκλήρου τον αποστολέα. Τα εργαλεία αποστέλλονται για την επισκευή τους στην εταιρεία ή σε εξουσιοδοτημένο συνεργείο με τον ενδεδειγμένο τρόπο και μέσο μεταφοράς.

### ΕΞΑΙΡΕΣΕΙΣ ΚΑΙ ΠΕΡΙΟΡΙΣΜΟΙ ΤΗΣ ΕΓΓΥΗΣΗΣ:

- 1) Ανταλλακτικά που φθείρονται φυσιολογικά από τη χρήση τους (καρβουνάκια, καλώδιο, διακόπτες, τσοκ κ.λ.π).
- 2) Εργαλεία που έχουν υποστεί ζημίες από τη μη συμμόρφωση με τις οδηγίες του κατασκευαστή.
- 3) Εργαλεία με ελλιπή συντήρηση.
- 4) Χρήση μη ενδεδειγμένων λιπαντικών ή εξαρτημάτων.
- 5) Εργαλεία που έχουν δοθεί χωρίς επιβάρυνση.
- 6) Βλάβη που οφείλεται σε ηλεκτρική σύνδεση σε τάση διαφορετική από την αναγραφόμενη στην πινακίδα συσκευής.
- 7) Σύνδεση σε μη γειωμένο ρευματοδότη.
- 8) Μεταβολή της τάσης του ρεύματος.
- 9) Βλάβη που προκύπτει από τη χρήση αλμυρού νερού (π.χ πλαστικά, αντλίες).
- 10) Βλάβη ή κακή λειτουργία που έχει προκύψει από πλημμελή καθαρισμό του εργαλείου.
- 11) Επαφή του εργαλείου με χημικά, ή βλάβη από υγρασία, διάβρωση.
- 12) Εργαλεία που έχουν υποστεί τροποποιήσεις – αλλαγές ή έχουν ανοιχτεί από μη εξουσιοδοτημένο συνεργείο.
- 13) Σπασμένα μέρη/εξαρτήματα εξαιτίας μη ορθής χρήσης.
- 14) Εργαλεία που χρησιμοποιούνται για ενοικίαση.

Η εγγύηση καλύπτει αποκλειστικά τη δωρεάν αντικατάσταση του εξαρτήματος που έχει κατασκευαστικό ελάττωμα ή αστοχία υλικού. Σε περίπτωση έλλειψης ανταλλακτικού η εταιρεία διατηρεί το δικαίωμα αντικατάστασης του εργαλείου με άλλο αντίστοιχο μοντέλο. Μετά τη διεκπεραίωση εγγύησης δεν επιμηκύνεται ούτε ανανεώνεται ο χρόνος εγγύησης του εργαλείου. Αντικατάσταση ανταλλακτικού με χρέωση επισκευής, καλύπτεται από 1 χρόνο εγγύησης καλής λειτουργίας, με προϋπόθεση την τήρηση των όρων εγγύησης. Τα ανταλλακτικά ή τα εργαλεία τα οποία αντικαθίστανται παραμένουν στην κατοχή της εταιρείας μας. Άλλες απαιτήσεις, εκτός από αυτές που αναφέρονται σε αυτό το έντυπο εγγύησης επισκευής ή βλαβών ηλεκτρικών εργαλείων, δεν ισχύουν. Για την εγγύηση αυτή ισχύει το ελληνικό δίκαιο.

## WARRANTY

EN

The power tools have been manufactured according to strict standards, set by our company, which are aligned with the respective European quality standards. The power tools of our company are provided with a warranty period of 24 months for non-professional use and 12 months for professional use. The warranty is valid from the date of purchase of the product. Proof of the warranty right is the purchase document of the tool (retail receipt or invoice). Under no circumstances shall the company cover the relevant cost of spare parts and respective required working hours unless a copy of the purchase document is presented. In case the repair has to be done by our service department the cost of transportation (to and from) is entirely borne by the sender (client). The tools must be sent for repair to the company or to an authorized workshop in the appropriate way and means of transport.

### WARRANTY EXEMPTIONS AND RESTRICTIONS:

- 1) Spare parts that wear out naturally as a consequence of being used (brushes, cables, switches, chucks etc.).
- 2) Tools damaged as a result of non-compliance with the instructions of the manufacturer.
- 3) Tools poorly maintained.
- 4) Use of improper lubricants or accessories.
- 5) Tools given to third entities free of charge.
- 6) Damage due to an electrical connection at a voltage other than that indicated on the appliance plate.
- 7) Connection to a non-earthed power supply.
- 8) Change in current voltage.
- 9) Damage resulting from the use of salty water (e.g., washing machines, pumps).
- 10) Damage or malfunction resulting from improper cleaning procedure of the tool.
- 11) Contact of the tool with chemicals, or damage as a result of moisture or corrosion.
- 12) Tools that have been modified or opened by unauthorized personnel.
- 13) Broken parts/components as a result of inappropriate use.
- 14) Tools used for rent.

The warranty covers only the free of charge replacement of the component that presents a manufacturing defect or material failure. In case of lack of a specific spare part the company reserves the right to replace the tool with another corresponding model. After all warranty procedures have been concluded, the warranty period of the tool shall not be extended or renewed. Replacement of a spare part with repair charge is covered by a 1 year warranty of good operation, subject to compliance with the warranty terms. The spare parts or tools that are replaced remain in the possession of our company. Requirements, other than those mentioned in this warranty form, regarding power tools repair or damage thereof, do not apply. Greek law and relative regulations apply to this warranty.

## GARANTIE

FR

Les outils électriques sont fabriqués selon des normes strictes, établies par notre société et se sont alignées sur les normes de qualité européennes respectives. Les outils électriques de notre société sont bénéficiés d'une garantie de 24 mois pour une utilisation non professionnelle et de 12 mois pour une utilisation professionnelle. La garantie est valable à partir de la date d'achat du produit. La preuve du droit à la garantie est le document d'achat de l'outil (ticket de caisse ou facture). En aucun cas, l'entreprise ne couvrira le coût des pièces de rechange et des heures de travail nécessaires si une copie du document d'achat n'est pas présentée. Si la réparation doit être effectuée par notre service après-vente, les frais de transport (aller- retour) sont entièrement à la charge de l'expéditeur (client). Les outils doivent être envoyés pour réparation à l'entreprise ou à un atelier agréé de la manière et avec le moyen de transport appropriée.

### EXEMPTIONS ET RESTRICTIONS DE GARANTIE:

- 1) Les pièces de rechange qui s'usent naturellement suite à leur utilisation (balaise, câbles, interrupteurs, mandrins etc.).
- 2) Les outils endommagés à la suite du non-respect des instructions du fabricant.
- 3) Outils mal entretenus.
- 4) Utilisation de lubrifiants ou d'accessoires inappropriés.
- 5) Outils donnés à des tiers à titre gratuit.
- 6) Dommages dus à un mauvais branchement électrique ou à une tension différente de celle indiquée sur la plaque de l'appareil.
- 7) Connexion à une alimentation électrique non reliée à la terre.
- 8) Fluctuation de la tension inacceptable.
- 9) Dommages résultant de l'utilisation d'eau salée (par exemple, machines à laver, pompes).
- 10) Dommages ou dysfonctionnement résultant d'une procédure de nettoyage inadéquate de l'appareil.
- 11) Contact de l'outil avec des produits chimiques, ou dommages résultant de l'humidité ou de la corrosion.
- 12) Les outils qui ont été modifiés ou ouverts par du personnel non autorisé.
- 13) Pièces/composants cassés à la suite d'une utilisation inappropriée.
- 14) Les outils utilisés à location.

La garantie couvre uniquement le remplacement gratuit du composant qui présente un défaut de fabrication ou une défaillance matérielle. En cas d'absence d'une pièce de rechange spécifique, l'entreprise se réserve le droit de remplacer l'outil par un autre modèle correspondant. Après la conclusion de toutes les procédures de garantie, la période de garantie de l'outil ne sera pas prolongée ou renouvelée. Le remplacement d'une pièce de rechange, ainsi que les frais de réparation, sont couverts par une garantie de bon fonctionnement d'un an, sous réserve du respect des conditions de garantie. Les pièces de rechange ou les outils remplacés restent en possession de notre société. Les exigences, autres que celles mentionnées dans ce formulaire de garantie, concernant la réparation des outils électriques ou leur endommagement, ne sont pas applicables. La loi grecque et ses règlements s'appliquent à cette garantie.

## GARANZIA

IT

Gli elettrodomestici sono stati fabbricati secondo gli standard rigorosi, stabiliti dalla nostra azienda, che sono allineati con i rispettivi standard di qualità europei. Gli elettrodomestici della nostra azienda sono forniti con un periodo di garanzia di 24 mesi per uso non professionale e di 12 mesi per uso professionale. La garanzia è valida dalla data di acquisto del prodotto. La prova del diritto di garanzia è il documento di acquisto dell'utensile (scontrino o fattura). In nessun caso l'azienda coprirà il relativo costo dei pezzi di ricambio e delle rispettive ore di lavoro necessarie se non viene presentata una copia del documento di acquisto. Nel caso in cui la riparazione debba essere effettuata dal nostro servizio di assistenza, il costo del trasporto (da e per) è interamente a carico del mittente (cliente). Gli utensili devono essere inviati per la riparazione all'azienda o ad un'officina autorizzata nel modo e nel mezzo di trasporto appropriato.

### ECCEZIONI E LIMITAZIONI ALLA GARANZIA:

- 1) Pezzi di ricambio che si deteriorano naturalmente con l'uso (pezzi di consumo).
- 2) Utensili danneggiati dal mancato rispetto delle istruzioni del produttore.
- 3) Strumenti con manutenzione insufficiente.
- 4) Uso di lubrificanti o parti inappropriate.
- 5) Strumenti dati gratuitamente.
- 6) Guasto dovuto a un collegamento dell'aria compressa a una pressione diversa da quella indicata sulla targhetta dei dati tecnici.
- 7) Danni derivanti dall'uso di aria compressa impura e non filtrata.
- 8) Danni o malfunzionamenti derivanti da una pulizia inadeguata dell'utensile.
- 9) Contatto dell'utensile con prodotti chimici, o danni da umidità, corrosione.
- 10) Strumenti che hanno subito modifiche - cambiamenti o sono stati aperti da un'officina non autorizzata.
- 11) Strumenti utilizzati per il noleggio.
- 12) Strumenti che sono stati modificati o aperti da personale non autorizzato.
- 13) Rottura di parti/componenti a causa di un uso improprio.
- 14) Strumenti utilizzati per il noleggio.

La garanzia copre solo la sostituzione gratuita del componente che presenta un difetto di fabbricazione o di materiale. In caso di mancanza di un pezzo di ricambio specifico, l'azienda si riserva il diritto di sostituire l'utensile con un altro modello corrispondente. Una volta concluse tutte le procedure di garanzia, il periodo di garanzia dell'utensile non potrà essere esteso o rinnovato. La sostituzione di un pezzo di ricambio, insieme al costo della riparazione, è coperta da una garanzia di buon funzionamento di 1 anno, a condizione che vengano rispettati i termini della garanzia. I pezzi di ricambio o gli utensili che vengono sostituiti rimangono in possesso della nostra azienda. I requisiti, diversi da quelli menzionati in questo modulo di garanzia, riguardanti la riparazione di utensili elettrici o il loro danneggiamento, non si applicano. La legge greca e i relativi regolamenti si applicano a questa garanzia.

## GARANCIA

AL

Mjetet e energjisë janë prodhuar sipas standardeve strikte, të vendosura nga kompania jonë, të cilat janë në përputhje me standardet respektive evropiane të cilësisë. Mjetet e energjisë të kompanisë sonë janë siguruar me një periudhë garancie prej 24 muaj për përdorim jo profesional dhe 12 muaj për përdorim profesional. Garancia është e vlefshme nga data e blerjes së produktit. Prova e së drejtës së garancisë është dokumenti i blerjes së mjetit (faturë ose faturë me pakicë). Në asnjë rrethanë ndërmarrja nuk mbulon koston përkatëse të pjesëve të këmbimit dhe orarin përkatës të kërkuar të punës, përveç kur është paraqitur një kopje e dokumentit të blerjes. Në rast se riparimi duhet të bëhet nga departamenti ynë i shërbimit kostoja e transportit (për dhe nga) është tërësisht e mbajtur nga dërguesi (klienti). Mjetet duhet të dërgohen për riparim në ndërmarrje ose në një punishtë të autorizuar në mënyrën dhe mjetet e duhura të transportit.

### PËRJASHTIMET DHE KUFIZIMET E GARANCISË:

- 1) Pjesët rezervë që përdoren në mënyrë natyrale si pasojë e përdorur (furçat, kabllot, ndërruesit, mbytyjet etj.).
- 2) Veglat e dëmtuara si rezultat i mosrespektimit të udhëzimeve të prodhuesit.
- 3) Mjetet e mbajtura keq.
- 4) Përdorimi i lubrifikantëve ose aksesoreve të papërshtatshëm.
- 5) Mjetet që u jepen enteve të treta pa pagesë.
- 6) Dëmtimi për shkak të një lidhje elektrike në një tension tjetër nga ai i treguar në plakën e pajisjes.
- 7) Lidhja me furnizimin me energji jo tokësore.
- 8) Ndryshimi i tensionit aktual.
- 9) Dëmtimi që vijnë si pasojë e përdorimit të ujit të kripur (p.sh., lavatrice, pompa).
- 10) Dëmtimi ose mosfunksionimi që rezultojn nga procedura e papërshtatshme e pastrimit të mjetit.
- 11) Kontakti i mjetit me kimikate, ose dëmtimi si pasojë e lagështisë ose korrozionit.
- 12) Mjete që janë modifikuar ose hapur nga personel i paautorizuar.
- 13) Pjesë/përbërës të thyer si rezultat i përdorimit të papërshtatshëm.
- 14) Veglat e përdorura për qira.

Garancia mbulon vetëm zëvendësimin pa pagesë të komponentit që paraqet një defekt prodhues ose dështim material. Në rast të mungesës së një pjesë rezervë specifike kompania rezervon të drejtën për të zëvendësuar mjetin me një model tjetër përkatës. Pasi të jenë përfunduar të gjitha procedurat e garancisë, periudha e garancisë së mjetit nuk do të zgjatet ose të rinovohet. Zëvendësimi i një pjesë rezervë, së bashku me ngarkesën e riparimit, mbulohet nga një garanci vepri me mirë 1 vit, subjekt i përputhjes me kushtet e garancisë. Pjesët e këmbimit ose mjetet që zëvendësohen mbeten në zotërim të kompanisë sonë. Kërkesat, përveç atyre të përmendura në këtë formë garancie, në lidhje me riparimin ose dëmtimin e mjeteve të energjisë elektrike, nuk zbatohen. Ligji grek dhe rregullat relative zbatohen për këtë garancia.

## GARANCIA

SLO

Električna orodja so bila izdelana v skladu s strogimi standardi našega podjetja, ki so usklajeni z ustreznimi evropskimi standardi kakovosti. Za električna orodja našega podjetja velja 24-mesečna garancija za neprofesionalno uporabo in 12-mesečna garancija za profesionalno uporabo. Garancija velja od datuma nakupa izdelka. Dokazilo o pravici do garancije je dokument o nakupu orodja (maloprodajni račun ali račun). Podjetje v nobenem primeru ne krije ustreznih stroškov nadomestnih delov in ustreznih zahtevanih delovnih ur, če ni predložena kopija nakupnega dokumenta. Če mora popravilo opraviti naš servisni oddelek, stroške prevoza (do in nazaj) v celoti krije pošiljatelj (stranka). Orodje je treba poslati v popravilo podjetju ali pooblaščenim delavnicam na ustrezen način in z ustreznim prevoznim sredstvom.

### GARANCIJSKE IZJEME IN OMEJITVE:

- 1) Rezervni deli, ki se naravno obrabijo zaradi uporabe (ščetke, kabli, stikala, vpenjalne glave itd.).
- 2) Orodja, ki so se poškodovala zaradi neupoštevanja navodil proizvajalca.
- 3) Orodja, ki so slabo vzdrževana.
- 4) Uporaba neustreznih maziv ali pripomočkov.
- 5) Orodja, ki so bila brezplačno dana tretjim osebam.
- 6) Poškodbe zaradi električnega priključka pri napetosti, ki ni navedena na ploščici naprave.
- 7) Priključitev na neozemljeno električno omrežje.
- 8) Sprememba trenutne napetosti.
- 9) Poškodbe zaradi uporabe slane vode (npr. pralni stroji, črpalke).
- 10) Poškodba ali okvara, ki je posledica nepravilnega postopka čiščenja orodja.
- 11) Stik orodja s kemikalijami ali poškodbe zaradi vlage ali korozije.
- 12) Orodje, ki ga je spremenilo ali odprlo nepooblaščen oseba.
- 13) Pokvarjeni deli/komponente zaradi neustrezne uporabe.
- 14) Orodja, ki se uporabljajo za najem.

Garancija zajema le brezplačno zamenjavo sestavnega dela, pri katerem se pokaže proizvodna napaka ali okvara materiala. V primeru pomanjkanja določenega rezervnega dela si podjetje pridržuje pravico, da orodje zamenja z drugim ustreznim modelom. Po zaključku vseh garancijskih postopkov se garancijski rok orodja ne podaljša ali obnovi. Za zamenjavo nadomestnega dela z nadomestilom za popravilo velja enoletna garancija za dobro delovanje, če so izpolnjeni garancijski pogoji. Zamenjani nadomestni deli ali orodje ostanejo v lasti našega podjetja. Zahteve, ki niso navedene v tem garancijskem obrazcu, v zvezi s popravilom električnih orodij ali njihovih poškodb, ne veljajo. Za to garancijo velja grška zakonodaja in sorodni predpisi.

## GARANCIJE

SR

Električni alati su proizvedeni prema strogim standardima koje je postavila naša kompanija a koji su usklađeni sa odgovarajućim evropskim standardima kvaliteta. Električni alati naše kompanije imaju garantni rok od 24 meseca za neprofesionalnu upotrebu i 12 meseci za profesionalnu upotrebu. Garancija važi od dana kupovine proizvoda. Dokaz za pravo na garanciju je dokument o kupovini električnog alata (maloprodajni račun ili faktura). Ni pod kojim okolnostima kompanija neće pokriti relevantne troškove rezervnih delova i potrebno odgovarajuće radno vreme ako se ne predoči kopija dokumenta o kupovini. U slučaju da popravku treba da uradi naš servis, troškove transporta (do i od) u potpunosti snosi pošiljalac (klijent). Električni alati za popravku se šalju u firmu gde su kupljeni ili u ovlašćeni servis i to tako da budu prikladno upakovani za transport.

### IZUZEĆA I OGRANIČENJA GARANCIJE:

- 1) Rezervni delovi koji se prirodno troše kao posledica korišćenja (četkice, kablovi, prekidači, stezne glave itd).
- 2) Alati oštećeni kao posledica nepoštovanja uputstva proizvođača.
- 3) Alati su loše održavani.
- 4) Potreba neodgovarajućih maziva ili pribora.
- 5) Alati su dati trećim licima besplatno.
- 6) Oštećenje usled električnog priključka na napon koji nije naznačen na pločici uređaja.
- 7) Povezivanje na neuzemljeno napajanje.
- 8) Promena napona struje.
- 9) Oštećenja nastala upotrebom slane vode (npr. mašine za pranje veša, pumpe).
- 10) Oštećenje ili kvar nastao kao posledica nepravilne procedure čišćenja alata.
- 11) Kontakt alata sa hemikalijama ili oštećenje usled vlage ili korozije.
- 12) Alati koje je modifikovalo ili otvorilo neovlašćeno osoblje.
- 13) Polomljeni delovi/komponente kao rezultat neodgovarajuće upotrebe.
- 14) Alati koji se koriste za iznajmljivanje.

Garancija pokriva samo besplatnu zamenu komponente koja ima fabričku grešku ili materijalne nedostatke. U slučaju nedostatka rezervnog dela, kompanija zadržava pravo zamene električnog alata drugim odgovarajućim modelom. Nakon isteka garantnog roka, garantni rok električnog alata se ne produžava niti obnavlja. Rezervni delovi ili Električni alati koji su zamenjeni ostaju u posedu naše kompanije. Zamena rezervnog dela, zajedno sa naplatom popravke, pokrivena je garancijom za 1 godinu dobrog rada, koja podleže poštovanju uslova garancije. Zahtevi, osim onih navedenih u ovom obrascu garancije, u vezi sa popravkom električnog alata ili njegovim oštećenjem ne važe. Na ovu garanciju se primenjuju grčki zakoni i odgovarajući propisi.

## ZÁRUKA

SK

Elektrické náradie bolo vyrobené podľa prísnych noriem stanovených našou spoločnosťou, ktoré sú v súlade s príslušnými európskymi normami kvality. Na elektrické náradie našej spoločnosti poskytujeme záruku 24 mesiacov na neprofesionálne použitie a 12 mesiacov na profesionálne použitie. Záruka platí od dátumu zakúpenia výrobku. Dokladom o nároku na záruku je doklad o kúpe náradia (maloobchodný doklad alebo faktúra). Spoločnosť v žiadnom prípade neuhradí príslušné náklady na náhradné diely a príslušné požadované pracovné hodiny, ak nie je predložená kópia dokladu o kúpe. V prípade, že opravu musí vykonať naše servisné oddelenie, náklady na dopravu (tam a späť) znáša v plnej miere odosielateľ (zákazník). Náradie musí byť zaslané na opravu do spoločnosti alebo do autorizovaného servisu vhodným spôsobom a dopravným prostriedkom.

### VÝNIMKY A OBMEDZENIA TÝKAJÚCE SA ZÁRUKY:

- 1) Náhradné diely, ktoré sa prirodzene opotrebovávajú v dôsledku používania (kefky, káble, spináče, skľučovadlá atď.).
- 2) Náradie poškodené v dôsledku nedodržania pokynov výrobcu.
- 3) Náradie nedostatočne udržiavané.
- 4) Používanie nevhodných mazív alebo príslušenstva.
- 5) Náradie poskytnuté tretím subjektom bezplatne.
- 6) Poškodenie v dôsledku elektrického pripojenia na iné napätie, ako je uvedené na štítku spotrebiča.
- 7) Pripojenie k neuzemnenému zdroju napájania.
- 8) Zmena aktuálneho napätia.
- 9) Poškodenie v dôsledku používania slanej vody (napr. práčky, čerpadlá).
- 10) Poškodenie alebo porucha vyplývajúca z nesprávneho postupu čistenia nástroja.
- 11) Kontakt nástroja s chemikáliami alebo poškodenie v dôsledku vlhkosti alebo korózie.
- 12) Nástroje, ktoré boli upravené alebo otvorené neoprávneným personálom.
- 13) Poškodené diely/komponenty v dôsledku nevhodného používania.
- 14) Náradie používané na prenájom.

Záruka sa vzťahuje len na bezplatnú výmenu súčiastky, ktorá vykazuje výrobnú vadu alebo poruchu materiálu. V prípade nedostatku konkrétneho náhradného dielu si spoločnosť vyhradzuje právo vymeniť náradie za iný zodpovedajúci model. Po ukončení všetkých záručných postupov sa záručná doba náradia nepredlžuje ani neobnovuje. Na výmenu náhradného dielu s poplatkom za opravu sa vzťahuje 1-ročná záruka na dobrú prevádzku pri dodržaní záručných podmienok. Vymenené náhradné diely alebo náradie zostávajú vo vlastníctve našej spoločnosti. Iné požiadavky, ako sú uvedené v tomto záručnom formulári, týkajúce sa opravy elektrického náradia alebo jeho poškodenia, sa neuplatňujú. Na túto záruku sa vzťahujú grécke zákony a príslušné predpisy.

## ГАРАНЦИЯ

BG

Електроинструментите са произведени в съответствие със строги стандарти, установени от нашата компания, които са в съответствие със съответните европейски стандарти за качество. Електроинструментите на нашата компания се предоставят с гаранционен срок от 24 месеца за непрофесионална употреба и 12 месеца за професионална употреба. Гаранцията е валидна от датата на закупуване на продукта. Доказателство за правото на гаранция е документът за закупуване на инструмента (касова бележка от магазин или фактура). В никакъв случай компанията не покрива съответните разходи за резервни части и съответните необходими работни часове, ако не бъде представено копие от документа за покупка. В случай че ремонтът трябва да бъде извършен от нашия сервизен отдел, разходите за транспорт (до и от) се поемат изцяло от изпращача (клиента). Инструментите трябва да бъдат изпратени за ремонт в компанията или в оторизиран сервиз по подходящ начин и с подходящо транспортно средство.

### ОСВОБОЖДАВАНЕ ОТ ГАРАНЦИЯ И ОГРАНИЧЕНИЯ:

- 1) Резервни части, които се изнасят по естествен начин вследствие на използването им (четки, кабели, ключове, патронници и др.).
- 2) Инструменти, повредени в резултат на неспазване на инструкциите на производителя.
- 3) Инструменти, които са лошо поддържани.
- 4) Използване на неподходящи смазочни материали или принадлежности.
- 5) Инструменти, предоставени безплатно на трети лица.
- 6) Повреди вследствие на електрическа връзка с напрежение, различно от посоченото на табелката на уреда.
- 7) Свързване към незаземено електрозахранване.
- 8) Промяна в напрежението на тока.
- 9) Повреда в резултат на използването на солена вода (напр. перални машини, помпи).
- 10) Повреда или неизправност в резултат на неправилна процедура за почистване на инструмента.
- 11) Контакт на инструмента с химикали или повреда в резултат на влага или корозия.
- 12) Инструменти, които са били модифицирани или отворени от неупълномощен персонал.
- 13) Счупени части/компоненти в резултат на неподходяща употреба.
- 14) Инструменти, използвани под наем.

Гаранцията покрива само безплатната подмяна на компонента, който представя производствен дефект или повреда на материала. В случай на липса на конкретна резервна част компанията си запазва правото да замени инструмента с друг съответен модел. След приключване на всички гаранционни процедури гаранционният срок на инструмента не се удължава или подновява. Замяната на резервна част с такса за ремонт се покрива от 1-годишна гаранция за добра експлоатация, при спазване на гаранционните условия. Заменените резервни части или инструменти остават във владение на нашата компания. Изисквания, различни от посочените в този гаранционен формуляр, относно ремонта на електроинструменти или повредите по тях, не се прилагат. Гръцкото законодателство и съответните разпоредби се прилагат към тази гаранция.

## GAȚANȚIE

RO

Uneltele electrice au fost fabricate în conformitate cu standarde stricte, stabilite de compania noastră, care sunt aliniate la standardele de calitate europene respective. Uneltele electrice ale companiei noastre sunt prevăzute cu o perioadă de garanție de 24 de luni pentru utilizare neprofesională și 12 luni pentru utilizare profesională. Garanția este valabilă de la data achiziționării produsului. Dovada dreptului de garanție este documentul de achiziție a sculei (bon de casă sau factură). În niciun caz societatea nu va acoperi costurile relevante ale pieselor de schimb și ale orelor de lucru necesare respective dacă nu este prezentată o copie a documentului de achiziție. În cazul în care reparația trebuie efectuată de către departamentul nostru de service, costul transportului (dus-întors) este suportat în întregime de către expeditor (client). Unelte trebuie trimise pentru reparații la companie sau la un atelier autorizat în mod și cu mijloace de transport adecvate.

### SCUTIRI ȘI RESTRICȚII DE GAȚANȚIE:

- 1) Piese de schimb care se uzează în mod natural ca urmare a utilizării (perii, cabluri, întrerupătoare, mandrine etc.).
- 2) Unelte deteriorate ca urmare a nerespectării instrucțiunilor producătorului.
- 3) Unelte prost întreținute.
- 4) Utilizarea de lubrifianti sau accesorii necorespunzătoare.
- 5) Unelte oferite gratuit unor terțe entități.
- 6) Deteriorări datorate unei conexiuni electrice la o altă tensiune decât cea indicată pe plăcuța aparatului.
- 7) Conectarea la o sursă de alimentare electrică nelegată la pământ.
- 8) Schimbarea tensiunii de curent.
- 9) Deteriorări rezultate din utilizarea apei sărate (de exemplu, mașini de spălat, pompe).
- 10) Deteriorări sau defecțiuni rezultate în urma unei proceduri de curățare necorespunzătoare a aparatului.
- 11) Contactul sculei cu substanțe chimice sau deteriorări ca urmare a umidității sau coroziei.
- 12) Unelte care au fost modificate sau deschise de către personal neautorizat.
- 13) Piese/componente rupte ca urmare a unei utilizări necorespunzătoare.
- 14) Unelte utilizate pentru închiriere.

Garanția acoperă numai înlocuirea gratuită a componentei care prezintă un defect de fabricație sau o defecțiune materială. În cazul lipsei unei piese de schimb specifice, societatea își rezervă dreptul de a înlocui scula cu un alt model corespunzător. După încheierea tuturor procedurilor de garanție, perioada de garanție a sculei nu se prelungește sau se reînnoiește. Înlocuirea unei piese de schimb cu taxă de reparație este acoperită de o garanție de 1 an de bună funcționare, sub rezerva respectării condițiilor de garanție. Piese de schimb sau sculele înlocuite rămân în posesia societății noastre. Nu se aplică cerințe, altele decât cele menționate în acest formular de garanție, privind repararea sculelor electrice sau deteriorarea acestora. Legea greacă și reglementările aferente se aplică acestei garanții.

## ГАРАНЦИЈА

NMK

Електрични алатки се произведени според строги стандарти, поставени од нашата компанија, кои се усогласени со соодветните европски стандарти за квалитет. Електрични алатки на нашата компанија се обезбедени со гаранција од 24 месеци за непрофесионална употреба и 12 месеци за професионална употреба. Гаранцијата важи од датумот на купување на производот. Доказ за гаранциското право е документот за купување на алатката (малопродажна потврда или фактура). Под никакви околности компанијата нема да ги покрие соодветните трошоци за резервни делови и соодветно потребно работно време, освен ако не се претстави копија од документот за купување. Во случај поправката да мора да биде направена од нашиот сервизен оддел трошоците за превоз (до и од) е целосно задолжена од испраќачот (клиентот). Алатките мора да бидат испратени за поправка на компанијата или на овластена работилница на соодветен начин и транспортни средства.

### ОСЛОБОДУВАЊА И ОГРАНИЧУВАЊА НА ГАРАНЦИЈАТА:

- 1) Резервни делови кои се носат природно како последица на користење (четки, кабли, прекинувачи, футери итн.).
- 2) Алатки оштетени како резултат на непочитување на инструкциите на производителот.
- 3) Алатките слабо се одржуваат.
- 4) Употреба на неправилно лубриканти или додатоци.
- 5) Алатки дадени на трети ентитети бесплатно.
- 6) Оштетување поради електрично поврзување на напон поинаку од оној што е наведен на плочата на апаратот.
- 7) Поврзување со неземан напој.
- 8) Промена на напонот на струјата.
- 9) Оштетување како резултат на употребата на солена вода (на пример, машини за перење, пумпи).
- 10) Оштетување или нефункционирање како резултат на неправилно чистење на алатката.
- 11) Контакт на алатката со хемикали, или оштетување како резултат на влага или корозија.
- 12) Алатки кои биле модифицирани или отворени од страна на неовластениот персонал.
- 13) Скршени делови/компоненти како резултат на несоодветна употреба.
- 14) Алатки кои се користат за изнајмување.

Гаранцијата покрива само бесплатна замена на компонентата која претставува производствен дефект или материјален неуспех. Во случај на недостаток на одреден резервен дел, компанијата го задржува правото да ја замени алатката со друг соодветен модел. По завршувањето на сите процедури за гаранција, гарантниот период на алатката не се продолжува или обновува. Замената на резервниот дел со наплата за поправка е покриена со 1 година гаранција за добро работење, под услов да се усогласат условите за гаранција. Резервните делови или алатки кои се заменети остануваат во сопственост на нашата компанија. Барањата, освен оние споменати во оваа гаранција, во врска со поправката или оштетувањето на електрични алатки, не важат. Грчкото право и релативните регулативи важат за оваа гаранција.

## GARANCIÁ

HUN

Az elektromos szerszámok gyártása a vállalatunk által meghatározott szigorú szabványok szerint történik, amelyek összhangban vannak a vonatkozó európai minőségi szabványokkal. Cégünk elektromos szerszámaira nem professzionális használat esetén 24 hónap, professzionális használat esetén 12 hónap garanciát vállalunk. A garancia a termék megvásárlásának napjától érvényes. A jótállási jog igazolása a szerszám vásárlását igazoló dokumentum (kiskereskedelmi blokk vagy számla). A vállalat semmilyen körülmények között nem fedezi a pótalkatrészek és a megfelelő szükséges munkaórák vonatkozó költségeit, ha nem mutatják be a vásárlási dokumentum másolatát. Amennyiben a javítást szervizünknek kell elvégeznie, a szállítás (oda- és visszaszállítás) költségei teljes egészében a feladót (ügyfelet) terhelik. A szerszámokat javításra a megfelelő módon és szállítóeszközzel kell elküldeni a vállalatához vagy egy erre felhatalmazott műhelybe.

### GARANCIÁLIS MENTESSÉGEK ÉS KORLÁTOZÁSOK:

- 1) A használat következtében természetes módon elhasználódó pótalkatrészek (kefék, kábelek, kapcsolók, tokmányok stb.).
- 2) A gyártó utasításainak be nem tartása következtében sérült szerszámok.
- 3) Rosszul karbantartott szerszámok.
- 4) Nem megfelelő kenőanyagok vagy tartozékok használata.
- 5) Harmadik személyeknek ingyenesen átadott szerszámok.
- 6) A készüléktáblán feltüntetettől eltérő feszültségű elektromos csatlakozásból eredő károk.
- 7) Nem földelt áramforráshoz való csatlakoztatás.
- 8) Az áram feszültségének megváltozása.
- 9) Sós víz használatából eredő károk (pl. mosógépek, szivattyúk).
- 10) A készülék nem megfelelő tisztítási eljárásából eredő károsodás vagy meghibásodás.
- 11) A szerszám vegyi anyagokkal való érintkezése, vagy nedvességből vagy korrózióból eredő károsodás.
- 12) Olyan szerszámok, amelyeket illetéktelen személyek módosítottak vagy nyitottak fel.
- 13) A nem rendeltetésszerű használat következtében eltört alkatrészek/komponensek.
- 14) Bérbeadásra használt szerszámok.

A garancia csak a gyártási hibát vagy anyaghibát mutató alkatrészt ingyenes cseréjére terjed ki. Egy adott pótalkatrész hiánya esetén a vállalat fenntartja a jogot, hogy a szerszámot egy másik megfelelő modellre cserélje. Az összes garanciális eljárás lezárását követően a szerszám garanciális ideje nem hosszabbítható meg és nem újítható meg. A javítási díjjal terhelt pótalkatrészek cseréjére 1 év jótállás vonatkozik, a jótállási feltételek betartása mellett. A kicserélt pótalkatrészek vagy szerszámok cégünk tulajdonában maradnak. Az elektromos szerszámok javítására vagy sérülésére vonatkozó, a jelen jótállási nyilatkozatban említetteltől eltérő követelmények nem érvényesek. A jelen jótállásra a görög törvények és a vonatkozó előírások vonatkoznak.

**GARANZIJA****MLT**

L-ghodod tal-enerġija ġew manifatturati skont standards stretti, stabbiliti mill-kumpanija tagħna, li huma allinjati mal-istandards ta' kwalità Ewropej rispettivi. L-ghodod tal-enerġija tal-kumpanija tagħna huma pprovduti b'perjodu ta' 'garanzija ta' 24 xahar għal użu mhux professjonali u 12-il xahar għal użu professjonali. Il-garanzija hija valida mid-data tax-xiri tal-prodott. Prova tad-dritt tal-garanzija hija d-dokument tax-xiri tal-ghodda (irċevuta jew fattura bl-innut). Taht l-ebda ċirkostanza l-kumpanija m'għandha tkopri l-ispiża rilevanti tal-ispare parts u s-siġġat tax-xogħol rispettivi meħtieġa sakemm ma tiġix ipprezentata kopja tad-dokument tax-xiri. F'każ li t-tiswija trid issir mid-dipartiment tas-servizz tagħna, l-ispiża tat-trasport (lejn u minn) tiġi kollha kemm hi mill-mittent (klijent). L-ghodda għandha tintbagħat għat-tiswija lill-kumpanija jew lill-hanut tax-xogħol awtorizzat bil-mod u l-mezzi tat-trasport xierqa.

**EŻENZJONIJET U RESTRIZZJONIJET TA' GARANZIJA:**

- 1) Spare parts li jilbsu b'mod naturali bħala konsegwenza tal-użu (xkupilji, kejbils, swiċċijiet, ċokkijiet eċċ.).
- 2) Ghodod bil-ħsara bħala riżultat ta' nuqqas ta' konformità mal-istruzzjonijiet tal-manifattur.
- 3) Ghodod miżmuma hażin.
- 4) Użu ta' lubrikanti jew aċċessorji mhux xierqa.
- 5) Ghodod mogħtija lil entitajiet terzi mingħajr ħlas.
- 6) Danni dovuti għal konnessjoni elettrika b'vultaġġ differenti minn dak indikat fuq il-pjanċa tal-apparat.
- 7) Konnessjoni ma' provvista ta' enerġija mhux ertjata.
- 8) Bidla fil-vultaġġ kurrenti.
- 9) Ħsara li tirriżulta mill-użu ta' ilma melaħ (eż., magni tal-ħasil tal-hwejjeġ, pompi).
- 10) Ħsara jew ħsara li tirriżulta minn proċedura ta' tindif mhux xierqa tal-ghodda.
- 11) Kuntatt ta' l-ghodda ma' kimiċi, jew ħsara bħala riżultat ta' umdiċa jew korrużjoni.
- 12) Ghodod li ġew modifikati jew miftuħa minn persunal mhux awtorizzati.
- 13) Partijiet/komponenti miksura bħala riżultat ta' użu mhux xieraq.
- 14) Ghodod użati għall-kera.

Il-garanzija tkopri biss is-sostituzzjoni mingħajr ħlas tal-komponent li jipprezenta difett fil-manifattura jew ħsara materjali. F'każ ta' nuqqas ta' spare part speċifika, il-kumpanija tirriżerva d-dritt li tissostitwixxi l-ghodda b'modell korrispondenti ieħor. Wara li jkun għew konkluzi l-proċeduri kollha ta' garanzija, il-perjodu ta' garanzija tal-ghodda ma għandux jiġi estżi jew imgedded. Is-sostituzzjoni ta' spare part bil-ħlas tat-tiswija hija koperta minn garanzija ta' sena ta' operazzjoni tajba, soġġett għall-konformità mat-termini tal-garanzija. L-ispare parts jew għodod li jiġu sostitwiti jibqgħu fil-pussess tal-kumpanija tagħna. Rekwiziti, minbarra dawk imsemmija f'din il-formola ta' garanzija, rigward it-tiswija ta' għodod tal-enerġija jew ħsara tagħhom, ma japplikawx. Il-liġi Griega u r-regolamenti relattivi japplikaw għal din il-garanzija.

**GARANTÍA****ES**

Las herramientas eléctricas han sido fabricadas de acuerdo con estrictas normas, establecidas por nuestra empresa, que están alineadas con las respectivas normas de calidad europeas. Las herramientas eléctricas de nuestra empresa tienen un período de garantía de 24 meses para uso no profesional y de 12 meses para uso profesional. La garantía es válida a partir de la fecha de compra del producto. La prueba del derecho de garantía es el documento de compra de la herramienta (ticket de compra o factura). La empresa no se hará cargo en ningún caso del coste de las piezas de recambio y de las respectivas horas de trabajo necesarias si no se presenta una copia del documento de compra. En caso de que la reparación tenga que ser realizada por nuestro departamento de servicio, el coste del transporte (ida y vuelta) correrá íntegramente a cargo del remitente (cliente). Las herramientas deberán ser enviadas para su reparación a la empresa o a un taller autorizado en la forma y medio de transporte adecuados.

**EXENCIONES Y RESTRICCIONES DE LA GARANTÍA:**

- 1) Piezas de recambio que se desgasten de forma natural como consecuencia de su uso (escobillas, cables, interruptores, mandriles, etc.).
- 2) Herramientas dañadas como consecuencia del incumplimiento de las instrucciones del fabricante.
- 3) Herramientas mal mantenidas.
- 4) Utilización de lubricantes o accesorios inadecuados.
- 5) Herramientas cedidas gratuitamente a terceros.
- 6) Daños debidos a una conexión eléctrica a una tensión distinta de la indicada en la placa del aparato.
- 7) Conexión a una fuente de alimentación no puesta a tierra.
- 8) Cambio de la tensión de corriente.
- 9) Daños debidos al uso de agua salada (por ejemplo, lavadoras, bombas).
- 10) Daños o mal funcionamiento resultantes de un procedimiento de limpieza inadecuado de la herramienta.
- 11) Contacto de la herramienta con productos químicos, o daños como consecuencia de la humedad o la corrosión.
- 12) Herramientas que hayan sido modificadas o abiertas por personal no autorizado.
- 13) Piezas/componentes rotos como consecuencia de un uso inadecuado.
- 14) Herramientas utilizadas en alquiler.

La garantía cubre únicamente la sustitución gratuita del componente que presente un defecto de fabricación o fallo de material. En caso de falta de un repuesto específico, la empresa se reserva el derecho de sustituir la herramienta por otro modelo correspondiente. Una vez concluidos todos los procedimientos de garantía, el periodo de garantía de la herramienta no se ampliará ni renovará. La sustitución de una pieza de recambio con cargo de reparación está cubierta por una garantía de 1 año de buen funcionamiento, siempre que se cumplan las condiciones de la garantía. Las piezas de recambio o herramientas sustituidas permanecen en posesión de nuestra empresa. No se aplican otros requisitos, distintos de los mencionados en este formulario de garantía, en relación con la reparación de herramientas eléctricas o sus daños. La ley griega y las normativas relativas se aplican a esta garantía.

**GARANCIJE****HR**

Električni alati proizvedeni su prema strogim standardima, koje je postavila naša tvrtka i usklađeni su s odgovarajućim europskim standardima kvalitete. Električni alati naše tvrtke dolaze s jamstvom od 24 mjeseca za neprofesionalnu uporabu i 12 mjeseci za profesionalnu uporabu. Jamstvo vrijedi od dana kupnje proizvoda. Dokaz o jamstvenom pravu je dokument o nabavi alata (potvrda o prodaji ili faktura). Tvrtka ni pod kojim uvjetima neće pokriti troškove rezervnih dijelova i potrebnih radnih sati ako kopija dokumenta o nabavi nije predočena. Ako popravak treba obaviti naša postprodajna služba, troškovi prijevoza (povratno putovanje) u potpunosti su odgovornost pošiljatelja (kupca). Alati se moraju poslati na popravak tvrtki ili ovlaštenoj radionici na odgovarajući način i odgovarajućim prijevoznim sredstvima.

**IZUZEĆA I OGRANIČENJA JAMSTVA:**

- 1) Rezervni dijelovi koji se prirodno istroše nakon uporabe (metla, kabeli, prekidači, stezne glave itd.).
- 2) Alati oštećeni kao rezultat nepoštivanja uputa proizvođača.
- 3) Loše održavani alati.
- 4) Upotreba nepravilnih maziva ili pribora.
- 5) Alati koji se besplatno daju trećim stranama.
- 6) Oštećenja zbog nepravilnog električnog priključka ili napona različitog od onog navedenog na pločici uređaja.
- 7) Priključak na nezemaljsko napajanje.
- 8) Neprihvatljiva fluktuacija napona.
- 9) Oštećenja nastala uporabom slane vode (npr. perilice rublja, pumpe).
- 10) Oštećenja ili kvarovi koji su posljedica nepravilnog postupka čišćenja uređaja.
- 11) Kontakt alata s kemikalijama ili oštećenja nastala vlagom ili korozijom.
- 12) Alati koje je modificiralo ili otvorilo neovlašteno osoblje.
- 13) Slomljeni dijelovi/komponente kao rezultat neprikladne uporabe.
- 14) Alati koji se koriste za iznajmljivanje.

Jamstvo pokriva samo besplatnu zamjenu komponente koja ima proizvodni nedostatak ili kvar hardvera. U slučaju da nedostaje određeni rezervni dio, tvrtka zadržava pravo zamijeniti alat drugim odgovarajućim modelom. Nakon završetka svih jamstvenih postupaka, jamstveni rok alata neće se produžiti ili obnoviti. Zamjena rezervnog dijela, kao i troškovi popravka, pokriveni su jednogodišnjim jamstvom na dobro funkcioniranje, uz poštivanje jamstvenih uvjeta. Rezervni dijelovi ili zamijenjeni alati ostaju u posjedu naše tvrtke. Zahtjevi, osim onih navedenih u ovom jamstvenom obrascu, koji se odnose na popravak električnih alata ili njihovo oštećenje, ne primjenjuju se. Grčko pravo i njegovi propisi primjenjuju se na ovo jamstvo.

**GWARANCJA****PL**

Elektronarzędzia zostały wyprodukowane zgodnie z rygorystycznymi normami ustalonymi przez naszą firmę, które są zgodne z odpowiednimi europejskimi normami jakości. Elektronarzędzia naszej firmy są objęte 24-miesięcznym okresem gwarancyjnym dla użytku nieprofesjonalnego i 12-miesięcznym dla użytku profesjonalnego. Gwarancja jest ważna od daty zakupu produktu. Dowodem prawa do gwarancji jest dokument zakupu narzędzia (paragon lub faktura). W żadnym wypadku firma nie pokryje odpowiednich kosztów części zamiennych i wymaganych godzin pracy, jeśli nie zostanie przedstawiona kopia dokumentu zakupu. W przypadku, gdy naprawa musi zostać wykonana przez nasz dział serwisowy, koszt transportu (do i z) jest w całości ponoszony przez nadawcę (klienta). Narzędzia muszą zostać wysłane do naprawy do firmy lub autoryzowanego warsztatu w odpowiedni sposób i środkami transportu.

**WYŁĄCZENIA I OGRANICZENIA GWARANCJI:**

- 1) Części zamienne, które zużywają się w sposób naturalny w wyniku użytkowania (szczotki, kable, przelączniki, uchwyty itp.).
- 2) Narzędzia uszkodzone w wyniku nieprzestrzegania instrukcji producenta.
- 3) Narzędzia źle konserwowane.
- 4) Używanie niewłaściwych smarów lub akcesoriów.
- 5) Narzędzia przekazane nieodpłatnie osobom trzecim.
- 6) Uszkodzenia spowodowane podłączeniem elektrycznym o napięciu innym niż wskazane na tabliczce znamionowej urządzenia.
- 7) Podłączenie do nieuziemionego źródła zasilania.
- 8) Zmiana napięcia prądu.
- 9) Uszkodzenia wynikające z używania słonej wody (np. pralki, pompy).
- 10) Uszkodzenia lub nieprawidłowe działanie wynikające z niewłaściwego czyszczenia urządzenia.
- 11) Kontakt narzędzia z chemikaliami lub uszkodzenie w wyniku wilgoci lub korozji.
- 12) Narzędzia, które zostały zmodyfikowane lub otwarte przez nieupoważniony personel.
- 13) Uszkodzone części/elementy w wyniku niewłaściwego użytkowania.
- 14) Narzędzia używane do wynajmu.

Gwarancja obejmuje wyłącznie bezpłatną wymianę komponentu, który wykazuje wadę produkcyjną lub awarię materiałową. W przypadku braku określonej części zamiennej firma zastrzega sobie prawo do wymiany narzędzia na inny odpowiedni model. Po zakończeniu wszystkich procedur gwarancyjnych okres gwarancji na narzędzie nie zostanie przedłużony ani odnowiony. Wymiana części zamiennej za opłatą za naprawę jest objęta roczną gwarancją dobrego działania, pod warunkiem przestrzegania warunków gwarancji. Wymienione części zamienne lub narzędzia pozostają w posiadaniu naszej firmy. Wymagania inne niż wymienione w niniejszym formularzu gwarancyjnym, dotyczące naprawy lub uszkodzenia elektronarzędzi, nie mają zastosowania. Do niniejszej gwarancji mają zastosowanie przepisy prawa greckiego i przepisy pokrewne.



The instructions manual is also available in digital format on our website  
[www.nikolaoutools.com](http://www.nikolaoutools.com). Find it by entering the product code in the Search "Q" field.

Μπορείτε να βρείτε τις οδηγίες χρήσης και σε ηλεκτρονική μορφή μέσω της ιστοσελίδας μας  
[www.nikolaoutools.com](http://www.nikolaoutools.com). Αναζητήστε τις με τον κωδικό προϊόντος στο πεδίο Αναζήτηση "Q".