

BORMANN *Elite*

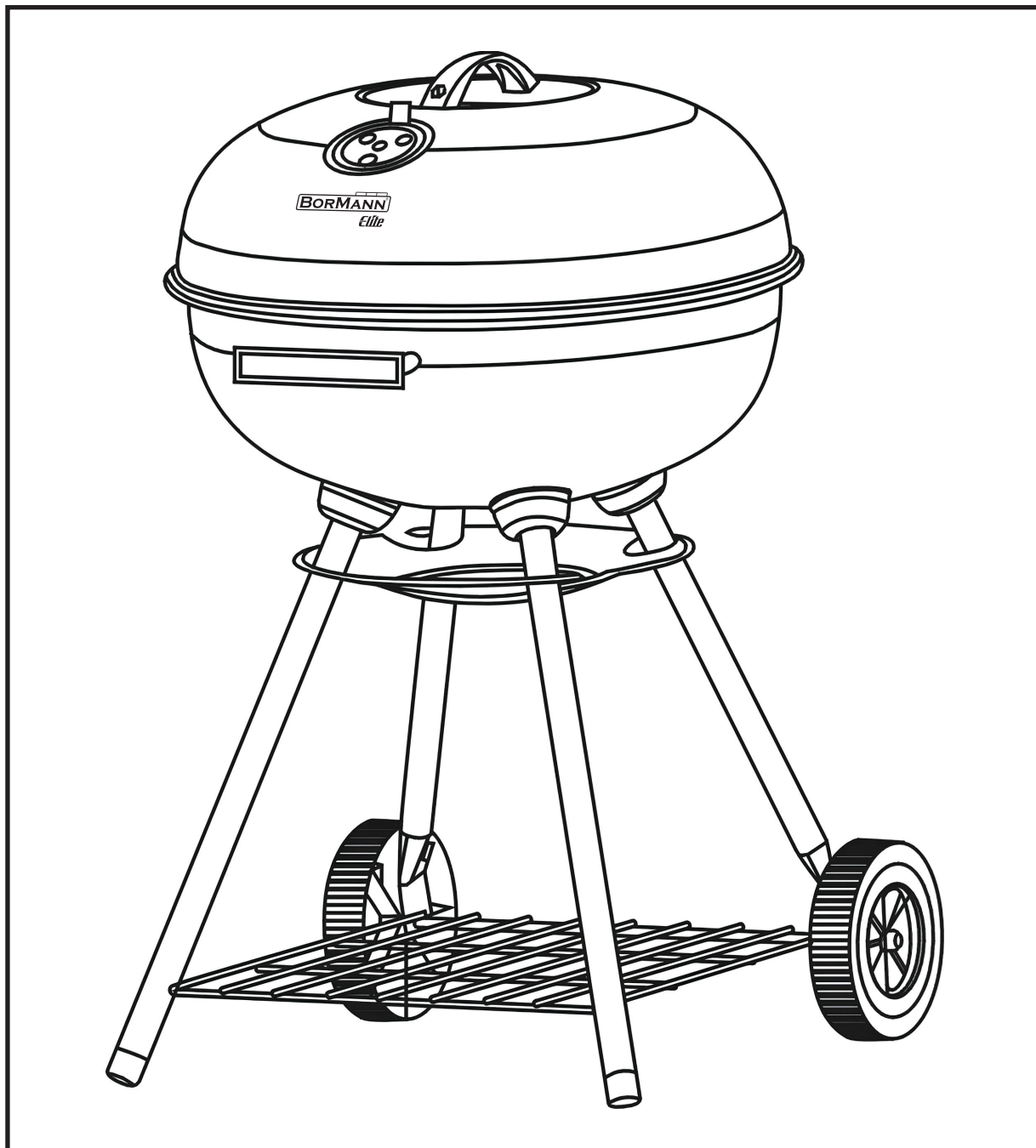

BBQ1145
035169

EN IT
EL BG
RO HR
HU



WWW.NIKOLAOUTOOLS.COM

SCAN ME





EN

* The manufacturer reserves the right to make minor changes to product design and technical specifications without prior notice unless these changes significantly affect the performance and safety of the products. The parts described / illustrated in the pages of the manual that you hold in your hands may also concern other models of the manufacturer's product line with similar features and may not be included in the product you just acquired.

* To ensure the safety and reliability of the product and the warranty validity, all repair, inspection or replacement work, including maintenance and special adjustments, must only be carried out by technicians of the authorized service department of the manufacturer.

* Always use the product with the supplied equipment. Operation of the product with non-provided equipment may cause malfunctions or even serious injury or death. The manufacturer and the importer shall not be liable for injuries and damages resulting from the use of non-conforming equipment.

EL

* Ο κατασκευαστής διατηρεί το δικαίωμα να πραγματοποιήσει δευτερεύουσες αλλαγές στο σχεδιασμό του προϊόντος και στα τεχνικά χαρακτηριστικά χωρίς προηγούμενη ειδοποίηση, εκτός εάν οι αλλαγές αυτές επηρεάζουν σημαντικά την απόδοση και λειτουργία ασφάλειας των προϊόντων. Τα εξαρτήματα που περιγράφονται / απεικονίζονται στις σελίδες του εγχειριδίου που κρατάτε στα χέρια σας ενδέχεται να αφορούν και σε άλλα μοντέλα της σειράς προϊόντων του κατασκευαστή, με παρόμοια χαρακτηριστικά, και ενδέχεται να μην περιλαμβάνονται στο προϊόν που μόλις αποκτήσατε.

* Για να διασφαλιστεί η ασφάλεια και η αξιοπιστία του προϊόντος καθώς και η ισχύς της εγγύησης όλες οι εργασίες επιδιόρθωσης, ελέγχου, επισκευής ή αντικατάστασης συμπεριλαμβανομένης της συντήρησης και των ειδικών ρυθμίσεων, πρέπει να εκτελούνται μόνο από τεχνικούς του εξουσιοδοτημένου τμήματος Service του κατασκευαστή.

* Χρησιμοποιείτε πάντα το προϊόν με τον παρεχόμενο εξοπλισμό. Η λειτουργία του προϊόντος με μη-προβλεπόμενο εξοπλισμό ενδέχεται να προκαλέσει βλάβη ή ακόμα και σοβαρό τραυματισμό ή θάνατο. Ο κατασκευαστής και ο εισαγωγέας ουδεμία ευθύνη φέρει για τραυματισμούς και βλάβες που προκύπτουν από την χρήση μη προβλεπόμενου εξοπλισμού.

RO

* Producătorul își rezervă dreptul de a aduce modificări minore la designul și specificațiile tehnice ale produsului fără notificare prealabilă, cu excepția cazului în care aceste modificări afectează în mod semnificativ performanța și siguranța produselor. Piesele descrise / ilustrate în paginile manualului pe care îl țineți în mâini pot viza și alte modele din linia de produse ale producătorului cu caracteristici similare și pot să nu fie incluse în produsul pe care tocmai l-ați achiziționat.

* Pentru a asigura siguranța și fiabilitatea produsului, precum și valabilitatea garanției, toate lucrările de reparații, inspecții sau înlocuiri, inclusiv întreținerea și reglajele speciale, trebuie să fie efectuate numai de către tehnicienii ai departamentului de service autorizat al producătorului.

* Utilizați întotdeauna produsul cu echipamentul furnizat. Utilizarea produsului cu echipamente care nu sunt furnizate poate cauza defecțiuni sau chiar vătămări grave sau chiar moartea. Producătorul și importatorul nu sunt răspunzători pentru vătămările și daunele rezultate din utilizarea unui echipament neconform.

IT

* Il produttore si riserva il diritto di apportare modifiche minori al design e alle specifiche tecniche del prodotto senza preavviso, a meno che tali modifiche non influiscano significativamente sulle prestazioni e sulla sicurezza dei prodotti. Le parti descritte/illustrate nelle pagine del manuale che avete tra le mani possono riguardare anche altri modelli della linea di prodotti del produttore con caratteristiche simili e potrebbero non essere incluse nel prodotto appena acquistato.

* Per garantire la sicurezza e l'affidabilità del prodotto e la validità della garanzia, tutti gli interventi di riparazione, ispezione o sostituzione, compresa la manutenzione e le regolazioni speciali, devono essere eseguiti esclusivamente da tecnici del servizio di assistenza autorizzato dal produttore.

* Utilizzare sempre il prodotto con l'attrezzatura fornita. L'utilizzo del prodotto con apparecchiature non in dotazione può causare malfunzionamenti o addirittura lesioni gravi o morte. Il produttore e l'importatore non sono responsabili per lesioni e danni derivanti dall'uso di apparecchiature non conformi.

BG

* Производителят си запазва правото да прави незначителни промени в дизайна и техническите спецификации на продуктите без предварително уведомление, освен ако тези промени не засягат значително работата и безопасността на продуктите. Частите, описани/илюстрирани на страниците на ръководството, което държите в ръцете си, може да се отнасят и за други модели от продуктовата линия на производителя с подобни характеристики и може да не са включени в току-що придобития от вас продукт.

* За да се гарантира безопасността и надеждността на продукта и валидността на гаранцията, всички работи по ремонт, проверка или замяна, включително поддръжка и специални настройки, трябва да се извършват само от техници от оторизирания сервизен отдел на производителя.

* Винаги използвайте продукта с доставеното оборудване. Работата на продукта с оборудване, което не е доставено, може да доведе до неизправности или дори до сериозни наранявания или смърт. Производителят и вносителят не носят отговорност за наранявания и щети, възникнали в резултат на използването на несъответстващо на изискванията оборудване.

HR

* Proizvođač zadržava pravo na manje izmjene u dizajnu proizvoda i tehničkim specifikacijama bez prethodne najave, osim ako te promjene značajno utječu na performanse i sigurnost proizvoda. Dijelovi opisani / ilustrirani na stranicama priručnika koje držite u rukama također se mogu odnositi na druge modele proizvođačeve linije proizvoda sa sličnim značajkama i možda neće biti uključeni u proizvod koji ste upravo nabavili.

* Kako bi se osigurala sigurnost i pouzdanost proizvoda i valjanost jamstva, sve popravke, inspeksijske ili zamjenske radove, uključujući održavanje i posebne prilagodbe, smiju obavljati samo tehničari ovlaštenog servisnog odjela proizvođača.

* Uvijek koristite proizvod s isporučenom opremom. Rad proizvoda s neiskorištenom opremom može uzrokovati kvarove ili čak ozbiljne ozljede ili smrt. Proizvođač i uvoznik nisu odgovorni za ozljede i štete nastale uporabom nesukladne opreme.

HU

* A gyártó fenntartja a jogot, hogy előzetes értesítés nélkül kisebb változtatásokat eszközöljön a termék kialakításában és műszaki specifikációjában, kivéve, ha ezek a változtatások jelentősen befolyásolják a termék teljesítményét és biztonságát. A kézikönyv kezében tartott oldalakon leírt/illusztrált alkatrészek a gyártó termékcsaládjának más, hasonló tulajdonságokkal rendelkező modelljeit is érinthetik, és előfordulhat, hogy az Ön által most megvásárolt termék nem tartalmazza azokat.

* A termék biztonságának és megbízhatóságának, valamint a garancia érvényességének biztosítása érdekében minden javítási, ellenőrzési vagy csere munkát, beleértve a karbantartást és a speciális beállításokat is, kizárólag a gyártó hivatalos szervizének szakemberei végezhetnek.

* A terméket mindig a mellékelt felszereléssel használja. A termék nem mellékelt felszereléssel történő üzemeltetése meghibásodást, vagy akár súlyos sérülést vagy halált okozhat. A gyártó és az importőr nem vállal felelősséget a nem megfelelő felszerelés használatából eredő sérülésekért és károkért.

I. Safety Instructions

WARNING ! – High risk of burning injury!

Make sure that the barbecue is standing on a flat and fireproof surface that is not made of glass or plastic. Ensure that wooden fences and overhanging tree branches are not at close proximity to the barbecue.

This barbecue becomes very hot and should not be carried while it is in use! Please wear oven gloves or use grilling tools when barbecuing. Allow the product to cool down completely before cleaning it. Do not use any chemicals, spirits or any type of flammable liquids to ignite or re-ignite the fire! Only use firelighters that correspond to the European Standard for firelighters (EN1860-3). Never use water to extinguish the barbecue's charcoal.

WARNING! Risk of suffocation! Do not use this product in enclosed areas! This appliance is dangerous to children and pets! Never leave the hot barbecue unattended. Keep children and pets at a safe distance!

Please read the instructions of the manual carefully before you start using your BORMANN barbecue.

Proper utilisation

The barbecue may only be used for the preparation of suitable foods. All requirements of this operation manual must be complied with. This product is designed for private use only.

Safe operation of the barbecue

The barbecue should be heated up for approximately 30 minutes before it is used for the first time.

General information for successful assembly

Please read the assembly instructions carefully and follow the safety precautions. Allow sufficient time for assembly. Before starting assembly, clear an area measuring approximately two to three square metres. Remove the item from the packaging! Lay out all of the parts and any necessary tools so that they are within easy reach.

Please note: Only tighten all of the screw connections firmly when you have finished assembly. Otherwise this can result in unwanted tension.

II. Information for safe operation of the barbecue

The barbecue must be positioned on a stable and secure surface when it is in use. Do not use in enclosed or covered areas. The fuel container has a capacity of approximately 1 kg. The barbecue should be heated up for approximately 30 minutes before it is used for the first time.

Igniting the fuel

WARNING - RISK OF BURNING! When petrol or white spirits are ignited uncontrollable heat can develop as a result of deflagration. You should therefore only use harmless fuel, such as firelighters. The barbecue must be positioned on a stable and secure surface when it is in use.

1. Stack some of the charcoal or briquettes in the fire bowl.
2. Ignite one or two solid firelighters using a long match. Place these firelighters on top of the layer of charcoal or briquettes.
3. Allow the solid firelighters to burn for 2 to 4 minutes. Then fill the fire bowl slowly with charcoal or briquettes.
4. A white layer of ash should develop on the fuel after approximately 15 to 20 minutes. This indicates that the optimal grilling condition has been reached. Distribute the fuel evenly in the fire bowl using a suitable metal tool.
5. Insert the greased grill and then you can start barbecuing.

III. Cleaning / Care

WARNING - RISK OF BURNING! Allow the barbecue to cool down completely before cleaning it. Never use water to quench the hot barbecue. This could result in burning or scalding.

Occasional cleaning is necessary to preserve the good appearance of the barbecue. Do not use any scouring agents.

1. A rinsing cloth and some water with a commercial detergent is sufficient for the normal cleaning process.
2. If the enamelled parts are heavily soiled, use a commercial enamel cleaning agent (oven cleaner). Observe the manufacturer's instructions for the cleaning agent being used.
3. Clean the grill using some washing-up liquid and a rust proof cleaning pad.

IV. Operating Instructions

- Stove size: 47 cm
- Cooking surface height: 58 cm
- Product dimensions: 85x56x52 cm
- Net weight: 4.25 kg
- Black enamel finish
- Includes: shelf, wheels & cooking grate

Use outdoors only. Please read the instructions before use.

On the next pages you will find instructions for the proper assembly of your grill. It is recommended that you first lay all the accessories side by side and check that all the parts are present. It is important that you do not tighten the screws at first. It is best to do this after the entire grill has been assembled.

V. Warnings

- Do not use the grill indoors.
- Keep children away from the grill.
- Do not leave the grill unattended.
- Do not move the grill after it has been lit.
- Do not use alcohol or gasoline to light the grill.
- Do not put too many coals in the charcoal container of the grill.
- Do not use water when the grill is still hot. This could cause damage to the enamel layer.
- Close all ventilation ducts when extinguishing the coals.
- Read these instructions carefully first.
- Make sure that the grill has been assembled according to the instructions.
- Use heat-resistant gloves.
- Make sure that no children or elderly people are near the hot grill.
- Keep a fire extinguisher handy.

VI. Parts list

Number	Description	Quantity	Number	Description	Quantity	Letter	Description	Quantity
1	Lid	1	11	Ash door	1	A	Screw M4*8mm	2
2	Air vent	1	12	Wheel	2	B	Screw M6*30mm	4
3	Handle (Lid)	1	13	Ash tray	1	C	Screw M6*16mm	4
4	Handle (Fire bowl)	2	14	Charcoal grate	1	D	Screw M5*20mm	2
5	Fire bowl	1	15	Hanger hook (lid)	1	E	Nut M4	2
6	Cooking grate	1				F	Washer D6	10
7	Leg cup	4				G	Washer D8	2
8	Long leg	2				H	Plastic washer	2
9	Wheel leg	2				I	Lock nut	2
10	Rectangular grid	1				J	Nut	2

VII. Assembly (see page 2)

Step 1

- Install the lid handle (3) and lid hanger hook (15) to the grill lid (1) using screw (D), washer (F) and nut (J).
- Place the air vent onto the lid with screws (A) and nuts (E).

Step 2

- Install the fire bowl handles (4) to the fire bowl (5) using screw (C) and washer (F).

Step 3

- Insert the leg cup (7) on the wheel legs (9) and long legs (8) and install them to the fire bowl (5) with screw (B) and washer (F).
- Make sure that the 2 long legs are mounted on the same side as one of the bowl handles and that the other 2 wheel legs are placed on the other side with the other handle.

Step 4

- Making sure that the bent tips of the rectangular grid (10) are pointing in the opposite direction of the grill bowl (5), insert them first into the holes of the long legs (8) and then into the holes of the wheel legs (9).
- Insert plastic washer (H), wheels (12), washer (G) and secure with lock nut (I) on both sides.
- Tighten all screws.

Step 5

- Mount the ash door (11) onto the fire bowl (5) with screws (A) and nuts (E).
- Install the ash tray (13) by aligning the slots with the legs (8+9) and rotating the ash tray to lock it in place.
- The BBQ grill is now ready for use.

I. Istruzioni di sicurezza

AVVERTENZA ! - Elevato rischio di ustioni!

Assicurarsi che il barbecue sia posizionato su una superficie piana e ignifuga che non sia di vetro o plastica. Assicurarsi che le recinzioni in legno e i rami degli alberi sporgenti non siano vicini al barbecue.

Questo barbecue diventa molto caldo e non deve essere trasportato mentre è in funzione! Indossare guanti da forno o utilizzare strumenti per grigliare quando si fa il barbecue. Lasciare raffreddare completamente il prodotto prima di pulirlo. Non utilizzare prodotti chimici, alcolici o qualsiasi tipo di liquido infiammabile per accendere o riaccendere il fuoco! Utilizzare solo accendifuoco conformi alla norma europea per gli accendifuoco (EN1860-3). Non utilizzare mai acqua per spegnere la carbonella del barbecue.

ATTENZIONE! Rischio di soffocamento! Non utilizzare questo prodotto in ambienti chiusi! Questo apparecchio è pericoloso per i bambini e gli animali domestici! Non lasciare mai il barbecue caldo incustodito. Tenete bambini e animali domestici a distanza di sicurezza!

Leggere attentamente le istruzioni del manuale prima di iniziare a utilizzare il barbecue BORMANN.

Utilizzo corretto

Il barbecue può essere utilizzato solo per la preparazione di cibi adatti. È necessario rispettare tutti i requisiti del presente manuale d'uso. Questo prodotto è progettato solo per uso privato.

Utilizzo sicuro del barbecue

Il barbecue deve essere riscaldato per circa 30 minuti prima di essere utilizzato per la prima volta.

Informazioni generali per un montaggio corretto

Leggere attentamente le istruzioni di montaggio e seguire le precauzioni di sicurezza. Lasciare il tempo necessario per il montaggio. Prima di iniziare il montaggio, liberare un'area di circa due o tre metri quadrati. Togliere l'articolo dall'imballaggio! Disporre tutti i componenti e gli attrezzi necessari in modo che siano facilmente raggiungibili.

Attenzione: serrare saldamente tutte le viti solo al termine del montaggio. In caso contrario, potrebbero verificarsi tensioni indesiderate.

II. Informazioni per il funzionamento sicuro del barbecue

Il barbecue deve essere posizionato su una superficie stabile e sicura quando è in uso. Non utilizzare in ambienti chiusi o coperti. Il contenitore del combustibile ha una capacità di circa 1 kg. Il barbecue deve essere riscaldato per circa 30 minuti prima di essere utilizzato per la prima volta.

Accensione del carburante

ATTENZIONE - RISCHIO DI USTIONE! Quando si accende la benzina o l'acquaragia si può sviluppare un calore incontrollabile a causa della deflagrazione. Si consiglia pertanto di utilizzare solo combustibili innocui, come ad esempio gli accendifuoco. Il barbecue deve essere posizionato su una superficie stabile e sicura quando è in funzione.

1. Accatastate un po' di carbonella o bricchette nel braciere.
2. Accendere uno o due accendini solidi con un fiammifero lungo. Posizionare questi accendini sopra lo strato di carbone o bricchette.
3. Lasciare bruciare gli accendifuoco solidi per 2-4 minuti. Quindi riempire lentamente il braciere con carbone di legna o bricchette.
4. Dopo circa 15-20 minuti, sul combustibile dovrebbe formarsi uno strato di cenere bianca. Ciò indica che è stata raggiunta la condizione ottimale per la cottura alla griglia. Distribuire uniformemente il combustibile nel braciere utilizzando un attrezzo metallico adatto.
5. Inserite la griglia unta e poi potete iniziare a grigliare.

III. Pulizia / Cura

ATTENZIONE - RISCHIO DI BRUCIATURE! Lasciare raffreddare completamente il barbecue prima di pulirlo. Non utilizzare mai acqua per spegnere il barbecue caldo. Ciò potrebbe causare bruciature o scottature.

Una pulizia occasionale è necessaria per preservare il buon aspetto del barbecue. Non utilizzare agenti abrasivi.

1. Per la normale pulizia è sufficiente un panno di risciacquo e un po' d'acqua con un detergente commerciale.
2. Se le parti smaltate sono molto sporche, utilizzare un detergente commerciale per smalti (detergente per forni). Attenersi alle istruzioni del produttore del detergente utilizzato.
3. Pulire la griglia con un po' di detersivo e un tampone antiruggine.

IV. Istruzioni per l'uso

- Dimensioni fornello: 47 cm
- Altezza superficie di cottura: 58 cm
- Dimensioni prodotto: 85x56x52 cm
- Peso netto: 4,25 kg
- Finitura smaltata nera
- Include: ripiano, ruote e griglia di cottura

Utilizzare solo all'aperto. Leggere le istruzioni prima dell'uso.

Nelle pagine successive troverete le istruzioni per il corretto montaggio del vostro grill. Si consiglia di posizionare prima tutti gli accessori uno accanto all'altro e di verificare la presenza di tutte le parti. È importante non stringere le viti all'inizio. È meglio farlo dopo aver assemblato l'intero grill.

V. Avvertenze

- Non utilizzare il grill in ambienti chiusi.
- Tenere i bambini lontani dalla griglia.
- Non lasciare il grill incustodito.
- Non spostare la griglia dopo che è stata accesa.
- Non utilizzare alcol o benzina per accendere il grill.
- Non mettere troppe braci nel contenitore della carbonella della griglia.
- Non utilizzare acqua quando la griglia è ancora calda. Ciò potrebbe danneggiare lo strato di smalto.
- Chiudere tutti i condotti di ventilazione durante lo spegnimento dei carboni.
- Leggete prima con attenzione queste istruzioni.
- Assicurarsi che il grill sia stato assemblato secondo le istruzioni.
- Utilizzare guanti resistenti al calore.
- Assicurarsi che nessun bambino o persona anziana sia vicino alla griglia calda.
- Tenete a portata di mano un estintore.

VI. Elenco delle parti

Numero	Descrizione	Quantità
1	Coperchio	1
2	Bocchetta d'aria	1
3	Maniglia (coperchio)	1
4	Maniglia (braciere)	2
5	Braciere	1
6	Griglia di cottura	1
7	Coperchio di protezione (gamba)	4
8	Gamba lunga	2
9	Gamba a ruota	2
10	Griglia rettangolare	1

Numero	Descrizione	Quantità
11	Piastra con fori per l'uscita della cenere	1
12	Ruota	2
13	Raccoglitore di cenere	1
14	Griglia per carbone	1
15	Gancio per appendere	1

Lettera	Descrizione	Quantità
A	Vite M4*8mm	2
B	Vite M6*30mm	4
C	Vite M6*16mm	4
D	Vite M5*20mm	2
E	Dado M4	2
F	Rondella D6	10
G	Rondella D8	2
H	Rondella di plastica	2
I	Dado di bloccaggio	2
J	Dado	2

VII. Montaggio (Vedi pagina 2)

Fase 1

- Installare la maniglia del coperchio (3) e il gancio per appendere (15) sul coperchio della griglia (1) utilizzando la vite (D), la rondella (F) e il dado (J).
- Posizionare la bocchetta dell'aria sul coperchio con le viti (A) e i dadi (E).

Fase 2

- Installare le maniglie del braciere (4) sul braciere (5) utilizzando la vite (C) e la rondella (F).

Fase 3

- Inserire la coperchio di protezione delle gambe (7) sulle gambe a ruota (9) e sulle gambe lunghe (8) e montarle sul braciere (5) con la vite (B) e la rondella (F).
- Assicurarsi che le 2 gambe lunghe siano montate sullo stesso lato di una delle maniglie del braciere e che le altre 2 gambe a ruota siano posizionate sull'altro lato con l'altra maniglia.

Fase 4

- Assicurandosi che le punte piegate della griglia rettangolare (10) siano rivolte in direzione opposta alla braciere (5), inserirle prima nei fori delle gambe lunghe (8) e poi in quelli delle gambe a ruota (9).
- Inserire la rondella di plastica (H), le ruote (12), la rondella (G) e fissare con il dado di bloccaggio (I) su entrambi i lati.
- Serrare tutte le viti.

Fase 5

- Montare la piastra (11) sul braciere (5) con viti (A) e dadi (E).
- Installare il raccoglitore di cenere (13) allineando le fessure con le gambe (8+9) e ruotando il cassetto cenere per bloccarlo in posizione.
- Il barbecue è ora pronto per l'uso.

I. Γενικές οδηγίες ασφαλείας

Πριν χρησιμοποιήσετε την ψησταριά της BORMANN, διαβάστε προσεκτικά τις παρούσες οδηγίες χρήσης.

ΠΡΟΕΙΔΟΠΟΙΗΣΗ - Ελλοχεύει **ΚΙΝΔΥΝΟΣ** για εγκαύματα, αν δεν επιδείξετε την απαραίτητη προσοχή!

Βεβαιωθείτε ότι η ψησταριά βρίσκεται πάνω σε μια επίπεδη και πυράντοχη επιφάνεια, η οποία δεν αποτελείται από γυαλί ή πλαστικό. Βεβαιωθείτε ότι η ψησταριά βρίσκεται σε ασφαλή απόσταση από ξύλινους φράχτες και προεξέχοντα κλαδιά.
ΠΡΟΣΟΧΗ! Στην ψησταριά αυτή αναπτύσσονται πολύ υψηλές θερμοκρασίες και δεν επιτρέπεται η μετακίνησή της κατά τη λειτουργία της! Φοράτε κατά το ψήσιμο γάντια ψησίματος ή χρησιμοποιήστε τσιμπίδα ή κάποιο άλλο αξεσουάρ barbecue.
 Αφήστε την ψησταριά να κρυώσει τελείως πριν από τον καθαρισμό της.
ΠΡΟΣΟΧΗ! Μη χρησιμοποιείτε χημικές ουσίες, οινόπνευμα ή βενζίνη (καύσιμα υγρά εν γένει) για το αρχικό ή ενδιάμεσο άναμμα!
ΠΡΟΣΟΧΗ! Χρησιμοποιείτε μόνο προσανάμματα σύμφωνα με το Ευρωπαϊκό Πρότυπο για προσανάμματα (EN 1860-3)!
 Μη χρησιμοποιείτε ποτέ νερό για να σβήσετε τα ξυλοκάρβουνα.

ΠΡΟΕΙΔΟΠΟΙΗΣΗ ! ΚΙΝΔΥΝΟΣ ΑΣΦΥΞΙΑΣ! Μην χρησιμοποιείτε την ψησταριά σε κλειστούς χώρους!

ΚΙΝΔΥΝΟΣ για παιδιά και κατοικίδια! Ποτέ μην αφήνετε χωρίς επίβλεψη την ψησταριά κατά την διάρκεια της λειτουργίας της. **ΠΡΟΣΟΧΗ!** Κρατήστε τα παιδιά και τα κατοικίδια σε απόσταση ασφαλείας!

Ενδεξιμμένη χρήση

Η ψησταριά επιτρέπεται να χρησιμοποιείται αποκλειστικά και μόνο για την παρασκευή κατάλληλων προς ψήσιμο τροφίμων. Πρέπει να τηρούνται όλα όσα αναφέρονται στις παρούσες οδηγίες. **Το προϊόν αυτό είναι σχεδιασμένο αποκλειστικά για ιδιωτική χρήση!**

Ασφαλής λειτουργία της ψησταριάς

Πριν από την πρώτη χρήση πρέπει να προθερμάνετε την ψησταριά για περίπου 30 λεπτά.

Γενικές οδηγίες για επιτυχή συναρμολόγηση

Διαβάστε προσεκτικά τις οδηγίες συναρμολόγησης και ακολουθήστε τις υποδείξεις ασφαλείας. Φροντίστε να έχετε αρκετό χρόνο για τη συναρμολόγηση. Δημιουργήστε προηγουμένως μία επίπεδη επιφάνεια περίπου δύο έως τριών τετραγωνικών μέτρων. Αφαιρέστε τη συσκευή από τη συσκευασία! Φέρτε κοντά σας τα εξαρτήματα και τα απαραίτητα εργαλεία. Σφίξτε καλά όλες τις βίδες μόνο αφού ολοκληρώσετε πλήρως τη συναρμολόγηση. Διαφορετικά ενδέχεται να παρουσιαστούν ανεπιθύμητες εφελκυστικές, θλιπτικές τάσεις στον σκελετό της ψησταριάς (εν ολίγοις ο σκελετός της ψησταριάς μπορεί να στραβώσει ή να σπάσει).

II. Οδηγίες για την ασφαλή λειτουργία της ψησταριάς

Η ψησταριά πρέπει κατά τη διάρκεια της λειτουργίας να έχει ευστάθεια και να στηρίζεται πάνω σε σταθερό έδαφος/δάπεδο. Μην τη χρησιμοποιείτε σε κλειστούς ή στεγασμένους χώρους. Χρησιμοποιείτε μόνο ασφαλή προσανάμματα. Πριν από την πρώτη χρήση θα πρέπει να προθερμάνετε την ψησταριά για περίπου 30 λεπτά.

Έναυση καύσιμης ύλης

ΠΡΟΕΙΔΟΠΟΙΗΣΗ κινδύνου πρόκλησης εγκαυμάτων! Κατά τη έναυση (άναμμα) της καύσιμης ύλης με βενζίνη ή οινόπνευμα, υλικά τα οποία ΔΕΝ επιτρέπονται όπως εξηγήθηκε ως άνω, μπορεί να προκληθούν ανεξέλεγκτες φλόγες. Να αποφεύγετε την χρήση βενζίνης και οινόπνευματος για τον σκοπό αυτό σε ΚΑΘΕ ΠΕΡΙΠΤΩΣΗ. Χρησιμοποιείτε μόνο ακίνδυνα υλικά καύσης, όπως π.χ. στερεά προσανάμματα. Η ψησταριά πρέπει κατά τη διάρκεια της λειτουργίας να έχει ευστάθεια και να στηρίζεται πάνω σε σταθερό έδαφος.

1. Τοποθετήστε μια ποσότητα ξυλοκάρβουνων ή μπρικετών στην εστία φωτιάς.
2. Ανάψτε ένα έως δύο στερεά προσανάμματα με ένα μεγάλο σπίρτο. Ακουμπήστε τα πάνω στο στρώμα από ξυλοκάρβουνα ή μπρικέτες που υπάρχει ήδη.
3. Αφήστε τα στερεά προσανάμματα να καίγονται για 2 έως 4 λεπτά. Γεμίστε αργά-αργά την εστία ψησίματος με ξυλοκάρβουνα ή μπρικέτες.
4. Μετά από περίπου 15 έως 20 λεπτά θα δημιουργηθεί ένα λευκό στρώμα στάχτης πάνω στα κάρβουνα, το οποίο σημαίνει ότι έχουν πυρώσει και ότι έχουν επιτευχθεί οι βέλτιστες συνθήκες για την διεξαγωγή ορθού ψησίματος. Απλώς ομοιόμορφα, με κατάλληλο μεταλλικό εργαλείο - τσιμπίδα - τα κάρβουνα στην εστία ψησίματος.
5. Αφού τοποθετήσετε τη λαδωμένη σχάρα ψησίματος μπορείτε πλέον να αρχίσετε το ψήσιμο.

III. Καθαρισμός/Φροντίδα

ΠΡΟΕΙΔΟΠΟΙΗΣΗ ΚΙΝΔΥΝΟΣ πρόκλησης εγκαυμάτων! Αφήστε την ψησταριά να κρυώσει τελείως πριν από τον καθαρισμό. Μη χρησιμοποιείτε ποτέ νερό για να σβήσετε την ψησταριά όσο καίει ακόμη. Διαφορετικά ελλοχεύει κίνδυνος εγκαυμάτων.

Για τη διατήρηση της καλής εικόνας της ψησταριάς είναι φυσικά απαραίτητος ο καθαρισμός της. Μη χρησιμοποιείτε διαβρωτικά υλικά.

1. Για έναν πλήρη καθαρισμό επαρκεί ένα πανί για τα πιάτα και νερό με κοινό απορρυπαντικό πιάτων.
2. Εάν τα εμαγιέ σημεία έχουν λερωθεί πολύ, χρησιμοποιήστε ένα καθαριστικό για εμαγιέ του εμπορίου. Ακολουθήστε τις οδηγίες του κατασκευαστή του καθαριστικού.
3. Καθαρίστε τη σχάρα ψησίματος με απορρυπαντικό πιάτων και σφουγγάρι.

IV. Οδηγίες Λειτουργίας

Χαρακτηριστικά ψησταριάς ξυλοκάρβουνου:

- Μέγεθος εστίας: 47 cm
- Ύψος επιφάνειας ψησίματος: 58 cm
- Διαστάσεις προϊόντος: 85x56x52 cm
- Καθαρό βάρος: 4,25 kg
- Επίστρωση σμάλτου
- Περιλαμβάνει: ράφι, ρόδες, σχάρα ψησίματος

Η ψησταριά μπορεί να χρησιμοποιηθεί μόνο σε εξωτερικούς χώρους. Διαβάστε τις οδηγίες πριν από κάθε χρήση της. Στα ακόλουθα θα βρείτε οδηγίες για την κανονική συναρμολόγηση της ψησταριάς. Συνιστάται να απλώσετε όλα τα περιεχόμενα (εξαρτήματα) το ένα δίπλα στο άλλο και να ελέγξετε ότι δεν λείπει κάποιο εξάρτημα. Είναι πολύ σημαντικό να μην συσφίγγετε τις βίδες αρχικά. Η σύσφιξη των βιδών είναι καλύτερα να λαμβάνει χώρα μετά την συναρμολόγηση ολόκληρης της ψησταριάς.

V. Προειδοποιήσεις

- Μην χρησιμοποιείτε την ψησταριά σε εσωτερικό χώρο.
- Κρατήστε τα παιδιά μακριά από την ψησταριά.
- Μην αφήνετε την ψησταριά άνευ επίβλεψης.
- Μην μετακινείτε την ψησταριά αφού αυτή έχει ανάψει.
- Μην χρησιμοποιείτε αλκοόλ ή βενζίνη για να ανάψετε την ψησταριά.
- Μην τοποθετείτε υπερβολικά πολλά κάρβουνα στην εστία της ψησταριάς.
- Μην χρησιμοποιείτε νερό όταν η ψησταριά είναι ακόμη ζεστή/καυτή, καθώς αυτό θα μπορούσε να προκαλέσει ζημιά στο στρώμα εμαγιέ.
- Κλείστε όλους τους αγωγούς εξαερισμού όταν σβήνετε τα κάρβουνα.
- Διαβάστε τις οδηγίες προσεκτικά.
- Βεβαιωθείτε ότι η ψησταριά έχει συναρμολογηθεί σύμφωνα με τις οδηγίες.
- Χρησιμοποιείτε γάντια με θερμική αντίσταση.
- Βεβαιωθείτε ότι δεν υπάρχουν κοντά στην ψησταριά μικρά παιδιά ή ηλικιωμένοι.
- Φροντίστε να υπάρχει πάντα κοντά σας ένας πυροσβεστήρας.

VI. Λίστα εξαρτημάτων

Νούμερο	Περιγραφή	Ποσότητα	Νούμερο	Περιγραφή	Ποσότητα	Γράμμα	Περιγραφή	Ποσότητα
1	Καπάκι	1	11	Θύρα στάχτης	1	A	Βίδα M4*8mm	2
2	Αεραγωγός	1	12	Τροχός	2	B	Βίδα M6*30mm	4
3	Λαβή (Καπάκι)	1	13	Συλλέκτης στάχτης	1	C	Βίδα M6*16mm	4
4	Λαβή (Εστία)	2	14	Σχάρα κάρβουνων	1	D	Βίδα M5*20mm	2
5	Εστία	1	15	Άγκιστρο	1	E	Παξιμάδι M4	2
6	Σχάρα ψησίματος	1				F	Ροδέλα D6	10
7	Προστατευτικό κάλυμμα ποδιού	4				G	Ροδέλα D8	2
8	Μακρύ πόδι	2				H	Πλαστική ροδέλα	2
9	Πόδι τροχού	2				I	Παξιμάδι ασφάλισης	2
10	Ορθογώνιο πλέγμα	1				J	Παξιμάδι	2

VII. Συναρμολόγηση (βλέπε σελίδα 2)

Βήμα 1

- Τοποθετήστε τη λαβή (3) και το άγκιστρο (15) στο καπάκι (1) χρησιμοποιώντας βίδα (D), ροδέλα (F) και παξιμάδι (J).
- Τοποθετήστε τον αεραγωγό στο καπάκι με βίδες (A) και παξιμάδια (E).

Βήμα 2

- Τοποθετήστε τις χειρολαβές (4) στην εστία (5) χρησιμοποιώντας τη βίδα (C) και τη ροδέλα (F).

Βήμα 3

- Τοποθετήστε το προστατευτικό κάλυμμα (7) στα πόδια με τους τροχούς (9) και στα μακριά πόδια (8) και τοποθετήστε τα πόδια στην εστία (5) με βίδα (B) και ροδέλα (F).
- Φροντίστε να τοποθετήσετε τα 2 μακριά πόδια στην ίδια πλευρά με μία από τις λαβές της εστίας και τα άλλα 2 πόδια με τους τροχούς στην αντίθετη πλευρά.

Βήμα 4

- Φροντίζοντας ότι οι κυρτές άκρες του ορθογώνιου πλέγματος (10) είναι στραμμένες προς την αντίθετη κατεύθυνση της εστίας (5), εισάγετε τις κυρτές άκρες πρώτα στις οπές των ποδιών (8) και στη συνέχεια στις οπές των ποδιών με τους τροχούς (9).
- Εισαγάγετε την πλαστική ροδέλα (H), τους τροχούς (12), τη ροδέλα (G) και ασφαλίστε και τις δυο πλευρές με το παξιμάδι ασφάλισης (I).
- Σφίξτε όλες τις βίδες.

Βήμα 5

- Τοποθετήστε την θύρα στάχτης (11) πάνω στην εστία (5) με βίδες (A) και παξιμάδια (E).
- Τοποθετήστε τον συλλέκτη στάχτης (13) ευθυγραμμίζοντας τις υποδοχές με τα πόδια (8+9) και περιστρέφοντας τον συλλέκτη στάχτης για να στερεωθεί.
- Η ψησταριά κάρβουνου είναι έτοιμη για χρήση.

I. Инструкции за безопасност

ПРЕДУПРЕЖДЕНИЕ ! - Висок риск от изгаряне!

Уверете се, че барбекюто е поставено върху равна и огнеупорна повърхност, която не е изработена от стъкло или пластмаса. Уверете се, че дървените огради и надвисналите клони на дърветата не се намират в непосредствена близост до барбекюто.

Това барбекю става много горещо и не трябва да се носи, докато се използва! Моля, носете ръкавици за готвене или използвайте инструменти за печене на скара, когато използвате барбекюто. Оставете продукта да изстине напълно, преди да го почистите. Не използвайте никакви химикали, спиртни напитки или всякакъв вид запалими течности за запалване или повторно запалване на огъня! Използвайте само подпалки, които отговарят на изискванията на Европейския стандарт за подпалки (EN1860-3). Никога не използвайте вода за гасене на дървените въглища на барбекюто.

ПРЕДУПРЕЖДЕНИЕ! Опасност от задушаване! Не използвайте този продукт в затворени помещения! Този уред е опасен за деца и домашни любимци! Никога не оставяйте горещото барбекю без надзор. Дръжте децата и домашните любимци на безопасно разстояние!

Моля, прочетете внимателно инструкциите в ръководството, преди да започнете да използвате вашето барбекю BORMANN.

Правилно използване

Барбекюто може да се използва само за приготвяне на подходящи храни. Трябва да се спазват всички изисквания на това ръководство за експлоатация. Този продукт е предназначен само за частна употреба.

Безопасна работа с барбекюто

Преди да използвате барбекюто за първи път, то трябва да се загрее за около 30 минути.

Обща информация за успешно сглобяване

Моля, прочетете внимателно инструкциите за сглобяване и спазвайте предпазните мерки за безопасност. Осигурете достатъчно време за сглобяване. Преди да започнете сглобяването, разчистете площ с размери приблизително два до три квадратни метра. Извадете изделията от опаковката! Разположете всички части и всички необходими инструменти така, че да са на леснодостъпно място.

Моля, обърнете внимание: Затегнете здраво всички винтови съединения едва след като приключите монтажа. В противен случай това може да доведе до нежелано напрежение.

II. Информация за безопасна работа с барбекюто

Когато барбекюто се използва, то трябва да бъде поставено на стабилна и сигурна повърхност. Не използвайте в затворени или покрити помещения. Съдът за гориво е с вместимост приблизително 1 kg. Барбекюто трябва да се загрее за около 30 минути, преди да се използва за първи път.

Запалване на горивото

ПРЕДУПРЕЖДЕНИЕ - РИСК ОТ ИЗГАРЯНЕ! При запалване на бензин или бял спирт може да се получи неконтролируема топлина в резултат на дефлаграция. Затова трябва да използвате само безвредно гориво, като например запалки. Когато барбекюто се използва, то трябва да бъде поставено на стабилна и сигурна повърхност.

1. Сложете част от дървените въглища или брикетите в съда за огън.
2. Запалете една или две твърди подпалки с помощта на дълга запалка. Поставете тези запалки върху слоя дървени въглища или брикети.
3. Оставете твърдите подпалки да горят в продължение на 2 до 4 минути. След това бавно напълнете съда за огън с дървени въглища или брикети.
4. След около 15 до 20 минути върху горивото трябва да се образува бял слой пепел. Това показва, че е постигнато оптимално състояние на грила. Разпределете равномерно горивото в съда за огън с помощта на подходящ метален инструмент.
5. Поставете намазаната с мазнина скара и можете да започнете да печете на скара.

III. Почистване / грижи

ПРЕДУПРЕЖДЕНИЕ - РИСК ОТ ИЗГАРЯНЕ! Оставете барбекюто да изстине напълно, преди да го почистите. Никога не използвайте вода за гасене на горещото барбекю. Това може да доведе до изгаряне или опарване.

Необходимо е периодично почистване, за да се запази добрият външен вид на барбекюто. Не използвайте препарати за почистване.

1. За нормалното почистване е достатъчна кърпа за изплакване и малко вода с препарат от търговската мрежа.
2. Ако емайлираните части са силно замърсени, използвайте универсален препарат за почистване на емайл (препарат за почистване на фурни). Спазвайте инструкциите на производителя за използвания почистващ препарат.
3. Почистете скарата с помощта на течност за миене на съдове и антикорозионна подложка за почистване.

IV. Инструкции за експлоатация

- Размер на печката: 47 cm
- Височина на повърхността за готвене: 58 cm
- Размери на продукта: 85x56x52 cm
- Нетно тегло: 4,25 kg
- Черно емайлово покритие
- Включва: рафт, колела и решетка за готвене

Използвайте само на открито. Моля, прочетете инструкциите преди употреба.

На следващите страници ще намерите инструкции за правилното сглобяване на вашия грил. Препоръчително е първо да поставите всички аксесоари един до друг и да проверите дали всички части са налични. Важно е отначало да не затягате винтовете. Най-добре е да направите това, след като цялата скара е сглобена.

V. Предупреждения

- Не използвайте грила на закрито.
- Пазете децата далеч от скарата.
- Не оставяйте грила без надзор.
- Не премествайте грила след като е бил запален.
- Не използвайте алкохол или бензин за запалване на скарата.
- Не слагайте твърде много въглища в контейнера за дървени въглища на скарата.
- Не използвайте вода, когато грилът е все още горещ. Това може да доведе до увреждане на емайла.
- Затворете всички вентилационни канали при гасене на въглищата.
- Първо прочетете внимателно тези инструкции.
- Уверете се, че скарата е сглобена съгласно инструкциите.
- Използвайте термоустойчиви ръкавици.
- Уверете се, че в близост до горещата скара няма деца или възрастни хора.
- Дръжте пожарогасител под ръка.

VI. Списък на частите

Номер	Описание	Количество	Номер	Описание	Количество	Буква	Описание	Количество
1	Капак	1	11	Плоча с отвори за отвеждане на праха	1	A	Винт M4*8мм	2
2	Въздушен отвор	1	12	Колело	2	B	Винт M6*30мм	4
3	Дръжка (капак)	1	13	Колектор за пепел	1	C	Винт M6*16мм	4
4	Дръжка (купа за огън)	2	14	Решетка за дървени въглища	1	D	Винт M5*20мм	2
5	Купа за огън	1	15	Кука за закачане	1	E	Гайка M4	2
6	Решетка за готвене	1				F	Шайба D6	10
7	Защитен капак (крак)	4				G	Шайба D8	2
8	Дълъг крак	2				H	Пластмасова шайба	2
9	Крак с колело	2				I	Заклучваща гайка	2
10	Правоъгълна решетка	1				J	Гайка	2

VII. Сглобяване (Виж страница 2)

Стъпка 1

- Монтирайте дръжката на капака (3) и куката за закачане (15) към капака (1), като използвате винт (D), шайба (F) и гайка (J).
- Поставете въздушен отвор върху капака с помощта на винтове (A) и гайки (E).

Стъпка 2

- Монтирайте дръжките на купата за огън (4) към купата за огън (5), като използвате винт (C) и шайба (F).

Стъпка 3

- Поставете защитен капак за крака (7) върху краката на колелото (9) и дългите крака (8) и ги монтирайте към огнената купа (5) с помощта на винт (B) и шайба (F).
- Уверете се, че 2-те дълги крака са монтирани от същата страна като едната от дръжките на купата и че другите 2 крака на колелото са поставени от другата страна с другата дръжка.

Стъпка 4

- Като се уверите, че огънатите върхове на правоъгълната решетка (10) сочат в противоположна посока на купата на огън (5), поставете ги първо в отворите на дългите крака (8) и след това в отворите на колесните крака (9).
- Поставете пластмасовата шайба (H), колелата (12), шайбата (G) и ги закрепете със заключваща гайка (I) от двете страни.
- Затегнете всички винтове.

Стъпка 5

- Монтирайте плоча (11) върху купата за огън (5) с винтове (A) и гайки (E).
- Монтирайте колектор за пепел (13), като подравните прорезите с крачетата (8+9) и завъртите колектор за пепел, за да я застопорите на място.
- Грилът за барбекю вече е готов за употреба.

I. Instrucțiuni de siguranță

ATENȚIE ! - Risc ridicat de rănire prin ardere!

Asigurați-vă că grătarul este așezat pe o suprafață plană și ignifugă, care nu este din sticlă sau plastic.
Asigurați-vă că gardurile de lemn și crengile de copac atârdate nu se află în imediata apropiere a grătarului cu cărbuni.

Acest grătar devine foarte fierbinte și nu trebuie transportat în timp ce este în uz! Vă rugăm să purtați mănuși pentru cuptor sau să folosiți instrumente de grătar atunci când faceți grătar. Lăsați produsul să se răcească complet înainte de a-l curăța. Nu utilizați substanțe chimice, băuturi spirtoase sau orice tip de lichide inflamabile pentru a aprinde sau reaprinde focul! Folosiți numai brichete care corespund standardului european pentru brichete (EN1860-3). Nu folosiți niciodată apă pentru a stinge cărbunele din grătar.

AVERTISMENT! Risc de sufocare! Nu utilizați acest produs în spații închise! Acest aparat este periculos pentru copii și animale de companie! Nu lăsați niciodată grătarul fierbinte nesupravegheat. Țineți copiii și animalele de companie la o distanță sigură!

Vă rugăm să citiți cu atenție instrucțiunile din manual înainte de a începe să folosiți grătarul BORMANN.

Utilizarea corectă

Grătarul poate fi utilizat numai pentru prepararea de alimente adecvate. Trebuie respectate toate cerințele din acest manual de utilizare. Acest produs este conceput exclusiv pentru uz privat.

Operarea în siguranță a grătarului

Grătarul trebuie încălzit timp de aproximativ 30 de minute înainte de a fi utilizat pentru prima dată.

Informații generale pentru o asamblare reușită

Vă rugăm să citiți cu atenție instrucțiunile de asamblare și să respectați măsurile de siguranță. Alocați suficient timp pentru asamblare. Înainte de a începe asamblarea, eliberați o suprafață de aproximativ doi-trei metri pătrați. Scoateți articolul din ambalaj! Așezați toate piesele și toate uneltele necesare astfel încât să fie la îndemână.

Vă rugăm să rețineți: Strângeți ferm toate conexiunile cu șuruburi numai după ce ați terminat asamblarea. În caz contrar, acest lucru poate duce la o tensiune nedorită.

II. Informații pentru utilizarea în siguranță a grătarului

Barbeque-ul trebuie să fie poziționat pe o suprafață stabilă și sigură atunci când este utilizat. Nu îl utilizați în zone închise sau acoperite. Rezervorul de combustibil are o capacitate de aproximativ 1 kg. Grătarul trebuie încălzit timp de aproximativ 30 de minute înainte de a fi utilizat pentru prima dată.

Aprinderea combustibilului

AVERTISMENT - RISC DE ARDERE! La aprinderea benzinei sau a rachiului alb se poate dezvolta o căldură încontrolabilă ca urmare a deflagrației. Prin urmare, trebuie să utilizați numai combustibil inofensiv, cum ar fi aprinzătoarele de foc. Barbeque-ul trebuie poziționat pe o suprafață stabilă și sigură atunci când este utilizat.

1. Puneți o parte din cărbuni sau brichete în cuvă.
2. Aprindeți unul sau două brichete solide folosind un chibrit lung. Așezați aceste brichete deasupra stratului de cărbuni sau brichete.
3. Lăsați brichetele solide să ardă timp de 2 până la 4 minute. Apoi, umpleți încet cuva cu cărbuni sau brichete.
4. Un strat alb de cenușă ar trebui să se formeze pe combustibil după aproximativ 15-20 de minute. Acest lucru indică faptul că a fost atinsă condiția optimă de prăjire. Distribuți uniform combustibilul în cuvă cu ajutorul unei unelte metalice adecvate.
5. Introduceți grătarul uns și apoi puteți începe să faceți grătarul.

III. Curățare / Îngrijire

AVERTISMENT - RISC DE ARDERE! Lăsați grătarul să se răcească complet înainte de a-l curăța. Nu utilizați niciodată apă pentru a stinge grătarul încins. Acest lucru ar putea duce la arsuri sau arsuri.

Curățarea ocazională este necesară pentru a păstra aspectul bun al grătarului. Nu folosiți niciun agent de curățare.

1. O cârpă de clătit și puțină apă cu un detergent comercial sunt suficiente pentru procesul normal de curățare.
2. Dacă piesele emailate sunt foarte murdare, utilizați un agent de curățare a smalțului din comerț (detergent pentru cuptoare). Respectați instrucțiunile producătorului pentru agentul de curățare utilizat.
3. Curățați grătarul folosind lichid de spălat și un tampon de curățare antirugină.

IV. Instrucțiuni de utilizare

- Dimensiunea aragazului: 47 cm
- Înălțimea suprafeței de gătit: 58 cm
- Dimensiunile produsului: 85x56x52 cm
- Greutate netă: 4,25 kg
- Finisaj emailat negru
- Include: raft, roți și grătar de gătit

Se utilizează numai în aer liber. Vă rugăm să citiți instrucțiunile înainte de utilizare.

Pe paginile următoare veți găsi instrucțiuni pentru asamblarea corectă a grătarului dumneavoastră. Se recomandă ca mai întâi să așezați toate accesoriile una lângă alta și să verificați dacă toate piesele sunt prezente. Este important ca la început să nu strângeți șuruburile. Cel mai bine este să faceți acest lucru după ce întregul grătar a fost asamblat.

V. Avertismente

- Nu folosiți grătarul în interior.
- Țineți copiii departe de grătar.
- Nu lăsați grătarul nesupravegheat.
- Nu mutați grătarul după ce a fost aprins.
- Nu folosiți alcool sau benzină pentru a aprinde grătarul.
- Nu puneți prea mulți cărbuni în recipientul pentru cărbuni al grătarului.
- Nu folosiți apă atunci când grătarul este încă fierbinte. Acest lucru ar putea cauza deteriorarea stratului de smalt.
- Închideți toate conductele de ventilație atunci când stingeți cărbunii.
- Citiți mai întâi cu atenție aceste instrucțiuni.
- Asigurați-vă că grătarul a fost asamblat în conformitate cu instrucțiunile.
- Folosiți mănuși rezistente la căldură.
- Asigurați-vă că niciun copil sau persoană în vârstă nu se află în apropierea grătarului încins.
- Țineți la îndemână un stingător de incendiu.

VI. Lista de piese

Număr	Descriere	Cantitate	Număr	Descriere	Cantitate	Literă	Descriere	Cantitate
1	Capacul	1	11	Placă cu găuri de evacuare a cenușii	1	A	Șurub M4*8mm	2
2	Gură de aerisire	1	12	Roată	2	B	Șurub M6*30mm	4
3	Mâner (capac)	1	13	Colector de cenușă	1	C	Șurub M6*16mm	4
4	Mâner (cuva)	2	14	Grătar pentru cărbuni	1	D	Șurub M5*20mm	2
5	Cuva	1	15	Cârlig de agățare	1	E	Piuliță M4	2
6	Grătar de gătit	1				F	Șaibă D6	10
7	Capac de protecție (picior)	4				G	Șaibă D8	2
8	Picior lung	2				H	Șaibă din plastic	2
9	Picior cu roți	2				I	Piuliță de blocare	2
10	Grilă dreptunghiulară	1				J	Piuliță	2

VII. Ansamblu (Vedeți pagina 2)

Pasul 1

- Instalați mânerul capacului (3) și cârligul de agățare (15) pe capacul grătarului (1) folosind șurubul (D), șaiba (F) și piulița (J).
- Așezați gura de aerisire pe capac cu ajutorul șuruburilor (A) și al piulițelor (E).

Pasul 2

- Instalați mânerul pentru cuva (4) pe cuva (5) folosind șurubul (C) și șaiba (F).

Pasul 3

- Introduceți capac de protecție piciorului (7) pe picioarele cu roți (9) și pe picioarele lungi (8) și instalați-le pe cuva (5) cu ajutorul șurubului (B) și al șaibe (F)
- Asigurați-vă că cele 2 picioare lungi sunt montate pe aceeași parte cu unul dintre mânerul cuvei și că celelalte 2 picioare de roată sunt plasate pe cealaltă parte cu celălalt mâner.

Pasul 4

- Asigurându-vă că vârfurile îndoite ale grilei dreptunghiulare (10) sunt îndreptate în direcția opusă cuvei (5), introduceți-le mai întâi în găurile picioarelor lungi (8) și apoi în găurile picioarelor cu roți (9).
- Introduceți șaiba de plastic (H), roțile (12), șaiba (G) și fixați-le cu piulița de blocare (I) pe ambele părți.
- Strângeți toate șuruburile.

Pasul 5

- Montați placă (11) pe cuva (5) cu șuruburile (A) și piulițele (E).
- Instalați colector de cenușă (13) prin alinierea fantelor cu picioarele (8+9) și rotirea colectorului de cenușă pentru a o bloca în poziție.
- Grătarul BBQ este acum gata de utilizare.

I. Sigurnosne upute

UPOZORENJE! – Velika opasnost od opekotina!

Pazite da roštilj stoji na ravnoj i vatrootpornoj površini koja nije od stakla ili plastike.
Pazite da drvene ograde i grane koje se nadvijaju ne budu u neposrednoj blizini roštilja.

Ova roštilj postaje vrlo vruća i ne smije se nositi dok je u upotrebi! Molimo nosite rukavice za pećnicu ili koristite alate za roštiljanje prilikom roštiljanja. Dopustite proizvodu da se potpuno ohladi prije čišćenja. Ne koristite nikakve kemikalije, alkohol ili bilo kakve zapaljive tekućine za paljenje ili ponovno paljenje vatre! Koristite samo zapaljivače koji odgovaraju europskom standardu za zapaljivače (EN1860-3). Nikada ne koristite vodu za gašenje ugljena roštilja.

UPOZORENJE! Opasnost od gušenja! Ne koristite ovaj proizvod u zatvorenim prostorima! Ovaj uređaj je opasan za djecu i kućne ljubimce! Nikada ne ostavljajte vrući roštilj.

Nepaženi. Držite djecu i kućne ljubimce na sigurnoj udaljenosti!

Molimo pažljivo pročitajte upute iz priručnika prije nego što počnete koristiti svoj BORMANN roštilj.

Pravilna upotreba.

Roštilj se smije koristiti samo za pripremu odgovarajuće hrane. Svi zahtjevi ovog uputstva za upotrebu moraju biti ispoštovani. Ovaj proizvod je namijenjen samo za privatnu upotrebu.

Siguran rad roštilja

Roštilj treba zagrijati otprilike 30 minuta prije nego što se prvi put koristi. Opće informacije za uspješno sastavljanje.

Molimo pažljivo pročitajte upute za sastavljanje i slijedite sigurnosne mjere opreza. Osigurajte dovoljno vremena za sastavljanje. Prije početka sastavljanja, očistite područje koje mjeri otprilike dva do tri četvorna metra. Izvadite predmet iz ambalaže! Rasporedite sve dijelove i potrebne alate tako da su vam lako dostupni.

Molimo vas da imate na umu: Samo čvrsto zategnite sve vijčane spojeve kada završite s montažom. Inače, to može rezultirati neželjenim naprezanjem.

II. Informacije za siguran rad roštilja

Roštilj treba biti postavljen na stabilnu i sigurnu površinu kada se koristi. Ne koristiti u zatvorenim ili pokrivenim prostorima. Spremnik za gorivo ima kapacitet od otprilike 1 kg. Roštilj treba zagrijati otprilike 30 minuta prije nego što se prvi put koristi.

Paljenje goriva

UPOZORENJE - OPASNOST OD OPEKLINA! Kada se benzin ili bijeli duh zapale, može se razviti nekontrolirana toplina kao rezultat deflagracije. Stoga biste trebali koristiti samo bezoplovno gorivo, poput zapaljivača. Roštilj mora biti postavljen na stabilnu i sigurnu površinu kada se koristi.

1. Složite nekoliko komada ugljena ili briketa u vatrenu posudu.
2. Zapalite jedan ili dva čvrsta zapaljivača za vatru koristeći dugačku šibicu. Stavite ove zapaljivače na vrh sloja ugljena ili briketa.
3. Dopustite čvrstim zapaljivim tvarima da gore 2 do 4 minute. Zatim polako napunite vatrenu posudu ugljenom ili briketima.
4. Bijeli sloj pepela trebao bi se razviti na gorivu nakon otprilike 15 do 20 minuta. To ukazuje da su postignuti optimalni uvjeti za roštiljanje. Ravnomjerno rasporedite gorivo u vatrogasnoj posudi koristeći odgovarajući metalni alat.
5. Stavite namazanu rešetku i onda možete početi roštiljati.

III. Čišćenje / Njega

UPOZORENJE - OPASNOST OD OPEKLINA! Dopustite da se roštilj potpuno ohladi prije čišćenja. Nikada ne koristite vodu za gašenje vrućeg roštilja. To može rezultirati opeklinama ili ožiljcima.

Povremeno čišćenje je potrebno kako bi se sačuvao dobar izgled roštilja. Nemojte koristiti nikakve abrazivne sredstva.

1. Rukavica za ispiranje i malo vode s komercijalnim deterdžentom dovoljni su za normalni postupak čišćenja.
2. Ako su emajlirani dijelovi jako zaprljani, koristite komercijalno sredstvo za čišćenje emajla (sredstvo za čišćenje pećnice). Slijedite upute proizvođača za korištenje čistila.
3. Očistite roštilj koristeći malo deterdženta za pranje posuđa i čistu spužvu otpornu na hrđu.

IV. Upute za uporabu

- Veličina štednjaka: 47 cm
- Visina površine za kuhanje: 58 cm
- Dimenzije proizvoda: 85x56x52 cm
- Neto težina: 4,25 kg
- Crna emajlirana završna obrada
- Uključuje: policu, kotače i rešetku za kuhanje

Koristite samo na otvorenom. Prije uporabe pročitajte upute.

Na sljedećim stranicama pronaći ćete upute za pravilno sastavljanje vašeg roštilja. Preporuča se da prvo položite sav pribor jedan do drugog i provjerite jesu li svi dijelovi prisutni. Važno je da u početku ne stežete vijke. Najbolje je to učiniti nakon što je cijeli roštilj sastavljen.

V. Upozorenja

- Ne koristite roštilj u zatvorenom prostoru.
- Držite djecu podalje od roštilja.
- Ne ostavljajte roštilj bez nadzora.
- Nemojte pomicati roštilj nakon što je upaljen.
- Ne koristite alkohol ili benzin za paljenje roštilja.
- Nemojte stavljati previše ugljena u posudu za ugljen na roštilju.
- Nemojte koristiti vodu dok je roštilj još vruć. To bi moglo uzrokovati oštećenje sloja cakline.
- Prilikom gašenja ugljena zatvorite sve ventilacijske kanale.
- Prvo pažljivo pročitajte ove upute.
- Provjerite je li roštilj sastavljen prema uputama.
- Koristite rukavice otporne na toplinu.
- Pazite da u blizini vrućeg roštilja nema djece ili starijih osoba.
- Držite aparat za gašenje požara pri ruci.

VI. Popis dijelova

Broj	Opis	Količina	Broj	Opis	Količina	Slovo	Opis	Količina
1	Poklopac	1	11	Vrata od pepela	1	A	Vijak M4*8mm	2
2	Otvor za zrak	1	12	Kotač	2	B	Vijak M6*30mm	4
3	Ručka (poklopac)	1	13	Posuda za pepeo	1	C	Vijak M6*16mm	4
4	Ručka (posuda za vatru)	2	14	Rešetka za ugljen	1	D	Vijak M5*20mm	2
5	Vatrena posuda	1	15	Kuka za vješalicu (poklopac)	1	E	Matica M4	2
6	Rešetka za kuhanje	1				F	Podloška D6	10
7	Šalica za noge	4				G	Podloška D8	2
8	Duga noga	2				H	Plastična podloška	2
9	Noga kotača	2				I	Sigurnosna matica	2
10	Pravokutna mreža	1				J	Matica	2

VII. Sastavljanje (vidi stranicu 2)

Korak 1

- Postavite ručku poklopca (3) i kuku za vješalicu poklopca (15) na poklopac roštilja (1) pomoću vijka (D), podloške (F) i matice (J).
- Postavite otvor za zrak na poklopac pomoću vijaka (A) i matice (E).

Korak 2

- Postavite ručke posude za vatru (4) na posudu za vatru (5) pomoću vijka (C) i podloške (F).

Korak 3

- Umetnite čašicu za noge (7) na noge kotača (9) i duge noge (8) i postavite ih na posudu za vatru (5) pomoću vijka (B) i podloške (F).
- Provjerite jesu li 2 dugačke noge postavljene na istoj strani kao jedna od ručki zdjele i jesu li druge 2 noge kotača postavljene na drugu stranu s drugom ručkom.

Korak 4

- Uvjerite se da su savijeni vrhovi pravokutne rešetke (10) usmjereni u suprotnom smjeru od posude za roštilj (5), umetnite ih prvo u rupe dugih nogu (8), a zatim u rupe nogu kotača (9).
- Umetnite plastičnu podlošku (H), kotače (12), podlošku (G) i pričvrstite protumaticom (I) s obje strane.
- Zategnite sve vijke.

Korak 5

- Montirajte vrata za pepeo (11) na posudu za vatru (5) pomoću vijaka (A) i matice (E).
- Instalirajte posudu za pepeo (13) tako da poravnate uture s nogama (8+9) i okrenete posudu za pepeo da se zaključa na mjestu.
- Roštilj za roštilj je sada spreman za upotrebu.

I. Biztonsági utasítások

FIGYELEM! – Magas égési sérülésveszély!

Győződjön meg arról, hogy a grill sík és tűzálló felületen áll, amely nem üvegből vagy műanyagból készült. Győződjön meg arról, hogy fa kerítések és lógó faágak ne legyenek a grillsütő közvetlen közelében.

A grillsütő használat közben nagyon felmelegszik, ezért használat közben ne vigye el! Grillezéskor viseljen sütőkesztyűt vagy használjon grillező eszközöket. A tisztítás előtt hagyja a terméket teljesen kihűlni. Ne használjon vegyszereket, szeszes italokat vagy bármilyen típusú gyúlékony folyadékot a tűz meggyújtásához vagy újragyújtásához! Csak olyan tűzgyújtókat használjon, amelyek megfelelnek az európai tűzgyújtókra vonatkozó szabványnak (EN1860-3). Soha ne használjon vizet a barbecue szénjének eloltásához.

FIGYELEM! Fulladásveszély! Ne használja ezt a terméket zárt térben! Ez a készülék veszélyes a gyermekek és háziállatok számára! Soha ne hagyja felügyelet nélkül a forró grillsütőt felügyelet nélkül. Tartsa a gyermekeket és háziállatokat biztonságos távolságban!

Kérjük, olvassa el figyelmesen a kézikönyv utasításait, mielőtt elkezdené használni a BORMANN barbecue-t.

Helyes használat

A grillsütőt csak megfelelő ételek elkészítésére szabad használni. A használati utasításban szereplő összes előírást be kell tartani. Ez a termék kizárólag magáncélú használatra készült.

A grillsütő biztonságos használata

A grillsütőt az első használat előtt körülbelül 30 percig kell melegíteni.

Általános információk a sikeres összeszereléshez

Kérjük, figyelmesen olvassa el az összeszerelési utasítást, és tartsa be a biztonsági előírásokat. Szánjon elegendő időt az összeszerelésre. Az összeszerelés megkezdése előtt tisztítsa meg egy körülbelül két-három négyzetméter nagyságú területet. Vegye ki a terméket a csomagolásból! Helyezze el az összes alkatrészt és a szükséges szerszámokat úgy, hogy azok könnyen elérhetőek legyenek.

Figyelem: Az összes csavaros csatlakozást csak az összeszerelés befejezése után húzza meg erősen. Ellenkező esetben nem kívánt feszültség keletkezhet.

II. A grillsütő biztonságos használatára vonatkozó információk

A grillsütőt használat közben stabil és biztonságos felületre kell helyezni. Zárt vagy fedett helyiségekben ne használja. Az üzemanyag-tartály kapacitása körülbelül 1 kg. A grillsütőt az első használat előtt körülbelül 30 percig kell melegíteni.

Az üzemanyag meggyújtása

FIGYELEM – ÉGÉSI VESZÉLY! Benzin vagy lakkbenzin gyújtásakor a deflagráció következtében ellenőrizhetetlen hő keletkezhet. Ezért csak ártalmatlan tüzelőanyagot, például gyújtószert használjon. A grillsütőt használat közben stabil és biztonságos felületre kell helyezni.

1. Helyezzen néhány darab faszént vagy brikettet a tűztálba.
2. Gyújtsa meg egy vagy két szilárd gyújtószert egy hosszú gyufával. Helyezze ezeket a gyújtószereket a faszén vagy brikett réteg tetejére.
3. Hagyja a szilárd gyújtóanyagokat 2-4 percig égni. Ezután lassan töltsen meg a tűztálat faszénnel vagy brikettel.
4. Körülbelül 15-20 perc múlva fehér hamuréteg képződik a tüzelőanyagon. Ez jelzi, hogy elértük az optimális grillezési feltételeket. Egy megfelelő fém eszközzel egyenletesen ossza el a tüzelőanyagot a tűztálban.
5. Helyezze be a megkent rácsot, és máris kezdődhet a grillezés.

III. Tisztítás / Ápolás

FIGYELEM – ÉGÉSRIK! A tisztítás előtt hagyja a grillsütőt teljesen kihűlni. Soha ne használjon vizet a forró grillsütő lehűtésére. Ez égési sérüléseket vagy forrázást okozhat.

A grill jó megjelenésének megőrzése érdekében alkalmanként tisztítani kell. Ne használjon súrolószereket.

1. A normál tisztítási folyamathoz elegendő egy öblítőruha és egy kis víz, valamint egy kereskedelmi forgalomban kapható tisztítószert.
2. Ha a zománczott részek erősen szennyezettek, használjon kereskedelmi forgalomban kapható zománc tisztítószert (sütőtisztítószert). Kövesse a tisztítószert gyártójának utasításait.
3. A rácsot mosogatószerrel és rozsdamentes tisztítószivaccsal tisztítsa meg.

IV. Használati utasítás

- A tűzhely mérete: 47 cm
- Főzőfelület magassága: 58 cm
- Termék méretei: 85x56x52 cm
- Nettó súly: 4,25 kg
- Fekete zománc bevonat
- Tartalmazza: polc, kerekek és főzőrács

Kizárólag kültéri használatra. Használat előtt olvassa el a használati utasítást.

A következő oldalakon megtalálja a grill megfelelő összeszerelésének útmutatóját. Javasoljuk, hogy először tegye egymás mellé az összes tartozékot, és ellenőrizze, hogy minden alkatrész megvan-e. Fontos, hogy először ne húzza meg a csavarokat. Ezt leginkább az egész grill összeszerelése után érdemes megtenni.

V. Figyelmeztetések

- Ne használja a grillt beltéri helyiségekben.
- Tartsa távol a gyermekeket a grillsütőtől.
- Ne hagyja felügyelet nélkül a grillt.
- A grillsütőt gyújtás után ne mozgassa.
- Ne használjon alkoholt vagy benzint a grill meggyújtásához.
- Ne tegyen túl sok szenet a grill szén tartályába.
- Ne használjon vizet, amíg a grill még forró. Ez károsíthatja a zománcréteget.
- A szén eloltásakor zárjon be minden szellőzőnyílást.
- Először olvassa el figyelmesen ezeket az utasításokat.
- Győződjön meg arról, hogy a grillsütőt az utasításoknak megfelelően szerelte össze.
- Használjon hőálló kesztyűt.
- Győződjön meg arról, hogy gyermekek vagy idősek ne tartózkodjanak a forró grill közelében.
- Tartson kéznél tűzoltó készüléket.

VI. Alkatrészlista

Szám	Leírás	Mennyiség
1	Fedél	1
2	Szellőzőnyílás	1
3	Fogantyú (fedél)	1
4	Fogantyú (tűztál)	2
5	Tűztál	1
6	Sütőrács	1
7	Lábcésze	4
8	Hosszú láb	2
9	Kerék láb	2
10	Téglalap alakú rács	1

Szám	Leírás	Mennyiség
11	Hamutartó ajtó	1
12	Kerék	2
13	Hamutartó	1
14	Szénrács	1
15	Akasztóhorog (fedél)	1

Betű	Leírás	Mennyiség
A	M4*8 mm-es csavar	2
B	M6*30 mm-es csavar	4
C	M6*16 mm-es csavar	4
D	M5*20 mm-es csavar	2
E	M4 anya	2
F	Alátét D6	10
G	Alátét D8	2
H	Műanyag alátét	2
I	Rögzítőanya	2
J	Any	2

VII. Összeszerelés (lásd a 2. oldalt)

1. lépés

- Szerelje fel a fedélfogantyút (3) és a fedélakasztó kampót (15) a grill fedelére (1) a csavar (D), alátét (F) és anya (J) segítségével.
- Helyezze a szellőzőnyílást a fedélre csavarokkal (A) és anyákkal (E).

2. lépés

- Szerelje fel a tűztál fogantyúit (4) a tűztálra (5) a csavar (C) és az alátét (F) segítségével.

3. lépés

- Helyezze be a lábtartót (7) a kerék lábakra (9) és a hosszú lábakra (8), majd rögzítse őket a tűztálhoz (5) a csavarral (B) és az alátéttel (F).
- Győződjön meg arról, hogy a 2 hosszú láb az egyik tál fogantyújával azonos oldalon van felszerelve, és hogy a másik 2 kerék láb a másik fogantyúval a másik oldalon van elhelyezve.

4. lépés

- Győződjön meg arról, hogy a téglalap alakú rács (10) hajlított végei a grilltől (5) ellenkező irányába mutatnak, majd először illessze be őket a hosszú láb (8) lyukaiba, majd a kerék láb (9) lyukaiba.
- Helyezze be a műanyag alátétet (H), a kerekeket (12), az alátétet (G), és rögzítse mindkét oldalon a rögzítőanyával (I).
- Húzza meg az összes csavart.

5. lépés

- Rögzítse a hamuajtót (11) a tűztálra (5) csavarokkal (A) és anyákkal (E).
- Helyezze be a hamutartót (13) úgy, hogy a nyílásokat a lábakkal (8+9) igazítsa, majd forgassa el a hamutartót, hogy a helyére rögzüljön.
- A BBQ grill most már használatra kész.

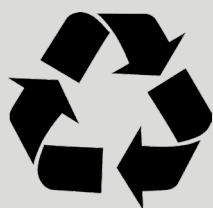

The instructions manual is also available in digital format on our website
www.nikolaoutools.com. Find it by entering the product code in the Search "Q" field.

Μπορείτε να βρείτε τις οδηγίες χρήσης και σε ηλεκτρονική μορφή μέσω της ιστοσελίδας μας
www.nikolaoutools.com. Αναζητήστε τις με τον κωδικό προϊόντος στο πεδίο Αναζήτηση "Q".