

BORMANN® *PRO*

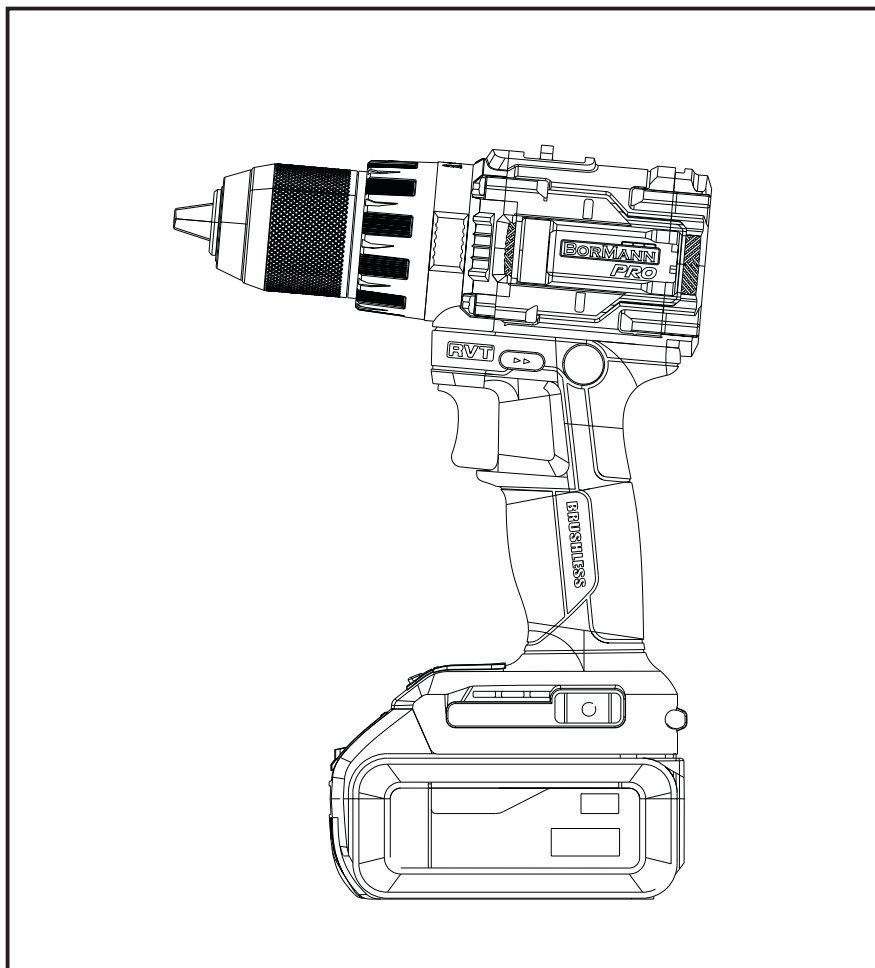

BBP5451X44CA
083412

EN IT
EL BG
RO HR
HU



WWW.NIKOLAOUTOOLS.COM

SCAN ME



MAIN PARTS / PARTI PRINCIPALI / ΚΥΡΙΑ ΜΕΡΗ / ОСНОВНИ ЧАСТИ / PIESE PRINCIPALE / GLAVNI DIJELOVI / FŐBB ALKATRÉSZEK

- EN**
1. Chuck
 2. Torque adjustment ring
 3. ON/OFF trigger
 4. LED worklight
 5. Battery release button
 6. Gear selector
 7. Forward/reverse switch
 8. Operation indicator button
 9. Battery
 10. Battery indicator light

Some parts shown in the illustration or text may not be included in the actual model.

- EL**
1. Τσοκ
 2. Δακτύλιος ρύθμισης ροπής
 3. Σκανδάλη ON/OFF
 4. Φως εργασίας LED
 5. Κομπι απασφάλισης μπαταρίας
 6. Επιλογέας ταχυτήτων
 7. Διακόπτης φοράς περιστροφής
 8. Κομπι ένδειξης λειτουργίας
 9. Μπαταρία
 10. Ενδεικτική λυχνία μπαταρίας

Ορισμένα εξαρτήματα που εμφανίζονται στην εικόνα ή στο κείμενο ενδέχεται να μην περιλαμβάνονται στο συγκεκριμένο μοντέλο.

- RO**
1. Mandrina
 2. Inel de reglare a cuplului
 3. Declanșator ON/OFF
 4. Lampă de lucru cu LED
 5. Buton de eliberare a bateriei
 6. Selector de viteze
 7. Comutator direcție de rotație
 8. Buton indicator de funcționare
 9. Baterie
 10. Indicator luminos al bateriei

Unele piese prezentate în ilustrație sau în text pot să nu fie incluse în modelul real.

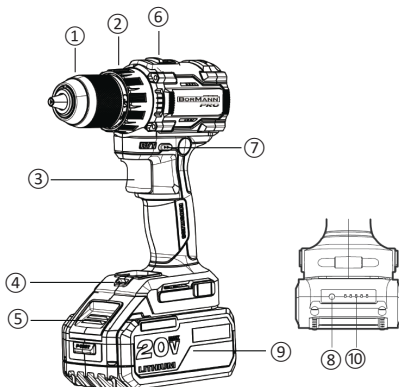

- IT**
1. Mandrino
 2. Anello di regolazione della coppia
 3. Grilletto ON/OFF
 4. Luce di lavoro a LED
 5. Pulsante di sgancio della batteria
 6. Selettore marce
 7. Interruttore direzione di rotazione
 8. Pulsante indicatore di funzionamento
 9. Batteria
 10. Spia della batteria

Alcune parti mostrate nell'illustrazione o nel testo potrebbero non essere incluse nel modello effettivo.

- BG**
1. Патронник
 2. Пръстен за регулиране на въртящия момент
 3. Спусък за включване/изключване
 4. LED работна светлина
 5. Бутон за изключване на акумулатора
 6. Селектор на предавките
 7. Превключвател на посоката на въртене
 8. Бутон за индикатор за работа
 9. Акумулатор
 10. Индикатор за акумулатора

Някои части, показани на илюстрацията или в текста, може да не са включени в действителния модел.

- HR**
1. Stezna glava
 2. Prsten za podešavanje momenta
 3. Okidač za uključivanje/isključivanje
 4. LED radno svjetlo
 5. Gumb za otpuštanje baterije
 6. Birač brzina
 7. Prekidač smjera vrtnje
 8. Gumb za indikator rada
 9. Baterija
 10. Indikatorska lampica baterije

Neki dijelovi prikazani na ilustraciji ili u tekstu možda neće biti uključeni u stvarni model.

- HU**
1. Tokmány
 2. Nyomatékbeállító gyűrű
 3. BE/KI kapcsoló
 4. LED munkalámpa
 5. Akkumulátor kioldó gomb
 6. Fokozatválasztó
 7. Forgásirány-kapcsoló
 8. Működés jelző gomb
 9. Akkumulátor
 10. Akkumulátor jelzőfény

Az ábrán vagy a szövegben látható alkatrészek egy része nem tartozik a tényleges modellhez.

TECHNICAL DATA / DATI TECNICI / ΤΕΧΝΙΚΑ ΧΑΡΑΚΤΗΡΙΣΤΙΚΑ / ТЕХНИЧЕСКИ ДАНИИ / DATE TEHNICE / TEHNIČKI PODACI / MŰSZAKI ADATOK

EN

Voltage	20 V (Li-Ion)
Motor type	Brushless
Torque settings	20+1+1
No-load speed	0-500/0-2000 rpm
Max. torque	120 Nm
Speeds	2
Chuck	2-13 mm / keyless, metal
Weight without battery	1.3 kg
Other features	Anti-vibration system, LED worklight
Includes	3x Hammer drills 5,6,8 mm 3x HSS drills 3,4,6 mm
In a suitcase with: 2x 4.0Ah Li-Ion batteries and 4.5A fast charger	

* The manufacturer reserves the right to make minor changes to product design and technical specifications without prior notice unless these changes significantly affect the performance and safety of the products. The parts described / illustrated in the pages of the manual that you hold in your hands may also concern other models of the manufacturer's product line with similar features and may not be included in the product you just acquired.

* To ensure the safety and reliability of the product and the warranty validity, all repair, inspection or replacement work, including maintenance and special adjustments, must only be carried out by technicians of the authorized service department of the manufacturer.

* Always use the product with the supplied equipment. Operation of the product with non-provided equipment may cause malfunctions or even serious injury or death. The manufacturer and the importer shall not be liable for injuries and damages resulting from the use of non-conforming equipment.

EL

Τάση	20 V (Li-Ion)
Τύπος κινητήρα	Χωρίς ψήκτρες (brushless)
Ρύθμιση ροπής	20+1+1
Ταχύτητα χωρίς φορτίο	0-500/0-2000 rpm
Μέγιστη ροπή	120 Nm
Ταχύτητες	2
Τοοκ	2-13 mm / αυτόματο, μεταλλικό
Βάρος εργαλείου χωρίς μπαταρία	1,3 kg
Άλλα χαρακτηριστικά	Σύστημα απορρόφησης κραδασμών, φως εργασίας LED
Περιλαμβάνει	3x Τρυπάνια τούχου-μπετού 5,6,8 mm 3x HSS τρυπάνια σιδήρου 3,4,6 mm
Σε βαλίτσα με: 2x 4,0Ah μπαταρίες Li-Ion και ταχυφορτιστή 4,5A	

* Ο κατασκευαστής διατηρεί το δικαίωμα να πραγματοποιήσει δευτερεύουσες αλλαγές στο σχεδιασμό του προϊόντος και στα τεχνικά χαρακτηριστικά χωρίς προηγούμενη ειδοποίηση, εκτός εάν οι αλλαγές αυτές επηρεάζουν σημαντικά την απόδοση και λειτουργία ασφαλείας των προϊόντων. Τα εξαρτήματα που περιγράφονται / απεικονίζονται στις σελίδες του εγχειριδίου που κρατάτε στα χέρια σας ενδέχεται να αφορούν και σε άλλα μοντέλα της σειράς προϊόντων του κατασκευαστή, με παρόμοια χαρακτηριστικά, και ενδέχεται να μην περιλαμβάνονται στο προϊόν που μόλις αποκτήσατε.

* Για να διασφαλιστεί η ασφάλεια και η αξιοπιστία του προϊόντος καθώς και η ισχύς της εγγύησης όλες οι εργασίες επιδιόρθωσης, ελέγχου, επισκευής ή αντικατάστασης συμπεριλαμβανομένης της συντήρησης και των ειδικών ρυθμίσεων, πρέπει να εκτελούνται μόνο από τεχνικούς του εξουσιοδοτημένου τμήματος Service του κατασκευαστή.

* Χρησιμοποιείτε πάντα το προϊόν με τον παρεχόμενο εξοπλισμό. Η λειτουργία του προϊόντος με μη-προβλεπόμενο εξοπλισμό ενδέχεται να προκαλέσει βλάβη ή ακόμα και σοβαρό τραυματισμό ή θάνατο. Ο κατασκευαστής και ο εισαγωγέας ουδεμία ευθύνη φέρει για τραυματισμούς και βλάβες που προκύπτουν από την χρήση μη προβλεπόμενου εξοπλισμού.

IT

Tensione	20 V (Li-Ion)
Tipo di motore	Senza spazzole (brushless)
Impostazione della coppia	20+1+1
Velocità a vuoto	0-500/0-2000 giri/min
Coppia massima	120 Nm
Velocità	2
Mandrino	2-13 mm / automatico, metallico
Peso senza batteria	1,3 kg

* Il produttore si riserva il diritto di apportare modifiche minori al design e alle specifiche tecniche del prodotto senza preavviso, a meno che tali modifiche non influiscano significativamente sulle prestazioni e sulla sicurezza dei prodotti. Le parti descritte/illustrate nelle pagine del manuale che avete tra le mani possono riguardare anche altri modelli della linea di prodotti del produttore con caratteristiche simili e potrebbero non essere incluse nel prodotto appena acquistato.

* Per garantire la sicurezza e l'affidabilità del prodotto e la validità della garanzia, tutti gli interventi di riparazione, ispezione o sostituzione, compresa la manutenzione e le

Altre caratteristiche	Sistema antivibrazioni, luce di lavoro a LED
Include	3 trapani a percussione 5,6,8 mm 3 punte HSS 3,4,6 mm
In una valigetta con: 2 batterie Li-Ion da 4,0 Ah e caricabatterie rapido da 4,5 A	

BG

Напряжение	20 V (Li-Ion)
Тип двигателя	Безщетков (brushless)
Настройка на вращающий момент	20+1+1
Скорост без натоварване	0-500/0-2000 об/мин
Макс. въртящ момент	120 Nm
Скорости	2
Патронник	2-13 mm / автоматичен, метален
Тегло без батерия	1,3 kg
Други характеристики	Антивибрационна система, LED работна лампа
Включва	3x ударни свредла 5,6,8 mm 3x HSS свредла 3,4,6 mm
В куфър с: 2 x 4,0 Ah Li-Ion батерии и 4,5 A бързо зарядно устройство	

RO

Tensiune	20 V (Li-Ion)
Tip motor	Fără perii (brushless)
Setare cuplu	20+1+1
Viteză fără sarcină	0-500/0-2000 rpm
Cuplu maxim	120 Nm
Viteze	2
Mandrină	2-13 mm / automată, metalică
Greutate fără baterie	1,3 kg
Alte caracteristici	Sistem anti-vibrații, lumină de lucru LED
Include	3x burghie cu percuție 5,6,8 mm 3x burghie HSS 3,4,6 mm
Într-o valiză cu: 2 baterii Li-Ion de 4,0 Ah și încărcător rapid de 4,5 A	

HR

Napon	20 V (Li-Ion)
Tip motora	Bez četkica (brushless)
Podešavanje momenta	20+1+1
Brzina bez opterećenja	0-500/0-2000 o/min
Maksimalni moment	120 Nm
Brzine	2

regolazioni speciali, devono essere eseguiti esclusivamente da tecnici del servizio di assistenza autorizzato dal produttore.

* Utilizzare sempre il prodotto con l'attrezzatura fornita. L'utilizzo del prodotto con apparecchiature non in dotazione può causare malfunzionamenti o addirittura lesioni gravi o morte. Il produttore e l'importatore non sono responsabili per lesioni e danni derivanti dall'uso di apparecchiature non conformi.

* Производителят си запазва правото да прави незначителни промени в дизайна и техническите спецификации на продуктите без предварително уведомление, освен ако тези промени не засягат значително работата и безопасността на продуктите. Частите, описани/илюстрирани на страниците на ръководството, което държите в ръцете си, може да се отнасят и за други модели от продуктовата линия на производителя с подобни характеристики и може да не са включени в току-що придобития от вас продукт.

* За да се гарантира безопасността и надеждността на продукта и валидността на гаранцията, всички работи по ремонт, проверка или замяна, включително поддръжка и специални настройки, трябва да се извършват само от техници от оторизирания сервизен отдел на производителя.

* Винаги използвайте продукта с доставеното оборудване. Работата на продукта с оборудване, което не е доставено, може да доведе до неизправности или дори до сериозни наранявания или смърт. Производителят и вносителят не носят отговорност за наранявания и щети, възникнали в резултат на използването на несъответстващо на изискванията оборудване.

* Producătorul își rezervă dreptul de a aduce modificări minore la designul și specificațiile tehnice ale produsului fără notificare prealabilă, cu excepția cazului în care aceste modificări afectează în mod semnificativ performanța și siguranța produselor. Piesele descrise / ilustrate în paginile manualului pe care îl țineți în mâini pot viza și alte modele din linia de produse ale producătorului cu caracteristici similare și pot să nu fie incluse în produsul pe care tocmai l-ați achiziționat.

* Pentru a asigura siguranța și fiabilitatea produsului, precum și valabilitatea garanției, toate lucrările de reparații, inspecții sau înlocuiri, inclusiv întreținerea și reglajele speciale, trebuie să fie efectuate numai de către tehnicienii ai departamentului de service autorizat al producătorului.

* Utilizați întotdeauna produsul cu echipamentul furnizat. Utilizarea produsului cu echipamente care nu sunt furnizate poate cauza defecțiuni sau chiar vătămări grave sau chiar moartea. Producătorul și importatorul nu sunt răspunzători pentru vătămările și daunele rezultate din utilizarea unui echipament neconform.

* Proizvođač zadržava pravo na manje izmjene u dizajnu proizvoda i tehničkim specifikacijama bez prethodne najave, osim ako te promjene značajno utječu na performanse i sigurnost proizvoda. Dijelovi opisani / ilustrirani na stranicama priručnika koje držite u rukama također se mogu odnositi na druge modele proizvođačeve linije proizvoda sa sličnim značajkama i možda neće biti uključeni u proizvod koji ste upravo nabavili.

Stezna glava	13 mm / automatska, metalna
Težina bez baterije	1,3 kg
Ostale značajke	Antivibracijski sustav, LED radno svjetlo
Uključuje	3x udarne bušilice 5, 6, 8 mm 3x HSS svrdla 3, 4, 6 mm
U koferu s: 2x 4,0 Ah Li-Ion baterije i brzim punjačem od 4,5 A	

HU

Feszültség	20V (Li-Ion)
Motortípus	Kefe nélküli (brushless)
Nyomaték beállítás	20+1+1
Üresjárat fordulatszám	0-500/0-2000 ford./perc
Maximális nyomaték	120 Nm
Sebesség	2
Tokmány	2-13 mm / automatikus, fém
Súly akkumulátor nélkül	1,3 kg
Egyéb jellemzők	Rezgéscsillapító rendszer, LED munkalámpa
Tartalmazza	3x kalapácsos fúró 5,6,8 mm 3x HSS fúró 3,4,6 mm
Bőröndben: 2 db 4,0 Ah-s Li-Ion akkumulátor és 4,5 A-es gyors töltő	

* *Kako bi se osigurala sigurnost i pouzdanost proizvoda i valjanost jamstva, sve popravke, inspeksijske ili zamjenske radove, uključujući održavanje i posebne prilagodbe, smiju obavljati samo tehničari ovlaštenog servisnog odjela proizvođača.*

* *Uvijek koristite proizvod s isporučenom opremom. Rad proizvoda s neiskorištenom opremom može uzrokovati kvarove ili čak ozbiljne ozljede ili smrt. Proizvođač i uvoznik nisu odgovorni za ozljede i štete nastale uporabom nesukladne opreme.*

* *A gyártó fenntartja a jogot, hogy előzetes értesítés nélkül kisebb változtatásokat eszközöljön a termék kialakításában és műszaki specifikációjában, kivéve, ha ezek a változtatások jelentősen befolyásolják a termékek teljesítményét és biztonságát. A kézikönyv kezében tartott oldalakon leírt/illusztrált alkatrészek a gyártó terméksaládjának más, hasonló tulajdonságokkal rendelkező modelljeit is érinthetik, és előfordulhat, hogy az Ön által most megvásárolt termék nem tartalmazza azokat.*

* *A termék biztonságának és megbízhatóságának, valamint a garancia érvényességének biztosítása érdekében minden javítási, ellenőrzési vagy csere munkát, beleértve a karbantartást és a speciális beállításokat is, kizárólag a gyártó hivatalos szervizének szakemberei végezhetnek.*

* *A terméket mindig a mellékelt felszereléssel használja. A termék nem mellékelt felszereléssel történő üzemeltetése meghibásodást, vagy akár súlyos sérülést vagy halált is okozhat. A gyártó és az importőr nem vállal felelősséget a nem megfelelő felszerelés használatából eredő sérülésekért és károkért.*

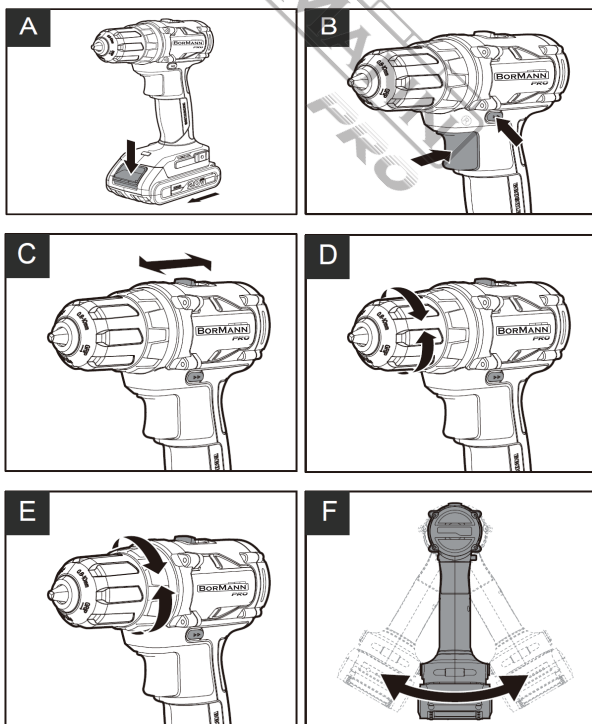

SAFETY SYMBOLS

 <p>Wear eye protection, hearing protection and a safety helmet.</p>	 <p>Wear protective gloves.</p>	 <p>Wear a safety mask.</p>
 <p>Do not expose the unit to rain or moisture.</p>	 <p>Explosion hazard.</p>	 <p>Fire hazard.</p>

SAFETY INSTRUCTIONS



Warning: Read the manual carefully before use. Failure to follow the warnings and instructions may result in damage to the unit, physical injury and/or damage to property. Store the manual in a safe place for future reference.

Work area safety

- Keep the work area clean and well lit. Dark or cluttered areas could lead to accidents.
- Do not operate power tools in explosive atmospheres, such as in the presence of flammable liquids or fumes, gases or dust. Power tools could create sparks which may ignite the gases or fumes.
- Keep children and bystanders at a safe distance while operating the power tool.

Electrical safety

- Make sure that power tool plugs match the outlet. Do not ever modify the plug in any way. Do not use adapter plugs with earthed power tools. Using unmodified plugs and matching outlets will reduce the risk of electric shock.
- Avoid body contact with earthed or grounded materials or objects, such as radiators, pipes, ranges and refrigerators. There is an tremendous risk of electric shock if your body is earthed or grounded.
- Do not expose power tools to rain or any other wet conditions. Water entering a power tool could increase the risk of electric shock.
- If operating a power tool in a damp location cannot be avoided, use a residual current device (RCD) protected supply. Use of an RCD reduces the risk of electric shock.

Personal safety

- Stay alert, watch what you are doing and use common sense when operating the power tool. Do not use the power tool if you are feeling tired or are under the influence of alcohol, drugs, or medication. A moment of inattention while operating the power tool may result in serious personal injury.
- Use personal protective equipment. Always wear eye protection. Protective equipment such as a dust mask, hearing protection, non-skid safety shoes or protective helmets, used in appropriate conditions will reduce the risk of sustaining personal injuries.
- Prevent unintentional starting. Ensure the power switch is in the off position before connecting the battery pack, picking up or carrying the power tool. Carrying power tools with your finger on the power switch or connecting power tools that have the switch in the on position to a power source can lead to accidents.
- Remove any adjusting keys or wrenches before turning on the power tool. An adjusting key or a wrench left attached to a rotating part of the power tool may result in personal injury.
- Do not overreach. Keep balance and proper footing at all times. This helps the operator have better control of the power tool in unexpected situations.
- Dress properly. Do not wear loose clothing or jewellery. Keep your hair, clothing and gloves away from any moving parts. Loose clothes, jewellery and/or long hair can be caught in moving parts.

Power tool use and care

- Do not force the power tool. Use the correct power tool for the each application. The correct power tool will always do the job better and safer when used as intended.
- Do not use the power tool if the switch does not turn it on or off. Any power tool that cannot be controlled with the switch is extremely dangerous and must be repaired.
- Remove the battery pack from the power tool before changing accessories, making any adjustments, or storing the power tool. Such preventive safety measures will reduce the risk of starting the power tool accidentally.
- When the power tool is not in use, store it out of the reach of children and do not allow persons unfamiliar with the power tool or these instructions to use and operate the power tool. Power tools are extremely dangerous in the hands of untrained users.
- Maintain the power tool. Check for misalignment or binding of moving parts, breakage of parts, leakage and any other issue that may affect the power tool's operation. If damaged, have the power tool repaired before use. Many accidents and injuries are caused by poorly maintained power tools.
- Keep the cutting parts of the power tool sharp and clean. Properly maintained cutting tools with sharp cutting edges are less likely to bind and are more precise and easier to control.
- Always use the power tool, accessories and tool bits etc. in accordance with the instructions of this instruction manual, taking into account the working conditions and the work that is to be performed. Use of the power tool for applications different from those intended could result in personal injury or cause damage to the power tool.
- Keep the handles and any grasping surfaces of the power tool dry, clean and free of oil and grease. Slippery handles and grasping surfaces do not allow for safe handling of the tool in unexpected circumstances.

Battery tool use and care

- Recharge the batteries only with the charger specified by the manufacturer. A charger that is used to charge unsuitable batteries can create a risk of fire.
- Use the power tool only with the specifically designated battery packs. Use of any other battery packs may create a risk of injury and fire.
- When the battery pack is not in use, keep it away from other metal objects, like paper clips, coins, keys, nails, screws or other small metal objects that can make a connection from one terminal to another. Shorting the battery terminals together may cause burns or a fire.
- Under abusive conditions, liquid may be ejected from the battery; avoid contact. If contact accidentally occurs, flush with water. If liquid contacts eyes, seek medical help immediately. Liquid ejected from the battery may cause irritation or burns.
- Do not use a battery pack that is damaged or modified. Damaged or modified batteries may not function as intended, resulting in fire or explosion.
- Do not expose a battery pack to fire or excessive temperatures. Exposure to fire or temperatures above 100°C may cause an explosion.

Service

- Have the power tool serviced by the manufacturer or by qualified service personnel, using only identical replacement parts. This will ensure that the safety of the power tool is maintained.
- Never attempt to repair damaged battery packs on your own. Service of battery packs should only be performed by the manufacturer or authorized service technicians.

Safety instructions for the battery pack

- Do not dismantle, open, smash or burn the battery pack.
- Protect the battery against heat (e.g., against continuous intense sunlight), fire, water and moisture. There is a risk of explosion.
- Do not short-circuit the battery pack. There is a risk of explosion.
- Only use the battery pack with compatible products from the manufacturer.
- If operating time has become significantly shorter, stop operating the tool and install a new battery.
- After extended periods of storage, it may be necessary to charge and discharge the battery pack several times to obtain maximum performance.
- Recharge only with the appropriate charger of the manufacturer.

- Do not use any battery pack which is not designed for use with the equipment.
- The battery can be damaged by pointed objects such as nails or screwdrivers or by force applied externally. An internal short circuit may occur, causing the battery to burn, smoke, explode or overheat.
- Occasionally clean the venting slots of the battery using a soft, clean and dry brush.
- Keep the battery pack out of the reach of children.
- Remove the battery from the equipment when not in use.
- Make sure the battery is removed prior to making any adjustments, changing accessories, before carrying out maintenance or repair work and before storing the tool.
- Wipe the battery terminals with a clean, dry cloth if they become dirty.
- Be careful not to drop the battery.
- Do not store the power tool and battery in locations where the temperature may reach or exceed 50 °C.
- If electrolyte gets into your eyes, rinse them out with plenty of clear water and seek medical attention right away. Contact of electrolyte with eyes may result in loss of eyesight.



Purpose: This tool is used to screw or drill holes in wood, metal, and plastic.

BEFORE USE

Charging

- The charger and device must be used together. Do not use other chargers. The device has a protection circuit. When the battery is low, the protection circuit activates and the device stops rotating.
- In a high-temperature environment or after prolonged use, the motor may overheat. Do not charge it immediately. Wait until the battery has cooled down before charging it to avoid reducing its service life or causing it to overheat and become unable to charge. After the first charge or after a long period of inactivity, the battery should undergo 2-3 charge and discharge cycles to reach 100% performance.

OPERATION

Activation/Deactivation (see Figure B)

- Hold down the switch to start the tool and release it to stop. The switch has a brake function and the chuck stops rotating immediately after the switch is released.
- The force applied to the switch can change the speed, which ranges from 0 to the maximum speed. The less force applied, the lower the speed and the easier it is to control the drilling. Do not allow the tool to stop due to excessive load.



Warning: Do not operate at low speed for long periods of time, otherwise the tool will overheat internally.

Switch lock

- The switch has a lock function, which helps to reduce the risk of the tool starting accidentally when not in use. When the direction button is set to the center position, the tool is locked.

Changing the direction of rotation (see Figure B)

- Clockwise rotation: Press the direction button to the left to screw and drill.
- Counterclockwise rotation: Push the direction button to the right to loosen or unscrew screws.



Warning: The direction can only be changed after the tool has come to a complete stop.

Speed change (see image C)

- **1st speed:** high torque/low speed, used for drilling with thicker drill bits or screwing screws.
- **2nd speed:** low torque/high speed, used for drilling with thinner drill bits.



Warning: Only change speed when the machine has come to a complete stop.

Inserting or removing the drill bit (see figure D)

- To open the chuck, hold the chuck cover and turn it counterclockwise. To insert the accessory into the chuck, push it in as far as possible. To secure the accessory, hold the chuck cover and turn it clockwise.
- To remove the accessory, hold the chuck cover and turn it counterclockwise.

Torque adjustment (see figure E)

- Turn the torque adjustment ring to adjust the torque of the tool. When the number 1 on the torque adjustment ring lines up with the indicator arrow on the tool, the torque is minimal, while when the number 20 on the torque adjustment ring is aligned with the indicator arrow on the tool, the torque is at its maximum.

Adjustment:

1-5 Screwing/unscrewing small screws

6-13 Screwing screws into soft material

14-20 Screwing screws into soft and hard material. Drilling and screwing self-tapping screws.

Automatic spindle lock function (see Fig. F)

- The automatic spindle lock function allows the tool to be operated manually.
- When the battery is empty, the machine can be rotated manually to tighten or loosen screws and for other functions, while the chuck remains fixed.

LED Lighting

- Press the tool switch to turn on the work light and release the switch to turn it off with a delay of a few seconds.
- The LED light can significantly improve visibility in dark or enclosed spaces. It also indicates the battery capacity. When the battery is low, the LED light flashes.

Drilling function

- When drilling into a hard surface, mark the area you want to drill with a sharp hammer to prevent the drill bit from slipping. Hold the electric drill firmly, align the tip of the drill bit with the marked area, and press the switch to start drilling. Drill with moderate pressure. Avoid excessive or uneven pressure, as this can widen the hole.
- Use a carbide drill bit when drilling concrete or stone. Use a good quality high-speed steel drill bit when drilling metal. When using a short screwdriver bit, use a magnetic bit holder (not included). When screwing, apply a small amount of soapy water or other lubricant to the thread to make screwing easier.



Use a carbide drill bit for drilling concrete and stone. Use a good quality high speed steel drill bit for drilling metal. When using a short screwdriver bit, use a magnetic bit holder (not included). When screwing, apply a small amount of soapy water or other lubricant to the thread to make screwing easier.

Overload protection

- When overload occurs, the motor stops running. Switch off the tool immediately and allow it to cool down at maximum speed without load for 30 seconds.

Overheating protection

- Overloading is not permitted when the tool is in operation. When the load is too high or exceeds the maximum permissible temperature of 75 °C of the battery, the electronic control system will switch off the tool until it returns to a more suitable temperature range.

Discharge protection

- The tool is equipped with a discharge protection circuit. When the battery power is insufficient, the protection circuit opens and the machine stops rotating.

TROUBLESHOOTING

Why does the tool not work when you press the trigger?	There is a direction button above the switch, which is locked. Turn it in the desired direction and press the trigger to start rotation.
Why does the electric drill stop working before screwing in the screw?	In this case, adjust the torque adjustment ring between the frame and the chuck. The positions are for drilling only. Position 1 corresponds to the minimum torque and position 20 corresponds to the maximum torque. This problem can be solved by adjusting the torque adjustment ring to a higher speed.
Why does the operating time of the same battery vary?	If a battery is left unused for a long time, its operating time will decrease, which is a charging frequency problem. After several charges and uses, this condition will improve. When performing heavy-duty tasks, such as tightening large screws into hard wood, the battery will drain faster. Avoid charging in environments below 0°C or above 45°C. This also affects battery performance.

CLEANING AND MAINTENANCE

- The power tool does not require lubrication or maintenance.
- Do not use water or chemical cleaners to clean power tools. Simply wipe them with a dry cloth. Store them in a dry environment and keep the motor vents clean.
- Avoid using tools in dusty environments. Sparks may sometimes be emitted from the air vents, but this is normal and will not damage the tool.

ENVIRONMENTAL DISPOSAL

To avoid damage during transportation, the tool must be delivered in sturdy packaging. The packaging, as well as the unit and its accessories, are made from recyclable materials and can be disposed of accordingly. The tool's plastic components are labeled according to their material, allowing for environmentally friendly and differentiated disposal through available collection facilities.



Only for EU countries

Do not dispose of electric tools together with household waste material!

In observance of European Directive 2002/96/EC on waste electrical and electronic equipment and its implementation in accordance with national law, electric tools that have reached the end of their life must be collected separately and returned to an environmentally compatible recycling facility.

SIMBOLI DI SICUREZZA

 <p>Indossare protezioni per gli occhi, per l'udito e un casco di sicurezza.</p>	 <p>Indossare guanti protettivi.</p>	 <p>Indossare una maschera di sicurezza.</p>
 <p>Non esporre l'unità alla pioggia o all'umidità.</p>	 <p>Pericolo di esplosione.</p>	 <p>Pericolo di incendio.</p>

ISTRUZIONI DI SICUREZZA



Attenzione: Leggere attentamente il manuale prima dell'uso. La mancata osservanza delle avvertenze e delle istruzioni può causare danni all'unità, lesioni fisiche e/o danni alle cose. Conservare il manuale in un luogo sicuro per future consultazioni.

Sicurezza dell'area di lavoro

- Mantenere l'area di lavoro pulita e ben illuminata. Aree buie o disordinate possono causare incidenti.
- Non utilizzare gli utensili elettrici in atmosfere esplosive, ad esempio in presenza di liquidi o fumi infiammabili, gas o polveri. Gli utensili elettrici potrebbero creare scintille che potrebbero incendiare i gas o i fumi.
- Tenere i bambini e gli astanti a distanza di sicurezza durante l'uso dell'elettro utensile.

Sicurezza elettrica

- Assicurarsi che le spine degli utensili elettrici corrispondano alla presa di corrente. Non modificare mai la spina in alcun modo. Non utilizzare spine adattatrici con utensili elettrici dotati di messa a terra. L'uso di spine non modificate e di prese corrispondenti riduce il rischio di scosse elettriche.
- Evitare il contatto del corpo con materiali o oggetti collegati a terra, come radiatori, tubi, cucine e frigoriferi. Il rischio di scosse elettriche è molto elevato se il corpo è collegato a terra.
- Non esporre gli utensili elettrici alla pioggia o ad altre condizioni di umidità. L'ingresso di acqua in un utensile elettrico può aumentare il rischio di scosse elettriche.
- Se non è possibile evitare di utilizzare un utensile elettrico in un luogo umido, utilizzare un'alimentazione protetta da un dispositivo di corrente residua (RCD). L'uso di un RCD riduce il rischio di scosse elettriche.

Sicurezza personale

- Prestare attenzione, osservare ciò che si sta facendo e usare il buon senso durante l'uso dell'utensile elettrico. Non utilizzare l'utensile elettrico se ci si sente stanchi o sotto l'effetto di alcol, droghe o farmaci. Un momento di disattenzione durante l'uso dell'utensile elettrico può causare gravi lesioni personali.
- Utilizzare dispositivi di protezione individuale. Indossare sempre protezioni per gli occhi. I dispositivi di protezione quali maschere antipolvere, protezioni acustiche, scarpe antiscivolo o caschi protettivi, utilizzati in condizioni adeguate, riducono il rischio di lesioni personali.
- Prevenire l'avvio accidentale. Assicurarsi che l'interruttore di alimentazione sia in posizione di spegnimento prima di collegare la batteria, sollevare o trasportare l'utensile elettrico. Trasportare utensili elettrici con il dito sull'interruttore di alimentazione o collegare utensili elettrici con l'interruttore in posizione di accensione a una fonte di alimentazione può causare incidenti.
- Rimuovere eventuali chiavi di regolazione o chiavi inglesi prima di accendere l'utensile elettrico. Una chiave di regolazione o una chiave inglese lasciata su una parte rotante dell'utensile elettrico può causare lesioni personali.
- Non sporgersi eccessivamente. Mantenere sempre l'equilibrio e un appoggio sicuro. Ciò consente all'operatore di avere un migliore controllo dell'utensile elettrico in situazioni impreviste.

- Indossare indumenti adeguati. Non indossare indumenti larghi o gioielli. Tenere i capelli, gli indumenti e i guanti lontani dalle parti in movimento. Indumenti larghi, gioielli e/o capelli lunghi possono essere intrappolati nelle parti in movimento.

Uso e cura degli elettroutensili

- Non forzare l'elettroutensile. Utilizzare l'elettroutensile corretto per ogni applicazione. L'elettroutensile corretto svolgerà sempre il lavoro in modo migliore e più sicuro se usato come previsto.
- Non utilizzare l'elettroutensile se l'interruttore non lo accende o lo spegne. Qualsiasi utensile elettrico che non può essere controllato con l'interruttore è estremamente pericoloso e deve essere riparato.
- Rimuovere il pacco batteria dall'elettroutensile prima di cambiare gli accessori, effettuare regolazioni o riporre l'elettroutensile. Queste misure di sicurezza preventive riducono il rischio di avviamento accidentale dell'elettroutensile.
- Quando l'elettroutensile non è in uso, riporlo fuori dalla portata dei bambini e non consentire l'uso e l'utilizzo dell'elettroutensile a persone che non hanno familiarità con l'elettroutensile o con le presenti istruzioni. Gli utensili elettrici sono estremamente pericolosi nelle mani di utenti non addestrati.
- Manutenzione dell'elettroutensile. Controllare che non vi siano disallineamenti o legature delle parti mobili, rotture di parti, perdite e qualsiasi altro problema che possa influire sul funzionamento dell'elettroutensile. Se danneggiato, far riparare l'elettroutensile prima dell'uso. Molti incidenti e infortuni sono causati da una cattiva manutenzione degli utensili elettrici.
- Mantenere le parti taglienti dell'elettroutensile affilate e pulite. Gli utensili da taglio sottoposti a una corretta manutenzione e dotati di bordi di taglio affilati hanno minori probabilità di piegarsi e sono più precisi e facili da controllare.
- Utilizzare sempre l'elettroutensile, gli accessori e le punte per utensili ecc. in conformità alle istruzioni del presente manuale, tenendo conto delle condizioni di lavoro e dell'attività da svolgere. L'uso dell'elettroutensile per applicazioni diverse da quelle previste potrebbe causare lesioni personali o danni all'elettroutensile.
- Mantenere le impugnature e le superfici di presa dell'elettroutensile asciutte, pulite e prive di olio e grasso. Impugnature e superfici di presa scivolose non consentono di maneggiare l'utensile in modo sicuro in circostanze impreviste.

Uso e cura della batteria

- Ricaricare le batterie solo con il caricabatterie specificato dal produttore. Un caricabatterie utilizzato per caricare batterie non adatte può creare un rischio di incendio.
- Utilizzare l'elettroutensile solo con le batterie specificatamente indicate. L'uso di altri pacchi batteria può comportare il rischio di lesioni e incendi.
- Quando il pacco batteria non è in uso, tenerlo lontano da altri oggetti metallici, come graffette, monete, chiavi, chiodi, viti o altri piccoli oggetti metallici che possono creare un collegamento da un terminale all'altro. Il cortocircuito dei terminali della batteria può causare ustioni o incendi.
- In caso di condizioni difficili, dalla batteria può fuoriuscire del liquido; evitare il contatto. In caso di contatto accidentale, sciacquare con acqua. Se il liquido entra in contatto con gli occhi, rivolgersi immediatamente a un medico. Il liquido espulso dalla batteria può causare irritazioni o ustioni.
- Non utilizzare batterie danneggiate o modificate. Le batterie danneggiate o modificate potrebbero non funzionare come previsto e causare incendi o esplosioni.
- Non esporre il pacco batteria al fuoco o a temperature eccessive. L'esposizione al fuoco o a temperature superiori a 100°C può causare un'esplosione.

Servizio

- Far revisionare l'elettroutensile dal produttore o da personale qualificato, utilizzando solo parti di ricambio identiche. In questo modo si garantisce la sicurezza dell'elettroutensile.
- Non tentare mai di riparare da soli i pacchi batteria danneggiati. La manutenzione dei pacchi batteria deve essere eseguita solo dal produttore o da tecnici autorizzati.

Istruzioni di sicurezza per il pacco batteria

- Non smontare, aprire, rompere o bruciare il pacco batteria.
- Proteggere la batteria dal calore (ad esempio, dalla luce solare intensa e continua), dal fuoco, dall'acqua e dall'umidità. Esiste il rischio di esplosione.

- Non cortocircuitare il pacco batteria. C'è il rischio di esplosione.
- Utilizzare il pacco batteria solo con prodotti compatibili del produttore.
- Se il tempo di funzionamento si riduce notevolmente, interrompere l'uso dell'utensile e installare una nuova batteria.
- Dopo lunghi periodi di stoccaggio, potrebbe essere necessario caricare e scaricare il pacco batteria più volte per ottenere le massime prestazioni.
- Ricaricare solo con il caricabatterie appropriato del produttore.
- Non utilizzare batterie non progettate per l'uso con l'apparecchiatura.
- La batteria può essere danneggiata da oggetti appuntiti come chiodi o cacciaviti o da una forza applicata esternamente. È possibile che si verifichi un cortocircuito interno, con conseguente bruciatura, fumo, esplosione o surriscaldamento della batteria.
- Di tanto in tanto, pulire le fessure di sfogo della batteria con una spazzola morbida, pulita e asciutta.
- Tenere il pacco batteria fuori dalla portata dei bambini.
- Rimuovere la batteria dall'apparecchiatura quando non viene utilizzata.
- Assicurarsi che la batteria sia rimossa prima di effettuare regolazioni, sostituire accessori, eseguire lavori di manutenzione o riparazione e riporre l'utensile.
- Pulire i terminali della batteria con un panno pulito e asciutto se si sporcano.
- Fare attenzione a non far cadere la batteria.
- Non conservare l'elettro utensile e la batteria in luoghi in cui la temperatura possa raggiungere o superare i 50 °C.
- Se l'elettrolito entra negli occhi, sciacquarli con abbondante acqua pulita e rivolgersi subito a un medico. Il contatto dell'elettrolito con gli occhi può causare la perdita della vista.



Scopo: questo strumento viene utilizzato per avvitare o forare legno, metallo e plastica.

PRIMA DELL'USO

Ricarica

- Il caricabatterie e il dispositivo devono essere utilizzati insieme. Non utilizzare altri caricabatterie. Il dispositivo è dotato di un circuito di protezione. Quando la batteria è scarica, il circuito di protezione si attiva e il dispositivo smette di girare.
- In un ambiente ad alta temperatura o dopo un uso prolungato, il motore potrebbe surriscaldarsi. Non ricaricarlo immediatamente. Attendere che la batteria si sia raffreddata prima di caricarla per evitare di ridurne la durata o di provocarne il surriscaldamento e l'impossibilità di ricarica. Dopo la prima carica o dopo un lungo periodo di inattività, la batteria deve essere sottoposta a 2-3 cicli di carica e scarica per raggiungere il 100% delle prestazioni.

FUNZIONAMENTO

Attivazione/Disattivazione (vedere Figura B)

- Tenere premuto l'interruttore per avviare l'utensile e rilasciarlo per arrestarlo. L'interruttore ha una funzione di freno e il mandrino smette di ruotare immediatamente dopo il rilascio dell'interruttore.
- La forza applicata all'interruttore può modificare la velocità, che va da 0 alla velocità massima. Minore è la forza applicata, minore è la velocità e più facile è il controllo della foratura. Non lasciare che l'utensile si arresti a causa di un carico eccessivo.



Attenzione: Non operare a bassa velocità per lunghi periodi di tempo, altrimenti l'utensile si surriscalda internamente.

Blocco dell'interruttore

- L'interruttore è dotato di una funzione di blocco, che contribuisce a ridurre il rischio di avvio accidentale dell'utensile quando non viene utilizzato. Quando il pulsante di direzione è impostato sulla posizione centrale, l'utensile è bloccato.

Modifica del senso di rotazione (vedere Figura B)

- Rotazione in senso orario: Premere il pulsante di direzione verso sinistra per avvitare e forare.
- Rotazione antioraria: Premere il pulsante di direzione verso destra per allentare o svitare le viti.



Attenzione: La direzione può essere modificata solo dopo l'arresto completo dell'utensile.

Cambio di velocità (vedi immagine C)

- **1a velocità:** coppia elevata/bassa velocità, utilizzata per la foratura con punte più spesse o per l'avvitamento di viti.
- **2a velocità:** coppia bassa/velocità elevata, utilizzata per la foratura con punte più sottili.



Attenzione: Cambiare la velocità solo quando la macchina è completamente ferma.

Inserimento o rimozione della punta (vedi figura D)

- Per aprire il mandrino, tenere il coperchio del mandrino e ruotarlo in senso antiorario. Per inserire l'accessorio nel mandrino, spingerlo il più possibile. Per fissare l'accessorio, tenere il coperchio del mandrino e ruotarlo in senso orario.
- Per rimuovere l'accessorio, tenere il coperchio del mandrino e ruotarlo in senso antiorario.

Regolazione della coppia (vedere figura E)

- Ruotare l'anello di regolazione della coppia per regolare la coppia dell'utensile. Quando il numero 1 sull'anello di regolazione della coppia è allineato con la freccia dell'indicatore sull'utensile, la coppia è minima, mentre quando il numero 20 sull'anello di regolazione della coppia è allineato con la freccia dell'indicatore sull'utensile, la coppia è massima.

Regolazione:

1-5 Avvitare/svitare piccole viti 6-13

Avvitare viti in materiale morbido

14-20 Avvitare viti in materiali morbidi e duri. Foratura e avvitamento di viti autofilettanti.

Funzione di blocco automatico del mandrino (vedere Fig. F)

- La funzione di blocco automatico del mandrino consente di azionare manualmente l'utensile.
- Quando la batteria è scarica, la macchina può essere ruotata manualmente per avvitare o allentare le viti e per altre funzioni, mentre il mandrino rimane fisso.

Illuminazione a LED

- Premere l'interruttore dell'utensile per accendere la luce di lavoro e rilasciarlo per spegnerla con un ritardo di qualche secondo.
- La luce LED può migliorare notevolmente la visibilità in spazi bui o chiusi. Indica inoltre la capacità della batteria. Quando la batteria è scarica, la luce LED lampeggia.

Funzione di foratura

- Quando si fora una superficie dura, segnare l'area da forare con un martello affilato per evitare che la punta del trapano scivoli. Impugnare saldamente il trapano elettrico, allineare la punta del trapano all'area contrassegnata e premere l'interruttore per avviare la foratura. Forare con una pressione moderata. Evitare una pressione eccessiva o irregolare per evitare di allargare il foro.
- Utilizzare una punta in carburo per la foratura di calcestruzzo o pietra. Per la foratura del metallo, utilizzare una punta in acciaio rapido di buona qualità. Quando si utilizza una punta per cacciavite corta, utilizzare un portapunta magnetico (non incluso). Quando si avvita, applicare una piccola quantità di acqua saponata o altro lubrificante sulla filettatura per facilitare l'avvitamento.



Utilizzare una punta in carburo per la foratura di cemento e pietra. Per la foratura del metallo, utilizzare una punta in acciaio ad alta velocità di buona qualità. Quando si utilizza una punta per cacciavite corta, utilizzare un portapunta magnetico (non incluso). Quando si avvita, applicare una piccola quantità di acqua saponata o altro lubrificante sulla filettatura per facilitare l'avvitamento.

Protezione da sovraccarico

- In caso di sovraccarico, il motore si ferma. Spegnerne immediatamente l'utensile e lasciarlo raffreddare alla massima velocità senza carico per 30 secondi.

Protezione dal surriscaldamento

- Non è consentito il sovraccarico quando l'utensile è in funzione. Quando il carico è troppo elevato o supera la temperatura massima consentita di 75 °C della batteria, il sistema di controllo elettronico spegne l'utensile finché non torna a una temperatura più adeguata.

Protezione contro le scariche

- L'utensile è dotato di un circuito di protezione dalla scarica. Quando l'alimentazione della batteria è insufficiente, il circuito di protezione si apre e la macchina smette di girare.

RISOLUZIONE DEI PROBLEMI

Perché l'utensile non funziona quando si preme il grilletto?	Sopra l'interruttore è presente un pulsante di direzione, che è bloccato. Ruotarlo nella direzione desiderata e premere il pulsante per avviare la rotazione.
Perché il trapano elettrico smette di funzionare prima di avvitare la vite?	In questo caso, regolare l'anello di regolazione della coppia tra il telaio e il mandrino. Le posizioni sono solo per la foratura. La posizione 1 corrisponde alla coppia minima e la posizione 20 corrisponde alla coppia massima. Questo problema può essere risolto regolando l'anello di regolazione della coppia a una velocità superiore.
Perché la durata di funzionamento di una stessa batteria varia?	Se una batteria viene lasciata inutilizzata per lungo tempo, la sua durata di funzionamento diminuisce: si tratta di un problema di frequenza di carica. Dopo diverse cariche e utilizzi, questa condizione migliorerà. Quando si eseguono operazioni pesanti, come il serraggio di grosse viti in un legno duro, la batteria si scarica più rapidamente. Evitare di caricare la batteria in ambienti con temperatura inferiore a 0°C o superiore a 45°C. Anche questo influisce sulle prestazioni della batteria.

PULIZIA E MANUTENZIONE

- L'utensile elettrico non richiede lubrificazione né manutenzione.
- Non utilizzare acqua o detersivi chimici per pulire gli utensili elettrici. Pulirli semplicemente con un panno asciutto. Conservarli in un ambiente asciutto e mantenere pulite le prese d'aria del motore.
- Evitare di utilizzare gli utensili in ambienti polverosi. Le scintille possono talvolta essere emesse dalle prese d'aria, ma questo è normale e non danneggia l'utensile.

SMALTIMENTO AMBIENTALE

Per evitare danni durante il trasporto, l'utensile deve essere consegnato in un imballaggio robusto. L'imballaggio, così come l'unità e i suoi accessori, sono realizzati con materiali riciclabili e possono essere smaltiti di conseguenza. I componenti in plastica dell'utensile sono etichettati in base al loro materiale, consentendo uno smaltimento ecologico e differenziato attraverso gli impianti di raccolta disponibili.



Solo per i paesi dell'UE

Non smaltire i dispositivi elettrici insieme ai rifiuti domestici!

In conformità alla direttiva europea 2002/96/CE sui rifiuti di apparecchiature elettriche ed elettroniche e alla sua attuazione in conformità alla legislazione nazionale, i dispositivi elettrici giunti a fine vita devono essere raccolti separatamente e consegnati a un impianto di riciclaggio compatibile con l'ambiente.

ΣΥΜΒΟΛΑ ΑΣΦΑΛΕΙΑΣ

 <p>Φοράτε γυαλιά ασφαλείας, προστατευτικά ακοής και κράνος προστασίας.</p>	 <p>Φοράτε γάντια προστασίας.</p>	 <p>Φοράτε μάσκα προστασίας.</p>
 <p>Μην εκθέτετε τη μονάδα στη βροχή ή σε υγρασία.</p>	 <p>Κίνδυνος έκρηξης.</p>	 <p>Κίνδυνος πυρκαγιάς.</p>

ΟΔΗΓΙΕΣ ΑΣΦΑΛΕΙΑΣ



Προσοχή: Διαβάστε προσεκτικά το εγχειρίδιο πριν από τη χρήση. Η μη τήρηση των προειδοποιήσεων και των οδηγιών μπορεί να οδηγήσει σε βλάβη της μονάδας, τραυματισμό ή να προκαλέσει υλική ζημιά. Φυλάξτε το εγχειρίδιο σε ασφαλές μέρος για μελλοντική αναφορά.

Ασφάλεια στον χώρο εργασίας

- Διατηρείτε τον χώρο εργασίας καθαρό και επαρκώς φωτισμένο. Οι ακατάστατοι και ανεπαρκώς φωτισμένοι χώροι εργασίας μπορεί να οδηγήσουν σε ατυχήματα και τραυματισμό.
- Μην εργάζεστε με το ηλεκτρικό εργαλείο σε χώρους όπου υπάρχει κίνδυνος έκρηξης λόγω ύπαρξης εύφλεκτων υγρών, αερίων ή σκόνης. Τα ηλεκτρικά εργαλεία ενδέχεται να δημιουργήσουν σπινθήρες οι οποίοι μπορούν να αναφλέξουν τη σκόνη ή τα αέρια.
- Όταν χρησιμοποιείτε το ηλεκτρικό εργαλείο κρατάτε τα παιδιά και άλλους παρευρισκόμενους σε ασφαλή απόσταση. Η απόσταση της προσοχής μπορεί να οδηγήσει σε απώλεια ελέγχου του εργαλείου/μηχανήματος.

Ηλεκτρική ασφάλεια

- Το βύσμα του καλωδίου του ηλεκτρικού εργαλείου πρέπει να είναι συμβατό με την πρίζα. Δεν επιτρέπεται η οποιαδήποτε μετατροπή του βύσματος. Μη χρησιμοποιείτε μετατροπείς σε συνδυασμό με γειωμένα ηλεκτρικά εργαλεία. Η χρήση βυσμάτων με συμβατές πρίζες μειώνουν τον κίνδυνο ηλεκτροπληξίας.
- Αποφεύγετε την επαφή με γειωμένες επιφάνειες όπως με σωλήνες, θερμοαντλία σώματα (καλοριφέρ), κουζίνες ή ψυγεία. Όταν το σώμα σας γειώνεται αυξάνεται ο κίνδυνος ηλεκτροπληξίας.
- Μην εκθέτετε τα μηχανήματα και τα εργαλεία στη βροχή ή σε υψηλή υγρασία. Η διείσδυση νερού στο ηλεκτρικό εργαλείο αυξάνει τον κίνδυνο ηλεκτροπληξίας.
- Όταν η χρήση του ηλεκτρικού εργαλείου σε χώρους με υψηλή υγρασία ή με υγρά είναι αναπόφευκτη, τότε χρησιμοποιήστε μια διάταξη προστασίας έναντι ρεύματος διαρροής (ρελέ διαρροής - RCD). Η χρήση ενός ρελέ διαρροής μειώνει τον κίνδυνο ηλεκτροπληξίας.

Προσωπική ασφάλεια

- Το εργαλείο πρέπει πάντα να χρησιμοποιείται προσεκτικά και με σύνεση. Μη χρησιμοποιείτε το ηλεκτρικό εργαλείο αν νιώθετε κόπωση ή αν βρίσκεστε υπό την επήρεια αλκοόλ ή άλλων ουσιών. Μια στιγμή απροσεξίας κατά τον χειρισμό του ηλεκτρικού εργαλείου μπορεί να οδηγήσει σε σοβαρό τραυματισμό.
- Φοράτε κατάλληλο εξοπλισμό ατομικής προστασίας. Επιλέξτε τον κατάλληλο εξοπλισμό προστασίας, για παράδειγμα μια μάσκα σκόνης, αντιολισθητικές μπότες ασφαλείας, κράνος προστασίας, προστατευτικά ακοής, ανάλογα με το εκάστοτε εργαλείο και τη χρήση του, έτσι ώστε να μειωθεί ο κίνδυνος τραυματισμού.
- Λάβετε μέτρα για να αποφύγετε την ακούσια εκκίνηση. Βεβαιωθείτε ότι το κουμπί ενεργοποίησης του εργαλείου βρίσκεται στη θέση OFF πριν τοποθετήσετε την μπαταρία στο εργαλείο και πριν το μεταφέρετε. Μην μεταφέρετε το ηλεκτρικό εργαλείο με το δάκτυλό σας να ακουμπάει τον διακόπτη ON/OFF και μην συνδέετε την μπαταρία στο εργαλείο αν ο διακόπτης βρίσκεται στη θέση ON.

- Αφαιρείτε από το ηλεκτρικό εργαλείο τυχόν εργαλεία ρύθμισης πριν το θέσετε σε λειτουργία. Ένα εργαλείο ρύθμισης που βρίσκεται συνδεδεμένο σ' ένα κινούμενο μέρος του εργαλείου μπορεί να οδηγήσει σε τραυματισμό.
- Μην τεντώνετε, γέρνετε ή σκύβετε υπερβολικά κατά τη χρήση του εργαλείου. Διατηρήστε την ισορροπία σας και φροντίστε να έχετε σωστή στάση σώματος έτσι ώστε να είστε σε θέση να αντιμετωπίσετε απροσδόκητες καταστάσεις.
- Ντυθείτε με τα κατάλληλα ενδύματα. Μη φοράτε ρούχα με χαλαρή εφαρμογή ή κοσμήματα. Κρατήστε τα μαλλιά, τα ρούχα και τα χέρια σας σε ασφαλή απόσταση από τα κινούμενα εξαρτήματα.

Ορθότητα χειρισμού και συντήρηση ηλεκτρικών εργαλείων

- Μην ασκείτε υπερβολική πίεση στο εργαλείο. Χρησιμοποιήστε το κατάλληλο εργαλείο για τον σκοπό για τον οποίον προορίζεται. Η χρήση του σωστού εργαλείου για τον σκοπό για τον οποίον προορίζεται θα καταστήσει την εργασία ασφαλέστερη.
- Μη χρησιμοποιήσετε ποτέ ένα εργαλείο αν το κουμπί ενεργοποίησής του δεν λειτουργεί. Τα ηλεκτρικά εργαλεία τα οποία δεν μπορούν πλέον να ενεργοποιηθούν ή/και να απενεργοποιηθούν με τα κουμπιά λειτουργίας τους είναι επικίνδυνα και πρέπει να επισκευαστούν.
- Αφαιρέστε την μπαταρία πριν προβείτε σε εργασίες συντήρησης ή αντικατάστασης ενός εξαρτήματος του εργαλείου και πριν αποθηκεύσετε το εργαλείο. Αυτά τα μέτρα πρόληψης μειώνουν τον κίνδυνο της ακούσιας εκκίνησης του ηλεκτρικού εργαλείου.
- Όταν το ηλεκτρικό εργαλείο δεν χρησιμοποιείται, αποθηκεύστε το σε σημείο μη προσβάσιμο από παιδιά και φροντίστε να μη χρησιμοποιείται το εργαλείο από άτομα που δεν έχουν εξοικειωθεί με την χρήση του ή που δεν έχουν διαβάσει τις οδηγίες χρήσης που περιέχει το παρόν εγχειρίδιο. Το ηλεκτρικό εργαλείο είναι επικίνδυνο όταν χρησιμοποιείται από άπειρα άτομα ή από άτομα που δεν έχουν διαβάσει τις οδηγίες χρήσης του.
- Συντηρήστε το ηλεκτρικό εργαλείο. Ελέγχετε αν τα κινούμενα εξαρτήματα λειτουργούν σωστά, αν υπάρχει κάποιο μπλοκάρισμα, αν έχουν σπάσει εξαρτήματα σε κάποιο σημείο ή αν έχουν φθαρεί εξαρτήματα τα οποία ενδέχεται να επηρεάσουν αρνητικά την λειτουργία του ηλεκτρικού εργαλείου. Η εσφαλμένη συντήρηση των ηλεκτρικών εργαλείων προκαλεί ατυχήματα.
- Διατηρείτε τα εργαλεία κοπής αιχμηρά και σε καλή κατάσταση. Τα επαρκώς συντηρημένα κοπτικά εργαλεία είναι πιο δύσκολο να μπλοκαριστούν και έχουν υψηλότερη απόδοση.

Οδηγίες ασφαλείας για εργαλεία μπαταρίας

- Επαναφορτίζετε τις μπαταρίες μόνο με τον φορτιστή που ορίζει ο κατασκευαστής. Ένας φορτιστής που χρησιμοποιείται για τη φόρτιση ακατάλληλων μπαταριών μπορεί να δημιουργήσει κίνδυνο πυρκαγιάς.
- Χρησιμοποιείτε το ηλεκτρικό εργαλείο μόνο με τις προβλεπόμενες μπαταρίες. Η χρήση άλλων μπαταριών μπορεί να δημιουργήσει κίνδυνο τραυματισμού και πυρκαγιάς.
- Όταν η μπαταρία δεν χρησιμοποιείται, κρατήστε την μακριά από μεταλλικά αντικείμενα όπως συνδετήρες, κέρματα, κλειδιά, καρφιά, βίδες ή άλλα μικρά μεταλλικά αντικείμενα που μπορούν να κάνουν σύνδεση από τον έναν ακροδέκτη στον άλλον. Το βραχυκύκλωμα των ακροδεκτών της μπαταρίας μπορεί να προκαλέσει εγκαύματα ή πυρκαγιά.
- Υπό συνθήκες κακομεταχείρισης, μπορεί να εκτοξευτεί υγρό από την μπαταρία. Αποφύγετε την επαφή με το υγρό της μπαταρίας. Σε περίπτωση επαφής με το υγρό, ξεπλύνετε με νερό. Εάν το υγρό έρθει σε επαφή με τα μάτια, αναζητήστε αμέσως ιατρική βοήθεια. Το υγρό που εκτοξεύεται από την μπαταρία μπορεί να προκαλέσει ερεθισμό ή εγκαύματα.
- Μην χρησιμοποιείτε μπαταρία που έχει υποστεί ζημιά ή έχει τροποποιηθεί. Οι κατεστραμμένες ή τροποποιημένες μπαταρίες ενδέχεται να μην λειτουργούν όπως προβλέπεται, με αποτέλεσμα να προκληθεί πυρκαγιά ή έκρηξη.
- Μην εκθέτετε την μπαταρία σε φωτιά ή σε πολύ υψηλές θερμοκρασίες. Η έκθεση σε φωτιά ή σε θερμοκρασίες άνω των 100°C μπορεί να προκαλέσει έκρηξη.

Service

- Ποτέ μην επιχειρήσετε να επισκευάσετε μόνοι σας τις μπαταρίες που έχουν υποστεί βλάβη. Το service των μπαταριών πρέπει να γίνεται μόνο από τον κατασκευαστή ή από εξουσιοδοτημένους τεχνικούς service.
- Αναθέστε τη συντήρηση και την επισκευή του ηλεκτρικού εργαλείου στον κατασκευαστή ή σε εξουσιοδοτημένους τεχνικούς service, χρησιμοποιώντας μόνο πανομοιότυπα ανταλλακτικά. Με τον τρόπο αυτό θα διασφαλιστεί η διατήρηση της ασφάλειας του ηλεκτρικού εργαλείου.

Οδηγίες ασφαλείας για την μπαταρία

- Μην αποσυναρμολογήσετε, ανοίξετε, χτυπήσετε ή κάψετε την μπαταρία.
- Προστατέψτε την μπαταρία από τη θερμότητα (π.χ. από τη συνεχή έκθεση σε έντονο ηλιακό φως), τη φωτιά, το νερό και την υγρασία. Υπάρχει κίνδυνος έκρηξης.
- Μην βραχυκυκλώνετε τη μπαταρία. Υπάρχει κίνδυνος έκρηξης.
- Χρησιμοποιείτε τη μπαταρία μόνο με συμβατά προϊόντα του κατασκευαστή.
- Σε περίπτωση σημαντικής μείωσης της αυτονομίας του εργαλείου, σταματήστε να χρησιμοποιείτε το εργαλείο και τοποθετήστε νέα μπαταρία.
- Μετά από παρατεταμένες περιόδους αποθήκευσης, μπορεί να χρειαστεί να φορτίσετε και να εκφορτίσετε την μπαταρία αρκετές φορές για να επιτύχετε τις μέγιστες δυνατές αποδόσεις.
- Φορτίζετε μόνο με τον κατάλληλο φορτιστή του κατασκευαστή.
- Μη χρησιμοποιείτε οποιοδήποτε μπαταρία που δεν έχει σχεδιαστεί για χρήση με τον εξοπλισμό.
- Βεβαιωθείτε ότι η μπαταρία έχει αφαιρεθεί πριν από οποιαδήποτε ρύθμιση, αλλαγή εξαρτημάτων, πριν από την εκτέλεση εργασιών συντήρησης ή επισκευής και πριν από την αποθήκευση του εργαλείου.
- Σε περίπτωση που λερωθούν οι ακροδέκτες της μπαταρίας, σκουπίστε τους με ένα καθαρό, στεγνό πανί.
- Προσέχετε να μην πέσει η μπαταρία με δύναμη στο πάτωμα.
- Μην αποθηκεύετε το ηλεκτρικό εργαλείο και την μπαταρία σε χώρους όπου η θερμοκρασία μπορεί να φτάσει ή να ξεπεράσει τους 50 °C.
- Σε περίπτωση επαφής του ηλεκτρολύτη με τα μάτια σας, ξεπλύνετε τα μάτια με άφθονο καθαρό νερό και αναζητήστε αμέσως ιατρική βοήθεια. Η επαφή του ηλεκτρολύτη με τα μάτια μπορεί να οδηγήσει σε απώλεια της όρασης.



Προοριζόμενη χρήση: Αυτό το εργαλείο χρησιμοποιείται για να βιδώνει ή να ανοίγει τρύπες σε ξύλο, μέταλλο και πλαστικό.

ΠΡΙΝ ΑΠΟ ΤΗ ΧΡΗΣΗ

Φόρτιση

- Ο φορτιστής και η συσκευή πρέπει να χρησιμοποιούνται μαζί. Μην χρησιμοποιείτε άλλους φορτιστές. Η συσκευή διαθέτει κύκλωμα προστασίας. Όταν η μπαταρία είναι χαμηλή, το κύκλωμα προστασίας ενεργοποιείται και η συσκευή σταματά να περιστρέφεται.
- Σε περιβάλλον με υψηλή θερμοκρασία ή μετά από παρατεταμένη χρήση, η μηχανή μπορεί να υπερθερμανθεί. Μην τη φορτίζετε αμέσως. Περιμένετε μέχρι να κρυώσει η μπαταρία πριν τη φορτίσετε, για να αποφύγετε τη μείωση της διάρκειας ζωής της ή την υπερθέρμανση και την αδυναμία φόρτισης. Μετά την πρώτη φόρτιση ή μετά από μακρά περίοδο αδράνειας, η μπαταρία πρέπει να υποβληθεί σε 2-3 κύκλους φόρτισης και εκφόρτισης για να φτάσει στο 100% της απόδοσης.

ΛΕΙΤΟΥΡΓΙΑ

Ενεργοποίηση/Απενεργοποίηση (βλ. Εικ. Β)

- Κρατήστε πατημένο τον διακόπτη για να ξεκινήσει το εργαλείο και απελευθερώστε τον για να σταματήσει. Ο διακόπτης διαθέτει λειτουργία φρένου και το τσοκ σταματά να περιστρέφεται αμέσως μετά την απελευθέρωση του διακόπτη.
- Η δύναμη που ασκείται στον διακόπτη μπορεί να αλλάξει την ταχύτητα, η οποία κυμαίνεται από 0 έως τη μέγιστη ταχύτητα. Όσο μικρότερη είναι η δύναμη που ασκείται, τόσο χαμηλότερη είναι η ταχύτητα και τόσο ευκολότερο είναι να ελεγχθεί η διάτρηση. Μην αφήνετε το εργαλείο να σταματήσει λόγω υπερβολικού φορτίου.



Προειδοποίηση: Μην λειτουργείτε σε χαμηλή ταχύτητα για μεγάλα χρονικά διαστήματα, διαφορετικά το εργαλείο θα υπερθερμανθεί εσωτερικά.

Κλειδωμα διακόπτη

- Ο διακόπτης διαθέτει λειτουργία κλειδώματος, η οποία συμβάλλει στη μείωση του κινδύνου τυχαίας εκκίνησης του εργαλείου όταν δεν χρησιμοποιείται. Όταν το κουμπί κατεύθυνσης βρίσκεται στη μεσαία θέση, το εργαλείο είναι κλειδωμένο.

Αλλαγή της κατεύθυνσης περιστροφής (βλ. Εικ. Β)

- Περιστροφή δεξιόστροφα: Πιέστε το κουμπί κατεύθυνσης προς τα αριστερά για να βιδώσετε ή να τρυπήσετε.
- Περιστροφή αριστερόστροφα: Πιέστε το κουμπί κατεύθυνσης προς τα δεξιά για να χαλαρώσετε ή να ξεβιδώσετε τις βίδες.



Προειδοποίηση: Η κατεύθυνση μπορεί να αλλάξει μόνο αφού το εργαλείο έχει σταματήσει εντελώς.

Μεταβολή ταχύτητας (βλ. Εικ. C)

- **1η ταχύτητα:** υψηλή ροπή/χαμηλή ταχύτητα, χρησιμοποιείται για διάτρηση με χοντρότερο τρυπάνι ή βίδωμα βιδών.
- **2η ταχύτητα:** χαμηλή ροπή/υψηλή ταχύτητα, χρησιμοποιείται για διάτρηση με λεπτότερα τρυπάνια.



Προειδοποίηση: Αλλάξτε ταχύτητα μόνο όταν η μηχανή έχει σταματήσει εντελώς.

Τοποθέτηση ή αφαίρεση τρυπανιού (βλ. Εικ. D)

- Για να ανοίξετε το τσοκ, κρατήστε το κάλυμμα του τσοκ και περιστρέψτε το αριστερόστροφα. Για να τοποθετήσετε το εξάρτημα στο τσοκ, σπρώξτε το όσο το δυνατόν πιο μέσα. Για να ασφαλίσετε το εξάρτημα, κρατήστε το κάλυμμα του τσοκ και περιστρέψτε το προς τα δεξιά.
- Για να αφαιρέσετε το εξάρτημα, κρατήστε το κάλυμμα του τσοκ και περιστρέψτε το αντίθετα.

Ρύθμιση ροπής (βλ. Εικ. E)

- Περιστρέψτε τον δακτύλιο ρύθμισης ροπής για να ρυθμίσετε τη ροπή του εργαλείου. Όταν ο αριθμός 1 στον δακτύλιο ρύθμισης ροπής ευθυγραμμίζεται με το βέλος ένδειξης επάνω στο εργαλείο, η ροπή είναι ελάχιστη, ενώ όταν ο αριθμός 20 του δακτυλίου ρύθμισης ροπής ευθυγραμμίζεται με το βέλος ένδειξης επάνω στο εργαλείο, η ροπή είναι η μέγιστη.

Ρύθμιση:

1-5 Βίδωμα- ξεβίδωμα μικρών βιδών

6-13 Βίδωμα βιδών σε μαλακό υλικό

14-20 Βίδωμα βιδών σε μαλακά και σκληρά υλικά. Τρύπημα και βίδωμα λαμαρινόβιδων.

Λειτουργία αυτόματου κλειδώματος άξονα (βλ. Εικ. F)

- Η λειτουργία αυτόματου κλειδώματος άξονα επιτρέπει τη λειτουργία του εργαλείου ως χειροκίνητο.
- Όταν η μπαταρία εξαντληθεί, το μηχάνημα μπορεί να περιστραφεί χειροκίνητα για να σφίξετε ή να χαλαρώσετε βίδες και για άλλες λειτουργίες, οπότε το τσοκ παραμένει σταθερό.

Φωτισμός LED

- Πατήστε τον διακόπτη του εργαλείου για να ενεργοποιήσετε το φως εργασίας και αφήστε τον διακόπτη για να το σβήσετε με καθυστέρηση λίγων δευτερολέπτων. Το φως LED μπορεί να βελτιώσει σημαντικά την ορατότητα σε σκοτεινούς ή κλειστούς χώρους. Είναι επίσης δείκτης της χωρητικότητας της μπαταρίας. Όταν η μπαταρία είναι χαμηλή, η λυχνία LED αναβοσβήνει.

Λειτουργία διάτρησης

- Κατά τη διάτρηση σε σκληρή επιφάνεια, σημάδεψτε την περιοχή που θέλετε να τρυπήσετε με ένα αιχμηρό σφυρί για να αποτρέψετε την ολίσθηση του τρυπανιού. Κρατήστε σταθερά το ηλεκτρικό τρυπάνι, ευθυγραμμίστε την άκρη του τρυπανιού με τη σηματοδοτημένη περιοχή και πατήστε τον διακόπτη για να ξεκινήσει η διάτρηση. Τρυπήστε με μέτρια πίεση. Αποφύγετε την υπερβολική ή άνηση πίεση, καθώς αυτό μπορεί να διευρύνει την οπή.
- Χρησιμοποιήστε τρυπάνι καρβιδίου όταν τρυπάτε σκυρόδεμα ή πέτρα. Χρησιμοποιήστε ένα καλής ποιότητας τρυπάνι από χάλυβα υψηλής ταχύτητας όταν τρυπάτε μέταλλο. Όταν χρησιμοποιείτε κοντή κεφαλή κατασβιδιού, χρησιμοποιήστε μαγνητική ράβδο σύνδεσης (δεν περιλαμβάνεται). Κατά το βίδωμα, εφαρμόστε μια μικρή ποσότητα σαπουνόνευρου ή άλλου λιπαντικού στο σπείρωμα για να διευκολύνετε το βίδωμα.



Χρησιμοποιήστε ένα τρυπάνι καρβιδίου για τη διάτρηση σκυροδέματος και πέτρας. Χρησιμοποιήστε ένα καλής ποιότητας τρυπάνι από χάλυβα υψηλής ταχύτητας για τη διάτρηση μετάλλων. Όταν χρησιμοποιείτε μια κοντή κεφαλή κατασαβιδιού, χρησιμοποιήστε μια μαγνητική ράβδο σύνδεσης (δεν περιλαμβάνεται). Κατά το βίδωμα, εφαρμόστε μια μικρή ποσότητα σαπουνόνευρο ή άλλο λιπαντικό στο σπείρωμα για να διευκολύνετε το βίδωμα.

Προστασία από υπερφόρτωση

- Όταν προκύψει υπερφόρτωση, ο κινητήρας σταματά να λειτουργεί. Απενεργοποιήστε αμέσως το εργαλείο και αφήστε το να κρυώσει στη μέγιστη ταχύτητα χωρίς φορτίο για 30 δευτερόλεπτα.

Προστασία από υπερθέρμανση

- Δεν επιτρέπεται η υπερφόρτωση όταν το εργαλείο είναι σε λειτουργία. Όταν το φορτίο είναι πολύ υψηλό ή υπερβαίνει τη μέγιστη επιτρεπόμενη θερμοκρασία των 75 °C της μπαταρίας, το ηλεκτρονικό σύστημα ελέγχου θα απενεργοποιήσει το εργαλείο μέχρι να επιστρέψει σε πιο κατάλληλο εύρος θερμοκρασίας.

Προστασία από εκφόρτιση

- Το εργαλείο είναι εξοπλισμένο με κύκλωμα προστασίας από εκφόρτιση. Όταν η ισχύς της μπαταρίας είναι ανεπαρκής, το κύκλωμα προστασίας ανοίγει και το μηχάνημα σταματά να περιστρέφεται.

ΑΝΤΙΜΕΤΩΠΙΣΗ ΠΡΟΒΛΗΜΑΤΩΝ

Γιατί το εργαλείο δεν λειτουργεί ενώ πιέζετε τη σκανδάλη;	Επάνω από τον διακόπτη υπάρχει ένα κουμπί διέυθυνσης, ο οποίος είναι κλειδωμένος. Γυρίστε τον στην επιθυμητή κατεύθυνση και πιέστε τη σκανδάλη για να ξεκινήσει η περιστροφή.
Γιατί το ηλεκτρικό τρυπάνι σταματά να λειτουργεί πριν βιδώσει τη βίδα;	Σε αυτή την περίπτωση, ρυθμίστε τον δακτύλιο ρύθμισης ροπής μεταξύ του σκελετού και του τσοκ. Οι θέσεις είναι μόνο για διάτρηση. Η θέση 1 αντιστοιχεί στην ελάχιστη ροπή και η θέση 20 αντιστοιχεί στη μέγιστη ροπή. Αυτό το πρόβλημα μπορεί να λυθεί ρυθμίζοντας τον δακτύλιο ρύθμισης ροπής σε υψηλότερη ταχύτητα.
Γιατί ο χρόνος λειτουργίας της ίδιας μπαταρίας ποικίλλει;	Εάν μια μπαταρία παραμείνει αχρησιμοποίητη για πολύ καιρό, ο χρόνος λειτουργίας της θα μειωθεί, κάτι που αποτελεί πρόβλημα συχνότητας φόρτισης. Μετά από αρκετές φορτίσεις και χρήσεις, αυτή η κατάσταση θα βελτιωθεί. Κατά την εκτέλεση βαριών εργασιών, όπως το σφίξιμο μεγάλων βιδών σε σκληρό ξύλο, η μπαταρία θα εξαντληθεί πιο γρήγορα. Αποφύγετε τη φόρτιση σε περιβάλλοντα κάτω από 0°C ή πάνω από 45°C. Αυτό επηρεάζει επίσης την απόδοση της μπαταρίας.

ΚΑΘΑΡΙΣΜΟΣ ΚΑΙ ΣΥΝΤΗΡΗΣΗ

- Το ηλεκτρικό εργαλείο δεν χρειάζεται λίπανση ή συντήρηση.
- Μην χρησιμοποιείτε νερό ή χημικά καθαριστικά για να καθαρίσετε τα ηλεκτρικά εργαλεία. Απλώς σκουπίστε τα με ένα στεγνό πανί. Αποθηκεύστε τα σε ξηρό περιβάλλον και διατηρήστε καθαρούς τους αεραγωγούς του κινητήρα.
- Αποφύγετε τη χρήση των εργαλείων σε σκονισμένα περιβάλλοντα. Μερικές φορές μπορεί να εκτοξευθούν σπινθήρες από τους αεραγωγούς, αλλά αυτό είναι φυσιολογικό και δεν θα προκαλέσει ζημιά στο εργαλείο.

ΑΠΟΡΡΙΨΗ ΣΤΟ ΠΕΡΙΒΑΛΛΟΝ

Προκειμένου να αποφευχθούν ζημιές κατά τη μεταφορά, η συσκευή πρέπει να παραδίδεται σε στερεά συσκευασία. Η συσκευασία καθώς και η μονάδα και τα εξαρτήματα είναι κατασκευασμένα από ανακυκλώσιμα υλικά και μπορούν να απορριφθούν αναλόγως. Τα πλαστικά εξαρτήματα της συσκευής φέρουν σήμανση ανάλογα με το υλικό τους, γεγονός που καθιστά δυνατή την απομάκρυνση φιλικών προς το περιβάλλον διαφοροποιημένων λόγω των διαθέσιμων εγκαταστάσεων συλλογής.



Μόνο για χώρες της Ευρωπαϊκής Ένωσης

Μην πετάτε τις ηλεκτρικές συσκευές μαζί με τα οικιακά απορρίμματα!

Σύμφωνα με την Ευρωπαϊκή Οδηγία 2002/96/ΕΚ για τα απόβλητα ηλεκτρικού και ηλεκτρονικού εξοπλισμού και την εφαρμογή της σύμφωνα με την εθνική νομοθεσία, οι ηλεκτρικές συσκευές που έχουν φτάσει στο τέλος της ζωής τους πρέπει να συλλέγονται χωριστά και να επιστρέφονται σε μια περιβαλλοντικά συμβατή εγκατάσταση ανακύκλωσης.

СИМВОЛИ ЗА БЕЗОПАСНОСТ

 <p>Носете предпазни средства за очите, слуха и предпазна каска.</p>	 <p>Носете защитни ръкавици.</p>	 <p>Носете предпазна маска.</p>
 <p>Не излагайте устройството на дъжд или влага.</p>	 <p>Опасност от експлозия.</p>	 <p>Опасност от пожар.</p>

ИНСТРУКЦИИ ЗА БЕЗОПАСНОСТ



Предупреждение: Прочетете внимателно ръководството преди употреба. Неспазването на предупрежденията и инструкциите може да доведе до повреда на устройството, физически наранявания и/или материални щети. Съхранявайте ръководството на безопасно място за бъдещи справки.

Безопасност в работната зона

- Поддържайте работната зона чиста и добре осветена. Тъмните или затрупани места могат да доведат до инциденти.
- Не работете с електроинструменти във взривоопасна атмосфера, например в присъствието на запалими течности или изпарения, газове или прах. Електрическите инструменти могат да предизвикат искри, които да възпламенят газовете или изпаренията.
- Докато работите с електроинструмента, дръжте децата и околните на безопасно разстояние.

Електрическа безопасност

- Уверете се, че щепселите на електроинструментите съответстват на контакта. Никога не променяйте щепсела по какъвто и да е начин. Не използвайте адаптерни щепсели със заземени електроинструменти. Използването на немодифицирани щепсели и съответстващи контакти ще намали риска от токов удар.
- Избягвайте контакт на тялото със заземени материали или предмети, като например радиатори, тръби, печки и хладилници. Съществува огромен риск от токов удар, ако тялото ви е заземено или заземено.
- Не излагайте електроинструментите на дъжд или други влажни условия. Навлизането на вода в електроинструмента може да увеличи риска от токов удар.
- Ако не може да се избегне работа с електроинструмент на влажно място, използвайте захранване, защитено от устройство за защита от остатъчен ток (RCD). Използването на RCD намалява риска от токов удар.

Лична безопасност

- Бъдете бдителни, следете какво правите и използвайте здравия разум, когато работите с електроинструмента. Не използвайте електроинструмента, ако се чувствате уморени или сте под въздействието на алкохол, наркотици или лекарства. Момент на невнимание при работа с електроинструмента може да доведе до сериозни телесни повреди.
- Използвайте лични предпазни средства. Винаги носете предпазни очила. Защитното оборудване, като прахозащитна маска, предпазни слушалки, обувки с неплъзгаща се подметка или защитни каски, използвано при подходящи условия, ще намали риска от наранявания.
- Предотвръщайте нежелано стартиране. Уверете се, че превключвателят е в положение „изключено“, преди да свържете акумулаторната батерия, да вдигнете или пренесете електроинструмента. Носенето на електроинструменти с пръст върху превключвателя или свързването на електроинструменти с превключвател в положение „включено“ към източник на захранване може да доведе до инциденти.

- Преди да включите електроинструмента, извадете всички ключове за регулиране или гаечни ключове. Ключ за регулиране или гаечен ключ, оставен върху въртяща се част на електроинструмента, може да доведе до наранявания.
- Не се навеждайте прекалено. Поддържайте равновесие и стабилна опора на краката по всяко време. Това помага на оператора да контролира по-добре електроинструмента в неочаквани ситуации.
- Носете подходящо облекло. Не носете широки дрехи или бижута. Дръжте косата, дрехите и ръкавиците си далеч от движещи се части. Широките дрехи, бижутата и/или дългите коси могат да се закачат в движещи се части.

Използване и грижа за електроинструменти

- Не насилвайте електроинструмента. Използвайте подходящия електроинструмент за всяко приложение. Правилният електроинструмент винаги ще свърши работата по-добре и по-безопасно, когато се използва по предназначение.
- Не използвайте електроинструмента, ако превключвателят не го включва или изключва. Всеки електроинструмент, който не може да се управлява с превключвателя, е изключително опасен и трябва да се ремонтира.
- Извадете акумулаторната батерия от електроинструмента, преди да сменят аксесоари, да извършват каквито и да било настройки или да съхраняват електроинструмента. Тези превантивни мерки за безопасност ще намалят риска от случайно стартиране на електроинструмента.
- Когато електроинструментът не се използва, съхранявайте го на място, недостъпно за деца, и не позволявайте на лица, които не са запознати с електроинструмента или с тези инструкции, да го използват и да работят с него. Електроинструментите са изключително опасни в ръцете на необучени потребители.
- Поддържайте електроинструмента. Проверявайте за несъсност или обвързване на движещите се части, счупване на части, течове и всякакви други проблеми, които могат да повлияят на работата на електроинструмента. Ако е повреден, поправете електроинструмента преди употреба. Много злополуки и наранявания са причинени от лошо поддържани електроинструменти.
- Поддържайте режещите части на електроинструмента остри и чисти. Правилно поддържаните режещи инструменти с остри режещи ръбове е по-малко вероятно да се заклеят и са по-прецизни и по-лесни за управление.
- Винаги използвайте електроинструмента, аксесоарите, крайниците и др. в съответствие с инструкциите в това ръководство за експлоатация, като се съобразявате с условията на работа и работата, която трябва да се извърши. Използването на електроинструмента за приложения, различни от предвидените, може да доведе до телесни повреди или да причини повреда на електроинструмента.
- Поддържайте дръжките и всички повърхности за хващане на електроинструмента сухи, чисти и без масла и мазнини. Хлъзгавите дръжки и повърхности за хващане не позволяват безопасно боравене с инструмента при неочаквани обстоятелства.

Използване и грижа за акумулаторните инструменти

- Заредвайте батериите само със зарядното устройство, посочено от производителя. Зарядно устройство, което се използва за зареждане на неподходящи батерии, може да създаде риск от пожар.
- Използвайте електроинструмента само със специално предназначението за целта батерии. Използването на други акумулаторни батерии може да доведе до риск от нараняване и пожар.
- Когато батерията не се използва, я дръжте далеч от други метални предмети, като например щипки за хартия, монети, ключове, пирони, винтове или други малки метални предмети, които могат да направят връзка между един и друг терминал. Късото съединяване на клемите на акумулаторната батерия може да доведе до изгаряния или пожар.
- При неблагоприятни условия от батерията може да се изхвърли течност; избягвайте контакт. Ако случайно се стигне до контакт, изплакнете с вода. Ако течността попадне в очите, незабавно потърсете медицинска помощ. Течността, изхвърлена от батерията, може да причини дразнене или изгаряния.
- Не използвайте акумулаторна батерия, която е повредена или модифицирана. Повредените или модифицирани батерии може да не функционират по предназначение, което може да доведе до пожар или експлозия.
- Не излагайте акумулаторната батерия на огън или прекомерни температури. Излагането на огън или на температури над 100°C може да доведе до експлозия.

Сервиз

- Обслужвайте електроинструмента от производителя или от квалифициран сервизен персонал, като използвате само идентични резервни части. Това ще гарантира запазването на безопасността на електроинструмента.
- Никога не се опитвайте сами да ремонтирате повредени акумулаторни батерии. Сервизното обслужване на акумулаторните батерии трябва да се извършва само от производителя или от оторизирани сервизни техници.

Инструкции за безопасност за акумулаторния блок

- Не разглобявайте, не отваряйте, не разбивайте и не изгаряйте батерията.
- Предпазвайте батерията от топлина (напр. от продължителна интензивна слънчева светлина), огън, вода и влага. Съществува риск от експлозия.
- Не свързвайте акумулаторната батерия накъсо. Съществува риск от експлозия.
- Използвайте батерията само със съвместими продукти на производителя.
- Ако времето за работа е значително по-кратко, спрете работата с инструмента и поставете нова батерия.
- След продължително съхранение може да се наложи няколко пълни и да зареждате и разреждате акумулаторния блок, за да постигнете максимална производителност.
- Зареждайте само с подходящото зарядно устройство на производителя.
- Не използвайте батерии, които не са предназначени за използване с оборудването.
- Батерията може да се повреди от остри предмети, като пирони или отвертки, или от външно приложена сила. Възможно е да възникне вътрешно късо съединение, което да доведе до изгаряне, пушене, експлозия или прегряване на батерията.
- От време на време почиствайте вентилационните отвори на батерията с мека, чиста и суха четка.
- Съхранявайте батерията на място, недостъпно за деца.
- Извадете батерията от оборудването, когато не го използвате.
- Уверете се, че батерията е извадена преди извършване на каквито и да било настройки, смяна на аксесоари, преди извършване на дейности по поддръжка или ремонт и преди съхраняване на инструмента.
- Избършете клемите на акумулатора с чиста и суха кърпа, ако се замърсят.
- Внимавайте да не изпуснете батерията.
- Не съхранявайте електроинструмента и батерията на места, където температурата може да достигне или да надвиши 50°C.
- Ако електролитът попадне в очите ви, изплакнете ги обилно с чиста вода и незабавно потърсете медицинска помощ. Контактът на електролита с очите може да доведе до загуба на зрението.



Предназначение: Този инструмент се използва за завинтване или пробиване на дупки в дърво, метал и пластмаса.

ПРЕДИ ИЗПОЛЗВАНЕ

Зареждане

- Зарядното устройство и устройството трябва да се използват заедно. Не използвайте други зарядни устройства. Устройството има защитна верига. Когато батерията е изтощена, защитната верига се активира и устройството спира да се върти.
- В среда с висока температура или след продължителна употреба двигателят може да прегрее. Не го зареждайте веднага. Изчакайте, докато батерията се охлади, преди да я заредите, за да не намалите експлоатационния ѝ живот или да не предизвикате прегряване и невъзможност за зареждане. След първото зареждане или след дълъг период на неактивност батерията трябва да премине през 2-3 цикъла на зареждане и разреждане, за да достигне 100% производителност.

ОПЕРАЦИЯ

Активиране/деактивиране (вж. Фигура Б)

- Задръжте превключвателя, за да стартирате инструмента, и го освободете, за да спрете. Превключвателят има спираща функция и патронникът спира да се върти веднага след освобождаването на превключвателя.

- Силата, приложена към превключвателя, може да промени скоростта, която варира от 0 до максималната скорост. Колкото по-малка е приложената сила, толкова по-ниска е скоростта и толкова по-лесно е да се контролира пробиването. Не допускате инструментът да спре поради прекомерно натоварване.



Предупреждение: Не работете с ниска скорост за дълги периоди от време, в противен случай инструментът ще прегрее вътрешно.

Заклучване на превключвателя

- Превключвателят има функция за заключване, която помага да се намали рискът от случайно стартиране на инструмента, когато не се използва. Когато бутонът за посоката на движение е поставен в централно положение, инструментът се заключва.

Промяна на посоката на въртене (вж. Фигура В)

- Въртене по посока на часовниковата стрелка: Натиснете бутона за посока наляво, за да завиете и пробиете.
 - Въртене в посока, обратна на часовниковата стрелка: Натиснете бутона за посоката надясно, за да разхлабите или отвиете винтовете.



Предупреждение: Посоката на движение може да се променя само след като инструментът е спрял напълно.

Промяна на скоростта (вж. изображение С)

- **Първа скорост:** висок въртящ момент/ниска скорост, използва се за пробиване с по-дебели свредла или за завинтване на винтове.
 - **Втора скорост:** нисък въртящ момент/висока скорост, използва се за пробиване с по-тънки свредла.



Предупреждение: Променяйте скоростта само когато машината е спряла напълно.

Поставяне или изваждане на свредлото (вж. фигура D)

- За да отворите патронника, задръжте капака на патронника и го завъртете обратно на часовниковата стрелка. За да поставите аксесоара в патронника, натиснете го колкото е възможно по-навътре. За да закрепите аксесоара, задръжте капака на патронника и го завъртете по посока на часовниковата стрелка.
 - За да отстраните аксесоара, задръжте капака на патронника и го завъртете обратно на часовниковата стрелка.

Регулиране на въртящия момент (вж. фигура E)

- Завъртете пръстена за регулиране на въртящия момент, за да регулирате въртящия момент на инструмента. Когато цифрата 1 на пръстена за регулиране на въртящия момент съвпадне с индикаторната стрелка на инструмента, въртящият момент е минимален, а когато цифрата 20 на пръстена за регулиране на въртящия момент съвпадне с индикаторната стрелка на инструмента, въртящият момент е максимален.

Регулиране:

1-5 Завинтване/отвинтване на малки винтове

6-13 Завинтване на винтове в мек материал

14-20 Завинтване на винтове в меки и твърди материали. Пробиване и завинтване на самонарезни винтове.

Функция за автоматично блокиране на шпиндела (вж. фиг. F)

- Функцията за автоматично блокиране на шпиндела позволява ръчно управление на инструмента.
 - Когато батерията е изтощена, машината може да се върти ръчно за затягане или разхлабване на винтове и за други функции, докато патронникът остава неподвижен.

LED осветление

- Натиснете превключвателя за инструменти, за да включите работната светлина, и го освободете, за да я изключите със закъснение от няколко секунди.

- LED светлината може значително да подобри видимостта в тъмни или затворени пространства. Тя също така показва капацитета на батерията. Когато батерията е изтощена, светодиода мига.

Функция за пробиване

- Когато пробивате в твърда повърхност, маркирайте зоната, в която искате да пробие, с остър чук, за да предотвратите изплъзване на свредлото. Дръжте електрическата бормашина здраво, подравнете върха на свредлото с маркираната област и натиснете превключвателя, за да започнете да пробивате. Пробивайте с умерен натиск. Избягвайте прекомерен или неравномерен натиск, тъй като това може да доведе до разширяване на отвора.
- Използвайте твърдосплавно свредло, когато пробивате бетон или камък. При пробиване на метал използвайте висококачествено свредло от високоскоростна стомана. Когато използвате със крайник за отвертка, използвайте магнитен държач за крайници (не е включен в комплекта). Когато завинтвате, нанесете малко количество сапунена вода или друг лубрикант върху резбата, за да улесните завинтването.



Използвайте твърдосплавно свредло за пробиване на бетон и камък. За пробиване на метал използвайте висококачествено свредло от високоскоростна стомана. Когато използвате със крайник за отвертка, използвайте магнитен държач за крайници (не е включен в комплекта). Когато завинтвате, нанесете малко количество сапунена вода или друг лубрикант върху резбата, за да улесните завинтването.

Защита от претоварване

- Когато възникне претоварване, двигателят спира да работи. Незабавно изключете инструмента и го оставете да се охлади при максимална скорост без натоварване в продължение на 30 секунди.

Защита от прегряване

- Претоварването не е разрешено, когато инструментът работи. Когато натоварването е твърде голямо или надвишава максимално допустимата температура от 75°C на акумулатора, електронната система за управление ще изключи инструмента, докато той се върне в по-подходящ температурен диапазон.

Защита от разреждане

- Инструментът е оборудван със защитна верига срещу разряд. Когато захранването на батерията е недостатъчно, защитната верига се отваря и машината спира да се върти.

ОТСТРАНЯВАНЕ НА НЕИЗПРАВНОСТИ

<p>Защо инструментът не работи, когато натиснете спусъка?</p>	<p>Над превключвателя има бутон за посока, който е заключен. Завъртете го в желаната посока и натиснете спусъка, за да стартирате въртенето.</p>
<p>Защо електрическата бормашина спира да работи, преди да завие вентата?</p>	<p>В този случай регулирайте пръстена за регулиране на въртящия момент между рамката и патронника. Позициите са предназначени само за пробиване. Позиция 1 съответства на минималния въртящ момент, а позиция 20 - на максималния въртящ момент. Този проблем може да бъде решен чрез регулиране на пръстена за регулиране на въртящия момент на по-висока скорост.</p>
<p>Защо времето за работа на една и съща батерия е различно?</p>	<p>Ако батерията се остави неизползвана за дълго време, нейното работно време ще намалее, което е проблем с честотата на зареждане. След няколко зареждания и използвания това състояние ще се подобри. При изпълнение на тежки задачи, като например затягане на големи винтове в твърдо дърво, батерията ще се изтощи по-бързо. Избягвайте да зареждате в среда с температура под 0°C или над 45°C. Това също се отразява на работата на батерията.</p>

ПОЧИСТВАНЕ И ПОДДРЪЖКА

- Електрическият инструмент не се нуждае от смазване или поддръжка.
- Не използвайте вода или химически почистващи препарати за почистване на електроинструменти. Просто ги избършете със суха кърпа. Съхранявайте ги в суха среда и поддържайте вентилационните отвори на двигателя чисти.
- Избягвайте да използвате инструментите в запрашена среда. Понякога от вентилационните отвори могат да се отделят искри, но това е нормално и не води до повреда на инструмента.

ЕКОЛОГИЧНО ИЗХВЪРЛЯНЕ

За да се избегнат повреди по време на транспортирането, инструментът трябва да се доставя в здрава опаковка. Опаковката, както и уредът и неговите аксесоари, са изработени от рециклируеми материали и могат да се изхвърлят по съответния начин. Пластмасовите компоненти на инструмента са маркирани според материала, от който са изработени, което позволява екологично и диференцирано изхвърляне чрез наличните съоръжения за събиране.



Само за страните от ЕС

Не изхвърляйте електрическите инструменти заедно с отпадъчни материали от домакинството!

При спазване на Европейската директива 2002/96/ЕО относно отпадъците от електрическо и електронно оборудване и нейното прилагане в съответствие с националното законодателство електрическите инструменти, чийто живот е изтекъл, трябва да се събират отделно и да се предават в екологично съвместимо съоръжение за рециклиране.

BORMANN
PRO

SIMBOLURI DE SIGURANȚĂ

 <p>Purtați ochelari de protecție, protecție auditivă și o cască de protecție.</p>	 <p>Purtați mănuși de protecție.</p>	 <p>Purtați o mască de protecție.</p>
 <p>Nu expuneți unitatea la ploaie sau umiditate.</p>	 <p>Pericol de explozie.</p>	 <p>Pericol de incendiu.</p>

INSTRUCȚIUNI DE SIGURANȚĂ



Avertisment: Citiți cu atenție manualul înainte de utilizare. Nerespectarea avertismentelor și instrucțiunilor poate duce la deteriorarea unității, vătămări corporale și/sau daune materiale. Păstrați manualul într-un loc sigur pentru consultare ulterioară.

Siguranța zonei de lucru

- Păstrați zona de lucru curată și bine iluminată. Zonele întunecate sau aglomerate pot duce la accidente.
- Nu folosiți scule electrice în atmosfere explozive, cum ar fi în prezența lichidelor sau fumurilor inflamabile, a gazelor sau a prafului. Unelele electrice ar putea crea scânteii care ar putea aprinde gazele sau vaporii.
- Țineți copiii și trecătorii la o distanță sigură în timpul operării sculei electrice.

Siguranța electrică

- Asigurați-vă că fișele uneltelor electrice se potrivesc cu priza. Nu modificați niciodată ștecherul în niciun fel. Nu utilizați fișe adaptoare cu unelte electrice cu împământare. Utilizarea fișelor nemodificate și a prizelor potrivite va reduce riscul de șoc electric.
- Evitați contactul corpului cu materiale sau obiecte împământate sau legate la pământ, cum ar fi radiatoare, țevi, aragazuri și frigider. Există un risc enorm de șoc electric dacă corpul dumneavoastră este legat la masă sau la împământare.
- Nu expuneți uneltele electrice la ploaie sau în orice alte condiții de umiditate. Apa care intră într-o unealtă electrică poate crește riscul de șoc electric.
- Dacă nu se poate evita utilizarea unei unelte electrice într-o locație umedă, utilizați o sursă protejată de un dispozitiv de curent rezidual (RCD). Utilizarea unui RCD reduce riscul de șoc electric.

Siguranța personală

- Rămâneți vigilenți, fiți atent la ceea ce faceți și folosiți bunul simț atunci când utilizați unealta electrică. Nu utilizați unealta electrică dacă vă simțiți obosit sau dacă sunteți sub influența alcoolului, drogurilor sau medicamentelor. O clipă de neatenție în timpul utilizării unelei electrice poate duce la vătămări corporale grave.
- Utilizați echipament de protecție personală. Purtați întotdeauna ochelari de protecție. Echipamentul de protecție, cum ar fi masca de protecție împotriva prafului, protecția auditivă, încălțăminte de siguranță antiderapantă sau căștile de protecție, utilizat în condiții adecvate, va reduce riscul de accidentare.
- Preveniți pornirea accidentală. Asigurați-vă că întrerupătorul de alimentare este în poziția oprit înainte de a conecta acumulatorul, de a ridica sau transporta scula electrică. Transportarea sculelor electrice cu degetul pe întrerupătorul de alimentare sau conectarea sculelor electrice cu întrerupătorul în poziția pornit la o sursă de alimentare poate duce la accidente.
- Scoateți toate cheile de reglare sau cheile înainte de a porni scula electrică. O cheie de reglare sau o cheie lăsată atașată la o piesă rotativă a sculei electrice poate provoca vătămări corporale.
- Nu vă întindeți excesiv. Mențineți echilibrul și poziția corectă a picioarelor în orice moment. Acest lucru ajută operatorul să controleze mai bine scula electrică în situații neprevăzute.
- Îmbrăcați-vă corespunzător. Nu purtați haine largi sau bijuterii. Țineți părul, hainele și mănușile departe de piesele în mișcare. Hainele largi, bijuteriile și/sau părul lung pot fi prinse în piesele în mișcare.

Utilizarea și îngrijirea uneltelor electrice

- Nu forțați scula electrică. Utilizați scula electrică corectă pentru fiecare aplicație. Unealta electrică corectă va face întotdeauna treaba mai bine și mai sigur atunci când este utilizată conform destinației.
- Nu utilizați scula electrică dacă întrerupătorul nu o pornește sau o oprește. Orice unealtă electrică care nu poate fi controlată cu ajutorul comutatorului este extrem de periculoasă și trebuie reparată.
- Scoateți acumulatorul din scula electrică înainte de a schimba accesoriile, de a efectua orice reglaj sau de a depozita scula electrică. Astfel de măsuri preventive de siguranță vor reduce riscul de pornire accidentală a uneltei electrice.
- Atunci când scula electrică nu este utilizată, depozitați-o departe de îndemâna copiilor și nu permiteți persoanelor care nu sunt familiarizate cu scula electrică sau cu aceste instrucțiuni să utilizeze și să opereze scula electrică. Unelele electrice sunt extrem de periculoase în mâinile utilizatorilor necalificați.
- Întrețineți scula electrică. Verificați dacă piesele mobile sunt dezaliniat sau blocate, dacă piesele sunt rupte, dacă există scurgeri și orice alte probleme care pot afecta funcționarea sculei electrice. Dacă este deteriorată, reparați scula electrică înainte de utilizare. Multe accidente și răni sunt cauzate de unelte electrice prost întreținute.
- Păstrați părțile tăietoare ale uneltei electrice ascuțite și curate. Unelele de tăiere întreținute corespunzător, cu muchii de tăiere ascuțite, sunt mai puțin susceptibile de a se bloca și sunt mai precise și mai ușor de controlat.
- Utilizați întotdeauna scula electrică, accesoriile și biții etc. în conformitate cu instrucțiunile din acest manual de instrucțiuni, ținând cont de condițiile de lucru și de lucrările care urmează să fie efectuate. Utilizarea sculei electrice pentru aplicații diferite de cele prevăzute poate duce la vătămări corporale sau la deteriorarea sculei electrice.
- Păstrați mânerul și orice suprafețe de prindere ale uneltei electrice uscate, curate și lipsite de ulei și grăsime. Mânerul și suprafețele de prindere alunecoase nu permit manipularea în siguranță a uneltei în circumstanțe neprevăzute.

Utilizarea și îngrijirea uneltei cu acumulator

- Reîncărcați bateriile numai cu încărcătorul specificat de producător. Un încărcător care este utilizat pentru a încărca baterii neadecvate poate crea un risc de incendiu.
- Utilizați scula electrică numai cu pachetele de acumulatori special desemnate. Utilizarea oricăror alte pachete de acumulatori poate crea un risc de rănire și de incendiu.
- Atunci când acumulatorul nu este utilizat, țineți-l departe de alte obiecte metalice, cum ar fi agrafe de birou, monede, chei, cuie, șuruburi sau alte obiecte metalice mici care pot face o conexiune de la un terminal la altul. Scurtcircuitarea terminalelor bateriei între ele poate provoca arsuri sau un incendiu.
- În condiții abuzive, lichidul poate fi ejectat din baterie; evitați contactul. În cazul unui contact accidental, spălați cu apă. Dacă lichidul intră în contact cu ochii, solicitați imediat ajutor medical. Lichidul ejectat din baterie poate provoca iritații sau arsuri.
- Nu utilizați un acumulator deteriorat sau modificat. Este posibil ca bateriile deteriorate sau modificate să nu funcționeze conform destinației, rezultând incendii sau explozii.
- Nu expuneți un pachet de baterii la foc sau la temperaturi excesive. Expunerea la foc sau la temperaturi de peste 100°C poate provoca o explozie.

Service

- Asigurați întreținerea sculei electrice de către producător sau de către personal de service calificat, folosind numai piese de schimb identice. Acest lucru va asigura menținerea siguranței sculei electrice.
- Nu încercați niciodată să reparați singur pachetele de baterii deteriorate. Întreținerea pachetelor de acumulatori trebuie efectuată numai de producător sau de tehnicieni de service autorizați.

Instrucțiuni de siguranță pentru pachetul de baterii

- Nu demontați, deschideți, spargeți sau ardeți acumulatorul.
- Protejați acumulatorul împotriva căldurii (de exemplu, împotriva luminii solare intense continue), focului, apei și umidității. Există riscul de explozie.
- Nu scurtcircuitați acumulatorul. Există un risc de explozie.
- Utilizați pachetul de baterii numai cu produse compatibile de la producător.
- Dacă timpul de funcționare a devenit semnificativ mai scurt, opriți funcționarea uneltei și instalați o baterie nouă.
- După perioade lungi de depozitare, poate fi necesar să încărcați și să descărcați acumulatorul de mai multe ori pentru a obține performanțe maxime.
- Reîncărcați numai cu încărcătorul adecvat al producătorului.

- Nu utilizați niciun pachet de baterii care nu este proiectat pentru a fi utilizat cu echipamentul.
- Bateria poate fi deteriorată de obiecte ascuțite precum cuie sau șurubelnițe sau de forță aplicată din exterior. Se poate produce un scurtcircuit intern, cauzând arderea, fumul, explozia sau supraîncălzirea bateriei.
- Curățați ocazional fantele de aerisire ale bateriei folosind o perie moale, curată și uscată.
- Țineți bateria la îndemâna copiilor.
- Scoateți acumulatorul din echipament atunci când nu este utilizat.
- Asigurați-vă că bateria este scoasă înainte de a efectua orice ajustări, de a schimba accesoriile, înainte de a efectua lucrări de întreținere sau reparații și înainte de a depozita unealta.
- Ștergeți bornele bateriei cu o cârpă curată și uscată dacă acestea se murdăresc.
- Aveți grijă să nu scăpați bateria.
- Nu depozitați scula electrică și bateria în locuri în care temperatura poate atinge sau depăși 50 °C.
- Dacă vă intră electrolitul în ochi, clătiți-i cu multă apă limpede și solicitați imediat asistență medicală. Contactul electrolitului cu ochii poate duce la pierderea vederii.



Scop: Această unealtă este utilizată pentru a înșuruba sau găuri în lemn, metal și plastic.

ÎNAINTE DE UTILIZARE

Încărcare

- Încărcătorul și dispozitivul trebuie să fie utilizate împreună. Nu utilizați alte încărcătoare. Dispozitivul are un circuit de protecție. Când bateria este descărcată, circuitul de protecție se activează și dispozitivul se oprește din rotație.
- Într-un mediu cu temperaturi ridicate sau după o utilizare prelungită, motorul se poate supraîncălzi. Nu îl încărcați imediat. Așteptați ca bateria să se răcească înainte de a o încărca pentru a evita reducerea duratei sale de viață sau supraîncălzirea acesteia și incapacitatea de încărcare. După prima încărcare sau după o perioadă îndelungată de inactivitate, bateria trebuie supusă la 2-3 cicluri de încărcare și descărcare pentru a ajunge la 100% performanță.

FUNCȚIONARE

Activare/Dezactivare (a se vedea figura B)

- Țineți apăsat comutatorul pentru a porni scula și eliberați-l pentru a opri. Comutatorul are o funcție de frânare și mandrina se oprește din rotație imediat după eliberarea comutatorului.
- Forța aplicată comutatorului poate modifica viteza, care variază de la 0 la viteza maximă. Cu cât forța aplicată este mai mică, cu atât viteza este mai mică și este mai ușor de controlat găurirea. Nu permiteți ca scula să se oprească din cauza unei sarcini excesive.



Avertisment: Nu operați la viteză redusă pentru perioade lungi de timp, altfel scula se va supraîncălzi intern.

Blocarea comutatorului

- Comutatorul are o funcție de blocare, care ajută la reducerea riscului de pornire accidentală a sculei atunci când nu este utilizată. Atunci când butonul de direcție este setat în poziția centrală, scula este blocată.

Schimbarea sensului de rotație (a se vedea figura B)

- Rotire în sensul acelor de ceasornic: Apăsați butonul de direcție spre stânga pentru a înșuruba și a găuri.
- Rotire în sensul invers acelor de ceasornic: Apăsați butonul de direcție spre dreapta pentru a slăbi sau deșuruba șuruburile.



Avertisment: Direcția poate fi schimbată numai după ce scula s-a oprit complet.

Schimbarea vitezei (a se vedea imaginea C)

- **1-a viteză:** cuplu mare/viteză mică, utilizată pentru găurirea cu burghie mai groase sau înșurubarea șuruburilor.
- **A 2-a viteză:** cuplu redus/viteză mare, utilizată pentru găurirea cu burghie mai subțire.



Avertisment: Schimbați viteza numai după ce mașina s-a oprit complet.

Introducerea sau scoaterea burghiului (a se vedea figura D)

- Pentru a deschide mandrina, țineți capacul mandrinei și rotiți-l în sens antiorar. Pentru a introduce accesoriul în mandrină, împingeți-l în interior cât mai mult posibil. Pentru a fixa accesoriul, țineți capacul mandrinei și rotiți-l în sensul acelor de ceasornic.
- Pentru a scoate accesoriul, țineți capacul mandrinei și rotiți-l în sensul invers acelor de ceasornic.

Reglarea cuplului (a se vedea figura E)

- Rotiți inelul de reglare a cuplului pentru a regla cuplul sculei. Atunci când numărul 1 de pe inelul de reglare a cuplului se aliniază cu săgeata indicatoare de pe unealtă, cuplul este minim, în timp ce atunci când numărul 20 de pe inelul de reglare a cuplului este aliniat cu săgeata indicatoare de pe unealtă, cuplul este maxim.

Reglare:

1-5 Înșurubarea/deșurubarea șuruburilor mici

6-13 Înșurubarea șuruburilor în material moale

14-20 Înșurubarea șuruburilor în materiale moi și dure. Perforarea și înșurubarea șuruburilor autofiletante.

Funcția de blocare automată a fusului (vezi Fig. F)

- Funcția de blocare automată a axului permite operarea manuală a sculei.
- Când bateria este descărcată, mașina poate fi rotită manual pentru a strânge sau slăbi șuruburile și pentru alte funcții, în timp ce mandrina rămâne fixă.

Iluminare cu LED

- Apăsați comutatorul unelei pentru a aprinde lumina de lucru și eliberați comutatorul pentru a o stinge cu o întârziere de câteva secunde.
- Lumina LED poate îmbunătăți semnificativ vizibilitatea în spații întunecate sau închise. De asemenea, indică capacitatea bateriei. Atunci când bateria este descărcată, lumina LED clipește.

Funcția de găurire

- Atunci când forțați într-o suprafață dură, marcați zona pe care doriți să o forțați cu un ciocan ascuțit pentru a preveni alunecarea burghiului. Țineți ferm burghiul electric, aliniați vârful burghiului cu zona marcată și apăsați comutatorul pentru a începe găurirea. Perforați cu o presiune moderată. Evitați presiunea excesivă sau neuniformă, deoarece aceasta poate lărgi gaura.
- Utilizați un burghiu din carbură atunci când găuriți beton sau piatră. Utilizați un burghiu din oțel de mare viteză de bună calitate atunci când găuriți metal. Atunci când utilizați un bit de șurubelniță scurt, utilizați un suport magnetic pentru bit (nu este inclus). Când înșurubați, aplicați o cantitate mică de apă cu săpun sau alt lubrifiant pe filet pentru a face înșurubarea mai ușoară.



Utilizați un burghiu din carbură pentru găurirea betonului și a pietrei. Utilizați un burghiu din oțel de mare viteză de bună calitate pentru găurirea metalului. Atunci când utilizați un bit de șurubelniță scurt, utilizați un suport magnetic pentru bit (nu este inclus). Când înșurubați, aplicați o cantitate mică de apă cu săpun sau alt lubrifiant pe filet pentru a face înșurubarea mai ușoară.

Protecție la suprasarcină

- Atunci când apare o suprasarcină, motorul se oprește din funcționare. Opriti imediat unealta și lăsați-o să se răcească la viteză maximă fără sarcină timp de 30 de secunde.

Protecție împotriva supraîncălzirii

- Supraîncărcarea nu este permisă atunci când unealta este în funcțiune. În cazul în care sarcina este prea mare sau depășește temperatura maximă admisă de 75 °C a bateriei, sistemul electronic de control va opri unealta până când aceasta revine la un interval de temperatură mai adecvat.

Protecție împotriva descărcărilor

- Unealta este echipată cu un circuit de protecție împotriva descărcării. Atunci când puterea bateriei este insuficientă, circuitul de protecție se deschide și utilajul se oprește din rotație.

REZOLVAREA PROBLEMELOR

De ce nu funcționează unealta atunci când apăsați declanșatorul?	Există un buton de direcție deasupra comutatorului, care este blocat. Rotiți-l în direcția dorită și apăsați declanșatorul pentru a porni rotația.
De ce burghiul electric nu mai funcționează înainte de a înșuruba șurubul?	În acest caz, reglați inelul de reglare a cuplului dintre cadru și mandrină. Pozițiile sunt doar pentru găurire. Poziția 1 corespunde cuplului minim, iar poziția 20 corespunde cuplului maxim. Această problemă poate fi rezolvată prin reglarea inelului de reglare a cuplului la o turație mai mare.
De ce variază timpul de funcționare al aceiași baterii?	Dacă o baterie este lăsată nefolosită pentru o perioadă lungă de timp, durata sa de funcționare va scădea, ceea ce reprezintă o problemă de frecvență de încărcare. După mai multe încărcări și utilizări, această condiție se va îmbunătăți. Atunci când efectuați sarcini grele, cum ar fi strângerea șuruburilor mari în lemn dur, bateria se va descărca mai repede. Evitați încărcarea în medii sub 0°C sau peste 45°C. Acest lucru afectează, de asemenea, performanța bateriei.

CURĂȚARE ȘI ÎNTREȚINERE

- Unealta electrică nu necesită lubrifiere sau întreținere.
- Nu utilizați apă sau detergenți chimici pentru a curăța uneltele electrice. Pur și simplu ștergeți-le cu o cârpă uscată. Depozitați-le într-un mediu uscat și mențineți aerisirile motorului curate.
- Evitați utilizarea uneltelelor în medii cu praf. Uneori pot fi emise scântei din orificiile de aerisire, dar acest lucru este normal și nu va deteriora unealta.

ELIMINAREA MEDIULUI

Pentru a evita deteriorarea în timpul transportului, unealta trebuie livrată într-un ambalaj robust. Ambalajul, precum și unitatea și accesoriile sale, sunt fabricate din materiale reciclabile și pot fi eliminate în mod corespunzător. Componentele din plastic ale unelei sunt etichetate în funcție de materialul din care sunt fabricate, ceea ce permite eliminarea ecologică și diferențiată prin intermediul instalațiilor de colectare disponibile.



Numai pentru țările UE

Nu aruncați uneltele electrice împreună cu deșeurile menajere!

În conformitate cu Directiva europeană 2002/96/CE privind deșeurile de echipamente electrice și electronice și punerea sa în aplicare în conformitate cu legislația națională, uneltele electrice care au ajuns la sfârșitul duratei lor de viață trebuie colectate separat și returnate unei instalații de reciclare compatibile cu mediul.

SIMBOLI SIGURNOSTI

 <p>Nosite zaštitu za oči, zaštitu za uši i sigurnosnu kacigu.</p>	 <p>Nosite zaštitne rukavice.</p>	 <p>Nosite sigurnosnu masku.</p>
 <p>Ne izlažite uređaj kiši ili vlazi.</p>	 <p>Opasnost od eksplozije.</p>	 <p>Opasnost od požara.</p>

UPUTE ZA SIGURNOST



Upozorenje: Pažljivo pročitajte priručnik prije upotrebe. Nepoštivanje upozorenja i uputa može rezultirati oštećenjem uređaja, fizičkim ozljedama i/ili oštećenjem imovine. Čuvajte priručnik na sigurnom mjestu za buduću referencu.

Sigurnost radnog prostora

- Održavajte radni prostor čistim i dobro osvijetljenim. Tamna ili neuredna područja mogu dovesti do nesreća.
- Ne koristite električne alate u eksplozivnim atmosferama, kao što su prisutnost zapaljivih tekućina ili para, plinova ili prašine. Električni alati mogu stvoriti iskricе koje mogu zapaliti plinove ili pare.
- Držite djecu i prolaznike na sigurnoj udaljenosti dok koristite električni alat.

Električna sigurnost

- Provjerite da utikači električnih alata odgovaraju utičnicama. Nikada ne modificirajte utikač na bilo koji način. Ne koristite adaptere s električnim alatima koji imaju uzemljenje. Korištenje neizmijenjenih utikača i odgovarajućih utičnica smanjuje rizik od električnog udara.
- Izbjegavajte kontakt tijela s uzemljenim ili grounded materijalima ili objektima, kao što su radijatori, cijevi, peći i hladnjaci. Postoji ogroman rizik od električnog udara ako je vaše tijelo uzemljeno.
- Ne izlažite električne alate kiši ili bilo kojim drugim vlažnim uvjetima. Ulazak vode u električni alat može povećati rizik od električnog udara.
- Ako se ne može izbjeći rad s električnim alatom na vlažnom mjestu, koristite opskrbu zaštićenu uređajem za preostalu struju (RCD). Korištenje RCD-a smanjuje rizik od električnog udara.

Osobna sigurnost

- Budite budni, pazite što radite i koristite zdrav razum prilikom korištenja električnog alata. Ne koristite električni alat ako se osjećate umorno ili ste pod utjecajem alkohola, droga ili lijekova. Trenutak nepažnje prilikom korištenja električnog alata može rezultirati ozbiljnim ozljedama.
- Koristite osobnu zaštitnu opremu. Uvijek nosite zaštitu za oči. Zaštitna oprema kao što su maska za prašinu, zaštita za uši, cipele s protukliznom podlogom ili zaštitne kacige, korištene u odgovarajućim uvjetima, smanjit će rizik od ozljeda.
- Spriječite nenamjensko pokretanje. Osigurajte da je prekidač za napajanje u isključenom položaju prije povezivanja baterije, podizanja ili nošenja električnog alata. Nošenje električnih alata s prstom na prekidaču ili povezivanje električnih alata koji imaju prekidač u uključenom položaju s izvorom napajanja može dovesti do nesreća.
- Uklonite sve ključeve za podešavanje ili ključevima prije nego što uključite električni alat. Ključ za podešavanje ili ključ koji je ostavljen pričvršćen na rotirajući dio električnog alata može rezultirati ozljedama.
- Ne prekoračujte. Održavajte ravnotežu i pravilno stajanje u svim vremenima. To pomaže operateru da bolje kontrolira električni alat u neočekivanim situacijama.

Korištenje i briga o električnim alatima

- Ne forsirajte električni alat. Koristite odgovarajući električni alat za svaku primjenu. Odgovarajući električni alat uvijek će obaviti posao bolje i sigurnije kada se koristi prema namjeni.
- Ne koristite električni alat ako prekidač ne uključuje ili isključuje alat. Bilo koji električni alat koji se ne može kontrolirati prekidačem izuzetno je opasan i mora se popraviti.
- Uklonite baterijski paket iz električnog alata prije promjene dodataka, izvođenja bilo kakvih prilagodbi ili pohrane električnog alata. Takve preventivne sigurnosne mjere smanjit će rizik od slučajnog pokretanja električnog alata.
- Kada se električni alat ne koristi, pohranite ga izvan dohvata djece i ne dopuštajte osobama koje nisu upoznate s električnim alatom ili ovim uputama da ga koriste i upravljaju njime. Električni alati su izuzetno opasni u rukama neobučene osobe.
- Održavajte električni alat. Provjerite poravnanje ili blokiranje pokretnih dijelova, lom dijelova, curenje i bilo koji drugi problem koji može utjecati na rad električnog alata. Ako je oštećen, popravite električni alat prije upotrebe. Mnogi nesreće i ozljede uzrokovane su loše održavanim električnim alatima.
- Držite rezne dijelove električnog alata oštirima i čistima. Pravilno održavani rezni alati s oštirim rezovima manje su sklони blokiranju i precizniji su te ih je lakše kontrolirati.
- Uvijek koristite električni alat, dodatke i alate u skladu s uputama ovog priručnika, uzimajući u obzir radne uvjete i posao koji treba obaviti. Korištenje električnog alata za primjene koje nisu namijenjene može rezultirati osobnim ozljedama ili oštetiti električni alat.
- Držite ručke i sve površine za hvatanje električnog alata suhim, čistim i bez ulja i masti. Klizave ručke i površine za hvatanje ne omogućuju sigurno rukovanje alatom u neočekivanim okolnostima.

Korištenje i briga o baterijskom alatu

- Punite baterije samo punjačem koji je odredio proizvođač. Punjač koji se koristi za punjenje neodgovarajućih baterija može stvoriti rizik od požara.
- Koristite električni alat samo s posebno označenim baterijskim paketima. Korištenje bilo kojih drugih baterijskih paketa može stvoriti rizik od ozljede i požara.
- Kada se baterijski paket ne koristi, držite ga podalje od drugih metalnih predmeta, poput spjalica, novčića, ključeva, čavala, vijaka ili drugih malih metalnih predmeta koji mogu stvoriti vezu između dva terminala. Kratko spajanje baterijskih terminala može uzrokovati opekline ili požar.
- U uvjetima zlostavljanja, tekućina može biti izbačena iz baterije; izbjegavajte kontakt. Ako dođe do slučajnog kontakta, isperite vodom. Ako tekućina dođe u kontakt s očima, odmah potražite medicinsku pomoć. Tekućina izbačena iz baterije može uzrokovati iritaciju ili opekline.
- Ne koristite baterijski paket koji je oštećen ili modificiran. Oštećene ili modificirane baterije možda neće funkcionirati kako je namijenjeno, što može rezultirati požarom ili eksplozijom.
- Ne izlažite baterijski paket vatri ili ekstremnim temperaturama. Izloženost vatri ili temperaturama iznad 100 °C može uzrokovati eksploziju.

Servis

- Neka električni alat servisira proizvođač ili kvalificirano osoblje za servis, koristeći samo identične dijelove za zamjenu. To će osigurati da se sigurnost električnog alata održi.
- Nikada ne pokušavajte sami popraviti oštećene baterijske pakete. Servis baterijskih paketa trebaju obavljati samo proizvođač ili ovlašteni tehničari za servis.

Upute za sigurnost baterijskog paketa

- Ne rastavljajte, ne otvarajte, ne udarajte ili ne spaljujte baterijski paket.
- Zaštite bateriju od topline (npr. od kontinuirane jake sunčeve svjetlosti), vatre, vode i vlage. Postoji rizik od eksplozije.
- Ne kratko spajajte baterijski paket. Postoji rizik od eksplozije.
- Koristite baterijski paket samo s kompatibilnim proizvodima proizvođača.
- Ako je vrijeme rada značajno skraćeno, prestanite koristiti alat i instalirajte novu bateriju.
- Nakon dužih razdoblja skladištenja, možda će biti potrebno nekoliko puta napuniti i isprazniti baterijski paket kako bi se postigla maksimalna učinkovitost.
- Punite samo s odgovarajućim punjačem proizvođača.

- Ne koristite baterijski paket koji nije dizajniran za korištenje s opremom.
- Baterija može biti oštećena oštrim predmetima poput čavala ili odvijača ili vanjskom silom. Može doći do unutarnjeg kratkog spoja, što može uzrokovati da baterija gori, dimi, eksplodira ili se pregrije.
- Povremeno očistite ventilacijske otvore baterije koristeći meku, čistu i suhu četku.
- Držite baterijski paket izvan dohvata djece.
- Uklonite bateriju iz opreme kada se ne koristi.
- Provjerite je li baterija uklonjena prije izvođenja bilo kakvih prilagodbi, promjene dodataka, održavanja ili popravka i prije pohrane alata.
- Obrišite kontakte baterije čistom, suhom krpom ako postanu prljavi.
- Budite oprezni da ne ispuštite bateriju.
- Ne pohranjujte električni alat i bateriju na mjestima gdje temperatura može doseći ili premašiti 50 °C.
- Ako elektrolit dođe u kontakt s vašim očima, isperite ih obilnom čistom vodom i odmah potražite medicinsku pomoć. Kontakt elektrolita s očima može rezultirati gubitkom vida.



Svrha: Ovaj alat se koristi za vijčenje ili bušenje rupa u drvetu, metalu i plastici.

PRIJE UPOTREBE

Punjenje

- Punjač i uređaj moraju se koristiti zajedno. Ne koristite druge punjače. Uređaj ima zaštitni krug. Kada je baterija niska, zaštitni krug se aktivira i uređaj prestaje rotirati.
- U okruženju s visokom temperaturom ili nakon dugotrajne upotrebe, motor može pregrijati. Ne punite ga odmah. Pričekajte da se baterija ohladi prije punjenja kako biste izbjegli smanjenje njenog radnog vijeka ili uzrokovanje pregrijavanja i nemogućnosti punjenja. Nakon prvog punjenja ili nakon dugog razdoblja neaktivnosti, baterija bi trebala proći kroz 2-3 ciklusa punjenja i pražnjenja kako bi postigla 100% performansi.

RADA

Aktivacija/Deaktivacija (vidi sliku B)

- Držite prekidač pritisnutim da biste pokrenuli alat i otpustite ga da biste ga zaustavili. Prekidač ima funkciju kočenja i chuck prestaje rotirati odmah nakon što se prekidač otpusti.
- Snaga koja se primjenjuje na prekidač može promijeniti brzinu, koja se kreće od 0 do maksimalne brzine. Manja primijenjena snaga rezultira nižom brzinom i lakšim upravljanjem bušenjem. Ne dopustite da alat stane zbog prekomjernog opterećenja.



Upozorenje: Ne radite na niskoj brzini duže vrijeme, inače će se alat unutarnje pregrijati.

Zaključavanje prekidača

- Prekidač ima funkciju zaključavanja, koja pomaže smanjiti rizik od slučajnog pokretanja alata kada se ne koristi. Kada je gumb za smjer postavljen u središnji položaj, alat je zaključan.

Promjena smjera rotacije (vidi sliku B)

- Rotacija u smjeru kazaljke na satu: Pritisnite gumb za smjer lijevo da biste zavrnuili i bušili.
- Rotacija suprotno od smjera kazaljke na satu: Pritisnite gumb za smjer desno da biste odvrnuli ili odvrnuli vijke.



Upozorenje: Smjer se može promijeniti samo nakon što alat potpuno stane.

Promjena brzine (vidi sliku C)

- **1. brzina:** visoki okretni moment/niska brzina, koristi se za bušenje s debljim svrdlima ili zavrtnjima.
- **2. brzina:** niski okretni moment/visoka brzina, koristi se za bušenje s tanjim svrdlima.



Upozorenje: Promijenite brzinu samo kada je stroj potpuno zaustavljen.

Umetanje ili uklanjanje svrdla (vidi sliku D)

- Da biste otvorili chuck, držite poklopac chucka i okrenite ga lijevo. Da biste umetnuli pribor u chuck, gurnite ga što je moguće dublje. Da biste osigurali pribor, držite poklopac chucka i okrenite ga desno.
- Da biste uklonili pribor, držite poklopac chucka i okrenite ga lijevo.

Podešavanje momenta (vidi sliku E)

- Okrenite prsten za podešavanje momenta da biste prilagodili moment alata. Kada se broj 1 na prstenu za podešavanje momenta poravna s pokazivačem na alatu, moment je minimalan, dok je kada se broj 20 na prstenu za podešavanje momenta poravna s pokazivačem na alatu, moment na maksimumu.

Podešavanje:

1-5 Zavrtanje/odvrtanje malih vijaka

6-13 Zavrtanje vijaka u meke materijale

14-20 Zavrtanje vijaka u meke i tvrde materijale. Bušenje i zavrtanje samoreznih vijaka.

Automatska funkcija zaključavanja vretena (vidi sliku F)

- Automatska funkcija zaključavanja vretena omogućava ručno upravljanje alatom.
- Kada je baterija prazna, stroj se može ručno okretati za zatezanje ili otpuštanje vijaka i za druge funkcije, dok chuck ostaje fiksiran.

LED osvjetljenje

- Pritisnite prekidač alata da biste uključili radnu svjetlost i otpustite prekidač da biste ga isključili s odgodom od nekoliko sekundi.
- LED svjetlo može značajno poboljšati vidljivost u tamnim ili zatvorenim prostorima. Također označava kapacitet baterije. Kada je baterija niska, LED svjetlo trepće.

Funkcija bušenja

- Kada bušite u tvrdu površinu, označite područje koje želite bušiti ostrim čekićem kako biste spriječili klizanje svrdla. Čvrsto držite električnu bušilicu, poravnajte vrh svrdla s označenim područjem i pritisnite prekidač da biste započeli bušenje. Bušite s umjerenim pritiskom. Izbjegavajte prekomjerni ili neujednačeni pritisak, jer to može proširiti rupu.
- Koristite svrdlo od karbida kada bušite beton ili kamen. Koristite kvalitetno svrdlo od brze čelika kada bušite metal. Kada koristite kratku bit za odvrtanje, koristite magnetski držač bita (nije uključen). Kada zavrćete, nanesite malu količinu sapunice ili drugog sredstva za podmazivanje na navoj kako biste olakšali zavrtanje.



Koristite svrdlo od karbida za bušenje betona i kamena. Koristite kvalitetno svrdlo od brze čelika za bušenje metala. Kada koristite kratku bit za odvrtanje, koristite magnetski držač bita (nije uključen). Kada zavrćete, nanesite malu količinu sapunice ili drugog sredstva za podmazivanje na navoj kako biste olakšali zavrtanje.

Zaštita od preopterećenja

- Kada dođe do preopterećenja, motor prestaje raditi. Odmah isključite alat i dopustite mu da se hladi na maksimalnoj brzini bez opterećenja 30 sekundi.

Zaštita od pregrijavanja

- Preopterećenje nije dopušteno kada je alat u radu. Kada je opterećenje preveliko ili premašuje maksimalnu dopuštenu temperaturu od 75 °C baterije, elektronički kontrolni sustav isključit će alat dok se ne vrati u prikladniji temperaturni raspon.

Zaštita od pražnjenja

- Alat je opremljen krugom zaštite od pražnjenja. Kada je snaga baterije nedovoljna, zaštitni krug se otvara i stroj prestaje rotirati.

RJEŠAVANJE PROBLEMA

Zašto alat ne radi kada pritisnete okidač?	Iznad prekidača nalazi se smjerna tipka koja je zaključana. Okrenite je u željenom smjeru i pritisnite okidač za pokretanje rotacije.
Zašto električna bušilica prestaje raditi prije nego što zavrti vijak?	U tom slučaju, prilagodite prsten za podešavanje momenta između okvira i čeljusti. Pozicije su samo za bušenje. Pozicija 1 odgovara minimalnom momentu, a pozicija 20 maksimalnom momentu. Ovaj problem može se riješiti podešavanjem prstena za podešavanje momenta na višu brzinu.
Zašto se vrijeme rada iste baterije razlikuje?	Ako se baterija dugo ne koristi, njezino vrijeme rada će se smanjiti, što je problem učestalosti punjenja. Nakon nekoliko punjenja i korištenja, ovo stanje će se poboljšati. Kada se obavljaju teški zadaci, poput stezanja velikih vijaka u tvrdo drvo, baterija će se brže prazniti. Izbjegavajte punjenje u okruženju ispod 0°C ili iznad 45°C. To također utječe na performanse baterije.

ČIŠĆENJE I ODRŽAVANJE

- Električni alat ne zahtijeva podmazivanje ili održavanje.
- Ne koristite vodu ili kemijske čistače za čišćenje električnih alata. Jednostavno ih obrišite suhom krpom. Čuvajte ih u suhom okruženju i održavajte otvore motora čistima.
- Izbjegavajte korištenje alata u prašnjavim okruženjima. Iskrice ponekad mogu izlaziti iz otvora za zrak, ali to je normalno i neće oštetiti alat.

EKOLOŠKA ODLAZAK

Kako bi se izbjegla oštećenja tijekom transporta, alat mora biti isporučen u čvrstoj ambalaži. Ambalaža, kao i uređaj i njegov pribor, izrađeni su od materijala koji se mogu reciklirati i mogu se u skladu s tim zbrinuti. Plastični dijelovi alata označeni su prema materijalu, što omogućuje ekološki prihvatljivo i diferencirano zbrinjavanje putem dostupnih sabirnih centara.



Samo za zemlje EU

Ne odlažite električne alate zajedno s kućnim otpadom!

U skladu s Europskom direktivom 2002/96/EZ o otpadu električne i elektroničke opreme i njenom provedbom u skladu s nacionalnim zakonodavstvom, električni alati koji su dosegli kraj svog životnog vijeka moraju se prikupljati odvojeno i vraćati ekološki prihvatnom reciklažnom postrojenju.

BIZTONSÁGI SZIMBÓLUMOK

 <p>Viseljen szemvédőt, hallásvédőt és védősisakot.</p>	 <p>Viseljen védőkesztyűt.</p>	 <p>Viseljen védőmaszkot.</p>
 <p>Ne tegye ki a készüléket esőnek vagy nedvességnek.</p>	 <p>Robbanásveszély.</p>	 <p>Tűzveszély.</p>

BIZTONSÁGI UTASÍTÁSOK



Figyelmeztetés: Használat előtt figyelmesen olvassa el a kézikönyvet. A figyelmeztetések és utasítások figyelmen kívül hagyása a készülék károsodását, testi sérülést és/vagy anyagi kárt okozhat. Tárolja a kézikönyvet biztonságos helyen a későbbi használatra.

Munkaterület biztonsága

- Tartsa a munkaterületet tisztán és jól megvilágítva. A sötét vagy rendetlen területek balesetekhez vezethetnek.
- Ne működtesse az elektromos szerszámokat robbanásveszélyes környezetben, például gyúlékony folyadékok vagy füstök, gázok vagy por jelenlétében. Az elektromos szerszámok szikrákat hozhatnak létre, amelyek meggyújthatják a gázokat vagy füstöket.
- Az elektromos szerszám működtetése közben tartsa biztonságos távolságban a gyermekeket és a közelben állókat.

Elektromos biztonság

- Győződjön meg arról, hogy az elektromos szerszámok dugaszai illeszkednek a konnektorhoz. Soha ne módosítsa a dugót semmilyen módon. Ne használjon adapterdugót földelt elektromos szerszámokkal. A változatlan dugók és a megfelelő konnektorok használata csökkenti az áramütés veszélyét.
- Kerülje a test érintkezését földelt vagy földelt anyagokkal vagy tárgyakkal, például radiátorokkal, csövekkel, tűzhelyekkel és hűtőszekrényekkel. Óriási az áramütés veszélye, ha a teste földelt vagy földelt.
- Ne tegye ki az elektromos szerszámokat esőnek vagy más nedves körülményeknek. Az elektromos szerszámba kerülő víz növelheti az áramütés kockázatát.
- Ha az elektromos szerszám nedves helyen történő üzemeltetése nem kerülhető el, használjon hibásáramú készülékkel (RCD) védett tápegységet. Az RCD használata csökkenti az áramütés kockázatát.

Személyes biztonság

- Maradjon éber, figyeljen arra, hogy mit csinál, és használja a józan eszt, amikor az elektromos szerszámot kezeli. Ne használja az elektromos szerszámot, ha fáradtnak érzi magát, vagy alkohol, kábítószer vagy gyógyszer hatása alatt áll. Egy pillanatnyi figyelmetlenség az elektromos szerszám működtetése közben súlyos személyi sérülést okozhat.
- Használjon egyéni védőfelszerelést. Mindig viseljen szemvédelmet. A megfelelő körülmények között használt védőfelszerelések, mint például a porvédő maszk, a hallásvédelem, a csúszásmentes biztonsági cipő vagy a védősisak, csökkentik a személyi sérülések elszívásának kockázatát.
- Megakadályozza a véletlen indítást. Győződjön meg róla, hogy a hálózati kapcsoló kikapcsolt állásban van, mielőtt csatlakoztatja az akkumulátort, felveszi vagy hordozza az elektromos szerszámot. Az elektromos szerszámok hordozása úgy, hogy az ujja a hálózati kapcsolón van, vagy olyan elektromos szerszámok csatlakoztatása áramforráshoz, amelyknél a kapcsoló bekapcsolt helyzetben van, balesethez vezethet.
- Az elektromos szerszám bekapcsolása előtt távolítsa el a beállító kulcsokat vagy kulcsokat. A z elektromos szerszám forgó részéhez rögzített beállítókulcs vagy kulcs személyi sérülést okozhat.
- Ne nyúljon túl magasra. Mindig tartsa meg az egyensúlyt és a megfelelő lábtartást. Ez segít a kezelőnek abban, hogy váratlan helyzetekben jobban tudja irányítani az elektromos szerszámot.

- Öltözzön megfelelően. Ne viseljen laza ruházatot vagy ékszereket. Tartsa távol haját, ruházatát és kesztyűjét a mozgó alkatrészekről. A laza ruhák, ékszerek és/vagy hosszú haj beakadhat a mozgó alkatrészekbe.

Elektromos szerszámok használata és gondozása

- Ne erőltesse az elektromos szerszámot. Használja a megfelelő elektromos szerszámot az egyes alkalmazásokhoz. A megfelelő elektromos szerszám mindig jobban és biztonságosabban végzi a munkát, ha rendeltetészerűen használja.
- Ne használja az elektromos szerszámot, ha a kapcsoló nem kapcsolja be vagy ki. Minden olyan elektromos szerszám, amelyet nem lehet a kapcsolóval vezérelni, rendkívül veszélyes, és meg kell javítani.
- Vegye ki az akkumulátort az elektromos szerszámból, mielőtt kicserélné a tartozékokat, bármilyen beállítást elvégezne, vagy tárolná az elektromos szerszámot. Az ilyen megelőző biztonsági intézkedések csökkentik az elektromos szerszám véletlen elindításának kockázatát.
- Amikor az elektromos szerszámot nem használja, tárolja azt gyermekek számára elérhetetlen helyen, és ne engedje, hogy az elektromos szerszámot vagy a jelen használati utasítást nem ismerő személyek használják és kezeljék az elektromos szerszámot. Az elektromos szerszámok rendkívül veszélyesek a képzetlen felhasználók kezében.
- Karbantartsa az elektromos szerszámot. Ellenőrizze a mozgó alkatrészek helyzetlen beállítását vagy rögzítését, az alkatrészek törését, szivárgást és minden más olyan problémát, amely befolyásolhatja az elektromos szerszám működését. Sérülés esetén használat előtt javíttassa meg az elektromos szerszámot. Sok balesetet és sérülést okoznak a rosszul karbantartott elektromos szerszámok.
- Tartsa élesen és tisztán az elektromos szerszám vágó részeit. A megfelelően karbantartott, éles vágóélel rendelkező vágószerszámok kevésbé hajlamosak megakadni, pontosabbak és könnyebben irányíthatók.
- Az elektromos szerszámot, a tartozékokat és a szerszámhegyeket stb. mindig a jelen használati útmutató utasításainak megfelelően használja, figyelembe véve a munkakörülményeket és az elvégzendő munkát. Az elektromos szerszám rendeltetésétől eltérő felhasználása személyi sérülést okozhat, vagy az elektromos szerszám károsodását okozhatja.
- Tartsa az elektromos szerszám fogantyúit és minden fogófelületét szárazon, tisztán, olaj- és zsímentesen. A csúsztató fogantyúk és fogófelületek nem teszik lehetővé a szerszám biztonságos kezelését váratlan körülmények között.

Akkumulátoros szerszám használata és gondozása

- Az akkumulátorokat csak a gyártó által előírt töltővel töltsse fel. A nem megfelelő akkumulátorok töltésére használt töltő tűzveszélyt okozhat.
- Az elektromos szerszámot csak a kifejezetten erre a célra kijelölt akkumulátorokkal használja. Bármely más akkumulátorcsomag használata sérülés- és tűzveszélyt okozhat.
- Amikor az akkumulátor nem használatban van, tartsa távol más fémtárgyaktól, például gemkapcsoktól, érméktől, kulcsoktól, szögektől, csavaroktól vagy más apró fémtárgyaktól, amelyek kapcsolatot teremthetnek az egyik csatlakozóról a másikra. Az akkumulátor pólusainak rövidre zárása égési sérüléseket vagy tüzet okozhat.
- Visszaélősszerű körülmények között az akkumulátorból folyadék kerülhet ki; kerülje az érintkezést. Ha véletlenül érintkezés történik, öblítse le vízzel. Ha a folyadék szembe kerül, azonnal forduljon orvoshoz. Az akkumulátorból kilöködő folyadék irritációt vagy égési sérüléseket okozhat.
- Ne használjon sérült vagy módosított akkumulátort. A sérült vagy módosított akkumulátorok nem működhetnek rendeltetészerűen, ami tüzet vagy robbanást okozhat.
- Ne tegye ki az akkumulátorcsomagot tűznek vagy túlzott hőmérsékletnek. Tűznek vagy 100 °C feletti hőmérsékletnek való kitétel robbanást okozhat.

Szervizelés

- Az elektromos szerszámot a gyártó vagy szakképzett szervizszemélyzet szervizelje, kizárólag azonos cserealkatrészek felhasználásával. Ez biztosítja, hogy az elektromos szerszám biztonsága megmaradjon.
- Soha ne próbálja meg saját maga megjavítani a sérült akkumulátorokat. Az akkumulátoregységek szervizelését csak a gyártó vagy az arra felhatalmazott szerviztechnikusok végezhetik.

Biztonsági utasítások az akkumulátorcsomagra vonatkozóan

- Ne szedje szét, ne nyissa fel, ne törje össze és ne égesse el az akkumulátorcsomagot.
- Védje az akkumulátort a hőtől (pl. folyamatos intenzív napsugárzástól), tűztől, víztől és nedvességtől. Robbanásveszély áll fenn.
- Ne zárja rövidre az akkumulátorcsomagot. Robbanásveszély áll fenn.
- Az akkumulátorcsomagot csak a gyártó kompatibilis termékeivel használja.

- Ha az üzemidő jelentősen lerövidült, állítsa le a szerszám üzemeltetését, és helyezzen be új akkumulátort.
- Hosszabb tárolás után előfordulhat, hogy a maximális teljesítmény eléréséhez többször is fel kell tölteni és le kell tölteni az akkumulátorcsomagot.
- Csak a gyártó megfelelő töltőjével töltsse fel.
- Ne használjon olyan akkumulátorcsomagot, amelyet nem a készülékhez való használatra terveztek.
- Az akkumulátort hegyes tárgyak, például szögek vagy csavarhúzó, illetve külsőleg alkalmazott erő is károsíthatja. Belső rövidzárlat léphet fel, ami az akkumulátor égését, füstölését, robbanását vagy túlmelegedését okozhatja.
- Időnként puha, tiszta és száraz kefével tisztítsa meg az akkumulátor szellőzőnyílásait.
- Tartsa az akkumulátort gyermekek elől elzárva.
- Használaton kívül vegye ki az akkumulátort a készülékből.
- Győződjön meg róla, hogy az akkumulátort eltávolították bármilyen beállítás, tartozékcsere, karbantartási vagy javítási munkák elvégzése, valamint a szerszám tárolása előtt.
- Az akkumulátor csatlakozóit tiszta, száraz ruhával törölje át, ha azok szennyeződnek.
- Vigyázzon, ne hagyja leejtse az akkumulátort.
- Ne tárolja az elektromos szerszámot és az akkumulátort olyan helyen, ahol a hőmérséklet elérheti vagy meghaladhatja az 50 °C-ot.
- Ha elektrolit kerül a szemébe, öblítse ki bő tiszta vízzel, és azonnal forduljon orvoshoz. Az elektrolit szembe kerülése a látás elvesztéséhez vezethet.



Rengetetés: Ez a szerszám fába, fémbe és műanyagba való csavarozásra vagy lyukak fúrására szolgál.

HASZNÁLAT ELŐTT

Töltés

- A töltőt és a készüléket együtt kell használni. Ne használjon más töltőket. A készülék védőkörrel rendelkezik. Ha az akkumulátor töltöttsége alacsony, a védőáramkör aktiválódik, és a készülék leállítja a forgást.
- Magas hőmérsékletű környezetben vagy hosszabb használat után a motor túlmelegedhet. Ne töltsse fel azonnal. Várja meg, amíg az akkumulátor lehűl, mielőtt feltöltené, hogy elkerülje az élettartamának csökkenését, vagy azt, hogy túlmelegedjen, és ne legyen képes a töltésre. Az első töltés után vagy hosszabb ideig tartó használaton kívüli időszak után az akkumulátornak 2-3 töltési és kisütési cikluson kell átesnie, hogy elérje a 100%-os teljesítményt.

OPERATION

Aktiválás/deaktiválás (lásd a B ábrát)

- Tartsa lenyomva a kapcsolót a szerszám indításához, és engedje el a leállításához. A kapcsoló fék funkcióval rendelkezik, és a tokmány a kapcsoló elengedése után azonnal leáll a forgással.
- A kapcsolóra kifejtett erővel változtatható a sebesség, amely 0-tól a maximális sebességig terjed. Minél kisebb az alkalmazott erő, annál kisebb a sebesség és annál könnyebb a fúrás irányítása. Ne engedje, hogy a szerszám a túlzott terhelés miatt leálljon.



Figyelmeztetés: Ne működjön alacsony fordulatszámon hosszú ideig, különben a szerszám belsőleg túlmelegszik.

Kapcsoló reteszélése

- A kapcsoló rendelkezik egy reteszelési funkcióval, amely segít csökkenteni a szerszám véletlen elindulásának kockázatát, amikor nincs használatban. Ha az iránygomb középső állásba van állítva, a szerszám reteszelve van.

A forgásirány megváltoztatása (lásd a B ábrát)

- Az óramutató járásával megegyező irányú forgás: A csavarozáshoz és fúráshoz nyomja meg az iránygombot balra.
- Az óramutató járásával ellentétes irányú forgatás: Nyomja meg az iránygombot jobbra a csavarok meglazításához vagy kicsavarásához.



Figyelmeztetés: Az irány csak akkor változtatható meg, ha a szerszám teljesen megállt.

Sebességváltás (lásd a C képet)

- 1. **sebesség:** nagy nyomaték/alacsony sebesség, vastagabb fúrószárral történő fúráshoz vagy csavarok csavarozásához használatos.
- 2. **sebesség:** alacsony nyomaték/nagy sebesség, vékonyabb fúrószárral történő fúráshoz használatos.



Figyelmeztetés: Csak akkor változtasson sebességet, ha a gép teljesen megállt.

A fúrófej behelyezése vagy eltávolítása (lásd a D ábrát)

- A tokmány kinyitásához tartsa a tokmány fedelét, és fordítsa el az óramutató járásával ellentétes irányba. A tartozéknak a tokmányba való behelyezéséhez nyomja be a lehető legmesszebbre. A tartozék rögzítéséhez tartsa a tokmány fedelét, és fordítsa el az óramutató járásával megegyező irányba.
- A tartozék eltávolításához tartsa a tokmány fedelét, és forgassa az óramutató járásával ellentétes irányba.

Nyomatékbeállítás (lásd az E ábrát)

- Forgassa el a nyomatékbeállító gyűrűt a szerszám nyomatékának beállításához. Amikor a nyomatékbeállító gyűrűn lévő 1-es szám egy vonalban van a szerszámon lévő jelző nyíllal, a nyomaték minimális, míg amikor a nyomatékbeállító gyűrűn lévő 20-as szám egy vonalban van a szerszámon lévő jelző nyíllal, a nyomaték maximális.

Beállítás:

1-5 Kis csavarok be- és kicsavarása 6-13

Csavarok csavarozása puha anyagba

14-20 Csavarok csavarozása puha és kemény anyagba. Önmetsző csavarok fúrása és csavarozása.

Automatikus orsózár funkció (lásd F ábra)

- Az automatikus orsózár funkció lehetővé teszi a szerszám kézi működtetését.
- Ha az akkumulátor lemerült, a gépet kézzel lehet forgatni a csavarok meghúzásához vagy meglazításához és egyéb funkciókhoz, miközben a tokmány rögzített marad.

LED világítás

- A szerszámkapcsoló megnyomásával kapcsolja be a munkalámpát, és néhány másodperces késleltetéssel engedje el a kapcsolót a kikapcsoláshoz.
- A LED-es világítás jelentősen javíthatja a láthatóságot sötét vagy zárt helyiségekben. Az akkumulátor kapacitását is jelzi. Ha az akkumulátor töltöttsége alacsony, a LED-fény villog.

Fúrési funkció

- Ha kemény felületbe fúr, éles kalapáccsal jelölje meg a fúrni kívánt területet, hogy a fúrófej ne csússzon el. Tartsa erősen az elektromos fúrót, igazítsa a fúrófej hegyét a megjelölt területhez, és a fúrás megkezdéséhez nyomja meg a kapcsolót. Mérsékelt nyomással fúrjon. Kerülje a túlzott vagy egyenetlen nyomást, mivel ez kiszélesítheti a lyukat.
- Használjon keményfém fúrófejet, ha betont vagy követ fúr. Fém fúrásakor jó minőségű, nagy sebességű acélból készült fúrószárat használjon. Ha rövid csavarhúzó fúrófejet használ, használjon mágneses fúrófejtartót (nem tartozék). Csavarozáskor vigyen fel egy kis szappanos vizet vagy más kenőanyagot a menetre, hogy megkönnyítse a csavarozást.



Használjon keményfém fúrófejet beton és kő fúrásához. Fém fúrásához jó minőségű, nagy sebességű acélból készült fúrószárat használjon. Ha rövid csavarhúzóhegyet használ, használjon mágneses hevedertartót (nem tartozék). Csavarozáskor vigyen fel egy kis szappanos vizet vagy más kenőanyagot a menetre, hogy megkönnyítse a csavarozást.

Túlterhelés elleni védelem

- Túlterhelés esetén a motor leáll. Azonnal kapcsolja ki a szerszámot, és hagyja, hogy 30 másodpercig terhelés nélkül, maximális fordulatszámon lehűljön.

Túlmelegedés elleni védelem

- Túlterhelés nem megengedett a szerszám működése közben. Ha a terhelés túl nagy, vagy meghaladja az akkumulátor maximálisan megengedett 75 °C-os hőmérsékletét, az elektronikus vezérlőrendszer kikapcsolja a szerszámot, amíg az vissza nem tér a megfelelőbb hőmérsékleti tartományba.

Kisütés elleni védelem

- A szerszám kisülésvédelmi áramkörrel van felszerelve. Ha az akkumulátor teljesítménye nem elegendő, a védelmi áramkör kinyílik, és a gép leáll.

HIBAELHÁRÍTÁS

Miért nem működik a szerszám, amikor megnyomja a kioldó gombot?	A kapcsoló fölött van egy iránygomb, amely le van zárva. Fordítsa a kívánt irányba, és nyomja meg a kioldó gombot a forgás elindításához.
Miért áll le az elektromos fúrógép acsavar becsavarása előtt?	Ebben a z esetben állítsa be a nyomatékbeállító gyűrűt a keret és a tokmány között. A pozíciók csak a fúrásra vonatkoznak. Az 1. pozíció a minimális nyomaték, a 20. pozíció pedig a maximális nyomaték, felel meg. Ez a probléma megoldható a nyomatékbeállító gyűrű nagyobb fordulatszámra történő beállításával.
Miért változik ugyanazon akkumulátor üzemideje?	Ha egy akkumulátort hosszú ideig nem használnak, az üzemideje csökken, ami töltési gyakorisági problémát jelent. Több töltés és használat után ez az állapot javulni fog. Ha nehéz feladatokat végez, például nagy csavarokat húz meg kemény fába, az akkumulátor gyorsabban lemerül. Kerülje a töltést 0°C alatti vagy 45°C feletti környezetben. Ez szintén befolyásolja az akkumulátor teljesítményét.

TISZTÍTÁS ÉS KARBANTARTÁS

- Az elektromos szerszám nem igényel kenést vagy karbantartást.
- Ne használjon vizet vagy vegyi tisztítószereket az elektromos szerszámok tisztításához. Egyszerűen törölje le őket száraz ruhával. Tárolja őket száraz helyen, és tartsa tisztán a motor szellőzőnyílásait.
- Kerülje a szerszámok használatát poros környezetben. A szellőzőnyílásokból időnként szikrák csapódhatnak ki, de ez normális, és nem károsítja a szerszámot.

KÖRNYEZETVÉDELMI ÁRTALMATLANÍTÁS

A szállítás során bekövetkező sérülések elkerülése érdekében a szerszámot erős csomagolásban kell szállítani. A csomagolás, valamint a készülék és tartozékai újrahasznosítható anyagokból készülnek, és ennek megfelelően ártalmatlaníthatók. A szerszám műanyag alkatrészei anyaguk szerint vannak jelölve, ami lehetővé teszi a környezetbarát és differenciált ártalmatlanítást a rendelkezésre álló gyűjtőhelyeken.



Csak az uniós országok esetében

Ne dobja ki az elektromos szerszámokat a háztartási hulladékkal együtt!

Az elektromos és elektronikus berendezések hulladékairól szóló 2002/96/EK európai irányelv és annak a nemzeti jogszabályokkal összhangban történő végrehajtása értelmében az élettartamuk végét elérő elektromos szerszámokat elkülönítve kell gyűjteni, és egy környezetbarát újrahasznosító létesítménybe kell visszavinni.



Read and understand the operating instructions before using the appliance. Get familiar with the control elements and how to use the appliance properly. Abide by all the safety measures state in the service manual. Act responsibly toward third parties.

The operator is responsible for accidents or risks to third parties. In case of any doubts about connection and operation refer please to our customer center.

Safety instructions

WARNING!

Read all safety warnings and all instructions. Failure to follow the warnings and instructions may result in electric shock, fire and/or serious injury. Save all warnings and instructions for future reference. Children over the age of 8 and persons with reduced physical, sensory or mental capabilities or with a lack of experience and/or knowledge may only use the machine when supervised or after being instructed on the safe use of the machine and understanding the risks arising from such use.

WARNING!

Charging any other battery is not allowed. Single-use batteries must not be charged with the charger. Do not use this product in any stated for normal use. Not observing general in force and instructions from this manual does not make the manufacturer liable for damages.

Emergency procedure

Conduct a first-aid procedure adequate to the injury and summon qualified medical attendance as quickly as possible. Protect the injured person from further harm and calm them down.

If you seek help, state the following pieces of information: 1. Accident site, 2. Accident type, 3. Number of injured persons, 4. Injury

Charging station

No metal parts may enter the shaft to slide the battery (risk of short circuit).

Never use the charger moist or wet conditions. Suitable for indoor areas only.

Make sure the system voltage corresponds to the charger type plate details. There is a risk of electric shock.

Cable connections to be separated by pulling the plug only. Pulling the cable could damage both the cable and plug. As a result, electric safety would no longer be guaranteed.

Never use the charger when the cable, plug or the machine is damaged by external influences.

In case of damage, deliver the product to an authorized service center.

Make sure the cooling function is not limited by covering the cooling slots. Do not operate the appliance near heat sources or on a flammable surface.

Never open the charger. Contact a specialised workshop in case of any defect.

The Bormann charger to be used only to charge the battery. There can be malfunction or fire if different chargers are used. The outer battery surface must be clean and dry before the battery starts to get charged.

Battery

Vapours may leak out in case of unauthorised use or when using a damaged accumulator.

Bring fresh air and seek medical advice if experiences difficulties. Vapours may irritate the respiratory system.

WARNING!

RISK OF FIRE! RISK OF EXPLOSION!

Never use damaged, defective or deformed accumulators. Never open or damage the accumulator or let it fall on the ground.

Never charge the battery in an environment with acids and easily flammable materials.

Protect the battery against heat and fire.

Protect the battery against moisture and liquids.

Battery to be used at the ambient temperatures between 10°C and +40°C only.

Never put the battery on heaters and do not expose it to strong sunlight for a long time.

After being subject to heavy load, let the battery cool down first. Short circuit-do not bridge the accumulator contacts with metal parts. The accumulator must be packaged (plastic bag, box) or accumulator contacts must be sealed up for accumulator disposal, transport or storage.

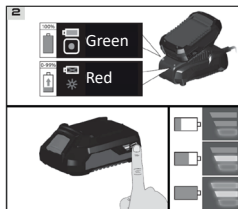

Work instructions

Accumulators are supplied partially charged and must therefore be fully charged before being used the first time.

Charge the accumulator when the appliance is running slowly or it stops.

A li-ion battery may be charged at any time without any shortening of its life. Charging process

interruption will not damage the accumulator.

A li-ion battery is protected by the electronic cell protection against deep discharge.

A significantly shorter operating time of a charged battery means the battery life is over and the battery must be replaced. Original spare batteries to be used only.

Disposal

The disposal instructions are based on the icons placed on the appliance or its package.

Any damaged or disposed devices must be delivered to appropriate collection centres.

Dispose off the batteries in an environmentally friendly manner. Li-ion batteries are subject to the disposal obligation. Have any defective batteries disposed off by a specialised shop. The battery must be taken out before the appliance is scrapped. Damaged batteries may harm the environment and your health if toxic vapours or liquids leak out of such batteries.

Therefore, never send a defective battery by post, etc. Please contact your local recycling centre.

Dispose the batteries when they are no longer functional. We recommend applying an adhesive tape on the poles to protect them against short circuit.

Never open the battery.

Transport packaging disposal

The packaging protects the machine against damage during transport materials are usually chosen based on environment aspects and waste treatment principles and are recyclable. Returning the packaging into material circulation saves raw materials and reduces waste production. Parts of packagings (e.g. foils, styropor) can be dangerous for children.

Risk of suffocation!

Keep parts of the packagings out of reach children and dispose them soon as possible.

Symbols



Caution! Warning!



Read the operating instructions.



Charger to be used in closed spaces only.



Voltage



AC current



DC current



Protect the battery against heat and fire.



Protect the battery against water and moisture.



Protect the battery against temperatures above 40°C.



Protection class II.



CE marking.



Application protection.



Any damaged or disposed electric or electronic devices must be delivered to appropriate collection centres.



Do not dispose the batteries with household waste.

Technical data

- Input: 110-230 V / 50-60 Hz, 65 W
- Output: 20 V, 4.5 A
- Fast charger
- With battery charge status indicator lights

* The manufacturer reserves the right to make minor changes to product design and technical specifications without prior notice unless these changes significantly affect the performance and safety of the products. The parts described / illustrated in the pages of the manual that you hold in your hands may also concern other models of the manufacturer's product line with similar features and may not be included in the product you just acquired.

* To ensure the safety and reliability of the product and the warranty validity, all repair, inspection, repair or replacement work, including maintenance and special adjustments, must only be carried out by technicians of the authorized service department of the manufacturer.

* Always use the product with the supplied equipment. Operation of the product with nonprovided equipment may cause malfunctions or even serious injury or death. The manufacturer and the importer shall not be liable for injuries and damages resulting from the use of non-conforming equipment.

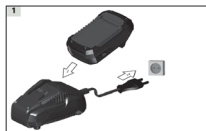

Leggere e comprendere le istruzioni per l'uso prima di utilizzare l'apparecchio. Familiarizzare con gli elementi di comando e con il corretto utilizzo dell'apparecchio. Rispettare tutte le misure di sicurezza indicate nel manuale di manutenzione. Comportarsi in modo responsabile nei confronti di terzi.

L'operatore è responsabile di incidenti o rischi per terzi. In caso di dubbi sul collegamento e sul funzionamento, rivolgersi al nostro centro clienti.

Istruzioni di sicurezza

ATTENZIONI!

Leggere tutte le avvertenze di sicurezza e tutte le istruzioni. La mancata osservanza delle avvertenze e delle istruzioni può provocare scosse elettriche, incendi e/o gravi lesioni. Conservare tutte le avvertenze e le istruzioni per riferimento futuro. I bambini di età superiore agli 8 anni e le persone con ridotte capacità fisiche, sensoriali o mentali o con mancanza di esperienza e/o conoscenza possono utilizzare la macchina solo sotto supervisione o dopo essere stati istruiti sull'uso sicuro della macchina e sulla comprensione dei rischi derivanti da tale uso.

ATTENZIONI!

Non è consentito caricare altre batterie. Le batterie monouso non devono essere caricate con il caricabatterie. Non utilizzare questo prodotto in condizioni di uso normale. La mancata osservanza delle norme e delle istruzioni generali contenute nel presente manuale non comporta la responsabilità del produttore per eventuali danni.

Procedura di emergenza

Eseguire una procedura di primo soccorso adeguata all'infortunio e chiamare al più presto un medico qualificato. Proteggere l'infortunato da ulteriori danni e calmarlo. Se cercate aiuto, fornite le seguenti informazioni: 1. Luogo dell'incidente, 2. Tipo di incidente, 3. Numero di feriti, 4. Infortunio

Stazione di ricarica

Nessuna parte metallica deve entrare nell'albero per far scorrere la batteria (rischio di cortocircuito). Non utilizzare mai il caricabatterie in condizioni di umidità o di bagnato. Adatto solo per aree interne.

Assicurarsi che la tensione del sistema corrisponda ai dati di targa del tipo di caricabatterie. C'è il rischio di scosse elettriche. I collegamenti dei cavi devono essere separati solo tirando la spina. Tirando il cavo si possono danneggiare sia il cavo che la spina. Di conseguenza, la sicurezza elettrica non sarebbe più garantita.

Non utilizzare mai il caricabatterie quando il cavo, la spina o l'apparecchio sono danneggiati da agenti esterni. In caso di danni, consegnare il prodotto a un centro di assistenza autorizzato.

Assicurarsi che la funzione di raffreddamento non sia limitata dalla copertura delle fessure di raffreddamento.

Non utilizzare l'apparecchio in prossimità di fonti di calore o su superfici infiammabili.

Non aprire mai il caricabatterie. In caso di difetti, rivolgersi a un'officina specializzata.

Il caricabatterie Bormann deve essere utilizzato solo per caricare la batteria. Se si utilizzano caricabatterie diversi, si possono verificare malfunzionamenti o incendi.

La superficie esterna della batteria deve essere pulita e asciutta prima che la batteria inizi a caricarsi.

Batteria

In caso di uso non autorizzato o di utilizzo di un accumulatore danneggiato, possono verificarsi fuoriuscite di vapori.

Portare aria fresca e consultare un medico in caso di difficoltà. I vapori possono irritare le vie respiratorie.

ATTENZIONE!

RISCHIO DI INCENDIO! RISCHIO DI ESPLOSIONE!

Non utilizzare mai accumulatori danneggiati, difettosi o deformati. Non aprire o danneggiare mai l'accumulatore e non lasciarlo cadere a terra. Non caricare mai la batteria in un ambiente con acidi e materiali facilmente infiammabili.

Proteggere la batteria dal calore e dal fuoco. Proteggere la batteria dall'umidità e dai liquidi.

La batteria deve essere utilizzata solo a temperature ambiente comprese tra 10 e 40+ gradi Celsius.

Non mettere mai la batteria su caloriferi e non esporla a lungo alla forte luce del sole.

Dopo essere stata sottoposta a un carico pesante, lasciare che la batteria si raffreddi prima.

Cortocircuito: non collegare i contatti dell'accumulatore con parti metalliche.

L'accumulatore deve essere imballato (sacchetto di plastica, scatola) o i contatti dell'accumulatore devono essere sigillati per lo smaltimento, il trasporto o lo stoccaggio dell'accumulatore.

Istruzioni di lavoro

Gli accumulatori vengono forniti parzialmente carichi e devono quindi essere caricati completamente prima di essere utilizzati

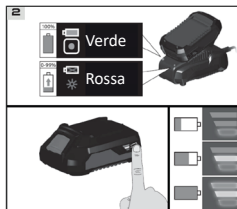

per la prima volta.

Caricare l'accumulatore quando l'apparecchio funziona lentamente o si ferma.

Una batteria agli ioni di litio può essere caricata in qualsiasi momento senza che la sua durata si riduca. L'interruzione del processo di carica non danneggia l'accumulatore.

La batteria agli ioni di litio è protetta dalla protezione elettronica della cella contro la scarica profonda.

Un tempo di funzionamento significativamente più breve di una batteria carica significa che la durata della batteria è terminata e che è necessario sostituirla.

Utilizzare esclusivamente batterie di ricambio originali.

Smaltimento

Le istruzioni per lo smaltimento si basano sulle icone poste sull'apparecchio o sulla sua confezione.

Gli apparecchi danneggiati o smaltiti devono essere consegnati agli appositi centri di raccolta.

Smaltire le batterie nel rispetto dell'ambiente.

Le batterie agli ioni di litio sono soggette all'obbligo di smaltimento. Far smaltire le batterie difettose

da un centro di assistenza specializzato. La batteria deve essere rimossa prima della rottamazione dell'apparecchio. Le batterie danneggiate possono danneggiare l'ambiente e la salute se fuoriescono vapori o liquidi tossici.

Pertanto, non inviare mai una batteria difettosa per posta, ecc. Rivolgersi al centro di riciclaggio locale.

Smaltire le batterie quando non sono più funzionanti. Si consiglia di applicare un nastro adesivo sui poli per proteggerli da eventuali cortocircuiti.

Non aprire mai la batteria.

Trasporto imballaggio smaltimento

L'imballaggio protegge la macchina da eventuali danni durante il trasporto. I materiali sono solitamente scelti in base agli aspetti ambientali e ai principi di trattamento dei rifiuti e sono riciclabili. Il reinserimento dell'imballaggio nella circolazione dei materiali consente di risparmiare materie prime e di ridurre la produzione di rifiuti. Alcune parti degli imballaggi (ad es. fogli, styropor) possono essere pericolose per i bambini.

Rischio di soffocamento!

Tenere le parti dell'imballaggio fuori dalla portata dei bambini e smaltirle il prima possibile.

Simboli



Attenzione! Avvertenzal



Leggere le istruzioni per l'uso.



Il caricabatterie deve essere utilizzato solo in ambienti chiusi.



Tensione



Corrente alternata



Corrente continua



Proteggere la batteria dal calore e dal fuoco.



Proteggere la batteria dall'acqua e dall'umidità.



Proteggere la batteria da temperature superiori a 40°C.



Classe di protezione II.



Marcatura CE



Protezione dell'applicazione.



Qualsiasi dispositivo elettrico o elettronico danneggiato o smaltito deve essere consegnato a centri di raccolta appropriati.



Non smaltire le batterie con i rifiuti domestici.

Dati tecnici

- Ingresso: 110-230 V / 50-60 Hz,

65 W

- Uscita: 20 V, 4,5 A

- Caricabatterie rapido

- Con indicatori luminosi dello stato di carica della batteria

* Il produttore si riserva il diritto di apportare modifiche minori al design e alle specifiche tecniche del prodotto senza preavviso, a meno che tali modifiche non influenzino significativamente sulle prestazioni e sulla sicurezza dei prodotti. Le parti descritte/illustrate nelle pagine del manuale che avete tra le mani possono riguardare anche altri modelli della linea di prodotti del produttore con caratteristiche simili e potrebbero non essere incluse nel prodotto appena acquistato.

* Per garantire la sicurezza e l'affidabilità del prodotto e la validità della garanzia, tutti gli interventi di riparazione, ispezione o sostituzione, compresa la manutenzione e le regolazioni speciali, devono essere eseguiti esclusivamente da tecnici del servizio di assistenza autorizzato dal produttore.

* Utilizzare sempre il prodotto con l'attrezzatura fornita. L'utilizzo del prodotto con apparecchiature non in dotazione può causare malfunzionamenti o addirittura lesioni gravi o morte. Il produttore e l'importatore non sono responsabili per lesioni e danni derivanti dall'uso di apparecchiature non conformi.



Διαβάστε και κατανοήστε τις οδηγίες λειτουργίας πριν χρησιμοποιήσετε τη σκούρα. Εξοικειωθείτε με τα μέσα ελέγχου και τον τρόπο ορθής χρήσης της σκούρας. Πρέπει όλα τα μέτρα ασφαλείας που αναφέρονται στο παρόν εγχειρίδιο. Ενεργήστε υπεύθυνα απέναντι σε τρίτους. Ο χειριστής είναι υπεύθυνος για τυχόν ατυχήματα ή κινδύνους που προκύπτουν προς τρίτους.

Σε περίπτωση αμφιβολιών σχετικά με τη σύνδεση ή/και τη λειτουργία καλέστε το κέντρο εξυπηρέτησης πελατών μας.

Οδηγίες ασφαλείας

ΠΡΟΣΟΧΗ ΚΙΝΔΥΝΟΣ!

Διαβάστε όλες τις οδηγίες ασφαλείας και τις σχετικές συμβουλές. Η μη τήρηση των προειδοποιήσεων και των οδηγιών μπορεί να προκαλέσει ηλεκτροπληξία, πυρκαγιά ή/και σοβαρό τραυματισμό. Φυλάξτε το εγχειρίδιο με τις οδηγίες σε ένα ασφαλές σημείο για μελλοντική αναφορά.

Παθιά άνω των 8 ετών και τα άτομα με μειωμένες σωματικές, αποθηριακές ή διανοητικές ικανότητες ή με ελλείψεις εμπειρίας ή/και γνώσης μπορούν να χρησιμοποιήσουν την σκούρα μόνο όταν επιβλέπονται από άρθρο λάβου. Οι οδηγίες σχετικά με τη ασφαλή χρήση του προϊόντος και την κατανόηση των κινδύνων που προκύπτουν από την εν λόγω χρήση.

ΠΡΟΣΟΧΗ ΚΙΝΔΥΝΟΣ!

Δεν επιτρέπεται η φόρτιση οποιασδήποτε άλλης μπαταρίας. Οι μπαταρίες μίας χρήσης δεν πρέπει να φορτίζονται με το φορτιστή. Μην χρησιμοποιείτε αυτό το προϊόν για οποιαδήποτε άλλη χρήση εκτός της προβλεπόμενης. Η τήρηση των γενικών κανόνων και των οδηγιών του παρόντος εγχειριδίου δεν καθιστά τον κατασκευαστή υπεύθυνο για ζημιές.

Σε περίπτωση έκτακτης ανάγκης

Διεξάγετε μια διαδικασία πρώτων βοηθειών κατάλληλη για το είδος τραυματισμού και καλέστε για ιατρική βοήθεια το συντομότερο δυνατόν. Πρώτα βοηθήστε τον τραυματισμένο από πιθανή επιπλοκή και προμήτρη τον. Εάν ζητήσετε βοήθεια, αναφέρετε τις ακόλουθες πληροφορίες: 1. Τόπος ατυχήματος, 2. Τύπος ατυχήματος, 3. Αριθμός τραυματιών, 4. Κατάσταση τραυματισμού.

Σταθμός φόρτισης

Μην τοποθετείτε μεταλλικά τμήματα στο εσωτερικό της μπαταρίας ή τους ακροδέκτες (κινδύνος βραχυκυκλώματος). Μην χρησιμοποιείτε ποτέ τον φορτιστή όταν τα ποσοστά υγρασίας είναι υψηλά. Ο φορτιστής είναι κατάλληλος μόνο για εσωτερικούς χώρους. Βεβαιωθείτε ότι η τάση του δικτύου ηλεκτροδότησης αντιστοιχεί στην τάση που αναγράφεται στην πινακίδα τύπου του φορτιστή, κινδύνος ηλεκτροπληξίας.

Συνδέστε και αποσυνδέστε το καλώδιο τροφοδοσίας από την πρίζα μέσω του βύσματος του. Το τράβηγμα του καλωδίου μπορεί να προκαλέσει βλάβη τόσο στο καλώδιο όσο και στο βύσμα με αποτέλεσμα να υποβαθμίζεται η ηλεκτρική ασφάλεια. Μην χρησιμοποιείτε ποτέ το φορτιστή όταν το καλώδιο, το βύσμα ή η ίδια η σκούρα έχει υποστεί βλάβη.

Σε περίπτωση βλάβης, παραδώστε το προϊόν σε ένα εξουσιοδοτημένο κέντρο εφάρξης.

Βεβαιωθείτε ότι η λειτουργία ψύξης δεν περιορίζεται λόγω φραγής των θυρών ψύξης. Μη χρησιμοποιείτε τη σκούρα κοντά σε πηγές θερμότητας ή σε ευάλκτες επιφάνειες. Μην αποσυρμαολογείτε ποτέ το φορτιστή. Επικοινωνήστε με ένα εξειδικευμένο τμήμα Service σε περίπτωση βλάβης. Ο φορτιστής Borlmann πρέπει να χρησιμοποιείται μόνο για τη φόρτιση της συγκεκριμένης μπαταρίας. Η χρήση άλλου τύπου φορτιστή ή μπαταρίας μπορεί να προκαλέσει σοβαρό τραυματισμό ή βλάβη. Η εξωτερική επιφάνεια της μπαταρίας πρέπει να είναι πάντοτε καθαρή και στεγνή πριν την έναρξη της διαδικασίας φόρτισης.

Μπαταρία

Οι ατμοί μπορεί να διαρρέουν σε περίπτωση μη προβλεπόμενης χρήσης ή όταν χρησιμοποιούνται μπαταρίες που έχουν υποστεί βλάβη. Αναπνεύστε καθαρό αέρα και ζητήστε ιατρική συμβουλή εάν αντιμετωπίσετε δυσκολίες. Οι ατμοί μπορεί να προκαλέσουν πρόβλημα στο αναπνευστικό σύστημα.

ΠΡΟΣΟΧΗ!

ΚΙΝΔΥΝΟΣ ΠΥΡΚΑΓΙΑΣ! ΚΙΝΔΥΝΟΣ ΕΚΡΗΞΗΣ!

Μην χρησιμοποιείτε ποτέ καταστραμμένες, ελαττωματικές ή παραμορφωμένες μπαταρίες. Ποτέ μην αποσυρμαολογείτε, προκαλείτε βλάβη στον σωσσωρευτή ή τον αφήνεται να πέσει στο έδαφος. Μην φορτίζετε ποτέ την μπαταρία σε περιβάλλον με οξεία και εύφλεκα υλικά.

Προστατέψτε την μπαταρία από τη θερμότητα και τη φωτιά.

Προστατέψτε την μπαταρία από την υγρασία και την επαφή με υγρά. Η μπαταρία πρέπει να χρησιμοποιείται μόνο σε θερμοκρασίες περιβάλλοντος μεταξύ των 0°C και των 40°C. Μην τοποθετείτε ποτέ την μπαταρία σε θερμαινόμενες και μην την εκθέτετε σε έντονη ηλιακή ακτινοβολία για μεγάλο χρονικό διάστημα. Αφού υποβληθεί σε μεγάλο φορτίο, αφήστε την μπαταρία να κρυώσει πρώτα.

Κινδύνος βραχυκυκλώματος! Μην γυφνίζετε τις επαφές των μπαταριών με μεταλλικά τμήματα. Η μπαταρία πρέπει να σκουαζιέται (πλαστική σακούλα, κουτί) ή οι επαφές του σωσσωρευτή πρέπει να φραγίζονται κατά την απόρριψη, μεταφορά ή αποθήκευσή της.

Οδηγίες ασφαλείας σχετικά με τη διαδικασία φόρτισης

Οι μπαταρίες παρέχονται μερικώς φορτισμένες και, ως εκ τούτου, πρέπει να φορτιστούν πλήρως πριν χρησιμοποιηθούν για πρώτη φορά.

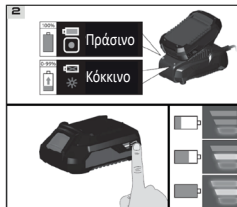

Φορτίστε την μπαταρία όταν η σκούρα ή λειτουργεί αργά ή σταμάτα.

Μια μπαταρία ιόντων λιθίου μπορεί να φορτιστεί ανά πάσα στιγμή χωρίς καμία συντονίση του χρόνου ζωής της. Η διακοπή της διαδικασίας φόρτισης δεν θα βλάψει την μπαταρία. Οι μπαταρίες ιόντων λιθίου προστατεύονται από ηλεκτρονικό σύστημα προστασίας ενάντια στη βαθιά εκφόρτιση.

Ένας σημαντικά μικρότερος χρόνος λειτουργίας μιας φορτισμένης μπαταρίας σημαίνει ότι η διάρκεια ζωής της μπαταρίας φτάνει προς το τέλος της και η μπαταρία πρέπει να αντικατασταθεί. Επιλέξτε μόνο τις γνήσιες μπαταρίες του κατασκευαστή.

Απόρριψη

Οι οδηγίες απόρριψης βασίζονται στα εικονίδια που τοποθετούνται στη σκούρα ή στη συσκευασία της. Τυχόν καταστραμμένες ή ελαττωματικές συσκευασίες ή συσκευές πρέπει να παραδοθούν σε κατάλληλα κέντρα ανακύκλωσης. Απορρίψτε τις μπαταρίες με τρόπο φιλικό προς το περιβάλλον. Οι μπαταρίες ιόντων λιθίου υπόκεινται σε υποχρεωτική ανακύκλωση. Απορρίψτε τυχόν ελαττωματικές μπαταρίες στα ειδικά σημεία συλλογής. Η μπαταρία πρέπει να αφαιρεθεί πριν από την απόρριψη της σκούρας. Οι καταστραμμένες μπαταρίες μπορεί να βλάψουν το περιβάλλον και την υγεία σας εάν διαρρέουν τοξικοί ατμοί ή υγρά από αυτές τις μπαταρίες. Ως εκ τούτου, ποτέ μην αποστείλετε μια ελαττωματική μπαταρία με το ταχυδρόμο, κλπ. Επικοινωνήστε με το τοπικό κέντρο ανακύκλωσης. Απορρίψτε τις μπαταρίες όταν δεν είναι πλέον λειτουργικές. Συνιστούμε την εφαρμογή κολλητικής ταινίας στους πόλους για την προστασία τους από βραχυκύκλωση. Μην αποσυρμαολογείτε ποτέ την μπαταρία.

Ανακύκλωση / απόρριψη της συσκευασίας

Η συσκευασία προστατεύει το προϊόν από τις ζημιές κατά τη διάρκεια της μεταφοράς. Τα υλικά συσκευασίας επιλέγονται συνήθως με βάση τις αρχές προστασίας τους περιβάλλοντος και την τεχνολογία επεξεργασίας αποβλήτων και είναι ανακυκλώσιμα. Η παράδοση της συσκευασίας προς ανακύκλωση εξοικονομεί πρώτες ύλες και μειώνει την παραγωγή αποβλήτων. Ορισμένα τμήματα των συσκευασιών (π.χ. φύλλα αλουμινίου, πολυστυρένιο) μπορεί να είναι επικίνδυνα για τα παιδιά.

Κινδύνος ασφάλειας!

Κρατήστε τα μέρη των συσκευασιών μακριά από τα παιδιά και απορρίψτε τα το συντομότερο δυνατό.

Σύμβολο	Τεχνικά χαρακτηριστικά
Προσοχή κινδύνου!	- Είσοδος: 110-230 V / 50-60 Hz, 65 W - Εξόδος: 20 V, 4,5 A - Ταχυφορτιστής - Με ενδεικτικές λυχνίες κατάστασης φόρτισης μπαταρίας
Διαβάστε προσεκτικά τις οδηγίες του εγχειριδίου.	* Ο κατασκευαστής διατηρεί το δικαίωμα να πραγματοποιήσει δευτερεύουσες αλλαγές στο σχεδιασμό του προϊόντος και στα τεχνικά χαρακτηριστικά χωρίς προηγούμενη ειδοποίηση, εκτός εάν οι αλλαγές αυτές επηρεάζουν σημαντικά την απόδοση και λειτουργία ασφαλείας των προϊόντων.
Για χρήση σε εσωτερικούς χώρους μόνο.	Τα εξαρτήματα που περιγράφονται/ απεικονίζονται στις σελίδες του εγχειριδίου που κρατάτε στα χέρια σας ενδέχεται να αφορούν και σε άλλα μοντέλα της σειράς προϊόντων του κατασκευαστή, με παρόμοια χαρακτηριστικά, και ενδέχεται να μην περιλαμβάνονται στο προϊόν που μόλις αποκτήσατε.
Τάση	* Για να διασφαλιστεί η ασφάλεια και η αξιοπιστία του προϊόντος καθώς και η υγεία της εγρήψης σας οι εργασίες επιδιόρθωσης, ελέγχου, επισκευής ή αντικατάστασης συμπεριλαμβανομένης της συντήρησης και των ειδικών ρυθμίσεων, πρέπει να εκτελούνται μόνο από τεχνικούς του εξουσιοδοτημένου τμήματος Service του κατασκευαστή.
AC (Εναλλασσόμενο ρεύμα)	* Χρησιμοποιείτε πάντα το προϊόν με τον παρεχόμενο εξοπλισμό. Η λειτουργία του προϊόντος με μη-προβλεπόμενο εξοπλισμό ενδέχεται να προκαλέσει βλάβη ή ακόμα και σοβαρό τραυματισμό ή θάνατο. Ο κατασκευαστής και ο εισαγωγέας ουδεμία ευθύνη φέρει για τραυματισμούς και βλάβες που προκύπτουν από την χρήση μη προβλεπόμενου εξοπλισμού.
DC (Συνεχές ρεύμα)	
Μην εκθέτετε σε υψηλή θερμοκρασία και φωτιά.	
Μην εκθέτετε σε υψηλά ποσοστά υγρασίας και νερό.	
Μην εκθέτετε σε θερμοκρασίες άνω των 40°C.	
Κλάση προστασίας II.	
Εικονογράμμα CE.	
T3-15A Προστασία συσκευής.	
Οι ηλεκτρικές ή ηλεκτρονικές συσκευές που έχουν υποστεί βλάβη ή απορρίπτονται πρέπει να απορριπθούν για ανακύκλωση.	
Μην απορρίπτετε τις μπαταρίες μαζί με τα οικιακά απορρίμματα.	



Прочетете и разберете инструкциите за експлоатация преди да използвате уреда. Запознайте се с елементите за управление и как да използвате уреда правилно. Спазвайте всички мерки за безопасност, посочени в ръководството за експлоатация. Дръжте се отговорно спрямо трети лица.

Операторът носи отговорност за злополуки или рискове за трети лица. В случай на съмнения относно свързването и експлоатацията се обрънете към нашия център за обслужване на клиенти.

Инструкции за безопасност

ПРЕДУПРЕЖДЕНИЕ!

Прочетете всички предупреждения за безопасност и всички инструкции.

Неспазването на предупрежденията и инструкциите може да доведе до токов удар, пожар и/или сериозно нараняване. Може да възникнат всички предупреждения и инструкции за бъдеща справка.

Деца на възраст над 8 години и лица с намалени физически, сетивни или умствени способности или с недостатъчно опит и/или познания могат да използват машината само под надзор или след като са били инструктирани за безопасно използване на машината и разбират рисковете, произтичащи от това използване.

ПРЕДУПРЕЖДЕНИЕ!

Зарядянето на други батерии не е разрешено. Батериите за еднократна употреба не трябва да се зареждат със зарядното устройство.

Не използвайте този продукт в посочения за нормална употреба вид. Неспазването на общите и действащи инструкции от това ръководство не води до отговорност на производителя за щети.

Аварийна процедура

Проведете процедура за оказване на първа помощ, адекватна на нараняването, и извикайте квалифицирана медицинска помощ възможно най-бързо. Защитете пострадащото лице от понататъшно нараняване и го успокояйте.

Ако потърсите помощ, посочете следната информация: 1. Място на произшествието, 2. Вид на произшествието, 3. Брой на ранените лица, 4. Наранявания.

Станция за зареждане

В шахтата не трябва да влизат метални части, за да се плъзнат батерията (рисък от късо съединение).

Никога не използвайте зарядното устройство във влажни или мокри условия. Подходящо е само за закрити помещения.

Уверете се, че напрежението на системата съответства на данните на табелката с типа на зарядното устройство. Съществува риск от токов удар. Кабелните връзки да се разделят само чрез издърпване на щепсела. Издърпването на кабела може да повреди както кабела, така и щепсела. В резултат на това електрическата безопасност вече няма да бъде гарантирана.

Никога не използвайте зарядното устройство, когато кабелът, щепселът или машината са повредени от външни въздействия. В случай на повреда предайте продукта в оторизиран сервизен център.

Уверете се, че функцията за охлаждане не е ограничена чрез покриване на слотове за охлаждане.

Не използвайте уреда в близост до източници на топлина или въздух запалима повърхност.

Никога не отваряйте зарядното устройство. В случай на повреда се обрънете към специализиран сервиз.

Зарядното устройство Vorwerk да се използва само за зареждане на акумулатора. Ако се използват различни зарядни устройства, може да възникне неизправност или пожар.

Външната повърхност на батерията трябва да е чиста и суха, преди да започне зареждането на батерията.

Батерия

В случай на неразрешена употреба или при използване на повреден акумулатор може да се стигне до изтичане на пари. Донесете свеж въздух и потърсете лекарски съвет, ако изпитвате затруднения. Парите могат да раздразнят дихателната система.

ПРЕДУПРЕЖДЕНИЕ!

РИСК ОТ ПОЖАРИ! РИСК ОТ ЕКСПЛОЗИЯ!

Никога не използвайте повредени, дефектни или деформирани акумулатори. Никога не отваряйте или повредяйте акумулатора и не го оставяйте да падне на земята.

Никога не зареждайте батерията в среда с киселини и лесно запалими материали.

Предпазвайте батерията от топлина и огън.

Зарядите батерията от влага и течности.

Батерията е т трябва да се използва само при температура на околната среда между 10 и над 40 градуса по Целзий.

Никога не поставяйте батерията върху нагревател и не я излагайте на силна слънчева светлина за дълго време. След като е била подложена на голямо натоварване, първо оставете батерията да се охлади. Късо съединение - не свързвайте контактите на акумулатора с метални части.

Акумулаторът трябва да бъде опакован (пластмасова торба, кутия) или контактите на акумулатора трябва да бъдат запечатани при изхвърляне, транспортиране или съхранение на акумулатора.

Работни инструкции

Акумулаторите се доставят частично заредени и затова трябва да бъдат напълно заредени, преди да бъдат използвани за първи път.



Зареждайте акумулатора, когато уредът работи бавно или спира.

Литиево-йонната батерия може да се зарежда по всяко време, без да се скъсява животът ѝ.

Прекъсването на процеса на зареждане не води до повреда на акумулатора.

Литиево-йонната батерия е защитена от електронна защита на клетките срещу дълбок разряд.

Значително по-кратко време за работа на заредена батерия означава, че животът на батерията е изтекъл и тя трябва да бъде сменена. Да се използват само оригинални резервни батерии.

Изхвърляне

Инструкциите за изхвърляне се основават на иконите, поставени върху уреда или неговата опаковка.

Всички повредени или изхвърлени уреди трябва да се предават в съответните центрове за събиране на отпадъци. Изхвърляйте батериите по начин, щадящ околната среда.

Литиево-йонните батерии подлежат на задължението за изхвърляне. Дефект ирилет е батерии т трябва да се изхвърлят в специализиран сервиз. Батерията трябва да се извади преди бракуването на уреда.

Повредените батерии могат да навредят на околната среда и на вашето здраве, ако от такива батерии изтекат токсични изпарения или течности.

Затова никога не изпращайте дефектна батерия по пощата и т.н. Моля, свържете се с местния център за рециклиране. Изхвърляйте батериите, когато те вече не функционират. Препоръчваме да поставите самозалепва се лента върху полюсите, за да ги предпазите от късо съединение. Никога не отваряйте батерията.

Транспортиране на опаковката изхвърляне

Опаковката предпазва машината от повреда по време на транспортиране. Материалите обикновено се избират въз основа на екологичните аспекти и принципите за третиране на отпадъците и могат да се рециклират. Връщането на опаковката в материалния оборот спестява суровини и намалява производството на отпадъци. Части от опаковките (напр. фолио, стиропор) могат да бъдат опасни за деца.

Опасност от задушаване!

Съхранявайте частите на опаковките на места, недостъпни за деца, и ги изхвърлете възможно най-скоро.

Символи	Технически данни
Внимание! Предупреждение!	- Вход: 110-230 V / 50-60 Hz, 65 W - Изход: 20 V, 4,5 A
Прочетете инструкциите за работа инструкции.	- Бързо зарядно устройство
Зарядно устройство за използване в затворени само пространства.	- С индикатор за състоянието на зареда на батерията
V Напрежение	* Производителят си запазва правото да прави незначителни промени в дизайна и техническите спецификации на продуктите без предварително уведомление, освен ако тези промени не засягат значително работата и безопасността на продуктите. Частите, описани/илюстрирани на страниците на ръководството, което държите в ръцете си, може да се отнасят и за други модели от продуктова линия на производителя с подобни характеристики и може да не са включени в току-що придобитият от вас продукт.
AC Променилив ток	* За да се гарантира безопасността и надеждността на продукта и валидността на гаранцията, всички работи по ремонт, проверка или замяна, включително поддръжка и специални настройки, трябва да се извършват само от техници от оторизиран сервизен отдел на производителя.
Постоянен ток	* Винаги използвайте продукта с достъпното оборудване. Работата на продукта с оборудване, което не е доставено, може да доведе до неизправности или дори до сериозни наранявания или смърт. Производителят и вносителят не носят отговорност за наранявания и щети, възникнали в резултат на използването на несъответстващо на изискванията оборудване.
Защитете батерията от топлина и огън.	
Защитете батерията от вода и влага.	
Предпазване на батерията от температура над 40 градуса по Целзий	
Клас на защита II.	
CE Маркировка CE.	
T3-15A Защита на приложението.	
Всички повредени или изхвърлени електрически или електронни устройства трябва да се предават в съответните центрове за събиране.	
Не изхвърляйте батериите заедно с битовите отпадъци.	



Citiți și înțelegeți instrucțiunile de utilizare înainte de a utiliza aparatul. Familiarizați-vă cu elementele de comandă și cu modul de utilizare corectă a aparatului. Respectați toate măsurile de siguranță menționate în manualul de service. Acționați în mod responsabil față de terți.

Operatorul este responsabil pentru accidente sau riscurile la care sunt expuse terțe părți. În cazul în care aveți nelămuriri cu privire la conectare și funcționare, vă rugăm să vă adresați centrului nostru pentru clienți.

Instrucțiuni de siguranță

AVERTISMENT!

Citiți toate avertismentele de siguranță și toate instrucțiunile. Nerespectarea avertismentelor și instrucțiunilor poate duce la electrocutare, incendii și/sau vătămări grave. Păstrați toate avertismentele și instrucțiunile pentru referințe ulterioare. Copiii cu vârsta de peste 8 ani și persoanele cu capacități fizice, senzoriale sau mentale reduse sau cu o lipsă de experiență și/sau de cunoștințe pot utiliza aparatul numai sub supraveghere sau după ce au fost instruiți cu privire la utilizarea în siguranță a aparatului și înțelegând riscurile care decurg din această utilizare.

AVERTISMENT!

Nu este permisă încărcarea oricărei alte baterii. Bateriile de unică folosință nu trebuie să fie încărcate cu încărcătorul. Nu folosiți acest produs în nici un fel declarat pentru utilizare normală. Nerespectarea instrucțiunilor generale în vigoare și a instrucțiunilor din acest manual nu face ca producătorul să fie răspunzător pentru daune.

Procedura de urgență

Efectuați o procedură de prim-ajutor adecvată vătămării și chemați un medic calificat cât mai repede posibil.

Protejați persoana rănită de alte vătămări și calmați-o.

Dacă solicitați ajutor, furnizați următoarele informații: 1. Locul accidentului, 2. Tipul accidentului, 3. Numărul de persoane rănite, 4. Leziuni

Stație de încărcare

Nu este permisă pătrunderea niciunei piese metalice în arborile de glisare a bateriei (risic de scurtcircuit).

Nu utilizați niciodată încărcătorul în condiții de umezeală sau de ploaie. Potrivit numai pentru zonele interioare.

Asigurați-vă că tensiunea sistemului corespunde cu detaliile de pe placa de tip a încărcătorului. Există riscul de electrocutare.

Conexiunile cablurilor să fie separate doar prin tragerea stecherului. Tragerea cablului ar putea deteriora atât cablul, cât și fișa. Ca urmare, siguranța electrică nu ar mai fi garantată.

Nu utilizați niciodată încărcătorul dacă cablul, fișa sau aparatul sunt deteriorate de influențe externe.

În caz de deteriorare, predați produsul la un centru de service autorizat. Asigurați-vă că funcția de răcire nu este limitată prin acoperirea fanțelor de răcire. Nu folosiți aparatul în apropierea unor surse de căldură sau pe o suprafață inflamabilă.

Nu deschideți niciodată încărcătorul. Contactați un atelier specializat în caz de defecțiune.

Încărcătorul Bormann trebuie utilizat numai pentru a încălca bateria. Se pot produce defecțiuni sau incendii dacă se utilizează încărcătoare diferite. Suprafața exterioră a bateriei trebuie să fie curată și uscată înainte ca bateria să înceapă să se încarce.

Baterie

Se pot scurge vapori în caz de utilizare neautorizată sau atunci când se utilizează un acumulator deteriorat.

Aduceți aer curat și cereți sfatul medicului dacă întâmpinați dificultăți. Vaporii pot irita sistemul respirator.

AVERTISMENT!

RISC DE INCENDIU! RISC DE EXPLOZIE!

Nu utilizați niciodată acumulatori deteriorați, defecti sau deformați. Nu deschideți sau deteriorați niciodată acumulatorul și nu-l lăsați să cadă pe jos.

Nu încărcați niciodată bateria într-un mediu cu acizi și materiale ușor inflamabile.

Protejați bateria împotriva căldurii și a focului.

Protejați bateria împotriva umezelii și a lichidelor.

Bateria trebuie utilizată numai la temperaturi ambientale cuprinse între 10 și 40+ grade Celsius.

Nu puneți niciodată bateria pe calorifere și nu o expuneți la lumina puternică a soarelui pentru o perioadă lungă de timp. După ce a fost supusă unei sarcini grele, lăsați mai întâi bateria să se răcească.

Scurtcircuit - nu suprauneți contactele acumulatorului cu piese metalice. Acumulatorul trebuie să fie ambalat (pungă de plastic, cutie) sau contactele acumulatorului trebuie să fie sigilate pentru eliminarea, transportul sau depozitarea acumulatorului.

Instrucțiuni de lucru

Acumulatorii sunt livrați parțial încărcăți și, prin urmare, trebuie să fie încărcăți complet înainte de a fi utilizați pentru prima dată.

Încărcați acumulatorul atunci când aparatul funcționează încet sau se oprește.

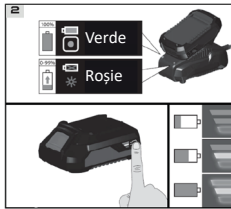

Un acumulator Li-ion poate fi încărcat în orice moment, fără ca durata de viață a acestuia să fie scurată.

Întreruperea procesului de încărcare nu va deteriora acumulatorul.

Un acumulator Li-ion este protejat de protecția electronică a celei împotriva descărcării profunde.

O durată de funcționare semnificativ mai scurtă a unei baterii încărcate înseamnă că

durata de viață a bateriei s-a încheiat și că aceasta trebuie înlocuită. Se vor folosi numai baterii de rezervă originale.

Eliminare

Instrucțiunile de eliminare se bazează pe pictogramele plasate pe aparat sau pe ambalajul acestuia.

Orice aparat deteriorat sau eliminat trebuie predat la centrele de colectare corespunzătoare.

Eliminați bateriile într-un mod ecologic.

Bateriile Li-ion sunt supuse obligației de eliminare. Trimiteți bateriile defecte la o unitate de service specializată pentru a le elimina. Bateria trebuie scoasă înainte ca aparatul să fie casat. Bateriile deteriorate pot dăuna mediului înconjurător și sănătății dumneavoastră dacă din astfel de baterii se scurg vapori sau lichide toxice.

Prin urmare, nu trimiteți niciodată o baterie defectă prin poștă etc. Vă rugăm să contactați centrul de reciclare local.

Aruncați bateriile atunci când nu mai sunt funcționale. Vă recomandăm să aplicați o bandă adezivă pe stâlpi pentru a-i proteja împotriva scurtcircuitului. Nu deschideți niciodată bateria.

Transportul ambalajului eliminarea ambalajelor

Ambalajul protejează aparatul împotriva deteriorării în timpul transportului materialele sunt de obicei alese pe baza aspectelor de mediu și a principiilor de tratare a deșeurilor și sunt reciclabile. Reintruducerea ambalajelor în circuitul materialelor economisește materii prime și reduce producția de deșeurii. Unele părți ale ambalajelor (de exemplu, folii, stiropor) pot fi periculoase pentru copii.

Risc de sufocare!

Păstrați părțile ambalajului la îndemâna copiilor și eliminați-le cât mai curând posibil.

Simboluri

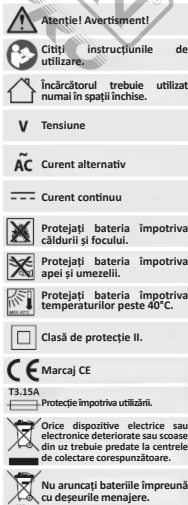

Date tehnice

- Intrare: 110-230 V / 50-60 Hz, 65 W
- Ieșire: 20 V, 4,5 A
- Încărcător rapid
- Cu lumini indicatoare ale stării de încărcare a bateriei

* Producătorul își rezervă dreptul de a aduce modificări minore la designul și specificațiile tehnice ale produsului fără notificare prealabilă, cu excepția cazului în care aceste modificări afectează în mod semnificativ performanța și siguranța produselor. Piese descrise / ilustrate în paginile manualului pe care îl țineți în mâini pot viza și alte modele din linia de produse ale producătorului cu caracteristici similare și pot să nu fie incluse în produsul pe care tocmai l-ați achiziționat.

* Pentru a asigura siguranța și fiabilitatea produsului, precum și valabilitatea garanției, toate lucrările de reparații, inspecții sau înlocuiri, inclusiv întreținerea și reglaje speciale, trebuie să fie efectuate numai de către tehnicienii ai departamentului de service autorizat al producătorului.

* Utilizați întotdeauna produsul cu echipamentul furnizat. Utilizarea produsului cu echipamente care nu sunt furnizate poate cauza defecțiuni sau chiar vătămări grave sau chiar moartea. Producătorul și importatorul nu sunt răspunzători pentru vătămările și daunele rezultate din utilizarea unui echipament neconform.



Pročitajte i razumite upute za uporabu prije uporabe uređaja. Upoznajte se s upravljačkim elementima i kako pravilno koristiti uređaj. Pridržavajte se svih sigurnosnih mjera navedenih u servisnom priručniku. Ponašajte se odgovorno prema trećim osobama.

Operater je odgovoran za nezgode ili rizike za treće strane. U slučaju bilo kakvih nedoumica oko povezivanja i rada obratite se našem korisničkom centru.

Sigurnosne upute

UPOZORENJE!

Pročitajte sva sigurnosna upozorenja i sve upute. Nepoštivanje upozorenja i uputa može dovesti do strujnog udara, požara i/ili ozbiljne ozljede. Spremite sva upozorenja i upute za buduću upotrebu. Djeca starija od 8 godina i osobe sa smanjenim fizičkim, osjetilnim ili mentalnim sposobnostima ili s nedostatkom iskustva i/ili znanja smiju koristiti stroj samo pod nadzorom ili nakon što su upućeni u sigurnu uporabu stroja i razumiju rizike koji proizlaze iz takvu upotrebu.

UPOZORENJE!

Punjenje bilo koje druge baterije nije dopušteno. Baterije za jednokratnu upotrebu ne smiju se puniti punjačem. Nemojte koristiti ovaj proizvod u bilo kojemu navedenom za normalnu uporabu. Nepriдрžavanje općih važećih uputa i uputa iz ovog priručnika ne snosi odgovornost proizvođača za štetu.

Hitni postupak

Provedite postupak prve pomoći primjeren ozljedi i pozovite kvalificiranu medicinsku pomoć što je prije moguće. Zaštite nesrećenu osobu od daljnjeg ozljeđivanja i smirite je. Ako tražite pomoć, navedite sljedeće podatke: 1. mjesto nesreće, 2. vrstu nesreće, 3. broj ozlijeđenih osoba, 4. ozljede

Stаница za punjenje

Nikakvi metalni dijelovi ne smiju ući u osovinu kako bi klizili bateriju (opasnost od kratkog spoja). Nikada nemojte koristiti punjač u vlažnim ili mokrim uvjetima. Prikladno samo za unutarnje prostove. Provjerite odgovara li napon sustava pojedinostima na tipskoj pločici punjača. Postoji opasnost od strujnog udara. Kabelske veze odvojiti samo povlačenjem utikača. Povlačenje kabela može oštetiti i kabel i utikač. Kao rezultat toga, električna sigurnost više ne bi bila zajamčena. Nikada nemojte koristiti punjač ako su kabel, utikač ili stroj oštećeni vanjskim utjecajima. U slučaju oštećenja proizvod dostavite u ovlaštenu servis. Osigurajte da funkcija hlađenja nije ograničena pokrivanjem otvora za hlađenje. Nemojte koristiti uređaj u blizini izvora topline ili na zapaljivoj površini. Nikada ne otvarajte punjač. U slučaju bilo kakvog kvara obratite se specijaliziranoj radionici. Bormann punjač koji se koristi samo za punjenje baterije. Može doći do kvara ili požara ako se koriste različiti punjači. Vanjska površina baterije mora biti čista i suha prije nego se baterija počne puniti.

Baterija

Pare mogu iscuriti u slučaju neovlaštene uporabe ili korištenja oštećenog akumulatora. Donesite svjež zrak i potražite savjet liječnika ako osjetite poteškoće. Pare mogu nadražiti dišni sustav.

UPOZORENJE!

OPASNOST OD POŽARA! OPASNOST OD EKSPLOZIJE! Nikada nemojte koristiti oštećene, neispravne ili deformirane akumulatora. Nikada nemojte otvarati ili oštetiti akumulator ili ga pustiti da padne na tlo.

Nikada ne puniti bateriju u okruženju s kiselinama i lako zapaljivim materijalima. Zaštite bateriju od topline i vatre. Zaštite bateriju od vlage i tekućina. Baterija je smije koristiti samo na temperaturama okoline između 10°C i +40°C.

Bateriju nikada ne stavlajte na grijalice i ne izlažite je jakom suncu duže vrijeme. Nakon što je bila izložena velikom opterećenju, najprije pustite bateriju da se ohladi. Kratki spoj - ne premošćujte kontakte akumulatora metalnim dijelovima.

Akumulator mora biti upakiran (plastična vrećica, kutija) ili kontakti akumulatora moraju biti zapečaćeni za odlaganje, transport ili skladištenje akumulatora.

Upute za rad

Akumulatori se isporučuju djelomično napunjeni i stoga moraju

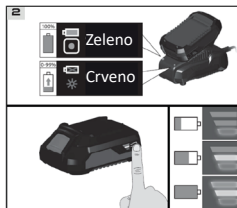

biti potpuno napunjeni prije prve uporabe.

Akumulator puniti kada uređaj sporo radi ili se zaustavi.

Li-ion baterija može se puniti u bilo kojem trenutku bez ikakvog skraćivanja njenog vijeka trajanja. Prekid procesa punjenja neće oštetiti akumulator.

Li-ion baterija zaštićena je elektronskom zaštitom čelija od dubokog pražnjenja.

Znatno kraće vrijeme rada napunjene baterije znači da je baterija istekla i bateriju je potrebno zamijeniti. Koristiti samo originalne rezervne baterije.

Raspologanje

Upute za odlaganje temelje se na ikonama koje se nalaze na uređaju ili njegovom pakiranju.

Svi oštećeni ili odbačeni uređaji moraju se predati u odgovarajuće sabirne centre.

Odošite baterije na ekološki prihvatljiv način.

Li-ion baterije podliježu obvezi zbrinjavanja. Sve neispravne baterije odnesite u specijaliziranu trgovinu.

Baterija se mora izvaditi prije nego se uređaj odloži u otpad.

Oštećene baterije mogu naštetiti okolišu i vašem zdravlju ako iz njih iscuri otrovne pare ili tekućine.

Stoga nikada ne šalite neispravnu bateriju poštom, itd. Obratite se svom lokalnom centru za reciklažu.

Odošite baterije kada više ne rade. Preporučamo nalijepiti ljepljivu traku na stupove kako bi ih zaštitili od kratkog spoja. Nikada ne otvarajte bateriju.

Zbrinjavanje transportne ambalaže

Pakiranje štiti stroj od oštećenja tijekom transporta, materijali se obično biraju na temelju ekoloških aspekata i načela obrade otpada te se mogu reciklirati. Vraćanjem ambalaže u materijalni promet štede se sirovine i smanjuje proizvodnja otpada. Dijelovi pakiranja (npr. folije, stiropor) mogu biti opasni za djecu.

Opasnost od gušenja!

Držite dijelove pakiranja izvan dohvata djece i bacite ih što je prije moguće.

Simboli	Tehnički podaci
Oprez! Upozorenje!	- Ulaz: 110-230 V / 50-60 Hz, 65 W - Izlaz: 20 V, 4,5 A - Brzi punjač - Sa svjetlima indikatora napunjenosti baterije
Pročitajte upute za uporabu.	* Proizvođač zadržava pravo na manje izmjene u dizajnu proizvoda i tehničkih specifikacijama bez prethodne najave, osim ako te promjene značajno utječu na performanse i sigurnost proizvoda. Dijelovi opisani / ilustrirani na stranicama priručnika koje držite u rukama također se mogu odnositi na druge modele proizvođačeve linije proizvoda sa sličnim značajkama i možda neće biti uključeni u proizvod koji ste upravo nabavili.
Punjač koristite samo u zatvorenom prostorima.	* Kako bi se osigurala sigurnost i pouzdanost proizvoda i valjanost jamstva, sve popravke, inspeksijske ili zamjenske radove, uključujući održavanje i posebne prilagodbe, smiju obavljati samo tehničari ovlaštenog servisnog odjela proizvođača.
V Napon	* Uvijek koristite proizvod s isporučenom opremom. Rad proizvoda s neiskorištenom opremom može uzrokovati karove ili čak ozbiljne ozljede ili smrt. Proizvođač i uvoznik nisu odgovorni za ozljede i štete nastale uporabom nesukladne opreme.
AC Izmjenična struja	
Stalna struja	
Zaštite bateriju od topline i vatre.	
Zaštite bateriju od vode i vlage.	
Zaštite bateriju od temperatura iznad 40°C.	
Klasa zaštite II.	
CE oznaka	
Zaštita primjene.	
Sve oštećene ili odbačene električne ili elektroničke uređaje morate predati u odgovarajuća sabirna mjesta.	
Ne odošite baterije s kućnim otpadom.	



A készülék használata előtt olvassa el és értsse meg a használati utasítást. Ismerkedjen meg a kezelőelemekkel és a készülék megfelelő használatával. Tartsa be a szervizkönyvben szereplő összes biztonsági intézkedést. Viseljen mindig felelősségteljesen harmadik személyekkel szemben.

A kezelő felelős a harmadik személyeket érintő balesetekért és kockázatokért. A csatlakoztatással és a működéssel kapcsolatos bármilyen kérdése esetén forduljon ügyfélszolgálatunkhoz.

Biztonsági utasítások

FIGYELMEZTETÉS

Olvasa el az összes biztonsági figyelmeztetést és utasítást. A figyelmeztetések és utasítások be nem tartása áramütéshez, tűzhoz és/vagy súlyos sérülésekhez vezethet. Az összes figyelmeztetést és utasítást őrizze meg későbbi felhasználás céljára.

8 év feletti gyermekek, valamint fizikai, érzékszervi vagy mentális képességeiben korlátozott, illetve tapasztalat és/vagy ismeretek hiányában álló személyek csak felügyelet mellett vagy a gép biztonságos használatáról szóló oktatás után, valamint a használatból eredő kockázatok megértése után használhatják a gépet.

FIGYELMEZTETÉS

Más akkumulátorok töltése tilos. Az egyszerű használatos akkumulátorokat nem szabad a töltővel tölteni. Ne használja ezt a terméket a rendeltetésén túlmenően megadott módon. Az általános előírások és a jelen kézikönyvben szereplő utasítások be nem tartása nem vonja a gyártót felelősségre a károkért.

Sürgősségi intézkedések

A sérülések megfelelő elsősegélyt nyújtson, és minél hamarabb hívjon orvosi segítséget. Ővja a sérültet további sérülésektől, és nyugtassa meg. Segítségnyújtás esetén adja meg a következő információkat: 1. A baleset helyszíne, 2. A baleset típusa, 3. A sérültek száma, 4. A sérülések jellege.

Töltőállomás

A fém alkatrészek nem kerülhetnek a tengelybe, ahol az akkumulátor csúszik (rövidzárlat veszélye). Soha ne használja a töltőt nedves vagy vízes környezetben. Csak beltéri használatra alkalmas.

Győződjön meg arról, hogy a rendszer feszültsége megegyezik a töltő típusjelzésén feltüntetett értékekkel. Áramütés veszélye áll fenn. A kábelcsatlakozásokat csak a dugó kihúzásával válassza le. A kábel húzása a kábel és a dugó megrongálódásához vezethet. Ezáltal az elektromos biztonság nem lenne többé garantált. Soha ne használja a töltőt, ha a kábel, a dugasz vagy a készülék külső hatásos miatt megsérült.

Sérülés esetén a terméket szervizbe kell szállítani. Győződjön meg arról, hogy a hűtőnyílások nincsenek eltakarva, ami korlátozhatja a hűtést. Ne használja a készüléket hőforrások közelében vagy gyúlékony felületeken. Soha ne nyissa ki a töltőt. Meghibásodás esetén forduljon szakember szervizhez.

A Bormann töltőt csak az akkumulátor töltésére használja. Más töltők használata meghibásodást vagy tüzet okozhat. Az akkumulátor külső felületének tisztán és száraznak kell lennie, mielőtt az akkumulátor töltése megkezdődik.

Akkumulátor

Jogosulatlan használat vagy sérült akkumulátor használata esetén a gőzök szivároghatnak. Szellőztesse a helyiséget, és forduljon orvoshoz, ha nehézségeket tapasztal. A gőzök irritálhatják a légutakat.

FIGYELMEZTETÉS

TŰZVESZÉLY! ROBBANÁSVESZÉLY!

Soha ne használjon sérült, hibás vagy deformált akkumulátorokat. Soha ne nyissa ki, ne sérüljön meg az akkumulátor, és ne ejtse a földre. Soha ne töltsse az akkumulátort savas vagy könnyen gyulladó anyagok közelében.

Ővja az akkumulátort a hőtől és a tűztől. Ővja az akkumulátort a nedvességtől és a folyadékoktól. Az akkumulátort csak 10 °C és +40 °C közötti környezeti hőmérsékleten használja.

Soha ne tegye az akkumulátort fűtőtestre, és ne tegye ki hosszabb ideig erős napfénynek. Nagy terhelés után hagyja az akkumulátort lehűlni. Rövidzárlat – ne hidalja át az akkumulátor érintkezőt fém alkatrészekkel. Az akkumulátort csomagolásban (műanyag zacskó, doboz) vagy az akkumulátor érintkezőinek lezárásával kell szállítani, tárolni vagy ártalmatlanítani.

Munkavégzési utasítás

Az akkumulátorok részlegesen feltöltött állapotban kerülnek forgalomba, ezért az első használat előtt teljesen fel kell tölteni őket.

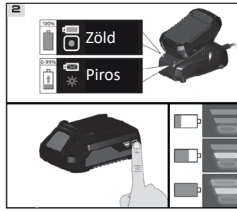

Töltse fel az akkumulátort, amikor a készülék lassan működőképes vagy leáll.

A lítium-ion akkumulátorok bármikor feltölthetők anélkül, hogy ez rövidebb élettartamot eredményezne.

A töltési folyamat megszakítása nem károsítja az akkumulátort. A lítium-ion akkumulátorokat elektronikus cellavédőelem védi a mélykisülés ellen.

A feltöltött akkumulátor jelentősen rövidebb működési ideje azt jelenti, hogy az akkumulátor élettartama lejár, és az akkumulátort ki kell cserélni. Kizárólag eredeti pótakkumulátorokat használjon.

Hulladékkezelés

A hulladékezelési utasítások a készülékeken vagy annak csomagolásán található ikonok alapján kerültek meghatározásra. A sérült vagy hulladékként kezelt készülékeket a megfelelő gyűjtőhelyeken kell leadni.

Az elemeket környezetkímélő módon kell ártalmatlanítani. A lítium-ion akkumulátorok hulladékkezelési kötelezettség alá tartoznak. A hibás akkumulátorokat szaküzletben kell ártalmatlanítani. Az akkumulátort a készülék hulladékként való leadása előtt ki kell venni.

A sérült akkumulátorok károsíthatják a környezetet és az egészséget, ha mérgező gőzök vagy folyadékok szivárognak belőlük. Ezért soha ne küldjön hibás akkumulátort postai úton stb. Kérjük, forduljon a helyi újrahasznosító központhoz. Az akkumulátorokat akkor dobja el, ha már nem működnek. Javasoljuk, hogy a pólusokat ragasszszalaggal ragassza le, hogy megvédje őket a rövidzárlattól. Soha ne nyissa ki az akkumulátort.

A szállítási csomagolás ártalmatlanítása

A csomagolás védi a készüléket a szállítás során bekövetkező sérülésektől. Az anyagok kiválasztásánál általában környezetvédelmi szempontokat és hulladékkezelési elveket vesznek figyelembe, és azok újrahasznosíthatók. A csomagolás anyagok forgásba való visszajuttatása nyersanyagot takarít meg és csökkentheti a hulladéktermelést. A csomagolás részei (pl. fólia, hungarocell) veszélyesek lehetnek a gyermekek számára.

Füladásveszély!

A csomagolás részeit tartsa gyermekektől elzárt helyen, és a lehető leghamarabb ártalmatlanítsa.

Szimbólumok



Figyelni! Veszély!



Olvasa el a használati utasítást.



A töltőt csak zárt térben használja.



Feszültség



Váltakozó áram



Egyszerű áram



Ővja az akkumulátort hőtől és tűztől.



Ővja az akkumulátort víztől és nedvességtől.



Ővja az akkumulátort 40°C feletti hőmérséklettel.



II. védelmi osztály.



CE jelölés



T3.15A Alkalmazás védelem.



A sérült vagy eldobott elektromos vagy elektronikus eszközöket a megfelelő gyűjtőhelyeken kell leadni.



Az akkumulátorokat ne dobja a háztartási hulladékba.

Műszaki adatok

- Bemenet: 110-230 V / 50-60 Hz, 65 W
- Kimenet: 20 V, 4,5 A
- Gyors töltő
- Akkumulátor töltöttségi állapotjelző lámpákkal

* A gyártó fenntartja a jogot, hogy előzetes értesítés nélkül kisebb változtatásokat eszközöljön a termék kialakításában és műszaki specifikációiban, kivéve, ha ezek a változtatások jelentősen befolyásolják a termékek teljesítményét és biztonságát. A kézikönyv kezében tartott oldalakon leírt/illusztrált alkatrészek a gyártó termékcsaládjának más, hasonló tulajdonságokkal rendelkező modelljeit is érthetnek, és előfordulhat, hogy az Ön által most megvásárolt termék nem tartalmazza azokat.

* A termék biztonságának és megbízhatóságának, valamint a garancia érvényességének biztosítása érdekében minden javítást, ellenőrzést vagy csere munkálatot, beleértve a karbantartást és a speciális beállításokat is, kizárólag a gyártó hivatalos szervizének szakemberei végezhetnek.

* A terméket mindig a mellékelt felszereléssel használja. A termék nem mellékelte felszereléssel történő üzemeltetése meghibásodást, vagy akár súlyos sérülést vagy halált okozhat. A gyártó és az importőr nem vállal felelősséget a nem megfelelő felszerelés használatából eredő sérülésekért és károkért.

Important safety instructions for battery cartridge

1. Before using battery cartridge, read all instructions and cautionary markings on (1) battery charger, (2) battery, and (3) product using battery.
2. Do not disassemble battery cartridge.
3. If operating time has become excessively shorter, stop operating immediately. It may result in a risk of overheating, possible burns and even an explosion.
4. If electrolyte gets into your eyes, rinse them out with clear water and seek medical attention right away. It may result in loss of your eyesight.
5. Do not short the battery cartridge:
 - (1) Do not touch the terminals with any conductive material.
 - (2) Avoid storing battery cartridge in a container with other metal objects such as nails, coins, etc.
 - (3) Do not expose battery cartridge to water or rain.
 A battery short can cause a large current flow, overheating, possible burns and even a breakdown.
6. Do not store the tool and battery cartridge in locations where the temperature may reach or exceed 50 °C (122 °F).
7. Do not incinerate the battery cartridge even if it is severely damaged or is completely worn out. The battery cartridge can explode in a fire.
8. Be careful not to drop or strike battery.
9. Do not use a damaged battery.
10. Lithium-ion batteries are subject to the Dangerous Goods Legislation requirements.

For commercial transports e.g. by third parties, forwarding agents, special requirement on packaging and labelling must be observed. For preparation of the item being shipped, consulting an expert for hazardous material is required. Please also observe possibly more detailed national regulations. Tape or mask off open contacts and pack up the battery in such a manner that it cannot move around in the packaging.
11. Follow your local regulations relating to disposal of battery.

Only for EU countries.

Do not dispose of electric equipment or battery pack together with household waste material! In observance of the European Directives, on Waste Electric and Electronic Equipment and Batteries and Accumulators and Waste Batteries and Accumulators and their implementation in accordance with national laws, electric equipment and batteries and battery pack(s) that have reached the end of their life must be collected separately and returned to an environmentally compatible recycling facility.

**Technical data**

BATTERY: Li-ion 20V 4.0Ah

* The manufacturer reserves the right to make minor changes to product design and technical specifications without prior notice unless these changes significantly affect the performance and safety of the products. The parts described / illustrated in the pages of the manual that you hold in your hands may also concern other models of the manufacturer's product line with similar features and may not be included in the product you just acquired.

* To ensure the safety and reliability of the product and the warranty validity, all repair, inspection or replacement work, including maintenance and special adjustments, must only be carried out by technicians of the authorized service department of the manufacturer.

* Always use the product with the supplied equipment. Operation of the product with non-provided equipment may cause malfunctions or even serious injury or death. The manufacturer and the importer shall not be liable for injuries and damages resulting from the use of non-conforming equipment.

Importanti istruzioni di sicurezza per la cartuccia della batteria

1. Prima di utilizzare la cartuccia della batteria, leggere tutte le istruzioni e le avvertenze riportate su (1) caricabatteria, (2) batteria e (3) prodotto che utilizza la batteria.
2. Non smontare la cartuccia della batteria.
3. Se il tempo di funzionamento si è accorciato eccessivamente, interrompere immediatamente il funzionamento. Ciò può comportare un rischio di surriscaldamento, possibili ustioni e persino possono verificarsi esplosioni.
4. Se l'elettrolito entra negli occhi, sciacquarli con acqua pulita e consultare immediatamente un medico. Può provocare la perdita della vista.
5. Non mettere in cortocircuito la cartuccia della batteria:
 - (1) Non toccare i terminali con alcun materiale conduttivo.
 - (2) Evitare di conservare la cartuccia della batteria in un contenitore con altri oggetti metallici come chiodi, monete, ecc.
 - (3) Non esporre la cartuccia della batteria all'acqua o alla pioggia. Un cortocircuito della batteria può causare un grande flusso di corrente, surriscaldamento, possibili ustioni e persino un guasto.
 6. Non conservare l'utensile e la cartuccia della batteria in luoghi dove la temperatura può raggiungere o superare i 50 °C.
7. Non incenerire la cartuccia della batteria anche se è gravemente danneggiata o completamente usurata. La cartuccia della batteria può esplodere in un incendio.
8. Fare attenzione a non far cadere o colpire la batteria.
9. Non usare una batteria danneggiata.
10. Le batterie agli ioni di litio sono soggette ai requisiti della legislazione sulle merci pericolose.

Per i trasporti commerciali, ad esempio da parte di terzi o spedizionieri, è necessario rispettare requisiti speciali in materia di imballaggio ed etichettatura. Per la preparazione dell'articolo da spedire, è necessario consultare un esperto in materia di materiali pericolosi. Si prega inoltre di osservare eventuali normative nazionali più dettagliate. Coprire i contatti aperti con nastro adesivo o con una maschera e imballare la batteria in modo che non possa muoversi all'interno dell'imballaggio.
11. Seguire le norme locali relative allo smaltimento della batteria.

Solo per i paesi dell'UE.

Non smaltire le apparecchiature elettriche o i pacchi batteria insieme ai rifiuti domestici! In conformità alle direttive europee sui rifiuti di apparecchiature elettriche ed elettroniche e sulle pile e gli accumulatori e sui rifiuti di pile e accumulatori e alla loro attuazione in conformità alle leggi nazionali, le apparecchiature elettriche e le pile e i pacchi batteria giunti a fine vita devono essere raccolti separatamente e conferiti a un impianto di riciclaggio compatibile con l'ambiente.

**Dati tecnici**

BATTERIA: Li-ion 20V 4,0Ah

* Il produttore si riserva il diritto di apportare modifiche minori al design e alle specifiche tecniche del prodotto senza preavviso, a meno che tali modifiche non influiscano significativamente sulle prestazioni e sulla sicurezza dei prodotti. Le parti descritte/illustrate nelle pagine del manuale che avete tra le mani possono riguardare anche altri modelli della linea di prodotti del produttore con caratteristiche simili e potrebbero non essere incluse nel prodotto appena acquistato.

* Per garantire la sicurezza e l'affidabilità del prodotto e la validità della garanzia, tutti gli interventi di riparazione, ispezione o sostituzione, compresa la manutenzione e le regolazioni speciali, devono essere eseguiti esclusivamente da tecnici del servizio di assistenza autorizzato dal produttore.

* Utilizzare sempre il prodotto con l'attrezzatura fornita. L'utilizzo del prodotto con apparecchiature non in dotazione può causare malfunzionamenti o addirittura lesioni gravi o morte. Il produttore e l'importatore non sono responsabili per lesioni o danni derivanti dall'uso di apparecchiature non conformi.

Σημαντικές οδηγίες ασφάλειας σχετικά με τις μπαταρίες
 1. Πριν από τη χρήση της μπαταρίας, διαβάστε όλες τις οδηγίες και τις προειδοποιητικές σημάνσεις (1) στο φορτιστή μπαταρίας, (2) στην μπαταρία και (3) στο προϊόν που χρησιμοποιεί την μπαταρία.

2. Μην αποσυρμαρμολογείτε την μπαταρία.

3. Εάν ο χρόνος λειτουργίας έχει μειωθεί υπερβολικά, σταματήστε αμέσως τη λειτουργία. Αυτό μπορεί να έχει ως αποτέλεσμα τον κίνδυνο υπερθέρμανσης, πιθανών εγκαυμάτων ή ακόμα και έκρηξης.

4. Εάν ο ηλεκτρολύτης μπει στα μάτια σας, ξεπλύνετε τα με καθαρό νερό και αναζητήστε αμέσως ιατρική βοήθεια. Μπορεί να έχει ως αποτέλεσμα την απώλεια της όρασής σας.

5. Μην βραχυκυκλώνετε την μπαταρία:

(1) Μην αγχίζετε τους ακροδέκτες με οποιοδήποτε αγώγιμο υλικό.

(2) Αποφύγετε την αποθήκευση της μπαταρίας σε δοχεία με άλλα μεταλλικά αντικείμενα, όπως καρφιά, κέρματα κ.λπ.

(3) Μην εκθέτετε την μπαταρία σε νερό ή βροχή.

Ένα βραχυκύκλωμα της μπαταρίας μπορεί να προκαλέσει μεγάλη ροή ρεύματος, υπερθέρμανση, πιθανά εγκαύματα και ακόμη και βλάβη.

6. Μην αποθηκεύετε το εργαλείο και την μπαταρία σε μέρα όπου η θερμοκρασία μπορεί να φτάσει ή να ξεπεράσει τους 50 °C.

7. Μην αποτεφώνετε την μπαταρία ακόμη και αν έχει υποστεί σοβαρή βλάβη ή έχει φθαρεί εντελώς. Η μπαταρία μπορεί να εκραγεί αν αναβληθεί.

8. Προστατεύστε την μπαταρία από χτυπήματα ή πτώση.

9. Μην χρησιμοποιείτε μια μπαταρία που έχει υποστεί βλάβη.

10. Οι μπαταρίες ιόντων λιθίου υπόκεινται στις απαιτήσεις της νομοθεσίας για τα επικίνδυνα εμπορεύματα.

Για εμπορικές μεταφορές π.χ. από τρίτους, μεταφορές, πρέπει να τηρούνται ειδικές απαιτήσεις σχετικά με τη συσκευασία και την επισήμανση.

Για την προετοιμασία του αντικειμένου που μεταφέρεται, απαιτείται η συμβουλή ενός εμπειρογνώμονα για επικίνδυνα υλικά. Παρακαλείσθε επίσης να τηρείτε τους εθνικούς κανονισμούς με ακρίβεια. Κολλήστε ή καλύψτε με ταινία τις ανοιχτές επαφές και συσκευάστε την μπαταρία με τέτοιο τρόπο ώστε να μην μπορεί να μετακινηθεί μέσα στη συσκευασία.

11. Ακολουθήστε τους τοπικούς κανονισμούς που αφορούν την απόρριψη της μπαταρίας.

Μόνο για τις χώρες της ΕΕ, μην απορρίψετε τον ηλεκτρικό εξοπλισμό ή τη συστοία μπαταρίας μαζί με οικιακά απορρίμματα! Πρώτιστα τις ευρωπαϊκές οδηγίες, για τα απόβλητα ηλεκτρικού και ηλεκτρονικού εξοπλισμού και μπαταριών και τα απόβλητα μπαταριών και την εφαρμογή τους σύμφωνα με τους εθνικούς νόμους, ο ηλεκτρικός εξοπλισμός και οι μπαταρίες που έχουν φθάσει στο τέλος της ζωής τους πρέπει να συλλέγονται χωριστά και να οδηγούνται σε μια περιβαλλοντικά συμβατή εγκατάσταση ανακύκλωσης.



Важни инструкции за безопасност за касетата с батерия

1. Преди да използвате касетата с батерия, прочетете всички инструкции и предупредителни обозначения върху (1) зарядното устройство, (2) батерията и (3) продукта, използващ батерията.

2. Не разглобявайте касетата на батерията.

3. Ако времето за работа е станало прекалено кратко, спрете работата незабавно. Това може да доведе до риск от прегряване, възможни изгаряния и дори експлозия.

4. Ако електролитът попадне в очите ви, изплакнете ги с чиста вода и незабавно потърсете медицинска помощ. Това може да доведе до загуба на зрението ви.

5. Не ксайте касетата на батерията:

(1) Не докосвайте клемите с проводящ материал.

(2) Избягвайте да съхранявате касетата с батерия в контейнер с други метални предмети, като пирони, монети и др.

(3) Не излагайте касетата с батерията на вода или дъжд. Късото съединение на батерията може да доведе до голям поток на ток, прегряване, възможни изгаряния и дори повреда.

6. Не съхранявайте инструмента и касетата с батерията на места, където температурата може да достигне или надвиши 50 °C.

7. Не изгаряйте батерияния патрон, дори ако той е силно повреден или напълно износен. Батерияният патрон може да се взриви при пожар.

8. Внимавайте да не изпуснете или ударите батерията.

9. Не използвайте повредена батерия.

10. Литиево-йонните батерии са обект на изискванията на законодателството за опасни товари.

При търговски превози, напр. от трети страни, следитори, трябва да се спазват специални изисквания за опаковане и етикетирание. За подготовката на превозваната стока е необходима консултация с експерт по опасни материали.

Моля, спазвайте и евентуално поподобрни национални разпоредби. Залепете с тиксо или маска отворените контакти и опаковайте батерията по такъв начин, че да не може да се движи в опаковката.

11. Спазвайте местните разпоредби за изхвърляне на батерията.

Само за страните от ЕС. Не изхвърляйте електрически оборудването или акумулаторната батерия заедно с битови отпадъци! В съответствие с европейските директиви за отпадъците от електрическо и електронно оборудване Ni-MH и батерии и акумулатори и за отпадъците от батерии Li-Ion и акумулатори и тяхното прилагане в съответствие с националните закони, електрическото оборудване и батериите и акумулаторните батерии, които са достигнали края на жизнения си цикъл, трябва да се събират разделно и да се връщат в съоръжение за рециклиране, съвместимо с околната среда.



Τεχνικά χαρακτηριστικά

ΜΠΑΤΑΡΙΑ: Li-ion 20V 4,0Ah

* Ο κατασκευαστής διατηρεί το δικαίωμα να πραγματοποιήσει δευτερευόντως αλλαγές στο σχεδιασμό του προϊόντος και στα τεχνικά χαρακτηριστικά χωρίς προηγούμενη ειδοποίηση, εκτός εάν οι αλλαγές αυτές επηρεάζουν σημαντικά την απόδοση και λειτουργία ασφάλειας των προϊόντων. Τα εξαρτήματα που περιγράφονται / απεικονίζονται στις εσθίδες του χειριρίου που κρατάτε στα χέρια σας ενδέχεται να αφορούν και σε άλλα μοντέλα της σειράς προϊόντων του κατασκευαστή, με παρόμοια χαρακτηριστικά, και ενδέχεται να μην περιλαμβάνονται στο προϊόν που μόλις αποκτήσατε.

* Για να διασφαλιστεί η ασφάλεια και η αξιοπιστία του προϊόντος καθώς και η ισχύς της εγγύησης όλες οι εργασιές επιδιώκονται, ελέγχου, επισκευής ή αντικατάστασης συμπεριλαμβανομένης της συντήρησης και των ειδικών ρυθμίσεων, πρέπει να εκτελούνται μόνο από τεχνικούς του εξουσιοδοτημένου τμήματος Service του κατασκευαστή.

* Χρησιμοποιείτε πάντα το προϊόν με τον παρεχόμενο εξοπλισμό. Η λειτουργία του προϊόντος με μη-προβλεπόμενο εξοπλισμό ενδέχεται να προκαλέσει βλάβη ή ακόμα και σοβαρό τραυματισμό ή θάνατο. Ο κατασκευαστής και ο εισαγωγέας ουδέμια ευθύνη φέρει για τραυματισμούς και βλάβες που προκύπτουν από την χρήση μη προβλεπόμενου εξοπλισμού.

Τεχνικές данни

БАΤЕРИЯ: Li-ion 20V 4,0Ah

* Производителят си запазва правото да прави незначителни промени в дизайна и техническите спецификации на продуктите без предварително уведомление, освен ако тези промени не засягат значително работата и безопасността на продуктите. Частите, описани/илюстрирани на страниците на ръководството, което държите в ръцете си, може да се отнасят и за други модели от продуктовата линия на производителя с подобни характеристики и може да не са включени в току-що придобития от вас продукт.

* За да се гарантира безопасността и надеждността на продукта и валидността на гаранцията, всички работи по ремонт, проверка или замана, включително поддръжка и специални настройки, трябва да се извършват само от техници от оторизирания сервизен отдел на производителя.

* Винаги използвайте продукта с доставеното оборудване. Работата на продукта с оборудване, което не е доставено, може да доведе до неезправности или дори до сериозни наранявания или смърт. Производителят и вносителят не носят отговорност за наранявания и щети, възникнали в резултат на използването на несъответстващо на изискванията оборудване.

Instrucțiuni importante de siguranță pentru cartușul de baterii

- Înainte de a utiliza cartușul bateriei, citiți toate instrucțiunile și marcasele de avertizare de pe (1) încărcătorul bateriei, (2) bateria și (3) produsul care utilizează bateria.
- Nu dezasamblați cartușul bateriei.
- Dacă timpul de funcționare a devenit excesiv de scurt, opriți funcționarea imediat. Aceasta poate duce la un risc de supraîncălzire, la posibile arsuri și chiar la o explozie.
- Dacă vă căzre electrolit în ochi, clătiți-i cu apă curată și solicitați imediat asistență medicală. Aceasta poate duce la pierderea vederii.
- Nu scurcircuitați cartușul bateriei:
 - (1) Nu atingeți terminalele cu niciun material conductor.
 - (2) Evitați să depozitați cartușul bateriei într-un recipient cu alte obiecte metalice, cum ar fi cuie, monede etc.
 - (3) Nu expuneți cartușul bateriei la apă sau ploaie.
- Nu scurcircuit al bateriei poate cauza un flux mare de curent, supraîncălzire, posibile arsuri și chiar o defecțiune.
- Nu depozitați unealta și cartușul bateriei în locuri în care temperatura poate atinge sau depăși 50 °C.
- Nu incinerati cartușul bateriei, chiar dacă acesta este grav deteriorat sau este complet uzat. Cartușul bateriei poate exploda în caz de incendiu.
- Aveți grijă să nu scăpați sau să loviți bateria.
- Nu utilizați o baterie deteriorată.
- Bateriile litiu-ion fac obiectul cerințelor legislației privind mărurile periculoase. Pentru transporturile comerciale, de exemplu, de către terți, agenți de expediție, trebuie respectate cerințele speciale privind ambalarea și etichetarea. Pentru pregătirea obiectului care urmează a fi expedit, este necesară consultarea unui expert pentru materiale periculoase. Vă rugăm să respectați și reglementările naționale eventual mai detaliate. Lipiți cu bandă adezivă sau mascați contactele deschise și împachetați bateria în așa fel încât să nu se poată deplasa în ambalaj.
- Respectați reglementările locale referitoare la eliminarea bateriei.

Nu mai pentru țările UE.

Nu aruncați aparatele electrice echipamentul sau pachetul de baterii împreună cu deșeurile menajere! În conformitate cu Directivele europene privind deșeurile de echipamente electrice și electronice și de baterii și acumulatori și deșeurile de baterii și acumulatori și cu punerea în aplicare a acestora în conformitate cu legislația națională, echipamentele electrice și bateriile și bateriile și pachetul (pachetele) de baterii care au ajuns la sfârșitul duratei de viață trebuie colectate separat și returnate la o instalație de reciclare compatibilă cu mediul.

**Date tehnice**

BATERIE: Li-ion 20V 4,0Ah

* Producătorul își rezervă dreptul de a aduce modificări minore la designul și specificațiile tehnice ale produsului fără notificare prealabilă, cu excepția cazului în care aceste modificări afectează în mod semnificativ performanța și siguranța produselor. Piesele descrise / ilustrate în paginile manualului pe care îl țineți în mâini pot viza și alte modele din linia de produse ale producătorului cu caracteristici similare și pot să nu fie incluse în produsul pe care tocmai l-ați achiziționat.

* Pentru a asigura siguranța și fiabilitatea produsului, precum și valabilitatea garanției, toate lucrările de reparații, inspecții sau înlocuiri, inclusiv întreținerea și reglaje speciale, trebuie să fie efectuate numai de către tehnicienii ai departamentului de service autorizat al producătorului.

* Utilizați întotdeauna produsul cu echipamentul furnizat. Utilizarea produsului cu echipamente care nu sunt furnizate poate cauza defecțiuni sau chiar vătămări grave sau chiar moartea. Producătorul și importatorul nu sunt răspunzători pentru vătămările și daunele rezultate din utilizarea unui echipament neconform.

BORMANN PRO

Važne sigurnosne upute za spremnik baterije

- Prije upotrebe spremnika baterije pročitajte sve upute i oznake upozorenja na (1) punjaču baterije, (2) bateriji i (3) proizvodu pomoću baterije.
- Ne rastavljajte spremnik baterije.
- Ako je vrijeme rada postalo pretjerano kraće, odmah prestanite raditi. To može rezultirati rizikom od pregrijavanja, mogućih opekline, pa čak i eksplozije.
- Ako vam elektrolit dospije u oči, isperite ih čistom vodom i odmah potražite liječničku pomoć. To može rezultirati gubitkom vida.
- Ne kratite spremnik baterije:
 - (1) Ne dodirujte stezaljke bilo kojim vodljivim materijalom.
 - (2) Izbjegavajte spremanje spremnika baterije u spremnik s drugim metalnim predmetima kao što su čavli, kovanice itd.
 - (3) Ne izlažite spremnik baterije vodi ili kiši. Kratki spoj baterije može uzrokovati veliki protok struje, pregrijavanje, moguće opekline, pa čak i kvar.
- Ne čuvajte alat i spremnik baterije na mjestima gdje temperatura može doseći ili premašiti 50 °C.
- Ne spaljujte spremnik baterije čak i ako je teško oštećen ili je potpuno istrošen. Spremnik baterije može eksplozivirati u požaru.
- Pazite da ne ispuštite ili ne udarite bateriju.
- Ne koristite oštećenu bateriju.
- Litijske baterije podliježu zahtjevima zakonodavstva o opasnim tvarima. Za komercijalni prijevoz, npr. od strane trećih strana, špeditera, posebnih moraju se poštivati zahtjevi za pakiranje i označavanje. Za pripremu predmeta koji se otprema potrebno je savjetovanje sa stručnjakom za opasni materijal. Također se pridržavajte eventualno detaljnijih nacionalnih propisa. Zalijepite ili maskirajte otvorene kontakte i spakirajte bateriju na takav način da se ne može kretati u pakiranju.
- Slijedite svoje lokalne propise koji se odnose na odlaganje baterije.

Samo za zemlje EU-a.

Ne odlazite električnu opremu ili bateriju zajedno s kućnim otpadnim materijalom! U skladu s europskim direktivama, Ni-MH o otpadnoj električnoj i elektroničkoj opremi i baterijama i Li-ion akumulatorima te otpadnim baterijama i akumulatorima te njihovoj provedbi u skladu s nacionalnim zakonima, električna oprema i baterije te baterijski paketi koji su došli do kraja svog vijeka trajanja moraju se prikupljati zasebno i vraćati u postrojenje za recikliranje kompatibilno s okolišem.

**Tehnički podaci**

BATERIJE: Li-ion 20V 4,0Ah

* Producătoră zadržava pravo na manje izmjene u dizajnu proizvoda i tehničkim specifikacijama bez prethodne najave, osim ako te promjene značajno utječu na performanse i sigurnost proizvoda. Dijelovi opisani / ilustrirani na stranicama priručnika koje držite u rukama također se mogu odnositi na druge modele proizvođačeve linije proizvoda sa sličnim značajkama i možda neće biti uključeni u proizvod koji ste upravo nabavili.

* Kako bi se osigurala sigurnost i pouzdanost proizvoda i valjanost jamstva, sve popravke, inspekcije ili zamjenske radove, uključujući održavanje i posebne prilagodbe, smiju obavljati samo tehničari ovlaštenog servisnog odjela proizvođača.

* Uvijek koristite proizvod s isporučenom opremom. Rad proizvoda s neiskorištenom opremom može uzrokovati kvarove ili čak ozbiljne ozljede ili smrt. Proizvođač i uvoznik nisu odgovorni za ozljede i štete nastale uporabom nesukladne opreme.

Fontos biztonsági utasítások az akkumulátor-kazettához

1. Az akkumulátor-kazetta használata előtt olvassa el az (1) akkumulátortöltőt, (2) az akkumulátoron és (3) az akkumulátort használó terméken található összes utasítást és figyelmeztető jelölést.
2. Ne szerelje szét az akkumulátor-kazettát.
3. Ha a működési idő túlzottan lerövidül, azonnal állítsa le a készüléket. Ez túlmelegedéshez, égési sérülésekhez, sőt robbanásához is vezethet.
4. Ha az elektrolit a szemébe kerül, öblítse ki tiszta vízzel, és azonnal forduljon orvoshoz. Látásvesztéshez vezethet.
5. Ne rövidre zárja az akkumulátort:
 - (1) Ne érintse meg a kapcsokat vezető anyaggal.
 - (2) Ne tárolja az akkumulátort más fémtárgyakkal, például szögekkel, érmékkel stb. együtt.
 - (3) Ne tegye ki az akkumulátort víznek vagy esőnek.
 Az akkumulátor rövidzárlata nagy áramütést, túlmelegedést, égési sérüléseket és akár meghibásodást is okozhat.
6. Ne tárolja a szerszámot és az akkumulátort olyan helyen, ahol a hőmérséklet elérheti vagy meghaladhatja az 50 °C-ot.
7. Ne égesse el az akkumulátort, még akkor sem, ha súlyosan megsérült vagy teljesen elhasználódott. Az akkumulátor tűzben felrobbanhat.
8. Vigyázzon, ne ejtse le és ne üsse meg az akkumulátort.
9. Ne használjon sérült akkumulátort.
10. A lítium-ion akkumulátorokra a veszélyes árukra vonatkozó jogszabályok vonatkoznak. Kereskedelmi szállítás esetén, pl. harmadik felek, szállítmányozók által, a csomagolás és a címkézésre vonatkozó különleges követelményeket be kell tartani. A szállítandó termék előkészítése során veszélyes anyagokkal foglalkozó szakértővel kell konzultálni. Kérjük, vegye figyelembe az esetlegesen részletesebb nemzeti előírásokat is. Ragassza le vagy fedje le a nyitott érintkezőket, és úgy csomagolja be az akkumulátort, hogy az ne tudjon elmozdulni a csomagoláson belül.
11. Kövesse az akkumulátorok ártalmatlanítására vonatkozó helyi előírásokat.

Csak EU-országokban.



Az elektromos berendezéseket és az akkumulátorokat ne dobja a háztartási hulladék közé! Az elektromos és elektronikus berendezésekről, valamint az elhasznált akkumulátorokról és elemekről, valamint az elhasznált akkumulátorokról és elemekről szóló európai irányelveknek, valamint azok nemzeti jogszabályok szerinti végrehajtásának megfelelően az élettartamuk végéhez érkezett elektromos berendezéseket, akkumulátorokat és akkumulátorcsomagokat külön kell gyűjteni, és környezetbarát újrahasznosító telepre kell visszajuttatni.

Műszaki adatok

AKKUMULÁTOR: Li-ion 20V 4,0Ah

* A gyártó fenntartja a jogot, hogy előzetes értesítés nélkül kisebb változtatásokat eszközöljön a termék kialakításában és műszaki specifikációjában, kivéve, ha ezek a változtatások jelentősen befolyásolják a termékek teljesítményét és biztonságát. A kézikönyv kezében tartott oldalakon leírt/illusztrált alkatrészek a gyártó termékcsaládjának más, hasonló tulajdonságokkal rendelkező modelljeit is érinthetik, és előfordulhat, hogy az Ön által most megvásárolt termék nem tartalmazza azokat.

* A termék biztonságának és megbízhatóságának, valamint a garancia érvényességének biztosítása érdekében minden javítási, ellenőrzési vagy csere munkálatot, beleértve a karbantartást és a speciális beállításokat is, kizárólag a gyártó hivatalos szervizének szakemberei végezhetnek.

* A terméket mindig a mellékelt felszereléssel használja. A termék nem mellékelt felszereléssel történő üzemeltetése meghibásodást, vagy akár súlyos sérülést vagy halált is okozhat. A gyártó és az importőr nem vállal felelősséget a nem megfelelő felszerelés használatából eredő sérülésekért és károkért.

EN

The power tools have been manufactured according to strict standards, set by our company, which are aligned with the respective European quality standards. The power tools of our company are provided with a warranty period of 24 months for non-professional use and 12 months for professional use. The warranty is valid from the date of purchase of the product. Proof of the warranty right is the purchase document of the tool (retail receipt or invoice). Under no circumstances shall the company cover the relevant cost of spare parts and respective required working hours unless a copy of the purchase document is presented. In case the repair has to be done by our service department the cost of transportation (to and from) is entirely borne by the sender (client). The tools must be sent for repair to the company or to an authorized workshop in the appropriate way and means of transport.

WARRANTY EXEMPTIONS AND RESTRICTIONS:

- 1) Spare parts that wear out naturally as a consequence of being used (brushes, cables, switches, chucks etc.).
- 2) Tools damaged as a result of non-compliance with the instructions of the manufacturer.
- 3) Tools poorly maintained.
- 4) Use of improper lubricants or accessories.
- 5) Tools given to third entities free of charge.
- 6) Damage due to an electrical connection at a voltage other than that indicated on the appliance plate.
- 7) Connection to a non-earthed power supply.
- 8) Change in current voltage.
- 9) Damage resulting from the use of salty water (e.g., washing machines, pumps).
- 10) Damage or malfunction resulting from improper cleaning procedure of the tool.
- 11) Contact of the tool with chemicals, or damage as a result of moisture or corrosion.
- 12) Tools that have been modified or opened by unauthorized personnel.
- 13) Broken parts/components as a result of inappropriate use.
- 14) Tools used for rent.

The warranty covers only the free of charge replacement of the component that presents a manufacturing defect or material failure. In case of lack of a specific spare part the company reserves the right to replace the tool with another corresponding model. After all warranty procedures have been concluded, the warranty period of the tool shall not be extended or renewed. Replacement of a spare part with repair charge is covered by a 1 year warranty of good operation, subject to compliance with the warranty terms. The spare parts or tools that are replaced remain in the possession of our company. Requirements, other than those mentioned in this warranty form, regarding power tools repair or damage thereof, do not apply. Greek law and relative regulations apply to this warranty.

EL

Τα ηλεκτρικά εργαλεία έχουν κατασκευαστεί με αυστηρά πρότυπα που έχει θέσει η εταιρεία και συνάδουν με τα ευρωπαϊκά πρότυπα ποιότητας. Για τα ηλεκτρικά εργαλεία της εταιρείας μας παρέχεται περίοδος εγγύησης 24 μηνών για ερασιτεχνική χρήση και 12 μηνών για επαγγελματική χρήση. Η ισχύς της εγγύησης ξεκινά από την ημερομηνία αγοράς του προϊόντος. Αποδεικτικό του δικαιώματος της εγγύησης αποτελεί το παραστατικό αγοράς του εργαλείου (απόδειξη λιανικής ή τιμολόγιο). Σε καμιά περίπτωση η εταιρεία δεν καλύπτει τη σχετική δαπάνη ανταλλακτικών και εργασίας εάν και εφόσον δε συνοδεύεται από αντίγραφο του παραστατικού αγοράς. Σε περίπτωση που η επισκευή πρέπει να γίνει στο service μας η δαπάνη μεταφοράς (από και προς) βαρύνει εξ' ολοκλήρου τον αποστολέα. Τα εργαλεία αποστέλλονται για την επισκευή τους στην εταιρεία ή σε εξουσιοδοτημένο συνεργείο με τον ενδεδειγμένο τρόπο και μέσο μεταφοράς.

ΕΞΑΙΡΕΣΕΙΣ ΚΑΙ ΠΕΡΙΟΡΙΣΜΟΙ ΤΗΣ ΕΓΓΥΗΣΗΣ:

- 1) Ανταλλακτικά που φθείρονται φυσιολογικά από τη χρήση τους (καρβουνάκια, καλώδιο, διακόπτες, τσοκ κ.λ.π.).
- 2) Εργαλεία που έχουν υποστεί ζημίες από τη μη συμμόρφωση με τις οδηγίες του κατασκευαστή.
- 3) Εργαλεία με ελλιπή συντήρηση.
- 4) Χρήση μη ενδεδειγμένων λιπαντικών ή εξαρτημάτων.
- 5) Εργαλεία που έχουν δοθεί χωρίς επιβάρυνση.
- 6) Βλάβη που οφείλεται σε ηλεκτρική σύνδεση σε τάση διαφορετική από την αναγραφόμενη στην πινακίδα συσκευής.
- 7) Σύνδεση σε μη γειωμένο ρευματοδότη.
- 8) Μεταβολή της τάσης του ρεύματος.
- 9) Βλάβη που προκύπτει από τη χρήση αλμυρού νερού (π.χ. πλυστικά, αντλίες).
- 10) Βλάβη ή κακή λειτουργία που έχει προκύψει από πλημμελή καθαρισμό του εργαλείου.
- 11) Επαφή του εργαλείου με χημικά, ή βλάβη από υγρασία, διάβρωση.
- 12) Εργαλεία που έχουν υποστεί τροποποιήσεις – αλλαγές ή έχουν ανοιχτεί από μη εξουσιοδοτημένο συνεργείο.
- 13) Σπασμένα μέρη/εξαρτήματα εξαιτίας μη ορθής χρήσης.
- 14) Εργαλεία που χρησιμοποιούνται για ενοικίαση.

Η εγγύηση καλύπτει αποκλειστικά τη δωρεάν αντικατάσταση του εξαρτήματος που έχει κατασκευαστικό ελάττωμα ή αστοχία υλικού. Σε περίπτωση έλλειψης ανταλλακτικού η εταιρεία διατηρεί το δικαίωμα αντικατάστασης του εργαλείου με άλλο αντίστοιχο μοντέλο. Μετά τη διεκπεραίωση εγγύησης δεν επιμηκύνεται ούτε ανανεώνεται ο χρόνος εγγύησης του εργαλείου. Αντικατάσταση ανταλλακτικού με χρέωση επισκευής, καλύπτεται από 1 χρόνο εγγύησης καλής λειτουργίας, με προϋπόθεση την τήρηση των όρων εγγύησης. Τα ανταλλακτικά ή τα εργαλεία τα οποία αντικαθίστανται παραμένουν στην κατοχή της εταιρείας μας. Άλλες απαιτήσεις, εκτός από αυτές που αναφέρονται σε αυτό το έντυπο εγγύησης επισκευής ή βλαβών ηλεκτρικών εργαλείων, δεν ισχύουν. Για την εγγύηση αυτή ισχύει το ελληνικό δίκαιο.

Les outils électriques sont fabriqués selon des normes strictes, établies par notre société et se sont alignées sur les normes de qualité européennes respectives. Les outils électriques de notre société sont bénéficiés d'une garantie de 24 mois pour une utilisation non professionnelle et de 12 mois pour une utilisation professionnelle. La garantie est valable à partir de la date d'achat du produit. La preuve du droit à la garantie est le document d'achat de l'outil (ticket de caisse ou facture). En aucun cas, l'entreprise ne couvrira le coût des pièces de rechange et des heures de travail nécessaires si une copie du document d'achat n'est pas présentée. Si la réparation doit être effectuée par notre service après-vente, les frais de transport (aller- retour) sont entièrement à la charge de l'expéditeur (client). Les outils doivent être envoyés pour réparation à l'entreprise ou à un atelier agréé de la manière et avec le moyen de transport appropriée.

EXEMPTIONS ET RESTRICTIONS DE GARANTIE:

- 1) Les pièces de rechange qui s'usent naturellement suite à leur utilisation (balaise, câbles, interrupteurs, mandrins etc.).
- 2) Les outils endommagés à la suite du non-respect des instructions du fabricant.
- 3) Outils mal entretenus.
- 4) Utilisation de lubrifiants ou d'accessoires inappropriés.
- 5) Outils donnés à des tiers à titre gratuit.
- 6) Dommages dus à un mauvais branchement électrique ou à une tension différente de celle indiquée sur la plaque de l'appareil.
- 7) Connexion à une alimentation électrique non reliée à la terre.
- 8) Fluctuation de la tension inacceptable.
- 9) Dommages résultant de l'utilisation d'eau salée (par exemple, machines à laver, pompes).
- 10) Dommages ou dysfonctionnement résultant d'une procédure de nettoyage inadéquate de l'appareil.
- 11) Contact de l'outil avec des produits chimiques, ou dommages résultant de l'humidité ou de la corrosion.
- 12) Les outils qui ont été modifiés ou ouverts par du personnel non autorisé.
- 13) Pièces/composants cassés à la suite d'une utilisation inappropriée.
- 14) Les outils utilisés à location.

La garantie couvre uniquement le remplacement gratuit du composant qui présente un défaut de fabrication ou une défaillance matérielle. En cas d'absence d'une pièce de rechange spécifique, l'entreprise se réserve le droit de remplacer l'outil par un autre modèle correspondant. Après la conclusion de toutes les procédures de garantie, la période de garantie de l'outil ne sera pas prolongée ou renouvelée. Le remplacement d'une pièce de rechange, ainsi que les frais de réparation, sont couverts par une garantie de bon fonctionnement d'un an, sous réserve du respect des conditions de garantie. Les pièces de rechange ou les outils remplacés restent en possession de notre société. Les exigences, autres que celles mentionnées dans ce formulaire de garantie, concernant la réparation des outils électriques ou leur endommagement, ne sont pas applicables. La loi grecque et ses règlements s'appliquent à cette garantie.

Gli elettrotensili sono stati fabbricati secondo gli standard rigorosi, stabiliti dalla nostra azienda, che sono allineati con i rispettivi standard di qualità europei. Gli elettrotensili della nostra azienda sono forniti con un periodo di garanzia di 24 mesi per uso non professionale e di 12 mesi per uso professionale. La garanzia è valida dalla data di acquisto del prodotto. La prova del diritto di garanzia è il documento di acquisto dell'utensile (scontrino o fattura). In nessun caso l'azienda coprirà il relativo costo dei pezzi di ricambio e delle rispettive ore di lavoro necessarie se non viene presentata una copia del documento di acquisto. Nel caso in cui la riparazione debba essere effettuata dal nostro servizio di assistenza, il costo del trasporto (da e per) è interamente a carico del mittente (cliente). Gli utensili devono essere inviati per la riparazione all'azienda o ad un'officina autorizzata nel modo e nel mezzo di trasporto appropriato.

ECCEZIONI E LIMITAZIONI ALLA GARANZIA:

- 1) Pezzi di ricambio che si deteriorano naturalmente con l'uso (pezzi di consumo).
- 2) Utensili danneggiati dal mancato rispetto delle istruzioni del produttore.
- 3) Strumenti con manutenzione insufficiente.
- 4) Uso di lubrificanti o parti inappropriate.
- 5) Strumenti dati gratuitamente.
- 6) Guasto dovuto a un collegamento dell'aria compressa a una pressione diversa da quella indicata sulla targhetta dei dati tecnici.
- 7) Danni derivanti dall'uso di aria compressa impura e non filtrata.
- 8) Danni o malfunzionamenti derivanti da una pulizia inadeguata dell'utensile.
- 9) Contatto dell'utensile con prodotti chimici, o danni da umidità, corrosione.
- 10) Strumenti che hanno subito modifiche - cambiamenti o sono stati aperti da un'officina non autorizzata.
- 11) Strumenti utilizzati per il noleggio.
- 12) Strumenti che sono stati modificati o aperti da personale non autorizzato.
- 13) Rottura di parti/componenti a causa di un uso improprio.
- 14) Strumenti utilizzati per il noleggio.

La garanzia copre solo la sostituzione gratuita del componente che presenta un difetto di fabbricazione o di materiale. In caso di mancanza di un pezzo di ricambio specifico, l'azienda si riserva il diritto di sostituire l'utensile con un altro modello corrispondente. Una volta concluse tutte le procedure di garanzia, il periodo di garanzia dell'utensile non potrà essere esteso o rinnovato. La sostituzione di un pezzo di ricambio, insieme al costo della riparazione, è coperta da una garanzia di buon funzionamento di 1 anno, a condizione che vengano rispettati i termini della garanzia. I pezzi di ricambio o gli utensili che vengono sostituiti rimangono in possesso della nostra azienda. I requisiti, diversi da quelli menzionati in questo modulo di garanzia, riguardanti la riparazione di utensili elettrici o il loro danneggiamento, non si applicano. La legge greca e i relativi regolamenti si applicano a questa garanzia.

Mjetet e energjisë janë prodhuar sipas standardeve strikte, të vendosura nga kompania jonë, të cilat janë në përputhje me standardet respektive evropiane të cilësisë. Mjetet e energjisë të kompanisë sonë janë siguruar me një periudhë garancie prej 24 muaj për përdorim jo profesional dhe 12 muaj për përdorim profesional. Garancia është e vlefshme nga data e blerjes së produktit. Prova e së drejtës së garancisë është dokumenti i blerjes së mjetit (faturë ose faturë me pakicë). Në asnjë rrethanë ndërmarrja nuk mbulon koston përkatëse të pjesëve të këmbimit dhe orarin përkatës të kërkuar të punës, përveç kur është paraqitur një kopje e dokumentit të blerjes. Në rast se riparimi duhet të bëhet nga departamenti ynë i shërbimit kostoja e transportit (për dhe nga) është tërësisht e mbajtur nga dërguesi (klienti). Mjetet duhet të dërgohen për riparim në ndërmarrje ose në një punishtë të autorizuar në mënyrën dhe mjetet e duhura të transportit.

PËRJASHTIMET DHE KUFIZIMET E GARANCISË:

- 1) Pjesët rezervë që përdoren në mënyrë natyrale si pasojë e përdorur (furçat, kabllo, ndërruesit, mbytjet etj.).
- 2) Veglat e dëmtuara si rezultat i mosrëspëktimit të udhëzimeve të prodhuesit.
- 3) Mjetet e mbajtura keq.
- 4) Përdorimi i lubrifikantëve ose aksesorëve të papërshtatshëm.
- 5) Mjetet që u jepen enteve të treta pa pagesë.
- 6) Dëmtimi për shkak të një lidhje elektrike në një tension tjetër nga ai i treguar në pllakën e pajisjes.
- 7) Lidhja me furnizimin me energji jo tokësore.
- 8) Ndryshimi i tensionit aktual.
- 9) Dëmtimi që vijnë si pasojë e përdorimit të ujit të kripur (p.sh., lavatrice, pompa).
- 10) Dëmtimi ose mosfunksionimi që rezultojnë nga procedura e papërshtatshme e pastrimit të mjetit.
- 11) Kontakti i mjetit me kimikate, ose dëmtimi si pasojë e lagështisë ose korrozionit.
- 12) Mjete që janë modifikuar ose hapur nga personel i paautorizuar.
- 13) Pjesë/përbërës të thyer si rezultat i përdorimit të papërshtatshëm.
- 14) Veglat e përdorura për qira.

Garancia mbulon vetëm zëvendësimin pa pagesë të komponentit që paraqet një defekt prodhues ose dështim material. Në rast të mungesës së një pjesë rezervë specifike kompania rezervon të drejtën për të zëvendësuar mjetin me një model tjetër përkatës. Pasi të jenë përfunduar të gjitha procedurat e garancisë, periudha e garancisë së mjetit nuk do të zgjatet ose të rinovohet. Zëvendësimi i një pjesë rezervë, së bashku me ngarkesën e riparimit, mbulohet nga një garanci veprimi e mirë 1 vit, subjekt i përputhjes me kushtet e garancisë. Pjesët e këmbimit ose mjetet që zëvendësohen mbeten në zotërim të kompanisë sonë. Kërkesat, përveç atyre të përmendura në këtë formë garancie, në lidhje me riparimin ose dëmtimin e mjeteve të energjisë elektrike, nuk zbatohen. Ligji grek dhe rregullat relative zbatohen për këtë garancia.

Električni alati su proizvedeni prema strogim standardima koje je postavila naša kompanija a koji su usklađeni sa odgovarajućim evropskim standardima kvaliteta. Električni alati naše kompanije imaju garantni rok od 24 meseca za neprofesionalnu upotrebu i 12 meseci za profesionalnu upotrebu. Garancija važi od dana kupovine proizvoda. Dokaz za pravo na garanciju je dokument o kupovini električnog alata (maloprodajni račun ili faktura). Ni pod kojim okolnostima kompanija neće pokriti relevantne troškove rezervnih delova i potrebno odgovarajuće radno vreme ako se ne predoči kopija dokumenta o kupovini. U slučaju da popravku treba da uradi naš servis, troškove transporta (do i od) u potpunosti snosi pošiljalac (klijent). Električni alati za popravku se šalju u firmu gde su kupljeni ili u ovlašćeni servis i to tako da budu prikladno upakovani za transport.

IZUZEĆA I OGRANIČENJA GARANCIJE:

- 1) Rezervni delovi koji se prirodno troše kao posledica korišćenja (četkice, kablovi, prekidači, stezne glave itd).
- 2) Alati oštećeni kao posledica nepoštovanja uputstva proizvođača.
- 3) Alati su loše održavani.
- 4) Upotreba neodgovarajućih maziva ili pribora.
- 5) Alati su dati trećim licima besplatno.
- 6) Oštećenje usled električnog priključka na napon koji nije naznačen na pločici uređaja.
- 7) Povezivanje na neuzemljeno napajanje.
- 8) Promena napona struje.
- 9) Oštećenja nastala upotrebom slane vode (npr. mašine za pranje veša, pumpe).
- 10) Oštećenje ili kvar nastao kao posledica nepravilne procedure čišćenja alata.
- 11) Kontakt alata sa hemikalijama ili oštećenje usled vlage ili korozije.
- 12) Alati koje je modifikovalo ili otvorilo neovlašćeno osoblje.
- 13) Polomljeni delovi/komponente kao rezultat neodgovarajuće upotrebe.
- 14) Alati koji se koriste za iznajmljivanje.

Garancija pokriva samo besplatnu zamenu komponente koja ima fabričku grešku ili materijalne nedostatke. U slučaju nedostatka rezervnog dela, kompanija zadržava pravo zamene električnog alata drugim odgovarajućim modelom. Nakon isteka garantnog roka, garantni rok električnog alata se ne produžava niti obnavlja. Rezervni delovi ili Električni alati koji su zamenjeni ostaju u posedu naše kompanije. Zamena rezervnog dela, zajedno sa naplatom popravke, pokrivena je garancijom za 1 godinu dobrog rada, koja podleže poštovanju uslova garancije. Zahtevi, osim onih navedenih u ovom obrascu garancije, u vezi sa popravkom električnog alata ili njegovim oštećenjem ne važe. Na ovu garanciju se primenjuju grčki zakoni i odgovarajući propisi.

Električna orodja so bila izdelana v skladu s strogimi standardi našega podjetja, ki so usklajeni z ustreznimi evropskimi standardi kakovosti. Za električna orodja našega podjetja velja 24-mesečna garancija za neprofesionalno uporabo in 12-mesečna garancija za profesionalno uporabo. Garancija velja od datuma nakupa izdelka. Dokazilo o pravici do garancije je dokument o nakupu orodja (maloprodajni račun ali račun). Podjetje v nobenem primeru ne krije ustreznih stroškov nadomestnih delov in ustreznih zahtevanih delovnih ur, če ni predložena kopija nakupnega dokumenta. Če mora popravilo opraviti naš servisni oddelek, stroške prevoza (do in nazaj) v celoti krije pošiljatelj (stranka). Orodje je treba poslati v popravilo podjetju ali pooblaščenim delavnicam na ustrezen način in z ustreznim prevoznim sredstvom.

GARANCIJSKE IZJEME IN OMEJITVE:

- 1) Rezervni deli, ki se naravno obrabijo zaradi uporabe (ščetke, kabli, stikala, vpenjalne glave itd.).
- 2) Orodja, ki so se poškodovala zaradi neupoštevanja navodil proizvajalca.
- 3) Orodja, ki so slabo vzdrževana.
- 4) Uporaba neustreznih maziv ali pripomočkov.
- 5) Orodja, ki so bila brezplačno dana tretjim osebam.
- 6) Poškodbe zaradi električnega priključka pri napetosti, ki ni navedena na ploščici naprave.
- 7) Priključitev na neozemljeno električno omrežje.
- 8) Sprememba trenutne napetosti.
- 9) Poškodbe zaradi uporabe slane vode (npr. pralni stroji, črpalke).
- 10) Poškodba ali okvara, ki je posledica nepravilnega postopka čiščenja orodja.
- 11) Stik orodja s kemikalijami ali poškodbe zaradi vlage ali korozije.
- 12) Orodje, ki ga je spremenilo ali odprlo nepooblaščen osebje.
- 13) Pokvarjeni deli/komponente zaradi neustrezne uporabe.
- 14) Orodja, ki se uporabljajo za najem.

Garancija zajema le brezplačno zamenjavo sestavnega dela, pri katerem se pokaže proizvodna napaka ali okvara materiala. V primeru pomanjkanja določenega rezervnega dela si podjetje pridržuje pravico, da orodje zamenja z drugim ustreznim modelom. Po zaključku vseh garancijskih postopkov se garancijski rok orodja ne podaljša ali obnovi. Za zamenjavo nadomestnega dela z nadomestilom za popravilo velja enoletna garancija za dobro delovanje, če so izpolnjeni garancijski pogoji. Zamenjani nadomestni deli ali orodje ostanejo v lasti našega podjetja. Zahtevе, ki niso navedene v tem garancijskem obrazcu, v zvezi s popravilom električnih orodij ali njihovih poškodb, ne veljajo. Za to garancijo velja grška zakonodaja in sorodni predpisi.

Električne naprave so izdelane v skladu s strogimi standardi našega podjetja, ki so usklajeni z ustreznimi evropskimi standardi kakovosti. Za električne naprave našega podjetja velja 24-mesečna garancija za neprofesionalno uporabo in 12-mesečna garancija za profesionalno uporabo. Garancija velja od datuma nakupa izdelka. Dokazilo o pravici do garancije je dokument o nakupu orodja (maloprodajni račun ali račun). Podjetje v nobenem primeru ne krije ustreznih stroškov nadomestnih delov in ustreznih zahtevanih delovnih ur, če ni predložena kópia doklada o nároku na záruku je doklad o kúpe náradia (malooobchodný doklad alebo faktúra). Spoločnosť v žiadnom prípade neuhradí príslušné náklady na náhradné diely a príslušné požadované pracovné hodiny, ak nie je predložená kópia doklada o kúpe. V prípade, že opravu musí vykonať naše servisné oddelenie, náklady na dopravu (tam a späť) znáša v plnej miere odosielateľ (zákazník). Náradie musí byť zaslané na opravu do spoločnosti alebo do autorizovaného servisu vhodným spôsobom a dopravným prostriedkom.

VÝNIMKY A OBMEDZENIA TÝKAJÚCE SA ZÁRUKY:

- 1) Náhradné diely, ktoré sa prirodzene opotrebnú v dôsledku použitia (kefky, káble, spínače, skľučovadlá atď.).
- 2) Náradie poškodené v dôsledku nedodržania pokynov výrobcu.
- 3) Náradie nedostatočne udržiavané.
- 4) Použitie nevhodných mazív alebo príslušenstva.
- 5) Náradie poskytnuté tretím subjektom bezplatne.
- 6) Poškodenie v dôsledku električného pripojenia na iné napätie, ako je uvedené na štítku spotrebiča.
- 7) Pripojenie k neuzemnenému zdroju napájania.
- 8) Zmena aktuálneho napätia.
- 9) Poškodenie v dôsledku používania slanej vody (napr. práčky, čerpadlá).
- 10) Poškodenie alebo porucha vyplývajúca z nesprávneho postupu čistenia nástroja.
- 11) Kontakt nástroja s chemikáliami alebo poškodenie v dôsledku vlhkosti alebo korózie.
- 12) Nástroje, ktoré boli upravené alebo otvorené neoprávneným personálom.
- 13) Poškodené diely/komponenty v dôsledku nevhodného používania.
- 14) Náradie používané na prenájom.

Záruka sa vzťahuje len na bezplatnú výmenu súčiastky, ktorá vykazuje výrobnú vadu alebo poruchu materiálu. V prípade nedostatku konkrétneho náhradného dielu si spoločnosť vyhradzuje právo vymeniť náradie za iný zodpovedajúci model. Po ukončení všetkých záručných postupov sa záručná doba náradia nepredlžuje ani neobnovuje. Na výmenu náhradného dielu s poplatkom za opravu sa vzťahuje 1-ročná záruka na dobrú prevádzku pri dodržaní záručných podmienok. Vymenené náhradné diely alebo náradie zostávajú vo vlastníctve našej spoločnosti. Iné požiadavky, ako sú uvedené v tomto záručnom formulári, týkajúce sa opravy električného náradia alebo jeho poškodenia, sa neuplatňujú. Na túto záruku sa vzťahujú grécke zákony a príslušné predpisy.

Електроинструментите са произведени в съответствие със строги стандарти, установени од нашата компанија, кои то са в съответствие със съответните европејски стандарти за квалитет. Електроинструментите на нашата компанија се предоставяат с гаранционен срок од 24 месеца за непрофесионална употреба и 12 месеца за професионална употреба. Гаранцијата е валидна од датата на закупување на продукта. Доказателство за правото на гаранција е документът за закупување на инструментата (касова бележка од магазин или фактура). В никаков случај компанијата не покрива съответните разходи за резервни части и съответните неопходими работни часови, ако не биде представено копие од документата за поупка. В случај че ремонтът треба да биде извршен од нашия сервисен одел, разходите за транспорт (до и од) се поемат изцяло од испраќача (клиента). Инструментите треба да бидат испратени за ремонт в компанијата или в оторизиран сервис по подходящ начин и с подходящо транспортно средство.

ОСВОБОЖДАВАНЕ ОТ ГАРАНЦИЯ И ОГРАНИЧЕНИЯ:

- 1) Резервни части, кои то се изнасоват по естествен начин вследствие на използването им (четки, кабли, ключове, патронници и др.).
- 2) Инструменти, повредени в резултат на неспазване на инструкциите на производителата.
- 3) Инструменти, кои то са лошо поддржани.
- 4) Използване на неподходящи смазочни материали или принадлежности.
- 5) Инструменти, предоставени бесплатно на трети лица.
- 6) Повреди вследствие на електрическа връзка с напрежение, различно од посоченото на табелката на уреда.
- 7) Свързване към незаземено електрозахранване.
- 8) Промяна в напрежението на тока.
- 9) Повреда в резултат на използването на солена вода (напр. перални машини, помпи).
- 10) Повреда или неизправност в резултат на неправилна процедура за почистване на инструментата.
- 11) Контакт на инструментата с хемикалии или повреда в резултат на влага или корозия.
- 12) Инструменти, кои то са били модифицирани или отворени од неупълномощен персонал.
- 13) Счупени части/компоненти в резултат на неподходяща употреба.
- 14) Инструменти, използвани под наем.

Гаранцијата покрива само бесплатната подмяна на компонентата, кој то представя производствен дефект или повреда на материалата. В случај на липса на конкретна резервна част компанијата си запазва правото да замени инструментата с друг съответен модел. След приклучване на всички гаранционни процедури гаранционниот срок на инструментата не се удължава или подновява. Замяната на резервна част с такса за ремонт се покрива од 1-годишна гаранција за добра експлоатација, при спазване на гаранционните условия. Заменените резервни части или инструменти остават във владение на нашата компанија. Изисквания, различни од посочените в този гаранционен формулар, односно ремонта на електроинструменти или повредите по тях, не се прилагат. Гръчкото законодавство и съответните распоредби се прилагат към тази гаранција.

Електрични алатки се произведени според строги стандарди, поставени од нашата компанија, кои се усогласени со соодветните европски стандарди за квалитет. Електрични алатки на нашата компанија се обезбедени со гаранција од 24 месеци за непрофесионална употреба и 12 месеци за професионална употреба. Гаранцијата важи од датумот на купување на производот. Доказ за гаранциското право е документот за купување на алатката (малопродажна потврда или фактура). Под никакви околности компанијата нема да ги покрие соодветните трошоци за резервни делови и соодветно потребно работно време, освен ако не се претстави копија од документот за купување. Во случај поправката да мора да биде направена од нашиот сервисен одел трошоците за превоз (до и од) е целосно задолжена од испраќачот (клиентот). Алатките мора да бидат испратени за поправка на компанијата или на овластена работилница на соодветен начин и транспортни средства.

ОСЛОБОДУВАЊА И ОГРАНИЧУВАЊА НА ГАРАНЦИЈАТА:

- 1) Резервни делови кои се носат природно како последица на користење (четки, кабли, прекинувачи, футери итн.).
- 2) Алатки оштетени како резултат на непочитување на инструкциите на производителот.
- 3) Алатките слабо се одржуват.
- 4) Употреба на неправилно лубриканти или додатоци.
- 5) Алатки дадени на трети ентитети бесплатно.
- 6) Оштетување поради електрично поврзување на напоен поинаку од оној што е наведен на плочата на апаратот.
- 7) Поврзување со неземан напој.
- 8) Промена на напојот на струјата.
- 9) Оштетување како резултат на употребата на солена вода (на пример, машини за перење, пумпи).
- 10) Оштетување или нефункционирање како резултат на неправилно чистење на алатката.
- 11) Контакт на алатката со хемикалии, или оштетување како резултат на влага или корозиија.
- 12) Алатки кои бие модифицирани или отворени од страна на неовластениот персонал.
- 13) Скршени делови/компоненти како резултат на несоодветна употреба.
- 14) Алатки кои се користат за изнајмување.

Гаранцијата покрива само бесплатна замена на компонентата која претставува производствен дефект или материјален неуспех. Во случај на недостаток на одреден резервен дел, компанијата го задржува правото да ја замени алатката со друг соодветен модел. По завршувањето на сите процедури за гаранција, гарантниот период од алатката не се продолжува или обновува. Замената на резервниот дел со наплата за поправка е покривена со 1 година гаранција за добро работење, под услов да се усогласат условите за гаранција. Резервните делови или алатки кои се заменети остануваат во сопственост на нашата компанија. Барањата, освен оние споменати во оваа гаранција, во врска со поправката или оштетувањето на електрични алатки, не важат. Грчкото право и релативните регулативи важат за оваа гаранција.

RO

Uneltele electrice au fost fabricate în conformitate cu standarde stricte, stabilite de compania noastră, care sunt aliniate la standardele de calitate europene respective. Unelte electrice ale companiei noastre sunt prevăzute cu o perioadă de garanție de 24 de luni pentru utilizare neprofesională și 12 luni pentru utilizare profesională. Garanția este valabilă de la data achiziționării produsului. Dovada dreptului de garanție este documentul de achiziție a sculei (bon de casă sau factură). În niciun caz societatea nu va acoperi costurile relevante ale pierderii de schimb și ale orelor de lucru necesare respective dacă nu este prezentată o copie a documentului de achiziție. În cazul în care reparația trebuie efectuată de către departamentul nostru de service, costul transportului (dus-întors) este suportat în întregime de către expeditor (client). Unelte trebuie trimise pentru reparații la companie sau la un atelier autorizat în mod și cu mijloace de transport adecvate.

SCUTIRI ȘI RESTRICȚII DE GARANȚIE:

- 1) Piesele de schimb care se uzează în mod natural ca urmare a utilizării (perii, cabluri, întrerupătoare, mandrine etc.).
- 2) Unelte deteriorate ca urmare a nerespectării instrucțiunilor producătorului.
- 3) Unelte prost întreținute.
- 4) Utilizarea de lubrifianti sau accesorii necorespunzătoare.
- 5) Unelte oferite gratuit unor terțe entități.
- 6) Deteriorări datorate unei conexiuni electrice la o altă tensiune decât cea indicată pe plăcuța aparatului.
- 7) Conectarea la o sursă de alimentare electrică nelegată la pământ.
- 8) Schimbarea tensiunii de curent.
- 9) Deteriorări rezultate din utilizarea apei sărate (de exemplu, mașini de spălat, pompe).
- 10) Deteriorări sau defecțiuni rezultate în urma unei proceduri de curățare necorespunzătoare a aparatului.
- 11) Contactul sculei cu substanțe chimice sau deteriorări ca urmare a umidității sau coroziunii.
- 12) Unelte care au fost modificate sau deschise de către personal neautorizat.
- 13) Piese/componente rupte ca urmare a unei utilizări necorespunzătoare.
- 14) Unelte utilizate pentru închiriere.

Garanția acoperă numai înlocuirea gratuită a componentei care prezintă un defect de fabricație sau o defecțiune materială. În cazul lipsei unei piese de schimb specifice, societatea își rezervă dreptul de a înlocui scula cu un alt model corespunzător. După încheierea tuturor procedurilor de garanție, perioada de garanție a sculei nu se prelungește sau se reînnoiește. Înlocuirea unei piese de schimb cu taxă de reparație este acoperită de o garanție de 1 an de bună funcționare, sub rezerva respectării condițiilor de garanție. Piesele de schimb sau sculele înlocuite rămân în posesia societății noastre. Nu se aplică cerințe, altele decât cele menționate în acest formular de garanție, privind repararea sculelor electrice sau deteriorarea acestora. Legea greacă și reglementările aferente se aplică acestei garanții.

HU

Az elektromos szerszámok gyártása a vállalatunk által meghatározott szigorú szabványok szerint történik, amelyek összhangban vannak a vonatkozó európai minőségi szabványokkal. Cégünk elektromos szerszámaira nem professzionális használat esetén 24 hónap, professzionális használat esetén 12 hónap garanciát vállalunk. A garancia a termék megvásárlásának napjától érvényes. A jótállási jog igazolása a szerszám vásárlását igazoló dokumentum (kiskereskedelmi blokk vagy számla). A vállalat semmilyen körülmények között nem fedezi a pótalkatrészek és a megfelelő szükséges munkaórák vonatkozó költségeit, ha nem mutatják be a vásárlási dokumentum másolatát. Amennyiben a javítást szervizünknek kell elvégeznie, a szállítás (oda- és visszaszállítás) költségei teljes egészében a feladót (ügyfelet) terhelik. A szerszámokat javításra a megfelelő módon és szállítószerkesztővel kell elküldeni a vállalathoz vagy egy erre felhatalmazott műhelybe.

GARANCIÁLIS MENTESSÉGEK ÉS KORLÁTOZÁSOK:

- 1) A használat következtében természetes módon elhasználódó pótalkatrészek (kefék, kábelek, kapcsolók, tokmányok stb.).
- 2) A gyártó utasításainak be nem tartása következtében sérült szerszámok.
- 3) Rosszul karbantartott szerszámok.
- 4) Nem megfelelő kenőanyagok vagy tartozékok használata.
- 5) Harmadik személyeknek ingyenesen átadott szerszámok.
- 6) A készüléktáblán feltüntetettől eltérő feszültségű elektromos csatlakozásból eredő károk.
- 7) Nem földelt áramforráshoz való csatlakoztatás.
- 8) Az áram feszültségének megváltozása.
- 9) Sós víz használatából eredő károk (pl. mosógépek, szivattyúk).
- 10) A készülék nem megfelelő tisztítási eljárásából eredő károsodás vagy meghibásodás.
- 11) A szerszám vegyi anyagokkal való érintkezése, vagy nedvességből vagy korrózióból eredő károsodás.
- 12) Olyan szerszámok, amelyeket illetéktelen személyek módosítottak vagy nyitottak fel.
- 13) A nem rendeltetésszerű használat következtében eltört alkatrészek/komponensek.
- 14) Bérbeadásra használt szerszámok.

A garancia csak a gyártási hibát vagy anyaghibát mutató alkatrész ingyenes cseréjére terjed ki. Egy adott pótalkatrész hiánya esetén a vállalat fenntartja a jogot, hogy a szerszámot egy másik megfelelő modellre cserélje. Az összes garanciális eljárás lezárását követően a szerszám garanciális ideje nem hosszabbítható meg és nem újítható meg. A javítási díjjal terhelt pótalkatrész cseréjére 1 év jótállás vonatkozik, a jótállási feltételek betartása mellett. A kiskereszt pótalkatrészek vagy szerszámok cégünk tulajdonában maradnak. Az elektromos szerszámok javítására vagy sérülésére vonatkozó, a jelen jótállási nyilatkozatban említettéktől eltérő követelmények nem érvényesek. A jelen jótállásra a görög törvények és a vonatkozó előírások vonatkoznak.

MT

L-ghodod tal-enerġija ġew manifatturati skont standards stretti, stabbiliti mill-kumpanija tagħna, li huma allinjati mal-istandards ta' kwalità Ewropej rispettivi. L-ghodod tal-enerġija tal-kumpanija tagħna huma pprovduti b'perjodu ta' 'garanzija ta' 24 xahar għal użu mhux professjonali u 12-il xahar għal użu professjonali. Il-garanzija hija valida mid-data tax-xiri tal-prodott. Prova tad-dritt tal-garanzija hija d-dokument tax-xiri tal-ġhodka (irċevuta jew fattura bl-imnut). Taht l-ebda ċirkostanza l-kumpanija m'għandha tkopri l-ispiża rilevanti tal-ispare parts u s-siġhat tax-xogħol rispettivi meħtieġa sakemm ma tiġix ipprezentata kopja tad-dokument tax-xiri. F'każ li t-tiswija trid issir mid-dipartiment tas-servizz tagħna, l-ispiża tat-trasport (lejn u minn) tithallas kollha kemm hi mill-mittent (klijent). L-ġhodka għandha tintbagħat għat-tiswija lill-kumpanija jew lil hañut tax-xogħol awtorizzat bil-mod u l-mezzi tat-trasport xierqa.

EŻENZIONIJET U RESTRIZZIONIJET TA' GARANZIJA:

- 1) Spare parts li jilbsu b'mod naturali bħala konsegwenza tal-użu (xkupilji, kejbils, swiċċijiet, ċokkijiet eċċ.).
- 2) Ghodod bil-ħsara bħala riżultat ta' nuqqas ta' konformità mal-istruzzjonijiet tal-manifattur.
- 3) Ghodod miżmuma hażin.
- 4) Użu ta' 'lubrikanti jew aċċessorji mhux xierqa.
- 5) Ghodod mogħtija lil entitajiet terzi mingħajr hlas.
- 6) Danni dovuti għal konnessjoni elettrika b'vultaġġ differenti minn dak indikat fuq il-pjanċa tal-apparat.
- 7) Konnessjoni ma' provvista ta' enerġija mhux ertjata.
- 8) Bidla fil-vultaġġ kurrenti.
- 9) Ħsara li tirriżulta mill-użu ta' ilma mielaħ (eż., magni tal-ħasil tal-hwejjeġ, pompi).
- 10) Ħsara jew ħsara li tirriżulta minn proċedura ta' tindif mhux xierqa tal-ġhodka.
- 11) Kuntatt ta' l-ġhodka ma' kimiċi, jew ħsara bħala riżultat ta' umdiċa jew korrużjoni.
- 12) Ghodod li ġew modifikati jew miftuħa minn persunal mhux awtorizzat.
- 13) Partijiet/komponenti miksura bħala riżultat ta' użu mhux xieraq.
- 14) Ghodod użati għall-kerja.

Il-garanzija tkopri biss is-sostituzzjoni mingħajr hlas tal-komponent li jipprezenta difett fil-manifattura jew ħsara materjali. F'każ ta' nuqqas ta' spare part specifika, il-kumpanija tirrizerva d-dritt li tissostitwixxi l-ġhodka b'modell korrispondenti ieħor. Wara li jkunu ġew konkluzi l-proċeduri kollha ta' garanzija, il-perjodu ta' garanzija tal-ġhodka ma għandux jiġi estiż jew imġedded. Is-sostituzzjoni ta' spare part bil-ħlas tat-tiswija hija koperta minn garanzija ta' sena ta' operazzjoni tajba, soġġett għall-konformità mat-termini tal-garanzija. L-ispare parts jew ġhodka li jiġu sostitwiti jibqgħu fil-pussess tal-kumpanija tagħna. Rekwiziti, minbarra dawk imsemmija f'din il-formola ta' garanzija, rigward it-tiswija ta' ġhodka tal-enerġija jew ħsara tagħhom, ma japplikawx. Il-liġi Griega u r-regolamenti relattivi japplikaw għal din il-garanzija.

HR

Elektriċni alati proizvedeni su prema strogim standardima, koje je postavila naša tvrtka i usklađeni su s odgovarajućim europskim standardima kvalitete. Elektriċni alati naše tvrtke dolaze s jamstvom od 24 mjeseca za neprofesionalnu uporabu i 12 mjeseci za profesionalnu uporabu. Jamstvo vrijedi od dana kupnje proizvoda. Dokaz o jamstvenom pravu je dokument o nabavi alata (potvrda o prodaji ili faktura). Tvrtka ni pod kojim uvjetima neće pokriti troškove rezervnih dijelova i potrebnih radnih sati ako kopija dokumenta o nabavi nije predočena. Ako popravak treba obaviti naša postprodajna služba, troškovi prijave (povratno putovanje) u potpunosti su odgovornost pošiljatelja (kupca). Alati se moraju poslati na popravak tvrtki ili ovlaštenoj radionici na odgovarajući način i odgovarajućim prijevoznim sredstvima.

IZUZEĆA I OGRANIČENJA JAMSTVA:

- 1) Rezervni dijelovi koji se prirodno istroše nakon uporabe (metla, kabeli, prekidači, stezne glave itd.).
- 2) Alati oštećeni kao rezultat nepoštivanja uputa proizvođača.
- 3) Loše održavani alati.
- 4) Upotreba nepravilnih maziva ili pribora.
- 5) Alati koji se besplatno daju trećim stranama.
- 6) Oštećenja zbog nepravilnog električnog priključka ili napona različitog od onog navedenog na pločici uređaja.
- 7) Priključak na nezemaljsko napajanje.
- 8) Neprihvatljiva fluktuacija napona.
- 9) Oštećenja nastala uporabom slane vode (npr. perilice rublja, pumpe).
- 10) Oštećenja ili kvarovi koji su posljedica nepravilnog postupka čišćenja uređaja.
- 11) Kontakt alata s kemikalijama ili oštećenja nastala vlagom ili korozijom.
- 12) Alati koje je modificiralo ili otvorilo neovlašteno osoblje.
- 13) Slomljeni dijelovi/komponente kao rezultat neprikladne uporabe.
- 14) Alati koji se koriste za iznajmljivanje.

Jamstvo pokriva samo besplatnu zamjenu komponente koja ima proizvodni nedostatak ili kvar hardvera. U slučaju da nedostaje određeni rezervni dio, tvrtka zadržava pravo zamijeniti alat drugim odgovarajućim modelom. Nakon završetka svih jamstvenih postupaka, jamstveni rok alata neće se produžiti ili obnoviti. Zamjena rezervnog dijela, kao i troškovi popravka, pokriveni su jednogodišnjim jamstvom na dobro funkcioniranje, uz poštovanje jamstvenih uvjeta. Rezervni dijelovi ili zamijenjeni alati ostaju u posjedu naše tvrtke. Zahtjevi, osim onih navedenih u ovom jamstvenom obrascu, koji se odnose na popravak električnih alata ili njihovo oštećenje, ne primjenjuju se. Grčko pravo i njegovi propisi primjenjuju se na ovo jamstvo.

ES

Las herramientas eléctricas han sido fabricadas de acuerdo con estrictas normas, establecidas por nuestra empresa, que están alineadas con las respectivas normas de calidad europeas. Las herramientas eléctricas de nuestra empresa tienen un período de garantía de 24 meses para uso no profesional y de 12 meses para uso profesional. La garantía es válida a partir de la fecha de compra del producto. La prueba del derecho de garantía es el documento de compra de la herramienta (ticket de compra o factura). La empresa no se hará cargo en ningún caso del coste de las piezas de recambio y de las respectivas horas de trabajo necesarias si no se presenta una copia del documento de compra. En caso de que la reparación tenga que ser realizada por nuestro departamento de servicio, el coste del transporte (ida y vuelta) correrá íntegramente a cargo del remitente (cliente). Las herramientas deberán ser enviadas para su reparación a la empresa o a un taller autorizado en la forma y medio de transporte adecuados.

EXENCIONES Y RESTRICCIONES DE LA GARANTÍA:

- 1) Piezas de recambio que se desgastan de forma natural como consecuencia de su uso (escobillas, cables, interruptores, mandriles, etc.).
- 2) Herramientas dañadas como consecuencia del incumplimiento de las instrucciones del fabricante.
- 3) Herramientas mal mantenidas.
- 4) Utilización de lubricantes o accesorios inadecuados.
- 5) Herramientas cedidas gratuitamente a terceros.
- 6) Daños debidos a una conexión eléctrica a una tensión distinta de la indicada en la placa del aparato.
- 7) Conexión a una fuente de alimentación no puesta a tierra.
- 8) Cambio de la tensión de corriente.
- 9) Daños debidos al uso de agua salada (por ejemplo, lavadoras, bombas).
- 10) Daños o mal funcionamiento resultantes de un procedimiento de limpieza inadecuado de la herramienta.
- 11) Contacto de la herramienta con productos químicos, o daños como consecuencia de la humedad o la corrosión.
- 12) Herramientas que hayan sido modificadas o abiertas por personal no autorizado.
- 13) Piezas/componentes rotos como consecuencia de un uso inadecuado.
- 14) Herramientas utilizadas en alquiler.

La garantía cubre únicamente la sustitución gratuita del componente que presente un defecto de fabricación o fallo de material. En caso de falta de un repuesto específico, la empresa se reserva el derecho de sustituir la herramienta por otro modelo correspondiente. Una vez concluidos todos los procedimientos de garantía, el período de garantía de la herramienta no se ampliará ni renovará. La sustitución de una pieza de recambio con cargo de reparación está cubierta por una garantía de 1 año de buen funcionamiento, siempre que se cumplan las condiciones de la garantía. Las piezas de recambio o herramientas sustituidas permanecen en posesión de nuestra empresa. No se aplican otros requisitos, distintos de los mencionados en este formulario de garantía, en relación con la reparación de herramientas eléctricas o sus daños. La ley griega y las normativas relativas se aplican a esta garantía.

PL

Elektronarzędzia zostały wyprodukowane zgodnie z rygorystycznymi normami ustalonymi przez naszą firmę, które są zgodne z odpowiednimi europejskimi normami jakości. Elektronarzędzia naszej firmy są objęte 24-miesięcznym okresem gwarancyjnym dla użytku nieprofesjonalnego i 12-miesięcznym dla użytku profesjonalnego. Gwarancja jest ważna od daty zakupu produktu. Dowodem prawa do gwarancji jest dokument zakupu narzędzia (paragon lub faktura). W żadnym wypadku firma nie pokryje odpowiednich kosztów części zamiennych i wymaganych godzin pracy, jeśli nie zostanie przedstawiona kopia dokumentu zakupu. W przypadku, gdy naprawa musi zostać wykonana przez nasz dział serwisowy, koszt transportu (do i z) jest w całości ponoszony przez nadawcę (klienta). Narzędzia muszą zostać wysłane do naprawy do firmy lub autoryzowanego warsztatu w odpowiedni sposób i środkami transportu.

WYŁĄCZENIA I OGRANICZENIA GWARANCJI:

- 1) Części zamienne, które zużywają się w sposób naturalny w wyniku użytkowania (szczotki, kable, przelączniki, uchwyty itp.)
- 2) Narzędzia uszkodzone w wyniku nieprzestrzegania instrukcji producenta.
- 3) Narzędzia źle konserwowane.
- 4) Używanie niewłaściwych smarów lub akcesoriów.
- 5) Narzędzia przekazane nieodpłatnie osobom trzecim.
- 6) Uszkodzenia spowodowane podłączeniem elektrycznym o napięciu innym niż wskazane na tabliczce znamionowej urządzenia.
- 7) Podłączenie do nieuziemionego źródła zasilania.
- 8) Zmiana napięcia prądu.
- 9) Uszkodzenia wynikające z używania słonej wody (np. pralki, pompy).
- 10) Uszkodzenia lub nieprawidłowe działanie wynikające z niewłaściwego czyszczenia urządzenia.
- 11) Kontakt narzędzia z chemikaliami lub uszkodzenie w wyniku wilgoci lub korozji.
- 12) Narzędzia, które zostały zmodyfikowane lub otwarte przez nieupoważniony personel.
- 13) Uszkodzone części/elementy w wyniku niewłaściwego użytkowania.
- 14) Narzędzia używane do wynajmu.

Gwarancja obejmuje wyłącznie bezpłatną wymianę komponentu, który wykazuje wadę produkcyjną lub awarię materiałową. W przypadku braku określonej części zamiennej firma zastrzega sobie prawo do wymiany narzędzia na inny odpowiedni model. Po zakończeniu wszystkich procedur gwarancyjnych okres gwarancji na narzędzie nie zostanie przedłużony ani odnowiony. Wymiana części zamiennej za opłatą za naprawę jest objęta roczną gwarancją dobrego działania, pod warunkiem przestrzegania warunków gwarancji. Wymienione części zamienne lub narzędzia pozostają w posiadaniu naszej firmy. Wymagania inne niż wymienione w niniejszym formularzu gwarancyjnym, dotyczące naprawy lub uszkodzenia elektronarzędzi, nie mają zastosowania. Do niniejszej gwarancji mają zastosowanie przepisy prawa greckiego i przepisy pokrewne.



The instruction manual is also available in digital format on our website www.nikolaoutools.com. Find it by entering the product code in the **Search** "🔍" field.

Μπορείτε να βρείτε τις οδηγίες χρήσης και σε ηλεκτρονική μορφή μέσω της ιστοσελίδας μας www.nikolaoutools.com. Αναζητήστε τις με τον κωδικό προϊόντος στο πεδίο **Αναζήτηση** "🔍".