

BORMANN *PRO*

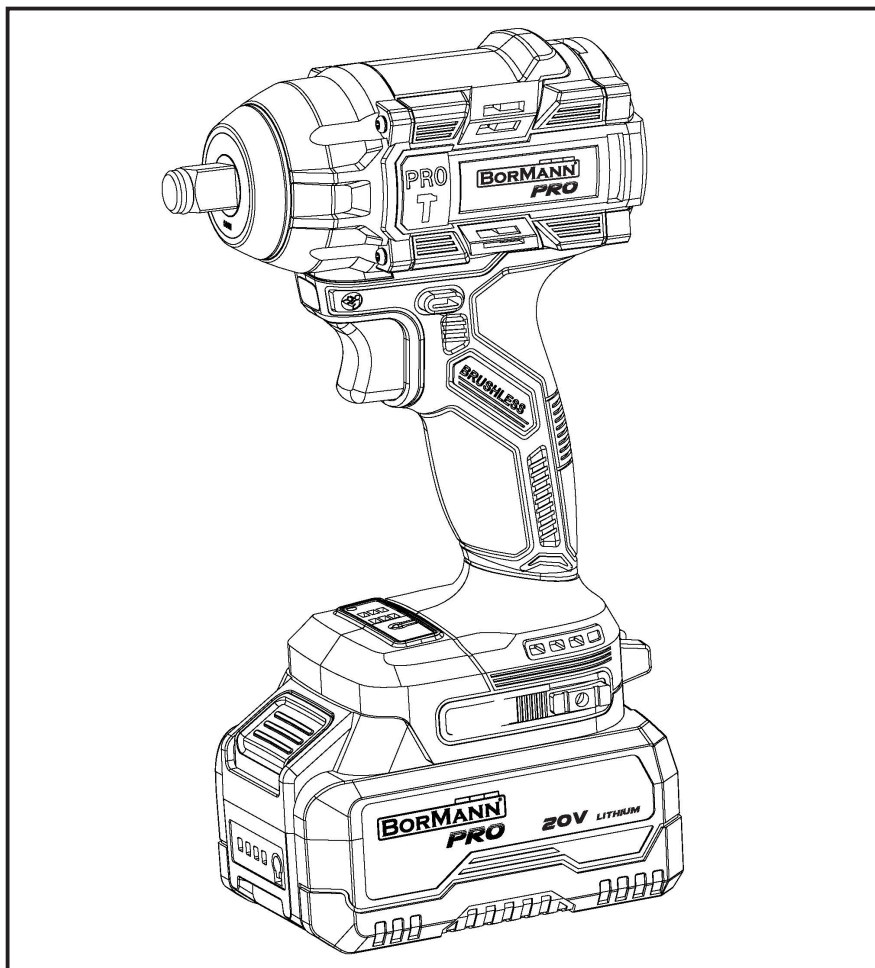

BBP5422X44CA

083283

EN IT
EL BG
RO HR
HU



WWW.NIKOLAOUTOOLS.COM

SCAN ME



MAIN PARTS / PARTI PRINCIPALI / КΥΡΙΑ ΜΕΡΗ / ОСНОВНИ ЧАСТИ /
PIESE PRINCIPALE / GLAVNI DIJELOVI / FŐ ALKATRÉSZEK

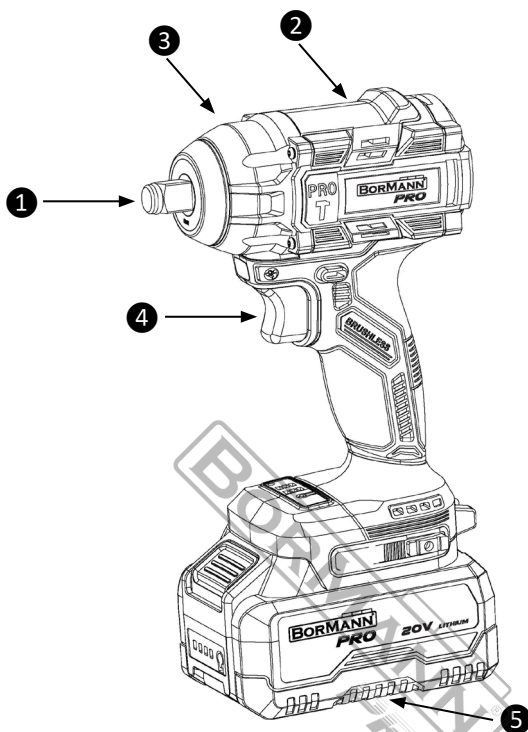

EN 1. Sleeve
IT 1. Alloggiamento
EL 1. Κάλυμμα/Θέση τοποθέτησης μύτης
BG 1. Капачка на носа/позиция за позициониране
RO 1. Caracul nasului/poziția de poziționare
HR 1. Pokrov/Posicija postavljanja vrha
HU 1. Orrsapka/helyzetbe állítás

EN 2. Motor
IT 2. Motore
EL 2. Κινητήρας
BG 2. Двигател
RO 2. Motor
HR 2. Motor
HU 2. Motor







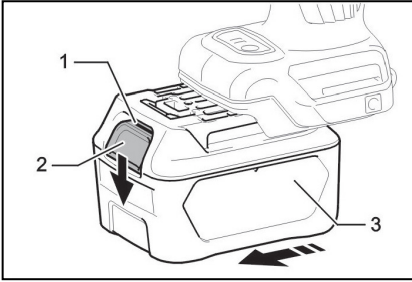
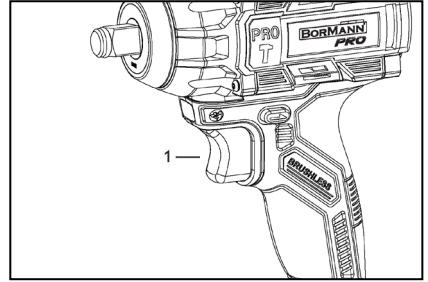
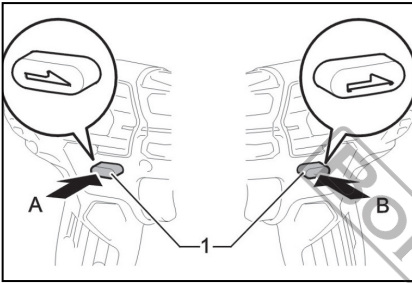
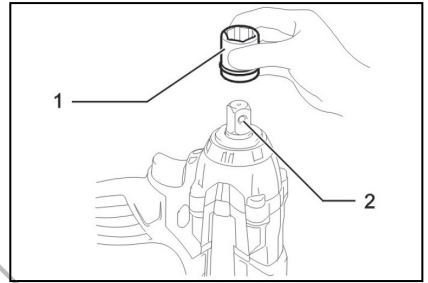
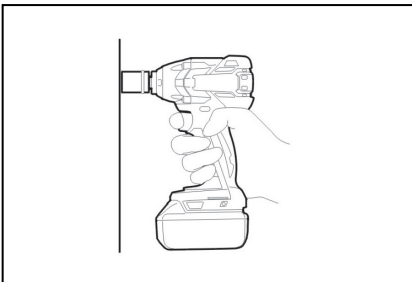
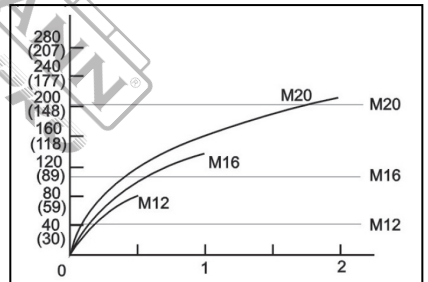
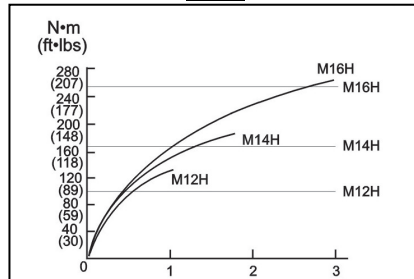





EN 3. Chuck
IT 3. Chuck
EL 3. Τσοκ
BG 3. Чък
RO 3. Chuck
HR 3. Cok
HU 3. Chuck

EN 4. Trigger switch
IT 4. Interruttore di attivazione
EL 4. Διακόπτης ενεργοποίησης
BG 4. Превключвател за активиране
RO 4. Comutator de activare
HR 4. Prekidač aktivacije
HU 4. Aktiváló kapcsoló

EN 5. Battery holder
IT 5. Custodia per batteria
EL 5. Θήκη μπαταρίας
BG 5. Καλѳ за батерия
RO 5. Carcasă baterie
HR 5. Kućište baterije
HU 5. Akkumulátortartó tok

1**2****3****4****5****6****7**

SAFETY SYMBOLS

 <p>Wear eye protection</p>	 <p>Wear protective gloves</p>	 <p>Wear ear protection</p>
 <p>Risk of injury due to ejected objects</p>	 <p>Keep hands and feet away from the cutting equipment, risk of injury</p>	 <p>Keep bystanders at a safe distance away from the work area</p>
 <p>Do not expose the tool to rain or moisture</p>	 <p>Risk of electric shock if inappropriately used</p>	 <p>Make sure that moving parts are stopped before repairing or inspecting the tool</p>
 <p>Important Information</p>	 <p>Read the instructions</p>	 <p>Caution! Attention!</p>

SAFETY INSTRUCTIONS



Warning: Read the manual carefully before use. Failure to follow the warnings and instructions may result in damage to the unit, physical injury and/or damage to property. Store the user manual in a safe place for future reference.

GENERAL SAFETY RULES

Work Area

1. Keep your work area clean and well lit. Cluttered benches and dark areas invite accidents.
2. Do not operate power tools in explosive atmospheres, such as in the presence of flammable liquids, gases, or dust. Power tools create sparks which may ignite the dust or fumes.
3. Keep bystanders, children, and visitors away while operating a power tool. Distractions can cause you to lose control.

Electrical Safety

4. A battery operated tool with integral batteries or a separate battery pack must be recharged only with the specified charger for the battery. A charger that may be suitable for one type of battery may create a

risk of fire when used with another battery.

5. Use battery operated tool only with specifically designated battery pack. Use of any other batteries may create a risk of fire.

Personal Safety

6. Stay alert, watch what you are doing, and use common sense when operating a power tool. Do not use tool while tired or under the influence of drugs, alcohol, or medication. A moment of inattention while operating power tools may result in serious personal injury.

7. Dress properly. Do not wear loose clothing or jewelry, contain long hair. Keep your hair, clothing, and gloves away from moving parts. Loose clothes, jewelry, or long hair can be caught in moving parts.

8. Avoid accidental starting. Be sure switch is in the locked or off position before inserting battery pack. Candying tools with your finger on the switch or inserting the battery pack into a tool with the switch on invites accidents.

9. Remove adjusting keys or wrenches before turning the tool on. A wrench or a key that is left attached to a rotating part of the tool may result in personal injury.

10. Do not overreach. Keep proper footing and balanced at all times. Proper footing and balance enable better control of the tool in unexpected situations.

11. Use safety equipment. Wear eye protection. Dust mask, non-skid safety shoes, hard hat, or hearing protection must be used for appropriate conditions.

Tool Use and Care

12. Use clamps or other practical way to secure and support the workplace to a stable platform. Holding the work by hand or against your body is unstable and may lead to loss of control.

13. Do not force tool. Use the correct tool for your application. The correct tool will do the job better and safer at the rate for which it is designed.

14. Do not use tool if switch does not turn it on or off. A tool that cannot be controlled with the switch is dangerous and must be repaired.

15. Disconnect battery pack from tool or place the switch in the locked or off position before making any adjustments, changing accessories, or storing the tool.

16. Store idle tools out of reach of children and other unqualified personnel. Tools are dangerous in the hands of untrained users.

17. When battery pack is not in use, keep it away from other metal objects like: paper clips, coins. Use of unauthorized parts keys, nails, screws, or other small metal objects or failure to follow Maintenance instructions may that can make a connection from one terminal create a risk of shock injury. Shorting the battery terminals together may cause sparks, burns, or a fire.

18. Maintain tools with care. Keep cutting tools sharp and clean. Properly maintained tools with sharp cutting edge are less likely to bind and are easier to control.

19. Check for misalignment or binding of moving parts, breakage of parts, and any other condition that may affect the tools operation. If damaged, have the tool serviced before using. Many accidents are caused by poorly maintained tools.

20. Use only accessories that are recommended by the manufacturer for your model. Accessories that may be suitable for one tool may create a risk for injury if used on another tool.

Service

21. Tool service must be performed only by qualified repair personnel. Service or maintenance performed by unqualified personnel may result in a risk of injury.

22. When servicing a tool, use only identical replacement parts. Follow instructions in the Maintenance section of this manual. Use of unauthorized parts or failure to follow Maintenance instructions may create a risk of shock injury.

SPECIFIC SAFETY RULES

DO NOT let comfort or familiarity with product (gained from repeated use) replace strict adherence to cordless drill safety rules. If you use this tool unsafely or incorrectly, you can suffer serious personal injury.

1. Hold tool by insulated gripping surfaces when performing an operation where the cutting tool may contact hidden wiring. Contact with a "live" wire will also make exposed metal parts of the tool "live" and shock the operator.
 2. Be aware that this tool is always in an operating condition. Because it does not have to be plugged into an electrical outlet.
 3. Always be sure you have a firm footing.
 4. Be sure no one is below when using the tool in high locations.
 5. Hold the tool firmly.
 6. Keep hands away from rotating parts.
 7. Do not leave the tool running. Operate the tool only when hand-held.
 8. Do not touch the drill bit or the workpiece immediately after operation; they may be extremely hot and could burn your skin.
 9. Some material contains chemicals which may be toxic.
- Take caution to prevent working dust inhalation and skin contact. Follow material supplier safety data.

IMPORTANT SAFETY INSTRUCTIONS FOR THE BATTERY

1. Before using battery cartridge, read all instructions and cautionary markings on (1) battery charger, (2) battery, and (3) products using battery.
2. Do not disassemble battery cartridge. If operating time has become excessively shorter, stop operating immediately.
3. It may result in a risk of overheating, possible burns and even an explosion.
4. If electrolyte gets into your eyes, rinse them out with clean water and seek medical attention right away. It may result in loss of your eyesight.
5. Always cover the battery terminals with the battery cover when the battery cartridge is not used.
6. Do not short the battery cartridge:
 - (1) Do not touch the terminals with any conductive material.
 - (2) Avoid storing battery cartridge in a container with other metal objects such as nails, coins, etc.
 - (3) Do not expose battery cartridge to water or rain.

A battery short can cause a large current flow, overheating, possible burns and even a breakdown.

7. Do not store the tool and battery cartridge in locations where the temperature may reach or exceed 50°C (122°F).
8. Do not incinerate the battery cartridge even if it is severely damaged or is completely worn out. The battery cartridge can explode in a fire.
9. Be careful not to drop or strike battery.

INSTALLING OR REMOVING BATTERY CARTRIDGE

CAUTION: Always switch off the tool before installing or removing of the battery cartridge.

CAUTION: Hold the tool and the battery cartridge firmly when installing or removing battery cartridge. Failure to hold the tool and the battery cartridge firmly may cause them to slip off your hands and result in damage to the tool and battery cartridge and a personal injury.



CAUTION: Always install the battery cartridge fully until the red indicator cannot be seen. If not, it may accidentally fall out of the tool, causing injury to you or someone around you.

CAUTION: Do not install the battery cartridge forcibly. If the cartridge does not slide in easily, it is not being inserted correctly.

In order to remove the battery cartridge, slide it from the tool while sliding the button on the front of the cartridge. To install the battery cartridge, align the tongue on the battery cartridge with the groove in the housing and slip it into place. Insert it all the way until it locks in place with a little click. If you can see the red indicator on the upper side of the button, it is not locked completely (see **Fig. 1, page 3** where 1 = Red indicator, 2. Button, 3. Battery cartridge).

Tips for maintaining maximum battery life

1. Charge the battery before completely discharged. Always stop tool operation and charge the battery when you notice less tool power.
2. Never recharge a fully charged battery cartridge. Overcharging shortens the battery service life.
3. Charge the battery with room temperature 10°C – 40°C (50°F–104°F). Let a hot battery cool down before charging it.
4. Charge the battery when you do not use it for more than six months.

FUNCTIONAL DESCRIPTION

Switch action (see **Fig. 2, page 3**, where 1 = Switch trigger)

 **CAUTION:** Before inserting the battery cartridge into the tool, always check to see that the switch trigger actuates properly and returns to the “OFF” position when released. To start the tool, simply pull the switch trigger. Tool speed is increased by increasing pressure on the switch trigger. Release the switch trigger to stop.

Electric brake

This tool is equipped with an electric brake. If the tool consistently fails to quickly stop after switch trigger release, have the tool serviced at the nearest service center.

Reversing switch action (see **Fig. 3, page 3**, where 1 = Reversing switch lever)

This tool has a reversing switch to change the direction of rotation. Depress the reversing switch lever from the **A** side for clockwise rotation or from the **B** side for counterclockwise rotation. When the reversing switch lever is in the neutral position, the switch trigger cannot be pulled.

 **CAUTION:** Always check the direction of rotation before operation. Use the reversing switch only after the tool comes to a complete stop. Changing the direction of rotation before the tool stops may damage the tool. When not operating the tool, always set the reversing switch lever to the neutral position.

ASSEMBLY

 **CAUTION:** Always be sure that the tool is switched off and the battery cartridge is removed before carrying out any work on the tool.

Selecting correct impact socket

Always use the correct size impact socket for bolts and nuts. An incorrect size impact socket will result in inaccurate and inconsistent fastening torque and/or damage to the bolt or nut.

 **CAUTION:** Make sure that the impact socket and the mounting portion are not damaged before installing the impact socket.

 **CAUTION:** After inserting the impact socket, make sure that it is firmly secured. If it comes out, do not use it.

Observe **Fig. 4, page 3** where 1 = impact socket & 2 = square drive.

Align the hole in the side of the impact socket with the detent pin on the square drive and push the impact socket onto the square drive until it locks into place. Tap it lightly if required. To remove the impact socket, simply pull it off.

Installing or removing socket bit

- Refer to **Fig. 4, page 3**: Use only the socket shown in the figure. Do not use any other socket.

OPERATION

 **CAUTION:** Always insert the battery cartridge all the way until it locks in place. If you can see the red indicator on the upper side of the button, it is not locked completely. Insert it fully until the red indicator cannot be seen. If not, it may accidentally fall out of the tool, causing injury to you or someone around you.

- Refer to **Fig. 5, page 3**: Hold the tool firmly and place the impact socket over the bolt or nut. Turn the tool on and fasten for the proper fastening time.

- Refer to **Fig. 5 page 3**: The proper fastening torque may differ depending upon the kind or size of the bolt, the material of the workpiece to be fastened, etc. This relation between fastening torque and fastening time is shown in the figures 6, 7.

- Refer to **Fig. 6 & Fig. 7, page 3** where the proper fastening torque for standard and high tensile bolts are illustrated (where fastening time (seconds) on the horizontal axis and fastening torque on the vertical axis).

 **Note:** Hold the tool pointed straight at the bolt or nut.

 **Note:** Excessive fastening torque may damage the bolt/nut or impact socket. Before starting your job, always perform a test operation to determine the proper fastening time for your bolt or nut.

 **Note:** If the tool is operated continuously until the battery cartridge has discharged, allow the tool to rest for 15 minutes before proceeding with a fresh battery cartridge.

CHARGING

Before using the tool, charge the battery as follows:

1. Plug the battery charger into the proper AC voltage source. The charging light will lighten in green color.
2. Insert the battery cartridge so that the plus and minus terminals on the battery cartridge are on the same sides as their respective markings on the charger.
3. When the battery cartridge is inserted fully, the charging light will change from green to red and charging will begin. The charging light will remain lit steadily during charging.
4. When the charging light changes from red to green, the charging cycle is complete.
5. After charging, unplug the charger from the power source.

CAUTION: The battery charger is for charging the specified battery cartridge. Never use it for other purposes or for other manufacturer's batteries.

- When you charge a battery cartridge which is new or has not been used for a long period of time, it may not accept a full charge until after discharging it completely and recharging a couple of times.

- If you charge a battery from a just operated tool or a battery which has been exposed to direct sunlight or heat for a long time, the charging light may lighten in green color. If this occurs, wait for a while. Charging will begin after the battery cools.

TECHNICAL DATA

Voltage	20 V (Li - ion)
Max. Torque	500 Nm
No Load Speed	0 - 1400/2000/2600 RPM
Impact Rate	0 - 3200 BPM
Chuck	1/2"
Batteries (x2)	2 x 4.0 Ah Li-Ion
Charger (x1)	2.4 A
Other features	LED work light
	Electric brake
All included in a suitcase along with 17, 19, 21 mm drive sockets	



Instructions for the charger, page 53

Instructions for the batteries, page 60

MAINTENANCE

 **CAUTION:** Always be sure that the tool is switched off and the battery cartridge is removed before attempting to perform inspection or maintenance. In order to maintain product safety and reliability, repairs, any other maintenance or adjustment should be performed by our Service Center, always using our replacement parts.

ENVIRONMENTAL DISPOSAL

In order to avoid damages on transportation, the tool has to be delivered in solid packaging. Packaging as well as the unit and accessories are made of recyclable materials and can be disposed accordingly. The tool's plastics components are marked according to their material, which makes it possible to remove environmental friendly and differentiated because of available collection facilities.



Only for EU countries

Do not dispose of electric tools together with household waste material!













In observance of European Directive 2002/96/EC on waste electrical and electronic equipment and its implementation in accordance with national law, electric tools that have reached the end of their life must be collected separately and returned to an environmentally compatible recycling facility.

** The manufacturer reserves the right to make minor changes to product design and technical specifications without prior notice unless these changes significantly affect the performance and safety of the products. The parts described / illustrated in the pages of the manual that you hold in your hands may also concern other models of the manufacturer's product line with similar features and may not be included in the product you just acquired.*

** To ensure the safety and reliability of the product and the warranty validity, all repair, inspection or replacement work, including maintenance and special adjustments, must only be carried out by technicians of the authorized service department of the manufacturer.*

** Always use the product with the supplied equipment. Operation of the product with non-provided equipment may cause malfunctions or even serious injury or death. The manufacturer and the importer shall not be liable for injuries and damages resulting from the use of non-conforming equipment.*

CONTRATTI DI SICUREZZA

 <p>Indossare occhiali protettivi</p>	 <p>Indossare guanti protettivi</p>	 <p>Indossare tappi per le orecchie</p>
 <p>Rischio di lesioni a causa di oggetti espulsi</p>	 <p>Non toccare le parti rotanti, rischio di lesioni</p>	 <p>I partecipanti devono rimanere a distanza di sicurezza</p>
 <p>Non esporre lo strumento in caso di pioggia o umidità</p>	 <p>Rischio di scosse elettriche in caso di inadeguatezza Utilizzo</p>	 <p>Prima di qualsiasi intervento di manutenzione o riparazione, accertarsi che le rispettive parti mobili si siano fermate</p>
 <p>Informazioni importanti</p>	 <p>Leggete le istruzioni</p>	 <p>Attenzione!</p>

Istruzioni di sicurezza

 **Avvertenza:** Leggere attentamente questo manuale prima dell'uso. La mancata osservanza delle avvertenze e delle istruzioni può causare danni all'apparecchio, lesioni personali e/o danni alle cose. Conservare il manuale d'uso in un luogo sicuro per future consultazioni.

Istruzioni generali di sicurezza

Posto di lavoro

1. Mantenete il vostro posto di lavoro pulito e ben illuminato. Banchi disordinati e aree buie sono causa di incidenti.
2. Non utilizzare gli utensili elettrici in atmosfere esplosive, ad esempio in presenza di liquidi, gas o polveri infiammabili. Gli utensili elettrici generano scintille che possono incendiare la polvere dei fumi.
3. Tenere lontani gli astanti, i bambini e i visitatori dall'area di lavoro degli utensili elettrici. Le distrazioni possono causare la perdita di controllo.

Sicurezza elettrica

4. Un utensile a batteria con batterie integrate o una batteria separata deve essere caricato solo con un caricabatterie specifico. Un caricabatterie che può essere adatto a un tipo di batteria può creare un rischio di incendio se utilizzato con un'altra batteria.
5. Utilizzare l'utensile a batteria solo con la batteria appositamente progettata. L'uso di altre

batterie possono causare un rischio di incendio.

Sicurezza personale

6. Quando si utilizza un utensile elettrico, occorre essere vigili, fare attenzione a ciò che si fa e usare il buon senso. Non utilizzare l'utensile quando si è stanchi o sotto l'effetto di droghe, alcol o farmaci. Un momento di disattenzione nell'uso degli utensili elettrici può causare gravi lesioni.
7. Vestirsi in modo appropriato. Non indossare abiti larghi o gioielli e legare i capelli lunghi. Tenere capelli, indumenti e guanti lontani dalle parti in movimento. Gli indumenti larghi, i gioielli o i capelli lunghi possono impigliarsi nelle parti in movimento.
8. Evitare l'avviamento accidentale. Prima di inserire la batteria, accertarsi che l'interruttore sia in posizione di blocco o di spegnimento. Portare gli utensili con il dito sull'interruttore o inserire la batteria in un utensile con l'interruttore acceso può causare incidenti.
9. Rimuovere le chiavi prima di accendere l'utensile. Una chiave lasciata attaccata a una parte rotante dell'utensile può causare lesioni.
10. Non fare troppo stretching. Mantenere sempre una postura e un equilibrio stabili. Una postura e un equilibrio corretti consentono un migliore controllo dell'attrezzo in situazioni imprevedibili.
11. Utilizzare l'attrezzatura di sicurezza. Indossare occhiali protettivi. In condizioni adeguate, utilizzare una maschera antipolvere, scarpe di sicurezza antiscivolo, elmetto o protezione per l'udito.

Uso e cura dello strumento

12. Utilizzare morsetti o altri mezzi pratici per fissare e sostenere la postazione di lavoro su una piattaforma stabile. Tenere l'utensile a mano o appoggiarsi al corpo non garantisce la stabilità e può comportare la perdita di controllo.
13. Non premere l'utensile. Utilizzate l'utensile giusto per la vostra applicazione. L'utensile giusto svolgerà il lavoro in modo migliore e più sicuro, alla velocità per cui è stato progettato.
14. Non utilizzare l'utensile se l'interruttore non lo accende o lo spegne. Un utensile che non può essere controllato dall'interruttore è pericoloso e deve essere riparato.
15. Scollegare la batteria dall'utensile o mettere l'interruttore in posizione di blocco o di spegnimento prima di effettuare regolazioni, sostituire parti o riporre l'utensile.
16. Conservare gli utensili inutilizzati fuori dalla portata dei bambini e di altre persone che non hanno ricevuto una formazione adeguata. L'uso da parte di personale non qualificato può essere pericoloso. Gli utensili sono pericolosi nelle mani di utenti non addestrati.
17. Quando la batteria non è in uso, tenerla lontana da oggetti metallici come: graffette, monete, chiavi, viti o altri piccoli oggetti metallici che possono entrare in contatto con i terminali e causare una scossa elettrica. Il cortocircuito dei terminali della batteria può provocare scintille, ustioni o incendi.
18. Mantenere gli strumenti con cura. Mantenere gli strumenti di taglio/perforazione affilati e puliti. Gli strumenti sottoposti a corretta manutenzione e con bordi affilati hanno minori probabilità di incastrarsi e sono più facili da controllare.
19. Controllare che non vi siano disallineamenti o inceppamenti delle parti mobili, rotture di componenti e qualsiasi altra condizione che possa compromettere il funzionamento degli utensili. Se danneggiato, riparare l'utensile prima dell'uso. Molti incidenti sono causati da utensili che non sono stati sottoposti a una manutenzione adeguata.
20. Utilizzare solo i componenti raccomandati dal produttore per il proprio modello. Le parti che possono essere adatte a un utensile possono creare un rischio di lesioni se utilizzate su un altro utensile.

Servizio

21. La manutenzione dell'utensile deve essere effettuata esclusivamente da personale qualificato. L'assistenza o la manutenzione effettuata da personale non qualificato può causare lesioni.
22. Quando si esegue la manutenzione di un utensile, utilizzare solo parti di ricambio identiche a quelle fornite con l'utensile. Seguire le istruzioni riportate nella sezione Manutenzione delle presenti istruzioni per l'uso. L'uso di parti di ricambio non autorizzate o la mancata osservanza delle istruzioni di manutenzione possono provocare scosse elettriche. NON lasciare che il comfort o la familiarità con il prodotto (acquisiti con l'uso ripetuto) sostituiscano la sicurezza.

rispettare scrupolosamente le norme di sicurezza. Se si utilizza questo strumento in modo non sicuro o non corretto, si possono subire gravi lesioni.

Istruzioni speciali per la sicurezza

1. Tenere l'utensile per le superfici isolate dell'impugnatura quando si esegue un'attività in cui l'utensile da taglio può entrare in contatto con fili nascosti. Il contatto con un filo sotto tensione provoca anche l'energizzazione delle parti metalliche esposte dell'utensile e può causare scosse elettriche.
 2. Si noti che questo strumento può essere sempre in posizione operativa (potenzialmente attivo), in quanto non deve essere collegato a una presa elettrica.
 3. Assicuratevi sempre di essere ben saldi in piedi.
 4. Assicuratevi che non ci sia nessuno sotto di voi quando utilizzate l'attrezzo in punti elevati.
 5. Impugnare saldamente l'utensile.
 6. Tenere le mani lontane dalle parti rotanti.
 7. Non lasciare l'utensile in funzione se non è necessario. Utilizzarlo solo quando lo si tiene con le mani.
 8. Non toccare il naso dell'utensile subito dopo l'operazione, poiché può essere estremamente caldo e causare ustioni alla pelle.
 9. Alcuni materiali contengono sostanze chimiche che possono essere tossiche.
- Prestare particolare attenzione a non inalare la polvere causata dal lavoro e a non farla entrare in contatto con la pelle. Seguire le istruzioni di sicurezza del fornitore del materiale.

Importanti informazioni sulla sicurezza delle batterie

1. Prima di utilizzare la batteria, leggere tutte le istruzioni e le avvertenze riportate sulla batteria stessa. (1) il caricabatterie, (2) la batteria e (3) i prodotti che utilizzano una batteria.
 2. Non smontare la batteria. Se il tempo di funzionamento si riduce eccessivamente, interrompere immediatamente il funzionamento.
 3. Esiste la possibilità di surriscaldamento, ustioni o addirittura esplosioni a causa di un uso improprio.
 4. Se l'elettrolita viene a contatto con gli occhi, sciacquarli con acqua pulita e rivolgersi immediatamente a un medico. Esiste un grave rischio di perdita della vista.
 5. Quando non si utilizza la cartuccia della batteria, coprire sempre i terminali della batteria con l'apposito coperchio.
 6. Non cortocircuitare la cartuccia della batteria:
 - (1) Non toccare i terminali con materiali conduttivi.
 - (2) Evitare di conservare la batteria in un contenitore con altri oggetti metallici come chiodi, monete, ecc.
 - (3) Non esporre la batteria all'acqua o alla pioggia.
- Il cortocircuito della batteria può causare un flusso di corrente elevato, surriscaldamento, possibili ustioni e persino danni.
7. Non conservare l'utensile e la cartuccia della batteria in luoghi in cui la temperatura possa raggiungere o superare i 50°C (122°F).
 8. Non bruciare la cartuccia della batteria, anche se è danneggiata o se la batteria è completamente esaurita. In caso di incendio, la cartuccia della batteria potrebbe esplodere.
 9. Fare attenzione a non far cadere o urtare la batteria.

Installazione e rimozione della batteria

ATTENZIONE: Spegnerne sempre l'utensile prima di installare o rimuovere la batteria.

ATTENZIONE: Durante l'installazione o la rimozione della batteria, tenere saldamente l'utensile e la batteria. Se non si tengono saldamente l'utensile e la batteria, possono scivolare dalle mani e causare danni all'utensile e alla batteria o addirittura lesioni.



ATTENZIONE: installare la batteria fino a quando l'indicatore rosso non è più visibile. In caso contrario, potrebbe cadere accidentalmente dall'utensile, causando lesioni a voi o a chi vi sta intorno.

ATTENZIONE: non installare la cartuccia della batteria applicando una forza eccessiva. Se la cartuccia non entra facilmente, significa che non è stata inserita correttamente.

Per rimuovere la cartuccia della batteria, estrarla dallo strumento spostando il pulsante sulla parte anteriore della cartuccia. Per inserire la cartuccia della batteria, allineare la linguetta della cartuccia alla tacca dell'alloggiamento e farla scattare in posizione. Inserirli finché non scatta in posizione con un piccolo clic. Se si vede l'indicatore rosso sul lato superiore del pulsante, significa che non è completamente bloccato in posizione (vedere la sezione "Pulsante").

Fig. 1, pagina 3, dove 1 = Indicatore rosso, 2. Pulsante, 3. Cartuccia della batteria).

Suggerimenti per ottenere la massima durata della batteria:

1. Caricare la batteria prima che si scarichi completamente. Interrompere sempre il funzionamento dell'utensile e caricare la batteria se si nota una riduzione della potenza dell'utensile.
2. Non ricaricare mai una batteria completamente carica. Il sovraccarico riduce la durata della batteria.
3. Caricare la batteria a temperatura ambiente 10°C - 40°C. Lasciare raffreddare la batteria calda prima di caricarla.
4. Caricare la batteria quando non la si usa per più di sei mesi.

Descrizione del funzionamento

Funzione dell'interruttore di azionamento (vedere **Fig. 2, pag. 3**, dove 1= interruttore di azionamento, grilletto)

 **ATTENZIONE:** prima di inserire la cartuccia della batteria nell'utensile, verificare sempre che il grilletto dell'interruttore funzioni correttamente e che torni in posizione "OFF" quando viene rilasciato. Per avviare l'utensile, accertarsi sempre che il grilletto sia sempre rilasciato. La velocità dell'utensile aumenta con l'aumentare della pressione sul grilletto. Rilasciare il grilletto dell'interruttore per fermarsi.

Freno elettrico

L'utensile è dotato di un freno elettrico. Se il funzionamento dell'utensile non si arresta rapidamente dopo aver rilasciato l'interruttore di attivazione/trigger, contattare il centro di assistenza.

Funzione dell'interruttore di attivazione dell'inversione di rotazione (vedere **Fig. 3, p. 3**, dove **1** = interruttore di attivazione dell'inversione di rotazione). Premere l'interruttore di attivazione della rotazione inversa sul lato **A** per la rotazione in senso orario o sul lato **B** per la rotazione in senso antiorario. Quando l'interruttore è in posizione neutra, il grilletto non può essere premuto.

 Controllare sempre il senso di rotazione prima dell'uso. Utilizzare l'interruttore di inversione della rotazione dopo l'arresto completo dell'utensile. Cambiare il senso di rotazione prima di i fermi dell'utensile possono causare danni all'utensile stesso. Quando non si utilizza l'utensile, posizionare sempre l'interruttore di attivazione della rotazione inversa in posizione neutra.

Montaggio

 **ATTENZIONE:** prima di eseguire qualsiasi intervento sull'utensile, accertarsi sempre che l'utensile sia spento e che la batteria sia stata rimossa.

Importante: Scegliere il dado a impatto giusto

Per i bulloni e i dadi utilizzare sempre una presa a percussione di dimensioni adeguate. Se la presa ad urto non è della misura corretta, la coppia di serraggio sarà imprecisa e non corretta e/o il bullone o il dado sarà danneggiato.

 **ATTENZIONE:** prima di installare il tronchetto ad impulsi, accertarsi che il tronchetto stesso e la parte di montaggio non siano danneggiati.

 **ATTENZIONE:** Dopo aver inserito la presa a urto, accertarsi che sia fissata saldamente. Se esce dalla sua sede, non utilizzarla.

Si noti la **Fig. 4, p.3**, dove 1= presa a urto e 2= guida a sezione quadrata.

Allineare il foro della presa a urto con il perno di fissaggio sulla guida quadrata e spingere la presa a urto nella guida quadrata finché non scatta in posizione. Se necessario, picchiettare leggermente. Per rimuovere la presa ad urto, è sufficiente tirarla verso l'esterno.

Installazione delle bussole.

- Vedere **Fig. 4, pagina 3**: utilizzare solo la bussola indicata in figura. Non utilizzare altre bussole.

Funzione

 **ATTENZIONE:** inserire sempre la batteria fino in fondo finché non scatta in posizione. Se si vede l'indicatore rosso sul lato superiore del pulsante, la batteria non è completamente fissata.

– Vedere **Fig. 5, pagina 3**: Tenere saldamente l'utensile e posizionare la presa sul bullone o sul dado. Inserire l'utensile e stringere per il tempo di serraggio corretto.

– Vedere **Figura 5, pagina 3**: La coppia di serraggio appropriata può variare a seconda del tipo o delle dimensioni della vite/del bullone, del materiale della parte da serrare, ecc. La relazione tra la coppia di serraggio e il tempo di serraggio è illustrata nelle figure.

– Vedere le **figure 6 e 7, a pagina 3**, che illustrano la coppia di serraggio appropriata per i bulloni tipici (con il tempo di serraggio (secondi) sull'asse orizzontale e la coppia di serraggio sull'asse verticale).

 **Nota:** Tenere l'utensile puntato dritto verso il bullone o il dado.

 **Nota:** Una coppia di serraggio eccessiva può causare danni al bullone/dado o al dado. Prima di iniziare il lavoro, effettuare sempre una prova per determinare il tempo adeguato, per quel particolare bullone o dado.

 **Nota:** se l'utensile funziona continuamente fino a quando la batteria è completamente scarica, lasciarlo inattivo per 15 minuti prima di continuare con una nuova batteria. Prima di iniziare il lavoro, far funzionare la batteria per 15 minuti. Eseguire sempre una prova per determinare il tempo di serraggio appropriato per il bullone o il dado specifico.

Caricamento

Prima di utilizzare l'utensile, caricare la batteria come segue:

1. Collegare il caricabatterie alla fonte di corrente alternata (CA) appropriata. La spia di carica diventa verde.
2. Inserire la cartuccia della batteria in modo che i terminali (+) e (-) corrispondano ai segni corrispondenti sul caricatore.
3. Quando la batteria è completamente inserita, la spia passa da verde a rossa e inizia la carica. Durante la carica, la spia rimane accesa in modo fisso.
4. Quando la spia passa da rossa a verde, il processo di ricarica è completato.
5. Al termine della ricarica, scollegare il caricabatterie dalla fonte di alimentazione.

⚠ ATTENZIONE: Il caricabatterie è destinato esclusivamente alla ricarica della batteria specifica. Non utilizzarlo mai per altri scopi o per batterie di altri produttori.

– Quando si carica una batteria nuova o che non è stata utilizzata per molto tempo, è possibile che non raggiunga la carica completa finché non viene scaricata completamente e ricaricata due o tre volte.

– Se si carica una batteria subito dopo l'uso dell'utensile o una batteria che è stata esposta alla luce solare diretta o a temperature elevate per un lungo periodo di tempo, la spia di carica potrebbe diventare verde. In tal caso, attendere brevemente. La carica inizierà non appena la batteria si sarà raffreddata.

Dati tecnici

Tensione	20 V (Li - ion)
Coppia massima	500 Nm
Velocità a vuoto	0 - 1400/2000/2600 RPM
Frequenza degli impulsi	0 - 3200 BPM
Chuck	1/2"
Spazzole	Motore senza spazzole
Batterie (x2)	2 x 4.0 Ah Li-Ion
Caricatore (x1)	2.4 A
Altre caratteristiche	Luce di lavoro a LED
	Freno elettrico
Tutto incluso in una valigetta con bussole da 17, 19, 21 mm	



Istruzioni per il caricabatterie, pagina 54
Istruzioni per le batterie, pagina 60

Manutenzione

ATTENZIONE: Assicurarsi sempre che l'utensile sia spento e che la batteria sia rimossa prima di eseguire qualsiasi controllo o manutenzione. Per garantire la sicurezza e l'affidabilità del prodotto, le riparazioni e qualsiasi altra operazione di manutenzione o regolazione devono essere eseguite dal nostro Centro Assistenza, utilizzando esclusivamente ricambi originali.

Scarico ambientale

Per evitare danni durante il trasporto, l'utensile deve essere consegnato in un imballaggio robusto. L'imballaggio, così come l'utensile e gli accessori stessi, sono realizzati con materiali riciclabili e possono essere smaltiti di conseguenza. Le parti in plastica dell'utensile sono contrassegnate in base al loro materiale di costruzione, il che consente uno smaltimento ecologico e differenziato, grazie alle strutture di raccolta disponibili.



Solo per i paesi dell'Unione Europea

Non smaltire gli utensili elettrici con i rifiuti domestici!

Secondo la Direttiva europea 2002/96/CE sui rifiuti di apparecchiature elettriche ed elettroniche e la sua attuazione in base alle legislazioni nazionali, gli utensili elettrici che hanno raggiunto la fine del loro ciclo di vita devono essere raccolti separatamente e conferiti a un impianto di riciclaggio compatibile con l'ambiente.

** Il produttore si riserva il diritto di apportare modifiche minori al design e alle caratteristiche tecniche del prodotto senza preavviso, a meno che tali modifiche non influiscano in modo significativo sulle prestazioni e sulla funzione di sicurezza dei prodotti. I componenti descritti/illustrati nelle pagine del manuale che avete tra le mani possono essere applicati ad altri modelli della linea di prodotti del produttore, con caratteristiche simili, e potrebbero non essere inclusi nel prodotto appena acquistato.*

** Per garantire la sicurezza e l'affidabilità del prodotto e la validità della garanzia, tutti gli interventi di riparazione, ispezione, riparazione o sostituzione, compresa la manutenzione e le regolazioni speciali, devono essere eseguiti esclusivamente da tecnici del Servizio Assistenza autorizzato dal produttore.*

** Utilizzare sempre il prodotto con le apparecchiature in dotazione. L'uso del prodotto con apparecchiature non fornite può causare danni o addirittura lesioni gravi o morte. Il produttore e l'importatore non sono responsabili per eventuali lesioni e danni derivanti dall'uso di apparecchiature non fornite.*

ΣΥΜΒΟΛΑ ΑΣΦΑΛΕΙΑΣ

		
Φορέστε γυαλιά προστασίας	Φορέστε γάντια προστασίας	Φορέστε ωτοασπίδες
		
Κίνδυνος τραυματισμού λόγω εκτοξευόμενων αντικειμένων	Μην αγγίζετε περιστρεφόμενα μέρη - Κίνδυνος τραυματισμού	Οι παρευρισκόμενοι να παραμένουν σε απόσταση ασφαλείας
		
Να μην εκτίθεται το εργαλείο σε βροχή ή υγρασία	Κίνδυνος ηλεκτροπληξίας σε περίπτωση ακατάλληλης χρήσης	Διασφαλίζετε ότι τα αντίστοιχα κινούμενα μέρη έχουν σταματήσει να κινούνται πριν από κάθε συντήρηση ή επισκευή
		
Σημαντική πληροφορία	Διαβάστε τις οδηγίες	Προσοχή!

Οδηγίες ασφαλείας

 Προειδοποίηση: Διαβάστε προσεκτικά το εγχειρίδιο πριν από τη χρήση. Η μη τήρηση των προειδοποιήσεων και των οδηγιών μπορεί να προκαλέσει ζημιά στη συσκευή, σωματικό τραυματισμό και/ή ζημιά σε περιουσιακά στοιχεία. Φυλάξτε το εγχειρίδιο χρήσης σε ασφαλές μέρος για μελλοντική αναφορά.

Γενικές οδηγίες ασφαλείας

Χώρος εργασίας

1. Διατηρήστε τον χώρο εργασίας σας καθαρό και καλά φωτισμένο. Ακατάστατοι πάγκοι και σκοτεινές περιοχές προκαλούν ατυχήματα.
2. Μην χρησιμοποιείτε ηλεκτρικά εργαλεία σε εκρηκτικές ατμόσφαιρες, όπως παρουσία εύφλεκτων υγρών, αερίων ή σκόνης. Τα ηλεκτρικά εργαλεία δημιουργούν σπινθήρες οι οποίες μπορεί να αναφλέξουν τη σκόνη των αναθυμιάσεων.
3. Κρατήστε μακριά τους παρευρισκόμενους, τα παιδιά και τους επισκέπτες από την περιοχή λειτουργίας των ηλεκτρικών εργαλείων. Οι περισπασμοί οδηγούν σε απώλεια έλεγχου.

Ηλεκτρική ασφάλεια

4. Ένα εργαλείο που λειτουργεί με μπαταρία με ενσωματωμένες μπαταρίες ή ξεχωριστή μπαταρία πρέπει να φορτίζεται μόνο με καθορισμένο φορτιστή για τη μπαταρία. Ένας φορτιστής που μπορεί να είναι κατάλληλος για έναν τύπο μπαταρίας μπορεί να δημιουργήσει κίνδυνο πυρκαγιάς όταν χρησιμοποιείται με άλλη μπαταρία.
5. Χρησιμοποιείτε το εργαλείο που λειτουργεί με μπαταρία μόνο με την ειδικά σχεδιασμένη μπαταρία. Η χρήση άλλων

μπαταριών μπορεί να προκαλέσει κίνδυνο πυρκαγιάς.

Προσωπική ασφάλεια

6. Μείνετε σε εγρήγορση, προσέχετε τί κάνετε και χρησιμοποιείτε την κοινή λογική όταν χειρίζεστε ένα ηλεκτρικό εργαλείο. Μην χρησιμοποιείτε το εργαλείο όταν είστε κουρασμένοι ή υπό την επήρεια ουσιών, αλκοόλ ή φαρμάκων. Μια στιγμή απροσεξίας κατά τη χρήση ηλεκτρικών εργαλείων μπορεί να οδηγήσει σε σοβαρό τραυματισμό.
7. Ντυθείτε κατάλληλα. Μην φοράτε φαρδιά ρούχα ή κοσμήματα και δέστε τα μακριά μαλλιά. Κρατήστε τα μαλλιά, τα ρούχα και τα γάντια μακριά από κινούμενα μέρη. Τα φαρδιά ρούχα, τα κοσμήματα ή τα μακριά μαλλιά μπορεί να “πιαστούν” στα κινούμενα μέρη.
8. Αποφύγετε την τυχαία εκκίνηση. Βεβαιωθείτε ότι ο διακόπτης βρίσκεται στη θέση κλειδώματος ή απενεργοποίησης πριν τοποθετήσετε την μπαταρία. Η μεταφορά εργαλείων με το δάχτυλο στον διακόπτη ή η τοποθέτηση της μπαταρίας σε ένα εργαλείο με τον διακόπτη ενεργοποιημένο μπορεί να προκαλέσει ατυχήματα.
9. Αφαιρέστε τυχόν κλειδιά πριν ενεργοποιήσετε το εργαλείο. Ένα κλειδί που έχει παραμείνει συνδεδεμένο σε ένα περιστρεφόμενο μέρος του εργαλείου μπορεί να προκαλέσει τραυματισμό.
10. Μην τεντώνεστε υπερβολικά. Διατηρήστε σταθερή στάση και ισορροπία ανά πάσα στιγμή. Η σωστή στάση και ισορροπία επιτρέπουν τον καλύτερο έλεγχο του εργαλείου σε απρόβλεπτες καταστάσεις.
11. Χρησιμοποιείτε εξοπλισμό ασφαλείας. Φοράτε προστατευτικά γυαλιά. Σε κατάλληλες συνθήκες πρέπει να χρησιμοποιείτε μάσκα σκόνης, αντιολισθητικά παπούτσια ασφαλείας, κράνος ή προστατευτικά ακοής.

Χρήση και φροντίδα του εργαλείου

12. Χρησιμοποιήστε σφικτήρες ή άλλα πρακτικά μέσα για να στερεώσετε και να στηρίξετε τον χώρο εργασίας σε μια σταθερή πλατφόρμα. Το να κρατάτε το εργαλείο με το χέρι ή να το ακουμπάτε στο σώμα σας δεν διασφαλίζει σταθερότητα και μπορεί να οδηγήσει σε απώλεια ελέγχου.
13. Μην πιέζετε το εργαλείο. Χρησιμοποιήστε το σωστό εργαλείο για την εφαρμογή σας. Το σωστό εργαλείο θα κάνει τη δουλειά καλύτερα και με μεγαλύτερη ασφάλεια, με την ταχύτητα για την οποία έχει σχεδιαστεί.
14. Μην χρησιμοποιείτε το εργαλείο εάν ο διακόπτης δεν το ενεργοποιεί ή απενεργοποιεί. Ένα εργαλείο που δεν μπορεί να ελεγχθεί με το διακόπτη είναι επικίνδυνο και πρέπει να επισκευαστεί.
15. Αποσυνδέστε την μπαταρία από το εργαλείο ή τοποθετήστε το διακόπτη στη θέση κλειδώματος ή απενεργοποίησης πριν από οποιαδήποτε ρύθμιση, αλλαγή εξαρτημάτων ή αποθήκευση του εργαλείου.
16. Αποθηκεύστε τα εργαλεία που δεν χρησιμοποιούνται μακριά από παιδιά και άλλα άτομα που δεν έχουν λάβει την κατάλληλη εκπαίδευση. Η χρήση από μη εξειδικευμένο προσωπικό μπορεί να οδηγήσει σε κίνδυνο. Τα εργαλεία είναι επικίνδυνα στα χέρια μη εκπαιδευμένων χρηστών.
17. Όταν η μπαταρία δεν χρησιμοποιείται, κρατήστε την μακριά από μεταλλικά αντικείμενα όπως: συνδετήρες, κέρματα, κλειδιά, βίδες ή άλλα μικρά μεταλλικά αντικείμενα που μπορούν να δημιουργήσουν σύνδεση μεταξύ των ακροδεκτών και να προκαλέσουν ηλεκτροπληξία. Η βραχυκύκλωση των ακροδεκτών της μπαταρίας μπορεί να προκαλέσει σπινθήρες, εγκαύματα ή πυρκαγιά.
18. Συντηρείτε τα εργαλεία με προσοχή. Διατηρείτε τα εργαλεία κοπής/διάτρησης αιχμηρά και καθαρά. Τα εργαλεία που συντηρούνται σωστά και έχουν αιχμηρά άκρα είναι λιγότερο πιθανό να κολλήσουν και είναι ευκολότερα ως προς τον έλεγχό τους.
19. Ελέγξτε για κακή ευθυγράμμιση ή εμπλοκή των κινούμενων μερών, θραύση εξαρτημάτων και οποιαδήποτε άλλη κατάσταση που μπορεί να επηρεάσει τη λειτουργία των εργαλείων. Εάν είναι κατεστραμμένα, επισκευάστε το εργαλείο πριν από τη χρήση. Πολλά ατυχήματα προκαλούνται από εργαλεία που δεν έχουν συντηρηθεί σωστά.
20. Χρησιμοποιείτε μόνο εξαρτήματα που συνιστώνται από τον κατασκευαστή για το μοντέλο σας. Εξαρτήματα που μπορεί να είναι κατάλληλα για ένα εργαλείο μπορεί να δημιουργήσουν κίνδυνο τραυματισμού εάν χρησιμοποιηθούν σε άλλο εργαλείο.

Σέρβις

21. Το σέρβις του εργαλείου πρέπει να πραγματοποιείται μόνο από εξειδικευμένο προσωπικό. Το σέρβις ή η συντήρηση που πραγματοποιείται από μη εξειδικευμένο προσωπικό μπορεί να προκαλέσει τραυματισμό.
22. Κατά το σέρβις ενός εργαλείου, χρησιμοποιείτε μόνο ανταλλακτικά όμοια με τα συνοδευόμενα με το εργαλείο. Ακολουθήστε τις οδηγίες στην ενότητα Συντήρηση των οδηγίων αυτών χρήσης. Η χρήση μη εξουσιοδοτημένων ανταλλακτικών ή η μη τήρηση των οδηγιών συντήρησης μπορεί να προκαλέσει ηλεκτροπληξία. ΜΗΝ αφήνετε τυχόν άνεση ή την εξοικείωση με το προϊόν (που αποκτάται από την επαναλαμβανόμενη χρήση) να υποκαταστήσει την

αυστηρή τήρηση των κανόνων ασφαλείας. Εάν χρησιμοποιείτε αυτό το εργαλείο με μη ασφαλή ή λανθασμένο τρόπο, μπορεί να υποστείτε σοβαρούς τραυματισμούς.

Ειδικές οδηγίες ασφαλείας

1. Κρατήστε το εργαλείο από τις μονωμένες επιφάνειες λαβής όταν εκτελείτε μια εργασία κατά την οποία το εργαλείο κοπής ενδέχεται να έρθει σε επαφή με κρυμμένα καλώδια. Η επαφή με ένα καλώδιο υπό τάση οδηγεί επίσης σε θέση υπό τάση εκτεθειμένων μεταλλικών μερών του εργαλείου και μπορεί να προκαλέσει ηλεκτροπληξία.
 2. Λάβετε υπόψη ότι αυτό το εργαλείο μπορεί να είναι πάντοτε σε θέση λειτουργίας (δυναμεί ενεργό), καθώς δεν χρειάζεται να είναι συνδεδεμένο σε ηλεκτρική πρίζα.
 3. Βεβαιωθείτε πάντα ότι στέκεστε σταθερά.
 4. Βεβαιωθείτε ότι δεν υπάρχει κανείς από κάτω όταν χρησιμοποιείτε το εργαλείο σε υψηλά σημεία.
 5. Κρατήστε το εργαλείο σταθερά.
 6. Κρατήστε τα χέρια μακριά από τα περιστρεφόμενα μέρη.
 7. Μην αφήνετε το εργαλείο να λειτουργεί εάν δεν απαιτείται. Χρησιμοποιήστε το μόνο όταν το κρατάτε με τα χέρια.
 8. Μην αγγίζετε την μύτη του εργαλείου αμέσως μετά τη λειτουργία, καθώς μπορεί να είναι εξαιρετικά καυτή και να προκαλέσει εγκαύματα στο δέρμα.
 9. Ορισμένα υλικά περιέχουν χημικές ουσίες που μπορεί να είναι τοξικές.
- Προσέχετε ιδιαίτερως να μην εισπνεύσετε σκόνη προκαλούμενη από την εργασία και όπως να μην έρθει αυτή σε επαφή με το δέρμα. Ακολουθήστε τις οδηγίες ασφαλείας του προμηθευτή του υλικού.

Σημαντικές πληροφορίες ασφαλείας για την μπαταρία

1. Πριν χρησιμοποιήσετε την μπαταρία, διαβάστε όλες τις οδηγίες και τις προειδοποιητικές ενδείξεις που αναγράφονται (1) στο φορτιστή της μπαταρίας, (2) στη μπαταρία και (3) στα προϊόντα που χρησιμοποιούν μπαταρία.
2. Μην αποσυναρμολογείτε την μπαταρία. Εάν ο χρόνος λειτουργίας έχει μειωθεί υπερβολικά, σταματήστε αμέσως τη λειτουργία.
3. Υπάρχει ενδεχόμενο υπερθέρμανσης, εγκαυμάτων ή ακόμη και έκρηξη, εξαιτίας κακής χρήσης.
4. Εάν ο ηλεκτρολύτης έρθει σε επαφή με τα μάτια σας, ξεπλύνετε τα με καθαρό νερό και ζητήστε αμέσως ιατρική βοήθεια. Υπάρχει σοβαρός κίνδυνος απώλεια της όρασης.
5. Καλύπτετε πάντα τους ακροδέκτες της μπαταρίας με το κάλυμμα της μπαταρίας όταν δεν χρησιμοποιείτε το φυσίγγιο μπαταρίας.
6. Μην βραχυκυκλώνετε το φυσίγγιο μπαταρίας:
 - (1) Μην αγγίζετε τους ακροδέκτες με αγώγιμα υλικά.
 - (2) Αποφύγετε την αποθήκευση της μπαταρίας σε δοχείο με άλλα μεταλλικά αντικείμενα, όπως καρφιά, νομίσματα κ.λπ.
 - (3) Μην εκθέτετε τη μπαταρία σε νερό ή βροχή.

Η βραχυκύκλωση της μπαταρίας μπορεί να προκαλέσει μεγάλη ροή ρεύματος, υπερθέρμανση, πιθανά εγκαύματα και ακόμη και βλάβη.

7. Μην αποθηκεύετε το εργαλείο και το φυσίγγιο μπαταρίας σε μέρη όπου η θερμοκρασία μπορεί να φτάσει ή να υπερβεί τους 50°C (122°F).
8. Μην κάψετε το φυσίγγιο μπαταρίας, ακόμη και αν είναι κατεστραμμένο ή αν η μπαταρία έχει εξαντληθεί εντελώς. Το φυσίγγιο μπαταρίας μπορεί να εκραγεί σε περίπτωση πυρκαγιάς.
9. Προσέχετε να μην ρίξετε ή χτυπήσετε την μπαταρία.

Εγκατάσταση και αφαίρεση μπαταρίας

ΠΡΟΣΟΧΗ: Απενεργοποιείτε πάντα το εργαλείο πριν από την εγκατάσταση ή την αφαίρεση της μπαταρίας.

ΠΡΟΣΟΧΗ: Κρατήστε σταθερά το εργαλείο και την μπαταρία κατά την εγκατάσταση ή την αφαίρεση της μπαταρίας. Εάν δεν κρατήσετε σταθερά το εργαλείο και την μπαταρία, ενδέχεται να γλιστρήσουν από τα χέρια σας και να προκαλέσουν ζημιά στο εργαλείο και στην μπαταρία, ή ακόμα και τραυματισμό.

ΠΡΟΣΟΧΗ: Εγκαταστήστε την μπαταρία πλήρως, μέχρι να μην είναι ορατή η κόκκινη ένδειξη. Διαφορετικά, μπορεί να πέσει κατά λάθος από το εργαλείο, προκαλώντας τραυματισμό σε εσάς ή σε κάποιον γύρω σας.

ΠΡΟΣΟΧΗ: Μην τοποθετείτε το φυσίγγιο μπαταρίας εφαρμόζοντας υπερβολική δύναμη. Εάν το φυσίγγιο δεν εισέρχεται με ευκολία, δεν έχει τοποθετηθεί σωστά.



Προκειμένου να αφαιρέσετε το φυσίγγιο της μπαταρίας, απομακρύνετε το από το εργαλείο μετακινώντας το κουμπί στο μπροστινό μέρος του φυσιγγίου. Για να τοποθετήσετε το φυσίγγιο της μπαταρίας, ευθυγραμμίστε τη γλώσσα στο φυσίγγιο της μπαταρίας με την εγκοπή στο περίβλημα και τοποθετήστε το στη θέση του. Εισαγάγετέ το μέχρι να ασφαλίσει στη θέση του με ένα μικρό κλικ. Εάν μπορείτε να δείτε την κόκκινη ένδειξη στην άνω πλευρά του κουμπιού, δεν έχει ασφαλίσει πλήρως (βλ. Σχ. 1, σελίδα 3, όπου 1 = Κόκκινη ένδειξη, 2. Κουμπί, 3. Φυσίγγιο μπαταρίας).

Συμβουλές για την επίτευξη της μέγιστης διάρκειας ζωής της μπαταρίας:

1. Φορτίστε την μπαταρία πριν εξαντληθεί πλήρως. Διακόπτετε πάντοτε τη λειτουργία του εργαλείου και φορτίστε την μπαταρία εάν παρατηρήσετε μείωση της ισχύος του εργαλείου.
2. Μην επαναφορτίζετε ποτέ μια πλήρως φορτισμένη μπαταρία. Η υπερφόρτιση μειώνει τη διάρκεια ζωής της μπαταρίας.
3. Φορτίζετε την μπαταρία σε θερμοκρασία δωματίου 10°C – 40°C. Αφήστε μια ζεστή μπαταρία να κρυώσει πριν τη φορτίσετε.
4. Φορτίζετε την μπαταρία όταν δεν τη χρησιμοποιείτε για περισσότερο από έξι μήνες.

Περιγραφή λειτουργίας

Λειτουργία διακόπτη ενεργοποίησης (δείτε το Σχ. 2, σελ. 3, όπου 1 = διακόπτης ενεργοποίησης, σκανδάλη)

 **ΠΡΟΣΟΧΗ:** Πριν τοποθετήσετε το φυσίγγιο της μπαταρίας στο εργαλείο, ελέγξτε πάντα ότι η σκανδάλη του διακόπτη λειτουργεί σωστά και επιστρέφει στη θέση «OFF» όταν απελευθερώνεται. Προκειμένου να εκκινήσετε το εργαλείο, απλώς πατήστε τη σκανδάλη. Η ταχύτητα του εργαλείου αυξάνεται με την αύξηση της πίεσης στη σκανδάλη. Απελευθερώστε τη σκανδάλη του διακόπτη για να σταματήσετε.

Ηλεκτρικό φρένο

Το εργαλείο είναι εξοπλισμένο με ηλεκτρικό φρένο. Εάν η λειτουργία του εργαλείου δεν σταματά γρήγορα μετά την απελευθέρωση του διακόπτη ενεργοποίησης/σκανδάλης, απευθυνθείτε στο κέντρο σέρβις.

Λειτουργία διακόπτη ενεργοποίησης αντίστροφης περιστροφής (δείτε το Σχ. 3, σελ. 3, όπου 1 = Διακόπτης ενεργοποίησης αντίστροφης περιστροφής): Το εργαλείο αυτό διαθέτει διακόπτη ενεργοποίησης αντίστροφης περιστροφή προκειμένου για την αλλαγή της κατεύθυνσης περιστροφής. Πιέστε τον διακόπτη ενεργοποίησης αντίστροφης περιστροφής από την πλευρά **A** για δεξιόστροφη περιστροφή ή από την πλευρά **B** για αριστερόστροφη περιστροφή. Όταν ο διακόπτης βρίσκεται στην ουδέτερη θέση, η σκανδάλη δεν μπορεί να τραβηχτεί.

 Πάντα ελέγχετε την κατεύθυνση περιστροφής πριν από τη λειτουργία. Χρησιμοποιείτε το διακόπτη ενεργοποίησης αντίστροφης περιστροφής αφού το εργαλείο έχει σταματήσει εντελώς. Η αλλαγή της κατεύθυνσης περιστροφής πριν το εργαλείο σταματήσει μπορεί να προκαλέσει ζημιά στο εργαλείο. Όταν δεν χρησιμοποιείτε το εργαλείο, τοποθετείτε πάντα τον διακόπτη ενεργοποίησης αντίστροφης περιστροφής στη θέση ουδέτερης θέσης.

Συναρμολόγηση

 **ΠΡΟΣΟΧΗ:** Πριν από την εκτέλεση οποιασδήποτε εργασίας στο εργαλείο, διασφαλίζετε πάντοτε ότι το εργαλείο είναι απενεργοποιημένο και ότι η μπαταρία έχει αφαιρεθεί.

Σημαντικό: Επιλέγεται το σωστό κρουστικό καρυδάκι

Χρησιμοποιείτε πάντα κρουστικό καρυδάκι κατάλληλου μεγέθους για μπουλόνια και παξιμάδια. Εάν το κρουστικό καρυδάκι δεν διαθέτει το κατάλληλο μέγεθος, αυτό θα έχει ως αποτέλεσμα μια ανακριβή και εσφαλμένη ροπή σύσφιξης και/ή ζημιά στο μπουλόνι ή το παξιμάδι.

 **ΠΡΟΣΟΧΗ:** Βεβαιωθείτε ότι το κρουστικό καρυδάκι και το τμήμα τοποθέτησης δεν έχουν υποστεί ζημιά πριν τοποθετήσετε το κρουστικό καρυδάκι.

 **ΠΡΟΣΟΧΗ:** Αφού τοποθετήσετε το κρουστικό καρυδάκι, βεβαιωθείτε ότι είναι καλά στερεωμένο. Εάν βγει από την θέση του, μην το χρησιμοποιήσετε.

Παρατηρήστε το Σχ. 4, σελ. 3 όπου 1 = κρουστικό καρυδάκι & 2 = οδηγός τετράγωνης διατομής.

Ευθυγραμμίστε την οπή στο κρουστικό καρυδάκι με τον πείρο συγκράτησης στον οδηγό τετράγωνης διατομής και σπρώξτε το κρουστικό καρυδάκι στον οδηγό τετράγωνης διατομής μέχρι να ασφαλίσει στη θέση του. Χτυπήστε το ελαφρά αν χρειαστεί. Για να αφαιρέσετε το κρουστικό καρυδάκι, απλά τραβήξτε το προς τα έξω.

Τοποθέτηση καρυδακιού

- Δείτε το **Σχ. 4, σελίδα 3**: να χρησιμοποιείτε μόνο το καρυδάκι που εμφανίζεται στο σχήμα. Μην χρησιμοποιείτε οποιοδήποτε άλλο καρυδάκι.

Λειτουργία

 **ΠΡΟΣΟΧΗ:** Τοποθετείτε πάντα την μπαταρία μέχρι τέρμα, έως ότου ασφαλίσει στη θέση της. Αν βλέπετε τον κόκκινο δείκτη στην επάνω πλευρά του κουμπιού, η μπαταρία δεν έχει ασφαλίσει πλήρως.

- Δείτε το **Σχ. 5, σελίδα 3**: Κρατήστε το εργαλείο σταθερά και τοποθετήστε το καρυδάκι πάνω στο μπουλόνι ή το παξιμάδι. Ενεργοποιήστε το εργαλείο και σφίξτε για τον κατάλληλο χρόνο σύσφιξης.

- Δείτε το **Σχήμα 5, σελίδα 3**: Η κατάλληλη ροπή σύσφιξης ενδέχεται να διαφέρει ανάλογα με το είδος ή το μέγεθος της βίδας/του μπουλονιού, το υλικό του τεμαχίου προς σύσφιξη κ.λπ. Η σχέση μεταξύ ροπής σύσφιξης και χρόνου σύσφιξης παρουσιάζεται στα σχήματα.

- Δείτε τα **Σχήματα 6 και 7, σελίδα 3**, όπου απεικονίζεται η κατάλληλη ροπή σύσφιξης για τυπικά μπουλόνια (με τον χρόνο σύσφιξης (δευτερόλεπτα) στον οριζόντιο άξονα και τη ροπή σύσφιξης στον κατακόρυφο άξονα).

 **Σημείωση:** Κρατάτε το εργαλείο στραμμένο ευθεία προς το μπουλόνι ή το παξιμάδι.

 **Σημείωση:** Η υπερβολική ροπή σύσφιξης μπορεί να προκαλέσει ζημιά στο μπουλόνι/παξιμάδι ή στο καρυδάκι. Πριν ξεκινήσετε την εργασία σας, να κάνετε πάντα ένα δοκιμαστικό test για να προσδιορίσετε τον κατάλληλο χρόνο σύσφιξης για το συγκεκριμένο μπουλόνι ή παξιμάδι.

 **Σημείωση:** Εάν το εργαλείο λειτουργήσει συνεχόμενα μέχρι να αποφορτιστεί πλήρως η μπαταρία, αφήστε το εργαλείο σε αδράνεια για 15 λεπτά πριν συνεχίσετε με νέα μπαταρία. Πριν ξεκινήσετε την εργασία σας, εκτελέστε πάντα μια δοκιμαστική λειτουργία για να προσδιορίσετε τον κατάλληλο χρόνο σύσφιξης για το συγκεκριμένο μπουλόνι ή παξιμάδι.

Φόρτιση

Πριν χρησιμοποιήσετε το εργαλείο, φορτίστε την μπαταρία ως εξής:

1. Συνδέστε τον φορτιστή της μπαταρίας στην κατάλληλη πηγή εναλλασσόμενης τάσης (AC). Η ενδεικτική λυχνία φόρτισης θα ανάψει με πράσινο χρώμα.
2. Εισαγάγετε το φυσιγγίο της μπαταρίας έτσι ώστε οι ακροδέκτες (+) και (-) να αντιστοιχούν στα αντίστοιχα σημάδια στον φορτιστή.
3. Όταν η μπαταρία τοποθετηθεί πλήρως, η ενδεικτική λυχνία θα αλλάξει από πράσινο σε κόκκινο και θα ξεκινήσει η φόρτιση. Η ενδεικτική λυχνία θα παραμείνει αναμμένη σταθερά κατά τη διάρκεια της φόρτισης.
4. Όταν η ενδεικτική λυχνία αλλάξει από κόκκινο σε πράσινο, η διαδικασία φόρτισης έχει ολοκληρωθεί.
5. Μετά τη φόρτιση, αποσυνδέστε τον φορτιστή από την πηγή ρεύματος.



ΠΡΟΣΟΧΗ: Ο φορτιστής προορίζεται αποκλειστικά για τη φόρτιση της συγκεκριμένης μπαταρίας. Μην τον χρησιμοποιείτε ποτέ για άλλους σκοπούς ή για μπαταρίες άλλου κατασκευαστή.

– Όταν φορτίζετε μια μπαταρία που είναι καινούρια ή δεν έχει χρησιμοποιηθεί για μεγάλο χρονικό διάστημα, ενδέχεται να μην επιτύχει πλήρη φόρτιση έως ότου εκφορτιστεί πλήρως και αντιστοίχως επαναφορτιστεί δύο με τρεις φορές.

– Αν φορτίζετε μια μπαταρία αμέσως μετά τη χρήση του εργαλείου ή μια μπαταρία που έχει εκτεθεί σε απευθείας ηλιακή ακτινοβολία ή σε υψηλή θερμοκρασία για μεγάλο χρονικό διάστημα, η ενδεικτική λυχνία φόρτισης ενδέχεται να ανάψει με πράσινο χρώμα. Αν συμβεί αυτό, περιμένετε λίγη ώρα. Η φόρτιση θα ξεκινήσει μόλις η μπαταρία κρυώσει.

Τεχνικά Χαρακτηριστικά

Τάση	20 V (Li - ion)
Μέγιστη ροπή	500 Nm
Στροφές (χωρίς φορτίο)	0 - 1400/2000/2600 RPM
Ρυθμός κρούσεων	0 - 3200 BPM
Τσοκ	1/2"
Ψήκτρες	Κινητήρας χωρίς ψήκτρες
Μπαταρίες (x2)	2 x 4,0 Ah Li-Ion
Φορτιστής (x1)	2,4 A
Άλλα χαρακτηριστικά	LED Φως εργασίας
	Ηλεκτρικό φρένο
Περιλαμβάνονται σε βαλίτσα μαζί με αντίστοιχα καρυδάκια 17,19, 21 mm.	



Οδηγίες για τον φορτιστή, σελ. 55

Οδηγίες για τις μπαταρίες, σελ. 61

Συντήρηση

! **ΠΡΟΣΟΧΗ:** Διασφαλίζετε πάντα ότι το εργαλείο είναι απενεργοποιημένο και ότι το φυσίγγιο της μπαταρίας έχει αφαιρεθεί πριν προσπαθήσετε να εκτελέσετε έλεγχο ή συντήρηση. να διατηρηθούν η ασφάλεια και η αξιοπιστία του προϊόντος, οι επισκευές, καθώς και κάθε άλλη εργασία συντήρησης ή ρύθμισης, πρέπει να πραγματοποιούνται από το Κέντρο Σέρβις μας, χρησιμοποιώντας αποκλειστικά τα γνήσια ανταλλακτικά μας.

Περιβαλλοντική απόρριψη

Προκειμένου να αποφευχθούν φθορές κατά τη μεταφορά, το εργαλείο πρέπει να παραδίδεται σε ανθεκτική συσκευασία. Η συσκευασία, καθώς και το ίδιο το εργαλείο και τα παρελκόμενα, είναι κατασκευασμένα από ανακυκλώσιμα υλικά και μπορούν να απορριφθούν αναλόγως. Τα πλαστικά μέρη του εργαλείου φέρουν σήμανση ανάλογα με το υλικό κατασκευής τους, γεγονός που επιτρέπει την περιβαλλοντικά φιλική και διαχωρισμένη απόρριψη, χάρη στις διαθέσιμες εγκαταστάσεις συλλογής.



Μόνο για χώρες της Ευρωπαϊκής Ένωσης

Μην απορρίπτετε τα ηλεκτρικά εργαλεία μαζί με τα οικιακά απορρίμματα!













Σύμφωνα με την Ευρωπαϊκή Οδηγία 2002/96/ΕΚ για τα απόβλητα ηλεκτρικού και ηλεκτρονικού εξοπλισμού και την εφαρμογή της σύμφωνα με την εθνική νομοθεσία, τα ηλεκτρικά εργαλεία που έχουν φτάσει στο τέλος του κύκλου ζωής τους πρέπει να συλλέγονται ξεχωριστά και να επιστρέφονται σε μια μονάδα ανακύκλωσης συμβατή με το περιβάλλον.

* Ο κατασκευαστής διατηρεί το δικαίωμα να πραγματοποιήσει δευτερεύουσες αλλαγές στο σχεδιασμό του προϊόντος και στα τεχνικά χαρακτηριστικά χωρίς προηγούμενη ειδοποίηση, εκτός εάν οι αλλαγές αυτές επηρεάζουν σημαντικά την απόδοση και λειτουργία ασφάλειας των προϊόντων. Τα εξαρτήματα που περιγράφονται / απεικονίζονται στις σελίδες του χειριδίου που κρατάτε στα χέρια σας ενδέχεται να αφορούν και σε άλλα μοντέλα της σειράς προϊόντων του κατασκευαστή, με παρόμοια χαρακτηριστικά, και ενδέχεται να μην περιλαμβάνονται στο προϊόν που μόλις αποκτήσατε.

* Για να διασφαλιστεί η ασφάλεια και η αξιοπιστία του προϊόντος καθώς και η ισχύς της εγγύησης όλες οι εργασίες επιδιόρθωσης, ελέγχου, επισκευής ή αντικατάστασης συμπεριλαμβανομένης της συντήρησης και των ειδικών ρυθμίσεων, πρέπει να εκτελούνται μόνο από τεχνικούς του εξουσιοδοτημένου τμήματος Service του κατασκευαστή.

* Χρησιμοποιείτε πάντα το προϊόν με τον παρεχόμενο εξοπλισμό. Η λειτουργία του προϊόντος με μη-προβλεπόμενο εξοπλισμό ενδέχεται να προκαλέσει βλάβη ή ακόμα και σοβαρό τραυματισμό ή θάνατο. Ο κατασκευαστής και ο εισαγωγέας ουδεμία ευθύνη φέρει για τραυματισμούς και βλάβες που προκύπτουν από την χρήση μη προβλεπόμενου εξοπλισμού.

ДОГОВОРИ ЗА ОХРАНА

 <p>Носете защитни очила</p>	 <p>Носете защитни ръкавици</p>	 <p>Носете тапи за уши</p>
 <p>Риск от нараняване поради изхвърлени предмети</p>	 <p>Не докосвайте въртящите се части. Риск от нараняване</p>	 <p>Участниците трябва да останат на безопасно разстояние.</p>
 <p>Не излагайте инструмента на дъжд или влажност</p>	 <p>Риск от електрически удар при случай на неподходящ използвайте</p>	 <p>Уверете се, че съответните движещи се части са спрели да се движат преди всякаква поддръжка или ремонт.</p>
 <p>Важна информация.</p>	 <p>Прочетете инструкциите.</p>	 <p>Внимание!</p>

Инструкции за безопасност



Предупреждение: Прочетете внимателно това ръководство преди употреба. Неспазването на предупрежденията и инструкциите може да доведе до повреда на устройството, лично нараняване или смърт. наранявания и/или материални щети. Съхранявайте ръководството за употреба на сигурно място за бъдещи справки.

Общи инструкции за безопасност

Работно място

1. Поддържайте работното си място чисто и добре осветено. Затрупаните пейки и тъмните места са причина за злополуки.
2. Не използвайте електроинструменти във взривоопасна атмосфера, например в присъствието на запалими течности, газове или прах. Електроинструментите създават искри, които могат да възпламенят димния прах.
3. Пазете странични лица, деца и посетители далеч от работната зона на електроинструментите. Отвличането на вниманието води до загуба на контрол.

Електрическа безопасност

4. Акумулаторният инструмент с вградени батерии или отделна батерия трябва да се зарежда само с предназначено за целта зарядно устройство. Зарядното устройство, което може да е подходящо за един тип батерия, може да създаде опасност от пожар, когато се използва с друг тип батерия.
5. Използвайте акумулаторния инструмент само със специално предназначенията за целта батерия. Използването на други

батериите могат да предизвикат опасност от пожар.

Лична безопасност

6. Бъдете нащрек, внимавайте какво правите и използвайте здрав разум, когато работите с електроинструмент. Не използвайте инструмента, когато сте уморени или сте под въздействието на наркотици, алкохол или лекарства. Момент на невнимание при работа с електроинструменти може да доведе до сериозни наранявания.
7. Облечете се подходящо. Не носете торбести дрехи или бижута и вържете дългата си коса. Дръжте косата, дрехите и ръкавиците далеч от движещите се части. Свободните дрехи, бижутата или дългата коса могат да се заклеят в движещите се части.
8. Избягвайте случайното стартиране. Уверете се, че превключвателят е в заключено или изключено положение, преди да поставите батерията. Пренасянето на инструменти с пръст върху превключвателя или поставянето на батерията в инструмент с включен превключвател може да доведе до злополуки.
9. Отстранете всички ключове, преди да включите инструмента. Ключ, оставен прикрепен към въртяща се част на инструмента, може да причини нараняване.
10. Не се разтягайте прекалено много. Поддържайте стабилна стойка и равновесие през цялото време. Правилната стойка и равновесие позволяват по-добър контрол на инструмента в непредвидими ситуации.
11. Използвайте оборудване за безопасност. Носете защитни очила. При подходящи условия използвайте противопрахова маска, нехлъзгащи се предпазни обувки, каска или защита на слуха.

Използване и грижа за инструмента

12. Използвайте скоби или други практични средства, за да закрепите и поддържате работната станция върху стабилна платформа. Държането на инструмента с ръка или опирането му на тялото не осигурява стабилност и може да доведе до загуба на контрол.
13. Не натискайте инструмента. Използвайте подходящия инструмент за вашето приложение. Правилният инструмент ще свърши работата по-добре и по-безопасно, със скоростта, за която е проектиран.
14. Не използвайте инструмента, ако превключвателят не го включва или изключва. Инструмент, който не може да бъде управляван от превключвателя, е опасен и трябва да бъде ремонтиран.
15. Преди да извършвате каквито и да било настройки, да сменяте части или да съхранявате инструмента, изключете батерията от инструмента или поставете превключвателя в заключено или изключено положение.
16. Съхранявайте неизползваните инструменти на място, недостъпно за деца и други лица, които не са преминали подходящо обучение. Използването от неквалифициран персонал може да доведе до опасност. Инструментите са опасни в ръцете на необучени потребители.
17. Когато батерията не се използва, я дръжте далеч от метални предмети, като например: щипки за хартия, монети, ключове, винтове или други малки метални предмети, които могат да се свържат между клемите и да предизвикат токов удар. Късото съединение на клемите на батерията може да причини искри, изгаряния или пожар.
18. Поддържайте инструментите внимателно. Поддържайте инструментите за рязане/пробиване остри и чисти. Инструментите, които са правилно поддържани и имат остри ръбове, е по-малко вероятно да се заклеят и са по-лесни за управление.
19. Проверявайте за неправилно подреждане или заклеване на движещите се части, счупване на компоненти и всякакви други условия, които могат да повлияят на работата на инструментите. Ако са повредени, поправете инструмента преди употреба. Много злополуки се причиняват от инструменти, които не са били правилно поддържани.
20. Използвайте само компоненти, препоръчани от производителя за вашия модел. Части, които може да са подходящи за един инструмент, може да създадат риск от нараняване, ако се използват за друг инструмент.

Услуга

21. Инструментът трябва да се обслужва само от квалифициран персонал. Сервизът или поддръжката, извършени от неквалифициран персонал, могат да причинят наранявания.
22. При обслужване на инструмента използвайте само резервни части, които са идентични с доставените с инструмента. Спазвайте инструкциите в раздел "Поддръжка" на настоящото ръководство за експлоатация. Използването на неотризириани резервни части или неспазването на инструкциите за поддръжка може да доведе до токов удар. НЕ позволявайте на удобството или познването на продукта (придобито от многократна употреба) да замени

стриктно спазване на правилата за безопасност. Ако използвате този инструмент по необезопасен или неправилен начин, може да претърпите сериозни наранявания.

Специални инструкции за безопасност

1. Дръжте инструмента за изолираните повърхности на дръжката, когато изпълнявате задача, при която режещият инструмент може да влезе в контакт със скрити проводници. Контактът с проводник под напрежение води до включване под напрежение и на откритите метални части на инструмента и може да причини токов удар.
 2. Моля, обърнете внимание, че този инструмент може винаги да бъде в работно положение (потенциално активен), тъй като не е необходимо да бъде включен в електрически контакт.
 3. Винаги се уверявайте, че стоите стабилно.
 4. Уверете се, че няма никой отдолу, когато използвате инструмента на високи места.
 5. Дръжте инструмента здраво.
 6. Дръжте ръцете си далеч от въртящите се части.
 7. Не оставяйте инструмента да работи, ако това не е необходимо. Използвайте го само когато го държите с ръце.
 8. Не докосвайте носа на инструмента непосредствено след работа, тъй като той може да бъде изключително горещ и да причини изгаряния на кожата.
 9. Някои материали съдържат химикали, които могат да бъдат токсични.
- Обърнете специално внимание да не вдъшвате праха, предизвикан от работата, и да не допускате той да влезе в контакт с кожата. Спазвайте инструкциите за безопасност на доставчика на материала.

Важна информация за безопасността на батерията

1. Преди да използвате батерията, прочетете всички инструкции и предупреждения върху нея. (1) зарядното устройство, (2) батерията и (3) продуктите, които използват батерия.
2. Не разглобявайте батерията. Ако времето за работа е намалало твърде много, незабавно спрете работа.
3. Има вероятност от прегряване, изгаряния или дори експлозия поради неправилна употреба.
4. Ако електролитът попадне в очите ви, изплакнете ги с чиста вода и незабавно потърсете медицинска помощ. Съществува сериозен риск от загуба на зрението.
5. Винаги покривайте изводите на батерията с капака, когато не използвате касетата с батерия.
6. Не свързвайте накъсо касетата с батерия:
 - (1) Не докосвайте клемите с проводящи материали.
 - (2) Избягвайте да съхранявате батерията в контейнер с други метални предмети, като пирони, монети и др.
 - (3) Не излагайте батерията на вода или дъжд.

Късото съединение на акумулатора може да доведе до силен ток, прегряване, възможни изгаряния и дори повреда.

7. Не съхранявайте инструмента и касетата с батерията на места, където температурата може да достигне или да надвиши 50°C (122°F).
8. Не изгаряйте касетата с батерията, дори ако тя е повредена или батерията е напълно изтощена. Батерийният патрон може да се взриви в случай на пожар.
9. Внимавайте да не изпуснете или ударите батерията.

Монтаж и демонтаж на батерията

ВНИМАНИЕ: Винаги изключвайте инструмента, преди да монтирате или демонтирате батерията.

ВНИМАНИЕ: Дръжте здраво инструмента и батерията, когато инсталирате или отстранявате батерията. Ако не държите здраво инструмента и батерията, те могат да се изплъзнат от ръцете ви и

да причинят повреда на инструмента и батерията или дори нараняване.

ВНИМАНИЕ: Поставете батерията докрай, докато червеният индикатор престане да се вижда. В противен случай тя може случайно да падне от инструмента и да причини нараняване на вас или на някой около вас.

ВНИМАНИЕ: Не инсталирайте касетата на батерията, като прилагате прекомерна сила. Ако касетата не влиза лесно, тя не е поставена правилно.



За да извадите касетата с батерията, извадете я от инструмента, като преместите бутона отпред на касетата. За да поставите касетата с батерията, подравнете езичето на касетата с вдлъбнатината в корпуса и я щракнете на място. Поставете го, докато щракне на място с леко щракване. Ако можете да видите червения индикатор от горната страна на бутона, той не е напълно заключен на място (вж. раздел "Бутон"). (Фиг. 1, страница 3, където 1 = червен индикатор, 2. бутон, 3. касета с батерия). Съвети за постигане на максимален живот на батерията:

1. Заредете батерията, преди да се е разрешила напълно. Винаги прекъсвайте работата на инструмента и зареждайте батерията, ако забележите намаляване на мощността на инструмента.
2. Никога не презареждайте напълно заредена батерия. Презареждането намалява живота на батерията.
3. Заредете батерията при стайна температура 10°C - 40°C. Оставете горещата батерия да изстине, преди да я заредите.
4. Заредете батерията, когато не я използвате повече от шест месеца.

Описание на операцията

Функция на превключвателя за задействане (вж. фиг. 2, стр. 3, където 1= превключвател за задействане, спусък)

 **ВНИМАНИЕ:** Преди да поставите касетата с батерията в инструмента, винаги проверявайте дали спусъкът на превключвателя работи правилно и дали се връща в положение "OFF", когато бъде освободен. За да стартирате инструмента, винаги се уверявайте, че спусъкът на превключвателя е винаги освободен, когато е пуснат. Инструмент, просто натиснете спусъка. Скоростта на инструмента се увеличава с увеличаване на натиска върху спусъка. Освободете спусъка на превключвателя, за да спрете.

Електрическа спирачка

Инструментът е оборудван с електрическа спирачка. Ако работата на инструмента не спре бързо след освобождаване на превключвателя за активиране/спиране, свържете се със сервизния център.

Функция на превключвателя за активиране на обратното въртене (вж. фиг. 3, стр. 3, където 1 = превключвател за активиране на обратното въртене). Натиснете превключвателя за активиране на обратното въртене от страна А за въртене по посока на часовниковата стрелка или от страна В за въртене в посока, обратна на часовниковата стрелка. Когато превключвателят е в неутрално положение, спусъкът не може да бъде натиснат.

 Винаги проверявайте посоката на въртене преди работа. Използвайте превключвателя за обратно въртене, след като инструментът е спрял напълно. Промяна на посоката на въртене преди на ограничителите на инструмента може да доведе до повреда на инструмента. Когато не използвате инструмента, винаги поставяйте превключвателя за активиране на обратното въртене в неутрално положение.

Сглобяване

 **ВНИМАНИЕ:** Преди да извършвате каквато и да е работа с инструмента, винаги се уверявайте, че инструментът е изключен и батерията е извадена.

Важно: Изберете правилната ударна гайка

За болтове и гайки винаги използвайте подходящ по големина гаечен ключ. Ако ударният патрон не е с подходящ размер, това ще доведе до неточен и неправилен момент на затягане и/или повреда на болта или гайката.

 **ВНИМАНИЕ:** Уверете се, че ударният патрон и монтажната част не са повредени, преди да монтирате ударния патрон.

 **ВНИМАНИЕ:** След като поставите ударния патрон, се уверете, че е здраво закрепен. Ако излезе от мястото си, не го използвайте.

Обърнете внимание на **фиг. 4 стр. 3**, където са показани 1= ударно гнездо и 2= водач с квадратно сечение.

Подравнете отвора в ударния патрон с фиксиращия щифт на квадратния водач и вкарайте ударния патрон в квадратния водач, докато щракне на мястото си. Ако е необходимо, почукайте леко. За да извадите ударното гнездо, просто го издърпайте навън.

Монтиране на накрайник за отвертка или гайка.

– Вж. **фиг. 4 стр. 3** (допълнителен аксесоар): използвайте само накрайника на отвертката / гнездото, показано на фигурата. Не използвайте друг накрайник или гнездо.

Функция



ВНИМАНИЕ: Винаги поставяйте батерията докрай, докато щракне на мястото си. Ако видите червен индикатор от горната страна на бутона, батерията не е напълно закрепена.

– Вижте **Фиг. 5, страница 3**. Дръжте инструмента здраво и поставете гнездото върху болта или гайката. Задействайте инструмента и затегнете за правилното време за затягане.

– Вижте **Фигура 5, страница 3**: Подходящият момент на затягане може да варира в зависимост от вида или размера на винта/болтовете, материала на затяганата част и др. Зависимостта между момента на затягане и времето за затягане е показана на фигурите.

– Вижте **Фигури 6 и 7, страница 3**, които илюстрират подходящия момент на затягане за типични болтове (с време за затягане (секунди) по хоризонталната ос и момент на затягане по вертикалната ос).



Бележки: Дръжте инструмента насочен право към болта или гайката.



Бележки: Прекомерният въртящ момент може да доведе до повреда на болта/гайката или гайката. Преди да започнете работа, винаги правете пробен тест, за да определите правилното време за затягане за конкретния болт или гайка.



Забележка: Ако инструментът работи непрекъснато до пълното разреждане на батерията, оставете инструмента да работи на празен ход в продължение на 15 минути, преди да продължите с нова батерия.

Зареждане на

Преди да използвате инструмента, заредете батерията, както следва:

1. Свържете зарядното устройство към подходящ източник на променлив ток (AC). Индикаторът за зареждане ще светне в зелено.
2. Поставете касетата с батерия така, че изводите (+) и (-) да съответстват на съответните маркировки на зарядното устройство.
3. Когато батерията е напълно поставена, индикаторът ще се промени от зелен на червен и ще започне да се зарежда. По време на зареждането индикаторът ще остане постоянно включен.
4. Когато светлинният индикатор премине от червено в зелено, процесът на зареждане е завършен.
5. След зареждане изключете зарядното устройство от източника на захранване.

ВНИМАНИЕ: Зарядното устройство е предназначено изключително за зареждане на конкретната батерия. Никога не го използвайте за други цели или за батерии от друг производител.

– Когато зареждате нова или дълго време неизползвана батерия, тя може да не се зареди напълно, докато не бъде напълно разредена и заредена два-три пъти.

– Ако зареждате батерия веднага след използване на инструмента или батерия, която е била изложена на пряка слънчева светлина или висока температура за дълъг период време, индикаторът за зареждане може да светне в зелено. Ако това се случи, изчакайте кратко време. Зареждането ще започне веднага след като батерията се охлади.

Технически данни

Напрежение	20 V (Li - ion)
Макс. въртящ момент	500 Nm
Скорост без натоварване	0 - 1400/2000/2600 RPM
Честота на ударите	0 - 3200 BPM
Чък	1/2"
Четки	Безчетков мотор
Батерии (x2)	2 x 4.0 Ah Li-Ion
Зарядно устройство (x1)	2.4 A
Други функции	LED работна лампа
	Електрическа спирачка
Всичко включено в куфар с 17, 19, 21 мм накрайници	



Инструкции за зарядното, страница 56
Инструкции за батериите, страница 61

Поддръжка



ВНИМАНИЕ: Винаги се уверявайте, че инструментът е изключен и че касетата с батерията е извадена, преди да се опитате да извършите проверка или поддръжка. Винаги проверявайте и изваждайте акумулаторната батерия преди и след извършване на каквато и да е операция или ремонт. продукт, ремонтите, както и всички други дейности по поддръжката или регулирането, трябва да се извършват от нашия сервизен център, като се използват само оригинални резервни части.

Разтоварване на околната среда

За да се избегнат повреди по време на транспортиране, инструментът трябва да се достави в здрава опаковка. Опаковката, както и самият инструмент и аксесоари, са изработени от рециклируеми материали и могат да бъдат изхвърлени по съответния начин. Пластмасовите части на инструмента са маркирани според материала, от който са изработени, което дава възможност за екологосъобразно и разделно изхвърляне, благодарение на наличните съоръжения за събиране.



Само за страните от Европейския съюз

Не изхвърляйте електроинструментите заедно с битовите отпадъци!

Съгласно Европейската директива 2002/96/ЕО относно отпадъците от електрическо и електронно оборудване и нейното прилагане в съответствие с националното законодателство, електрическите инструменти, които са достигнали края на жизнения си цикъл, трябва да се събират разделно и да се връщат в екологично съвместимо съоръжение за рециклиране.

** Производителят си запазва правото да прави незначителни промени в дизайна и техническите характеристики на продукта без предварително уведомление, освен ако тези промени не засягат значително работата и функцията за безопасност на продуктите. Компонентите, описани/илюстрирани на страниците на ръководството, което държите в ръцете си, може да се отнасят за други модели от продуктовата линия на производителя, с подобни характеристики, и може да не са включени в текущо закупения продукт.*

** За да се гарантира безопасността и надеждността на продукта и валидността на гаранцията, всички дейности по ремонт, проверка, поправка или замяна, включително поддръжка и специални настройки, трябва да се извършват само от техници от оторизирания сервизен отдел на производителя.*

** Винаги използвайте продукта с доставеното оборудване. Работата на продукта с оборудване, което не е доставено, може да доведе до повреда или дори до сериозно нараняване или смърт. Производителят и вносителят не носят отговорност за наранявания и щети, възникнали в резултат на използването на неосигурено оборудване.*

CONTRACTE DE SECURITATE

 <p>Purtați ochelari de protecție</p>	 <p>Purtați mănuși de protecție</p>	 <p>Purtați dopuri de urechi</p>
 <p>Risc de rănire din cauza obiectelor ejectate</p>	 <p>Nu atingeți părțile rotative. Risc de rănire</p>	 <p>Participanții trebuie să rămână la o distanță sigură</p>
 <p>Nu expuneți unealta la ploaie sau umiditate</p>	 <p>Risc de șoc electric în caz de nepotrivire Utilizare</p>	 <p>Asigurați-vă că piesele mobile respective nu se mai mișcă înainte de orice întreținere sau reparație.</p>
 <p>Informații importante.</p>	 <p>Citiți instrucțiunile.</p>	 <p>Atenție!</p>

Instrucțiuni de siguranță



Avertisment: Citiți cu atenție acest manual înainte de utilizare. Nerespectarea avertismentelor și instrucțiunilor poate duce la deteriorarea dispozitivului, vătămări corporale sau deces, rănirea și/sau deteriorarea proprietății. Păstrați manualul de utilizare într-un loc sigur pentru consultare ulterioară.

Instrucțiuni generale de siguranță

Locul de muncă

1. Mențineți locul de muncă curat și bine iluminat. Băncile dezordonate și zonele întunecate provoacă accidente.
2. Nu utilizați scule electrice în atmosfere explozive, cum ar fi în prezența lichidelor, gazelor sau prafului inflamabil. Unelele electrice creează scânteii care pot aprinde praful de fum.
3. Țineți trecătorii, copiii și vizitatorii departe de zona de funcționare a sculelor electrice. Distracțiile duc la pierderea controlului.

Siguranța electrică

4. O unealtă cu acumulator cu acumulatori încorporați sau un acumulator separat trebuie încărcată numai cu un încărcător de acumulatori desemnat. Un încărcător care poate fi potrivit pentru un tip de baterie poate crea un pericol de incendiu atunci când este utilizat cu o altă baterie.
5. Utilizați unealta cu acumulator numai cu acumulatorul special conceput. Utilizarea altor

bateriile pot cauza un pericol de incendiu.

Siguranța personală

6. Fiți vigilenți, urmăriți ceea ce faceți și folosiți bunul simț atunci când folosiți o unealtă electrică. Nu utilizați unealta atunci când sunteți obosit sau sub influența drogurilor, alcoolului sau medicamentelor. O clipă de neatenție atunci când utilizați unelte electrice poate duce la vătămări grave.
7. Îmbrăcați-vă corespunzător. Nu purtați haine largi sau bijuterii și legați părul lung. Țineți părul, hainele și mănușile departe de piesele în mișcare. Hainele lejere, bijuteriile sau părul lung se pot prinde în piesele în mișcare.
8. Evitați pornirea accidentală. Asigurați-vă că întrerupătorul este în poziția blocat sau oprit înainte de a introduce bateria. Transportarea uneltelor cu degetul pe comutator sau introducerea bateriei într-o unealtă cu comutatorul pornit poate provoca accidente.
9. Scoateți toate cheile înainte de a porni scula. O cheie lăsată atașată la o parte rotativă a sculei poate provoca răni.
10. Nu vă întindeți prea mult. Mențineți o postură stabilă și un echilibru în orice moment. O postură și un echilibru corecte permit un control mai bun al unelei în situații imprevizibile.
11. Utilizați echipament de siguranță. Purtați ochelari de protecție. În condiții adecvate, utilizați o mască de praf, pantofi de siguranță antiderapanți, cască sau protecție auditivă.

Utilizarea și îngrijirea sculei

12. Utilizați cleme sau alte mijloace practice pentru a fixa și sprijini stația de lucru pe o platformă stabilă. Ținerea sculei cu mâna sau sprijinirea pe corp nu asigură stabilitatea și poate duce la pierderea controlului.
13. Nu apăsați unealta. Utilizați unealta potrivit pentru aplicația dumneavoastră. Unealta potrivită va face treaba mai bine și mai sigur, la viteza pentru care a fost proiectată.
14. Nu utilizați unealta dacă întrerupătorul nu o pornește sau o oprește. O unealtă care nu poate fi controlată de comutator este periculoasă și trebuie reparată.
15. Deconectați bateria de la unealtă sau puneți comutatorul în poziția blocat sau oprit înainte de a efectua orice reglaje, de a schimba piese sau de a depozita unealta.
16. Depozitați uneltele neutilizate la îndemâna copiilor și a altor persoane care nu au fost instruite corespunzător. Utilizarea de către personal necalificat poate duce la pericol. Uneltele sunt periculoase în mâinile utilizatorilor necalificați.
17. Atunci când bateria nu este utilizată, țineți-o departe de obiecte metalice, cum ar fi: agrafe, monede, chei, șuruburi sau alte obiecte metalice mici care pot face o conexiune între borne și pot provoca un șoc electric. Scurtcircuitarea bornelor bateriei poate cauza scântei, arsuri sau incendii.
18. Întrețineți uneltele cu grijă. Păstrați uneltele de tăiere/forare ascuțite și curate. Uneltele care sunt întreținute corespunzător și au margini ascuțite sunt mai puțin susceptibile de a rămâne blocate și sunt mai ușor de controlat.
19. Verificați dacă piesele mobile sunt dezaliniate sau blocate, dacă componentele sunt rupte sau dacă există orice altă condiție care poate afecta funcționarea uneltelor. Dacă este deteriorată, reparați unealta înainte de utilizare. Multe accidente sunt cauzate de unelte care nu au fost întreținute corespunzător.
20. Utilizați numai componentele recomandate de producător pentru modelul dvs. Piesele care pot fi potrivite pentru o unealtă pot crea un risc de rănire dacă sunt utilizate pe o altă unealtă.

Service

21. Unealta trebuie să fie întreținută numai de personal calificat. Repararea sau întreținerea efectuată de personal necalificat poate cauza vătămări.
22. La întreținerea unei unelte, utilizați numai piese de schimb identice cu cele furnizate cu unealta. Respectați instrucțiunile din secțiunea Întreținere a acestor instrucțiuni de utilizare. Utilizarea de piese de schimb neautorizate sau nerespectarea instrucțiunilor de întreținere poate duce la șocuri electrice. NU lăsați ca orice confort sau familiaritate cu produsul (dobândite în urma utilizării repetate) să înlocuiască

respectarea strictă a regulilor de siguranță. Dacă utilizați această unealtă într-un mod nesigur sau incorect, puteți suferi vătămări grave.

Instrucțiunile speciale de siguranță

1. Țineți unealta de suprafețele izolate ale mânerului atunci când efectuați o sarcină în care unealta de tăiere poate intra în contact cu fire ascunse. Contactul cu un fir sub tensiune duce, de asemenea, la energizarea părților metalice expuse ale unelei și poate provoca șocuri electrice.
 2. Vă rugăm să rețineți că acest instrument poate fi întotdeauna în poziție de funcționare (potențial activ), deoarece nu trebuie să fie conectat la o priză electrică.
 3. Asigurați-vă întotdeauna că stați bine în picioare.
 4. Asigurați-vă că nu este nimeni dedesubt atunci când utilizați unealta în punctele înalte.
 5. Țineți ferm unealta.
 6. Țineți mâinile departe de piesele rotative.
 7. Nu lăsați unealta în funcțiune dacă nu este necesar. Utilizați-o numai atunci când o țineți cu mâinile.
 8. Nu atingeți nasul unelei imediat după utilizare, deoarece acesta poate fi extrem de fierbinte și poate provoca arsuri ale pielii.
 9. Unele materiale conțin substanțe chimice care pot fi toxice.
- Aveți grijă să nu inhalați praful cauzat de lucrări și să nu îl lăsați să intre în contact cu pielea. Respectați instrucțiunile de siguranță ale furnizorului de materiale.

Informații importante privind siguranța bateriei

1. Înainte de a utiliza bateria, citiți toate instrucțiunile și avertismentele de pe baterie (1) încărcătorul bateriei, (2) bateria și (3) produsele care utilizează o baterie.
 2. Nu dezamblați bateria. Dacă timpul de funcționare a scăzut prea mult, opriți imediat funcționarea.
 3. Există posibilitatea supraîncălzirii, arsurilor sau chiar exploziei ca urmare a utilizării necorespunzătoare.
 4. Dacă electrolitul intră în contact cu ochii, clătiți cu apă curată și solicitați imediat asistență medicală. Există un risc serios de pierdere a vederii.
 5. Acoperiți întotdeauna bornele bateriei cu capacul bateriei atunci când nu utilizați cartușul bateriei.
 6. Nu scurtcircuitați cartușul bateriei:
 - (1) Nu atingeți terminalele cu materiale conductoare.
 - (2) Evitați să depozitați bateria într-un recipient cu alte obiecte metalice, cum ar fi cuie, monede etc.
 - (3) Nu expuneți bateria la apă sau ploaie.
- Scurtcircuitarea bateriei poate cauza un flux mare de curent, supraîncălzire, posibile arsuri și chiar deteriorări.
7. Nu depozitați unealta și cartușul bateriei într-un loc unde temperatura poate atinge sau depăși 50°C (122°F).
 8. Nu ardeți cartușul bateriei, chiar dacă acesta este deteriorat sau bateria este complet epuizată. Cartușul bateriei poate exploda în caz de incendiu.
 9. Aveți grijă să nu scăpați sau să loviți bateria.

Instalarea și îndepărtarea bateriei

ATENȚIE: Opriți întotdeauna unealta înainte de a instala sau a scoate bateria.

ATENȚIE: Țineți ferm unealta și bateria atunci când instalați sau scoateți bateria. Dacă nu țineți uneltele și bateria ferm, acestea vă pot aluneca din mâini și pot provoca deteriorarea unelei și a bateriei sau chiar răniri.



ATENȚIE: Instalați bateria complet până când indicatorul roșu nu mai este vizibil. În caz contrar, aceasta poate cădea accidental de pe unealtă, provocând vătămarea dumneavoastră sau a unei persoane din jurul dumneavoastră.

ATENȚIE: Nu instalați cartușul bateriei prin aplicarea unei forțe excesive. Dacă cartușul nu intră ușor, acesta nu este introdus corect.

Pentru a scoate cartușul bateriei, scoateți-l din unealtă prin deplasarea butonului de pe partea din față a cartușului. Pentru a introduce cartușul bateriei, aliniați limba de pe cartușul bateriei cu creștătura din carcasă și fixați-l în poziție. Introduceți-l până când se fixează în poziție cu un clic mic. Dacă puteți vedea indicatorul roșu pe partea superioară a butonului, acesta nu este complet blocat în poziție (consultați secțiunea "buton"). **Fig. 1, pagina 3**, unde 1 = Indicator roșu, 2. Buton, 3. Cartuș de baterie).

Sfaturi pentru obținerea unei durate maxime de viață a bateriei:

1. Încărcați bateria înainte ca aceasta să se descarce complet. Întrerupeți întotdeauna funcționarea unelei și încărcați acumulatorul dacă observați o reducere a puterii unelei.
2. Nu reîncărcați niciodată o baterie complet încărcată. Supraîncărcarea reduce durata de viață a bateriei.
3. Încărcați bateria la temperatura camerei 10°C - 40°C. Lăsați un acumulator fierbinte să se răcească înainte de încărcare.
4. Încărcați bateria atunci când nu o utilizați pentru mai mult de șase luni.

Descrierea operațiunii

Funcția comutatorului de acționare (a se vedea **Fig. 2, p. 3**, unde 1= comutator de acționare, declanșator)

⚠ ATENȚIE: Înainte de a introduce cartușul bateriei în unealtă, verificați întotdeauna dacă declanșatorul comutatorului funcționează corect și revine în poziția "OFF" atunci când este eliberat. Pentru a porni scula, declanșatorul trebuie să fie eliberat atunci când scula este eliberată. unealtă, trebuie doar să apăsați pe trăgaci. Viteza sculei crește pe măsură ce crește presiunea pe trăgaci. Eliberați declanșatorul comutatorului pentru a vă opri.

Frână electrică

Unealta este echipată cu o frână electrică. Dacă funcționarea unelei nu se oprește rapid după eliberarea comutatorului de activare/ declanșare, contactați centrul de service.

Funcția comutatorului de activare a rotației inverse (a se vedea **Fig. 3, p. 3**, unde 1 = comutator de activare a rotației inverse). Apăsați comutatorul de activare a rotației inverse pe partea **A** pentru rotația în sensul acelor de ceasornic sau pe partea **B** pentru rotația în sensul invers acelor de ceasornic. Când comutatorul este în poziția neutră, nu se poate apăsa pe trăgaci.

⚠ Verificați întotdeauna sensul de rotație înainte de utilizare. Utilizați comutatorul de inversare a rotației după ce scula s-a oprit complet. Schimbarea sensului de rotație înainte de opririle sculei pot cauza deteriorarea sculei. Atunci când nu utilizați scula, plasați întotdeauna comutatorul de activare a rotației inverse în poziția neutră.

Ansamblu

⚠ ATENȚIE: Înainte de a efectua orice lucrare pe unealtă, asigurați-vă întotdeauna că unealta este oprită și că bateria este scoasă.

Important: Alegeți piulița cu impact potrivită

Utilizați întotdeauna o priză cu impact de dimensiuni corespunzătoare pentru șuruburi și piulițe. Dacă soclul cu impact nu este de dimensiunea corespunzătoare, se va obține un cuplu de strângere inexact și incorect și/sau deteriorarea șurubului sau piuliței.

⚠ ATENȚIE: Asigurați-vă că soclul cu impact și partea de montare nu sunt deteriorate înainte de a instala soclul cu impact.

⚠ ATENȚIE: După introducerea piuliței cu impact, asigurați-vă că aceasta este bine fixată. Dacă iese din loc, nu o utilizați.

Observați **Fig. 4, p.3**, unde 1= soclu cu impact și 2= ghidaj cu secțiune pătrată.

Aliniați orificiul din mufa cu impact cu știftul de fixare de pe ghidajul pătrat și împingeți mufa cu impact în ghidajul pătrat până când se fixează în poziție. Bateți ușor dacă este necesar. Pentru a scoate mufa de impact, trageți-o pur și simplu spre exterior.

Instalarea unui vârf de șurubelniță sau a unui vârf de piuliță.

- A se vedea **Fig. 4, pagina 3** : utilizați numai vârful / mufa șurubelniței indicate în figură. Nu utilizați niciun alt vârf sau mufă.

Funcția

⚠ ATENȚIE: Introduceți întotdeauna bateria până la capăt, până când se fixează în poziție. Dacă vedeți indicatorul roșu pe partea superioară a butonului, bateria nu este complet fixată.

- A se vedea **Fig. 5, pagina 3**: Țineți unealta ferm și plasați soclul pe șurub sau pi uliță. Cuplați scula și strângeți pentru timpul de strângere corespunzător.

- A se vedea **Fig. 5, pagina 3**: Cuplul de strângere adecvat poate varia în funcție de tipul sau dimensiunea șurubului/ buloanelor, materialul piesei care trebuie strânsă etc. Relația dintre cuplul de strângere și timpul de strângere este prezentată în figuri.

- A se vedea **figurile 6 și 7, pagina 3**, care ilustrează cuplul de strângere adecvat pentru șuruburile tipice (cu timpul de strângere (secunde) pe axa orizontală și cuplul de strângere pe axa verticală).

i Observații: Țineți unealta îndreptată spre șurub sau piuliță.

i Observații: Cuplul de strângere excesiv poate provoca deteriorarea șurubului/piuliței sau a piuliței. Înainte de a începe lucrul, efectuați întotdeauna un test de încercare pentru a determina timpul adecvat strângere pentru șurubul sau piulița respectivă.

i Notă: Dacă unealta funcționează continuu până când acumulatorul este complet descărcat, lăsați unealta inactiv timp de 15 minute înainte de a continua cu un acumulator nou.

Încărcare

Înainte de a utiliza unealta, încărcăți bateria după cum urmează:

1. Conectați încărcătorul de baterii la sursa corespunzătoare de curent alternativ (CA). Indicatorul luminos de încărcare va deveni verde.
2. Introduceți cartușul bateriei astfel încât terminalele (+) și (-) să corespundă marcajelor corespunzătoare de pe încărcător.
3. Când bateria este complet introdusă, indicatorul luminos va trece de la verde la roșu și va începe încărcarea. Indicatorul luminos va rămâne aprins în mod constant în timpul încărcării.
4. Când indicatorul luminos trece de la roșu la verde, procesul de încărcare este finalizat.
5. După încărcare, deconectați încărcătorul de la sursa de alimentare.



ATENȚIE: Încărcătorul este destinat exclusiv încărcării bateriei specifice. Nu îl utilizați niciodată în alte scopuri sau pentru acumulatori de la alt producător.

– La încărcarea unei baterii noi sau care nu a fost utilizată pentru o perioadă lungă de timp, este posibil ca aceasta să nu atingă încărcarea completă până când nu este descărcată complet și reîncărcată de două sau trei ori.

– Dacă încărcăți o baterie imediat după utilizarea unelei sau o baterie care a fost expusă la lumina directă a soarelui sau la temperaturi ridicate pentru o perioadă lungă de timp, indicatorul luminos de încărcare poate deveni verde. Dacă se întâmplă acest lucru, așteptați

o perioadă scurtă de timp. Încărcarea va începe imediat ce acumulatorul se răcește.

Caracteristici tehnice

Tensiune	20 V (Li - ion)
Cuplu maxim	500 Nm
Viteză la gol	0 - 1400/2000/2600 RPM
Rata de impact	0 - 3200 BPM
Chuck	1/2"
Perii	Motor fără perii
Baterii (x2)	2 x 4.0 Ah Li-Ion
Încărcător (x1)	2.4 A
Alte caracteristici	Lumină de lucru LED
	Frână electrică
Toate incluse într-o valiză cu socket-uri de 17, 19, 21 mm	



Instrucțiuni pentru încărcător, pagina 57
Instrucțiuni pentru baterii, pagina 62

Întreținere

⚠ ATENȚIE: Asigurați-vă întotdeauna că unealta este oprită și că cartușul bateriei este scos înainte de a încerca să efectuați orice inspecție sau întreținere. Verificați și scoateți întotdeauna bateria înainte și după efectuarea oricărei operațiuni sau testări produsul, reparațiile, precum și orice alte lucrări de întreținere sau reglare trebuie efectuate de către centrul nostru de service, folosind numai piese de schimb originale.

Descărcarea de gestiune pentru mediu

Pentru a evita deteriorarea în timpul transportului, unealta trebuie să fie livrată într-un ambalaj rezistent. Ambalajul, precum și scula și accesoriile în sine, sunt fabricate din materiale reciclabile și pot fi eliminate în mod corespunzător. Părțile din plastic ale uneltei sunt marcate în funcție de materialul de construcție, ceea ce permite o eliminare ecologică și separată, datorită facilităților de colectare disponibile.



Numai pentru țările Uniunii Europene

Nu aruncați uneltele electrice cu deșeurile menajere!

În conformitate cu Directiva europeană 2002/96/CE privind deșeurile de echipamente electrice și electronice și punerea sa în aplicare în conformitate cu legislația națională, instrumentele electrice care au ajuns la sfârșitul ciclului lor de viață trebuie colectate separat și returnate unei instalații de reciclare compatibile cu mediul.

** Producătorul își rezervă dreptul de a aduce modificări minore designului și caracteristicilor tehnice ale produsului fără notificare prealabilă, cu excepția cazului în care aceste modificări afectează în mod semnificativ performanța și funcția de siguranță a produselor. Componentele descrise/ilustrate pe paginile manualului pe care îl țineți în mâini se pot aplica altor modele din gama de produse a producătorului, cu caracteristici similare, și pot să nu fie incluse în produsul pe care tocmai l-ați achiziționat.*

** Pentru a asigura siguranța și fiabilitatea produsului și valabilitatea garanției, toate lucrările de reparare, inspecție, reparare sau înlocuire, inclusiv întreținerea și ajustările speciale, trebuie efectuate numai de către tehnicienii din cadrul departamentului de service autorizat de producător.*

** Utilizați întotdeauna produsul cu echipamentul furnizat. Utilizarea produsului cu echipamente care nu sunt furnizate poate cauza deteriorări sau chiar vătămări grave sau deces. Producătorul și importatorul nu vor fi răspunzători pentru vătămările și daunele rezultate în urma utilizării unui echipament neaprovizionat.*

SIGURNOSE MJERE

 <p>Nosite zaštitne naočale</p>	 <p>Nosite zaštitne rukavice</p>	 <p>Nosite zaštitu za uši</p>
 <p>Opasnost od ozljeda zbog projektila</p>	 <p>Ne dodirujte rotirajuće dijelove. Opasnost od ozljeda</p>	 <p>Prisutni trebaju ostati na sigurnoj udaljenosti</p>
 <p>Ne izlagati alat kiši ili vlazi</p>	 <p>Opasnost od električnog udara u slučaju nepravilne upotrebe</p>	 <p>Osigurajte da su svi pokretni dijelovi prestali s radom prije svake održavanja ili popravka</p>
 <p>Važne informacije</p>	 <p>Pročitajte upute</p>	 <p>Pažnja!</p>

Sigurnosne upute



Upozorenje: Pažljivo pročitajte priručnik prije upotrebe. Nepoštivanje upozorenja i uputa može uzrokovati oštećenje uređaja, tjelesne ozljede i/ili oštećenje imovine. Čuvajte priručnik za upotrebu na sigurnom mjestu za buduću referencu.

Opće sigurnosne upute

Radni prostor

- Održavajte svoj radni prostor čistim i dobro osvijetljenim. Neuredne radne površine i tamna područja uzrokuju nesreće.
- Ne koristite električne alate u eksplozivnim atmosferama, kao što su prisutnost zapaljivih tekućina, plinova ili prašine. Električni alati stvaraju iskrice koje mogu zapaliti prašinu i pare.
- Držite posjetitelje, djecu i goste podalje od područja rada električnih alata. Ometanja dovode do gubitka kontrole.

Električna sigurnost

- Alat koji radi na baterije s ugrađenim baterijama ili odvojenom baterijom treba se puniti samo s određenim punjačem za tu bateriju. Punjač koji može biti prikladan za jedan tip baterije može stvoriti rizik od požara kada se ks drugom baterijom.

5. Koristite alat koji radi na baterije samo s posebno dizajniranom baterijom. Korištenje drugih baterija može izazvati rizik od požara.

Osobna sigurnost

6. Budite budni, pazite što radite i koristite zdrav razum kada rukujete električnim alatom. Ne koristite alat kada ste umorni ili pod utjecajem supstanci, alkohola ili lijekova. Trenutak nepažnje prilikom korištenja električnih alata može dovesti do ozbiljnih ozljeda.

7. Obucite se prikladno. Ne nosite široku odjeću ili nakit i vežite dugu kosu. Držite kosu, odjeću i rukavice podalje od pokretnih dijelova. Široka odjeća, nakit ili duga kosa mogu se "uhvatiti" u pokretne dijelove.

8. Izbjegavajte slučajno pokretanje. Provjerite je li prekidač u zaključanom ili isključenom položaju prije nego što umetnete bateriju. Nošenje alata s prstom na prekidaču ili umetanje baterije u alat s uključenim prekidačem može izazvati nesreće.

9. Uklonite bilo kakve ključeve prije nego što aktivirate alat. Ključ koji ostane povezan s rotirajućim dijelom alata može uzrokovati ozljede.

10. Ne istežite se previše. Održavajte stabilan položaj i ravnotežu u svakom trenutku. Ispravan položaj i ravnoteža omogućuju bolju kontrolu alata u nepredviđenim situacijama.

11. Koristite zaštitnu opremu. Nosite zaštitne naočale. U odgovarajućim uvjetima trebate koristiti masku za prašinu, protuklizne sigurnosne cipele, kacigu ili zaštitu za uši.

Korištenje i održavanje alata

12. Koristite stege ili druge praktične metode za učvršćivanje i podršku radnog prostora na stabilnoj platformi. Držanje alata rukom ili oslanjanje na tijelo ne osigurava stabilnost i može dovesti do gubitka kontrole.

13. Ne pritiskajte alat. Koristite pravi alat za svoju primjenu. Pravi alat će obaviti posao bolje i sigurnije, s brzinom za koju je dizajniran.

14. Ne koristite alat ako prekidač ne uključuje ili isključuje. Alat koji se ne može kontrolirati prekidačem je opasan i treba ga popraviti.

15. Isključite bateriju iz alata ili postavite prekidač u zaključani ili isključeni položaj prije bilo kakvih podešavanja, promjena dijelova ili pohrane alata.

16. Pohranite alate koji se ne koriste daleko od djece i drugih osoba koje nisu primile odgovarajuću obuku. Korištenje od strane neobučene osobe može dovesti do opasnosti. Alati su opasni u rukama neobučених korisnika.

17. Kada se baterija ne koristi, držite je podalje od metalnih predmeta kao što su: spajalice, novčići, ključevi, vijci ili drugi mali metalni predmeti koji mogu stvoriti vezu između priključaka i izazvati električni udar. Kratki spoj priključaka baterije može izazvati iskrice, opekline ili požar.

18. Održavajte alate s pažnjom. Držite alate za rezanje/bušenje oštirim i čistim. Alati koji se pravilno održavaju i imaju oštre rubove manje su sklони zapinjanju i lakše ih je kontrolirati.

19. Provjerite lošu poravnanje ili zaplitanje pokretnih dijelova, lomove komponenti i bilo kakvo drugo stanje koje može utjecati na rad alata. Ako su oštećeni, popravite alat prije upotrebe. Mnogi nesreće uzrokovani su alatima koji nisu pravilno održavani.

20. Koristite samo komponente koje preporučuje proizvođač za vaš model. Komponente koje mogu biti prikladne za jedan alat mogu stvoriti rizik od ozljede ako se koriste na drugom alatu.

Servis

21. Servis alata treba obavljati samo kvalificirano osoblje. Servis ili održavanje koje obavlja neobučeno osoblje može izazvati ozljede.

22. Tijekom servisa alata, koristite samo rezervne dijelove koji su slični onima koji su isporučeni s alatom. Slijedite upute u odjeljku Održavanje u ovom priručniku. Korištenje neovlaštenih rezervnih dijelova ili nepoštivanje uputa za održavanje može uzrokovati električni udar. NE dopustite da bilo kakva udobnost ili upoznatost s proizvodom (koja se stječe ponovljenom upotrebom) zamijeni strogo poštivanje pravila sigurnosti. Ako koristite ovaj alat na nesiguran ili pogrešan način, možete pretrpjeti ozbiljne ozljede.

Posebne sigurnosne upute

1. Držite alat za izolirane dijelove ručke kada obavljate posao u kojem bi alat za rezanje mogao doći u kontakt s skrivenim žicama. Kontakt s napajanom žicom također dovodi do napona izloženih metalnih dijelova alata i može uzrokovati električni udar.
 2. Imajte na umu da ovaj alat može uvijek biti u radnom stanju (potencijalno aktivan), jer ne mora biti priključen na električnu utičnicu.
 3. Uvijek se pobrinite da stojite čvrsto.
 4. Provjerite da nitko nije ispod vas kada koristite alat na visinama.
 5. Držite alat čvrsto.
 6. Držite ruke podalje od rotirajućih dijelova.
 7. Ne ostavljajte alat da radi ako nije potrebno. Koristite ga samo kada ga držite rukama.
 8. Ne dodirujte vrh alata odmah nakon rada, jer može biti izuzetno vruć i uzrokovati opekline na koži.
 9. Neki materijali sadrže kemijske tvari koje mogu biti toksične.
- Posebno pazite da ne udišete prašinu koja se stvara tijekom rada i da ne dođe u kontakt s kožom. Slijedite sigurnosne upute dobavljača materijala.

Važne sigurnosne informacije za bateriju

1. Prije korištenja baterije, pročitajte sve upute i upozorenja koja su navedena (1) na punjaču baterije, (2) na bateriji i (3) na proizvodima koji koriste bateriju.
2. Ne rastavljajte bateriju. Ako se vrijeme rada previše smanjilo, odmah prekinite rad.
3. Postoji mogućnost pregrijavanja, opekline ili čak eksplozije zbog loše upotrebe.
4. Ako elektrolit dođe u kontakt s vašim očima, isperite ih čistom vodom i odmah potražite medicinsku pomoć. Postoji ozbiljan rizik od gubitka vida.
5. Uvijek pokrivajte priključke baterije poklopcem baterije kada ne koristite punjač baterije.
6. Ne kratkocirkujte punjač baterije:
 - (1) Ne dodirujte priključke provodnim materijalima.
 - (2) Izbjegavajte pohranu baterije u posudi s drugim metalnim predmetima, poput čavala, novčića itd.
 - (3) Ne izlažite bateriju vodi ili kiši. Kratkocirkulacija baterije može uzrokovati veliku struju, pregrijavanje, moguće opekline i čak oštećenje.
7. Ne pohranjujte alat i punjač baterije na mjestima gdje temperatura može doseći ili premašiti 50°C (122°F).
8. Nemojte spaliti baterijski paket, čak i ako je oštećen ili ako je baterija potpuno prazna. Baterijski paket može eksplodirati u slučaju požara.
9. Pazite da ne isпустite ili udarite bateriju.

Ugradnja i uklanjanje baterije

PAŽNJA: Uvijek isključite alat prije ugradnje ili uklanjanja baterije.

PAŽNJA: Držite alat i bateriju čvrsto tijekom ugradnje ili uklanjanja baterije. Ako ne držite čvrsto alat i bateriju, mogu skliznuti iz vaših ruku i uzrokovati oštećenje alata i baterije, ili čak ozljede.



PAŽNJA: Potpuno ugradite bateriju, dok crvena oznaka ne bude nevidljiva. Inače, može slučajno ispasti iz alata, uzrokujući ozljede vama ili nekome u vašoj blizini.

PAŽNJA: Nemojte postavljati baterijski paket primjenjujući preveliku silu. Ako paket ne ulazi lako, nije ispravno postavljen.

Da biste uklonili baterijski paket, odvojite ga od alata pomicanjem gumba na prednjoj strani paketa. Da biste postavili baterijski paket, poravnajte jezičak na baterijskom paketu s utorom na kućištu i postavite ga na mjesto. Umetnite ga dok se ne osigura na mjestu s malim klikom. Ako možete vidjeti crvenu oznaku na gornjoj strani gumba, nije se potpuno osigurala (vidi Sl. 1, stranica 3, gdje 1 = Crvena oznaka, 2. Gumb, 3. Baterijski paket).

Savjeti za postizanje maksimalnog trajanja baterije:

1. Napunite bateriju prije nego što se potpuno isprazni. Uvijek prekinite rad alata i napunite bateriju ako primijetite smanjenje snage alata.
2. Nikada ne punite potpuno napunjenu bateriju. Prepunjavanje smanjuje trajanje baterije.
3. Punite bateriju na sobnoj temperaturi od 10°C do 40°C. Ostavite vruću bateriju da se ohladi prije punjenja.
4. Punite bateriju kada je ne koristite duže od šest mjeseci.

Opis funkcije

Funkcija prekidača za uključivanje (vidi Sl. 2, str. 3, gdje 1 = prekidač za uključivanje, okidač)

 **PAŽNJA:** Prije nego što umetnete baterijski paket u alat, uvijek provjerite da li okidač prekidača ispravno radi i vraća se u položaj "ISKLUČENO" kada se otpusti. Da biste pokrenuli alat, jednostavno pritisnite okidač. Brzina alata povećava se s povećanjem pritiska na okidač. Otpustite okidač prekidača da biste zaustavili.

Električna kočnica

Alat je opremljen električnom kočnicom. Ako rad alata ne prestane brzo nakon otpuštanja prekidača za uključivanje/okidača, obratite se servisu.

Funkcija prekidača za aktivaciju obrnute rotacije (vidi Sl. 3, str. 3, gdje 1 = Prekidač za aktivaciju obrnute rotacije): Ovaj alat ima prekidač za aktivaciju obrnute rotacije kako bi se promijenila smjer rotacije. Pritisnite prekidač za aktivaciju obrnute rotacije s strane **A** za desnu rotaciju ili s strane **B** za lijevu rotaciju. Kada je prekidač u neutralnom položaju, okidač se ne može povući.

 Uvijek provjerite smjer rotacije prije rada. Koristite prekidač za aktivaciju obrnute rotacije nakon što se alat potpuno zaustavi. Promjena smjera rotacije prije nego što se alat zaustavi može uzrokovati oštećenje alata. Kada ne koristite alat, uvijek postavite prekidač za aktivaciju obrnute rotacije u neutralni položaj.

Sastavljanje

 **PAŽNJA:** Prije izvođenja bilo kakvog rada na alatu, uvijek osigurajte da je alat isključen i da je baterija uklonjena.

Odabir ispravnog udarnog ključa

Uvijek koristite udarni nastavak odgovarajuće veličine za vijke i matice. Ako udarni nastavak nema odgovarajuću veličinu, to će rezultirati netočnim i pogrešnim momentom zatezanja i/ili oštećenjem vijka ili matice.

 **PAŽNJA:** Provjerite jesu li udarni nastavak i dio za postavljanje neozlijeđeni prije nego što postavite udarni nastavak.

 **PAŽNJA:** Nakon što postavite udarni bit, provjerite je li dobro učvršćen. Ako ispadne iz svog položaja, nemojte ga koristiti.

Pogledajte Sl. 4, str. 3 gdje 1 = udarni bit & 2 = vodič kvadratnog presjeka.

Poravnajte otvor na udarnom bitu s držačem u vodiču kvadratnog presjeka i gurnite udarni bit u vodič kvadratnog presjeka dok se ne osigura na svom mjestu. Lagano ga udarite ako je potrebno. Da biste uklonili udarni bit, jednostavno ga povucite prema van.

Instalacija bitova odvijača ili bitova za matice.

- Pogledajte **Sl. 4, stranica 3**: koristite samo bit odvijača / maticu koja je prikazana na slici. Nemojte koristiti bilo koji drugi bit ili maticu.

Funkcija

 **PAŽNJA:** Uvijek umetnite bateriju do kraja, dok se ne osigura na svom mjestu. Ako vidite crvenu oznaku na gornjoj strani gumba, baterija nije potpuno osigurana.

-Pogledajte **Sl. 5, stranica 3**: Držite alat čvrsto i postavite nastavak na vijak ili maticu. Aktivirajte alat i zategnite za odgovarajuće vrijeme zatezanja.

–Pogledajte **Sl. 5, stranica 3**: Odgovarajući moment zatezanja može se razlikovati ovisno o vrsti ili veličini vijka/vijka, materijalu dijela koji se zateže itd. Odnos između momenta zatezanja i vremena zatezanja prikazan je na slikama.

–Pogledajte **Slike 6 i 7, stranica 3**, gdje je prikazan odgovarajući moment zatezanja za tipične vijke (s vremenom zatezanja (sekunde) na horizontalnoj osi i momentom zatezanja na vertikalnoj osi).

 **Napomena:** Držite alat usmjeren ravno prema vijku ili matici.

 **Napomena:** Prekomjerni moment zatezanja može uzrokovati oštećenje vijka/matrice ili nastavka. Prije nego što započnete s radom, uvijek napravite probnu provjeru kako biste odredili odgovarajuće vrijeme zatezanja za određeni vijak ili maticu.

 **Napomena:** Ako alat radi neprekidno dok se baterija potpuno ne isprazni, ostavite alat u mirovanju 15 minuta prije nego što nastavite s novom baterijom. Prije nego što započnete s radom, izvršite uvijek probnu funkciju kako biste odredili odgovarajuće vrijeme zatezanja za određeni vijak ili maticu.

Punjenje

Prije korištenja alata, napunite bateriju na sljedeći način:

1. Uključite punjač baterije u odgovarajući AC izvor napajanja. Indikator punjenja će zasvijetliti zelenom bojom.
2. Umetnite baterijski modul tako da su plus i minus terminali na baterijskom modulu s istih strana kao i njihova oznaka na punjaču.
3. Kada je baterijski modul potpuno umetnut, indikator punjenja će se promijeniti iz zelene u crvenu i punjenje će započeti. Indikator punjenja će ostati stalno uključen tijekom punjenja.
4. Kada se indikator punjenja promijeni iz crvene u zelenu, ciklus punjenja je završen.
5. Nakon punjenja, isključite punjač iz izvora napajanja.

PAŽNJA: Punjač je namijenjen isključivo za punjenje ove specifične baterije. Nikada ga ne koristite za druge svrhe ili za baterije drugih proizvođača.

– Kada punite novu bateriju ili bateriju koja nije korištena duže vrijeme, možda neće postići potpunu napunjenost dok se ne isprazni potpuno i odgovarajuće ponovo napuni dva do tri puta.

– Ako punite bateriju odmah nakon korištenja alata ili bateriju koja je bila izložena izravnoj sunčevoj svjetlosti ili visokim temperaturama duže vrijeme, indikatorska lampica za punjenje može se upaliti zelenom bojom. Ako se to dogodi, pričekajte malo. Punjenje će započeti kada se baterija ohladi.

Tehničke karakteristike

Napon	20 V (Li - ion)
Maks. Moment	500 Nm
Brzina bez opterećenja	0 - 1400/2000/2600 RPM
Brzina udarca	0 - 3200 BPM
Cok	1/2"
Četkice	Bešuman motor
Baterije (x2)	2 x 4.0 Ah Li-Ion
Punjač (x1)	2.4 A
Ostale značajke	LED radna svjetlost
	Električna kočnica
Sve uključeno u kovčeg s 17, 19, 21 mm pogonskim nastavcima	



Upute za punjač, stranica 58
Upute za baterije, stranica 62

Održavanje

⚠ PAŽNJA: Uvijek osigurajte da je alat isključen i da je baterijski spremnik uklonjen prije nego što pokušate izvršiti provjeru ili održavanje. Održavajte sigurnost i pouzdanost. Proizvoda, popravci, kao i svaki drugi rad održavanja ili podešavanja, moraju se obavljati u našem Servisnom centru, koristeći isključivo naše originalne dijelove.

Ekološko odbacivanje

Kao bi se izbjegla oštećenja tijekom transporta, alat treba biti isporučen u izdržljivoj ambalaži. Ambalaža, kao i sam alat i pribor, izrađeni su od reciklabilnih materijala i mogu se odložiti prema tome. Plastični dijelovi alata imaju oznaku ovisno o materijalu od kojeg su izrađeni, što omogućuje ekološki prihvatljivo i odvojeno odlaganje, zahvaljujući dostupnim sustavima prikupljanja.



Samo za zemlje Europske unij

Nemojte odbacivati električne alate zajedno s kućnim otpadom!













Prema Europskoj direktivi 2002/96/EK o otpadu od električne i elektroničke opreme i njenoj primjeni u skladu s nacionalnim zakonodavstvom, električni alati koji su dosegli kraj svog životnog ciklusa moraju se prikupljati odvojeno i vraćati u ekološki prihvatnu reciklažnu jedinicu.

** Proizvođač zadržava pravo na sekundarne promjene u dizajnu proizvoda i tehničkim karakteristikama bez prethodne obavijesti, osim ako te promjene značajno utječu na performanse i sigurnosnu funkciju proizvoda. Dijelovi opisani / prikazani na stranicama priručnika koji imate u rukama mogu se odnositi i na druge modele serije proizvoda proizvođača, sličnih karakteristika, i možda nisu uključeni u proizvod koji ste upravo nabavili.*

** Kako bi se osigurala sigurnost i pouzdanost proizvoda, kao i valjanost jamstva, svi radovi popravka, inspekcije, popravka ili zamjene, uključujući održavanje i posebne postavke, moraju se izvoditi samo od strane tehničara ovlaštenog servisnog odjela proizvođača.*

** Uvijek koristite proizvod s priloženom opremom. Rad proizvoda s nepredviđenom opremom može uzrokovati oštećenje ili čak ozbiljne ozljede ili smrt. Proizvođač i uvoznik ne snose nikakvu odgovornost za ozljede i štete koje nastaju korištenjem nepredviđene opreme.*

BIZTONSÁGI SZERZŐDÉSEK

 <p>Viseljen védőszemüveget</p>	 <p>Viseljen védőkesztyűt</p>	 <p>Viseljen fül dugót</p>
 <p>A kidobott tárgyak okozta sérülésveszély</p>	 <p>Ne érintse meg a forgó alkatrészeket Sérülésveszély</p>	 <p>A résztvevőknek biztonságos távolságban kell maradniuk</p>
 <p>Ne tegye ki a szerszámot eső vagy páratartalom</p>	 <p>Áramütés veszélye em megfelelő esetbenHasználja a címet.</p>	 <p>Minden karbantartás vagy javítás előtt győződjön meg arról, hogyaz érintett mozgó alkatrészek nem mozognak.</p>
 <p>Fontos információ.</p>	 <p>Olvassa el az utasításokat.</p>	 <p>Figyelem!</p>

Biztonsági utasítások



Figyelmeztetés: Használat előtt figyelmesen olvassa el ezt a kézikönyvet. A figyelmeztetések és utasítások figyelmen kívül hagyása akészülék károsodását, személyi sérülést vagy halált okozhat sérülés és/vagy anyagi kár. A felhasználói kézikönyvet a későbbi használatra biztonságos helyen őrizze meg.

Általános biztonsági utasítások

Munkahely

1. Tartsa tisztán és jól megvilágítva a munkahelyét. A rendetlen padok és a sötét területek balesetveszélyesek.
2. Ne használjon elektromos szerszámokat robbanásveszélyes környezetben, például gyúlékony folyadékok, gázok vagy por jelenlétében. Az elektromos szerszámok szikrákat hoznak létre, amelyek meggyújtják a füstport.
3. Tartsa távol a járókelőket, gyermekeket és látogatókat az elektromos szerszámok működési területétől. A figyelemelterelés az irányítás elvesztéséhez vezet.

Elektromos biztonság

4. Beépített akkumulátorral vagy különálló akkumulátorral rendelkező akkumulátoros szerszámot csak az erre kijelölt akkumulátortöltővel szabad tölteni. Egy töltő, amely alkalmas lehet egy bizonyos típusú akkumulátorhoz, tűzveszélyt okozhat, ha egy másik akkumulátorral használja.
5. Az akkumulátoros szerszámot csak a speciálisan erre a célra tervezett akkumulátorral használja. Más eszközök asználatára

Az akkumulátorok tűzveszélyt okozhatnak.

Személyes biztonság

6. Maradjon éber, figyeljen arra, hogy mit csinál, és használja a józan eszét, amikor elektromos szerszámot használ. Ne használja a szerszámot, ha fáradt, illetve ha kábítószert, alkoholt vagy gyógyszer hatása alatt áll. Egy pillanatnyi figyelmetlenség az elektromos szerszámok használata közben súlyos sérülést okozhat.
7. Öltözzön megfelelően. Ne viseljen bő ruhákat vagy ékszereket, és kösse össze a hosszú haját. Tartsa a haját, a ruházatát és a kesztyűt távol a mozgó alkatrészekről. A laza ruházat, az ékszerek vagy a hosszú haj beakadhat a mozgó alkatrészekbe.
8. Kerülje el a véletlen indítást. Az akkumulátor behelyezése előtt győződjön meg arról, hogy a kapcsoló zárt vagy kikapcsolt állásban van. Balesetet okozhat, ha úgy viszi a szerszámot, hogy az ujjja a kapcsolón van, vagy ha az akkumulátort bekapcsolt kapcsolóval helyezi a szerszámba.
9. A szerszám bekapcsolása előtt távolítsa el a kulcsokat. A szerszám forgó részéhez rögzített kulcs sérülést okozhat.
10. Ne nyújtsa túlságosan. Mindig tartsa stabil testtartását és egyensúlyát. A helyes testtartás és egyensúly lehetővé teszi a szerszám jobb irányítását kiszámíthatatlan helyzetekben.
11. Használjon biztonsági felszerelést. Viseljen védőszemüveget. Megfelelő körülmények között használjon porvédő maszkot, csúszásmentes biztonsági cipőt, sisakot vagy hallásvédőt.

A szerszám használata és gondozása

12. Használjon bilincseket vagy más praktikus eszközöket a munkaállomás stabil platformon történő rögzítéséhez és alátámasztásához. A szerszám kézzel való tartása vagy a testére támaszkodás nem biztosítja a stabilitást, és az irányítás elvesztéséhez vezethet.
13. Ne nyomja meg a szerszámot. Használja az alkalmazáshoz megfelelő szerszámot. A megfelelő szerszám jobban és biztonságosabban fogja elvégezni a munkát, azzal a sebességgel, amelyre tervezték.
14. Ne használja a szerszámot, ha a kapcsoló nem kapcsolja be vagy ki. A kapcsolóval nem vezérelhető szerszám veszélyes, és meg kell javítani.
15. Bármilyen beállítás, alkatrészcsere vagy a szerszám tárolása előtt válassza le az akkumulátort a szerszámról, vagy helyezze a kapcsolót zárolt vagy kikapcsolt állásba.
16. A fel nem használt szerszámokat gyermekek és más, nem megfelelően képzett személyek számára elérhetetlen helyen tárolja. A képzetlen személyek általi használat veszélyt jelenthet. A szerszámok képzetlen felhasználók kezében veszélyesek.
17. Amikor az akkumulátort nem használja, tartsa távol a fémtárgyaktól, például: gemkapcsoktól, érméktől, kulcsoktól, csavaroktól vagy más apró fémtárgyaktól, amelyek csatlakozást létesíthetnek a csatlakozók között, és áramütést okozhatnak. Az akkumulátor kapcsainak rövidre zárása szikrákat, égési sérüléseket vagy tüzet okozhat.
18. A szerszámokat gondosan tartsa karban. Tartsa a vágó/fúró szerszámokat élesen és tisztán. A megfelelően karbantartott és éles éllel rendelkező szerszámok kisebb valószínűséggel akadnak el, éskönnyebben irányíthatók.
19. Ellenőrizze a mozgó alkatrészek helytelen beállítását vagy elakadását, az alkatrészek törését és minden más olyan állapotot, amely befolyásolhatja a szerszámok működését. Sérülés esetén használat előtt javítsa meg a szerszámot. Sok balesetet okoznak a nem megfelelően karbantartott szerszámok.
20. Csak a gyártó által a modellhez ajánlott alkatrészeket használjon. Azok az alkatrészek, amelyek alkalmasak lehetnek egy szerszámhoz, sérülésveszélyt okozhatnak, ha egy másik szerszámon használják.

Szolgáltatás

21. A szerszámot csak szakképzett személyzet szervizelheti. A nem szakképzett személyzet által végzett szervizelés vagy karbantartás sérülést okozhat.
22. A szerszám karbantartásakor csak a szerszámmal szállított alkatrészekkel megegyező pótalkatrészeket használjon. Kövesse a jelen használati utasítás Karbantartás című fejezetében található utasításokat. A nem engedélyezett cserealkatrészek használata vagy a karbantartási utasítások be nem tartása áramütést okozhat. NE hagyja, hogy a termékkel kapcsolatos (többszöri használatból származó) kényelem vagy ismeretség helyettesítse a

a biztonsági szabályok szigorú betartása. Ha ezt a szerszámot nem biztonságos vagy helytelen módon használja, súlyos sérülést szenvedhet.

Különleges biztonsági utasítások

1. Tartsa a szerszámot a szigetelt fogantyúfelületeknél, amikor olyan feladatot végez, ahol a vágószerszám rejtett vezetőekkel érintkezhet. A feszültség alatt álló vezetékkel való érintkezés a szerszám feszültség alatt álló, szabadon lévő fémrészeit is feszültség alá helyezi, és áramütést okozhat.
2. Felhívjuk figyelmét, hogy ez az eszköz mindig üzembeszállapotban (potenciálisan aktív) lehet, mivel nem kell konnektorba dugni.
3. Mindig győződjön meg róla, hogy szilárdan áll.
4. Győződjön meg róla, hogy nincs alatta senki, amikor a szerszámot magas pontokon használja.
5. Tartsa erősen a szerszámot.
6. Tartsa távol a kezét a forgó alkatrészekről.
7. Ne hagyja futni a szerszámot, ha nincs rá szükség. Csak akkor használja, ha a kezével tartja.
8. Ne érintse meg a szerszám orrát közvetlenül a működés után, mivel az rendkívül forró lehet, és bőregést okozhat.
9. Egyes anyagok olyan vegyi anyagokat tartalmaznak, amelyek mérgezőek lehetnek.
Különösen ügyeljen arra, hogy a munka során keletkező port ne lélegezze be, és ne érintkezzen a bőrével. Kövesse az anyag szállítójának biztonsági utasításait.

Fontos biztonsági információk az akkumulátorokról

1. Az akkumulátor használata előtt olvassa el az akkumulátoron található összes utasítást és figyelmeztetést.
(1) az akkumulátortöltőt, (2) az akkumulátor és (3) az akkumulátort használó termékek.
 2. Ne szerelje szét az akkumulátort. Ha az üzemidő túlságosan lecsökkent, azonnal állítsa le a működést.
 3. Fennáll a túlmelegedés, égési sérülések vagy akár robbanás lehetősége a helytelen használat miatt.
 4. Ha az elektrolit a szemébe kerül, öblítse ki tiszta vízzel, és azonnal forduljon orvoshoz. Súlyos a látásvesztés veszélye.
 5. Mindig takarja le az akkumulátor csatlakozókat az akkumulátorfedéllel, ha nem használja az akkumulátorkazettát.
 6. Ne zárja rövidre az akkumulátorkazettát:
 - (1) Ne érintse a csatlakozókat vezető anyagokkal.
 - (2) Ne tárolja az akkumulátort más fémtárgyakkal, például szögekkel, érmékkel stb. együtt.
 - (3) Ne tegye ki az akkumulátort víznek vagy esőnek.
- Az akkumulátor rövidre zárása nagy áramerősséget, túlmelegedést, esetleges égési sérüléseket és akár károsodást is okozhat.
7. Ne tárolja a szerszámot és az elemtartályt olyan helyen, ahol a hőmérséklet elérheti vagy meghaladhatja az 50 °C-ot (122 °F).
 8. Ne égesse el az akkumulátorkazettát, még akkor sem, ha az sérült vagy az akkumulátor teljesen lemerült. Tűz esetén az elemkazetta felrobbanhat.
 9. Vigyázzon, nehogy leejtse vagy megüsse az akkumulátort.

Az akkumulátor beszerelése és eltávolítása

FIGYELMEZTETÉS: Az akkumulátor beszerelése vagy eltávolítása előtt mindig kapcsolja ki a szerszámot.

FIGYELMEZTETÉS: Az akkumulátor beszerelésekor vagy eltávolításakor szorosan fogja meg a szerszámot és az akkumulátort. Ha nem tartja szilárdan a szerszámot és az akkumulátort, kicsúszhatnak a kezéből, és a szerszám és az akkumulátor sérülését vagy akár sérülést is okozhatnak.



FIGYELMEZTETÉS: Tegye be az akkumulátort teljesen, amíg a piros jelzés már nem látható. Ellenkező esetben véletlenül leeshet a szerszámról, ami sérülést okozhat Önnek vagy a környezetében lévő személyeknek.

FIGYELMEZTETÉS: Ne szerelje be az akkumulátorkazettát túlzott erő alkalmazásával. Ha a patron nem illeszkedik be könnyen, akkor nem megfelelően van behelyezve.

Az akkumulátorkazetta eltávolításához vegye ki a szerszámból a kazetta elején lévő gombot mozgatva. Az elemkazetta behelyezéséhez igazítsa az elemkazetta nyelvét a házban lévő bevágáshoz, és pattintsa be a helyére. Helyezze be, amíg egy kis kattánással a helyére nem pattan. Ha a gomb felső oldalán látható a piros jelző, akkor nem rögzült teljesen a helyén (lásd a "gomb" részt). **1. ábra, 3. oldal**, ahol 1 = piros jelző, 2. gomb, 3. elemkazetta).

Tipppek az akkumulátor maximális élettartamának eléréséhez:

1. Töltse fel az akkumulátort, mielőtt teljesen lemerülne. Mindig szakítsa meg a szerszám működését és töltse fel az akkumulátort, ha a szerszám teljesítményének csökkenését észleli.
2. Soha ne töltsön újra teljesen feltöltött akkumulátort. A túltöltés csökkenti az akkumulátor élettartamát.
3. Töltse az akkumulátort szobahőmérsékleten 10°C - 40°C között. Hagyja a forró akkumulátort lehűlni töltés előtt.
4. Töltse fel az akkumulátort, ha több mint hat hónapig nem használja.

A művelet leírása

A működtető kapcsoló funkciója (lásd a **2. ábrát, 3. oldal**, ahol 1 = működtető kapcsoló, kioldó).

⚠ FIGYELMEZTETÉS: Mielőtt behelyezné az akkumulátor-kazettát a szerszámba, mindig ellenőrizze, hogy a kapcsoló kioldószerkezete megfelelően működike, és elengedéskor visszatérel a "KI" állásba. A szerszám indításához a szerszám elengedésekor a kioldónak ki kell engednie a szerszámot, szerszámmal, csak húzd meg a ravaszt. A szerszám sebessége a ravaszra gyakorolt nyomás növekedésével nő. A megálláshoz engedje el a kapcsoló ravaszát.

Elektromos fém

A szerszám elektromos fékkel van felszerelve. Ha a szerszám működése az aktiváló/kioldó kapcsoló elengedése után nem áll le gyorsan, forduljon a szervizközponthoz.

Fordított forgás aktiváló kapcsoló funkció (lásd **3. ábra, p. 3**, ahol 1 = Fordított forgás aktiváló kapcsoló). Nyomja meg a fordított forgás aktiváló kapcsolót az **A** oldalon az óramutató járásával megegyező irányú forgáshoz, vagy a **B** oldalon az óramutató járásával ellentétes irányú forgáshoz. Ha a kapcsoló semleges helyzetben van, a kioldó nem húzható meg.

⚠ Működés előtt mindig ellenőrizze a forgásirányt. Használja a fordított forgáskapcsolót, miután a szerszám teljesen megállt. A forgásirány megváltoztatása a szerszámmegállók a szerszám sérülését okozhatják. Ha nem használja a szerszámot, a hátrameneti forgatás aktiváló kapcsolót mindig állítsa semleges állásba.

Összeszerelés

⚠ FIGYELMEZTETÉS: Mielőtt bármilyen munkát végez a szerszámon, mindig győződjön meg arról, hogy a szerszám ki van kapcsolva és az akkumulátor ki van véve.

Fontos: Válassza ki a megfelelő ütőnyát

A csavarokhoz és anyákhoz mindig megfelelő méretű ütvecsavaros foglalatot használjon. Ha az ütvecsavaros dugókulcs nem a megfelelő méretű, az pontatlan és helytelen meghúzási nyomatékot és/vagy a csavar vagy anya sérülését eredményezi.

⚠ FIGYELMEZTETÉS: Győződjön meg arról, hogy a csapágyazó hüvely és a rögzítő rész nem sérült meg, mielőtt beszereli a csapágyazó hüvelyt.

⚠ FIGYELMEZTETÉS: Az ütközőanya behelyezése után győződjön meg arról, hogy az biztosan rögzítve van. Ha kimozdul a helyéről, ne használja.

Figyelje meg a **4. ábrát, 3. oldal.**, ahol 1= ütközőaljzat és 2= négyzögletes szelvényű vezető.

Igazítsa az ütközőaljzat furatát a négyzetes vezetőn lévő rögzítő csaphoz, és tolja az ütközőaljzatot a négyzetes vezetőbe, amíg az a helyére nem kattán. Szükség esetén enyhén kopogtassa meg. Az ütközőaljzat eltávolításához egyszerűen húzza kifelé.

Csavarhúzóhegy vagy anyahegy felszerelése.

- Lásd a **4. ábrát, 3. oldal** (opcionális tartozék): csak az ábrán látható csavarhúzóhegyet / foglalatot használja. Ne használjon más hegyet vagy foglalatot

Funkció



FIGYELMEZTETÉS: Mindig helyezze be az akkumulátort egészen addig, amíg az be nem kattán a helyére. Ha a gomb felső oldalán piros jelzést lát, az akkumulátor nincs teljesen rögzítve.

– Lásd a **5. ábrát, 3. oldal**: Tartsa erősen a szerszámot, és helyezze a foglalatot a csavarra vagy anyára. Kapcsolja be a szerszámot és húzza meg a megfelelő meghúzási időre.

– Lásd a **5. ábrát, 3. oldal**: A megfelelő meghúzási nyomaték a csavar/csavar típusától vagy méretétől, a meghúzendó alkatrész anyagától stb. függően változhat. A meghúzási nyomaték és a meghúzási idő közötti összefüggést az ábrák mutatják.

– Lásd a **.3 oldalon** található **6. és 7. ábrát**, amelyek a tipikus csavarok megfelelő meghúzási nyomatékát szemléltetik (a vízszintes tengelyen a meghúzási idő (másodperc), a függőleges tengelyen pedig a meghúzási nyomaték).



Megjegyzések: Tartsa a szerszámot egyenesen a csavarra vagy anyára irányítva.



Megjegyzések: A túlzott meghúzási nyomaték a csavar/anya vagy az anya sérülését okozhatja. A munka megkezdése előtt mindig végezzen próbát a megfelelő idő meghatározásához. az adott csavar vagy anya meghúzása.



Megjegyzés: Ha a szerszám folyamatosan működik, amíg az akkumulátor teljesen le nem merül, hagyja a szerszámot 15 percig üresen, mielőtt új akkumulátorral folytatná. A munka megkezdése előtt 15 percig futtassa az akkumulátort, mielőtt elkezdené a munkát, mindig végezzen próbaútást az adott csavar vagy anya megfelelő meghúzási idejének meghatározásához.

Betöltés

A szerszám használata előtt tölts fel az akkumulátort az alábbiak szerint:

1. Csatlakoztassa az akkumulátortöltőt a megfelelő váltakozó áramú (AC) áramforráshoz. A töltés jelzőfénye zöldre világít.
2. Helyezze be az akkumulátor-kazettát úgy, hogy a (+) és (-) csatlakozók megfeleljenek a töltőn lévő megfelelő jelöléseknek.
3. Ha az akkumulátor teljesen behelyezve van, a jelzőfény zöldről pirosra vált, és megkezdődik a töltés. A jelzőfény a töltés alatt folyamatosan világít.
4. Amikor a jelzőfény pirosról zöldre vált, a töltési folyamat befejeződött.
5. A töltés után válassza le a töltőt az áramforrásról.

FIGYELEM: A töltő kizárólag az adott akkumulátor töltésére szolgál. Soha ne használja más célra vagy más gyártó akkumulátoraihoz.

– Új vagy hosszú ideig nem használt akkumulátor töltésekor előfordulhat, hogy az akkumulátor csak akkor éri el a teljes töltöttséget, ha teljesen lemerül, majd két-három alkalommal újra feltöltődik.

– Ha az akkumulátort közvetlenül a szerszám használata után tölti fel, vagy olyan akkumulátort, amely hosszú ideig közvetlen napfénynek vagy magas hőmérsékletnek volt kitéve, a töltésjelző lámpa zöldre világíthat. Ha ez történik, várjon rövid ideig. A töltés megkezdődik, amint az akkumulátor lehül.

Műszaki jellemzők

Feszültség	20 V (Li - ion)
Max. Nyomaték	500 Nm
Üresjárat sebesség	0 - 1400/2000/2600 RPM
Ütés sebesség	0 - 3200 BPM
Chuck	1/2"
Kefék	Kefementes motor
Akkumulátorok (x2)	2 x 4.0 Ah Li-Ion
Áram (x1)	2.4 A
Egyéb jellemzők	LED munkafény
	Elektromos fék
Mindez egy 17, 19, 21 mm-es meghajtó dugókulccsal ellátott bőröndben található	

 A töltő használati utasításai, 59. oldal
Az akkumulátorok használati utasításai, 63. oldal

Karbantartás

⚠ FIGYELMEZTETÉS: Mindig győződjön meg arról, hogy a szerszám ki van kapcsolva, és az akkumulátorkazetta ki van véve, mielőtt bármilyen ellenőrzést vagy karbantartást végezne. Mindig ellenőrizze és vegye ki az akkumulátort minden művelet vagy tesztelés előtt és után, terméket, a javításokat, valamint minden egyéb karbantartási vagy beállítási munkát csak szervizközpontunkban, kizárólag eredeti pótalkatrészeink felhasználásával szabad elvégezni.

Környezeti kibocsátás

A szállítás közbeni sérülések elkerülése érdekében a szerszámot stabil csomagolásban kell szállítani. A csomagolás, valamint maguk a szerszám és a tartozékok újrahasznosítható anyagokból készülnek, és ennek megfelelően ártalmatlaníthatók. A szerszám műanyag alkatrészei az építőanyaguk szerint vannak jelölve, ami a rendelkezésre álló gyűjtőberendezéseknek köszönhetően lehetővé teszi a környezetbarát és szelektív ártalmatlanítást.



Csak az Európai Unió országai számára

Ne dobja ki az elektromos szerszámokat a háztartási hulladékkal együtt!

Az elektromos és elektronikus berendezések hulladékairól szóló 2002/96/EK európai irányelv és annak a nemzeti jogszabályok szerinti végrehajtása szerint az életciklusuk végére ért elektromos eszközöket elkülönítetten kell gyűjteni és környezetbarát újrahasznosító létesítménybe kell visszashállítani.

** A gyártó fenntartja magának a jogot, hogy előzetes értesítés nélkül kisebb változtatásokat eszközölnön a termék kialakításában és műszaki jellemzőiben, kivéve, ha ezek a változtatások jelentősen befolyásolják a termékek teljesítményét és biztonsági funkcióját. A kézikönyv kezében tartott oldalakon leírt/ábrázolt alkatrészek a gyártó termékcsaládjának más, hasonló tulajdonságokkal rendelkező modelljeire is vonatkozhatnak, és előfordulhat, hogy az Ön által most megvásárolt termék nem tartalmazza azokat.*

** A termék biztonságának és megbízhatóságának, valamint a garancia érvényességének biztosítása érdekében minden javítási, ellenőrzési, javítási vagy csere munkálatot, beleértve a karbantartást és a speciális beállításokat is, kizárólag a gyártó hivatalos szervizének szakemberei végezhetnek.*

** A terméket mindig a mellékelt felszereléssel használja. A termék nem mellékelt felszereléssel történő üzemeltetése károkat, vagy akár súlyos sérülést vagy halált is okozhat. A gyártó és az importőr nem vállal felelősséget a nem mellékelt berendezések használatából eredő sérülésekért és károkért.*

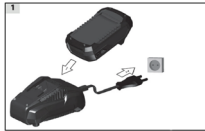

Read and understand the operating instructions before using the appliance. Get familiar with the control elements and how to use the appliance properly. Abide by all the safety measures state in the service manual. Act responsibly toward third parties.

The operator is responsible for accidents or risks to third parties. In case of any doubts about connection and operation refer please to our customer center.

Safety instructions

WARNING!

Read all safety warnings and all instructions. Failure to follow the warnings and instructions may result in electric shock, fire and/or serious injury. Save all warnings and instructions for future reference. Children over the age of 8 and persons with reduced physical, sensory or mental capabilities or with a lack of experience and/or knowledge may only use the machine when supervised or after being instructed on the safe use of the machine and understanding the risks arising from such use.

WARNING!

Charging any other battery is not allowed. Single-use batteries must not be charged with the charger. Do not use this product in any stated for normal use. Not observing general in force and instructions from this manual does not make the manufacturer liable for damages.

Emergency procedure

Conduct a first-aid procedure adequate to the injury and summon qualified medical attendance as quickly as possible. Protect the injured person from further harm and calm them down.

If you seek help, state the following pieces of information: 1. Accident site, 2. Accident type, 3. Number of injured persons, 4. Injury

Charging station

No metal parts may enter the shaft to slide the battery (risk of short circuit).

Never use the charger moist or wet conditions. Suitable for indoor areas only.

Make sure the system voltage corresponds to the charger type plate details. There is a risk of electric shock.

Cable connections to be separated by pulling the plug only. Pulling the cable could damage both the cable and plug. As a result, electric safety would no longer be guaranteed.

Never use the charger when the cable, plug or the machine is damaged by external influences.

In case of damage, deliver the product to an authorized service center.

Make sure the cooling function is not limited by covering the cooling slots. Do not operate the appliance near heat sources or on a flammable surface.

Never open the charger. Contact a specialised workshop in case of any defect.

The Bormann charger to be used only to charge the battery. There can be malfunction or fire if different chargers are used. The outer battery surface must be clean and dry before the battery starts to get charged.

Battery

Vapours may leak out in case of unauthorised use or when using a damaged accumulator.

Bring fresh air and seek medical advice if experiences difficulties. Vapours may irritate the respiratory system.

WARNING!

RISK OF FIRE! RISK OF EXPLOSION!

Never use damaged, defective or deformed accumulators. Never open or damage the accumulator or let it fall on the ground.

Never charge the battery in an environment with acids and easily flammable materials.

Protect the battery against heat and fire.

Protect the battery against moisture and liquids.

Battery to be used at the ambient temperatures between 10°C and +40°C only.

Never put the battery on heaters and do not expose it to strong sunlight for a long time.

After being subject to heavy load, let the battery cool down first. Short circuit-do not bridge the accumulator contacts with metal parts.

The accumulator must be packaged (plastic bag, box) or accumulator contacts must be sealed up for accumulator disposal, transport or storage.

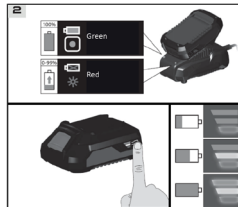

Work instructions

Accumulators are supplied partially charged and must therefore be fully charged before being used the first time.

Charge the accumulator when the appliance is running slowly or it stops.

A li-ion battery maybe charged at any time without any shortening of its life. Charging process

interruption will not damage the accumulator.

A li-ion battery is protected by the electronic cell protection against deep discharge.

A significantly shorter operating time of a charged battery means the battery life is over and the battery must be replaced. Original spare batteries to be used only.

Disposal

The disposal instructions are based on the icons placed on the appliance or its package.

Any damaged or disposed devices must be delivered to appropriate collection centres.

Dispose off the batteries in an environmentally friendly manner. Li-ion batteries are subject to the disposal obligation. Have any defective batteries disposed off by a specialised shop. The battery must be taken out before the appliance is scrapped. Damaged batteries may harm the environment and your health if toxic vapours or liquids leak out of such batteries.

Therefore, never send a defective battery by post, etc. Please contact your local recycling centre.

Dispose the batteries when they are no longer functional. We recommend applying an adhesive tape on the poles to protect them against short circuit.

Never open the battery.

Transport packaging disposal

The packaging protects the machine against damage during transport materials are usually chosen based on environment aspects and waste treatment principles and are recyclable.

Returning the packaging into material circulation saves raw materials and reduces waste production. Parts of packagings (e.g. foils, styropor) can be dangerous for children.

Risk of suffocation!

Keep parts of the packagings out of reach children and dispose them soon as possible.

Symbols



Caution! Warning!



Read the operating instructions.



Charger to be used in closed spaces only.



Voltage



AC current



DC current



Protect the battery against heat and fire.



Protect the battery against water and moisture.



Protect the battery against temperatures above 40°C.



Protection class II.



CE marking.



Application protection.



Any damaged or disposed electric or electronic devices must be delivered to appropriate collection centres.



Do not dispose the batteries with household waste.

Technical data

- Input: 220-240 V/ 50 Hz, 65 W

- Output: 20 V, 2.4 A

- Fast charger

- With battery charge status indicator lights

* The manufacturer reserves the right to make minor changes to product design and technical specifications without prior notice unless these changes significantly affect the performance and safety of the products. The parts described / illustrated in the pages of the manual that you hold in your hands may also concern other models of the manufacturer's product line with similar features and may not be included in the product you just acquired.

* To ensure the safety and reliability of the product and the warranty validity, all repair, inspection, repair or replacement work, including maintenance and special adjustments, must only be carried out by technicians of the authorized service department of the manufacturer.

* Always use the product with the supplied equipment. Operation of the product with nonprovided equipment may cause malfunctions or even serious injury or death. The manufacturer and the importer shall not be liable for injuries and damages resulting from the use of non-conforming equipment.

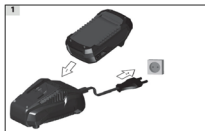

Leggere e comprendere le istruzioni per l'uso prima di utilizzare l'apparecchio. Familiarizzare con gli elementi di comando e con il corretto utilizzo dell'apparecchio. Rispettare tutte le misure di sicurezza indicate nel manuale di manutenzione. Comportarsi in modo responsabile nei confronti di terzi.

L'operatore è responsabile di incidenti o rischi per terzi. In caso di dubbi sul collegamento e sul funzionamento, rivolgersi al nostro centro clienti.

Istruzioni di sicurezza

ATTENZIONE!

Leggere tutte le avvertenze di sicurezza e tutte le istruzioni. La mancata osservanza delle avvertenze e delle istruzioni può provocare scosse elettriche, incendi e/o gravi lesioni. Conservare tutte le avvertenze e le istruzioni per riferimento futuro. I bambini di età superiore agli 8 anni e le persone con ridotte capacità fisiche, sensoriali o mentali o con mancanza di esperienza e/o conoscenza possono utilizzare la macchina solo sotto supervisione o dopo essere stati istruiti sull'uso sicuro della macchina e sulla comprensione dei rischi derivanti da tale uso.

ATTENZIONE!

Non è consentito caricare altre batterie. Le batterie monouso non devono essere caricate con il caricabatterie. Non utilizzare questo prodotto in condizioni di uso normale. La mancata osservanza delle norme e delle istruzioni generali contenute nel presente manuale non comporta la responsabilità del produttore per eventuali danni.

Procedura di emergenza

Seguire una procedura di primo soccorso adeguata all'infortunio e chiamare al più presto un medico qualificato. Proteggere l'infortunato da ulteriori danni e chiamarlo. Se cercate aiuto, fornite le seguenti informazioni: 1. Luogo dell'incidente, 2. Tipo di incidente, 3. Numero di feriti, 4. Infortunio

Stazione di ricarica

Nessuna parte metallica deve entrare nell'albero per far scorrere la batteria (rischio di cortocircuito). Non utilizzare mai il caricabatterie in condizioni di umidità o di bagnato. Adatto solo per aree interne. Assicurarsi che la tensione del sistema corrisponda ai dati di targa del tipo di caricabatterie. C'è il rischio di scosse elettriche. I collegamenti dei cavi devono essere separati solo tirando la spina. Tirando il cavo si possono danneggiare sia il cavo che la spina. Di conseguenza, la sicurezza elettrica non sarebbe più garantita. Non utilizzare mai il caricabatterie quando il cavo, la spina o l'apparecchio sono danneggiati da agenti esterni.

In caso di danni, consegnare il prodotto a un centro di assistenza autorizzato.

Assicurarsi che la funzione di raffreddamento non sia limitata dalla copertura delle fessure di raffreddamento. Non utilizzare l'apparecchio in prossimità di fonti di calore o su superfici infiammabili.

Non aprire mai il caricabatterie. In caso di difetti, rivolgersi a un'officina specializzata.

Il caricabatterie Bormann deve essere utilizzato solo per caricare la batteria. Se si utilizzano caricabatterie diversi, si possono verificare malfunzionamenti o incendi. La superficie esterna della batteria deve essere pulita e asciutta prima che la batteria inizi a caricarsi.

Batteria

In caso di uso non autorizzato o di utilizzo di un accumulatore danneggiato, possono verificarsi fuoriuscite di vapori. Portare aria fresca e consultare un medico in caso di difficoltà. I vapori possono irritare le vie respiratorie.

ATTENZIONE!

RISCHIO DI INCENDIO! RISCHIO DI ESPLOSIONE!

Non utilizzare mai accumulatori danneggiati, difettosi o deformati. Non aprire o danneggiare mai l'accumulatore e non lasciarlo cadere a terra. Non caricare mai la batteria in un ambiente con acidi e materiali facilmente infiammabili.

Proteggere la batteria dal calore e dal fuoco. Proteggere la batteria dall'umidità e dai liquidi. La batteria deve essere utilizzata solo a temperature ambiente comprese tra 10 e 40+ gradi Celsius.

Non mettere mai la batteria su caloriferi e non esporla a lungo alla forte luce del sole. Dopo essere stata sottoposta a un carico pesante, lasciare che la batteria si raffreddi prima.

Cortocircuito: non collegare i contatti dell'accumulatore con parti metalliche.

L'accumulatore deve essere imballato (sacchetto di plastica, scatola) o i contatti dell'accumulatore devono essere sigillati per lo smaltimento, il trasporto o lo stoccaggio dell'accumulatore.

Istruzioni di lavoro

Gli accumulatori vengono forniti parzialmente carichi e devono quindi essere caricati completamente prima di essere utilizzati

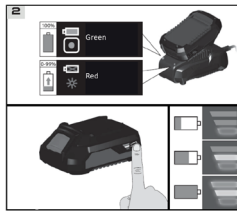

per la prima volta. Caricare l'accumulatore quando l'apparecchio funziona lentamente o si ferma. Una batteria agli ioni di litio può essere caricata in qualsiasi momento senza che la sua durata si riduca. L'interruzione del processo di carica non danneggia l'accumulatore. La batteria agli ioni di litio è protetta dalla protezione elettronica della cella contro la scarica profonda.

Un tempo di funzionamento significativamente più breve di una batteria carica significa che la durata della batteria è terminata e che è necessario sostituirla. Utilizzare esclusivamente batterie di ricambio originali.

Smaltimento

Le istruzioni per lo smaltimento si basano sulle icone poste sull'apparecchio o sulla sua confezione.

Gli apparecchi danneggiati o smaltiti devono essere consegnati agli appositi centri di raccolta.

Smaltire le batterie nel rispetto dell'ambiente. Le batterie agli ioni di litio sono soggette all'obbligo di smaltimento. Far smaltire le batterie difettose da un centro di assistenza specializzato. La batteria deve essere rimossa prima della rottamazione dell'apparecchio. Le batterie danneggiate possono danneggiare l'ambiente e la salute se fuoriescono vapori o liquidi tossici.

Pertanto, non inviare mai una batteria difettosa per posta, ecc. Rivolgersi al centro di riciclaggio locale. Smaltire le batterie quando non sono più funzionanti. Si consiglia di applicare un nastro adesivo sui poli per proteggerli da eventuali cortocircuiti.

Non aprire mai la batteria.

Trasporto imballaggio smaltimento

L'imballaggio protegge la macchina da eventuali danni durante il trasporto. I materiali sono solitamente scelti in base agli aspetti ambientali e ai principi di trattamento dei rifiuti e sono riciclabili. Il reinserimento dell'imballaggio nella circolazione dei materiali consente di risparmiare materie prime e di ridurre la produzione di rifiuti. Alcune parti degli imballaggi (ad es. fogli, styropor) possono essere pericolose per i bambini.

Rischio di soffocamento!

Tenere le parti dell'imballaggio fuori dalla portata dei bambini e smaltirle il prima possibile.

Simboli

	Attenzione! Avvertenzal
	Leggere le istruzioni per l'uso.
	Il caricabatterie deve essere utilizzato solo in ambienti chiusi.
	Tensione
	Corrente alternata
	Corrente continua
	Proteggere la batteria dal calore e dal fuoco.
	Proteggere la batteria dall'acqua e dall'umidità.
	Proteggere la batteria da temperature superiori a 40°C.
	Classe di protezione II.
	Marcatura CE
	Protezione dell'applicazione.
	Qualsiasi dispositivo elettrico o elettronico danneggiato o smaltito deve essere consegnato a centri di raccolta appropriati.
	Non smaltire le batterie con i rifiuti domestici.

Dati tecnici

- Ingresso: 220-240 V/ 50 Hz, 65 W
- Uscita: 20 V, 2,4 A

- Caricabatterie veloce
- Con indicatori luminosi dello stato di carica della batteria

* Il produttore si riserva il diritto di apportare modifiche minori al design e alle specifiche tecniche del prodotto senza preavviso, a meno che tali modifiche non influiscano significativamente sulle prestazioni e sulla sicurezza dei prodotti. Le parti descritte/illustrate nelle pagine del manuale che avete tra le mani possono riguardare anche altri modelli della linea di prodotti del produttore con caratteristiche simili e potrebbero non essere incluse nel prodotto appena acquistato.

* Per garantire la sicurezza e l'affidabilità del prodotto e la validità della garanzia, tutti gli interventi di riparazione, ispezione o sostituzione, compresa la manutenzione e le regolazioni speciali, devono essere eseguiti esclusivamente da tecnici del servizio di assistenza autorizzato dal produttore.

* Utilizzare sempre il prodotto con l'attrezzatura fornita. L'utilizzo del prodotto con apparecchiature non in dotazione può causare malfunzionamenti o addirittura lesioni gravi o morte. Il produttore e l'importatore non sono responsabili per lesioni e danni derivanti dall'uso di apparecchiature non conformi.



Διαβάστε και κατανοήστε τις οδηγίες λειτουργίας πριν χρησιμοποιήσετε τη συσκευή. Εξοικονομήστε τα με μέτρο ελέγχο και τον τρόπο ορθής χρήσης της συσκευής. Τηρείτε όλα τα μέτρα ασφαλείας που αναφέρονται στο παρόν εγχειρίδιο. Ενεργήστε υπεύθυνα απέναντι σε τρίτους. Ο χειριστής είναι υπεύθυνος για τυχόν ατυχήματα ή κινδύνους που προκύπτουν προς τρίτους.

Σε περίπτωση αμφιβολιών σχετικά με τη σύνδεση ή/και τη λειτουργία καλέστε το κέντρο εξυπηρέτησης πελατών μας.

Οδηγίες ασφαλείας

ΠΡΟΣΧΟΝ ΚΙΝΔΥΝΟΣ!

Διαβάστε όλες τις οδηγίες ασφαλείας και τις σχετικές συμβουλές. Η μη τήρηση των προειδοποιήσεων και των οδηγιών μπορεί να προκαλέσει ηλεκτροπληξία, πυρκαγιά ή/και σοβαρό τραυματισμό. Φυλάξτε το εγχειρίδιο με τις οδηγίες σε ένα ασφαλές σημείο για μελλοντική αναφορά.

Παιδιά άνω των 8 ετών και τα άτομα με μειωμένες σωματικές, αισθητηριακές ή διανοητικές ικανότητες ή/και έλλειψη εμπειρίας ή/και γνώσης μπορούν να χρησιμοποιούν την συσκευή μόνο όταν επιβλέπονται παρόν ή/και άλλων οδηγίες σχετικά με την ασφαλή χρήση του προϊόντος και την κατανοή των κινδύνων που προκύπτουν από την εν λόγω χρήση.

ΠΡΟΣΧΟΝ ΚΙΝΔΥΝΟΣ!

Δεν επιτρέπεται η φόρτιση οποιασδήποτε άλλης μπαταρίας. Οι μπαταρίες μίας χρήσης δεν πρέπει να φορτίζονται με το φορτιστή. Μην χρησιμοποιείτε αυτό το προϊόν για οποιαδήποτε άλλη χρήση εκτός της προβλεπόμενης. Η μη τήρηση των γενικών κανόνων και των οδηγιών του παρόντος εγχειριδίου δεν καθιστά τον κατασκευαστή υπεύθυνο για ζημιές.

Σε περίπτωση έκτακτης ανάγκης

Διεξάγετε μια διαδικασία πρώτων βοηθειών κατάλληλη για το είδος τραυματισμού και καλέστε για ιατρική βοήθεια το συντομότερο δυνατόν. Προστατέψτε τον τραυματισμένο από περαιτέρω βλάβη και πρηξιότητες. Αν ζητήσετε βοήθεια, αναφέρετε τις ακόλουθες πληροφορίες: 1. Τόπος ατυχήματος, 2. Τύπος ατυχήματος, 3. Αριθμός τραυματιών, 4. Κατάσταση τραυματισμού.

Σταθμός φόρτισης

Μην τοποθετείτε μεταλλικά τμήματα στο εσωτερικό της μπαταρίας ή τους ακρόδεκτες (κίνδυνος βραχυκυκλώματος).

Μην χρησιμοποιείτε ποτέ τον φορτιστή όταν τα ποσοστά υγρασίας είναι υψηλά. Ο φορτιστής είναι κατάλληλος μόνο για εσωτερικούς χώρους.

Βεβαιωθείτε ότι η τάση του δικτύου ηλεκτροδότησης αντιστοιχεί στην τάση που αναγράφεται στην πινακίδα τύπου του φορτιστή. Κίνδυνος ηλεκτροπληξίας.

Συνδέστε και αποσυνδέστε το καλώδιο τροφοδοσίας από την άκρη μέσω του βύσματος του. Το τράβηγμα του καλωδίου μπορεί να προκαλέσει βλάβη τόσο στο καλώδιο όσο και στο βύσμα με αποτέλεσμα να υποβαθμίζεται η ηλεκτρική ασφάλεια. Μην χρησιμοποιείτε ποτέ το φορτιστή όταν το καλώδιο, το βύσμα ή η ίδια η συσκευή έχει υποστεί βλάβη.

Σε περίπτωση βλάβης, παραδώστε το προϊόν σε ένα εξουσιοδοτημένο κέντρο εφάρξης.

Βεβαιωθείτε ότι η λειτουργία φύξης δεν περιορίζεται λόγω φραγής των θυρίδων φύξης. Μη χρησιμοποιείτε τη συσκευή κοντά σε πηγές θερμότητας ή σε εύφλεκτες επιφάνειες.

Μην αποσυρμαρμολογείτε ποτέ το φορτιστή. Επικοινωνήστε με ένα εξειδικευμένο τμήμα Service σε περίπτωση βλάβης. Ο φορτιστής Borfmann πρέπει να χρησιμοποιείται μόνο για τη φόρτιση της συγκεκριμένης μπαταρίας. Η χρήση άλλου τύπου φορτιστή ή μπαταρίας μπορεί να προκαλέσει σοβαρό τραυματισμό ή βλάβη. Η εξωτερική επιφάνεια της μπαταρίας πρέπει να είναι πάντοτε καθαρή και στεγνή πριν την έναρξη της διαδικασίας φόρτισης.

Μπαταρία

Οι ατμοί μπορεί να διαρρύνουν σε περίπτωση μη προβλεπόμενης χρήσης ή όταν χρησιμοποιούνται μπαταρίες που έχουν υποστεί βλάβη. Αναπνεύστε καθαρό αέρα και ζητήστε ιατρική συμβουλή εάν αντιμετωπίσετε δυσκολίες. Οι ατμοί μπορεί να προκαλέσουν πρόβλημα στο αναπνευστικό σύστημα.

ΠΡΟΣΧΟΝ ΚΙΝΔΥΝΟΣ ΠΥΡΚΑΓΙΑΣ! ΚΙΝΔΥΝΟΣ ΕΚΡΗΞΗΣ!

Μην χρησιμοποιείτε ποτέ καταστραμμένες, ελαττωματικές ή παραμορφωμένες μπαταρίες. Ποτέ μην αποσυρμαρμολογείτε, προκαλείτε βλάβη στο συνσωρευτή ή τον αφήνεται να πέσει στο εδαφός. Μην φορτίζετε ποτέ την μπαταρία σε περιβάλλον με οξεία και εύφλεκτα υλικά.

Προστατέψτε την μπαταρία από τη θερμότητα και τη φωτιά.

Προστατέψτε την μπαταρία από την υγρασία και την επαφή με υγρά. Η μπαταρία πρέπει να χρησιμοποιείται μόνο σε θερμοκρασίες περιβάλλοντος μεταξύ των 10°C και των +40°C. Μην τοποθετείτε ποτέ την μπαταρία σε θερμοκρασίες και μην την εκθέτετε σε έντονη ηλιακή ακτινοβολία για μεγάλο χρονικό διάστημα.

Αφού υποβληθεί σε μεγάλο φορτίο, αφήστε την μπαταρία να κρυώσει πρώτα.

Κίνδυνος βραχυκυκλώματος! Μην γυφνίζετε τις επαφές των μπαταριών με μεταλλικά τμήματα.

Η μπαταρία πρέπει να οσκευάζεται (πλαστική σακούλα, κουτί) ή οι επαφές του συνσωρευτή πρέπει να σφραγίζονται κατά την απορριψη, μεταφορά ή αποθήκευσή της.

Οδηγίες ασφαλείας σχετικά με την διαδικασία φόρτισης

Οι μπαταρίες παρέχονται μερικές φορτισμένες και, ως εκ τούτου, πρέπει να φορτιστούν πλήρως πριν χρησιμοποιηθούν για πρώτη φορά.

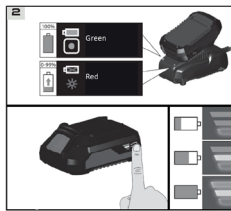

Φορτίστε την μπαταρία όταν η συσκευή λειτουργεί αργά ή σταμάτα.

Μια μπαταρία ιόντων λιθίου μπορεί να φορτιστεί ανά πάσα στιγμή χωρίς καμία συντονισμού του χρόνου ζωής της. Η διακοπή της διαδικασίας φόρτισης δεν θα βλάψει την μπαταρία. Οι μπαταρίες ιόντων λιθίου προστατεύονται από ηλεκτρονικό σύστημα προστασίας ενάντια στη βαθιά εκφόρτιση.

Ένας σημαντικό μικρότερος χρόνος λειτουργίας μιας φορτισμένης μπαταρίας σημαίνει ότι η διάρκεια ζωής της μπαταρίας φτάνει προς το τέλος της και η μπαταρία πρέπει να αντικατασταθεί. Επιλέξτε μόνο τις γνήσιες μπαταρίες του κατασκευαστή.

Απόρριψη

Οι οδηγίες απόρριψης βασίζονται στα εικονίδια που τοποθετούνται στη συσκευή ή στη συσκευασία της.

Τυχόν καταστραμμένες ή ελαττωματικές συσκευασίες ή συσκευές πρέπει να παραδοθούν σε κατάλληλα κέντρα ανακύκλωσης. Απορρίψτε τις μπαταρίες με τρόπο φιλικό προς το περιβάλλον. Οι μπαταρίες ιόντων λιθίου υπόκεινται σε υποχρεωτική ανακύκλωση. Απορρίψτε τυχόν ελαττωματικές μπαταρίες στα ειδικά σημεία συλλογής. Η μπαταρία πρέπει να αφαιρεθεί πριν από την απόρριψη της συσκευής. Οι καταστραμμένες μπαταρίες μπορεί να βλάψουν το περιβάλλον και την υγεία σας εάν διαρρύνουν τοξικοί ατμοί ή υγρά από αυτές τις μπαταρίες. Ως εκ τούτου, ποτέ μην αποστέλλετε μια ελαττωματική μπαταρία με το ταχυδρομείο, κλπ. Επικοινωνήστε με το τοπικό κέντρο ανακύκλωσης.

Απορρίψτε τις μπαταρίες όταν δεν είναι πλέον λειτουργικές. Συνιστάται μια εφάρμοξη κολλητικής ταινίας στους πόλους για την προστασία τους από βραχυκυκλώμα.

Μην αποσυρμαρμολογείτε ποτέ την μπαταρία.

Ανακύκλωση / απόρριψη της συσκευασίας

Η συσκευασία προστατεύει το προϊόν από τις ζημιές κατά τη διάρκεια της μεταφοράς. Τα υλικά συσκευασίας επιλέγονται συνήθως με βάση τις αρχές προστασίας τους περιβάλλοντος και την τεχνολογία επεξεργασίας αποβλήτων και είναι ανακυκλώσιμα. Η παράδοση της συσκευασίας προς ανακύκλωση εξοικονομεί πρώτες ύλες και μειώνει την παραγωγή αποβλήτων. Ορισμένα τμήματα των συσκευασιών (π.χ. φύλλα αλουμινίου, Πολυστυρένιο) μπορεί να είναι επικίνδυνα για τα παιδιά.

Κίνδυνος ασφάλειας!

Κρατήστε τα μέρη των συσκευασιών μακριά από τα παιδιά και απορρίψτε τα το συντομότερο δυνατόν.

Σύμβολο	Τεχνικά χαρακτηριστικά
Προσοχή κίνδυνος!	- Εισόδος: 220-240 V/50 Hz, 65 W - Έξοδος: 20 V, 2,4 A
Διαβάστε προσεκτικά τις οδηγίες του εγχειριδίου.	- Ταχυφορτιστής - Με ενδεδειγμένες λυχνίες κατάστασης φόρτισης μπαταρίας
Για χρήση σε εσωτερικούς χώρους μόνο.	* Ο κατασκευαστής διατηρεί το δικαίωμα να πραγματοποιήσει δευτερευόντως αλλαγές στο σχεδιασμό του προϊόντος και στα τεχνικά χαρακτηριστικά χωρίς προηγούμενη ειδοποίηση, εκτός εάν οι αλλαγές αυτές επηρεάζουν σημαντικά την απόδοση και λειτουργία ασφαλείας των προϊόντων.
Τάση	Τα εξαρτήματα που περιγράφονται/ απεικονίζονται στις σελίδες του εγχειριδίου που κρατάτε στα χέρια σας ενδέχεται να αφορούν και σε άλλα μοντέλα της σειράς προϊόντων του κατασκευαστή, με παρόμοια χαρακτηριστικά, και ενδέχεται να μην περιλαμβάνονται στο παρόν το μολύβι ασφαλείας.
AC (Εναλλασσόμενο ρεύμα)	* Για να διασφαλιστεί η ασφάλεια και η αξιοπιστία του προϊόντος καθώς και η υγιής της εγγύησης όλες οι εργασίες επιδιόρθωσης, ελέγχου, επισκευής ή αντικατάστασης συμπεριλαμβανομένης της συντήρησης, να τον ειδικών ριθμιστών, πρέπει να εκτελούνται μόνο από τεχνικούς του εξουσιοδοτημένου τμήματος Service του κατασκευαστή.
DC (Συνεχές ρεύμα)	* Χρησιμοποιείτε πάντα το προϊόν με τον παρόχοντα εξοπλισμό. Η λειτουργία του προϊόντος με μη-προβλεπόμενα εξοπλισμό ενδέχεται να προκαλέσει βλάβη ή ακόμα και σοβαρό τραυματισμό ή θάνατο. Ο κατασκευαστής και ο εισαγωγέας ουδεμία ευθύνη φέρει για τραυματισμούς και βλάβες που προκύπτουν από την χρήση μη προβλεπόμενου εξοπλισμού.
Μην εκθέτετε σε υψηλή θερμοκρασία και φωτιά.	
Μην εκθέτετε σε υψηλά ποσοστά υγρασίας και νερό.	
Μην εκθέτετε σε θερμοκρασίες άνω των 40°C.	
Κλάση προστασίας II.	
Εικονογράμματα CE.	
Προστασία συσκευής.	
Οι ηλεκτρικές ή ηλεκτρονικές συσκευές που έχουν υποστεί βλάβη ή απορριπτόμενες πρέπει να παραδοθούν για ανακύκλωση.	
Non smaltire le batterie con i rifiuti domestici.	



Прочетете и разберете инструкциите за експлоатация преди да използвате уреда. Запознати се с елементите за управление и как да използвате уреда правилно. Спазвайте всички мерки за безопасност, посочени в ръководството за експлоатация. Дръжте се отговорно спрямо трети лица.

Операторът носи отговорност за злополуки или рискове за трети лица. В случай на съмнения относно свързването и експлоатацията се обърнете към нашия център за обслужване на клиенти.

Инструкции за безопасност

ПРЕДУПРЕЖДЕНИЕ!

Прочетете всички предупреждения за безопасност и всички инструкции.

Неспазването на предупрежденията и инструкциите може да доведе до токов удар, пожар и/или сериозно нараняване. Запазете всички предупреждения и инструкции за бъдеща справка.

Деца на възраст над 8 години и лица с намалени физически, сетивни или умствени способности или с недостатъчен опит и/или познания могат да използват машината само под надзор или след като са били инструктирани за безопасното използване на машината и разбират рисковете, произтичащи от това използване.

ПРЕДУПРЕЖДЕНИЕ!

Зареждането на други батерии не е разрешено. Батериите за еднократна употреба не трябва да се зареждат със зарядното устройство.

Не използвайте този продукт в помещения за нормална употреба вид. Неспазването на общите и действащи инструкции от това ръководство не води до отговорност на производителя за щети.

Аварийна процедура

Проведете процедурата за оказване на първа помощ, адекватна на нараняването, и извикайте квалифицирана медицинска помощ възможно най-бързо. Защитете пострадащото лице от понататъшно нараняване и го успокойте.

Ако потърсите помощ, посочете следната информация: 1. Място на произшествието, 2. Вид на произшествието, 3. Брой на ранените лица, 4. Наранявания.

Станция за зареждане

В шахтата не трябва да влизат метални части, за да се пълзне батерията (риск от късо съединение).

Никога не използвайте зарядното устройство във влажни или мокри условия. Подходящо е само за защитени помещения.

Уверете се, че напрежението на системата съответства на данните на табелката с типа на зарядното устройство. Съществува риск от токов удар. Кабелните връзки да се разделят само чрез издърпване на щепсела. Издърпването на кабела може да повреди както кабела, така и щепсела. В резултат на това електрическата безопасност вече няма да бъде гарантирана.

Никога не използвайте зарядното устройство, когато кабелът, щепселът или машината са повредени от външни въздействия. В случай на повреда предайте продукта в оторизиран сервизен център.

Уверете се, че функцията за охлаждане не е ограничена чрез покриване на слотовете за охлаждане.

Не използвайте уреда в близост до източници на топлина или върху запалима повърхност.

Никога не отваряйте зарядното устройство. В случай на повреда се обърнете към специализиран сервиз.

Зарядното устройство Vorwerk да се използва само за зареждане на акумулатора. Ако се използват различни зарядни устройства, може да възникне неизправности или пожар.

Външната повърхност на батерията трябва да е чиста и суха, преди да започне зареждането на батерията.

Батерия

В случай на неразрешена употреба или при използване на повреден акумулатор може да се стигне до изтичане на пари.

Донесете свеж въздух и потърсете лекарски съвет, ако изпитвате затруднения. Парите могат да раздразнят дихателната система.

ПРЕДУПРЕЖДЕНИЕ!

РИСК ОТ ПОЖАРИ! РИСК ОТ ЕКСПЛОЗИЯ!

Никога не използвайте повредени, дефектни или деформирани акумулатори. Никога не отваряйте или повредявайте акумулатора и не го оставяйте да пада на земята.

Никога не зареждайте батерията в среда с киселини и лесно запалими материали.

Предпазвайте батерията от топлина и огън.

Защитете батерията от влага и течности.

Батерията т трябва да се използва само при температура на околната среда между 10 и над 40 °C. Никога не поставяйте батерията върху нагрявателни и не я излагайте на силна слънчева светлина за дълго време. След като е била подложена на голямо натоварване, първо оставете батерията да се охлади.

Късо съединение - не свързвайте контактите на акумулатора с метални части.

Акумулаторът трябва да бъде опакован (пластмасова торба, кутия) или контактите на акумулатора трябва да бъдат запечатани при изхвърляне, транспортиране или съхранение на акумулатора.

Работни инструкции

Акумулаторите се доставят частично заредени и затова трябва

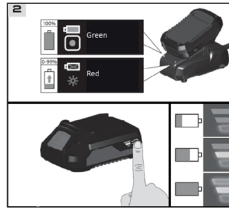

да бъдат напълно заредени, преди да бъдат използвани за първи път.

Зареждайте акумулатора, когато уреда работи бавно или спира.

Литиево-йонната батерия може да се зарежда по всяко време, без да се скъсява животът ѝ.

Прекъсването на процеса на зареждане не води до повреда на акумулатора.

Литиево-йонната батерия

е защитена от електронна защита на клетките срещу дълбок разряд. Значително по-краткото време за работа на заредена батерия означава, че животът на батерията е изтеъкъл и тя трябва да бъде сменена. Да се използват само оригинални резервни батерии.

Изхвърляне

Инструкциите за изхвърляне се основават на законите, постановени върху уреда или неговата опаковка.

Всички повредени или изхвърляни уреди трябва да се предават в съответните центрове за събиране на отпадъци. Изхвърляйте батериите по начин, щадящ околната среда.

Литиево-йонните батерии подлежат на задължението за изхвърляне. Дефект ириалит е батерия т трябва да се изхвърлят в специализиран сервиз. Батерията трябва да се извади преди бракуването на уреда.

Повредените батерии могат да навредат на околната среда и на вашето здраве, ако от такива батерии изтекат токсични изпарения или течности.

Затова никога не изпращайте дефектната батерия по пощата и т.н. Моля, свържете се с местния център за рециклиране.

Изхвърляте батериите, когато те вече не функционират. Препоръчваме да поставите самозапалваща се лента върху полюсите, за да ги предпазите от късо съединение.

Никога не отваряйте батерията.

Транспортиране на опаковката изхвърляне

Опаковката предпазва машината от повреда по време на транспортиране. Материалите обикновено се избират въз основа на екологичните аспекти и принципите за третиране на отпадъците и могат да се рециклират. Връщането на опаковката в материалния оборот спестява суровини и намалява производството на отпадъци. Части от опаковките (напр. фолио, стиропор) могат да бъдат опасни за деца.

Опасност от задушаване!

Съхранявайте частите на опаковките на места, недостъпни за деца, и ги изхвърлете възможно най-скоро.

Символи

⚠ **Внимание!** Предупреждение!

📖 Прочетете инструкциите за работа инструкции.

🏠 Зарядно устройство за използване в затворени само пространство.

V Напрежение

AC Променилив ток

— Постоянен ток

🔥 Защитете батерията от топлина и огън.

🚰 Защитете батерията от вода и влага.

🌡️ Предпазване на батерията от температура над 40 градуса по Целзий

🛡️ Клас на защита II.

CE Маркировка CE.

TS 15A Защита на приложението.

⚡️ Всички повредени или изгорели електрически или електронни устройства трябва да се предават в съответните центрове за събиране.

🗑️ Не изхвърляйте батериите заедно с битовите отпадъци.

Технически данни

- Вход: 220-240 V / 50 Hz, 65 W

- Изход: 20 V, 2,4 A

- Бързо зарядно устройство

- С индикатор за състоянието на зареда на батерията

* Производителят си запазва правото да прави незначителни промени в дизайна и техническите спецификации на продуктите без предварително уведомление, освен ако тези промени не засягат значимо работата и безопасността на продуктите. Частите, описани/илюстрирани на страниците на ръководството, което държите в ръцете си, може да се отнасят и за други модели от продуктова линия на производителя с подобни характеристики и може да не са включени в току-що придобития от вас продукт.

* За да се гарантира безопасността и надеждността на продукта и валидността на гаранцията, всички работи по ремонт, проверка или замяна, включително поддръжка и специални настройки, трябва да се извършват само от техници от оторизиран сервизен отдел на производителя.

* Винаги използвайте продукта с достъпно оборудване. Работата на продукта с оборудване, което не е доставено, може да доведе до неизправности или дори до сериозни наранявания или смърт. Производителят и вносителят не носят отговорност за наранявания и щети, възникнали в резултат на използването на несъответстващо на изискванията оборудване.

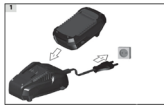

Citiți și înțelegeți instrucțiunile de utilizare înainte de a utiliza aparatul. Familiarizați-vă cu elementele de comandă și cu modul de utilizare corectă a aparatului. Respectați toate măsurile de siguranță menționate în manualul de service. Acționați în mod responsabil față de terți.

Operatorul este responsabil pentru accidente sau riscurile la care sunt expuse terțe părți. În cazul în care aveți nelămuriri cu privire la conectare și funcționare, vă rugăm să vă adresați centrului nostru pentru clienți.

Instrucțiuni de siguranță

AVERTISMENT!

Citiți toate avertismentele de siguranță și toate instrucțiunile. Nerespectarea avertismentelor și instrucțiunilor poate duce la electrocutare, incendii și/sau vătămări grave. Păstrați toate avertismentele și instrucțiunile pentru referințe ulterioare. Copiii cu vârsta de peste 8 ani și persoanele cu capacități fizice, senzoriale sau mentale reduse sau cu o lipsă de experiență și/sau de cunoștințe pot utiliza aparatul numai sub supraveghere sau după ce au fost instruiți cu privire la utilizarea în siguranță a aparatului și înțelegând riscurile care decurg din această utilizare.

AVERTISMENT!

Nu este permisă încărcarea oricărei alte baterii. Bateriile de unică folosință nu trebuie să fie încărcate cu încărcătorul. Nu folosiți acest produs în nici un fel declarat pentru utilizare normală. Nerespectarea instrucțiunilor generale în vigoare și a instrucțiunilor din acest manual nu face ca producătorul să fie răspunzător pentru daune.

Procedura de urgență

Efectuați o procedură de prim-ajutor adecvată vătămării și chemați un medic calificat cât mai repede posibil. Protejați persoana rănită de alte vătămări și calmați-o. Dacă solicitați ajutor, furnizați următoarele informații: 1. Locul accidentului, 2. Tipul accidentului, 3. Numărul de persoane rănite, 4. Leziuni

Stație de încărcare

Nu este permisă pătrunderea niciunei piese metalice în arborele de gîslare a bateriei (risc de scurtcircuit). Nu utilizați niciodată încărcătorul în condiții de umezeală sau de ploaie. Potrivit numai pentru zonele interioare. Asigurați-vă că tensiunea sistemului corespunde cu detaliile de pe placa de tip a încărcătorului. Există riscul de electrocutare. Conexiunile cablurilor să fie separate doar prin tragerea stecherului. Tragerea cablului ar putea deteriora atât cablul, cât și fișa. Ca urmare, siguranța electrică nu ar mai fi garantată. Nu utilizați niciodată încărcătorul dacă cablul, fișa sau aparatul sunt deteriorate de influențe externe. În caz de deteriorare, predați produsul la un centru de service autorizat. Asigurați-vă că funcția de răcire nu este limitată prin acoperirea fanțelor de răcire. Nu folosiți aparatul în apropierea unor surse de căldură sau pe o suprafață inflamabilă. Nu deschideți niciodată încărcătorul. Contactați un atelier specializat în caz de defecțiune. Încărcătorul Bormann trebuie utilizat numai pentru a încărca bateria. Se pot produce defecțiuni sau incendii dacă se utilizează încărcătoare diferite. Suprafața exterioară a bateriei trebuie să fie curată și uscată înainte ca bateria să înceapă să se încarce.

Baterie

Se pot scurge vapori în caz de utilizare neautorizată sau atunci când se utilizează un acumulator deteriorat. Aduceți aer curat și cereți sfatul medicului dacă întâmpinați dificultăți. Vaporii pot irita sistemul respirator.

AVERTISMENT!

RISC DE INCENDIU! RISC DE EXPLOZIE!

Nu utilizați niciodată acumulatori deteriorați, defecti sau deformați. Nu deschideți sau deteriorați niciodată acumulatorul și nu-l lăsați să cadă pe jos. Nu încărcați niciodată bateria într-un mediu cu acizi și materiale ușor inflamabile. Protejați bateria împotriva căldurii și a focului. Protejați bateria împotriva umezelii și a lichidelor. Bateria trebuie utilizată numai la temperaturi ambientale cuprinse între 10 și 40+ grade Celsius. Nu puneți niciodată bateria pe calorifere și nu o expuneți la lumina puternică a soarelui pentru o perioadă lungă de timp. După ce a fost supus unei sarcini grele, lăsați mai întâi bateria să se răcească. Scurtcircuit - nu suprapuneți contactele acumulatorului cu piese metalice. Acumulatorul trebuie să fie ambalat (pungă de plastic, cutie) sau contactele acumulatorului trebuie să fie sigilate pentru eliminarea, transportul sau depozitarea acumulatorului.

Instrucțiuni de lucru

Acumulatorii sunt livrați parțial încărcăți și, prin urmare, trebuie să fie încărcăți complet înainte de a fi utilizați pentru prima dată. Încărcați acumulatorul atunci când aparatul funcționează încet sau se oprește.

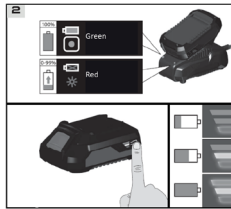

Un acumulator Li-ion poate fi încărcat în orice moment, fără ca durata de viață a acestuia să fie scurtată. Întreruperea procesului de încărcare nu va deteriora acumulatorul.

Un acumulator Li-ion este protejat de protecția electronică a celei împotriva descărcării profunde.

O durată de funcționare semnificativ mai scurtă a unei baterii încărcate înseamnă că durata de viață a bateriei s-a încheiat și că aceasta trebuie înlocuită.

Se vor folosi numai baterii de rezervă originale.

Eliminare

Instrucțiunile de eliminare se bazează pe pictogramele plasate pe aparat sau pe ambalajul acestuia.

Orice aparat deteriorat sau eliminat trebuie predat la centrele de colectare corespunzătoare.

Eliminați bateriile într-un mod ecologic.

Bateriile Li-ion sunt supuse obligației de eliminare. Trimiteți bateriile defecte la o unitate de service specializată pentru a le elimina. Bateria trebuie scoasă înainte ca aparatul să fie casat. Bateriile deteriorate pot dauna mediului înconjurător și sănătății dumneavoastră dacă din astfel de baterii se scurg vapori sau lichide toxice.

Prin urmare, nu trimiteți niciodată o baterie defectă prin poștă etc. Vă rugăm să contactați centrul de reciclare local.

Aruncați bateriile atunci când nu mai sunt funcționale. Vă recomandăm să aplicați o bandă adezivă pe stâlpi pentru a-i proteja împotriva scurtcircuitului. Nu deschideți niciodată bateria.

Transportul ambalajului eliminarea ambalajelor

Ambalajul protejează aparatul împotriva deteriorării în timpul transportului materialele sunt de obicei alese pe baza aspectelor de mediu și a principiilor de tratare a deșeurilor și sunt reciclabile. Reintruducerea ambalajelor în circuitul materialelor economisește materii prime și reduce producția de deșeurii. Unele părți ale ambalajelor (de exemplu, folii, stiropor) pot fi periculoase pentru copii.

Risc de sufocare!

Păstrați părțile ambalajului la îndemâna copiilor și eliminați-le cât mai curând posibil.

Simboluri

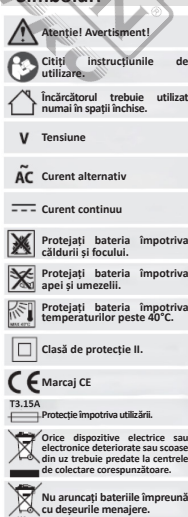

Date tehnice

- Intrare: 220-240 V / 50 Hz, 65 W
- Ieșire: 20 V, 2,4 A
- Încărcător rapid
- Cu lumini indicatoare ale stării de încărcare a bateriei

* Producătorul își rezervă dreptul de a aduce modificări minore la designul și specificațiile tehnice ale produsului fără notificare prealabilă, cu excepția cazului în care aceste modificări afectează în mod semnificativ performanța și siguranța produselor. Piese descrise / ilustrate în paginile manualului pe care îl țineți în mână pot viza și alte modele din linia de produse ale producătorului cu caracteristici similare și pot să nu fie incluse în produsul pe care tocmai l-ați achiziționat.

* Pentru a asigura siguranța și fiabilitatea produsului, precum și valabilitatea garanției, toate lucrările de reparatii, inspecții sau înlocuiri, inclusiv întreținerea și reglajele speciale, trebuie să fie efectuate numai de către tehnicienii ai departamentului de service autorizat al producătorului.

* Utilizați întotdeauna produsul cu echipamentul furnizat. Utilizarea produsului cu echipamente care nu sunt furnizate poate cauza defecțiuni sau chiar vătămări grave sau chiar moarte. Producătorul și importatorul nu sunt răspunzători pentru vătămările și daunele rezultate din utilizarea unui echipament neconform.



Pročitajte i razumite upute za uporabu prije uporabe uređaja. Upoznajte se s upravljačkim elementima i kako pravilno koristiti uređaj. Pridržavajte se svih sigurnosnih mjera navedenih u servisnom priručniku. Ponašajte se odgovorno prema trećim osobama.

Operater je odgovoran za nezgode ili rizike za treće strane. U slučaju bilo kakvih nedoumica oko povezivanja i rada obratite se našem korisničkom centru.

Sigurnosne upute

UPOZORENJE!

Pročitajte sva sigurnosna upozorenja i sve upute.

Nepoštivanje upozorenja i uputa može dovesti do strujnog udara, požara i/ili ozbiljne ozljede. Spremite sva upozorenja i upute za buduću upotrebu. Djeca starija od 8 godina i osobe sa smanjenim fizičkim, osjetljivim ili mentalnim sposobnostima ili s nedostatkom iskustva i/ili znanja smiju koristiti stroj samo pod nadzorom ili nakon što su upućeni u sigurnu uporabu stroja i razumiju rizike koji proizlaze iz takvu upotrebu.

UPOZORENJE!

Punjenje bilo koje druge baterije nije dopušteno. Baterije za jednokratnu upotrebu ne smiju se puniti punjačem. Nemojte koristiti ovaj proizvod u bilo kojemu navedenom za normalnu uporabu. Nepriдрžavanje općih važećih uputa i uputa iz ovog priručnika ne snosi odgovornost proizvođača za štetu.

Hitni postupak

Provedite postupak prve pomoći primjeren ozljedi i pozovite kvalificiranu medicinsku pomoć što je prije moguće. Zaštite nesrećenu osobu od daljnjeg ozljeđivanja i smirite je. Ako tražite pomoć, navedite sljedeće podatke: 1. mjesto nesreće, 2. vrstu nesreće, 3. broj ozlijeđenih osoba, 4. ozljede

Stanica za punjenje

Nikakvi metalni dijelovi ne smiju ući u osovino kako bi klizili bateriju (opasnost od kratkog spoja).

Nikada nemojte koristiti punjač u vlažnim ili mokrim uvjetima. Prikladno samo za unutarnje prostore.

Provjerite odgovara li napon sustava pojedinostima na tipskoj pločici punjača. Postoji opasnost od strujnog udara. Kableske veze odvođiti samo povlačenjem utikača. Povlačenje kabela može oštetiti i kabel i utikač. Kao rezultat toga, električna sigurnost više ne bi bila zajamčena.

Nikada nemojte koristiti punjač ako su kabel, utikač ili stroj oštećeni vanjskim utjecajima.

U slučaju oštećenja proizvod dostavite u ovlaštenu servis.

Osigurajte da funkcija hlađenja nije ograničena pokrivanjem otvora za hlađenje. Nemojte koristiti uređaj u blizini izvora topline ili na zapaljivoj površini.

Nikada ne otvarajte punjač. U slučaju bilo kakvog kvara obratite se specijaliziranoj radionici.

Bormann punjač koji se koristi samo za punjenje baterije. Može doći do kvara ili požara ako se koriste različiti punjači.

Vanjska površina baterije mora biti čista i suha prije nego se baterija počne puniti.

Baterija

Pare mogu iscuriti u slučaju neovlaštene uporabe ili korištenja oštećenog akumulatora.

Donesite svjež zrak i potražite savjet liječnika ako osjetite poteškoće. Pare mogu nadražiti dišni sustav.

UPOZORENJE!

OPASNOST OD POŽARA! OPASNOST OD EKSPLOZIJE!

Nikada nemojte koristiti oštećene, neispravne ili deformirane akumulator. Nikada nemojte otvarati ili oštetiti akumulator ili ga pustiti da padne na tlo.

Nikada ne punite bateriju u okruženju s kiselinama i lako zapaljivim materijalima.

Zaštite bateriju od topline i vatre.

Zaštite bateriju od vlage i tekućina.

Baterija se smije koristiti samo na temperaturama okoline između 10°C i +40°C.

Bateriju nikada ne stavljajte na grijalice i ne izlažite je jakom suncu duže vrijeme.

Nakon što je bila izložena velikom opterećenju, najprije pustite bateriju da se ohladi.

Kratak spoj - ne premošćujte kontakte akumulatora metalnim dijelovima.

Akumulator mora biti upakiran (plastična vrećica, kutija) ili kontakti akumulatora moraju biti zapečaćeni za odlaganje, transport ili skladištenje akumulatora.

Upute za rad

Akumulatori se isporučuju djelomično napunjeni i stoga moraju

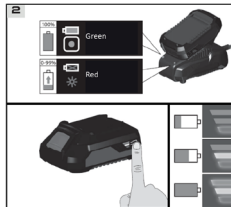

biti potpuno napunjeni prije prve uporabe.

Akumulator punite kada uređaj sporo radi ili se zaustavi.

Li-ionska baterija može se puniti u bilo kojem trenutku bez ikakvog skraćivanja njenog vijeka trajanja. Prekid procesa punjenja neće oštetiti akumulator.

Li-ionska baterija zaštićena je elektronskom zaštitom čelija od dubokog pražnjenja.

Znatno kraće vrijeme rada napunjene baterije znači da je baterija istekla i bateriju je potrebno zamijeniti.

Koristiti samo originalne rezervne baterije.

Raspologanje

Upute za odlaganje temelje se na ikonama koje se nalaze na uređaju ili njegovom pakiranju.

Svi oštećeni ili odbačeni uređaji moraju se predati u odgovarajuće sabirne centre.

Odložite baterije na ekološki prihvatljiv način.

Li-ion baterije podliježu obvezi zbrinjavanja. Sve neispravne baterije odnesite u specijaliziranu trgovinu.

Baterija se mora izvaditi prije nego se uređaj odloži u otpad.

Oštećene baterije mogu naštetiti okolišu i vašem zdravlju ako iz njih iscuri otrovne pare ili tekućine.

Stoga nikada ne šalite neispravnu bateriju poštom, itd. Obratite se svom lokalnom centru za reciklažu.

Odložite baterije kada više ne rade. Preporučamo nalijepiti ljepljivu traku na stupove kako bi ih zaštitili od kratkog spoja.

Nikada ne otvarajte bateriju.

Zbrinjavanje transportne ambalaže

Pakiranje štiti stroj od oštećenja tijekom transporta, materijali se obično biraju na temelju ekoloških aspekata i načela obrade otpada te se mogu reciklirati. Vraćanjem ambalaže u materijalni promet štede se sirovine i smanjuje proizvodnja otpada. Dijelovi pakiranja (npr. folije, stiropor) mogu biti opasni za djecu.

Opasnost od gušenja!

Držite dijelove pakiranja izvan dohvata djece i bacite ih što je prije moguće.

Simboli		Tehnički podaci	
	Oprez! Upozorenje!		- U-laz: 220-240 V / 50 Hz, 65 W - Izlaz: 20 V, 2,4 A
	Pročitajte upute za uporabu.		- Brzi punjač
	Punjač koristite samo u zatvorenom prostorima.		- Sa svjetlima indikatora napunjenosti baterije
	Napon		
	Izmjenična struja		
	Stalna struja		
	Zaštite bateriju od topline i vatre.		
	Zaštite bateriju od vode i vlage.		
	Zaštite bateriju od temperatura iznad 40°C.		
	Klasa zaštite II.		
	CE oznaka		
	Zaštita primjene.		
	Sve oštećene ili odbačene električne ili elektroničke uređaje morate predati u odgovarajuća sabirna mjesta.		
	Ne odlažite baterije s kućnim otpadom.		

- U-laz: 220-240 V / 50 Hz, 65 W
- Izlaz: 20 V, 2,4 A
- Brzi punjač
- Sa svjetlima indikatora napunjenosti baterije

* Proizvođač zadržava pravo na manje izmjene u dizajnu proizvoda i tehničkim specifikacijama bez prethodne najave, osim ako te promjene značajno utječu na performanse i sigurnost proizvoda. Dijelovi opisani / ilustrirani na stranicama priručnika koje držite u rukama također se mogu odnositi na druge modele proizvođačeve linije proizvoda sa sličnim značajkama i možda neće biti uključeni u proizvod koji ste upravo nabavili.

* Kao bi se osigurala sigurnost i pouzdanost proizvoda i valjanost jamstva, sve popravke, inspekcije ili zamjenske radove, uključujući održavanje i posebne prilagodbe, smiju obavljati samo tehničari ovlaštene servisnog odjela proizvođača.

* Uvijek koristite proizvod s isporučenom opremom. Rad proizvoda s neisporučenom opremom može uzrokovati kvarove ili čak ozbiljne ozljede ili smrt. Proizvođač i uvoznik nisu odgovorni za ozljede i štete nastale uporabom nesukladne opreme.

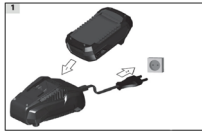

A készülék használata előtt olvassa el és értsse meg a használati utasítást. Ismerkedjen meg a kezelőelemekkel és a készülék megfelelő használatával. Tartsa be a szervizkönyvben szereplő összes biztonsági intézkedést. Viseljen mindig felelősségteljesen harmadik személyekkel szemben.

A kezelő felelős a harmadik személyeket érintő balesetekért és kockázatokért. A csatlakoztatással és a működéssel kapcsolatos esetleges bármilyen kérdése esetén forduljon ügyfélszolgálatunkhoz.

Biztonsági utasítások

FIGYELMEZTETÉS

Olvassa el az összes biztonsági figyelmeztetést és utasítást. A figyelmeztetések és utasítások nem tartásza áramütéshez, tűzhöz és/vagy súlyos sérülésekhez vezetnek. Az összes figyelmeztetést és utasítást őrizze meg későbbi felhasználás céljára. 8 év feletti gyermekek, valamint fizikai, érzékszervi vagy mentális képességeikben korlátozott, illetve tapasztalat és/vagy ismeretek hiányában álló személyek csak felügyelet mellett vagy a gép biztonságos használatáról szóló oktatás után, valamint a használatból eredő kockázatok megértése után használhatják a gépet.

FIGYELMEZTETÉS
Más akkumulátorok töltése tilos. Az egyszerű használatos akkumulátorokat nem szabad a töltővel tölteni. Ne használja ezt a terméket a rendeltetészerűen megadott módon. Az általános előírások és a jelen kézikönyvben szereplő utasítások be nem tartása nem vonja a gyártót felelősségre a károkért.

FIGYELMEZTETÉS

Más akkumulátorok töltése tilos. Az egyszerű használatos akkumulátorokat nem szabad a töltővel tölteni. Ne használja ezt a terméket a rendeltetészerűen megadott módon. Az általános előírások és a jelen kézikönyvben szereplő utasítások be nem tartása nem vonja a gyártót felelősségre a károkért.

Sürgősségi intézkedések

A sérülésnek megfelelő elsősegélyt nyújtson, és minél hamarabb hívjon orvosi segítséget. Ővja a sérült további sérülésektől, és nyugtassa meg. Segítségnyújtás esetén adja meg a következő információkat: 1. A baleset helyszíne, 2. A baleset típusa, 3. A sérültek száma, 4. A sérülések jellege.

Töltőállomás

A fém alkatrészek nem kerülhetnek a tengelybe, ahol az akkumulátor csúszik (rövidzárlat veszélye). Soha ne használja a töltőt nedves vagy vizes környezetben. Csak beltéri használatra alkalmas. Győződjön meg arról, hogy a rendszer feszültsége megegyezik a töltő típusjelzésén feltüntetett értékekkel. Áramütés veszélye áll fenn. A kábelcsatlakozásokat csak a dugó kihúzásával váltsa le. A kábel húzása a kábel és a dugó megrongálódásához vezethet. Ezáltal az elektromos biztonság nem lenne többé garantált. Soha ne használja a töltőt, ha a kábel, a dugasz vagy a készülék külső hatások miatt megsérült. Sérülés esetén a terméket szervizbe kell szállítani.

Győződjön meg arról, hogy a hűtőnyílások nincsenek eltakarva, ami korlátozhatja a hűtést. Ne használja a készülék hőforrások közelében vagy gyúlékony felületen. Soha ne nyissa ki a töltőt. Meghibásodás esetén forduljon szakemberű szervizhez. A Bormann töltőt csak az akkumulátor töltésére használja. Más töltők használata meghibásodást vagy tüzet okozhat. Az akkumulátor külső felületének tisztának és száraznak kell lennie, mielőtt az akkumulátor töltése megkezdődik.

Akkumulátor
Jogosulatlan használat vagy sérült akkumulátor használata esetén gőzök szivároghatnak. Szellőztesse a helyiséget, és forduljon orvoshoz, ha nehézségeket tapasztal. A gőzök irritálhatják a légutakat.

FIGYELMEZTETÉS

TŰZVESZÉLY! ROBBANÁSVESZÉLY!
Soha ne használjon sérült, hibás vagy deformált akkumulátorokat. Soha ne nyissa ki, ne sérüljön meg az akkumulátor, és ne ejtse a földre. Soha ne töltsse az akkumulátort savas vagy könnyen gyulladó anyagok közelében. Ővja az akkumulátort a hőtől és a tűztől. Ővja az akkumulátort a nedvségtől és a folyadékoktól. Az akkumulátort csak 10 °C és +40 °C közötti környezeti hőmérsékleten használja. Soha ne tegye az akkumulátort fűtőtestre, és ne tegye ki hosszabb ideig erős napfénynek. Nagy terhelés után hagyja az akkumulátort lehűlni. Rövidzárlat – ne hidalja át az akkumulátor érintkezőit fém alkatrészekkel. Az akkumulátor csomagolásban (műanyag zacskó, doboz) vagy az akkumulátor érintkezőinek lezárásával kell szállítani, tárolni vagy ártalmatlanítani.

Munkavégzési utasítás
Az akkumulátorok részlegesen feltöltött állapotban kerülnek forgalomba, ezért az első használat előtt teljesen fel kell tölteni őket.

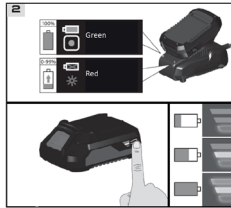

Töltsse fel az akkumulátort, amikor a készülék lassan működik vagy leáll.

A lítium-ion akkumulátorok bármikor feltehetőek anélkül, hogy ez rövidebb élettartamot eredményezne.

A töltési folyamat megszakítása nem károsítja az akkumulátort. A lítium-ion akkumulátorokat elektronikus cellavédőelem védi a mélykisülés ellen. A feltöltött akkumulátor jelentősen rövidebb működési ideje azt jelenti, hogy az akkumulátor élettartama lejár, és az akkumulátort ki kell cserélni. Kizárólag eredeti pótakkumulátorokat használjon.

Hulladékkezelés

A hulladékkezelési utasítások a készülékben vagy annak csomagolásán található ikonok alapján kerültek meghatározásra. A sérült vagy hulladékként kezelt készülékeket a megfelelő gyűjtőhelyekre kell leadni.

Az elemeket környezetkímélő módon kell ártalmatlanítani.

A lítium-ion akkumulátorok hulladékkezelési kötelezettség alá tartoznak. A hibás akkumulátorokat szaküzletben kell ártalmatlanítani. Az akkumulátort a készülék hulladékként való leadása előtt ki kell venni.

A sérült akkumulátorok károsíthatják a környezetet és az egészséget, ha mérgező gőzök vagy folyadékok szivárognak belőlük. Ezért soha ne küldjön hibás akkumulátort postai úton stb. Kérjük, forduljon a helyi újrahasznosító központhoz. Az akkumulátorokat akkor dobja el, ha már nem működnek. Javasoljuk, hogy a pólusokat ragasztószalaggal ragassza le, hogy megvédje őket a rövidzárlattól. Soha ne nyissa ki az akkumulátort.

A szállítási csomagolás ártalmatlanítása

A csomagolás védi a készüléket a szállítás során bekövetkező sérülésektől. Az anyagok kiválasztásánál általában környezetvédelmi szempontokat és hulladékkezelési elveket vesznek figyelembe, és azok újrahasznosíthatók. A csomagolás anyagforgóba való visszajuttatása nyersanyagot takarít meg és csökkenti a hulladéktermelést. A csomagolás részei (pl. fóliák, hangarocell) veszélyesek lehetnek a gyermekek számára.

Füladásveszély!

A csomagolás részeit tartsa gyermekektől elzárt helyen, és a lehető leghamarabb ártalmatlanítsa.

Szimbólumok

- Figyelem! Veszély!
- Olvassa el a használati utasítást.
- A töltőt csak zárt térben használja.
- Feszültség
- Váltakozó áram
- Egyenáram
- Ővja az akkumulátort hőtől és tűztől.
- Ővja az akkumulátort víztől és nedvségtől.
- Ővja az akkumulátort 40°C feletti hőmérséklettel.
- II. védelmi osztály.
- CE jelölés
- T3.15A
- Allamkizárás védelem.
- A sérült vagy eldobott elektromos vagy elektronikus eszközöket a megfelelő gyűjtőhelyekre kell leadni.
- Az akkumulátorokat ne dobja a háztartási hulladékba.

Műszaki adatok

- Bemenet: 220 V/50 Hz, 65 W
- Kimenet: 20 V, 2,4 A
- Gyors töltő
- Akkumulátor töltöttségi állapotjelző lámpákkal
- * A gyártó fenntartja a jogot, hogy előzetes értesítés nélkül kisebb változtatásokat eszközöljön a termék kialakításában és műszaki specifikációjában, kivéve, ha ezek a változtatások jelentősen befolyásolják a termékek teljesítményét és biztonságát. A kézikönyv kezében tartott oldalakon leír./ilusztrált alkatrészek a gyártó termékcsaládjának más, hasonló tulajdonságokkal rendelkező modelljeit is érthetik, és előfordulhat, hogy az Ön által most megvásárolt termék nem tartalmazza azokat.
- * A termék biztonságának és megbízhatóságának, valamint a garancia érvényességének biztosítása érdekében minden javítási, ellenőrzési vagy csere munkálatot, beleértve a karbantartást és a speciális beállításokat is, kizárólag a gyártó hivatalos szervizének szakemberei végezhetnek.
- * A terméket mindig a mellékelt felszereléssel használja. A termék nem mellékelt felszereléssel történő üzemeltetése meghibásodást, vagy akár súlyos sérülést vagy halált is okozhat. A gyártó és az importőr nem vállal felelősséget a nem megfelelő felszerelés használatából eredő sérülésekért és károkért.

Important safety instructions for battery cartridge

1. Before using battery cartridge, read all instructions and cautionary markings on (1) battery charger, (2) battery, and (3) product using battery.

2. Do not disassemble battery cartridge.

3. If operating time has become excessively shorter, stop operating immediately. It may result in a risk of overheating, possible burns and even an explosion.

4. If electrolyte gets into your eyes, rinse them out with clear water and seek medical attention right away. It may result in loss of your eyesight.

5. Do not short the battery cartridge:

(1) Do not touch the terminals with any conductive material.

(2) Avoid storing battery cartridge in a container with other metal objects such as nails, coins, etc.

(3) Do not expose battery cartridge to water or rain.

A battery short can cause a large current flow, overheating, possible burns and even a breakdown.

6. Do not store the tool and battery cartridge in locations where the temperature may reach or exceed 50 °C (122 °F).

7. Do not incinerate the battery cartridge even if it is severely damaged or is completely worn out. The battery cartridge can explode in a fire.

8. Be careful not to drop or strike battery.

9. Do not use a damaged battery.

10. Lithium-ion batteries are subject to the Dangerous Goods Legislation requirements.

For commercial transports e.g. by third parties, forwarding agents, special requirement on packaging and labelling must be observed. For preparation of the item being shipped, consulting an expert for hazardous material is required. Please also observe possibly more detailed national regulations. Tape or mask off open contacts and pack up the battery in such a manner that it cannot move around in the packaging.

11. Follow your local regulations relating to disposal of battery.



Only for EU countries.

Do not dispose of electric equipment or battery pack together with household waste material in observance of the European Directives, on Waste Electric and Electronic Equipment and Batteries and Accumulators and Waste Batteries and Accumulators and their implementation in accordance with national laws, electric equipment and batteries and battery packs(s) that have reached the end of their life must be collected separately and returned to an environmentally compatible recycling facility.

Technical data

BATTERY: Li-ion 20V 4 Ah

* The manufacturer reserves the right to make minor changes to product design and technical specifications without prior notice unless these changes significantly affect the performance and safety of the products. The parts described / illustrated in the pages of the manual that you hold in your hands may also concern other models of the manufacturer's product line with similar features and may not be included in the product you just acquired.

* To ensure the safety and reliability of the product and the warranty validity, all repair, inspection or replacement work, including maintenance and special adjustments, must only be carried out by technicians of the authorized service department of the manufacturer.

* Always use the product with the supplied equipment. Operation of the product with non-provided equipment may cause malfunctions or even serious injury or death. The manufacturer and the importer shall not be liable for injuries and damages resulting from the use of non-conforming equipment.

Importanti istruzioni di sicurezza per la cartuccia della batteria

1. Prima di utilizzare la cartuccia della batteria, leggere tutte le istruzioni e le avvertenze riportate su (1) caricabatteria, (2) batteria e (3) prodotto che utilizza la batteria.

2. Non smontare la cartuccia della batteria.

3. Se il tempo di funzionamento si è accorciato eccessivamente, interrompere immediatamente il funzionamento. Ciò può comportare un rischio di surriscaldamento, possibili ustioni e persino possono verificarsi esplosioni.

4. Se l'elettrolito entra negli occhi, sciacquarli con acqua pulita e consultare immediatamente un medico. Può provocare la perdita della vista.

5. Non mettere in cortocircuito la cartuccia della batteria:

(1) Non toccare i terminali con alcun materiale conduttivo.

(2) Evitare di conservare la cartuccia della batteria in un contenitore con altri oggetti metallici come chiodi, monete, ecc.

(3) Non esporre la cartuccia della batteria all'acqua o alla pioggia. Un cortocircuito della batteria può causare un grande flusso di corrente, surriscaldamento, possibili ustioni e persino un guasto.

6. Non conservare l'utensile e la cartuccia della batteria in luoghi dove la temperatura può raggiungere o superare i 50 °C (122 °F).

7. Non incenerire la cartuccia della batteria anche se è gravemente danneggiata o completamente usurata. La cartuccia della batteria può esplodere in un incendio.

8. Fare attenzione a non far cadere o colpire la batteria.

9. Non usare una batteria danneggiata.

10. Le batterie agli ioni di litio sono soggette e ai requisiti della legislazione sulle merci pericolose.

Per i trasporti commerciali, ad esempio da parte di terzi o spedizionieri, è necessario rispettare requisiti speciali in materia di imballaggio ed etichettatura. Per la preparazione dell'articolo da spedire, è necessario consultare un esperto in materia di materiali pericolosi. Si prega inoltre di osservare eventuali normative nazionali più dettagliate. Coprire i contatti aperti con nastro adesivo o con una maschera e imballare la batteria in modo che non possa muoversi all'interno dell'imballaggio.

11. Seguire le norme locali relative allo smaltimento della batteria.



Solo per i paesi dell'UE.

Non smaltire le apparecchiature elettriche o i pacchi batteria insieme ai rifiuti domestici in conformità alle direttive europee sui rifiuti di apparecchiature elettriche ed elettroniche e sulle pile e gli accumulatori e sui rifiuti di pile e accumulatori e alla loro attuazione in conformità alle leggi nazionali, le apparecchiature elettriche e le pile e i pacchi batteria giunti a fine vita devono essere raccolti separatamente e conferiti a un impianto di riciclaggio compatibile con l'ambiente.

Dati tecnici

BATTERIA: Li-ion 20V 4 Ah

* Il produttore si riserva il diritto di apportare modifiche minori al design e alle specifiche tecniche del prodotto senza preavviso, a meno che tali modifiche non influiscano significativamente sulle prestazioni e sulla sicurezza dei prodotti. Le parti descritte/illustrate nelle pagine del manuale che avete tra le mani possono riguardare anche altri modelli della linea di prodotti del produttore con caratteristiche simili e potrebbero non essere incluse nel prodotto appena acquistato.

* Per garantire la sicurezza e l'affidabilità del prodotto e la validità della garanzia, tutti gli interventi di riparazione, ispezione o sostituzione, compresa la manutenzione e le regolazioni speciali, devono essere eseguiti esclusivamente da tecnici del servizio di assistenza autorizzato dal produttore.

* Utilizzare sempre il prodotto con l'attrezzatura fornita. L'utilizzo del prodotto con apparecchiature non in dotazione può causare malfunzionamenti o addirittura lesioni gravi o morte. Il produttore e l'importatore non sono responsabili per lesioni e danni derivanti dall'uso di apparecchiature non conformi.

Σημαντικές οδηγίες ασφαλείας σχετικά με τις μπαταρίες
 1. Πριν από τη χρήση της μπαταρίας, διαβάστε όλες τις οδηγίες και τις προειδοποιητικές σημάνσεις (1) στο φορτιστή μπαταρίας, (2) στην μπαταρία και (3) στο προϊόν που χρησιμοποιεί την μπαταρία.

2. Μην αποσυρμαρμολογείτε την μπαταρία.
3. Εάν ο χρόνος λειτουργίας έχει μειωθεί υπερβολικά, σταματήστε αμέσως τη λειτουργία. Αυτό μπορεί να έχει ως αποτέλεσμα τον κίνδυνο υπερθέρμανσης, πιθανών εγκαυμάτων ή ακόμα και έκρηξης.
4. Εάν ο ηλεκτρολύτης μπει στα μάτια σας, ξεπλύνετε τα με καθαρό νερό και αναζητήστε αμέσως ιατρική βοήθεια. Μπορεί να έχει ως αποτέλεσμα την απώλεια της όρασης σας.
5. Μην βραχυκυκλώνετε την μπαταρία:
 - (1) Μην αγγίζετε τους ακροδέκτες με οποιοδήποτε αγώγιμο υλικό.
 - (2) Αποφύγετε την αποθήκευση της μπαταρίας σε δοχεία με άλλα μεταλλικά αντικείμενα, όπως καρφιά, κέρματα κ.λπ.
 - (3) Μην εκθέτετε την μπαταρία σε νερό ή βροχή. Ένα βραχυκύκλωμα της μπαταρίας μπορεί να προκαλέσει μεγάλη ροή ρεύματος, υπερθέρμανση, πιθανά εγκαυματα και ακόμη και βλάβη.
6. Μην αποθηκεύετε το εργαλείο και την μπαταρία σε μέρη όπου η θερμοκρασία μπορεί να φτάσει ή να ξεπεράσει τους 50 °C.
7. Μην αποπεφώνετε την μπαταρία ακόμη και αν έχει υποστεί σοβαρή βλάβη ή έχει φθαρεί εντελώς. Η μπαταρία μπορεί να εκραγεί αν αναβληθεί.
8. Προστατεύστε την μπαταρία από χτυπήματα ή πτώση.
9. Μην χρησιμοποιείτε μια μπαταρία που έχει υποστεί βλάβη.
10. Οι μπαταρίες ιόντων λιθίου υπόκεινται στις απαιτήσεις της νομοθεσίας για τα επικίνδυνα εμπορεύματα. Για εμπορικές μεταφορές π.χ. από τρίτους, μεταφορείς, πρέπει να τηρούνται ειδικές απαιτήσεις σχετικά με τη συσκευασία-γνήρανση και την επισήμανση. Για την προετοιμασία του αντικειμένου που μεταφέρεται, απαιτείται η συμβουλή ενός εμπειρογνώμονα για επικίνδυνα υλικά. Παρακαλείσθε επίσης να τηρείτε τους εθνικούς κανονισμούς με ακρίβεια. Κολλήστε ή καλύψτε με ταινία τις ανοιχτές επαφές και συσκευάστε την μπαταρία με τέτοιο τρόπο ώστε να μην μπορεί να μετακινηθεί μέσα στη συσκευασία.
11. Ακολουθήστε τους τοπικούς κανονισμούς που αφορούν την απόρριψη της μπαταρίας.



Μόνο για τις χύρες της ΕΕ, μην απορρίψετε τον ηλεκτρικό εξοπλισμό ή τη συσκευή μπαταριών μαζί με οικιακά απορρίμματα! Τηρήστε τις ευρωπαϊκές οδηγίες, για τα απόβλητα ηλεκτρικού ή ηλεκτρονικού εξοπλισμού και μπαταριών και τα απόβλητα μπαταριών και την εφαρμογή τους σύμφωνα με τους εθνικούς νόμους, ο ηλεκτρικός εξοπλισμός και οι μπαταρίες που έχουν φτάσει στο τέλος της ζωής τους πρέπει να συλλεγονται χωριστά και να οδηγούνται σε μια περιβαλλοντικά συμβατή εγκατάσταση ανακύκλωσης.

Τεχνικά χαρακτηριστικά

ΜΠΑΤΑΡΙΑ: Li-ion 20V 4 Ah

* Ο κατασκευαστής διατηρεί το δικαίωμα να πραγματοποιήσει δευτερευόντως αλλαγές στο σχεδιασμό του προϊόντος και στα τεχνικά χαρακτηριστικά χωρίς προηγούμενη ειδοποίηση, εκτός εάν οι αλλαγές αυτές επηρεάζουν σημαντικά την απόδοση και λειτουργία ασφαλείας των προϊόντων. Τα εξαρτήματα που περιγράφονται / απεικονίζονται στις σελίδες του εγχειριδίου που κρατάτε στα χέρια σας ενδέχεται να αφορούν και σε άλλα μοντέλα της σειράς προϊόντων του κατασκευαστή, με παρόμοια χαρακτηριστικά, και ενδέχεται να μην περιλαμβάνονται στο προϊόν του μόλις αποκτήσατε.

* Για να διασφαλίσει η ασφάλεια και η αξιοπιστία του προϊόντος καθώς και η ισχύς της εγγύησης όλες οι εργασίες επιδιόρθωσης, ελέγχου, επισκευής ή αντικατάστασης συμπεριλαμβανομένης της συντήρησης και των ειδικών ρυθμίσεων, πρέπει να εκτελούνται μόνο από τεχνικούς του εξουσιοδοτημένου τμήματος Service του κατασκευαστή.

* Χρησιμοποιείτε πάντα το προϊόν με τον παρεχόμενο εξοπλισμό. Η λειτουργία του προϊόντος με μη-προβλεπόμενο εξοπλισμό ενδέχεται να προκαλέσει βλάβη ή ακόμα και σοβαρό τραυματισμό ή θάνατο. Ο κατασκευαστής και ο εισαγωγέας ουδεμία ευθύνη φέρει για τραυματισμούς και βλάβες που προκύπτουν από την χρήση μη προβλεπόμενου εξοπλισμού.



Важни инструкции за безопасност за касетата с батерия

1. Преди да използвате касетата с батерия, прочетете всички инструкции и предупредителни обозначения върху (1) зарядното устройство, (2) батерията и (3) продукта, използващ батерията.
2. Не разглобявайте касетата на батерията.
3. Ако времето за работа е станало прекалено кратко, спрете работата незабавно. Това може да доведе до риск от прегряване, възможни изгаряния и дори експлозия.
4. Ако електролитът попадне в очите ви, изплакнете ги с чиста вода и незабавно потърсете медицинска помощ. Това може да доведе до загуба на зрението ви.
5. Не касайте касетата на батерията:
 - (1) Не докосвайте клемите с проводящ материал.
 - (2) Избягвайте да съхранявате касетата с батерия в контейнер с други метални предмети, като пирони, монети и др.
 - (3) Не излагайте касетата с батерията на вода или дъжд. Късото съединение на батерията може да доведе до голям поток на ток, прегряване, възможни изгаряния и дори повреда.
6. Не съхранявайте инструмента и касетата с батерията на места, където температурата може да достигне или надвиши 50 °C (122 °F).
7. Не изгаряйте батерияния патрон, дори ако той е силно повреден или напълно износен. Батерияният патрон може да се взриви при пожар.
8. Внимавайте да не изпуснете или ударите батерията.
9. Не използвайте повредена батерия.
10. Литиево-йонните батерии са обект на изискванията на законодателството за опасни товари. При търговски превози, напр. от трети страни, спедитори, трябва да се спазват специални изисквания за опаковане и етикетирание. За подготовката на превозваната стока е необходима консултация с експерт по опасни материали. Моля, спазвайте и евентуално поподобрни национални разпоредби. Залепете с тиксо или маска отворените контакти и опаковайте батерията по такъв начин, че да не може да се движат в опаковката.
11. Спазвайте местните разпоредби за изхвърляне на батерията.



Само за страните от ЕС. Не изхвърляйте електрическото оборудване или акумулаторната батерия заедно с битово отпадъци! В съответствие с европейските директиви за отпадъците от електрическо и електронно оборудване и батерии и акумулатори и за отпадъците от батерии и акумулатори и тяното прилагане в съответствие с националните закони, електрическото оборудване и батериите и акумулаторните батерии, които са достигнали края на жизнения си цикъл, трябва да се събират разделно и да се връщат в съоръжение за рециклиране, съвместимо с околната среда.

Технически данни

БАΤΕΡΙΑ: Li-ion 20V 4 Ah

* Производителят си запазва правото да прави незначителни промени в дизайна и техническите спецификации на продуктите без предварително уведомление, освен ако тези промени не засягат значително работата и безопасността на продуктите. Чистите, описани/илюстрирани на страниците на ръководството, което държите в ръцете си, може да се отнасят и за други модели от продуктовата линия на производителя с подобни характеристики и може да не са включени в току-що придобития от вас продукт.

* За да се гарантира безопасността и надеждността на продукта и валидността на гаранцията, всички работи по ремонт, проверка или замяна, включително поддръжка и специални настройки, трябва да се извършват само от техници от оторизирания сервизен отдел на производителя.

* Винаги използвайте продукта с доставеното оборудване. Работата на продукта с оборудване, което не е доставено, може да доведе до неизправности или дори до сериозни наранявания или смърт. Производителят и вносителят не носят отговорност за наранявания и щети, възникнали в резултат на използването на несъответстващо на изискванията оборудване.

Instrucțiuni importante de siguranță pentru cartușul de baterii

- Înainte de a utiliza cartușul bateriei, citiți toate instrucțiunile și marcasele de avertizare de pe (1) încărcătorul bateriei, (2) bateria și (3) produsul care utilizează bateria.
- Nu dezasamblați cartușul bateriei.
- Dacă timpul de funcționare a devenit excesiv de scurt, opriți funcționarea imediat. Aceasta poate duce la un risc de supraîncălzire, la posibile arsuri și chiar la o explozie.
- Dacă vă intră electrolit în ochi, clătiți-i cu apă curată și solicitați imediat asistență medicală. Aceasta poate duce la pierderea vederii.
- Nu scurcircuitați cartușul bateriei:
 - Nu atingeți terminalele cu niciun material conductor.
 - Evitați să depozitați cartușul bateriei într-un recipient cu alte obiecte metalice, cum ar fi cuie, monede etc.
 - Nu expuneți cartușul bateriei la apă sau ploaie.
- Un scurcircuit al bateriei poate cauza un flux mare de curent, supraîncălzire, posibile arsuri și chiar o defecțiune.
- Nu depozitați unealta și cartușul bateriei în locuri în care temperatura poate atinge sau depăși 50 °C (122 °F).
- Nu incinerati cartușul bateriei, chiar dacă acesta este grav deteriorat sau este complet uzat. Cartușul bateriei poate exploda în caz de incendiu.
- Aveți grijă să nu scăpați sau să loviți bateria.
- Nu utilizați o baterie deteriorată.
- Bateriile litiu-ion fac obiectul cerințelor legislației privind mărurile periculoase. Pentru transporturile comerciale, de exemplu, de către terți, agenți de expediție, trebuie respectate cerințele speciale privind ambalarea și etichetarea. Pentru pregătirea obiectului care urmează a fi expediat, este necesară consultarea unui expert pentru materiale periculoase. Vă rugăm să respectați și reglementările naționale eventuale mai detaliate. Lipiți cu bandă adezivă sau mascați contactele deschise și împachetați bateria în așa fel încât să nu se poată deplasa în ambalaj.
- Respectați reglementările locale referitoare la eliminarea bateriei.



Numai pentru țările UE.

Nu aruncați aparatele electrice echipamentul sau pachetul de baterii împreună cu deșeurile menajere! În conformitate cu Directivele europene privind deșeurile de echipamente electrice și electronice și de baterii și acumulatori și deșeurile de baterii și acumulatori și cu punerea în aplicare a acestora în conformitate cu legislația națională, echipamentele electrice și bateriile și bateriile și pachetul (pachetele) de baterii care au ajuns la sfârșitul duratei de viață trebuie colectate separat și returnate la o instalație de reciclare compatibilă cu mediul.

Važne sigurnosne upute za spremnik baterije

- Prije upotrebe spremnika baterije pročitaite sve upute i oznake upozorenja na (1) punjaču baterije, (2) bateriji i (3) proizvodu pomoću baterije.
- Ne rastavlajte spremnik baterije.
- Ako je vrijeme rada postalo pretjerano kraće, odmah prestanite raditi. To može rezultirati rizikom od pregrijavanja, mogućih opekline, pa čak i eksplozije.
- Ako vam elektrolit dospjeje u oči, isperite ih čistom vodom i odmah potražite liječničku pomoć. To može rezultirati gubitkom vida.
- Ne kratite spremnik baterije:
 - Ne dodirujte stezaljke bilo kojim vodljivim materijalom.
 - Izbjegavajte spremanje spremnika baterije u spremnik s drugim metalnim predmetima kao što su čavli, kovance itd.
 - Ne izlažite spremnik baterije vodi ili kiši. Kratki spoj baterije može uzrokovati veliki protok struje, pregrijavanje, moguće opekline, pa čak i kvar.
- Ne čuvajte alat i spremnik baterije na mjestima gdje temperatura može doseći ili premašiti 50°C.
- Ne spaljujte spremnik baterije čak i ako je teško oštećen ili je potpuno istrošen. Spremnik baterije može eksplodirati u požaru.
- Pazite da ne ispuštite ili ne udarite bateriju.
- Ne koristite oštećenu bateriju.
- Utižjionske baterije podliježu zahtjevima zakonodavstva o opasnim tvarima. Za komercijalni prijevoz, npr. od strane trećih strana, špeditera, posebnih moraju se poštivati zahtjevi za pakiranje i označavanje. Za pripremu predmeta koji se otprema potrebno je savjetovanje sa stručnjakom za opasni materijal. Također se pridržavate eventualno detaljnijih nacionalnih propisa. Zalijepite ili maskirajte otvorene kontakte i spakirajte bateriju na takav način da se ne može kretati u pakiranju.
- Slijedite svoje lokalne propise koji se odnose na odlaganje baterije.



Samo za zemlje EU-a.

Ne dodirujte električnu opremu ili bateriju zajedno s kućnim otpadnim materijalom! U skladu s europskim direktivama, o otpadnoj električnoj i elektroničkoj opremi i baterijama i akumulatorima te otpadnim baterijama i akumulatorima te njihovoj provedbi u skladu s nacionalnim zakonima, električna oprema i baterije te baterijski paketi koji su došli do kraja svog vijeka trajanja moraju se prikupljati zasebno i vraćati u postrojenje za recikliranje kompatibilno s okolišem.

Tehnički podaci**BATERIJE: Li-ion 20V 4 Ah****Date tehnice****BATERIJE: Li-ion 20V 4 Ah**

* Produkcătorul își rezervă dreptul de a aduce modificări minore la designul și specificațiile tehnice ale produsului fără notificare prealabilă, cu excepția cazului în care aceste modificări afectează în mod semnificativ performanța și siguranța produselor. Piesele descrise / ilustrate în paginile manualului pe care îl țineți în mâini pot viza și alte modele din linia de produse ale producătorului cu caracteristici similare și pot să nu fie incluse în produsul pe care tocmai l-ați achiziționat.

* Pentru a asigura siguranța și fiabilitatea produsului, precum și valabilitatea garanției, toate lucrările de reparații, inspecții sau înlocuiri, inclusiv întreținerea și reglajele speciale, trebuie să fie efectuate numai de către tehnicieni ai departamentului de service autorizat al producătorului.

* Utilizați întotdeauna produsul cu echipamentul furnizat. Utilizarea produsului cu echipamente care nu sunt furnizate poate cauza defecțiuni sau chiar vătămări grave sau chiar moartea. Producătorul și importatorul nu sunt răspunzători pentru vătămările și daunele rezultate din utilizarea unui echipament neconform.

* Producător zadržava pravo na manje izmjene u dizajnu proizvoda i tehničkim specifikacijama bez prethodne najave, osim ako te promjene značajno utječu na performanse i sigurnost proizvoda. Dijelovi opisani / ilustrirani na stranicama priručnika koje držite u rukama također se mogu odnositi na druge modele proizvođačeve linije proizvoda sa sličnim značajkama i možda neće biti uključeni u proizvod koji ste upravo nabavili.

* Kako bi se osigurala sigurnost i pouzdanost proizvoda i valjanost jamstva, sve popravke, inspekcijske ili zamjenske radove, uključujući održavanje i posebne prilagodbe, smiju obavljati samo tehničari ovlaštenog servisnog odjela proizvođača.

* Uvijek koristite proizvod s isporučenom opremom. Rad proizvoda s neiskorištenom opremom može uzrokovati kvarove ili čak ozbiljne ozljede ili smrt. Proizvođač i uvoznik nisu odgovorni za ozljede i štete nastale uporabom nesukladne opreme.

Fontos biztonsági utasítások az akkumulátor-kazettához

1. Az akkumulátor-kazetta használata előtt olvassa el az (1) akkumulátortöltőt, (2) az akkumulátoron és (3) az akkumulátort használó terméken található összes utasítást és figyelmeztető jelölést.
2. Ne szerelje szét az akkumulátor-kazettát.
3. Ha a működési idő túlzottan lerövidül, azonnal állítsa le a készüléket. Ez túlmelegedéshez, égési sérülésekhez, sőt robbanásához is vezethet.
4. Ha az elektrolit a szemébe kerül, öblítse ki tiszta vízzel, és azonnal forduljon orvoshoz. Látásvesztéshez vezethet.
5. Ne rövidre zárja az akkumulátort:
 - (1) Ne érintse meg a kapcsokat vezető anyaggal.
 - (2) Ne tárolja az akkumulátort más fémtárgyakkal, például szögekkel, érmékkel stb. együtt.
 - (3) Ne tegye ki az akkumulátort víznek vagy esőnek.
 Az akkumulátor rövidzárlata nagy áramütést, túlmelegedést, égési sérüléseket és akár meghibásodást is okozhat.
6. Ne tárolja a szerszámot és az akkumulátort olyan helyen, ahol a hőmérséklet elérheti vagy meghaladhatja az 50 °C-ot (122 °F).
7. Ne égesse el az akkumulátort, még akkor sem, ha súlyosan megsérült vagy teljesen elhasználódott. Az akkumulátor tűzben felrobbanhat.
8. Vigyázzon, ne ejtse le és ne üsse meg az akkumulátort.
9. Ne használjon sérült akkumulátort.
10. A lítium-ion akkumulátorokra a veszélyes árukra vonatkozó jogszabályok vonatkoznak. Kereskedelmi szállítás esetén, pl. harmadik felek, szállítványozók által, a csomagolás és a címkézésre vonatkozó különleges követelményeket be kell tartani. A szállítandó termék előkészítése során veszélyes anyagokkal foglalkozó szakértővel kell konzultálni. Kérjük, vegye figyelembe az esetlegesen részletesebb nemzeti előírásokat is. Ragassza le vagy fedje le a nyitott érintkezőket, és úgy csomagolja be az akkumulátort, hogy az ne tudjon elmozdulni a csomagoláson belül.
11. Kövesse az akkumulátorok ártalmatlanítására vonatkozó helyi előírásokat.



Csak EU-országokban.

Az elektromos berendezéseket és az akkumulátorokat ne dobja a háztartási hulladék közé! Az elektromos és elektronikus berendezésekről, valamint az akkumulátorokról és elemekről, valamint az elhasznált akkumulátorokról és elemekről szóló európai irányelveknek, valamint azok nemzeti jogszabályok szerinti végrehajtásának megfelelően az élettartamuk végéhez érkezett elektromos berendezéseket, akkumulátorokat és akkumulátorsomagokat külön kell gyűjteni, és környezetbarát újrahasznosító telepre kell visszajuttatni.

Műszaki adatok**AKKUMULÁTOR:** Li-ion 20V 4 Ah

* A gyártó fenntartja a jogot, hogy előzetes értesítés nélkül kisebb változtatásokat eszközöljön a termék kialakításában és műszaki specifikációjában, kivéve, ha ezek a változtatások jelentősen befolyásolják a termékek teljesítményét és biztonságát. A kézikönyv kezében tartott oldalakon leírt/illusztrált alkatrészek a gyártó termékcsaládjának más, hasonló tulajdonságokkal rendelkező modelljeit is érinthetik, és előfordulhat, hogy az Ön által most megvásárolt termék nem tartalmazza azokat.

* A termék biztonságának és megbízhatóságának, valamint a garancia érvényességének biztosítása érdekében minden javítási, ellenőrzési vagy csere munkát, beleértve a karbantartást és a speciális beállításokat is, kizárólag a gyártó hivatalos szervizének szakemberei végezhetnek.

* A terméket mindig a mellékelt felszereléssel használja. A termék nem mellékelt felszereléssel történő üzemeltetése meghibásodást, vagy akár súlyos sérülést vagy halált is okozhat. A gyártó és az importőr nem vállal felelősséget a nem megfelelő felszerelés használatából eredő sérülésekért és károkért.

EN

The power tools have been manufactured according to strict standards, set by our company, which are aligned with the respective European quality standards. The power tools of our company are provided with a warranty period of 24 months for non-professional use and 12 months for professional use. The warranty is valid from the date of purchase of the product. Proof of the warranty right is the purchase document of the tool (retail receipt or invoice). Under no circumstances shall the company cover the relevant cost of spare parts and respective required working hours unless a copy of the purchase document is presented. In case the repair has to be done by our service department the cost of transportation (to and from) is entirely borne by the sender (client). The tools must be sent for repair to the company or to an authorized workshop in the appropriate way and means of transport.

WARRANTY EXEMPTIONS AND RESTRICTIONS:

- 1) Spare parts that wear out naturally as a consequence of being used (brushes, cables, switches, chucks etc.).
- 2) Tools damaged as a result of non-compliance with the instructions of the manufacturer.
- 3) Tools poorly maintained.
- 4) Use of improper lubricants or accessories.
- 5) Tools given to third entities free of charge.
- 6) Damage due to an electrical connection at a voltage other than that indicated on the appliance plate.
- 7) Connection to a non-earthed power supply.
- 8) Change in current voltage.
- 9) Damage resulting from the use of salty water (e.g., washing machines, pumps).
- 10) Damage or malfunction resulting from improper cleaning procedure of the tool.
- 11) Contact of the tool with chemicals, or damage as a result of moisture or corrosion.
- 12) Tools that have been modified or opened by unauthorized personnel.
- 13) Broken parts/components as a result of inappropriate use.
- 14) Tools used for rent.

The warranty covers only the free of charge replacement of the component that presents a manufacturing defect or material failure. In case of lack of a specific spare part the company reserves the right to replace the tool with another corresponding model. After all warranty procedures have been concluded, the warranty period of the tool shall not be extended or renewed. Replacement of a spare part with repair charge is covered by a 1 year warranty of good operation, subject to compliance with the warranty terms. The spare parts or tools that are replaced remain in the possession of our company. Requirements, other than those mentioned in this warranty form, regarding power tools repair or damage thereof, do not apply. Greek law and relative regulations apply to this warranty.

EL

Τα ηλεκτρικά εργαλεία έχουν κατασκευαστεί με αυστηρά πρότυπα που έχει θέσει η εταιρεία και συνάδουν με τα ευρωπαϊκά πρότυπα ποιότητας. Για τα ηλεκτρικά εργαλεία της εταιρείας μας παρέχεται περίοδος εγγύησης 24 μηνών για ερασιτεχνική χρήση και 12 μηνών για επαγγελματική χρήση. Η ισχύς της εγγύησης ξεκινά από την ημερομηνία αγοράς των προϊόντων. Αποδεικτικό του δικαιώματος της εγγύησης αποτελεί το παραστατικό αγοράς του εργαλείου (απόδειξη λιανικής ή τιμολόγιο). Σε καμιά περίπτωση η εταιρεία δεν καλύπτει τη σχετική δαπάνη ανταλλακτικών και εργασίας εάν και εφόσον δε συνοδεύεται από αντίγραφο του παραστατικού αγοράς. Σε περίπτωση που η επισκευή πρέπει να γίνει στο service μας η δαπάνη μεταφοράς (από και προς) βαρύνει εξ' ολοκλήρου τον αποστολέα. Τα εργαλεία αποστέλλονται για την επισκευή τους στην εταιρεία ή σε εξουσιοδοτημένο συνεργείο με τον ενδεδειγμένο τρόπο και μέσο μεταφοράς.

ΕΞΑΙΡΕΣΕΙΣ ΚΑΙ ΠΕΡΙΟΡΙΣΜΟΙ ΤΗΣ ΕΓΓΥΗΣΗΣ:

- 1) Ανταλλακτικά που φθείρονται φυσιολογικά από τη χρήση τους (καρβουνάκια, καλώδιο, διακόπτες, τσοκ κ.λ.π.).
- 2) Εργαλεία που έχουν υποστεί ζημίες από τη μη συμμόρφωση με τις οδηγίες του κατασκευαστή.
- 3) Εργαλεία με ελλιπή συντήρηση.
- 4) Χρήση μη ενδεδειγμένων λιπαντικών ή εξαρτημάτων.
- 5) Εργαλεία που έχουν δοθεί χωρίς επιβάρυνση.
- 6) Βλάβη που οφείλεται σε ηλεκτρική σύνδεση σε τάση διαφορετική από την αναγραφόμενη στην πινακίδα συσκευής.
- 7) Σύνδεση σε μη γειωμένο ρευματοδότη.
- 8) Μεταβολή της τάσης του ρεύματος.
- 9) Βλάβη που προκύπτει από τη χρήση αλμυρού νερού (π.χ. πλυστικά, αντλίες).
- 10) Βλάβη ή κακή λειτουργία που έχει προκύψει από πλημμελή καθαρισμό του εργαλείου.
- 11) Επαφή του εργαλείου με χημικά, ή βλάβη από υγρασία, διάβρωση.
- 12) Εργαλεία που έχουν υποστεί τροποποιήσεις – αλλαγές ή έχουν ανοιχτεί από μη εξουσιοδοτημένο συνεργείο.
- 13) Σπασμένα μέρη/εξαρτήματα εξαιτίας μη ορθής χρήσης.
- 14) Εργαλεία που χρησιμοποιούνται για ενοικίαση.

Η εγγύηση καλύπτει αποκλειστικά τη δωρεάν αντικατάσταση του εξαρτήματος που έχει κατασκευαστικό ελάττωμα ή αστοχία υλικού. Σε περίπτωση έλλειψης ανταλλακτικού η εταιρεία διατηρεί το δικαίωμα αντικατάστασης του εργαλείου με άλλο αντίστοιχο μοντέλο. Μετά τη διεκπεραίωση εγγύησης δεν επιμηκύνεται ούτε ανανεώνεται ο χρόνος εγγύησης του εργαλείου. Αντικατάσταση ανταλλακτικού με χρέωση επισκευής, καλύπτεται από 1 χρόνο εγγύησης καλής λειτουργίας, με προϋπόθεση την τήρηση των όρων εγγύησης. Τα ανταλλακτικά ή τα εργαλεία τα οποία αντικαθίστανται παραμένουν στην κατοχή της εταιρείας μας. Άλλες απαιτήσεις, εκτός από αυτές που αναφέρονται σε αυτό το έντυπο εγγύησης επισκευής ή βλαβών ηλεκτρικών εργαλείων, δεν ισχύουν. Για την εγγύηση αυτή ισχύει το ελληνικό δίκαιο.

Les outils électriques sont fabriqués selon des normes strictes, établies par notre société et se sont alignées sur les normes de qualité européennes respectives. Les outils électriques de notre société sont bénéficiés d'une garantie de 24 mois pour une utilisation non professionnelle et de 12 mois pour une utilisation professionnelle. La garantie est valable à partir de la date d'achat du produit. La preuve du droit à la garantie est le document d'achat de l'outil (ticket de caisse ou facture). En aucun cas, l'entreprise ne couvrira le coût des pièces de rechange et des heures de travail nécessaires si une copie du document d'achat n'est pas présentée. Si la réparation doit être effectuée par notre service après-vente, les frais de transport (aller- retour) sont entièrement à la charge de l'expéditeur (client). Les outils doivent être envoyés pour réparation à l'entreprise ou à un atelier agréé de la manière et avec le moyen de transport appropriée.

EXEMPTIONS ET RESTRICTIONS DE GARANTIE:

- 1) Les pièces de rechange qui s'usent naturellement suite à leur utilisation (balaise, câbles, interrupteurs, mandrins etc.).
- 2) Les outils endommagés à la suite du non-respect des instructions du fabricant.
- 3) Outils mal entretenus.
- 4) Utilisation de lubrifiants ou d'accessoires inappropriés.
- 5) Outils donnés à des tiers à titre gratuit.
- 6) Dommages dus à un mauvais branchement électrique ou à une tension différente de celle indiquée sur la plaque de l'appareil.
- 7) Connexion à une alimentation électrique non reliée à la terre.
- 8) Fluctuation de la tension inacceptable.
- 9) Dommages résultant de l'utilisation d'eau salée (par exemple, machines à laver, pompes).
- 10) Dommages ou dysfonctionnement résultant d'une procédure de nettoyage inadéquate de l'appareil.
- 11) Contact de l'outil avec des produits chimiques, ou dommages résultant de l'humidité ou de la corrosion.
- 12) Les outils qui ont été modifiés ou ouverts par du personnel non autorisé.
- 13) Pièces/composants cassés à la suite d'une utilisation inappropriée.
- 14) Les outils utilisés à location.

La garantie couvre uniquement le remplacement gratuit du composant qui présente un défaut de fabrication ou une défaillance matérielle. En cas d'absence d'une pièce de rechange spécifique, l'entreprise se réserve le droit de remplacer l'outil par un autre modèle correspondant. Après la conclusion de toutes les procédures de garantie, la période de garantie de l'outil ne sera pas prolongée ou renouvelée. Le remplacement d'une pièce de rechange, ainsi que les frais de réparation, sont couverts par une garantie de bon fonctionnement d'un an, sous réserve du respect des conditions de garantie. Les pièces de rechange ou les outils remplacés restent en possession de notre société. Les exigences, autres que celles mentionnées dans ce formulaire de garantie, concernant la réparation des outils électriques ou leur endommagement, ne sont pas applicables. La loi grecque et ses règlements s'appliquent à cette garantie.

Gli elettrotensili sono stati fabbricati secondo gli standard rigorosi, stabiliti dalla nostra azienda, che sono allineati con i rispettivi standard di qualità europei. Gli elettrotensili della nostra azienda sono forniti con un periodo di garanzia di 24 mesi per uso non professionale e di 12 mesi per uso professionale. La garanzia è valida dalla data di acquisto del prodotto. La prova del diritto di garanzia è il documento di acquisto dell'utensile (scontrino o fattura). In nessun caso l'azienda coprirà il relativo costo dei pezzi di ricambio e delle rispettive ore di lavoro necessarie se non viene presentata una copia del documento di acquisto. Nel caso in cui la riparazione debba essere effettuata dal nostro servizio di assistenza, il costo del trasporto (da e per) è interamente a carico del mittente (cliente). Gli utensili devono essere inviati per la riparazione all'azienda o ad un'officina autorizzata nel modo e nel mezzo di trasporto appropriato.

ECCEZIONI E LIMITAZIONI ALLA GARANZIA:

- 1) Pezzi di ricambio che si deteriorano naturalmente con l'uso (pezzi di consumo).
- 2) Utensili danneggiati dal mancato rispetto delle istruzioni del produttore.
- 3) Strumenti con manutenzione insufficiente.
- 4) Uso di lubrificanti o parti inappropriate.
- 5) Strumenti dati gratuitamente.
- 6) Guasto dovuto a un collegamento dell'aria compressa a una pressione diversa da quella indicata sulla targhetta dei dati tecnici.
- 7) Danni derivanti dall'uso di aria compressa impura e non filtrata.
- 8) Danni o malfunzionamenti derivanti da una pulizia inadeguata dell'utensile.
- 9) Contatto dell'utensile con prodotti chimici, o danni da umidità, corrosione.
- 10) Strumenti che hanno subito modifiche - cambiamenti o sono stati aperti da un'officina non autorizzata.
- 11) Strumenti utilizzati per il noleggio.
- 12) Strumenti che sono stati modificati o aperti da personale non autorizzato.
- 13) Rottura di parti/componenti a causa di un uso improprio.
- 14) Strumenti utilizzati per il noleggio.

La garanzia copre solo la sostituzione gratuita del componente che presenta un difetto di fabbricazione o di materiale. In caso di mancanza di un pezzo di ricambio specifico, l'azienda si riserva il diritto di sostituire l'utensile con un altro modello corrispondente. Una volta concluse tutte le procedure di garanzia, il periodo di garanzia dell'utensile non potrà essere esteso o rinnovato. La sostituzione di un pezzo di ricambio, insieme al costo della riparazione, è coperta da una garanzia di buon funzionamento di 1 anno, a condizione che vengano rispettati i termini della garanzia. I pezzi di ricambio o gli utensili che vengono sostituiti rimangono in possesso della nostra azienda. I requisiti, diversi da quelli menzionati in questo modulo di garanzia, riguardanti la riparazione di utensili elettrici o il loro danneggiamento, non si applicano. La legge greca e i relativi regolamenti si applicano a questa garanzia.

Mjetet e energjisë janë prodhuar sipas standardeve strikte, të vendosura nga kompania jonë, të cilat janë në përputhje me standardet respektive evropiane të cilësisë. Mjetet e energjisë të kompanisë sonë janë siguruar me një periudhë garancie prej 24 muaj për përdorim jo profesional dhe 12 muaj për përdorim profesional. Garancia është e vlefshme nga data e blerjes së produktit. Prova e së drejtës së garancisë është dokumenti i blerjes së mjetit (faturë ose faturë me pakicë). Në asnjë rrethanë ndërmarrja nuk mbulon koston përkatëse të pjesëve të këmbimit dhe orarin përkatës të kërkuar të punës, përveç kur është paraqitur një kopje e dokumentit të blerjes. Në rast se riparimi duhet të bëhet nga departamenti ynë i shërbimit kostoja e transportit (për dhe nga) është tërësisht e mbajtur nga dërguesi (klienti). Mjetet duhet të dërgohen për riparim në ndërmarrje ose në një punishtë të autorizuar në mënyrën dhe mjetet e duhura të transportit.

PËRJASHTIMET DHE KUFIZIMET E GARANCISË:

- 1) Pjesët rezervë që përdoren në mënyrë natyrale si pasojë e përdorur (furçat, kabllot, ndërruesit, mbytjet etj.).
- 2) Veglat e dëmtuara si rezultat i mosrëspëktimit të udhëzimeve të prodhuesit.
- 3) Mjetet e mbajtura keq.
- 4) Përdorimi i lubrifikantëve ose aksesorëve të papërshtatshëm.
- 5) Mjetet që u jepen enteve të treta pa pagesë.
- 6) Dëmtimi për shkak të një lidhje elektrike në një tension tjetër nga ai i treguar në pllakën e pajisjes.
- 7) Lidhja me furnizimin me energji jo tokësore.
- 8) Ndryshimi i tensionit aktual.
- 9) Dëmtimi që vijnë si pasojë e përdorimit të ujit të kripur (p.sh., lavatrice, pompa).
- 10) Dëmtimi ose mosfunksionimi që rezultojn nga procedura e papërshtatshme e pastrimit të mjetit.
- 11) Kontakti i mjetit me kimikate, ose dëmtimi si pasojë e lagështisë ose korrozionit.
- 12) Mjete që janë modifikuar ose hapur nga personel i paautorizuar.
- 13) Pjesë/përbërës të thyer si rezultat i përdorimit të papërshtatshëm.
- 14) Veglat e përdorura për qira.

Garancia mbulon vetëm zëvendësimin pa pagesë të komponentit që paraqet një defekt prodhues ose dështim material. Në rast të mungesës së një pjesë rezervë specifike kompania rezervon të drejtën për të zëvendësuar mjetin me një model tjetër përkatës. Pasi të jenë përfunduar të gjitha procedurat e garancisë, periudha e garancisë së mjetit nuk do të zgjatet ose të rinovohet. Zëvendësimi i një pjesë rezervë, së bashku me ngarkesën e riparimit, mbulohet nga një garanci veprimi e mirë 1 vit, subjekt i përputhjes me kushtet e garancisë. Pjesët e këmbimit ose mjetet që zëvendësohen mbeten në zotërim të kompanisë sonë. Kërkesat, përveç atyre të përmendura në këtë formë garancie, në lidhje me riparimin ose dëmtimin e mjeteve të energjisë elektrike, nuk zbatohen. Ligji grek dhe rregullat relative zbatohen për këtë garancia.

Električni alati su proizvedeni prema strogim standardima koje je postavila naša kompanija a koji su usklađeni sa odgovarajućim evropskim standardima kvaliteta. Električni alati naše kompanije imaju garantni rok od 24 meseca za neprofesionalnu upotrebu i 12 meseci za profesionalnu upotrebu. Garancija važi od dana kupovine proizvoda. Dokaz za pravo na garanciju je dokument o kupovini električnog alata (maloprodajni račun ili faktura). Ni pod kojim okolnostima kompanija neće pokriti relevantne troškove rezervnih delova i potrebno odgovarajuće radno vreme ako se ne predoči kopija dokumenta o kupovini. U slučaju da popravku treba da uradi naš servis, troškove transporta (do i od) u potpunosti snosi pošiljalac (klijent). Električni alati za popravku se šalju u firmu gde su kupljeni ili u ovlašćeni servis i to tako da budu prikladno upakovani za transport.

IZUZEĆA I OGRANIČENJA GARANCIJE:

- 1) Rezervni delovi koji se prirodno troše kao posledica korišćenja (četkice, kablovi, prekidači, stezne glave itd).
- 2) Alati oštećeni kao posledica nepoštovanja uputstva proizvođača.
- 3) Alati su loše održavani.
- 4) Upotreba neodgovarajućih maziva ili pribora.
- 5) Alati su dati trećim licima besplatno.
- 6) Oštećenje usled električnog priključka na napon koji nije naznačen na pločici uređaja.
- 7) Povezivanje na neuzemljeno napajanje.
- 8) Promena napona struje.
- 9) Oštećenja nastala upotrebom slane vode (npr. mašine za pranje veša, pumpe).
- 10) Oštećenje ili kvar nastao kao posledica nepravilne procedure čišćenja alata.
- 11) Kontakt alata sa hemikalijama ili oštećenje usled vlage ili korozije.
- 12) Alati koje je modifikovalo ili otvorilo neovlašćeno osoblje.
- 13) Polomljeni delovi/komponente kao rezultat neodgovarajuće upotrebe.
- 14) Alati koji se koriste za iznajmljivanje.

Garancija pokriva samo besplatnu zamenu komponente koja ima fabričku grešku ili materijalne nedostatke. U slučaju nedostatka rezervnog dela, kompanija zadržava pravo zamene električnog alata drugim odgovarajućim modelom. Nakon isteka garantnog roka, garantni rok električnog alata se ne produžava niti obnavlja. Rezervni delovi ili Električni alati koji su zamenjeni ostaju u posedu naše kompanije. Zamena rezervnog dela, zajedno sa naplatom popravke, pokrivena je garancijom za 1 godinu dobrog rada, koja podleže poštovanju uslova garancije. Zahtevi, osim onih navedenih u ovom obrascu garancije, u vezi sa popravkom električnog alata ili njegovim oštećenjem ne važe. Na ovu garanciju se primenjuju grčki zakoni i odgovarajući propisi.

Električna orodja so bila izdelana v skladu s strogimi standardi našega podjetja, ki so usklajeni z ustreznimi evropskimi standardi kakovosti. Za električna orodja našega podjetja velja 24-mesečna garancija za neprofesionalno uporabo in 12-mesečna garancija za profesionalno uporabo. Garancija velja od datuma nakupa izdelka. Dokazilo o pravici do garancije je dokument o nakupu orodja (maloprodajni račun ali račun). Podjetje v nobenem primeru ne krije ustreznih stroškov nadomestnih delov in ustreznih zahtevanih delovnih ur, če ni predložena kopija nakupnega dokumenta. Če mora popravilo opraviti naš servisni oddelek, stroške prevoza (do in nazaj) v celoti krije pošiljatelj (stranka). Orodje je treba poslati v popravilo podjetju ali pooblaščenim delavnicam na ustrezen način in z ustreznim prevoznim sredstvom.

GARANCIJSKE IZJEME IN OMEJITVE:

- 1) Rezervni deli, ki se naravno obrabijo zaradi uporabe (ščetke, kabli, stikala, vpenjalne glave itd.).
- 2) Orodja, ki so se poškodovala zaradi neupoštevanja navodil proizvajalca.
- 3) Orodja, ki so slabo vzdrževana.
- 4) Uporaba neustreznih maziv ali pripomočkov.
- 5) Orodja, ki so bila brezplačno dana tretjim osebam.
- 6) Poškodbe zaradi električnega priključka pri napetosti, ki ni navedena na ploščici naprave.
- 7) Priključitev na neozemljeno električno omrežje.
- 8) Sprememba trenutne napetosti.
- 9) Poškodbe zaradi uporabe slane vode (npr. pralni stroji, črpalke).
- 10) Poškodba ali okvara, ki je posledica nepravilnega postopka čiščenja orodja.
- 11) Stik orodja s kemikalijami ali poškodbe zaradi vlage ali korozije.
- 12) Orodje, ki ga je spremenilo ali odprlo nepooblaščen osebje.
- 13) Pokvarjeni deli/komponente zaradi neustrezne uporabe.
- 14) Orodja, ki se uporabljajo za najem.

Garancija zajema le brezplačno zamenjavo sestavnega dela, pri katerem se pokaže proizvodna napaka ali okvara materiala. V primeru pomanjkanja določenega rezervnega dela si podjetje pridržuje pravico, da orodje zamenja z drugim ustreznim modelom. Po zaključku vseh garancijskih postopkov se garancijski rok orodja ne podaljša ali obnovi. Za zamenjavo nadomestnega dela z nadomestilom za popravilo velja enoletna garancija za dobro delovanje, če so izpolnjeni garancijski pogoji. Zamenjani nadomestni deli ali orodje ostanejo v lasti našega podjetja. Zahtevе, ki niso navedene v tem garancijskem obrazcu, v zvezi s popravilom električnih orodij ali njihovih poškodb, ne veljajo. Za to garancijo velja grška zakonodaja in sorodni predpisi.

Električne naprave so izdelane v skladu s strogimi standardi našega podjetja, ki so usklajeni z ustreznimi evropskimi standardi kakovosti. Za električne naprave našega podjetja velja 24-mesečna garancija za neprofesionalno uporabo in 12-mesečna garancija za profesionalno uporabo. Garancija velja od datuma nakupa izdelka. Dokazilo o pravici do garancije je dokument o nakupu orodja (maloprodajni račun ali račun). Podjetje v nobenem primeru ne krije ustreznih stroškov nadomestnih delov in ustreznih zahtevanih delovnih ur, če ni predložena kópia doklada o nároku na záruku je doklad o kúpe náradia (malooobchodný doklad alebo faktúra). Spoločnosť v žiadnom prípade neuhradí príslušné náklady na náhradné diely a príslušné požadované pracovné hodiny, ak nie je predložená kópia doklada o kúpe. V prípade, že opravu musí vykonať naše servisné oddelenie, náklady na dopravu (tam a späť) znáša v plnej miere odosielateľ (zákazník). Náradie musí byť zaslané na opravu do spoločnosti alebo do autorizovaného servisu vhodným spôsobom a dopravným prostriedkom.

VÝNIMKY A OBMEDZENIA TÝKAJÚCE SA ZÁRUKY:

- 1) Náhradné diely, ktoré sa prirodzene opotrebnú v dôsledku použitia (kefky, káble, spínače, skľučovadlá atď.).
- 2) Náradie poškodené v dôsledku nedodržania pokynov výrobcu.
- 3) Náradie nedostatočne udržiavané.
- 4) Použitie nevhodných mazív alebo príslušenstva.
- 5) Náradie poskytnuté tretím subjektom bezplatne.
- 6) Poškodenie v dôsledku električného pripojenia na iné napätie, ako je uvedené na štítku spotrebiča.
- 7) Pripojenie k neuzemnenému zdroju napájania.
- 8) Zmena aktuálneho napätia.
- 9) Poškodenie v dôsledku používania slanej vody (napr. práčky, čerpadlá).
- 10) Poškodenie alebo porucha vyplývajúca z nesprávneho postupu čistenia nástroja.
- 11) Kontakt nástroja s chemikáliami alebo poškodenie v dôsledku vlhkosti alebo korózie.
- 12) Nástroje, ktoré boli upravené alebo otvorené neoprávněným personálom.
- 13) Poškodené diely/komponenty v dôsledku nevhodného používania.
- 14) Náradie používané na prenájom.

Záruka sa vzťahuje len na bezplatnú výmenu súčiastky, ktorá vykazuje výrobnú vadu alebo poruchu materiálu. V prípade nedostatku konkrétneho náhradného dielu si spoločnosť vyhradzuje právo vymeniť náradie za iný zodpovedajúci model. Po ukončení všetkých záručných postupov sa záručná doba náradia nepredlžuje ani neobnovuje. Na výmenu náhradného dielu s poplatkom za opravu sa vzťahuje 1-ročná záruka na dobrú prevádzku pri dodržaní záručných podmienok. Vymenené náhradné diely alebo náradie zostávajú vo vlastníctve našej spoločnosti. Iné požiadavky, ako sú uvedené v tomto záručnom formulári, týkajúce sa opravy električného náradia alebo jeho poškodenia, sa neuplatňujú. Na túto záruku sa vzťahujú grécke zákony a príslušné predpisy.

Електроинструментите са произведени в съответствие със строги стандарти, установени од нашата компанија, коишто са в съответствие със съответните европејски стандарти за квалитет. Електроинструментите на нашата компанија се предоставяат с гаранционен рок од 24 месеца за непрофесионална употреба и 12 месеца за професионална употреба. Гаранцијата е валидна од датата на закупување на продукта. Доказателство за правото на гаранција е документът за закупување на инструментата (касова бележка од магазин или фактура). В никаков случај компанијата не покрива съответните разходи за резервни части и съответните неопходими работни часови, ако не биде представено копие од документата за покупка. В случај че ремонтът треба да биде извршен од нашия сервисен одел, разходите за транспорт (до и од) се поемат изцяло од испраќача (клиента). Инструментите треба да бидат испратени за ремонт в компанијата или в оторизиран сервис по подходящ начин и с подходящо транспортно средство.

ОСВОБОЖДАВАНЕ ОТ ГАРАНЦИЯ И ОГРАНИЧЕНИЯ:

- 1) Резервни части, коишто се изнасят по естествен начин вследствие на използването им (четки, кабли, ключове, патронници и др.).
- 2) Инструменти, повредени в резултат на неспазване на инструкциите на производителот.
- 3) Инструменти, коишто са лошо поддржани.
- 4) Използување на неподходящи смазочни материали или принадлежности.
- 5) Инструменти, предоставени бесплатно на трети лица.
- 6) Повреди вследствие на електрическа врска с напрежение, различно од посоченото на табелката на уредот.
- 7) Сврзување към незаземено електрозахранвање.
- 8) Промена в напрежението на тока.
- 9) Повреда в резултат на използването на солена вода (напр. перални машини, помпи).
- 10) Повреда или неизправност в резултат на неправилна процедура за почистване на инструментата.
- 11) Контакт на инструментата с хемикали или повреда в резултат на влага или корозија.
- 12) Инструменти, коишто са били модифицирани или отворени од неупълномошен персонал.
- 13) Счупени части/компоненти в резултат на неподходяща употреба.
- 14) Инструменти, използвани под наем.

Гаранцијата покрива само бесплатната подмяна на компонентата, којшто представя производствен дефект или повреда на материјалот. В случај на липса на конкретна резервна част компанијата си запазва правото да замени инструментата с друг съответен модел. След приклучување на всички гаранционни процедури гаранционниот рок на инструментата не се удължава или подновява. Замјаната на резервна част с такса за ремонт се покрива од 1-годишна гаранција за добра експлоатација, при спазване на гаранционните условия. Заменените резервни части или инструменти остават във владение на нашата компанија. Изисквания, различни од посочените в този гаранционен формулар, односно ремонта на електроинструменти или повредите по тях, не се прилагат. Грчкото законодавство и съответните распоредби се прилагат към тази гаранција.

Електрични алатки се произведени според строги стандарди, поставени од нашата компанија, кои се усогласени со соодветните европски стандарди за квалитет. Електрични алатки на нашата компанија се обезбедени со гаранција од 24 месеци за непрофесионална употреба и 12 месеци за професионална употреба. Гаранцијата важи од датумот на купување на производот. Доказ за гаранциското право е документот за купување на алатката (малопродажна потврда или фактура). Под никакви околности компанијата нема да ги покрие соодветните трошоци за резервни делови и соодветно потребно работно време, освен ако не се претстави копија од документот за купување. Во случај поправката да мора да биде направена од нашиот сервисен одел трошоците за превоз (до и од) е целосно задолжена од испраќачот (клиентот). Алатките мора да бидат испратени за поправка на компанијата или на овластена работилница на соодветен начин и транспортни средства.

ОСЛОБОДУВАЊА И ОГРАНИЧУВАЊА НА ГАРАНЦИЈАТА:

- 1) Резервни делови кои се носат природно како последица на користење (четки, кабли, прекинувачи, футери итн.).
- 2) Алатки оштетени како резултат на непочитување на инструкциите на производителот.
- 3) Алатките слабо се одржуват.
- 4) Употреба на неправилно лубриканти или додатоци.
- 5) Алатки дадени на трети ентитети бесплатно.
- 6) Оштетување поради електрично поврзување на напоен поинаку од оној што е наведен на плочата на апаратот.
- 7) Поврзување со неземан напој.
- 8) Промена на напојот на струјата.
- 9) Оштетување како резултат на употребата на солена вода (на пример, машини за перење, пумпи).
- 10) Оштетување или нефункционирање како резултат на неправилно чистење на алатката.
- 11) Контакт на алатката со хемикали, или оштетување како резултат на влага или корозија.
- 12) Алатки кои биле модифицирани или отворени од страна на неовластениот персонал.
- 13) Скршени делови/компоненти како резултат на несоодветна употреба.
- 14) Алатки кои се користат за изнајмување.

Гаранцијата покрива само бесплатна замена на компонентата која претставува производствен дефект или материјален неуспех. Во случај на недостаток на одреден резервен дел, компанијата го задржува правото да ја замени алатката со друг соодветен модел. По завршувањето на сите процедури за гаранција, гарантниот период од алатката не се продолжува или обновува. Замената на резервниот дел со наплата за поправка е покривена со 1 година гаранција за добро работење, под услов да се усогласат условите за гаранција. Резервните делови или алатки кои се заменети остануваат во сопственост на нашата компанија. Барањата, освен оние споменати во оваа гаранција, во врска со поправката или оштетувањето на електрични алатки, не важат. Грчкото право и релативните регулативи важат за оваа гаранција.

RO

Uneltele electrice au fost fabricate în conformitate cu standarde stricte, stabilite de compania noastră, care sunt aliniate la standardele de calitate europene respective. Uneltele electrice ale companiei noastre sunt prevăzute cu o perioadă de garanție de 24 de luni pentru utilizare neprofesională și 12 luni pentru utilizare profesională. Garanția este valabilă de la data achiziționării produsului. Dovada dreptului de garanție este documentul de achiziție a sculei (bon de casă sau factură). În niciun caz societatea nu va acoperi costurile relevante ale pieselor de schimb și ale orelor de lucru necesare respective dacă nu este prezentată o copie a documentului de achiziție. În cazul în care reparația trebuie efectuată de către departamentul nostru de service, costul transportului (dus-întors) este suportat în întregime de către expeditor (client). Unelte trebuie trimise pentru reparații la companie sau la un atelier autorizat în mod și cu mijloace de transport adecvate.

SCUTIRI ȘI RESTRICȚII DE GARANȚIE:

- 1) Piesele de schimb care se uzează în mod natural ca urmare a utilizării (perii, cabluri, întrerupătoare, mandrine etc.).
- 2) Unelte deteriorate ca urmare a nerespectării instrucțiunilor producătorului.
- 3) Unelte prost întreținute.
- 4) Utilizarea de lubrifianti sau accesorii necorespunzătoare.
- 5) Unelte oferite gratuit unor terțe entități.
- 6) Deteriorări datorate unei conexiuni electrice la o altă tensiune decât cea indicată pe plăcuța aparatului.
- 7) Conectarea la o sursă de alimentare electrică nelegată la pământ.
- 8) Schimbarea tensiunii de curent.
- 9) Deteriorări rezultate din utilizarea apei sărate (de exemplu, mașini de spălat, pompe).
- 10) Deteriorări sau defecțiuni rezultate în urma unei proceduri de curățare necorespunzătoare a aparatului.
- 11) Contactul sculei cu substanțe chimice sau deteriorări ca urmare a umidității sau coroziunii.
- 12) Unelte care au fost modificate sau deschise de către personal neautorizat.
- 13) Piese/componente rupte ca urmare a unei utilizări necorespunzătoare.
- 14) Unelte utilizate pentru închiriere.

Garanția acoperă numai înlocuirea gratuită a componentei care prezintă un defect de fabricație sau o defecțiune materială. În cazul lipsei unei piese de schimb specifice, societatea își rezervă dreptul de a înlocui scula cu un alt model corespunzător. După încheierea tuturor procedurilor de garanție, perioada de garanție a sculei nu se prelungește sau se reînnoiește. Înlocuirea unei piese de schimb cu taxă de reparație este acoperită de o garanție de 1 an de bună funcționare, sub rezerva respectării condițiilor de garanție. Piesele de schimb sau sculele înlocuite rămân în posesia societății noastre. Nu se aplică cerințe, altele decât cele menționate în acest formular de garanție, privind repararea sculelor electrice sau deteriorarea acestora. Legea greacă și reglementările aferente se aplică acestei garanții.

HU

Az elektromos szerszámok gyártása a vállalatunk által meghatározott szigorú szabványok szerint történik, amelyek összhangban vannak a vonatkozó európai minőségi szabványokkal. Cégünk elektromos szerszámaira nem professzionális használat esetén 24 hónap, professzionális használat esetén 12 hónap garanciát vállalunk. A garancia a termék megvásárlásának napjától érvényes. A jótállási jog igazolása a szerszám vásárlását igazoló dokumentum (kiskereskedelmi blokk vagy számla). A vállalat semmilyen körülmények között nem fedezi a pótalkatrészek és a megfelelő szükséges munkaórák vonatkozó költségeit, ha nem mutatják be a vásárlási dokumentum másolatát. Amennyiben a javítást szervizünknek kell elvégeznie, a szállítás (oda- és visszaszállítás) költségei teljes egészében a feladót (ügyfel) terhelik. A szerszámokat javításra a megfelelő módon és szállítószerkezettel kell elküldeni a vállalathoz vagy egy erre felhatalmazott műhelybe.

GARANCIÁLIS MENTESSÉGEK ÉS KORLÁTOZÁSOK:

- 1) A használat következtében természetes módon elhasználódó pótalkatrészek (kefék, kábelek, kapcsolók, tokmányok stb.).
- 2) A gyártó utasításainak be nem tartása következtében sérült szerszámok.
- 3) Rosszul karbantartott szerszámok.
- 4) Nem megfelelő kenőanyagok vagy tartozékok használata.
- 5) Harmadik személyeknek ingyenesen átadott szerszámok.
- 6) A készüléktáblán feltüntetettől eltérő feszültségű elektromos csatlakozásból eredő károk.
- 7) Nem földelt áramforráshoz való csatlakoztatás.
- 8) Az áram feszültségének megváltozása.
- 9) Sós víz használatából eredő károk (pl. mosógépek, szivattyúk).
- 10) A készülék nem megfelelő tisztítási eljárásából eredő károsodás vagy meghibásodás.
- 11) A szerszám vegyi anyagokkal való érintkezése, vagy nedvességből vagy korrózióból eredő károsodás.
- 12) Olyan szerszámok, amelyeket illetéktelen személyek módosítottak vagy nyitottak fel.
- 13) A nem rendeltetésszerű használat következtében eltört alkatrészek/komponensek.
- 14) Bérbeadásra használt szerszámok.

A garancia csak a gyártási hibát vagy anyaghibát mutató alkatrész ingyenes cseréjére terjed ki. Egy adott pótalkatrész hiánya esetén a vállalat fenntartja a jogot, hogy a szerszámot egy másik megfelelő modellre cserélje. Az összes garanciális eljárás lezárását követően a szerszám garanciális ideje nem hosszabbítható meg és nem újítható meg. A javítási díjjal terhelt pótalkatrész cseréjére 1 év jótállás vonatkozik, a jótállási feltételek betartása mellett. A kiskereszt pótalkatrészek vagy szerszámok cégünk tulajdonában maradnak. Az elektromos szerszámok javítására vagy sérülésére vonatkozó, a jelen jótállási nyilatkozatban említettéktől eltérő követelmények nem érvényesek. A jelen jótállásra a görög törvények és a vonatkozó előírások vonatkoznak.

MT

L-ghodod tal-enerġija ġew manifatturati skont standards stretti, stabbiliti mill-kumpanija tagħna, li huma allinjati mal-istandards ta' kwalità Ewropej rispettivi. L-ghodod tal-enerġija tal-kumpanija tagħna huma pprovduti b'perjodu ta' 'garanzija ta' 24 xahar għal użu mhux professjonali u 12-il xahar għal użu professjonali. Il-garanzija hija valida mid-data tax-xiri tal-prodott. Prova tad-dritt tal-garanzija hija d-dokument tax-xiri tal-ġhodka (irċevuta jew fattura bl-imnut). Taht l-ebda ċirkostanza l-kumpanija m'għandha tkopri l-ispiża rilevanti tal-ispare parts u s-siġhat tax-xogħol rispettivi meħtieġa sakemm ma tiġix ipprezentata kopja tad-dokument tax-xiri. F'każ li t-tiswija trid issir mid-dipartiment tas-servizz tagħna, l-ispiża tat-trasport (lejn u minn) tithallas kollha kemm hi mill-mittent (klijent). L-ġhodka għandha tintbagħat għat-tiswija lill-kumpanija jew lil hanut tax-xogħol awtorizzat bil-mod u l-mezzi tat-trasport xierqa.

EŻENZJONIJIET U RESTRIZZJONIJIET TA' GARANZIJA:

- 1) Spare parts li jilbsu b'mod naturali bħala konsegwenza tal-użu (xkupilji, kejbils, swiċċijiet, ċokkijiet eċċ.).
- 2) Ghodod bil-ħsara bħala riżultat ta' nuqqas ta' konformità mal-istruzzjonijiet tal-manifattur.
- 3) Ghodod miżmuma hażin.
- 4) Użu ta' 'lubrikanti jew aċċessorji mhux xierqa.
- 5) Ghodod mogħtija lil entitajiet terzi mingħajr hlas.
- 6) Danni dovuti għal konnessjoni elettrika b'vultaġġ differenti minn dak indikat fuq il-pjanċa tal-apparat.
- 7) Konnessjoni ma' provvista ta' enerġija mhux ertjata.
- 8) Bidla fil-vultaġġ kurrenti.
- 9) Ħsara li tirriżulta mill-użu ta' ilma mielaħ (eż., magni tal-ħasil tal-hwejjeġ, pompi).
- 10) Ħsara jew ħsara li tirriżulta minn proċedura ta' tindif mhux xierqa tal-ġhodka.
- 11) Kuntatt ta' l-ġhodka ma' kimiċi, jew ħsara bħala riżultat ta' umdiatà jew korrużjoni.
- 12) Ghodod li ġew modifikati jew miftuħa minn persunal mhux awtorizzat.
- 13) Partijiet/komponenti miksura bħala riżultat ta' użu mhux xieraq.
- 14) Ghodod użati għall-kerja.

Il-garanzija tkopri biss is-sostituzzjoni mingħajr hlas tal-komponent li jipprezenta difett fil-manifattura jew ħsara materjali. F'każ ta' nuqqas ta' spare part specifika, il-kumpanija tirrizerwa d-dritt li tissostitwixxi l-ġhodka b'modell korrispondenti ieħor. Wara li jkun ġew konkluzi l-proċeduri kollha ta' garanzija, il-perjodu ta' garanzija tal-ġhodka ma għandux jiġi estiż jew imġedded. Is-sostituzzjoni ta' spare part bil-ħlas tat-tiswija hija koperta minn garanzija ta' sena ta' operazzjoni tajba, soġġett għall-konformità mat-termini tal-garanzija. L-ispare parts jew ġhodka li jiġu sostitwiti jibqgħu fil-pussess tal-kumpanija tagħna. Rekwiziti, minbarra dawk imsemmija f'din il-formola ta' garanzija, rigward it-tiswija ta' ġhodka tal-enerġija jew ħsara tagħhom, ma japplikawx. Il-liġi Griega u r-regolamenti relattivi japplikaw għal din il-garanzija.

HR

Elektriċni alati proizvedeni su prema strogim standardima, koje je postavila naša tvrtka i usklađeni su s odgovarajućim europskim standardima kvalitete. Elektriċni alati naše tvrtke dolaze s jamstvom od 24 mjeseca za neprofesionalnu uporabu i 12 mjeseci za profesionalnu uporabu. Jamstvo vrijedi od dana kupnje proizvoda. Dokaz o jamstvenom pravu je dokument o nabavi alata (potvrda o prodaji ili faktura). Tvrtka ni pod kojim uvjetima neće pokriti troškove rezervnih dijelova i potrebnih radnih sati ako kopija dokumenta o nabavi nije predočena. Ako popravak treba obaviti naša postprodajna služba, troškovi prijave (povratno putovanje) u potpunosti su odgovornost pošiljatelja (kupca). Alati se moraju poslati na popravak tvrtki ili ovlaštenoj radionici na odgovarajući način i odgovarajućim prijevoznim sredstvima.

IZUZEĆA I OGRANIČENJA JAMSTVA:

- 1) Rezervni dijelovi koji se prirodno istroše nakon uporabe (metla, kabeli, prekidači, stezne glave itd.).
- 2) Alati oštećeni kao rezultat nepoštivanja uputa proizvođača.
- 3) Loše održavani alati.
- 4) Upotreba nepravilnih maziva ili pribora.
- 5) Alati koji se besplatno daju trećim stranama.
- 6) Oštećenja zbog nepravilnog električnog priključka ili napona različitog od onog navedenog na pločici uređaja.
- 7) Priključak na nezemaljsko napajanje.
- 8) Neprihvatljiva fluktuacija napona.
- 9) Oštećenja nastala uporabom slane vode (npr. perilice rublja, pumpe).
- 10) Oštećenja ili kvarovi koji su posljedica nepravilnog postupka čišćenja uređaja.
- 11) Kontakt alata s kemikalijama ili oštećenja nastala vlagom ili korozijom.
- 12) Alati koje je modificiralo ili otvorilo neovlašteno osoblje.
- 13) Slomljeni dijelovi/komponente kao rezultat neprikladne uporabe.
- 14) Alati koji se koriste za iznajmljivanje.

Jamstvo pokriva samo besplatnu zamjenu komponente koja ima proizvodni nedostatak ili kvar hardvera. U slučaju da nedostaje određeni rezervni dio, tvrtka zadržava pravo zamijeniti alat drugim odgovarajućim modelom. Nakon završetka svih jamstvenih postupaka, jamstveni rok alata neće se produžiti ili obnoviti. Zamjena rezervnog dijela, kao i troškovi popravka, pokriveni su jednogodišnjim jamstvom na dobro funkcioniranje, uz poštivanje jamstvenih uvjeta. Rezervni dijelovi ili zamijenjeni alati ostaju u posjedu naše tvrtke. Zahtjevi, osim onih navedenih u ovom jamstvenom obrascu, koji se odnose na popravak električnih alata ili njihovo oštećenje, ne primjenjuju se. Grčko pravo i njegovi propisi primjenjuju se na ovo jamstvo.



The instruction manual is also available in digital format on our website www.nikolaoutools.com. Find it by entering the product code in the **Search** "Q" field.

Μπορείτε να βρείτε τις οδηγίες χρήσης και σε ηλεκτρονική μορφή μέσω της ιστοσελίδας μας www.nikolaoutools.com. Αναζητήστε τις με τον κωδικό προϊόντος στο πεδίο **Αναζήτηση** "Q".