

BORMANN® *PRO*

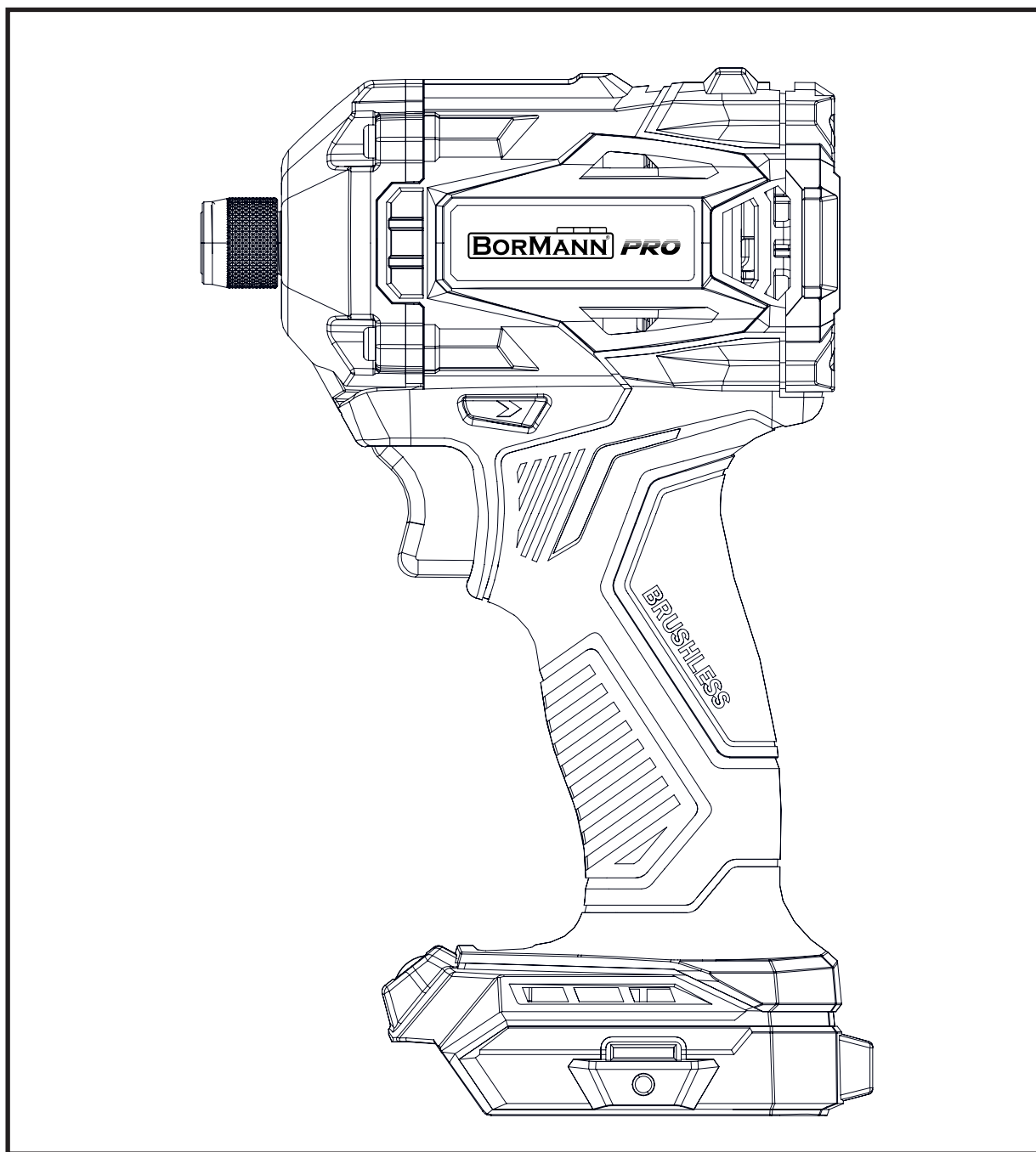

BBP5153
070467

EN IT
EL BG
RO HR
HU



WWW.NIKOLAOOTOOLS.COM

SCAN ME



MAIN PARTS - PIÈCES PRINCIPALES - PARTI PRINCIPALI - KYPIA ΜΕΡΗ - ОСНОВНИ ЧАСТИ -
GLAVNI DELI - PIESE PRINCIPALE - GLAVNI DIJELOVI - GŁÓWNE CZĘŚCI

A



EN

1. Aluminum cover
2. Sleeve
3. Rotation direction switch
4. ON/OFF trigger
5. Soft handle
6. Speed selector
7. Work lamp
8. Hook
9. Battery button
10. Battery (not included)

IT

1. Copertura in alluminio
2. Manicotto
3. Interruttore del senso di rotazione
4. Grilletto ON/OFF (acceso/spento)
5. Impugnatura morbida
6. Selettore di velocità
7. Luce di lavoro
8. Gancio
9. Pulsante della batteria
10. Batteria (non inclusa)

EL

1. Επιφάνεια αλουμινίου
2. Χιτώνιο
3. Διακόπτης φοράς περιστροφής
4. Σκανδάλη ON/OFF
5. Μαλακή λαβή
6. Επιλογέας ταχύτητας
7. Φως εργασίας
8. Άγκιστρο
9. Κουμπί μπαταρίας
10. Μπαταρία (δεν περιλαμβάνεται)

BG

1. Алюминиев капак
2. Втулка
3. Превкл. за посоката на въртене
4. Спусък ON/OFF (вкл/изкл)
5. Мека дръжка
6. Селектор на скоростта
7. Работна светлина
8. Кука
9. Бутон на батерията
10. Батерия (не е включена в комплекта)

RO

1. Capac din aluminiu
2. Manșon
3. Întrerupător de direcție de rotație
4. Trăgaci ON/OFF (pornit/oprit)
5. Mâner moale
6. Selector de viteză
7. Lumină de lucru
8. Cârlig
9. Buton pentru baterie
10. Baterie (nu este inclusă)

HR

1. Aluminijski poklopac
2. Rukav
3. Prekidač smjera rotacije
4. ON/OFF okidač
5. Meka ručka
6. Birač brzine
7. Radna lampa
8. Kuka
9. Gumb za bateriju
10. Baterija (nije uključena)

HU

1. Alumínium burkolat
2. Hüvely
3. Forgásirány-kapcsoló
4. BE/KI kapcsoló
5. Puha fogantyú
6. Sebességválasztó
7. Munkalámpa
8. Akasztó
9. Akkumulátor gomb
10. Akkumulátor (nem tartozék)

SYMBOLS



Wear eye protection.



Wear hearing protection.

SAFETY INSTRUCTIONS



Warning: Read the manual carefully before use. Failure to follow the warnings and instructions may result in damage to the unit and/or physical injury. Store the manual in a safe place for future reference.

General power tool safety warnings

Work area safety

- Keep the work area clean and well lit. Dark or cluttered areas could lead to accidents.
- Do not operate power tools in explosive atmospheres, such as in the presence of flammable liquids or fumes, gases or dust. Power tools could create sparks which may ignite the gases or fumes.
- Keep children and bystanders at a safe distance while operating the power tool.

Electrical safety

- Make sure that power tool plugs match the outlet. Do not ever modify the plug in any way. Do not use adapter plugs with earthed power tools. Using unmodified plugs and matching outlets will reduce the risk of electric shock.
- Avoid body contact with earthed or grounded materials or objects, such as radiators, pipes, ranges and refrigerators. There is a tremendous risk of electric shock if your body is earthed or grounded.
- Do not expose power tools to rain or any other wet conditions. Water entering a power tool could increase the risk of electric shock.
- Do not abuse the power cord. Never use the cord for carrying, pulling or unplugging the electric tool. Keep the cord in a safe distance from heat, oil, sharp edges and any moving parts. Damaged or entangled cords will increase the risk of electric shock.
- When operating an electric power tool outdoors, use an extension cable which has the appropriate specifications for outdoor use. Use of an extension cable suitable for outdoor use reduces the risk of electric shock.
- If operating a power tool in a damp location cannot be avoided, use a residual current device (RCD) protected supply. Use of an RCD reduces the risk of electric shock.
- Power tools can produce electromagnetic fields (EMF) that are not harmful to the user. However, users of pacemakers and other similar medical devices should contact the maker of their device and/or doctor for advice before operating the power tool.

Personal safety

- Stay alert, watch what you are doing and use common sense when operating the power tool. Do not use the power tool if you are feeling tired or are under the influence of alcohol, drugs, or medication. A moment of inattention while operating the power tool may result in serious personal injury.
- Use personal protective equipment. Always wear eye protection. Protective equipment such as a dust mask, hearing protection, non-skid safety shoes or protective helmets, used in appropriate conditions will reduce the risk of sustaining personal injuries.
- Prevent unintentional starting. Ensure the power switch is in the off-position before connecting to power source and/or battery pack, picking up or carrying the power tool. Carrying power tools with your finger on the power switch or connecting power tools that have the switch in the on position to a power source can lead to accidents.
- Remove any adjusting keys or wrenches before turning on the power tool. An adjusting key or a wrench left attached to a rotating part of the power tool may result in personal injury.
- Do not overreach. Keep balance and proper footing at all times. This helps the operator have better control of the power tool in unexpected situations.
- Dress properly. Do not wear loose clothing or jewellery. Keep your hair, clothing and gloves away from any moving parts. Loose clothes, jewellery and/or long hair can be caught in moving parts.

Power tool use and care

- Do not force the power tool. Use the correct power tool for the each application. The correct power tool will always do the job better and safer when used as intended.
- Do not use the power tool if the switch does not turn activate or deactivate it. Any power tool that cannot be controlled with the switch is extremely dangerous and must be repaired.
- Disconnect the main plug from the power source and/or the battery pack from the power tool before changing accessories, making any adjustments, or storing the power tool. Such preventive safety measures will reduce the risk of starting the power tool accidentally.
- When the power tool is not in use, store it out of the reach of children and do not allow persons unfamiliar with the power tool or these instructions to use and operate the power tool. Power tools are extremely dangerous in the hands of untrained users.
- Maintain the power tool. Check for misalignment or binding of moving parts, breakage of parts, leakage and any other issue that may affect the power tool's operation. If damaged, have the power tool repaired before use. Many accidents and injuries are caused by poorly maintained power tools.
- Keep the cutting parts of the power tool sharp and clean. Properly maintained cutting tools with sharp cutting edges are less likely to bind and are more precise and easier to control.

- Always use the power tool, accessories and tool bits etc. in accordance with the instructions of this instruction manual, taking into account the working conditions and the work that is to be performed. Use of the power tool for applications different from those intended could result in personal injury or cause damage to the power tool.
- Keep the handles and any grasping surfaces of the power tool dry, clean and free of oil and grease. Slippery handles and grasping surfaces do not allow for safe handling of the tool in unexpected circumstances.

Battery tool use and care

- Recharge the batteries only with the charger specified by the manufacturer. A charger that is used to charge unsuitable batteries can create a risk of fire.
- Use the power tool only with the specifically designated battery packs. Use of any other battery packs may create a risk of injury and fire.
- When the battery pack is not in use, keep it away from other metal objects, like paper clips, coins, keys, nails, screws or other small metal objects that can make a connection from one terminal to another. Shorting the battery terminals together may cause burns or a fire.
- Under abusive conditions, liquid may be ejected from the battery; avoid contact. If contact accidentally occurs, flush with water. If liquid contacts eyes, seek medical help immediately. Liquid ejected from the battery may cause irritation or burns.
- Do not use a battery pack that is damaged or modified. Damaged or modified batteries may not function as intended, resulting in fire or explosion.
- Do not expose a battery pack to fire or excessive temperatures. Exposure to fire or temperatures above 130°C may cause an explosion.
- Follow all charging instructions and do not charge the battery pack outside the temperature range specified in the instructions. Charging improperly or at temperatures outside the specified range may damage the battery and increase the risk of fire.

Service

- Have the power tool serviced by qualified service personnel, using only identical replacement parts. This will ensure that the safety of the power tool is maintained.
- Never attempt to repair damaged battery packs on your own. Service of battery packs should only be performed by the manufacturer or authorized service technicians.

Safety instructions for the battery pack

- Do not dismantle, open, smash or burn the battery pack.
- Protect the battery against heat (e.g., against continuous intense sunlight), fire, water and moisture. There is a risk of explosion.
- Do not short-circuit the battery pack. There is a risk of explosion.
- Only use the battery pack with compatible products from the manufacturer.
- In case of damage and improper use of the battery pack, vapours may be emitted. Ventilate the area and seek medical help in case of complaints. The vapours can irritate the respiratory system.
- After extended periods of storage, it may be necessary to charge and discharge the battery pack several times to obtain maximum performance.
- The battery pack performs optimally when it is operated at normal room temperature (20 °C ± 5 °C).
- Recharge only with the appropriate charger of the manufacturer.
- Do not use any battery pack which is not designed for use with the equipment.
- The battery can be damaged by pointed objects such as nails or screwdrivers or by force applied externally. An internal short circuit may occur, causing the battery to burn, smoke, explode or overheat.
- Occasionally clean the venting slots of the battery using a soft, clean and dry brush.
- Keep the battery pack out of the reach of children.
- Remove the battery from the equipment when not in use.
- Make sure the battery is removed prior to making any adjustments, changing accessories, before carrying out maintenance or repair work and before storing the tool.
- Wipe the battery terminals with a clean, dry cloth if they become dirty.
- Replace batteries which have been dropped from a height of more than one meter or which have been exposed to violent shocks without delay, even if the housing of the battery pack appears to be undamaged. The battery cells inside the battery may have suffered serious damage.
- Do not store the power tool and battery in locations where the temperature may reach or exceed 50 °C.
- If electrolyte gets into your eyes, rinse them out with plenty of clear water and seek medical attention right away. Contact of electrolyte with eyes may result in loss of eyesight.

Safety instructions for cordless impact drivers

- Wear hearing protectors. Exposure to noise can cause hearing loss.
- Hold the power tool by insulated gripping surfaces, when performing an operation where the fastener may contact hidden wiring. Fasteners contacting a "live" wire may make exposed metal parts of the power tool "live" and could give the operator an electric shock.
- Maintain firm footing at all times. Be sure no one is below when using the power tool in high locations.
- Keep hands away from rotating parts.
- Operate the tool only when holding it firmly.
- Do not touch the bit or the workpiece immediately after operation as they may be extremely hot and could burn your skin.

VIBRATION

Caution: The vibration emission during actual use of the power tool can differ from the declared emission value depending on the ways in which the tool is used.

The vibration total value (tri-axial vector sum) determined according to EN62841-2-2:

Operating mode	Vibration emission (a_h)	Uncertainty (K)
Tightening fasteners at the tool's maximum capacity	5.45 m/s ²	1.5 m/s ²

NOISE

Caution:

- Wear hearing protectors.
- The noise emission during actual use of the power tool can differ from the declared value(s) depending on the ways in which the tool is used and the kind of workpiece that is being processed.

The typical A-weighted noise level determined according to EN62841-2-2:

Sound pressure level (L_{pA})	92.3 dB(A)
Sound power level (L_{wA})	100.3 dB(A)
Uncertainty (K)	3 dB(A)

INTENDED USE

The tool is intended for screw driving in wood, metal and plastic and for fastening/loosening bolts and nuts.

TECHNICAL DATA

Model	BBP5153
Voltage	20 V (Li-ion)
No load speed	0-1800 / 0-2200 / 0-2600 rpm
Max. torque	230 Nm
Chuck	1/4" hex
Motor	Brushless
Battery and charger not included	

BEFORE OPERATION

Warning: Always be sure that the tool is switched off and the battery is removed before making any adjustments on the tool.

Installing or removing the battery (Fig. 1)

Warning:

- Always switch off the tool before installing or removing the battery.
- Hold the tool and the battery firmly when installing or removing the battery. Failure to hold the tool and the battery firmly may cause them to slip off your hands and result in damage to the tool and battery and personal injury.
- To remove the battery (2), slide it from the tool while sliding the button (1) on the front of the battery.
- To install the battery, align the tongue on the battery with the groove in the housing and slip it into place. Insert it all the way until it locks in place with a little click.

Warning:

- Always install the battery fully. If not, it may accidentally fall out of the tool, causing injury to you or someone around you.
- Do not install the battery forcibly. If the battery does not slide in easily, it is not being inserted correctly.

Indicating the remaining battery capacity (Fig. 2)

- Press the check button (2) on the battery to indicate the remaining battery capacity.
- The indicator lamps (1) light off in about 5 seconds after releasing the check button.



Fig. 1

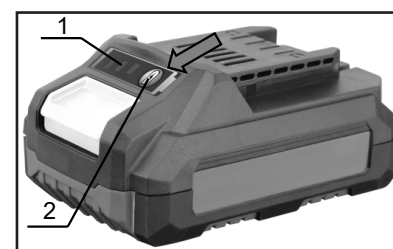

Fig. 2

Indicator lamps		Battery capacity
	Three green lights on	75% - 100%
	Two green lights on	25% - 50%
	One green light on	10% - 25%

Note: Depending on the conditions of use and the ambient temperature, the indication may differ slightly from the actual capacity.

Tool/battery protection system

The tool is equipped with a tool/battery protection system. This system automatically cuts off power to the motor to extend tool and battery life. The tool will automatically stop during operation if the tool or battery is placed under one of the following conditions:

Overload protection

When the tool/battery is operated in a manner that causes it to draw an abnormally high current, the tool stops automatically. In this situation, turn the tool off and stop the action that caused the tool to become overloaded. Then turn the tool on to resume operation.

Overheat protection

When the tool/battery is overheated, the tool stops automatically. In this situation, let the tool/battery cool before turning the tool on again.

Overdischarge protection

When the battery capacity is not enough, the tool stops automatically. In this case, remove the battery from the tool and charge the battery.

ON/OFF trigger (Fig. 3)

Warning: Before installing the battery into the tool, always check to see that the trigger actuates properly and returns to the "OFF" position when released.

- To start operating the tool, pull the trigger (1).
- Tool speed is increased by increasing pressure on the trigger.
- Release the trigger to stop the tool.

Lighting up the front lamp (Fig. 4)

Caution: Do not look in the light directly.

- Pull the trigger to light up the lamp (1).
- The lamp goes out about 5 seconds after releasing the trigger.

Note: Use a dry cloth to wipe the dirt off the lens. Be careful not to scratch the lens.

Rotation direction switch (Fig. 5-6)

Caution:

- Always check the direction of rotation before operation.
- Use the rotation direction switch only after the tool comes to a complete stop. Changing the direction of rotation before the tool stops may damage the tool.
- When not operating the tool, always set the rotation direction switch to the neutral position.
- Depress the rotation direction switch (1) from the A side for clockwise rotation or from the B side for counterclockwise rotation.
- When the rotation direction switch is in the neutral position, the trigger cannot be pulled.

ASSEMBLY

Warning: Always be sure that the tool is switched off and the battery is removed before making any adjustments on the tool.

Installing or removing driver bit/socket bolt (Fig. 7-9)

- Use only driver bits/socket bolts that have the inserting portion shown in figures 7-8. Do not use any other driver bit/socket bolt.

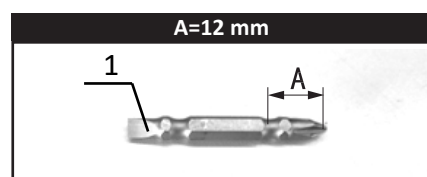

Fig. 7

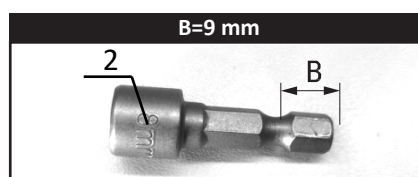

Fig. 8

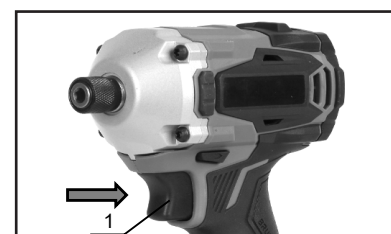

Fig. 3



Fig. 4

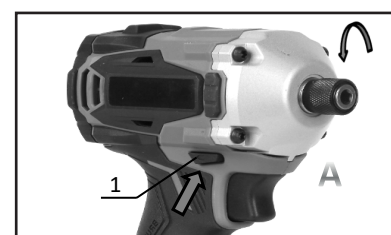

Fig. 5

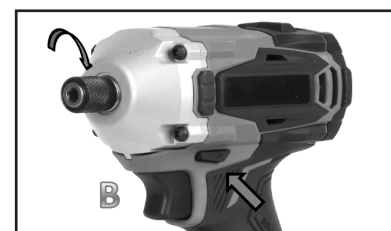

Fig. 6

- To install the driver bit or socket bolt, pull the sleeve in the direction of the arrow and insert the driver bit or socket bolt into the sleeve as far as it will go. Then release the sleeve to secure the driver bit. (Fig. 9)
- To remove the driver bit or socket bolt, perform the installation procedure in reverse.

Note:

- If the driver bit is not inserted deep enough into the sleeve, the sleeve will not return to its original position and the driver bit will not be secured. In this case, try re-inserting the bit according to the instructions above.
- After inserting the driver bit, make sure that it is firmly secured. If it comes out, do not use it.

Installing the hook (Fig. 10)

Caution: When installing the hook, always secure it with the screw firmly. If not, the hook may come off from the tool and result in personal injury.

- The hook (2) is convenient for temporarily hanging the tool.
- The hook can be installed on both sides of the tool.
- Insert the hook into a groove (1) in the tool housing on either the left or right side and then secure it with a screw (3).
- To remove the hook, loosen the screw and then take it out.

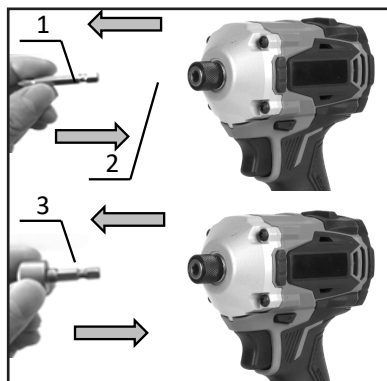

Fig. 9

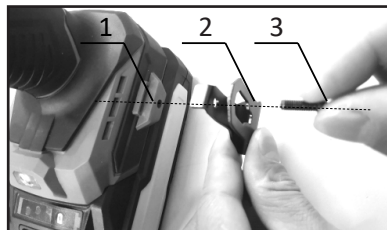

Fig. 10

OPERATING INSTRUCTIONS

Warning:

- Always insert the battery all the way until it locks in place. If not, it may accidentally fall out of the tool, causing injury to you or someone around you.

Screwdriving

1. Hold the tool firmly and place the point of the driver bit in the screw head.
2. Apply forward pressure to the tool to the extent that the bit will not slip off the screw.
3. Turn the tool on to start operation.

Bolt fastening (Fig. 11-12)

1. Hold the tool firmly and place the socket bolt over the bolt or nut.
 2. Turn the tool on and fasten for the proper fastening time.
- The proper fastening torque may differ depending upon the kind or size of the screw/bolt, the material of the workpiece to be fastened, etc. The relation between fastening torque (2) and fastening time (1) (seconds) is shown in figures 11-12.

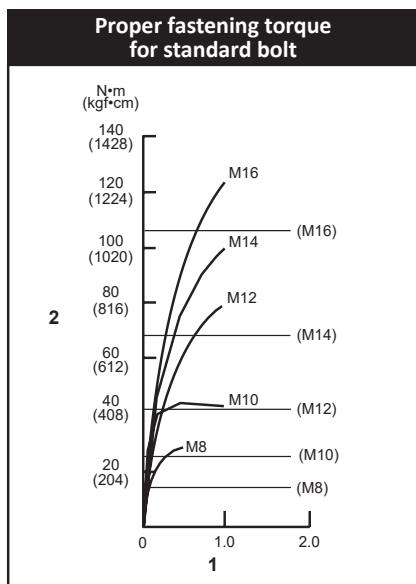

Fig. 11

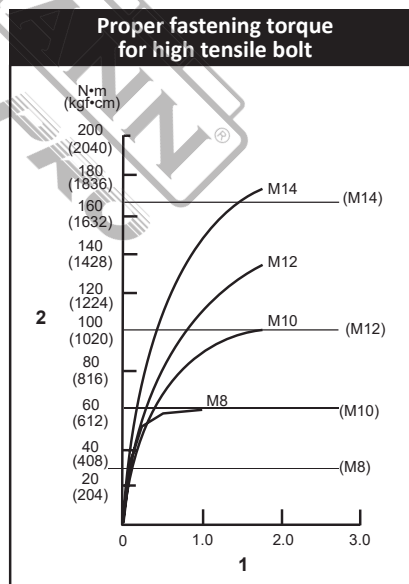

Fig. 12

Proper use

Note:

- Use the proper bit for the head of the screw/bolt that you wish to use.
- When fastening M8 or smaller screw, carefully adjust pressure on the trigger so that the screw is not damaged.
- Hold the tool pointed straight at the screw.
- If the fastening torque is too high or you tighten the screw for a time longer than shown in figures 11-12, the screw or the point of the driver bit may be stressed, stripped, damaged, etc. Before starting your job, always perform a test operation to determine the proper fastening time for your screw.

- After fastening, always check the torque with a torque wrench.
- The fastening torque is affected by a wide variety of factors including the following:
 1. When the battery is discharged almost completely, voltage will drop and the fastening torque will be reduced.
 2. Driver bit or socket bit.
 - Failure to use the correct size driver bit or socket bit will cause a reduction in the fastening torque.
 3. Bolt.
 - Even though the torque coefficient and the class of bolt are the same, the proper fastening torque will differ according to the diameter of the bolt.
 - Even though the diameters of bolts are the same, the proper fastening torque will differ according to the torque coefficient, the class of bolt and the bolt length.
 4. The manner of holding the tool will affect the torque.
 5. Operating the tool at low speed will cause a reduction in the fastening torque.

MAINTENANCE

Caution:

- **Always be sure that the tool is switched off and the battery is removed before performing any maintenance work on the tool.**
- **Never use gasoline, benzine, thinner, alcohol or the like. Discoloration, deformation or cracks may result.**

Tips for maintaining maximum battery life

- Charge the battery before completely discharged. Always stop tool operation and charge the battery when you notice less tool power.
- Never recharge a fully charged battery. Overcharging shortens the battery service life.
- Charge the battery with room temperature at 5 °C - 45 °C. Let a hot battery cool down before charging it.
- Charge the battery if you do not use it for a long period (more than six months).

ENVIRONMENTAL DISPOSAL

To avoid damage during transportation, the tool must be delivered in sturdy packaging. The packaging, as well as the unit and its accessories, are made from recyclable materials and can be disposed of accordingly. The tool's plastic components are labeled according to their material, allowing for environmentally friendly and differentiated disposal through available collection facilities.



Only for EU countries

Do not dispose of electric tools together with household waste material!

In observance of European Directive 2002/96/EC on waste electrical and electronic equipment and its implementation in accordance with national law, electric tools that have reached the end of their life must be collected separately and returned to an environmentally compatible recycling facility.

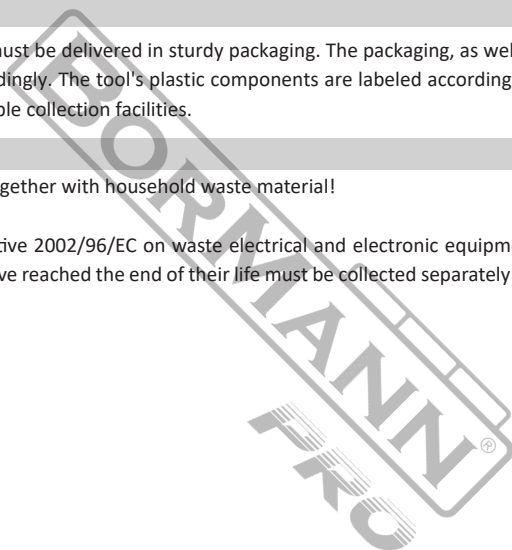

* The manufacturer reserves the right to make minor changes to product design and technical specifications without prior notice unless these changes significantly affect the performance and safety of the products. The parts described / illustrated in the pages of the manual that you hold in your hands may also concern other models of the manufacturer's product line with similar features and may not be included in the product you just acquired.

* To ensure the safety and reliability of the product and the warranty validity, all repair, inspection or replacement work, including maintenance and special adjustments, must only be carried out by technicians of the authorized service department of the manufacturer.

* Always use the product with the supplied equipment. Operation of the product with non-provided equipment may cause malfunctions or even serious injury or death. The manufacturer and the importer shall not be liable for injuries and damages resulting from the use of non-conforming equipment.

SIMBOLI



Indossare una protezione per gli occhi.



Indossare una protezione per l'udito.

ISTRUZIONI DI SICUREZZA



Attenzione: Leggere attentamente il manuale prima dell'uso. La mancata osservanza delle avvertenze e delle istruzioni può causare danni all'unità e/o lesioni fisiche. Conservare il manuale in un luogo sicuro per future consultazioni.

Avvertenze generali sulla sicurezza degli utensili elettrici

Sicurezza dell'area di lavoro

- Mantenere l'area di lavoro pulita e ben illuminata. Aree buie o disordinate possono causare incidenti.
- Non utilizzare gli utensili elettrici in atmosfere esplosive, ad esempio in presenza di liquidi o fumi infiammabili, gas o polveri. Gli utensili elettrici potrebbero creare scintille che potrebbero incendiare i gas o i fumi.
- Tenere i bambini e gli astanti a distanza di sicurezza durante l'uso dell'elettro utensile.

Sicurezza elettrica

- Assicurarsi che le spine degli utensili elettrici corrispondano alla presa di corrente. Non modificare mai la spina in alcun modo. Non utilizzare spine adattatrici con utensili elettrici dotati di messa a terra. L'uso di spine non modificate e di prese corrispondenti riduce il rischio di scosse elettriche.
- Evitare il contatto del corpo con materiali o oggetti collegati a terra, come radiatori, tubi, cucine e frigoriferi. Il rischio di scosse elettriche è molto elevato se il corpo è collegato a terra.
- Non esporre gli utensili elettrici alla pioggia o ad altre condizioni di umidità. L'ingresso di acqua in un elettro utensile può aumentare il rischio di scosse elettriche.
- Non abusare del cavo di alimentazione. Non utilizzare mai il cavo per trasportare, tirare o scollegare l'utensile elettrico. Tenere il cavo a distanza di sicurezza da calore, olio, bordi taglienti e parti in movimento. I cavi danneggiati o aggrovigliati aumentano il rischio di scosse elettriche.
- Quando si utilizza un elettro utensile all'aperto, utilizzare un cavo di prolunga con le specifiche adeguate per l'uso all'aperto. L'uso di un cavo di prolunga adatto all'uso esterno riduce il rischio di scosse elettriche.
- Se l'utilizzo di un utensile elettrico in un luogo umido è inevitabile, utilizzare un'alimentazione protetta da interruttore differenziale (salvavita). L'uso di un interruttore differenziale riduce il rischio di scosse elettriche.
- Gli elettro utensili possono produrre campi elettromagnetici (CEM) che non sono dannosi per l'utente. Tuttavia, gli utilizzatori di pacemaker e di altri dispositivi medici simili dovrebbero contattare il produttore del dispositivo e/o il medico per un consiglio prima di utilizzare l'elettro utensile.

Sicurezza personale

- Rimanere vigili, fare attenzione a ciò che si fa e usare il buon senso quando si utilizza l'elettro utensile. Non utilizzare l'elettro utensile in caso di stanchezza o sotto l'effetto di alcol, droghe o farmaci. Un momento di disattenzione durante l'uso dell'elettro utensile può causare gravi lesioni personali.
- Utilizzare dispositivi di protezione personale. Indossare sempre una protezione per gli occhi. Dispositivi di protezione come maschere antipolvere, protezioni per l'udito, scarpe di sicurezza antiscivolo o caschi di protezione, utilizzati in condizioni adeguate, ridurranno il rischio di lesioni personali.
- Prevenire l'avviamento involontario. Assicurarsi che l'interruttore di alimentazione sia in posizione off prima di collegare l'utensile alla fonte di alimentazione e/o alla batteria, di sollevarlo o di trasportarlo. Il trasporto di utensili elettrici con il dito sull'interruttore di alimentazione o il collegamento di utensili elettrici con l'interruttore in posizione di accensione a una fonte di alimentazione possono causare incidenti.
- Togliere le chiavi di regolazione o le chiavi inglesi prima di accendere l'elettro utensile. Una chiave di regolazione o una chiave lasciata attaccata a una parte rotante dell'elettro utensile può provocare lesioni personali.
- Non sporgersi eccessivamente. Mantenere sempre l'equilibrio e l'appoggio corretto. Questo aiuta l'operatore a controllare meglio l'elettro utensile in situazioni impreviste.
- Vestirsi in modo adeguato. Non indossare abiti larghi o gioielli. Tenere i capelli, gli indumenti e i guanti lontani dalle parti in movimento. Vestiti larghi, gioielli e/o capelli lunghi possono impigliarsi nelle parti in movimento.

Uso e cura degli elettro utensili

- Non forzare l'elettro utensile. Utilizzare l'elettro utensile corretto per ogni applicazione. L'elettro utensile corretto svolgerà sempre il lavoro in modo migliore e più sicuro se usato come previsto.
- Non utilizzare l'elettro utensile se l'interruttore non lo attiva o lo disattiva. Qualsiasi utensile elettrico che non può essere controllato con l'interruttore è estremamente pericoloso e deve essere riparato.
- Scollegare la spina principale dalla fonte di alimentazione e/o la batteria dall'elettro utensile prima di cambiare gli accessori, effettuare regolazioni o riporre l'elettro utensile. Queste misure di sicurezza preventive riducono il rischio di avviamento accidentale dell'elettro utensile.
- Quando l'elettro utensile non è in uso, riporlo fuori dalla portata dei bambini e non consentire l'uso e l'utilizzo dell'elettro utensile a persone che non hanno familiarità con l'elettro utensile o con le presenti istruzioni. Gli utensili elettrici sono estremamente pericolosi nelle mani di utenti non addestrati.
- Manutenzione dell'elettro utensile. Verificare che non vi siano disallineamenti o impedimenti delle parti mobili, rotture di parti, perdite e qualsiasi altro problema che possa influire sul funzionamento dell'elettro utensile. Se danneggiato, far riparare l'elettro utensile prima dell'uso. Molti incidenti e infortuni sono causati da una cattiva manutenzione degli utensili elettrici.
- Mantenere le parti taglienti dell'elettro utensile affilate e pulite. Gli utensili da taglio sottoposti a una corretta manutenzione e dotati di bordi di taglio affilati hanno minori probabilità di piegarsi e sono più precisi e facili da controllare.

- Utilizzare sempre l'elettrotensile, gli accessori e le punte per utensili ecc. in conformità alle istruzioni del presente manuale, tenendo conto delle condizioni di lavoro e dell'attività da svolgere. L'uso dell'elettrotensile per applicazioni diverse da quelle previste potrebbe causare lesioni personali o danni all'elettrotensile.
- Mantenere le impugnature e le superfici di presa dell'elettrotensile asciutte, pulite e prive di olio e grasso. Impugnature e superfici di presa scivolose non consentono di maneggiare l'utensile in modo sicuro in circostanze impreviste.

Uso e cura della batteria

- Ricaricare le batterie solo con il caricabatterie specificato dal produttore. Un caricabatterie utilizzato per caricare batterie non adatte può creare un rischio di incendio.
- Utilizzare l'elettrotensile solo con le batterie specificatamente indicate. L'uso di altre batterie può comportare il rischio di lesioni e incendi.
- Quando la batteria non è in uso, tenerla lontana da altri oggetti metallici, come graffette, monete, chiavi, chiodi, viti o altri piccoli oggetti metallici che possono creare un collegamento da un terminale all'altro. Il cortocircuito dei terminali della batteria può causare ustioni o incendi.
- In caso di condizioni difficili, dalla batteria può fuoriuscire del liquido; evitare il contatto. In caso di contatto accidentale, sciacquare con acqua. Se il liquido entra in contatto con gli occhi, rivolgersi immediatamente a un medico. Il liquido espulso dalla batteria può causare irritazioni o ustioni.
- Non utilizzare batterie danneggiate o modificate. Le batterie danneggiate o modificate potrebbero non funzionare come previsto e causare incendi o esplosioni.
- Non esporre la batteria al fuoco o a temperature eccessive. L'esposizione al fuoco o a temperature superiori a 130°C può causare un'esplosione.
- Seguire tutte le istruzioni di carica e non caricare la batteria al di fuori dell'intervallo di temperatura specificato nelle istruzioni. Una carica non corretta o a temperature non comprese nell'intervallo specificato può danneggiare la batteria e aumentare il rischio di incendio.

Servizio

- Far revisionare l'elettrotensile da personale qualificato, utilizzando solo parti di ricambio identiche. In questo modo si garantisce la sicurezza dell'elettrotensile.
- Non tentare mai di riparare da soli le batterie danneggiate. La manutenzione delle batterie deve essere eseguita solo dal produttore o da tecnici autorizzati.

Istruzioni di sicurezza per la batteria

- Non smontare, aprire, rompere o bruciare la batteria.
- Proteggere la batteria dal calore (ad esempio, dalla luce solare intensa e continua), dal fuoco, dall'acqua e dall'umidità. Esiste il rischio di esplosione.
- Non cortocircuitare la batteria. C'è il rischio di esplosione.
- Utilizzare la batteria solo con prodotti compatibili del produttore.
- In caso di danneggiamento e uso improprio della batteria, possono essere emessi vapori. Ventilare l'area e rivolgersi a un medico in caso di disturbi. I vapori possono irritare l'apparato respiratorio.
- Dopo lunghi periodi di stoccaggio, potrebbe essere necessario caricare e scaricare la batteria più volte per ottenere le massime prestazioni.
- La batteria funziona in modo ottimale quando viene utilizzata alla normale temperatura ambiente (20 °C ± 5 °C).
- Ricaricare solo con il caricabatterie appropriato del produttore.
- Non utilizzare batterie non progettate per l'uso con l'apparecchiatura.
- La batteria può essere danneggiata da oggetti appuntiti come chiodi o cacciaviti o da una forza applicata esternamente. È possibile che si verifichi un cortocircuito interno, con conseguente bruciatura, fumo, esplosione o surriscaldamento della batteria.
- Di tanto in tanto, pulire le fessure di sfogo della batteria con una spazzola morbida, pulita e asciutta.
- Tenere la batteria fuori dalla portata dei bambini.
- Rimuovere la batteria dall'apparecchiatura quando non viene utilizzata.
- Assicurarsi che la batteria sia rimossa prima di effettuare qualsiasi regolazione, di cambiare gli accessori, prima di eseguire lavori di manutenzione o riparazione e prima di riporre l'utensile.
- Pulire i terminali della batteria con un panno pulito e asciutto se si sporcano.
- Sostituire immediatamente le batterie che sono cadute da un'altezza superiore a un metro o che sono state esposte a urti violenti, anche se l'alloggiamento della batteria non sembra danneggiato. Le celle della batteria al suo interno potrebbero aver subito gravi danni.
- Non conservare l'elettrotensile e la batteria in luoghi in cui la temperatura possa raggiungere o superare i 50 °C.
- Se l'elettrolito entra negli occhi, sciacquarli con abbondante acqua pulita e rivolgersi subito a un medico. Il contatto dell'elettrolito con gli occhi può causare la perdita della vista.

Istruzioni di sicurezza per gli avvitatori a impulsi a batteria

- Indossare protezioni per l'udito. L'esposizione al rumore può causare la perdita dell'udito.
- Quando si esegue un'operazione in cui l'elemento di fissaggio può entrare in contatto con cavi nascosti, tenere l'elettrotensile con superfici di presa isolate. Gli elementi di fissaggio che entrano in contatto con un filo "sotto tensione" possono rendere "sotto tensione" le parti metalliche esposte dell'elettrotensile e causare una scossa elettrica all'operatore.
- Mantenere sempre una posizione stabile. Assicurarsi che nessuno si trovi al di sotto quando si utilizza l'elettrotensile in luoghi elevati.
- Tenere le mani lontane dalle parti rotanti.
- Azionare l'utensile solo tenendolo saldamente in mano.
- Non toccare la punta o il pezzo in lavorazione subito dopo l'operazione, poiché potrebbero essere estremamente caldi e potrebbero bruciare la pelle.

VIBRAZIONE

Attenzione: L'emissione di vibrazioni durante l'uso effettivo dell'elettro utensile può differire dal valore di emissione dichiarato a seconda delle modalità di utilizzo dell'utensile.

Il valore totale delle vibrazioni (somma vettoriale triassiale) determinato in base alla norma EN62841-2-2:

Modalità operativa	Emissione di vibrazioni (a_h)	Incertezza (K)
Serraggio degli elementi di fissaggio alla massima capacità dell'utensile	5,45 m/s ²	1,5 m/s ²

RUMORE

Attenzione:

- Indossare protezioni per l'udito.
- L'emissione di rumore durante l'uso effettivo dell'elettro utensile può differire dai valori dichiarati a seconda delle modalità di utilizzo dell'utensile e del tipo di pezzo in lavorazione.

Il livello di rumore tipico ponderato A determinato in base alla norma EN62841-2-2:

Livello di pressione sonora (L_{pA})	92,3 dB(A)
Livello di potenza sonora (L_{WA})	100,3 dB(A)
Incertezza (K)	3 dB(A)

USO PREVISTO

L'utensile è destinato all'avvitamento di legno, metallo e plastica e al fissaggio/allentamento di bulloni e dadi.

DATI TECNICI

Modello	BBP5153
Tensione	20 V (ioni di litio)
Velocità a vuoto	0-1800 / 0-2200 / 0-2600 giri/min.
Coppia massima	230 Nm
Mandrino	Esagono da 1/4
Motore	Senza spazzole (brushless)
Batteria e caricatore non inclusi	

PRIMA DEL FUNZIONAMENTO

Attenzione: Assicurarsi sempre che l'utensile sia spento e che la batteria sia stata rimossa prima di effettuare qualsiasi regolazione sull'utensile.

Installazione o rimozione della batteria (Fig. 1)

Attenzione:

- Spegnerne sempre l'utensile prima di installare o rimuovere la batteria.
- Durante l'installazione o la rimozione della batteria, tenere saldamente l'utensile e la batteria. Se non si tengono saldamente l'utensile e la batteria possono scivolare dalle mani e causare danni all'utensile e alla batteria e lesioni personali.
- Per rimuovere la batteria (2), farla scivolare dall'utensile facendo scorrere il pulsante (1) sulla parte anteriore della batteria.
- Per installare la batteria, allineare la linguetta della batteria con la scanalatura dell'alloggiamento e inserirla in posizione. Inserirla fino in fondo finché non si blocca con un piccolo scatto.

Attenzione:

- Installare sempre la batteria completamente. In caso contrario, potrebbe cadere accidentalmente dall'utensile, causando lesioni a voi o a chi vi sta intorno.
- Non installare la batteria con la forza. Se la batteria non scivola facilmente, non è stata inserita correttamente.

Indicazione della capacità residua della batteria (Fig. 2)

- Premere il pulsante di controllo (2) sulla batteria per indicare la capacità residua della batteria.
- Le spie (1) si spengono dopo circa 5 secondi dal rilascio del pulsante di controllo.



Fig. 1

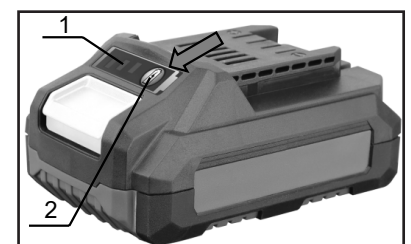

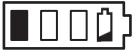

Fig. 2

Spie luminose		Capacità della batteria
	Tre luci verdi accese	75% - 100%
	Due luci verdi accese	25% - 50%
	Una luce verde accesa	10% - 25%

Nota: a seconda delle condizioni di utilizzo e della temperatura ambiente, l'indicazione può differire leggermente dalla capacità effettiva.

Sistema di protezione dell'utensile e della batteria

L'utensile è dotato di un sistema di protezione dell'utensile e della batteria. Questo sistema interrompe automaticamente l'alimentazione del motore per prolungare la durata dell'utensile e della batteria. L'utensile si arresta automaticamente durante il funzionamento se l'utensile o la batteria si trovano in una delle seguenti condizioni:

Protezione da sovraccarico

Quando l'utensile/batteria viene azionato in modo da assorbire una corrente anormalmente elevata, l'utensile si arresta automaticamente. In questa situazione, spegnere l'utensile e interrompere l'azione che ha causato il sovraccarico dell'utensile. Quindi riaccendere l'utensile per riprendere il funzionamento.

Protezione contro il surriscaldamento

Quando l'utensile/batteria è surriscaldato, l'utensile si arresta automaticamente. In questo caso, lasciare raffreddare l'utensile/batteria prima di riaccenderlo.

Protezione da sovraccarica

Quando la capacità della batteria non è sufficiente, l'utensile si arresta automaticamente. In questo caso, rimuovere la batteria dall'utensile e ricaricarla.

Grilletto ON/OFF (acceso/spento) (Fig. 3)

Attenzione: Prima di installare la batteria nell'utensile, verificare sempre che il grilletto si attivi correttamente e torni in posizione "OFF" quando viene rilasciato.

- Per mettere in funzione l'utensile, premere il grilletto (1).
- La velocità dell'utensile aumenta aumentando la pressione sul grilletto.
- Rilasciare il grilletto per arrestare l'utensile.

Accensione della lampada anteriore (Fig. 4)

Attenzione: Non guardare direttamente la luce.

- Premere il grilletto per accendere la lampada (1).
- La lampada si spegne circa 5 secondi dopo aver rilasciato il grilletto.

Nota: utilizzare un panno asciutto per rimuovere lo sporco dalla lente. Fare attenzione a non graffiare la lente.

Interruttore del senso di rotazione (Fig. 5-6)

Attenzione:

- Controllare sempre il senso di rotazione prima dell'uso.
- Utilizzare il selettore del senso di rotazione solo dopo l'arresto completo dell'utensile. La modifica del senso di rotazione prima dell'arresto dell'utensile può danneggiare l'utensile stesso.
- Quando non si utilizza l'utensile, impostare sempre l'interruttore del senso di rotazione in posizione neutra.
- Premere l'interruttore del senso di rotazione (1) dal lato A per la rotazione verso destra o dal lato B per la rotazione verso sinistra.
- Quando l'interruttore del senso di rotazione è in posizione neutra, il grilletto non può essere premuto.

ASSEMBLAGGIO

Attenzione: Assicurarsi sempre che l'utensile sia spento e che la batteria sia stata rimossa prima di effettuare qualsiasi regolazione sull'utensile.

Installazione o rimozione della punta/bussola (Fig. 7-9)

- Usare solo punte/socket del driver con la parte di inserimento mostrata nelle figure 7-8. Non utilizzare altri tipi di punte/bussole.

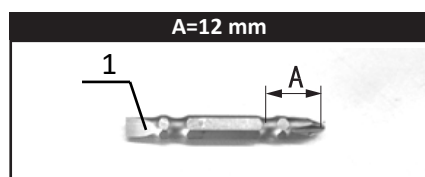

Fig. 7

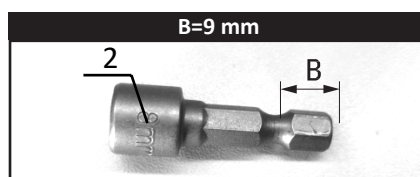

Fig. 8

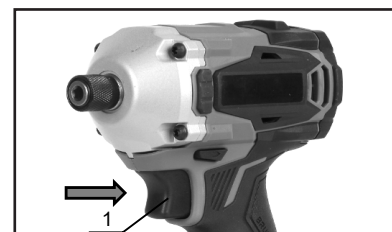

Fig. 3



Fig. 4

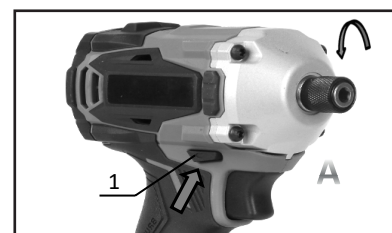

Fig. 5

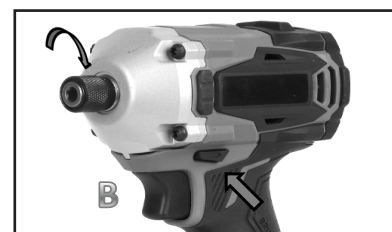

Fig. 6

- Per installare la punta o la bussola, tirare la bussola in direzione della freccia e inserire la punta o la bussola nella bussola fino all'arresto. Rilasciare quindi il manicotto per fissare la punta del driver. (Fig. 9)
- Per rimuovere la punta o la presa del driver, eseguire la procedura di installazione al contrario.

Nota:

- Se la punta del driver non è inserita abbastanza in profondità nella bussola, quest'ultima non tornerà nella sua posizione originale e la punta del driver non sarà fissata. In questo caso, provare a reinserire la punta seguendo le istruzioni sopra riportate.
- Dopo aver inserito la punta del driver, accertarsi che sia saldamente fissata. Se fuoriesce, non utilizzarlo.

Installazione del gancio (Fig. 10)

Attenzione: Quando si installa il gancio, fissarlo sempre saldamente con la vite. In caso contrario, il gancio potrebbe staccarsi da l'utensile e causare lesioni personali.

- Il gancio (2) è comodo per appendere temporaneamente l'utensile.
- Il gancio può essere installato su entrambi i lati dell'utensile.
- Inserire il gancio in una scanalatura (1) dell'alloggiamento dell'utensile sul lato destro o sinistro e fissarlo con una vite (3).
- Per rimuovere il gancio, allentare la vite e poi estrarlo.

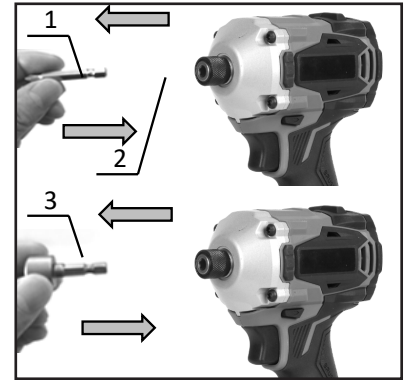

Fig. 9

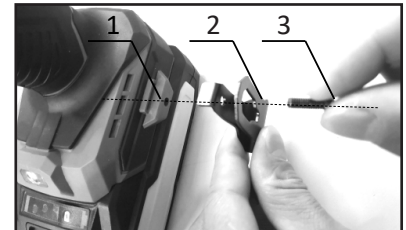

Fig. 10

ISTRUZIONI PER L'USO**Attenzione:**

- Inserire sempre la batteria fino in fondo, finché non si blocca in posizione. In caso contrario, potrebbe cadere accidentalmente dall'utensile, provocare lesioni a voi o a chi vi sta intorno.

Avvitamento

1. Impugnare saldamente l'utensile e posizionare la punta della punta del driver nella testa della vite.
2. Esercitare una pressione in avanti sull'utensile in modo che la punta non scivoli via dalla vite.
3. Accendere l'utensile per avviare il funzionamento.

Fissaggio dei bulloni (Fig. 11-12)

1. Impugnare saldamente l'utensile e posizionare la presa sul bullone o sul dado.
 2. Accendere l'utensile e fissare per il tempo di fissaggio corretto.
- La coppia di serraggio corretta può variare a seconda del tipo o delle dimensioni della vite/bullone, del materiale del pezzo da fissare, ecc. La relazione tra la coppia di serraggio (2) e il tempo di serraggio (1) (secondi) è illustrata nelle figure 11-12.

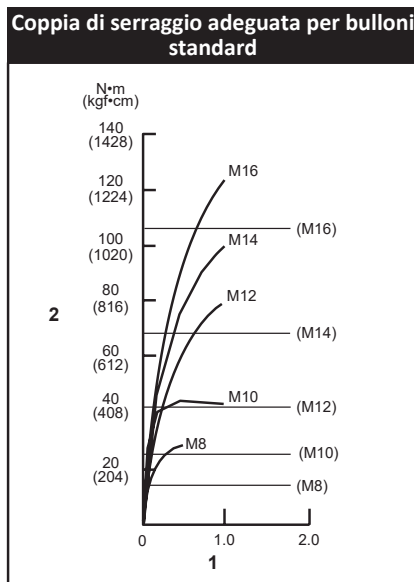

Fig. 11

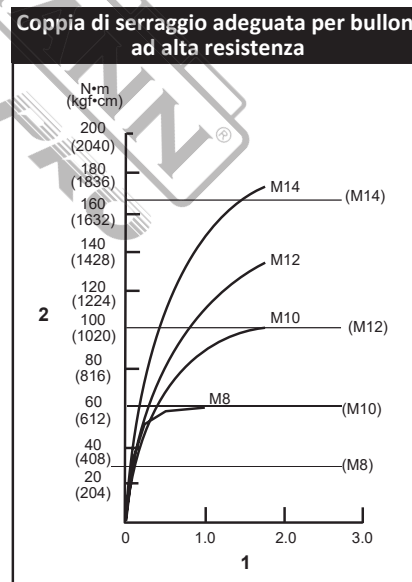

Fig. 12

Uso corretto**Nota:**

- Utilizzare la punta adatta alla testa della vite/bullone che si desidera utilizzare.
- Quando si fissano le viti M8 o più piccole, regolare attentamente la pressione sul grilletto in modo da non danneggiare la vite.
- Tenere l'utensile puntato dritto verso la vite.
- Se la coppia di serraggio è troppo elevata o se si stringe la vite per un tempo superiore a quello indicato nelle figure 11-12, la vite o la punta della punta del driver potrebbero essere sollecitate, spanate, danneggiate, ecc. Prima di iniziare il lavoro, eseguire sempre un'operazione di prova per determinare il tempo di fissaggio corretto per la vite.

- Dopo il fissaggio, controllare sempre la coppia di serraggio con una chiave dinamometrica.
- La coppia di fissaggio è influenzata da un'ampia gamma di fattori, tra cui i seguenti:
 1. Quando la batteria si scarica quasi completamente, la tensione diminuisce e la coppia di fissaggio si riduce.
 2. Bit di guida o di presa.
 - L'utilizzo di una punta o di una bussola di dimensioni non corrette comporta una riduzione della coppia di serraggio.
 3. Bullone.
 - Anche se il coefficiente di coppia e la classe del bullone sono gli stessi, la coppia di fissaggio corretta varia a seconda del diametro del bullone.
 - Anche se i diametri dei bulloni sono uguali, la coppia di fissaggio corretta varia in base al coefficiente di coppia, alla classe del bullone e alla lunghezza del bullone.
 4. Il modo in cui si tiene l'utensile influisce sulla coppia.
 5. L'utilizzo dell'utensile a bassa velocità provoca una riduzione della coppia di fissaggio.

MANUTENZIONE

Attenzione:

- **Assicurarsi sempre che l'utensile sia spento e che la batteria sia stata rimossa prima di eseguire qualsiasi intervento di manutenzione sull'utensile.**
- **Non utilizzare mai benzina, benzine, diluenti, alcol o simili. Potrebbero verificarsi scolorimenti, deformazioni o crepe.**

Suggerimenti per mantenere la massima durata della batteria

- Caricare la batteria prima che si scarichi completamente. Interrompere sempre il funzionamento dell'utensile e caricare la batteria quando si nota una minore potenza dell'utensile.
- Non ricaricare mai una batteria completamente carica. Il sovraccarico riduce la durata della batteria.
- Caricare la batteria a temperatura ambiente a 5 °C - 45 °C. Lasciare raffreddare la batteria calda prima di caricarla.
- Caricare la batteria se non la si usa per un lungo periodo (più di sei mesi).

SMALTIMENTO AMBIENTALE

Per evitare danni durante il trasporto, l'utensile deve essere consegnato in un imballaggio robusto. L'imballaggio, così come l'unità e i suoi accessori, sono realizzati con materiali riciclabili e possono essere smaltiti in modo adeguato. I componenti in plastica dell'utensile sono etichettati in base al materiale di cui sono fatti, consentendo uno smaltimento ecologico e differenziato attraverso gli impianti di raccolta disponibili.



Solo per i paesi dell'UE

Non smaltire gli utensili elettrici insieme ai rifiuti domestici!

In conformità alla direttiva europea 2002/96/CE sui rifiuti di apparecchiature elettriche ed elettroniche e alla sua attuazione in conformità alla legislazione nazionale, gli utensili elettrici giunti a fine vita devono essere raccolti separatamente e conferiti a un impianto di riciclaggio compatibile con l'ambiente.

* Il produttore si riserva il diritto di apportare modifiche minori al design e alle specifiche tecniche del prodotto senza preavviso, a meno che tali modifiche non influiscano significativamente sulle prestazioni e sulla sicurezza dei prodotti. Le parti descritte/illustrate nelle pagine del manuale che avete tra le mani possono riguardare anche altri modelli della linea di prodotti del produttore con caratteristiche simili e potrebbero non essere incluse nel prodotto appena acquistato.

* Per garantire la sicurezza e l'affidabilità del prodotto e la validità della garanzia, tutti gli interventi di riparazione, ispezione o sostituzione, compresa la manutenzione e le regolazioni speciali, devono essere eseguiti esclusivamente da tecnici del servizio di assistenza autorizzato dal produttore.

* Utilizzare sempre il prodotto con l'attrezzatura fornita. L'utilizzo del prodotto con apparecchiature non in dotazione può causare malfunzionamenti o addirittura lesioni gravi o morte. Il produttore e l'importatore non sono responsabili per lesioni e danni derivanti dall'uso di apparecchiature non conformi.



Φοράτε γυαλιά ασφαλείας.



Φοράτε προστατευτικά ακοής.

ΟΔΗΓΙΕΣ ΑΣΦΑΛΕΙΑΣ



Προσοχή: Διαβάστε προσεκτικά το εγχειρίδιο πριν από τη χρήση. Η μη τήρηση των προειδοποιήσεων και των οδηγιών μπορεί να οδηγήσει σε βλάβη της μονάδας και τραυματισμό. Φυλάξτε το εγχειρίδιο σε ασφαλές μέρος για μελλοντική αναφορά.

Γενικές οδηγίες ασφαλείας για ηλεκτρικά εργαλεία

Ασφάλεια στον χώρο εργασίας

- Διατηρείτε τον χώρο εργασίας καθαρό και επαρκώς φωτισμένο. Η ακαταστασία και η ανεπαρκώς φωτισμένες περιοχές εργασίας μπορεί να οδηγήσουν σε ατυχήματα και τραυματισμό.
- Μην εργάζεστε με το ηλεκτρικό εργαλείο σε χώρους όπου υπάρχει κίνδυνος έκρηξης, στο οποίο υπάρχουν εύφλεκτα υγρά, αέρια ή σκόνη.
- Τα ηλεκτρικά εργαλεία ενδέχεται να δημιουργήσουν σπινθήρες οι οποίοι μπορούν να αναφλέξουν τη σκόνη ή τα αέρια.
- Όταν χρησιμοποιείτε το ηλεκτρικό εργαλείο κρατάτε τα παιδιά και άλλους παρευρισκόμενους σε ασφαλή απόσταση. Η απόσπαση της προσοχής μπορεί να οδηγήσει στην απώλεια ελέγχου του εργαλείου/μηχανήματος.

Ηλεκτρική ασφάλεια

- Το βύσμα του καλωδίου του ηλεκτρικού εργαλείου πρέπει να είναι συμβατό με την πρίζα. Δεν επιτρέπεται η οποιαδήποτε μετατροπή του βύσματος.
- Μη χρησιμοποιείτε μετατροπείς σε συνδυασμό με γειωμένα ηλεκτρικά εργαλεία. Η χρήση βυσμάτων με συμβατές πρίζες μειώνουν τον κίνδυνο ηλεκτροπληξίας.
- Αποφεύγετε την επαφή με γειωμένες επιφάνειες όπως με σωλήνες, θερμαντικά σώματα (καλοριφέρ), κουζίνες ή ψυγεία. Όταν το σώμα σας γειώνεται αυξάνεται ο κίνδυνος ηλεκτροπληξίας.
- Μην εκθέτετε τα μηχανήματα και τα εργαλεία στη βροχή ή σε υψηλή υγρασία. Η διείσδυση νερού στο ηλεκτρικό εργαλείο αυξάνει τον κίνδυνο ηλεκτροπληξίας.
- Μη χρησιμοποιείτε το καλώδιο για να μεταφέρετε ή να μετακινήσετε το ηλεκτρικό εργαλείο, ή για να βγάλετε το βύσμα από την πρίζα. Κρατάτε το καλώδιο μακριά από πηγές υψηλής θερμοκρασίας, κοφτερά αντικείμενα και από κινούμενα εξαρτήματα. Τα καλώδια που έχουν υποστεί οποιαδήποτε ζημιά αυξάνουν τον κίνδυνο ηλεκτροπληξίας.
- Όταν εργάζεστε μ' ένα ηλεκτρικό εργαλείο σε εξωτερικό χώρο, χρησιμοποιείτε καλώδια προέκτασης (μπαλαντέζες) που είναι κατάλληλα για χρήση σε εξωτερικούς χώρους. Η χρήση καλωδίων προέκτασης κατάλληλων για εξωτερικούς χώρους μειώνει τον κίνδυνο ηλεκτροπληξίας.
- Όταν η χρήση του ηλεκτρικού εργαλείου σε χώρους με υψηλή υγρασία ή με υγρά είναι αναπόφευκτη, τότε χρησιμοποιήστε μια διάταξη προστασίας έναντι ρεύματος διαρροής (ρελέ διαρροής - RCD). Η χρήση ενός ρελέ διαρροής μειώνει τον κίνδυνο ηλεκτροπληξίας.
- Τα ηλεκτρικά εργαλεία μπορούν να παράγουν ηλεκτρομαγνητικά πεδία (ΗΜΠ) που δεν είναι επιβλαβή για τον χρήστη. Ωστόσο, οι χρήστες βηματοδοτών και άλλων παρόμοιων ιατρικών συσκευών θα πρέπει να επικοινωνούν με τον κατασκευαστή της συσκευής τους ή/και με το γιατρό τους για συμβουλές πριν από τη χρήση του ηλεκτρικού εργαλείου.

Προσωπική ασφάλεια

- Να είστε πάντοτε προσεκτικοί, να δίνετε προσοχή στην εργασία που εκτελείτε και να χειρίζεστε το μηχάνημα με σύνεση. Μη χρησιμοποιείτε το ηλεκτρικό εργαλείο αν νιώσετε κόπωση ή αν βρίσκεστε υπό την επήρεια αλκοόλ ή άλλων ουσιών. Μια στιγμή απροσεξίας κατά τον χειρισμό του ηλεκτρικού εργαλείου μπορεί να οδηγήσει σε σοβαρό τραυματισμό.
- Φοράτε κατάλληλο εξοπλισμό ατομικής προστασίας. Επιλέξτε τον κατάλληλο εξοπλισμό προστασίας, για παράδειγμα μια μάσκα σκόνης, αντιολισθητικές μπότες ασφαλείας, κράνος προστασίας, προστατευτικά ακοής, ανάλογα με το εκάστοτε εργαλείο και τη χρήση του, έτσι ώστε να μειωθεί ο κίνδυνος τραυματισμού.
- Λάβετε μέτρα για να αποφύγετε την ακούσια εκκίνηση. Βεβαιωθείτε ότι το κουμπί ενεργοποίησης του εργαλείου βρίσκεται στη θέση OFF πριν συνδέσετε το βύσμα του καλωδίου στην πρίζα, πριν τοποθετήσετε τις μπαταρίες στο εργαλείο, και πριν το μεταφέρετε και το κουβαλήσετε. Μην μεταφέρετε το ηλεκτρικό εργαλείο με το δάκτυλό σας να ακουμπάει τον διακόπτη ON/OFF και μην συνδέετε το εργαλείο με την πηγή ρεύματος αν ο διακόπτης βρίσκεται στη θέση ON.
- Αφαιρείτε από τα ηλεκτρικά εργαλεία τυχόν εργαλεία ρύθμισης πριν θέσετε το ηλεκτρικό εργαλείο σε λειτουργία. Ένα εργαλείο ρύθμισης που βρίσκεται συνδεδεμένο σ' ένα κινούμενο τμήμα μπορεί να οδηγήσει σε τραυματισμό.
- Μην τεντώνετε, γέρνετε ή σκύβετε υπερβολικά κατά τη χρήση του εργαλείου. Διατηρήστε την ισορροπία σας και φροντίστε να στέκεστε με σωστή στάση σώματος έτσι ώστε να είστε σε θέση να αντιμετωπίσετε απροσδόκητες περιστάσεις.
- Ντυθείτε με τα κατάλληλα ενδύματα. Μη φοράτε ρούχα με χαλαρή εφαρμογή ή κοσμήματα. Κρατήστε τα μαλλιά, τα ρούχα και τα χέρια σας σε ασφαλή απόσταση από τα κινούμενα εξαρτήματα.

Ορθότητα χειρισμού και συντήρηση ηλεκτρικών εργαλείων

- Μην ασκείτε υπερβολική πίεση στο εργαλείο. Χρησιμοποιήστε το κατάλληλο εργαλείο για τον σκοπό για τον οποίο προορίζεται. Η χρήση του σωστού εργαλείου για τον σκοπό για τον οποίο προορίζεται θα καταστήσει την εργασία ασφαλέστερη.
- Μη χρησιμοποιήσετε ποτέ ένα εργαλείο αν το κουμπί ενεργοποίησής του δεν λειτουργεί. Ένα ηλεκτρικό εργαλείο το οποίο δεν μπορεί πλέον να ενεργοποιηθεί ή/και να απενεργοποιηθεί με το εν λόγω κουμπί είναι επικίνδυνο και πρέπει να επισκευαστεί.
- Αποσυνδέστε το βύσμα του καλωδίου από την πρίζα και/ή αφαιρέστε την μπαταρία πριν προβείτε σε εργασίες συντήρησης ή αντικατάστασης εξαρτήματος του εργαλείου ή όταν πρόκειται να φυλάξετε το εργαλείο. Αυτά τα μέτρα πρόληψης μειώνουν τον κίνδυνο της ακούσιας εκκίνησης του ηλεκτρικού εργαλείου.

- Όταν δεν χρησιμοποιείται, φυλάξτε το ηλεκτρικό εργαλείο σε σημείο μη προσβάσιμο από παιδιά.
- Δεν πρέπει να επιτρέπεται η χρήση του ηλεκτρικού εργαλείου σε άτομα που δεν έχουν εξοικωωθεί με την χρήση του ή που δεν έχουν διαβάσει τις οδηγίες χρήσης του. Το ηλεκτρικό εργαλείο είναι επικίνδυνο όταν χρησιμοποιείται από άπειρα άτομα ή από άτομα που δεν έχουν διαβάσει τις οδηγίες χρήσης του.
- Συντηρήστε το ηλεκτρικό εργαλείο. Ελέγχετε, αν τα κινούμενα εξαρτήματα λειτουργούν σωστά, αν υπάρχει κάποιο μπλοκάρισμα, ή αν έχουν σπάσει σε κάποιο σημείο ή φθαρεί εξαρτήματα τα οποία ενδέχεται να επηρεάσουν αρνητικά την λειτουργία του ηλεκτρικού εργαλείου. Η λανθασμένη συντήρηση των ηλεκτρικών εργαλείων προκαλεί ατυχήματα.
- Διατηρείτε τα εργαλεία κοπής αιχμηρά και σε καλή κατάσταση. Τα επαρκώς συντηρημένα κοπτικά εργαλεία είναι πιο δύσκολο να μπλοκαριστούν και έχουν υψηλότερη απόδοση.
- Χρησιμοποιείτε όλα τα τμήματα του εξοπλισμού και το ίδιο το εργαλείο σύμφωνα με τις οδηγίες του εγχειριδίου. Λαμβάνετε επίσης υπόψη σας τους εξωτερικούς παράγοντες και τις συνθήκες της εκάστοτε εργασίας.
- Η χρήση του ηλεκτρικού εργαλείου για εργασίες άλλες από τις προβλεπόμενες μπορεί να οδηγήσει σε ατύχημα.
- Διατηρείτε τις λαβές και τις επιφάνειες πρόσφυσης του ηλεκτρικού εργαλείου στεγνές, καθαρές και απαλλαγμένες από λάδια και γράσα. Οι ολισθηρές λαβές και επιφάνειες πρόσφυσης καταστούν αδύνατο τον ασφαλή χειρισμό του εργαλείου σε απρόβλεπτες περιστάσεις.

Οδηγίες ασφαλείας για εργαλεία με μπαταρίες

- Επαναφορτίζετε τις μπαταρίες μόνο με τον φορτιστή που ορίζει ο κατασκευαστής. Ένας φορτιστής που χρησιμοποιείται για τη φόρτιση ακατάλληλων μπαταριών μπορεί να δημιουργήσει κίνδυνο πυρκαγιάς.
- Χρησιμοποιείτε το ηλεκτρικό εργαλείο μόνο με τις προβλεπόμενες μπαταρίες. Η χρήση άλλων μπαταριών μπορεί να δημιουργήσει κίνδυνο τραυματισμού και πυρκαγιάς.
- Όταν η μπαταρία δεν χρησιμοποιείται, κρατήστε τη μακριά από μεταλλικά αντικείμενα όπως συνδετήρες, κέρματα, κλειδιά, καρφιά, βίδες ή άλλα μικρά μεταλλικά αντικείμενα που μπορούν να κάνουν σύνδεση από τον έναν ακροδέκτη στον άλλον. Το βραχυκύκλωμα των ακροδεκτών της μπαταρίας μπορεί να προκαλέσει εγκαύματα ή πυρκαγιά.
- Υπό συνθήκες κακομεταχείρισης, μπορεί να εκτοξευτεί υγρό από την μπαταρία. Αποφύγετε την επαφή με το υγρό της μπαταρίας. Σε περίπτωση επαφής με το υγρό, ξεπλύνετε με νερό. Εάν το υγρό έρθει σε επαφή με τα μάτια, αναζητήστε αμέσως ιατρική βοήθεια. Το υγρό που εκτοξεύεται από την μπαταρία μπορεί να προκαλέσει ερεθισμό ή εγκαύματα.
- Μην χρησιμοποιείτε μπαταρία που έχει υποστεί ζημιά ή έχει τροποποιηθεί. Οι κατεστραμμένες ή τροποποιημένες μπαταρίες ενδέχεται να μην λειτουργούν όπως προβλέπεται, με αποτέλεσμα να προκληθεί πυρκαγιά ή έκρηξη.
- Μην εκθέτετε την μπαταρία σε φωτιά ή σε πολύ υψηλές θερμοκρασίες. Η έκθεση σε φωτιά ή σε θερμοκρασίες άνω των 130°C μπορεί να προκαλέσει έκρηξη.
- Ακολουθήστε όλες τις οδηγίες φόρτισης και μην φορτίζετε την μπαταρία εκτός του εύρους θερμοκρασιών που καθορίζεται στις οδηγίες. Η ακατάλληλη φόρτιση ή η φόρτιση σε θερμοκρασίες εκτός του καθορισμένου εύρους μπορεί να προκαλέσει ζημιά στη μπαταρία και να αυξήσει τον κίνδυνο πυρκαγιάς.

Service

- Αναθέστε τη συντήρηση και την επισκευή του ηλεκτρικού εργαλείου σε εξειδικευμένο προσωπικό σέρβις, χρησιμοποιώντας μόνο πανομοιότυπα ανταλλακτικά. Με τον τρόπο αυτό θα διασφαλιστεί η διατήρηση της ασφάλειας του ηλεκτρικού εργαλείου.
- Ποτέ μην επιχειρήσετε να επισκευάσετε μόνοι σας τις μπαταρίες που έχουν υποστεί βλάβη. Το σέρβις των μπαταριών πρέπει να εκτελείται μόνο από τον κατασκευαστή ή από εξουσιοδοτημένους τεχνικούς σέρβις.

Οδηγίες ασφαλείας για τη μπαταρία

- Μην αποσυναρμολογήσετε, ανοίξετε, χτυπήσετε ή κάψετε την μπαταρία.
- Προστατεύστε την μπαταρία από τη θερμότητα (π.χ. από τη συνεχή έκθεση σε έντονο ηλιακό φως), τη φωτιά, το νερό και την υγρασία. Υπάρχει κίνδυνος έκρηξης.
- Μην βραχυκυκλώνετε τη μπαταρία. Υπάρχει κίνδυνος έκρηξης.
- Χρησιμοποιείτε τη μπαταρία μόνο με συμβατά προϊόντα του κατασκευαστή.
- Σε περίπτωση βλάβης και ακατάλληλης χρήσης της μπαταρίας, ενδέχεται να εκλυθούν ατμοί. Εξαερίστε την περιοχή και αναζητήστε ιατρική βοήθεια σε περίπτωση που υπάρξουν παράπονα. Οι ατμοί μπορεί να ερεθίσουν το αναπνευστικό σύστημα.
- Μετά από παρατεταμένες περιόδους αποθήκευσης, μπορεί να χρειαστεί να φορτίσετε και να αποφορτίσετε την μπαταρία αρκετές φορές για να επιτύχετε τη μέγιστη δυνατή απόδοση.
- Η μπαταρία αποδίδει βέλτιστα όταν λειτουργεί σε κανονική θερμοκρασία δωματίου (20 °C ± 5 °C).
- Φορτίζετε μόνο με τον κατάλληλο φορτιστή του κατασκευαστή.
- Μην χρησιμοποιείτε οποιοδήποτε μπαταρία που δεν έχει σχεδιαστεί για χρήση με τον εξοπλισμό.
- Βεβαιωθείτε ότι η μπαταρία έχει αφαιρεθεί πριν από οποιαδήποτε ρύθμιση, αλλαγή εξαρτημάτων, πριν από την εκτέλεση εργασιών συντήρησης ή επισκευής και πριν από την αποθήκευση του εργαλείου.
- Σε περίπτωση που λερωθούν οι ακροδέκτες της μπαταρίας, σκουπίστε τους με ένα καθαρό, στεγνό πανί.
- Αντικαταστήστε αμέσως τις μπαταρίες που έχουν πέσει από ύψος μεγαλύτερο του ενός μέτρου ή που έχουν υποβληθεί σε έντονους κραδασμούς, ακόμη και αν δεν παρουσιάζει σημάδια ζημιάς το περίβλημα της μπαταρίας. Τα εσωτερικά στοιχεία της μπαταρίας ενδέχεται να έχουν υποστεί σοβαρή ζημιά.
- Μην αποθηκεύετε το ηλεκτρικό εργαλείο και την μπαταρία σε χώρους όπου η θερμοκρασία μπορεί να φτάσει ή να ξεπεράσει τους 50 °C.
- Σε περίπτωση επαφής του ηλεκτρολύτη με τα μάτια σας, ξεπλύνετε τα μάτια με άφθονο καθαρό νερό και αναζητήστε αμέσως ιατρική βοήθεια. Η επαφή του ηλεκτρολύτη με τα μάτια μπορεί να οδηγήσει σε απώλεια της όρασης.

Οδηγίες ασφαλείας για παλμικά καταβίδια μπαταρίας

- Φοράτε προστατευτικά ακοής. Η έκθεση σε θόρυβο μπορεί να προκαλέσει απώλεια ακοής.
- Κρατάτε το ηλεκτρικό εργαλείο από μονωμένες επιφάνειες πρόσφυσης, όταν εκτελείτε μια εργασία όπου το στοιχείο σύνδεσης (βίδα/μπουλόνι/παξιμάδι) μπορεί να έρθει σε επαφή με κρυφή καλωδίωση. Τα στοιχεία σύνδεσης που έρχονται σε επαφή με ηλεκτροφόρα καλώδια μπορεί να καταστήσουν τα εκτεθειμένα μεταλλικά μέρη του ηλεκτρικού εργαλείου ηλεκτροφόρα με αποτέλεσμα να υποστεί ηλεκτροπληξία ο χειριστής.

- Διατηρείτε σταθερό πάτημα ανά πάσα στιγμή. Βεβαιωθείτε ότι δεν βρίσκεται κανείς από κάτω όταν χρησιμοποιείτε το ηλεκτρικό εργαλείο σε υψηλά σημεία.
- Κρατήστε τα χέρια σας μακριά από τα περιστρεφόμενα μέρη.
- Χρησιμοποιείτε το εργαλείο μόνο εφόσον το κρατάτε σταθερά.
- Μην αγγίζετε την μύτη ή το τεμάχιο εργασίας αμέσως μετά τη λειτουργία για την αποφυγή εγκαύματος.

ΚΡΑΔΑΣΜΟΣ

Προσοχή: Η εκπομπή κραδασμών κατά την χρήση του ηλεκτρικού εργαλείου μπορεί να διαφέρει από τη δηλωμένη τιμή εκπομπής κραδασμών, ανάλογα με τους τρόπους χρήσης του εργαλείου.

Η συνολική τιμή κραδασμών (τριαξονικό διανυσματικό άθροισμα) που έχει καθοριστεί σύμφωνα με το πρότυπο EN62841-2-2:

Τρόπος λειτουργίας	Εκπομπή κραδασμών (a_h)	Αβεβαιότητα (K)
Σύσφιξη στοιχείων σύνδεσης με τη μέγιστη ικανότητα του εργαλείου	5.45 m/s ²	1.5 m/s ²

ΘΟΡΥΒΟΣ

Προσοχή:

- Φοράτε προστατευτικά ακοής.
- Η εκπομπή θορύβου κατά την χρήση του ηλεκτρικού εργαλείου μπορεί να διαφέρει από τις δηλωθείσες τιμές, ανάλογα με τους τρόπους χρήσης του εργαλείου και το είδος του τεμαχίου εργασίας.

Η Α-σταθμισμένη στάθμη θορύβου που έχει καθοριστεί σύμφωνα με το πρότυπο EN62841-2-2:

Στάθμη ηχητικής πίεσης (L_{pA})	92,3 dB(A)
Στάθμη ηχητικής ισχύος (L_{WA})	100,3 dB(A)
Αβεβαιότητα (K)	3 dB(A)

ΠΡΟΟΡΙΖΟΜΕΝΗ ΧΡΗΣΗ

Το εργαλείο προορίζεται για βίδωμα σε ξύλο, μέταλλο και πλαστικό και για σφίξιμο/ξεσφίξιμο μπουλονιών και παξιμαδιών.

ΤΕΧΝΙΚΑ ΧΑΡΑΚΤΗΡΙΣΤΙΚΑ

Μοντέλο	BBP5153
Τάση	20 V (Li-ion)
Στροφές χωρίς φορτίο	0-1800 / 0-2200 / 0-2600 rpm
Μέγιστη ροπή	230 Nm
Τσοκ	1/4" hex
Μοτέρ	Χωρίς ψήκτες (brushless)
Δεν περιλαμβάνεται η μπαταρία και ο φορτιστής	

* Ο κατασκευαστής διατηρεί το δικαίωμα να πραγματοποιήσει δευτερεύουσες αλλαγές στο σχεδιασμό του προϊόντος και στα τεχνικά χαρακτηριστικά χωρίς προηγούμενη ειδοποίηση, εκτός εάν οι αλλαγές αυτές επηρεάζουν σημαντικά την απόδοση και λειτουργία ασφάλειας των προϊόντων. Τα εξαρτήματα που περιγράφονται / απεικονίζονται στις σελίδες του εγχειριδίου που κρατάτε στα χέρια σας ενδέχεται να αφορούν και σε άλλα μοντέλα της σειράς προϊόντων του κατασκευαστή, με παρόμοια χαρακτηριστικά, και ενδέχεται να μην περιλαμβάνονται στο προϊόν που μόλις αποκτήσατε.

* Για να διασφαλιστεί η ασφάλεια και η αξιοπιστία του προϊόντος καθώς και η ισχύς της εγγύησης όλες οι εργασίες επιδιόρθωσης, ελέγχου, επισκευής ή αντικατάστασης συμπεριλαμβανομένης της συντήρησης και των ειδικών ρυθμίσεων, πρέπει να εκτελούνται μόνο από τεχνικούς του εξουσιοδοτημένου τμήματος Service του κατασκευαστή.

* Χρησιμοποιείτε πάντα το προϊόν με τον παρεχόμενο εξοπλισμό. Η λειτουργία του προϊόντος με μη-προβλεπόμενο εξοπλισμό ενδέχεται να προκαλέσει βλάβη ή ακόμα και σοβαρό τραυματισμό ή θάνατο. Ο κατασκευαστής και ο εισαγωγέας ουδεμία ευθύνη φέρει για τραυματισμούς και βλάβες που προκύπτουν από την χρήση μη προβλεπόμενου εξοπλισμού.

ΠΡΙΝ ΑΠΟ ΤΗ ΧΡΗΣΗ

Προσοχή: Βεβαιωθείτε πάντοτε ότι το εργαλείο είναι απενεργοποιημένο και η μπαταρία έχει αφαιρεθεί πριν προβείτε σε οποιαδήποτε ρύθμιση στο εργαλείο.

Τοποθέτηση ή αφαίρεση της μπαταρίας (Σχ. 1)

Προσοχή:

- Απενεργοποιείτε πάντα το εργαλείο πριν από την τοποθέτηση ή την αφαίρεση της μπαταρίας.
- Κρατήστε σταθερά το εργαλείο και την μπαταρία κατά την τοποθέτηση ή την αφαίρεση της μπαταρίας. Εάν δεν κρατάτε σταθερά το εργαλείο και την μπαταρία μπορεί να πέσουν από τα χέρια σας και να προκληθεί ζημιά στο εργαλείο και στην μπαταρία και τραυματισμός.



Σχ. 1



- Για να αφαιρέσετε την μπαταρία (2), πιέστε το κουμπί (1) στο εμπρόσθιο μέρος της μπαταρίας και σύρετέ την από το εργαλείο.
- Για να τοποθετήσετε την μπαταρία, ευθυγραμμίστε τη γλωττίδα της μπαταρίας με το αυλάκι στο περίβλημα και σύρετέ την μέχρι να κουμπώσει με ένα μικρό κλικ.

Προσοχή:

- Φροντίστε πάντα η μπαταρία να κουμπώνει σωστά στο εργαλείο. Σε περίπτωση ακατάλληλης τοποθέτησης, η μπαταρία μπορεί να πέσει από το εργαλείο, προκαλώντας τραυματισμό σε εσάς ή σε παρευρισκόμενους.
- Μην ασκείτε υπερβολική δύναμη κατά την τοποθέτηση της μπαταρίας. Εάν η μπαταρία δεν ολισθαίνει με ευκολία, δεν τοποθετείται σωστά.

Ένδειξη στάθμης μπαταρίας (Σχ. 2)

- Πατήστε το κουμπί ελέγχου (2) στην μπαταρία για να φανεί η στάθμη της μπαταρίας που απομένει.
- Οι ενδεικτικές λυχνίες (1) σβήνουν περίπου 5 δευτερόλεπτα αφού αφήσετε το κουμπί ελέγχου.

Ενδεικτικές λυχνίες	Στάθμη μπαταρίας
	Τρεις πράσινες λυχνίες αναμμένες 75% - 100%
	Δύο πράσινες λυχνίες αναμμένες 25% - 50%
	Μια πράσινη λυχνία αναμμένη 10% - 25%

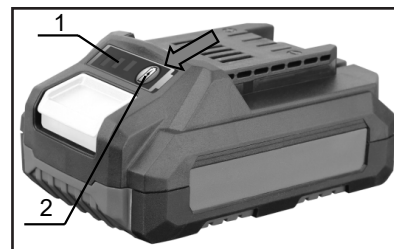

Σχ. 2

Σημείωση: Ανάλογα με τις συνθήκες χρήσης και τη θερμοκρασία περιβάλλοντος, η ένδειξη στάθμης μπαταρίας ενδέχεται να διαφέρει ελαφρώς από την πραγματική στάθμη.

Σύστημα προστασίας εργαλείου/μπαταρίας

Το εργαλείο διαθέτει σύστημα προστασίας εργαλείου/μπαταρίας. Το εν λόγω σύστημα διακόπτει αυτόματα την παροχή ρεύματος στον κινητήρα για να παρατείνει τη διάρκεια ζωής του εργαλείου και της μπαταρίας. Το εργαλείο σταματάει αυτόματα κατά τη διάρκεια της λειτουργίας, σε περίπτωση:

Υπερφόρτωσης

Όταν το εργαλείο/η μπαταρία λειτουργεί με τρόπο που προκαλεί την άντληση ιδιαίτερα υψηλού ρεύματος, το εργαλείο σταματά αυτόματα. Σε αυτή την περίπτωση, απενεργοποιήστε το εργαλείο και σταματήστε την ενέργεια που προκάλεσε την υπερφόρτωση του εργαλείου. Στη συνέχεια, ενεργοποιήστε το εργαλείο για να συνεχίσετε τη λειτουργία.

Υπερθέρμανσης

Όταν το εργαλείο/η μπαταρία υπερθερμανθεί, το εργαλείο σταματά αυτόματα. Σε αυτή την περίπτωση, αφήστε το εργαλείο/μπαταρία να κρυώσει πριν ενεργοποιήσετε ξανά το εργαλείο.

Υπερβολικής εκφόρτισης

Όταν η στάθμη της μπαταρίας είναι πολύ χαμηλή, το εργαλείο σταματά αυτόματα. Σε αυτή την περίπτωση, αφαιρέστε την μπαταρία από το εργαλείο και φορτίστε την.

Σκανδάλη ON/OFF (Σχ. 3)

Προσοχή: Πριν από την τοποθέτηση της μπαταρίας στο εργαλείο, ελέγχετε πάντα αν η σκανδάλη δουλεύει σωστά και αν επιστρέφει στη θέση "OFF" όταν απελευθερώνεται.

- Για να ξεκινήσετε να χρησιμοποιείτε το εργαλείο, τραβήξτε τη σκανδάλη (1).
- Η ταχύτητα του εργαλείου αυξάνεται με την αύξηση της πίεσης στη σκανδάλη.
- Αφήστε τη σκανδάλη για να σταματήσετε το εργαλείο.

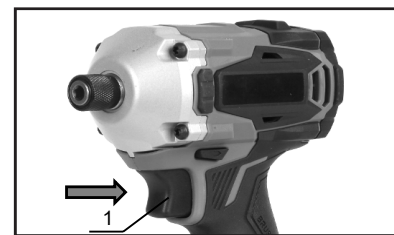

Σχ. 3

Ενεργοποίηση της εμπρόσθιας λυχνίας (Σχ. 4)

Προσοχή: Μην κοιτάτε απευθείας στο φως.

- Πιέστε τη σκανδάλη για να ανάψει η λυχνία (1).
- Η λυχνία σβήνει περίπου 5 δευτερόλεπτα μετά την απελευθέρωση της σκανδάλης.



Σχ. 4

Σημείωση: Χρησιμοποιήστε ένα στεγνό πανί για να σκουπίσετε τον φακό, προσέχοντας να μην τον γρατζουνίσετε.

Διακόπτης φοράς περιστροφής (Σχ. 5-6)

Προσοχή:

- Ελέγχετε πάντα την φορά περιστροφής πριν από τη λειτουργία.
- Χρησιμοποιήστε τον διακόπτη φοράς περιστροφής μόνο αφού το εργαλείο σταματήσει εντελώς. Η αλλαγή της φοράς περιστροφής πριν το εργαλείο σταματήσει μπορεί να προκαλέσει ζημιά στο εργαλείο.
- Όταν δεν χρησιμοποιείτε το εργαλείο, τοποθετείτε πάντα τον διακόπτη φοράς περιστροφής στην ουδέτερη θέση.

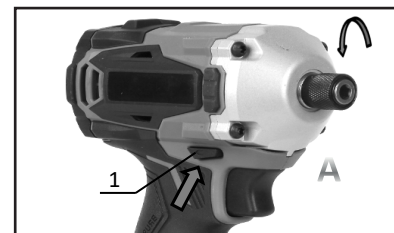

Σχ. 5

- Πατήστε το διακόπτη φοράς περιστροφής (1) από την πλευρά Α για δεξιόστροφη περιστροφή ή από την πλευρά Β για αριστερόστροφη περιστροφή.
- Όταν ο διακόπτης φοράς περιστροφής βρίσκεται στην ουδέτερη θέση, η σκανδάλη δεν μπορεί να πατηθεί.

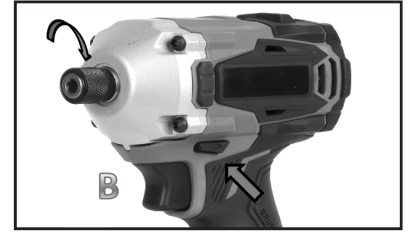

Σχ. 6

ΣΥΝΑΡΜΟΛΟΓΗΣΗ

Προσοχή: Βεβαιωθείτε πάντοτε ότι το εργαλείο είναι απενεργοποιημένο και ότι η μπαταρία έχει αφαιρεθεί πριν προβείτε σε οποιαδήποτε ρύθμιση στο εργαλείο.

Τοποθέτηση και αφαίρεση μύτων/καρυδακιών (Σχ. 7-9)

- Χρησιμοποιήστε μόνο μύτες/καρυδακία που έχουν το τμήμα εισαγωγής που φαίνεται στα σχήματα 7-8. Μην χρησιμοποιείτε οποιαδήποτε άλλη μύτη/καρυδάκι.

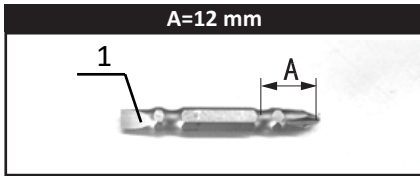

Σχ. 7

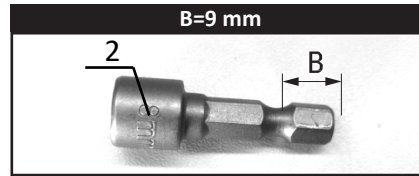

Σχ. 8

- Για την τοποθέτηση της μύτης ή του καρυδακιού, τραβήξτε το χιτώνιο προς την κατεύθυνση του βέλους και εισάγετε τη μύτη ή το καρυδάκι μέσα στο χιτώνιο μέχρι τέρμα. Στη συνέχεια, αφήστε το χιτώνιο για να ασφαλίσει η μύτη. (Σχ. 9)
- Για να αφαιρέσετε τη μύτη ή το καρυδάκι, ακολουθήστε τα βήματα τοποθέτησης αντίστροφα.

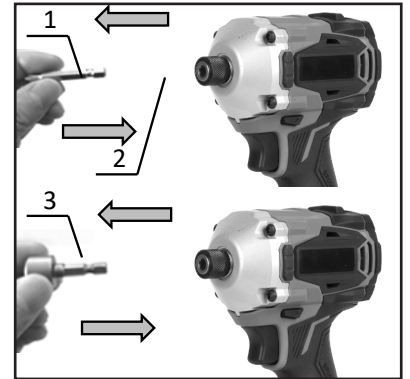

Σχ. 9

Σημείωση:

- Εάν τη μύτη δεν εισαχθεί αρκετά βαθιά στο χιτώνιο, το χιτώνιο δεν θα επιστρέψει στην αρχική του θέση και η μύτη δεν θα ασφαλίσει. Σε αυτή την περίπτωση, δοκιμάστε να επανατοποθετήσετε τη μύτη σύμφωνα με τις παραπάνω οδηγίες.
- Αφού τοποθετήσετε τη μύτη, βεβαιωθείτε ότι έχει ασφαλίσει καλά. Σε περίπτωση που δεν έχει ασφαλίσει καλά, μην τη χρησιμοποιήσετε.

Τοποθέτηση του άγκιστρου (Σχ. 10)

Προσοχή: Κατά την τοποθέτηση του άγκιστρου, φροντίζετε πάντα να το στερεώνετε σφιχτά με τη βίδα. Σε περίπτωση ακατάλληλης τοποθέτησης, το άγκιστρο μπορεί να πέσει από το εργαλείο και να προκληθεί τραυματισμός.

- Το άγκιστρο (2) χρησιμοποιείται για την προσωρινή ανάρτηση του εργαλείου.
- Ο γάντζος μπορεί να τοποθετηθεί και στις δύο πλευρές του εργαλείου.
- Τοποθετήστε το άγκιστρο σε μια εγκοπή (1) στο περίβλημα του εργαλείου είτε στην αριστερή είτε στη δεξιά πλευρά και, στη συνέχεια, στερεώστε το με μια βίδα (3).
- Για να αφαιρέσετε το άγκιστρο, χαλαρώστε τη βίδα και στη συνέχεια βγάλτε το.

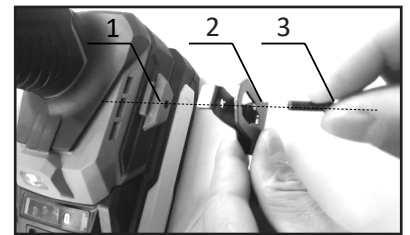

Σχ. 10

ΟΔΗΓΙΕΣ ΧΡΗΣΗΣ

Προσοχή: Φροντίζετε πάντα η μπαταρία να κουμπώνει σωστά στο εργαλείο. Σε περίπτωση ακατάλληλης τοποθέτησης, η μπαταρία μπορεί να πέσει από το εργαλείο, προκαλώντας τραυματισμό σε εσάς ή σε παρευρισκόμενους.

Βίδωμα

1. Κρατήστε σταθερά το εργαλείο και τοποθετήστε το άκρο της μύτης στην κεφαλή της βίδας.
2. Ασκήστε αρκετή πίεση προς τα εμπρός στο εργαλείο ώστε να μην γλιστράει η μύτη από τη βίδα.
3. Ενεργοποιήστε το εργαλείο για να αρχίσετε να βιδώνετε.

Σύσφιξη μπουλονιών (Σχ. 11-12)

1. Κρατήστε σταθερά το εργαλείο και τοποθετήστε το καρυδάκι πάνω από το μπουλόνι ή το παξιμάδι.
2. Θέστε σε λειτουργία το εργαλείο και σφίξτε για τον κατάλληλο χρόνο σύσφιξης.
- Η κατάλληλη ροπή σύσφιξης μπορεί να διαφέρει ανάλογα με το είδος ή το μέγεθος της βίδας/του μπουλονιού, το υλικό του προς σύσφιξη τεμαχίου εργασίας κ.λπ. Η σχέση μεταξύ της ροπής σύσφιξης (2) και του χρόνου σύσφιξης (1) (δευτερόλεπτα) απεικονίζεται στα σχήματα 11-12.

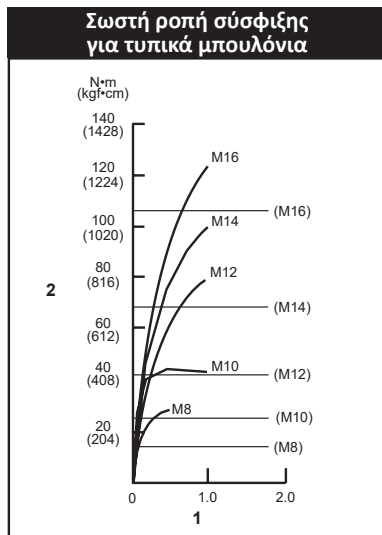

Σχ. 11

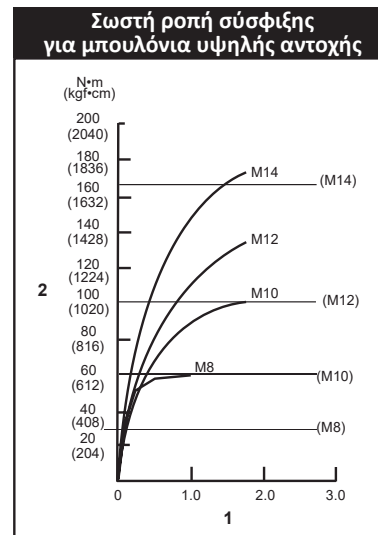

Σχ. 12

Ορθή χρήση

Σημείωση:

- Χρησιμοποιήστε την κατάλληλη μύτη για την κεφαλή της βίδας/του μπουλονιού που θέλετε να βιδώσετε/σφίξετε.
- Κατά την σύσφιξη βίδας M8 ή μικρότερης, μην ασκείτε υπερβολική πίεση στην σκανδάλη ώστε να μην καταστραφεί η βίδα.
- Κρατήστε το εργαλείο στραμμένο ευθεία προς τη βίδα.
- Εάν η ροπή σύσφιξης είναι πολύ υψηλή ή εάν σφίξετε τη βίδα για περισσότερο χρόνο από ό,τι απεικονίζεται στα σχήματα 11-12, η βίδα ή η μύτη μπορεί να υποστεί ζημιά. Πριν ξεκινήσετε την εργασία σας, εκτελείτε πάντα μια δοκιμαστική λειτουργία για να καθορίσετε τον κατάλληλο χρόνο σύσφιξης για την εκάστοτε βίδα.
- Μετά τη σύσφιξη, ελέγχετε πάντα τη ροπή με δυναμόκλειδο.
- Η ροπή σύσφιξης μπορεί να επηρεαστεί από πολλούς παράγοντες, μεταξύ των οποίων είναι οι ακόλουθοι:
 - Σχεδόν πλήρης εκφόρτιση της μπαταρίας. Σε αυτή την περίπτωση, η τάση πέφτει και η ροπή σύσφιξης μειώνεται.
 - Μύτη ή καρυδάκι.
 - Η χρήση μύτης ή καρυδακιού ακατάλληλου μεγέθους προκαλεί μείωση της ροπής σύσφιξης.
 - Μπουλόνι.
 - Παρόλο που ο συντελεστής ροπής και η κατηγορία μπουλονιού είναι η ίδια, η κατάλληλη ροπή σύσφιξης διαφέρει ανάλογα με τη διάμετρο του μπουλονιού.
 - Παρόλο που οι διάμετροι των μπουλονιών είναι ίδιες, η κατάλληλη ροπή σύσφιξης διαφέρει ανάλογα με τον συντελεστή ροπής, την κατηγορία του μπουλονιού και το μήκος του μπουλονιού.
 - Ο τρόπος συγκράτησης του εργαλείου επηρεάζει τη ροπή.
 - Η λειτουργία του εργαλείου με χαμηλή ταχύτητα προκαλεί μείωση της ροπής σύσφιξης.

ΣΥΝΤΗΡΗΣΗ

Προσοχή:

- Βεβαιωθείτε πάντοτε ότι το εργαλείο είναι απενεργοποιημένο και ότι η μπαταρία έχει αφαιρεθεί πριν από την εκτέλεση οποιασδήποτε εργασίας συντήρησης στο εργαλείο.
- Ποτέ μην χρησιμοποιείτε βενζίνη, διαλυτικό, οινόπνευμα ή άλλα παρόμοια. Μπορεί να προκληθεί αποχρωματισμός, παραμόρφωση ή ρωγμές.

Συμβουλές για τη διατήρηση της μέγιστης διάρκειας ζωής της μπαταρίας

- Φορτίστε την μπαταρία πριν εκφορτιστεί εντελώς. Σταματάτε πάντα τη λειτουργία του εργαλείου και φορτίζετε την μπαταρία όταν παρατηρείτε μειωμένη ισχύ του εργαλείου.
- Ποτέ μην φορτίζετε μια πλήρως φορτισμένη μπαταρία. Η υπερφόρτιση μειώνει τη διάρκεια ζωής της μπαταρίας.
- Φορτίζετε την μπαταρία με θερμοκρασία δωματίου στους 5 °C - 45 °C. Σε περίπτωση που η μπαταρία είναι ζεστή, αφήστε την να κρυώσει πριν τη φορτίσετε.
- Φορτίζετε την μπαταρία εάν δεν την έχετε χρησιμοποιήσει για μεγάλο χρονικό διάστημα (πάνω από έξι μήνες).

ΑΠΟΡΡΙΨΗ ΣΤΟ ΠΕΡΙΒΑΛΛΟΝ

Προκειμένου να αποφευχθούν ζημιές κατά τη μεταφορά, το εργαλείο πρέπει να παραδίδεται σε στερεά συσκευασία. Η συσκευασία καθώς και η μονάδα και τα εξαρτήματα είναι κατασκευασμένα από ανακυκλώσιμα υλικά και μπορούν να απορριφθούν αναλόγως. Τα πλαστικά εξαρτήματα του εργαλείου φέρουν σήμανση ανάλογα με το υλικό τους, γεγονός που καθιστά δυνατή την απομάκρυνση φιλικών προς το περιβάλλον και διαφοροποιημένων λόγω των διαθέσιμων εγκαταστάσεων συλλογής.



Μόνο για χώρες της Ευρωπαϊκής Ένωσης

Μην πετάτε τα ηλεκτρικά εργαλεία μαζί με τα οικιακά απορρίμματα!

Σύμφωνα με την Ευρωπαϊκή Οδηγία 2002/96/ΕΚ για τα απόβλητα ηλεκτρικού και ηλεκτρονικού εξοπλισμού και την εφαρμογή της σύμφωνα με την εθνική νομοθεσία, τα ηλεκτρικά εργαλεία που έχουν φτάσει στο τέλος της ζωής τους πρέπει να συλλέγονται χωριστά και να επιστρέφονται σε μια περιβαλλοντικά συμβατή εγκατάσταση ανακύκλωσης.



Носете предпазни очила.



Носете защита на слуха.

ИНСТРУКЦИИ ЗА БЕЗОПАСНОСТ

Предупреждение: Прочетете внимателно ръководството преди употреба. Неспазването на предупрежденията и инструкциите може да доведе до повреда на устройството и/или физическо нараняване. Съхранявайте ръководството на безопасно място за бъдещи справки.

Общи предупреждения за безопасност на електроинструментите
Безопасност в работната зона

- Поддържайте работната зона чиста и добре осветена. Тъмните или затрупани места могат да доведат до инциденти.
- Не работете с електроинструменти във взривоопасна атмосфера, например в присъствието на запалими течности или изпарения, газове или прах. Електрическите инструменти могат да предизвикат искри, които да възпламенят газовете или изпаренията.
- Докато работите с електроинструмента, дръжте децата и околните на безопасно разстояние.

Електрическа безопасност

- Уверете се, че щепселите на електроинструментите съответстват на контакта. Никога не променяйте щепсела по какъвто и да е начин. Не използвайте адаптерни щепсели със заземени електроинструменти. Използването на немодифицирани щепсели и съответстващи контакти ще намали риска от токов удар.
- Избягвайте контакт на тялото със заземени материали или предмети, като например радиатори, тръби, печки и хладилници. Съществува огромен риск от токов удар, ако тялото ви е заземено или заземено.
- Не излагайте електроинструментите на дъжд или други влажни условия. Навлизането на вода в електроинструмента може да увеличи риска от токов удар.
- Не злоупотребявайте със захранващия кабел. Никога не използвайте кабела за пренасяне, дърпане или изключване на електрически инструмент. Съхранявайте кабела на безопасно разстояние от топлина, масло, остри ръбове и всякакви движещи се части. Повредените или заплетени шнурове ще увеличат риска от токов удар.
- Когато работите с електрически инструмент на открито, използвайте удължител с подходящи спецификации за използване на открито. Използването на удължител, подходящ за употреба на открито, намалява риска от токов удар.
- Ако работата с електроинструмента на влажно място е неизбежна, използвайте захранване, което е защитено с дефектнотокова защита (ДТЗ - RCD). Използването на дефектнотокова защита намалява риска от токов удар.
- Електроинструментите могат да произвеждат електромагнитни полета (ЕМП), които не са вредни за потребителя. Въпреки това потребителите на пейсмейкъри и други подобни медицински устройства трябва да се свържат с производителя на устройството си и/или с лекар за съвет, преди да работят с електроинструмента.

Лична безопасност

- Бъдете нащрек, внимавайте какво правите и използвайте здрав разум, когато работите с електроинструмента. Не използвайте електроинструмента, ако се чувствате уморени или сте под въздействието на алкохол, наркотици или лекарства. Момент на невнимание по време на работа с електроинструмента може да доведе до сериозно нараняване на хора.
- Използвайте лични предпазни средства. Винаги носете предпазни очила. Защитното оборудване, като например маска против прах, защита на слуха, нехлъзгащи се предпазни обувки или защитни каски, използвани при подходящи условия, ще намалят риска от получаване на лични наранявания.
- Предотвратяване на непреднамерено стартиране. Уверете се, че превключвателят на захранването е в изключено положение, преди да свържете към източника на захранване и/или батерията, да вземете или пренесете електроинструмента. Пренасянето на електроинструменти с пръст върху превключвателя на захранването или свързването на електроинструменти, чийто превключвател е във включено положение, към източник на захранване може да доведе до злополуки.
- Преди да включите електроинструмента, извадете всички регулиращи ключове или гаечни ключове. Ключ за регулиране или гаечен ключ, оставен прикрепен към въртяща се част на електроинструмента, може да доведе до телесни повреди.
- Не прекалявайте. Поддържайте равновесие и правилна стойка през цялото време. Това помага на оператора да има по-добър контрол върху електроинструмента в неочаквани ситуации.
- Облечете се подходящо. Не носете свободни дрехи или бижута. Дръжте косата, дрехите и ръкавиците си далеч от движещите се части. Свободните дрехи, бижутата и/или дългата коса могат да бъдат захванати от движещите се части.

Използване и грижа за електроинструменти

- Не насилвайте електроинструмента. Използвайте подходящия електроинструмент за всяко приложение. Правилният електроинструмент винаги ще свърши работата по-добре и по-безопасно, когато се използва по предназначение.
- Не използвайте електроинструмента, ако превключвателят не го активира или деактивира. Всеки електроинструмент, който не може да се управлява с превключвателя, е изключително опасен и трябва да се ремонтира.
- Изключете главния щепсел от източника на захранване и/или акумулатора от електроинструмента, преди да смените принадлежности, да извършвате каквито и да било настройки или да съхранявате електроинструмента. Тези превантивни мерки за безопасност ще намалят риска от случайно стартиране на електроинструмента.
- Когато електроинструментът не се използва, съхранявайте го на място, недостъпно за деца, и не позволявайте на лица, които не са запознати с електроинструмента или с тези инструкции, да го използват и да работят с него. Електроинструментите са изключително опасни в ръцете на необучени потребители.
- Поддържайте електроинструмента. Проверявайте за несъсност или обвързване на движещите се части, счупване на части, течове и всякакви други проблеми, които могат да повлияят на работата на електроинструмента. Ако е повреден, поправете електроинструмента преди употреба. Много злополуки и наранявания са причинени от лошо поддържани електроинструменти.
- Поддържайте режещите части на електроинструмента остри и чисти. Правилно поддържаните режещи инструменти с остри режещи ръбове е по-малко вероятно да се заклещат и са по-прецизни и по-лесни за управление.

- Винаги използвайте електроинструмента, аксесоарите, накрайниците и др. в съответствие с инструкциите в това ръководство за експлоатация, като се съобразявате с условията на работа и работата, която трябва да се извърши. Използването на електроинструмента за приложения, различни от предвидените, може да доведе до телесни повреди или да причини повреда на електроинструмента.
- Поддържайте дръжките и всички повърхности за хващане на електроинструмента сухи, чисти и без масла и мазнини. Хлъзгавите дръжки и повърхности за хващане не позволяват безопасно боравене с инструмента при неочаквани обстоятелства.

Използване и грижа за акумулаторните инструменти

- Зареждайте батериите само със зарядното устройство, посочено от производителя. Зарядно устройство, което се използва за зареждане на неподходящи батерии, може да създаде риск от пожар.
- Използвайте електроинструмента само със специално предназначения за целта батерии. Използването на други батерии може да доведе до риск от нараняване и пожар.
- Когато батерията не се използва, я дръжте далеч от други метални предмети, като например щипки за хартия, монети, ключове, пирони, винтове или други малки метални предмети, които могат да направят връзка от един терминал към друг. Скъсяването на клемите на батерията може да доведе до изгаряния или пожар.
- При неблагоприятни условия от батерията може да се изхвърли течност; избягвайте контакт. Ако случайно се стигне до контакт, изплакнете с вода. Ако течността попадне в очите, незабавно потърсете медицинска помощ. Течността, изхвърлена от батерията, може да причини дразнене или изгаряния.
- Не използвайте батерия, която е повредена или модифицирана. Повредените или модифицирани батерии може да не функционират по предназначение, което може да доведе до пожар или експлозия.
- Не излагайте батерията на огън или прекомерни температури. Излагането на огън или на температури над 130°C може да доведе до експлозия.
- Спазвайте всички инструкции за зареждане и не зареждайте батерията извън температурния диапазон, посочен в инструкциите. Неправилното зареждане или зареждането при температури извън посочения диапазон може да повреди батерията и да увеличи риска от пожар.

Сервиз

- Възложете сервизното обслужване на електроинструмента на квалифициран сервизен персонал, като използвате само идентични резервни части. Това ще гарантира запазването на безопасността на електроинструмента.
- Никога не се опитвайте сами да ремонтирате повредени батерии. Сервизното обслужване на батериите трябва да се извършва само от производителя или от оторизирани сервизни техници.

Инструкции за безопасност за батерията

- Не разглобявайте, не отваряйте, не разбивайте и не изгаряйте батерията.
- Предпазвайте батерията от топлина (напр. от продължителна интензивна слънчева светлина), огън, вода и влага. Съществува риск от експлозия.
- Не свързвайте батерията накъсо. Съществува риск от експлозия.
- Използвайте батерията само със съвместими продукти на производителя.
- В случай на повреда и неправилна употреба на батерията може да се отделят изпарения. Проветрете района и потърсете медицинска помощ в случай на оплаквания. Изпаренията могат да дразни дихателната система.
- След продължителен период на съхранение може да се наложи батерията да се зарежда и разрежда няколко пъти, за да се постигне максимална производителност.
- Батерията работи оптимално, когато се използва при нормална стайна температура (20 °C ± 5 °C).
- Зареждайте само с подходящото зарядно устройство на производителя.
- Не използвайте батерии, които не са предназначени за използване с оборудването.
- Батерията може да се повреди от остри предмети, като пирони или отвертки, или от външно приложена сила. Възможно е да възникне вътрешно късо съединение, което да доведе до изгаряне, пушене, експлозия или прегряване на батерията.
- От време на време почиствайте вентилационните отвори на батерията с мека, чиста и суха четка.
- Съхранявайте батерията на място, недостъпно за деца.
- Извадете батерията от оборудването, когато не го използвате.
- Уверете се, че батерията е извадена преди извършване на каквито и да било настройки, смяна на аксесоари, преди извършване на дейности по поддръжка или ремонт и преди съхраняване на инструмента.
- Избършете клемите на акумулатора с чиста и суха кърпа, ако се замърсят.
- Незабавно подменяйте батерии, които са били изпуснати от височина над един метър или са били изложени на силни удари, дори ако корпусът на батерията изглежда не е повреден. Възможно е клетките на батерията вътре в нея да са претърпели сериозни повреди.
- Не съхранявайте електроинструмента и батерията на места, където температурата може да достигне или надвиши 50 °C.
- Ако електролитът попадне в очите ви, изплакнете ги обилно с чиста вода и незабавно потърсете медицинска помощ. Контактът на електролита с очите може да доведе до загуба на зрението.

Инструкции за безопасност за акумулаторни ударни машини

- Носете предпазни средства за слуха. Излагането на шум може да доведе до загуба на слуха.
- Дръжте електроинструмента за изолираните повърхности за захващане, когато извършвате операция, при която крепежният елемент може да се допре до скрити кабели. Скрепителните елементи, които се допират до проводници под напрежение, могат да направят откритите метални части на електроинструмента "под напрежение" и да причинят на оператора токов удар.
- Поддържайте стабилна основа през цялото време. Уверете се, че никога не се намира отдолу, когато използвате електроинструмента на високи места.
- Дръжте ръцете си далеч от въртящите се части.
- Работете с инструмента само когато го държите здраво.
- Не докосвайте свредлото или обработвания детайл непосредствено след работа, тъй като те могат да бъдат изключително горещи и да изгорят кожата ви.

ВИБРАЦИИ

Внимание: Емисиите на вибрации по време на действителното използване на електроинструмента могат да се различават от обявената стойност на емисиите в зависимост от начините на използване на инструмента.

Общата стойност на вибрациите (сума на трите вектори), определена в съответствие с EN62841-2-2:

Режим на работа	Емисия на вибрации (a_h)	Несигурност (К)
Затягане на скрепителни елементи при максимален капацитет на инструмента	5,45 m/s^2	1,5 m/s^2

ШУМ

Внимание:

- Носете предпазни средства за слуха.
- Емисията на шум по време на действителното използване на електроинструмента може да се различава от обявената(ите) стойност(и) в зависимост от начините на използване на инструмента и вида на обработвания детайл.

Типичното А-претеглено ниво на шума, определено в съответствие с EN62841-2-2:

Ниво на звуково налягане (L_{pA})	92,3 dB(A)
Ниво на звукова мощност (L_{WA})	100,3 dB(A)
Несигурност (К)	3 dB(A)

ПРЕДНАЗНАЧЕНА ПОЛЗА

Инструментът е предназначен за завинтване на винтове в дърво, метал и пластмаса и за закрепване/разхлабване на болтове и гайки.

ТЕХНИЧЕСКИ ДАННИ

Модел	BBP5153
Напрежение	20 V (Li-ion)
Обороти на празен ход	0-1800 / 0-2200 / 0-2600 об/мин
Макс. въртящ момент	230 Nm
Патронник	Шестостен 1/4"
Мотор	Безчетков (brushless)
Батерията и зарядното устройство не са включени	

ПРЕДИ РАБОТА

Предупреждение: Винаги се уверявайте, че инструментът е изключен и батерията е извадена, преди да извършвате каквито и да било настройки по инструмента.

Монтиране или демонтиране на батерията (фиг. 1)

Предупреждение:

- Винаги изключвайте инструмента, преди да монтирате или демонтирате батерията.
- Когато поставяте или изваждате батерията, дръжте здраво инструмента и батерията. Ако не държите здраво инструмента и батерията, те могат да се изплъзнат от ръцете ви и да доведат до повреда на инструмента и батерията и до лични наранявания.
- За да извадите батерията (2), я плъзнете от инструмента, като същевременно плъзгате бутона (1) отпред на батерията.
- За да монтирате батерията, подравнете езичето на батерията с жлеба в корпуса и я поставете на място. Поставете я докрай, докато се застопори на място с леко щракване.

Предупреждение:

- Винаги поставяйте батерията докрай. В противен случай тя може случайно да изпадне от инструмента и да причини нараняване на вас или на някой около вас.
- Не поставяйте батерията насилствено. Ако батерията не се плъзга лесно, тя не е поставена правилно.

Индикация за оставащия капацитет на батерията (фиг. 2)

- Натиснете бутона за проверка (2) на батерията, за да видите оставащия капацитет на батерията.
- Контролните лампи (1) изгасват за около 5 секунди след освобождаване на бутона за проверка.



Фиг. 1

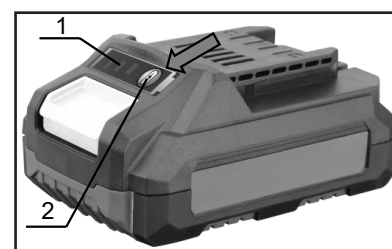

Фиг. 2

Индикаторни лампи		Капацитет на батерията
	Три зелени светлини	75% - 100%
	Две зелени светлини	25% - 50%
	Една зелена светлина	10% - 25%

Забележка: В зависимост от условията на използване и температурата на околната среда индикацията може леко да се различава от действителния капацитет.

Система за защита на инструментите/батерията

Инструментът е оборудван със система за защита на инструмента/батерията. Тази система автоматично прекъсва захранването на двигателя, за да удължи живота на инструмента и батерията. Инструментът ще спре автоматично по време на работа, ако инструментът или батерията се окажат в едно от следните условия:

Защита от претоварване

Когато инструментът/акумулаторната батерия се експлоатира по начин, който води до необичайно висок ток, инструментът се спира автоматично. В тази ситуация изключете инструмента и спрете действието, което е причинило претоварването на инструмента. След това включете инструмента, за да възобновите работата му.

Защита от прегряване

Когато инструментът/батерията прегрее, инструментът спира автоматично. В тази ситуация оставете инструмента/батерията да изстине, преди да включите инструмента отново.

Защита от претоварване

Когато капацитетът на батерията е недостатъчен, инструментът спира автоматично. В този случай извадете батерията от инструмента и я заредете.

Спусък ON/OFF (вкл/изкл) (фиг. 3)

Предупреждение: Преди да поставите батерията в инструмента, винаги проверявайте дали спусъкът се задейства правилно и дали се връща в положение "OFF", когато бъде освободен.

- За да започнете работа с инструмента, дръпнете спусъка (1).
- Скоростта на инструмента се увеличава чрез увеличаване на натиска върху спусъка.
- Освободете спусъка, за да спрете инструмента.

Запалване на предния фар (фиг. 4)

Внимание: Не гледайте директно в светлината.

- Дръпнете спусъка, за да запалите лампата (1).
- Лампата угасва около 5 секунди след освобождаване на спусъка.

Забележка: Използвайте суха кърпа, за да избършете мръсотията от обектива. Внимавайте да не надраскате обектива.

Превключвател за посоката на въртене (Фиг. 5-6)

Внимание:

- Винаги проверявайте посоката на въртене преди работа.
- Използвайте превключвателя за посоката на въртене само след като инструментът спре напълно. Промяната на посоката на въртене, преди инструментът да е спрял, може да повреди инструмента.
- Когато не работите с инструмента, винаги поставяйте превключвателя за посоката на въртене в неутрално положение.
- Натиснете превключвателя за посоката на въртене (1) от страна А за въртене надясно или от страна В за въртене наляво.
- Когато превключвателя за посоката на въртене е в неутрално положение, спусъкът не може да бъде натиснат.

СГЛОБЯВАНЕ

Предупреждение: Винаги се уверявайте, че инструментът е изключен и батерията е извадена, преди да правите каквито и да било настройки на инструмента.

Инсталиране или демониране на битове/гнезда за водачи (фиг. 7-9)

- Използвайте само драйверни битове/накрайници, които имат частта за поставяне, показана на фигури 7-8. Не използвайте други битове/гнезда за водачи.

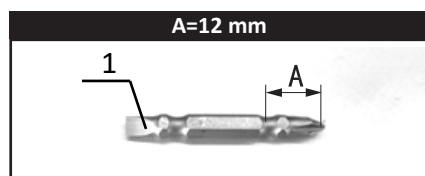

Фиг. 7

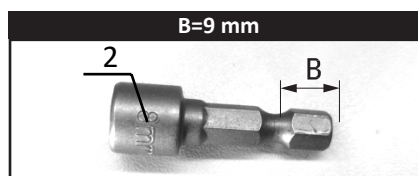

Фиг. 8

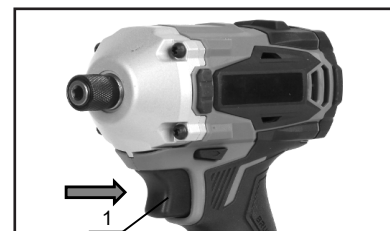

Фиг. 3



Фиг. 4

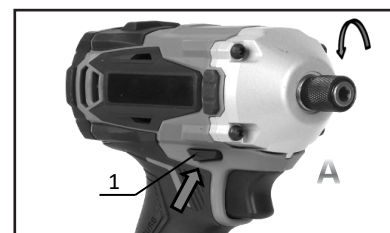

Фиг. 5

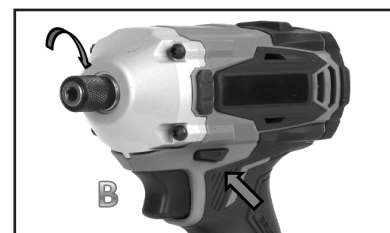

Фиг. 6

- За да монтирате шофьорския накрайник или гнездо, издърпайте втулката по посока на стрелката и вкарайте шофьорския накрайник или гнездо във втулката докрай. След това освободете втулката, за да закрепите шофьорския накрайник. (Фиг. 9)
- За да отстраните битовия водач или гнездото, извършете процедурата за инсталиране в обратен ред.

Забележка:

- Ако накрайникът не е вкаран достатъчно дълбоко в гилзата, тя няма да се върне в първоначалното си положение и накрайникът няма да бъде закрепен. В този случай опитайте да поставите отново бита съгласно инструкциите по-горе.
- След като поставите накрайника, се уверете, че той е здраво закрепен. Ако излезе, не го използвайте.

Монтиране на куката (фиг. 10)

Внимание: Когато монтирате куката, винаги я закрепвайте здраво с винта. В противен случай куката може да се откачи от инструмента и да доведе до нараняване на хора.

- Куката (2) е удобна за временно окачване на инструмента.
- Куката може да се монтира от двете страни на инструмента.
- Поставете куката в жлеба (1) в корпуса на инструмента от лявата или дясната страна и след това я закрепете с винт (3).
- За да отстраните куката, разхлабете винта и я извадете.

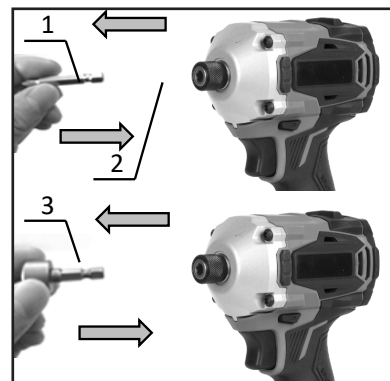

Фиг. 9

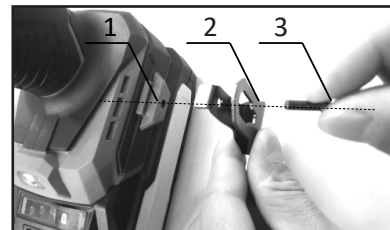

Фиг. 10

ИНСТРУКЦИИ ЗА РАБОТА

Предупреждение:

- Винаги поставяйте батерията докрай, докато се застопори. В противен случай тя може случайно да изпадне от инструмента, причиняване на нараняване на вас или на някой около вас.

Отвинтване

1. Дръжте инструмента здраво и поставете върха на накрайника в главата на винта.
2. Натиснете инструмента напред до степен, при която битото не се изплъзва от винта.
3. Включете инструмента, за да започнете работа.

Закрепване на болтове (фиг. 11-12)

1. Дръжте инструмента здраво и поставете муфата върху болта или гайката.
 2. Включете инструмента и закрепете за правилното време за закрепване.
- Подходящият въртящ момент на закрепване може да се различава в зависимост от вида или размера на винта/болтовете, материала на закрепвания детайл и др. Зависимостта между момента на закрепване (2) и времето за закрепване (1) (секунди) е показана на фигури 11-12.

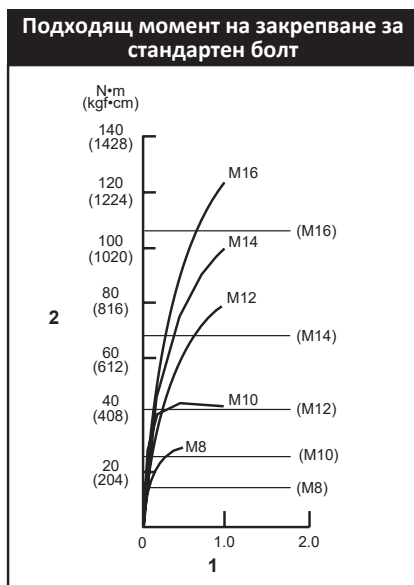

Фиг. 11

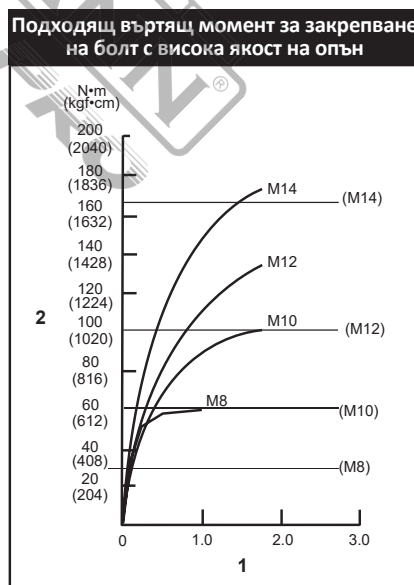

Фиг. 12

Правилна употреба

Забележка:

- Използвайте подходящия накрайник за главата на винта/болтовете, които искате да използвате.
- Когато закрепвате винт M8 или по-малък, внимателно регулирайте натиска върху спусъка, за да не повредите винта.
- Дръжте инструмента насочен право към винта.
- Ако въртящият момент на закрепване е твърде голям или затегнете винта за по-дълго време от показаното на фигури 11-12, винтът или върхът на накрайника може да се натовари, да се оголи, да се повреди и т.н. Преди да започнете работа, винаги извършвайте тестова операция, за да определите подходящото време за затягане на винта.

- След закрепване винаги проверявайте въртящия момент с динамометричен ключ.
- Въртящият момент на закрепване се влияе от голямо разнообразие от фактори, включително следните:
 1. Когато батерията се разрези почти напълно, напрежението ще спадне и въртящият момент на закрепване ще намалее.
 2. Битове за шофьор или муфа.
 - Неизползването на правилния размер накрайник за шофьор или накрайник за муфа ще доведе до намаляване на въртящия момент на закрепване.
 3. Болт.
 - Въпреки че коефициентът на въртящия момент и класът на болта са едни и същи, подходящият въртящ момент за закрепване се различава в зависимост от диаметъра на болта.
 - Въпреки че диаметрите на болтовете са едни и същи, подходящият въртящ момент за закрепване се различава в зависимост от коефициента на въртящия момент, класа на болта и дължината на болта.
 4. Начинът на държане на инструмента влияе на въртящия момент.
 5. Работата с инструмента при ниска скорост ще доведе до намаляване на въртящия момент на закрепване.

ПОДДЪРЖАНЕ

Внимание:

- Винаги се уверявайте, че инструментът е изключен и батерията е извадена, преди да извършвате каквато и да е работа по поддръжката на инструмента.
- Никога не използвайте бензин, бензин, разреждател, алкохол или други подобни вещества. Възможно е да се получи оцветяване, деформация или пукнатини.

Съвети за поддръжане на максимален живот на батерията

- Заредете батерията, преди да се е разрезила напълно. Винаги спирайте работата на инструмента и зареждайте батерията, когато забележите, че мощността на инструмента намалява.
- Никога не презареждайте напълно заредена батерия. Презареждането скъсява живота на батерията.
- Заредете батерията при стайна температура от 5 °C до 45 °C. Оставете горещата батерия да изстине, преди да я заредите.
- Заредете батерията, ако не я използвате за дълъг период от време (повече от шест месеца).

ЕКОЛОГИЧНО ОБЕЗВРЕЖДАНЕ

За да се избегнат повреди по време на транспортиране, инструментът трябва да се доставя в здрава опаковка. Опаковката, както и уредът и неговите принадлежности, са изработени от рециклируеми материали и могат да се изхвърлят по съответния начин. Пластмасовите компоненти на инструмента са маркирани според материала, от който са изработени, което позволява екологично и разделно изхвърляне чрез наличните съоръжения за събиране.



Само за страни от ЕС

Не изхвърляйте електрически инструменти заедно с битови отпадъци!

В съответствие с Европейската директива 2002/96/ЕО относно отпадъците от електрическо и електронно оборудване и нейното прилагане в съответствие с националното законодателство, електрическите инструменти, чийто живот е изтекъл, трябва да се събират разделно и да се връщат в екологично съвместимо съоръжение за рециклиране.

* Производителят си запазва правото да прави незначителни промени в дизайна и техническите спецификации на продуктите без предварително уведомление, освен ако тези промени не засягат значително работата и безопасността на продуктите. Частите, описани/илюстрирани на страниците на ръководството, което държите в ръцете си, може да се отнасят и за други модели от продуктова линия на производителя с подобни характеристики и може да не са включени в току-що придобития от вас продукт.

* За да се гарантира безопасността и надеждността на продукта и валидността на гаранцията, всички работи по ремонт, проверка или замяна, включително поддръжка и специални настройки, трябва да се извършват само от техници от оторизирания сервизен отдел на производителя.

* Винаги използвайте продукта с доставеното оборудване. Работата на продукта с оборудване, което не е доставено, може да доведе до неизправности или дори до сериозни наранявания или смърт. Производителят и вносителят не носят отговорност за наранявания и щети, възникнали в резултат на използването на несъответстващо на изискванията оборудване.

SIMBOLURI



Purtați ochelari de protecție.



Purtați protecție auditivă.

INSTRUCȚIUNI DE SIGURANȚĂ



Avertisment: Citiți cu atenție manualul înainte de utilizare. Nerespectarea avertismentelor și instrucțiunilor poate duce la deteriorarea unității și/sau la vătămări corporale. Păstrați manualul într-un loc sigur pentru consultări viitoare.

Avertismente generale de siguranță pentru scule electrice

Siguranța zonei de lucru

- Păstrați zona de lucru curată și bine luminată. Zonele întunecate sau dezordonate pot duce la accidente.
- Nu folosiți uneltele electrice în atmosfere explozive, cum ar fi în prezența unor lichide sau vapori inflamabili, gaze sau praf. Uneltele electrice ar putea crea scânteii care ar putea aprinde gazele sau vaporii.
- Păstrați copiii și persoanele aflate în preajmă la o distanță sigură în timpul utilizării sculei electrice.

Siguranța electrică

- Asigurați-vă că fișele de conectare a sculelor electrice se potrivesc cu priza. Nu modificați niciodată fișa în niciun fel. Nu utilizați fișe adaptoare cu uneltele electrice cu împământare. Utilizarea unor fișe nemodificate și a unor prize potrivite va reduce riscul de electrocutare.
- Evitați contactul corpului cu materiale sau obiecte legate la pământ sau împământate, cum ar fi radiatoare, țevi, cuptoare și frigider. Există un risc enorm de șoc electric dacă corpul dumneavoastră este legat la pământ sau împământat.
- Nu expuneți uneltele electrice la ploaie sau în orice alte condiții de umezeală. Apa care pătrunde într-o unealtă electrică ar putea crește riscul de electrocutare.
- Nu abuzați de cablul de alimentare. Nu utilizați niciodată cablul pentru a transporta, trage sau deconecta scula electrică. Păstrați cablul la o distanță sigură de căldură, ulei, margini ascuțite și orice piese în mișcare. Cablurile deteriorate sau încurcate vor crește riscul de electrocutare.
- Atunci când folosiți o unealtă electrică în aer liber, utilizați un cablu prelungitor care are specificațiile corespunzătoare pentru utilizarea în aer liber. Utilizarea unui cablu prelungitor adecvat pentru utilizarea în exterior reduce riscul de electrocutare.
- În cazul în care este inevitabil să folosiți o unealtă electrică într-o locație umeză, utilizați o sursă de alimentare care este protejată de un dispozitiv de curent diferențial rezidual (DDR). Utilizarea unui astfel de dispozitiv reduce riscul de electrocutare.
- Uneltele electrice pot produce câmpuri electromagnetice (CEM) care nu sunt dăunătoare pentru utilizator. Cu toate acestea, utilizatorii de stimulatori cardiace și de alte dispozitive medicale similare trebuie să contacteze producătorul dispozitivului și/sau medicul pentru sfaturi înainte de a utiliza scula electrică.

Siguranța personală

- Rămâneți în alertă, urmăriți ceea ce faceți și folosiți bunul simț atunci când folosiți scula electrică. Nu utilizați scula electrică dacă vă simțiți obosit sau dacă vă aflați sub influența alcoolului, a drogurilor sau a medicamentelor. Un moment de neatenție în timpul utilizării sculei electrice poate avea ca rezultat vătămări corporale grave.
- Utilizați echipament de protecție personală. Purtați întotdeauna protecție pentru ochi. Echipamentul de protecție, cum ar fi masca de protecție împotriva prafului, protecția auditivă, pantofii de siguranță antiderapanți sau căștile de protecție, utilizate în condiții adecvate, vor reduce riscul de a suferi vătămări corporale.
- Preveniți pornirea neintenționată. Asigurați-vă că întrerupătorul de alimentare este în poziția oprit înainte de a conecta la sursa de alimentare și/sau la baterie, de a ridica sau de a transporta scula electrică. Transportarea uneltelor electrice cu degetul pe întrerupătorul de alimentare sau conectarea uneltelor electrice care au întrerupătorul în poziția pornit la o sursă de alimentare poate duce la accidente.
- Îndepărtați orice chei sau chei de reglare înainte de a porni scula electrică. O cheie de reglare sau o cheie rămasă atașată la o parte rotativă a sculei electrice poate provoca vătămări corporale.
- Nu exagerați. Păstrați în permanență echilibrul și o poziție corectă. Acest lucru ajută operatorul să aibă un control mai bun al sculei electrice în situații neprevăzute.
- Îmbrăcați-vă corespunzător. Nu purtați haine largi sau bijuterii. Țineți-vă părul, hainele și mănușile departe de orice piese în mișcare. Hainele largi, bijuteriile și/sau părul lung pot fi prinse în piesele în mișcare.

Utilizarea și îngrijirea sculelor electrice

- Nu forțați scula electrică. Folosiți scula electrică potrivit pentru fiecare aplicație. Unealta electrică corectă va face întotdeauna treaba mai bine și mai sigur atunci când este utilizată conform destinației.
- Nu utilizați scula electrică dacă întrerupătorul nu o activează sau dezactivează. Orice unealtă electrică care nu poate fi controlată cu ajutorul comutatorului este extrem de periculoasă și trebuie reparată.
- Deconectați ștecherul principal de la sursa de alimentare și/sau bateria de la scula electrică înainte de a schimba accesoriile, de a face orice reglaje sau de a depozita scula electrică. Astfel de măsuri preventive de siguranță vor reduce riscul de pornire accidentală a sculei electrice.
- Atunci când scula electrică nu este utilizată, păstrați-o departe de copiii și nu permiteți persoanelor care nu cunosc scula electrică sau aceste instrucțiuni să o utilizeze și să o folosească. Uneltele electrice sunt extrem de periculoase în mâinile unor utilizatori neinstruiți.
- Întrețineți scula electrică. Verificați dacă piesele în mișcare nu sunt nealiniat sau blocate, dacă piesele sunt rupte, dacă există scurgeri și orice altă problemă care poate afecta funcționarea sculei electrice. Dacă este deteriorată, reparați scula electrică înainte de utilizare. Multe accidente și răniri sunt cauzate de uneltele electrice întreținute necorespunzător.
- Păstrați piesele tăietoare ale sculei electrice ascuțite și curate. Uneltele de tăiere întreținute corespunzător, cu muchii de tăiere ascuțite, sunt mai puțin susceptibile de a se bloca și sunt mai precise și mai ușor de controlat.

- Utilizați întotdeauna scula electrică, accesoriile și biții de scule etc. în conformitate cu instrucțiunile din acest manual de instrucțiuni, ținând cont de condițiile de lucru și de lucrările care urmează să fie efectuate. Utilizarea sculei electrice pentru aplicații diferite de cele prevăzute ar putea duce la vătămări corporale sau la deteriorarea sculei electrice.
- Păstrați mânerul și toate suprafețele de prindere ale sculei electrice uscate, curate și lipsite de ulei și grăsime. Mânerul și suprafețele de prindere alunecoase nu permit manevrarea în siguranță a sculei în situații neprevăzute.

Utilizarea și îngrijirea uneltelor cu baterii

- Reîncărcați bateriile numai cu încărcătorul specificat de producător. Un încărcător care este utilizat pentru a încărca baterii nepotrivite poate crea un risc de incendiu.
- Folosiți scula electrică numai cu bateriile special desemnate. Utilizarea oricăror alte baterii poate crea un risc de rănire și de incendiu.
- Atunci când bateria nu este utilizată, păstrați-o departe de alte obiecte metalice, cum ar fi agrafe de hârtie, monede, chei, cuie, șuruburi sau alte obiecte metalice mici care pot face o conexiune de la un terminal la altul. Dacă puneți în scurtcircuit bornele bateriei, puteți provoca arsuri sau un incendiu.
- În condiții abuzive, din baterie poate ieși lichid; evitați contactul. Dacă se produce accidental un contact, spălați cu apă. Dacă lichidul intră în contact cu ochii, solicitați imediat asistență medicală. Lichidul ejectat din baterie poate provoca iritații sau arsuri.
- Nu utilizați o baterie deteriorată sau modificată. Este posibil ca bateriile deteriorate sau modificate să nu funcționeze conform destinației, ceea ce poate duce la incendiu sau explozie.
- Nu expuneți o baterie la foc sau la temperaturi excesive. Expunerea la foc sau la temperaturi de peste 130°C poate provoca o explozie.
- Respectați toate instrucțiunile de încărcare și nu încărcați bateria în afara intervalului de temperatură specificat în instrucțiuni. Încărcarea necorespunzătoare sau la temperaturi în afara intervalului specificat poate deteriora bateria și crește riscul de incendiu.

Serviciul

- Trimiteți scula electrică la service de către personal calificat, folosind numai piese de schimb identice. Astfel se va asigura menținerea siguranței sculei electrice.
- Nu încercați niciodată să reparați singur bateriile deteriorate. Service-ul bateriilor trebuie efectuat numai de către producător sau de către tehnicienii de service autorizați.

Instrucțiuni de siguranță pentru baterie

- Nu demontați, nu deschideți, nu spargeți și nu ardeți bateria.
- Protejați bateria împotriva căldurii (de exemplu, împotriva luminii solare intense și continue), a focului, a apei și a umezelii. Există un risc de explozie.
- Nu scurtcircuitați bateria. Există riscul de explozie.
- Utilizați bateria numai cu produse compatibile de la producător.
- În caz de deteriorare și utilizare necorespunzătoare a bateriei, pot fi emiși vapori. Aerisiți zona și solicitați ajutor medical în caz de reclamații. Vaporii pot irita sistemul respirator.
- După perioade lungi de depozitare, este posibil să fie necesar să încărcați și să descărcați bateria de mai multe ori pentru a obține performanțe maxime.
- Bateria funcționează în mod optim atunci când este exploatată la o temperatură normală a camerei (20 °C ± 5 °C).
- Reîncărcați numai cu încărcătorul adecvat al producătorului.
- Nu folosiți nicio baterie care nu este proiectată pentru a fi utilizată cu acest echipament.
- Bateria poate fi deteriorată de obiecte ascuțite, cum ar fi cuie sau șurubelnițe, sau de o forță aplicată din exterior. Se poate produce un scurtcircuit intern, ceea ce poate cauza arderea, scoaterea de fum, explozia sau supraîncălzirea bateriei.
- Curățați din când în când fantele de aerisire ale bateriei cu ajutorul unei perii moi, curate și uscate.
- Țineți bateria departe de copii.
- Scoateți bateria din echipament atunci când nu este utilizată.
- Asigurați-vă că bateria este scoasă înainte de a face orice reglaje, de a schimba accesoriile, înainte de a efectua lucrări de întreținere sau reparații și înainte de a depozita unealta.
- Ștergeți bornele bateriei cu o cârpă curată și uscată dacă acestea se murdăresc.
- Înlocuiți fără întârziere bateriile care au fost scăpate de la o înălțime mai mare de un metru sau care au fost expuse la șocuri violente, chiar dacă carcasa bateriei pare să nu fie deteriorată. Este posibil ca celulele din interiorul bateriei să fi suferit daune grave.
- Nu depozitați scula electrică și acumulatorul în locuri în care temperatura poate atinge sau depăși 50 °C.
- Dacă vă intră electrolitul în ochi, clătiți-i cu multă apă limpede și solicitați imediat asistență medicală. Contactul electrolitului cu ochii poate duce la pierderea vederii.

Instrucțiuni de siguranță pentru mașini de găurit cu percuție fără fir

- Purtați protectoare auditive. Expunerea la zgomot poate cauza pierderea auzului.
- Țineți scula electrică de suprafețele de prindere izolate, atunci când efectuați o operațiune în care dispozitivul de fixare poate intra în contact cu cabluri ascunse. Dispozitivele de fixare care intră în contact cu un fir "sub tensiune" pot face ca părțile metalice expuse ale sculei electrice să fie "sub tensiune" și pot provoca un șoc electric operatorului.
- Păstrați o poziție fermă în permanență. Asigurați-vă că nu se află nimeni dedesubt atunci când folosiți scula electrică în locuri înalte.
- Țineți mâinile departe de piesele rotative.
- Acționați unealta numai dacă o țineți ferm.
- Nu atingeți burghiul sau piesa de prelucrat imediat după utilizare, deoarece acestea pot fi extrem de fierbinți și vă pot arde pielea.

VIBRAȚIE

Atenție: Emisia de vibrații în timpul utilizării efective a sculei electrice poate fi diferită de valoarea de emisie declarată, în funcție de modurile în care scula este utilizată.

Valoarea totală a vibrațiilor (suma vectorială tri-axială) determinată în conformitate cu EN62841-2-2-2:

Mod de operare	Emisia de vibrații (a_h)	Incertitudine (K)
Strângerea elementelor de fixare la capacitatea maximă a sculei	5,45 m/s ²	1,5 m/s ²

ZGOMOT

Atenție:

- Purtați protectoare auditive.
- Emisia de zgomot în timpul utilizării efective a sculei electrice poate fi diferită de valoarea (valorile) declarată (declarate), în funcție de modurile în care este utilizată scula și de tipul a piesei de prelucrat.

Nivelul de zgomot tipic ponderat A determinat în conformitate cu EN62841-2-2:

Nivelul de presiune acustică (L_{pA})	92,3 dB(A)
Nivelul de putere acustică (L_{WA})	100,3 dB(A)
Incertitudine (K)	3 dB(A)

UTILIZARE INTENȚIONATĂ

Unealta este destinată pentru înșurubarea șuruburilor în lemn, metal și plastic și pentru fixarea/demontarea șuruburilor și piulițelor.

DATE TEHNICE

Model	BBP5153
Tensiune	20 V (Li-ion)
Turație de mers în gol	0-1800 / 0-2200 / 0-2600 rpm
Max. cuplu	230 Nm
Mandrina	1/4" hexagonală
Motor	Fără perii (brushless)
Bateria și încărcătorul nu sunt incluse	

ÎNAINTE DE OPERARE

Avertisment: Asigurați-vă întotdeauna că scula este oprită și că bateria este scoasă înainte de a efectua orice reglaje pe sculă.

Instalarea sau scoaterea bateriei (Fig. 1)

Avertisment:

- Opriti întotdeauna unealta înainte de a instala sau scoate bateria.
- Țineți ferm unealta și bateria atunci când instalați sau scoateți bateria. Dacă nu țineți ferm unealta și bateria, acestea pot aluneca din mâini și pot duce la deteriorarea unelei și a bateriei și la vătămări corporale.
- Pentru a scoate bateria (2), glisați-o de pe unealtă în timp ce glisați butonul (1) din partea din față a bateriei.
- Pentru a instala bateria, aliniați limba de pe baterie cu canelura din carcasă și glisați-o în poziție. Introduceți-o până la capăt până când se blochează în poziție cu un mic clic.

Avertisment:

- Instalați întotdeauna bateria complet. În caz contrar, aceasta poate cădea accidental din sculă, provocând vătămări sau cineva din jurul tău.
- Nu instalați bateria cu forța. Dacă bateria nu alunecă ușor, înseamnă că nu este introdusă corect.

Indicarea capacității rămase a bateriei (Fig. 2)

- Apăsăți butonul de verificare (2) de pe baterie pentru a indica capacitatea rămasă a bateriei.
- Lămpile indicatoare (1) se sting în aproximativ 5 secunde după eliberarea butonului de verificare.



Fig. 1

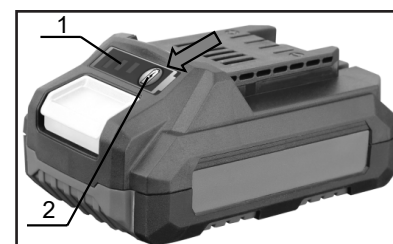





Fig. 2

Lămpi indicatoare		Capacitatea bateriei
	Trei lumini verzi aprinse	75% - 100%
	Două lumini verzi aprinse	25% - 50%
	O lumină verde aprinsă	10% - 25%

Notă: În funcție de condițiile de utilizare și de temperatura ambiantă, indicația poate fi ușor diferită de capacitatea reală.

Sistem de protecție a sculelor/bateriei

Unealta este echipată cu un sistem de protecție a uneltei/bateriei. Acest sistem întrerupe automat alimentarea motorului pentru a prelungi durata de viață a sculei și a bateriei. Unealta se va opri automat în timpul funcționării dacă unealta sau bateria se află într-una din următoarele condiții:

Protecție la suprasarcină

Atunci când scula/bateria este utilizată într-un mod care determină o absorbție de curent anormal de mare, scula se oprește automat. În această situație, opriți scula și opriți acțiunea care a determinat suprasolicitarea sculei. Apoi porniți scula pentru a relua funcționarea.

Protecție împotriva supraîncălzirii

Atunci când scula/bateria se supraîncălzeste, scula se oprește automat. În această situație, lăsați scula/bateria să se răcească înainte de a porni din nou scula.

Protecție la supraîncărcare

Atunci când capacitatea bateriei nu este suficientă, unealta se oprește automat. În acest caz, scoateți acumulatorul din sculă și încărcați-l.

Trăgaciul ON/OFF (pornit/oprit) (Fig. 3)

Avertisment: Înainte de a instala bateria în sculă, verificați întotdeauna dacă trăgaciul acționează corect și revine în poziția "OFF" atunci când este eliberat.

- Pentru a începe să folosiți scula, apăsați trăgaciul (1).
- Viteza sculei este mărită prin creșterea presiunii pe trăgaci.
- Eliberați trăgaciul pentru a opri scula.

Aprinderea lămpii frontale (Fig. 4)

Atenție: Nu priviți direct în lumină.

- Apăsați trăgaciul pentru a aprinde lampa (1).
- Lampa se stinge la aproximativ 5 secunde după ce se eliberează trăgaciul.

Notă: Folosiți o cârpă uscată pentru a șterge murdăria de pe lentilă. Aveți grijă să nu zgâriați lentila.

Comutator de direcție de rotație (Fig. 5-6)

Atenție:

- Verificați întotdeauna direcția de rotație înainte de utilizare.
- Utilizați comutatorul de direcție de rotație numai după ce scula s-a oprit complet. Schimbarea sensului de rotație înainte ca scula să se oprească poate deteriora scula.
- Atunci când nu folosiți scula, poziționați întotdeauna comutatorul de direcție de rotație în poziția neutră.
- Apăsați comutatorul de direcție de rotație (1) din partea A pentru rotație spre dreapta sau din partea B pentru rotație spre stânga.
- Atunci când comutatorul de direcție de rotație este în poziția neutră, declanșatorul nu poate fi apăsat.

ASAMBLARE

Avertisment: Asigurați-vă întotdeauna că unealta este oprită și că bateria este scoasă înainte de a face orice ajustări pe instrument.

Montarea sau demontarea capului/capului tubular (Fig. 7-9)

- Folosiți numai biți de înșurubare care au porțiunea de inserție prezentată în figurile 7-8. Nu utilizați niciun alt cap de șurubelniță/cap tubulară.

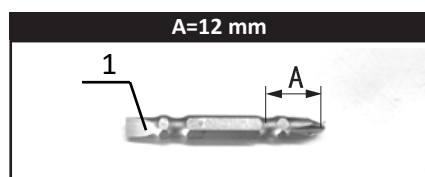

Fig. 7

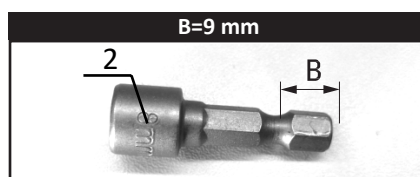

Fig. 8

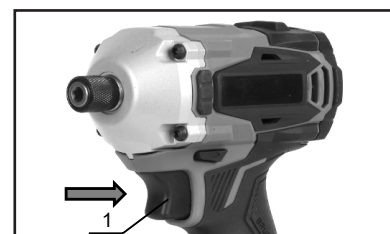

Fig. 3



Fig. 4

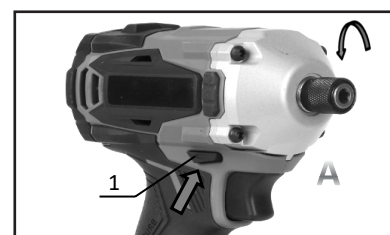

Fig. 5

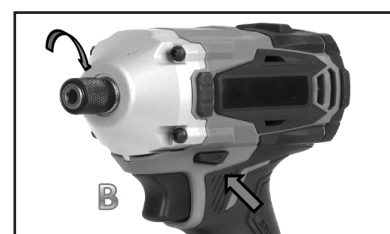

Fig. 6

- Pentru a instala burghiul de acționare sau soclul, trageți manșonul în direcția săgeții și introduceți burghiul de acționare sau soclul în manșon până la capăt. Apoi eliberați manșonul pentru a fixa bița de acționare. (Fig. 9)
- Pentru a îndepărta burghiul sau soclul, efectuați procedura de instalare în sens invers.

Notă:

- Dacă burghiul de acționare nu este introdus suficient de adânc în manșon, manșonul nu va reveni în poziția inițială, iar burghiul de acționare nu va fi fixat. În acest caz, încercați să reintroduceți burghiul în conformitate cu instrucțiunile de mai sus.
- După ce introduceți burghiul de șofer, asigurați-vă că acesta este bine fixat. Dacă iese, nu o utilizați.

Montarea cârligului (Fig. 10)

Atenție: Când instalați cârligul, fixați-l întotdeauna ferm cu șurubul. În caz contrar, cârligul se poate desprinde de pe unealta și pot provoca vătămări corporale.

- Cârligul (2) este convenabil pentru agățarea temporară a sculei.
- Cârligul poate fi instalat pe ambele părți ale sculei.
- Introduceți cârligul într-o canelură (1) din carcasa sculei, fie în partea stângă, fie în partea dreaptă, apoi fixați-l cu un șurub (3).
- Pentru a scoate cârligul, slăbiți șurubul și apoi scoateți-l.

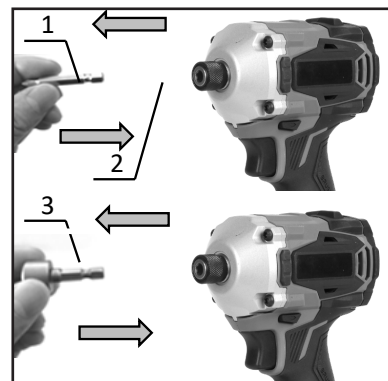

Fig. 9

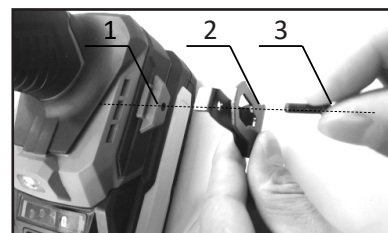

Fig. 10

INSTRUCȚIUNI DE UTILIZARE

Avertisment:

- Introduceți întotdeauna bateria până la capăt, până când aceasta se blochează în poziție. În caz contrar, aceasta poate cădea accidental din sculă, provocarea de vătămări corporale pentru dumneavoastră sau pentru cineva din jurul dumneavoastră.

Șurubare

1. Țineți scula ferm și plasați vârful burghiului în capul șurubului.
2. Aplicați o presiune înainte pe sculă, astfel încât bița să nu alunece de pe șurub.
3. Porniți scula pentru a începe să funcționeze.

Fixarea cu șuruburi (Fig. 11-12)

1. Țineți scula ferm și plasați soclul peste șurub sau piuliță.
 2. Porniți scula și fixați pentru timpul de fixare corespunzător.
- Cuplul de strângere adecvat poate fi diferit în funcție de tipul sau dimensiunea șurubului/buloanelor, de materialul piesei de lucru care urmează să fie fixată etc. Relația dintre cuplul de fixare (2) și timpul de fixare (1) (secunde) este prezentată în figurile 11-12.

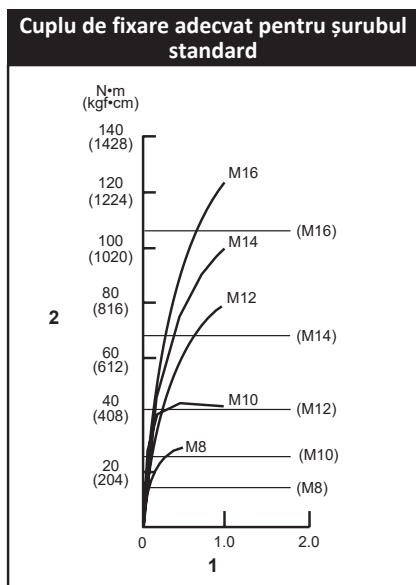

Fig. 11

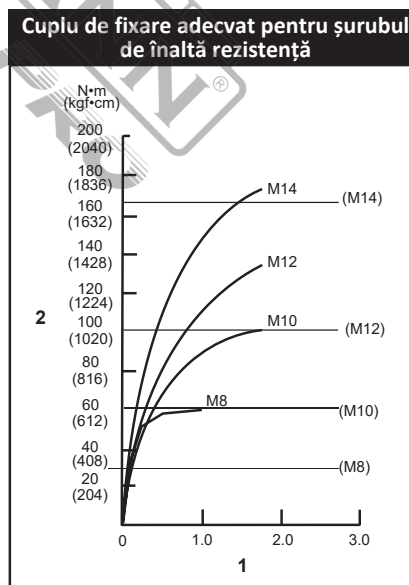

Fig. 12

Utilizarea corectă

Notă:

- Folosiți burghiul potrivit pentru capul șurubului/percuției pe care doriți să îl utilizați.
- Atunci când fixați un șurub M8 sau mai mic, reglați cu atenție presiunea asupra declanșatorului, astfel încât șurubul să nu fie deteriorat.
- Țineți unealta îndreptată drept spre șurub.
- În cazul în care cuplul de fixare este prea mare sau dacă strângeți șurubul pentru o perioadă mai lungă decât cea prezentată în figurile 11-12, șurubul sau vârful burghiului de înșurubare pot fi solicitate, dezbrăcate, deteriorate etc. Înainte de a începe lucrarea, efectuați întotdeauna o operațiune de testare pentru a determina timpul de fixare adecvat pentru șurubul dumneavoastră.

- După fixare, verificați întotdeauna cuplul de strângere cu o cheie dinamometrică.
- Cuplul de fixare este influențat de o mare varietate de factori, inclusiv de următorii:
 1. Atunci când bateria este descărcată aproape complet, tensiunea va scădea și cuplul de fixare va fi redus.
 2. Burghiu de șofer sau de soclu.
 - Neutilizarea unei mâner sau a unui burghiu de mărime corectă va determina o reducere a cuplului de fixare.
 3. Șurub.
 - Chiar dacă coeficientul de cuplu și clasa de șuruburi sunt aceleași, cuplul de fixare adecvat va fi diferit în funcție de diametrul șurubului.
 - Chiar dacă diametrele șuruburilor sunt identice, cuplul de fixare adecvat va fi diferit în funcție de coeficientul de cuplu, de clasa șurubului și de lungimea șurubului.
 4. Modul de ținere a sculei va afecta cuplul.
 5. Operarea sculei la o viteză redusă va determina o reducere a cuplului de fixare.

ÎNTREȚINERE

Atenție:

- **Asigurați-vă întotdeauna că unealta este oprită și că bateria este scoasă înainte de a efectua orice operațiune de întreținere pe unealtă.**
- **Nu utilizați niciodată benzină, benzină, diluant, alcool sau alte substanțe similare. Se pot produce decolorări, deformări sau fisuri.**

Sfaturi pentru menținerea unei durate maxime a bateriei

- Încărcați bateria înainte de a o descărca complet. Întrerupeți întotdeauna funcționarea sculei și încărcați acumulatorul atunci când observați o putere mai mică a sculei.
- Nu reîncărcați niciodată o baterie complet încărcată. Supraîncărcarea scurtează durata de viață a bateriei.
- Încărcați bateria la temperatura camerei la 5 °C - 45 °C. Lăsați o baterie fierbinte să se răcească înainte de a o încărca.
- Încărcați bateria dacă nu o utilizați pentru o perioadă lungă de timp (mai mult de șase luni).

ELIMINAREA MEDIULUI

Pentru a evita deteriorarea în timpul transportului, unealta trebuie livrată într-un ambalaj robust. Ambalajul, precum și unitatea și accesoriile sale sunt fabricate din materiale reciclabile și pot fi eliminate în mod corespunzător. Componentele din plastic ale unelei sunt etichetate în funcție de materialul din care sunt fabricate, permițând eliminarea ecologică și diferențiată prin intermediul instalațiilor de colectare disponibile.



Numai pentru țările UE

Nu aruncați sculele electrice împreună cu deșeurile menajere!

În conformitate cu Directiva europeană 2002/96/CE privind deșeurile de echipamente electrice și electronice și cu punerea în aplicare a acesteia în conformitate cu legislația națională, uneltele electrice care au ajuns la sfârșitul duratei lor de viață trebuie colectate separat și returnate la o instalație de reciclare compatibilă cu mediul.

* Producătorul își rezervă dreptul de a aduce modificări minore la designul și specificațiile tehnice ale produsului fără notificare prealabilă, cu excepția cazului în care aceste modificări afectează în mod semnificativ performanța și siguranța produselor. Piese descrise / ilustrate în paginile manualului pe care îl țineți în mâini pot viza și alte modele din linia de produse ale producătorului cu caracteristici similare și pot să nu fie incluse în produsul pe care tocmai l-ați achiziționat.

* Pentru a asigura siguranța și fiabilitatea produsului, precum și valabilitatea garanției, toate lucrările de reparații, inspecții sau înlocuiri, inclusiv întreținerea și reglajele speciale, trebuie să fie efectuate numai de către tehnicieni ai departamentului de service autorizat al producătorului.

* Utilizați întotdeauna produsul cu echipamentul furnizat. Utilizarea produsului cu echipamente care nu sunt furnizate poate cauza defecțiuni sau chiar vătămări grave sau chiar moartea. Producătorul și importatorul nu sunt răspunzători pentru vătămările și daunele rezultate din utilizarea unui echipament neconform.



Nosite zaštitu za oči.



Nosite zaštitu za sluh.

UPUTE ZA SIGURNOST



Upozorenje: Pažljivo pročitajte priručnik prije upotrebe. Nepoštivanje upozorenja i uputa može rezultirati oštećenjem uređaja. i / ili tjelesna ozljeda. Spremite priručnik na sigurno mjesto za buduću referencu.

Opće upozorenje o sigurnosti električnih alata

Radno područje sigurnosti

- Održavajte radno područje čistim i dobro osvijetljenim. Tamna ili zatrpna područja mogu dovesti do nesreća.
- Ne koristite električne alate u eksplozivnim atmosferama, kao što su prisutnost zapaljivih tekućina ili para, plinova ili prašine. Električni alati mogu stvarati varnice koje mogu zapaliti plinove ili pare.
- Držite djecu i prolaznike na sigurnoj udaljenosti prilikom rukovanja električnim alatom.

Električna sigurnost

- Provjerite da utikači električnih alata odgovaraju utičnicama. Nikada ne mijenjajte utikač na bilo koji način. Ne koristite adaptere s uzemljenim električnim alatima. Korištenje nepromijenjenih utikača i odgovarajućih utičnica smanjit će rizik od električnog udara.
- Izbjegavajte tjelesni kontakt s uzemljenim materijalima ili predmetima poput radijatora, cijevi, štednjaka i hladnjaka. Postoji ogroman rizik od električnog udara ako je vaše tijelo uzemljeno.
- Ne izlažite električne alate kiši ili bilo kojim drugim vlažnim uvjetima. Ulazak vode u električni alat može povećati rizik od električnog udara.
- Ne zlostavljajte kabel za napajanje. Nikada ne koristite kabel za nošenje, povlačenje ili isključivanje električnog alata. Držite kabel na sigurnoj udaljenosti od toplote, ulja, oštih rubova i pokretnih dijelova. Oštećeni ili zapetljani kablovi povećavaju rizik od električnog udara.
- Kada koristite električni alat na otvorenom, koristite produžni kabel koji ima odgovarajuće specifikacije za vanjsku upotrebu. Upotreba produžnog kabla koji je prikladan za vanjsku upotrebu smanjuje rizik od električnog udara.
- Ako se ne može izbjeći rad s električnim alatom na vlažnom mjestu, koristite napajanje zaštićeno preostalim strujnim uređajem (RCD). Uporaba RCD-a smanjuje rizik od električnog udara.
- Električni alati mogu proizvoditi elektromagnetska polja (EMF) koja nisu štetna za korisnika. Međutim, korisnici pejsmejkera i drugih sličnih medicinskih uređaja trebaju kontaktirati proizvođača svog uređaja i/ili liječnika radi savjeta prije korištenja električnog alata.

Osobna sigurnost

- Ostanite budni, pazite na ono što radite i koristite zdrav razum prilikom rukovanja električnim alatom. Ne koristite električni alat ako se osjećate umorno ili ako ste pod utjecajem alkohola, droga ili lijekova. Trenutak nepažnje prilikom rukovanja električnim alatom može rezultirati ozbiljnom osobnom ozljedom.
- Koristite osobnu zaštitnu opremu. Uvijek nosite zaštitu za oči. Zaštitna oprema poput maske za prašinu, zaštite sluha, cipela s protukliznim potplatom ili zaštitnih kaciga, korištena u odgovarajućim uvjetima, smanjit će rizik od ozljeda.
- Spriječite nenamjerno pokretanje. Provjerite je li prekidač za napajanje u isključenom položaju prije nego što ga spojite na izvor napajanja i/ili baterijski paket, podignite ili nosite električni alat. Nošenje električnih alata s prstom na prekidaču ili spajanje električnih alata koji imaju uključen prekidač na izvor napajanja može dovesti do nesreća.
- Uklonite sve prilagodne ključeve ili ključeve prije uključivanja električnog alata. Prilagodni ključ ili ključ ostavljen pričvršćen na rotirajući dio električnog alata može rezultirati osobnom ozljedom.
- Nemojte se previše istezati. Održavajte ravnotežu i pravilan oslonac u svakom trenutku. To pomaže operateru da bolje kontrolira električni alat u neočekivanim situacijama.
- Pravilno se obucite. Ne nosite labavu odjeću ili nakit. Držite kosu, odjeću i rukavice dalje od pokretnih dijelova. Labava odjeća, nakit i/ili duga kosa mogu se uhvatiti u pokretnim dijelovima.

Uporaba i održavanje električnih alata

- Nemojte prisiljavati električni alat. Koristite odgovarajući električni alat za svaku primjenu. Pravilno korišteni električni alat uvijek će obaviti posao bolje i sigurnije.
- Nemojte koristiti električni alat ako prekidač ne aktivira ili deaktivira. Svaki električni alat koji se ne može kontrolirati prekidačem izuzetno je opasan i mora se popraviti.
- Isključite glavni utikač iz izvora napajanja i/ili baterijski paket iz električnog alata prije mijenjanja pribora, vršenja bilo kakvih podešavanja ili spremanja električnog alata. Takve preventivne sigurnosne mjere smanjit će rizik od slučajnog pokretanja električnog alata.
- Kada električni alat nije u upotrebi, čuvajte ga izvan dohvata djece i ne dopustite osobama koje nisu upoznate s električnim alatom ili ovim uputama da ga koriste i rukuju njime. Električni alati su izuzetno opasni u rukama neobučениh korisnika.
- Održavajte električni alat. Provjerite postoji li iskrivljenost ili blokada pokretnih dijelova, lomljenje dijelova, curenje ili bilo koji drugi problem koji može utjecati na rad električnog alata. Ako je oštećen, električni alat treba popraviti prije upotrebe. Mnoge nesreće i ozljede uzrokovane su loše održanim električnim alatima.
- Održavajte oštricu i čistite dijelove za rezanje električnog alata. Pravilno održavani alati za rezanje s oštrim rubovima za rezanje manje su sklони blokiranju i precizniji su i lakši za upravljanje.

- Uvijek koristite električni alat, pribor i alate itd. u skladu s uputama ovog priručnika, uzimajući u obzir radne uvjete i posao koji treba obaviti. Upotreba električnog alata za druge namjene od predviđenih može rezultirati osobnom ozljedom ili oštećenjem električnog alata.
- Držite ručke i sve površine za hvatanje električnog alata suhe, čiste i bez ulja i masti. Klizave ručke i površine za hvatanje ne omogućuju sigurno rukovanje alatom u neočekivanim situacijama.

Upotreba i održavanje baterijskog alata

- Punite baterije samo pomoću punjača koji je određen od strane proizvođača. Punjač koji se koristi za punjenje neprikladnih baterija može stvoriti rizik od požara.
- Koristite električni alat samo s posebno određenim baterijskim paketima. Upotreba drugih baterijskih paketa može stvoriti rizik od ozljeda i požara.
- Kada baterijski paket nije u upotrebi, držite ga dalje od drugih metalnih predmeta, poput spajalica, novčića, ključeva, noktiju, vijaka ili drugih malih metalnih predmeta koji mogu stvoriti vezu između jednog terminala i drugog. Spajanje terminala baterije zajedno može uzrokovati opekline ili požar.
- Pod uvjetima zlostavljanja, tekućina može biti izbačena iz baterije; izbjegavajte kontakt. Ako dođe do slučajnog kontakta, isperite vodom. Ako tekućina dođe u kontakt s očima, odmah potražite medicinsku pomoć. Tekućina izbačena iz baterije može izazvati iritaciju ili opekline.
- Ne koristite oštećeni ili modificirani baterijski paket. Oštećene ili modificirane baterije možda neće funkcionirati kako je namijenjeno, što može rezultirati požarom ili eksplozijom.
- Ne izlažite baterijski paket vatri ili prekomjernim temperaturama. Izlaganje vatri ili temperaturama iznad 130°C može uzrokovati eksploziju.
- Slijedite sve upute za punjenje i ne puniti baterijski paket izvan temperaturnog raspona navedenog u uputama. Nepravilno punjenje ili punjenje na temperaturama izvan navedenog raspona može oštetiti bateriju i povećati rizik od požara.

Servis

- Električni alat treba servisirati kvalificirano osoblje za servisiranje, koristeći samo identične zamjenske dijelove. To će osigurati da sigurnost električnog alata ostane očuvana.
- Nikada ne pokušavajte sami popravljati oštećene baterijske pakete. Servisiranje baterijskih paketa trebaju obavljati samo proizvođač ili ovlašteni servisni tehničari.

Upute za sigurnost za baterijski paket

- Ne rastavljajte, otvarajte, razbijajte ili palite baterijski paket.
- Zaštitite bateriju od topline (npr. od neprekidnog jakog sunca), vatre, vode i vlage. Postoji opasnost od eksplozije.
- Ne kratko spojite baterijski paket. Postoji opasnost od eksplozije.
- Koristite samo baterijski paket s kompatibilnim proizvodima od proizvođača.
- U slučaju oštećenja i nepravilne uporabe baterijskog paketa, mogu se emitirati pare. Protražite područje i potražite medicinsku pomoć u slučaju tegoba. Pare mogu nadražiti dišni sustav.
- Nakon dugotrajnog skladištenja, može biti potrebno nekoliko puta puniti i prazniti baterijski paket kako bi se postigla maksimalna učinkovitost.
- Baterijski paket optimalno funkcionira kada se koristi pri normalnoj sobnoj temperaturi (20 °C ± 5 °C).
- Napunite samo odgovarajućim punjačem proizvođača.
- Ne koristite nijedan baterijski paket koji nije namijenjen za uporabu s opremom.
- Baterija može biti oštećena oštrim predmetima poput noktiju ili odvijača ili silom koja se primjenjuje izvana. Može doći do unutarnjeg kratkog spoja, što može uzrokovati izgaranje, dimljenje, eksploziju ili pregrijavanje baterije.
- Povremeno očistite otvore za ventilaciju baterije mekanom, čistom i suhom četkom.
- Držite baterijski paket izvan dohvata djece.
- Uklonite bateriju iz opreme kada je ne koristite.
- Pazite da je baterija uklonjena prije nego što napravite bilo kakve prilagodbe, mijenjate pribor, obavljate održavanje ili popravke i prije nego što pohranite alat.
- Obrišite kontakte baterije čistom, suhom krpom ako postanu prljavi.
- Odmah zamijenite baterije koje su pale s visine veće od jednog metra ili su bile izložene snažnim udarcima, čak i ako kućište baterijskog paketa izgleda neoštećeno. Stanice baterije unutar baterije mogle su pretrpjeti ozbiljna oštećenja.
- Ne skladištite električni alat i bateriju na mjestima gdje temperatura može doseći ili premašiti 50 °C.
- Ako elektrolit dospje u oči, isperite ih obilnom količinom čiste vode i odmah potražite medicinsku pomoć. Kontakt elektrolita s očima može rezultirati gubitkom vida.

Sigurnosne upute za bežične udarne odvijače

- Nosite zaštitu za sluh. Izloženost buci može uzrokovati gubitak sluha.
- Držite električni alat za izolirane površine za hvatanje prilikom obavljanja radnje gdje se pričvršćivač može dodirnuti skrivenu žicu. Pričvršćivači koji dodiruju "živu" žicu mogu učiniti izložene metalne dijelove električnog alata "živima" i mogu dati operatoru električni udar.
- Održavajte čvrsto stajanje u svakom trenutku. Provjerite da nitko nije ispod prilikom korištenja električnog alata na visokim mjestima.
- Držite ruke dalje od rotirajućih dijelova.
- Koristite alat samo kada ga čvrsto držite.
- Ne dodirujte vrh ili radni komad odmah nakon rada jer mogu biti izuzetno vrući i mogu opeći kožu.

VIBRACIJA

Upozorenje: Emisija vibracija tijekom stvarne uporabe električnog alata može se razlikovati od deklarirane vrijednosti emisije ovisno o načinu na koji se alat koristi.

Ukupna vrijednost vibracija (troosni vektorski zbroj) određena prema EN62841-2-2:

Radni način	Emisija vibracija (a_h)	Nesigurnost (K)
Zatezanje pričvrstnih elemenata pri maksimalnom kapacitetu alata	5,45 m/s ²	1,5 m/s ²

BUKA

Upozorenje:

- Nosite zaštitu za sluh.
- **Emisija buke tijekom stvarne uporabe električnog alata može se razlikovati od deklariranih vrijednosti, ovisno o načinu na koji se alat koristi i vrsti obratka koji se obrađuje.**

Tipična A-težinska razina buke određena prema EN62841-2-2:

Razina zvučnog tlaka (L_{pA})	92,3 dB(A)
Razina zvučne snage (L_{WA})	100,3 dB(A)
Nesigurnost (K)	3 dB(A)

NAMJENA

Alat je namijenjen za uvrtnanje vijaka u drvo, metal i plastiku te za pričvršćivanje/odvijanje vijaka i matica.

TEHNIČKI PODACI

Model	BBP5153
Napon	20 V (Li-ionska)
Broj okretaja u praznom hodu	0-1800 / 0-2200 / 0-2600 okr/min
Maks. okretni moment	230 Nm
Stezna glava	1/4" šesterokutna
Motor	Bez četkica (brushless)
Baterija i punjač nisu uključeni	

PRIJE RADA

Upozorenje: Uvijek provjerite je li alat isključen i baterija uklonjena prije nego što napravite bilo kakve prilagodbe na alatu.

Postavljanje ili uklanjanje baterije (Slika 1)

Upozorenje:

- Uvijek isključite alat prije postavljanja ili uklanjanja baterije.
- Čvrsto držite alat i bateriju prilikom postavljanja ili uklanjanja baterije. Nepravilno držanje alata i baterije može rezultirati njihovim iskliznućem iz ruku i oštećenjem alata i baterije te ozljedom.
- Za uklanjanje baterije (2), kliznite je s alata dok kliznete gumb (1) na prednjoj strani baterije.
- Za postavljanje baterije, uskladite jezik na bateriji s utorom na kućištu i umetnite je na mjesto. Umetnite je do kraja dok se ne zaključa s malim klikom.

Upozorenje:

- Uvijek ugradite bateriju do kraja. U protivnom bi mogao slučajno ispasti iz alata i ozlijediti vas ili nekoga oko vas.
- Ne postavljajte bateriju silom. Ako se baterija ne kliza lako, nije pravilno umetnuta.

Označavanje preostalog kapaciteta baterije (Slika 2)



- Pritisnite gumb za provjeru (2) na bateriji kako biste označili preostali kapacitet baterije.
- Indikatorske lampe (1) se gasu otprilike 5 sekundi nakon puštanja provjernog gumba.

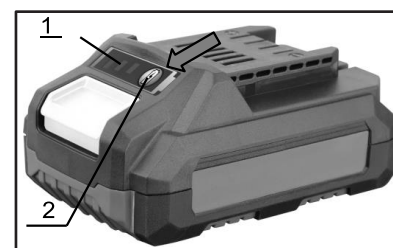

Slika 1



Slika 2

Indikatorske lampe	Kapacitet baterije
	Tri zelene svjetiljke upaljene 75% - 100%
	Dvije zelene svjetiljke upaljene 25% - 50%
	Jedna zelena svjetiljka upaljena 10% - 25%

Napomena: Ovisno o uvjetima korištenja i okolnoj temperaturi, indikacija se može malo razlikovati od stvarnog kapaciteta.

Sustav za zaštitu alata/baterije

Alat je opremljen sustavom za zaštitu alata/baterije. Ovaj sustav automatski prekida napajanje motora kako bi se produljio vijek trajanja alata i baterije. Alat će se automatski zaustaviti tijekom rada ako se alat ili baterija nalaze pod jednim od sljedećih uvjeta:

Zaštita od preopterećenja

Kada se alat/baterija koristi na način koji uzrokuje abnormalno visoku struju, alat se automatski zaustavlja. U tom slučaju, isključite alat i zaustavite radnju koja je uzrokovala preopterećenje alata. Zatim ponovno uključite alat kako biste nastavili s radom.

Zaštita od pregrijavanja

Kada je alat/baterija pregrijana, alat se automatski zaustavlja. U tom slučaju, pričekajte da se alat/baterija ohladi prije ponovnog uključivanja alata.

Zaštita od prekomjernog pražnjenja

Kada kapacitet baterije nije dovoljan, alat se automatski zaustavlja. U tom slučaju, izvadite bateriju iz alata i napunite je.

Prekidač za uključivanje/isključivanje (Slika 3)

Upozorenje: Prije umetanja baterije u alat, uvijek provjerite da li prekidač pravilno djeluje i vraća se u položaj "ISKLJUČENO" kada se otpusti.

- Za početak rada alata, povucite prekidač (1).
- Brzina alata se povećava povećanjem pritiska na prekidač.
- Otpustite prekidač kako biste zaustavili alat.

Paljenje prednje lampe (Slika 4)

Upozorenje: Nemojte gledati direktno u svjetlo.

- Povucite prekidač kako biste upalili lampu (1).
- Lampa se gasi otprilike 5 sekundi nakon puštanja prekidača.

Napomena: Koristite suhu krpu za brisanje prljavštine s leće. Pazite da ne ogrebete leću.

Prekidač smjera vrtnje (Slika 5-6)

Upozorenje:

- Prije rada uvijek provjerite smjer vrtnje.
- Prekidač smjera vrtnje koristite samo nakon što se alat potpuno zaustavi. Promjena smjera vrtnje prije zaustavljanja alata može oštetiti alat.
- Kada ne koristite alat, uvijek postavite prekidač smjera vrtnje u neutralni položaj.
- Pritisnite prekidač smjera okretanja (1) s A strane za okretanje u smjeru kazaljke na satu ili s B strane za okretanje u suprotnom smjeru kazaljke na satu.
- Kada je prekidač smjera okretanja u neutralnom položaju, okidač se ne može povući.

SKUPŠTINA

Upozorenje: Uvijek provjerite je li alat isključen i baterija uklonjena prije bilo kakvih podešavanja na alatu.

Instaliranje ili uklanjanje vozačkog bita/utikača vijka (Slika 7-9)

- Koristite samo vozačke bitove/vijke s umetnutim dijelom prikazanim na slikama 7-8. Ne koristite nijedan drugi vozački bit/vijak.

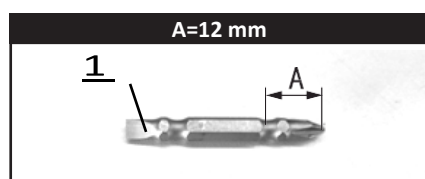

Slika 7

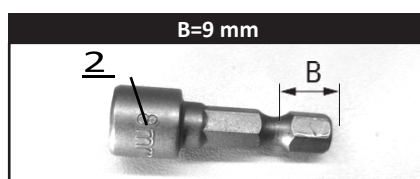

Slika 8

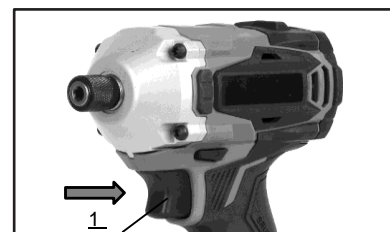

Slika 3



Slika 4

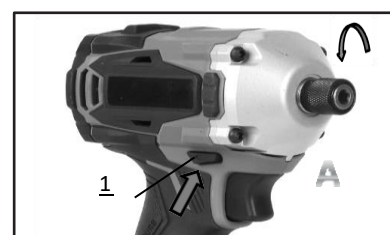

Slika 5

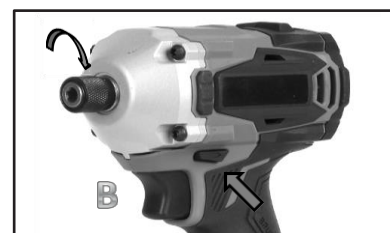

Slika 6

- Za instalaciju vozača ili utičnog vijka, povucite manžetu u smjeru strelice i umetnite vozač ili utični vijak u manžetu koliko god je moguće. Zatim otpustite manžetu da biste osigurali vozač. (Slika 9)
- Da biste uklonili vozački bit ili utikačni vijak, izvedite postupak instalacije unatrag.

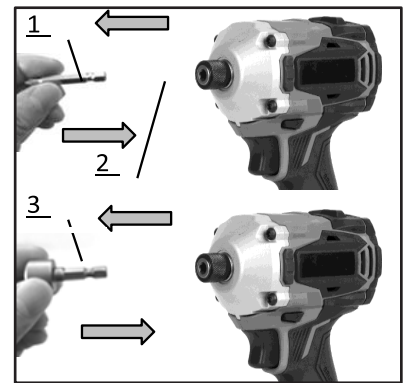

Slika 9

Napomena:

- Ako vozački bit nije dovoljno duboko umetnut u manžetu, manžeta se neće vratiti u svoj izvorni položaj i vozački bit neće biti osiguran. U tom slučaju, pokušajte ponovno umetnuti bit prema gore navedenim uputama.
- Nakon umetanja bita vozača, provjerite da je čvrsto pričvršćen. Ako ispadne, nemojte ga koristiti.

Instaliranje kukice (Slika 10)

Pazite: Prilikom postavljanja kukice uvijek je čvrsto pričvrstite vijkom. Ako ne, kukica se može odvojiti. Alat može uzrokovati osobne ozljede.

- Kuka (2) je praktična za privremeno vješanje alata.
- Kuka se može instalirati na obje strane alata.
- Umetnite kuku u utor (1) na kućištu alata s lijeve ili desne strane, a zatim je pričvrstite vijkom (3).
- Da biste uklonili kukicu, otpustite vijak, a zatim je izvadite.

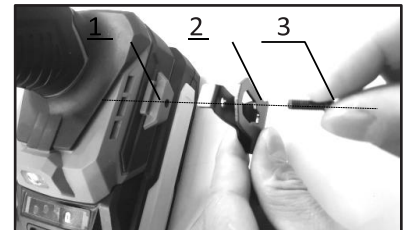

Slika 10

UPUTE ZA UPOTREBU

Upozorenje:

- Uvijek umetnite bateriju do kraja dok ne sjedne na mjesto. U protivnom bi mogao slučajno ispasti iz alata i ozlijediti vas ili nekoga oko vas.

Vijčanje

1. Čvrsto držite alat i stavite vrh bita vozača u glavu vijka.
2. Nanesite naprijed pritisak na alat do te mjere da bit neće skliznuti s vijka.
3. Uključite alat da započnete rad.

Pričvršćivanje vijka (Slika 11-12)

1. Čvrsto držite alat i stavite utičnicu vijka preko vijka ili matice.
 2. Uključite alat i pričvrstite ga tijekom odgovarajućeg vremena pričvršćivanja.
- Odgovarajući moment pričvršćivanja može se razlikovati ovisno o vrsti ili veličini vijka, materijalu predmeta koji se pričvršćuje, itd. Odnos između momenta pričvršćivanja (2) i vremena pričvršćivanja (1) (sekunde) prikazan je na slikama 11-12.

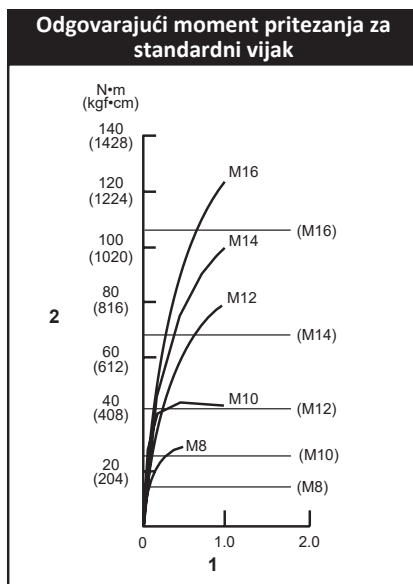

Slika 11

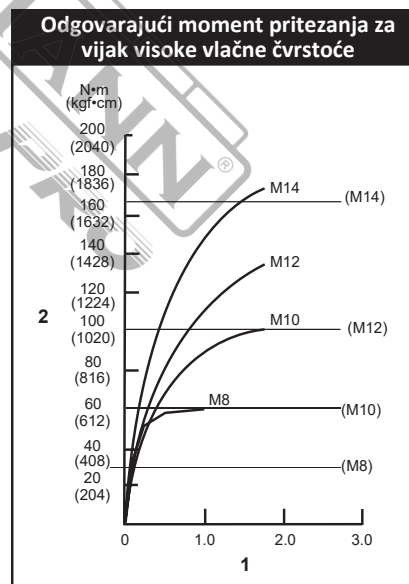

Slika 12

Pravilna upotreba

Napomena:

- Koristite odgovarajući bit za glavu vijka/matične koju želite koristiti.
- Pri pričvršćivanju vijka M8 ili manjeg, pažljivo prilagodite pritisak na okidaču kako ne biste oštetili vijak.
- Držite alat usmjeren ravno prema vijku.
- Ako je steznim momentom prevelik ili stežete vijak duže vrijeme nego što je prikazano na slikama 11-12, vijak ili vrh bita za odvijač mogu biti napeti, oštećeni, oštećeni itd. Prije početka posla uvijek obavite testnu operaciju kako biste odredili odgovarajuće vrijeme stezanja za vaš vijak.

- Nakon stezanja, uvijek provjerite steznim momentom pomoću steznog ključa.
- Steznim momentom utječe veliki broj čimbenika, uključujući sljedeće:
 1. Kada je baterija gotovo potpuno ispražnjena, napon će pasti i steznim momentom će se smanjiti.
 2. Vrh bita za odvijač ili utičnica.
 - Nepravilna uporaba bita za odvijač ili utičnice prouzrokovat će smanjenje steznog momenta.
 3. Vijak.
 - Iako su koeficijent steznog momenta i klasa vijka isti, odgovarajući stezni moment će se razlikovati prema promjeru vijka.
 - Iako su promjeri vijaka isti, odgovarajući stezni moment će se razlikovati prema koeficijentu steznog momenta, klasi vijka i duljini vijka.
 4. Način držanja alata utjecat će na stezni moment.
 5. Rad alata pri niskoj brzini prouzrokovat će smanjenje steznog momenta.

ODRŽAVANJE

Upozorenje:

- **Uvijek se pobrinite da je alat isključen i da je baterija uklonjena prije obavljanja bilo kakvih radova na održavanju alata.**
- **Nikada ne koristite benzin, benzine, razrjeđivače, alkohol ili slično. Može doći do promjene boje, deformacije ili puknuća.**

Savjeti za održavanje maksimalnog vijeka trajanja baterije

- Napunite bateriju prije nego što se potpuno isprazni. Uvijek zaustavite rad alata i napunite bateriju kada primijetite manju snagu alata.
- Nikada ne puniti potpuno napunjenu bateriju. Prekomjerno punjenje skraćuje vijek trajanja baterije.
- Napunite bateriju pri sobnoj temperaturi od 5 °C - 45 °C. Pustite da se vruća baterija ohladi prije punjenja.
- Napunite bateriju ako je ne koristite dulje vrijeme (više od šest mjeseci).

EKOLOŠKO ODLAGANJE

Kako bi se izbjegla oštećenja tijekom transporta, alat mora biti isporučen u čvrstoj ambalaži. Ambalaža, kao i uređaj i njegov pribor, izrađeni su od materijala koji se mogu reciklirati i mogu se u skladu s tim zbrinuti. Plastični dijelovi alata označeni su prema materijalu, što omogućuje ekološki prihvatljivo i diferencirano zbrinjavanje putem dostupnih sabirnih centara.



Samo za zemlje EU

Ne odlagati električne alate zajedno s kućnim otpadom!

U skladu s Europskom direktivom 2002/96/EC o otpadnoj električnoj i elektroničkoj opremi i njezinom provedbom u skladu s nacionalnim zakonodavstvom, električni alati koji su dosegli kraj svog životnog vijeka moraju se zasebno prikupljati i vratiti u postrojenje za recikliranje koje je ekološki prihvatljivo.



* Proizvođač zadržava pravo na manje izmjene u dizajnu proizvoda i tehničkim specifikacijama bez prethodne najave, osim ako te promjene značajno utječu na performanse i sigurnost proizvoda. Dijelovi opisani / ilustrirani na stranicama priručnika koje držite u rukama također se mogu odnositi na druge modele proizvođačeve linije proizvoda sa sličnim značkama i možda neće biti uključeni u proizvod koji ste upravo nabavili.

* Kako bi se osigurala sigurnost i pouzdanost proizvoda i valjanost jamstva, sve popravke, inspeksijske ili zamjenske radove, uključujući održavanje i posebne prilagodbe, smiju obavljati samo tehničari ovlaštenog servisnog odjela proizvođača.

* Uvijek koristite proizvod s isporučenom opremom. Rad proizvoda s neiskorištenom opremom može uzrokovati kvarove ili čak ozbiljne ozljede ili smrt. Proizvođač i uvoznik nisu odgovorni za ozljede i štete nastale uporabom nesukladne opreme.



Viseljen szemvédőt.



Viseljen hallásvédőt.

BIZTONSÁGI ÚTMUTATÓK



Figyelem: Használat előtt olvassa el figyelmesen a kézikönyvet. A figyelmeztetések és utasítások be nem tartása a készülék megromlásához és/vagy személyi sérüléshez vezethet. A kézikönyvet biztonságos helyen őrizze meg a későbbi használatra.

Általános elektromos szerszám biztonsági figyelmeztetések

Munkaterület biztonsága

- Tartsa a munkaterület tisztán és jól megvilágítva. A sötét vagy zsúfolt területek balesetekhez vezethetnek.
- Ne működtesse az elektromos szerszámokat robbanásveszélyes légkörben, például gyúlékony folyadékok, gázok vagy por jelenlétében. Az elektromos szerszámok szikrákat okozhatnak, amelyek meggyújthatják a gázokat vagy gőzöket.
- Tartsa a gyermekeket és a nézőket biztonságos távolságban az elektromos szerszám működtetése közben.

Elektromos biztonság

- Győződjön meg arról, hogy az elektromos szerszám dugói megfeleljenek a konnektornak. Soha ne módosítsa a dugót. Ne használjon adapter dugókat földelt elektromos szerszámokkal. A módosított dugók és a megfelelő konnektorok használata csökkenti az áramütés kockázatát.
- Kerülje a test érintkezését földelt vagy földelt anyagokkal vagy tárgyakkal, például radiátorokkal, csövekkel, tűzhelyekkel és hűtőszekrényekkel. Rendkívül nagy az áramütés kockázata, ha a teste földelt vagy földelt.
- Ne tegye ki az elektromos szerszámokat esőnek vagy más nedves körülményeknek. A víz bejutása az elektromos szerszámokba növelheti az áramütés kockázatát.
- Ne bántalmazza az elektromos kábelt. Soha ne használja a kábelt szállításra, húzásra vagy az elektromos szerszám kihúzására. Tartsa a kábelt biztonságos távolságban a hőtől, olajtól, éles szélektől és bármilyen mozgó alkatrésztől. A sérült vagy összegabalyodott kábelek növelik az áramütés kockázatát.
- Ha elektromos szerszámot működtet a szabadban, használjon olyan hosszabbítót, amely megfelel a kültéri használatra vonatkozó előírásoknak. A kültéri használatra alkalmas hosszabbító használata csökkenti az áramütés kockázatát.
- Ha a nedves helyen történő elektromos szerszám használata elkerülhetetlen, használjon maradékáram-védő (RCD) védett áramforrást. Az RCD használata csökkenti az áramütés kockázatát.
- Az elektromos szerszámok elektromágneses mezőket (EMF) termelhetnek, amelyek nem károsak a felhasználóra. Azonban a pacemakerrel és más hasonló orvosi eszközökkel rendelkező felhasználóknak a készülék gyártójával és/vagy orvosukkal kell konzultálniuk, mielőtt elektromos szerszámot használnának.

Személyes biztonság

- Maradjon éber, figyelje, mit csinál, és használjon józan eszt az elektromos szerszám működtetése közben. Ne használja az elektromos szerszámot, ha fáradt, vagy alkoholt, drogokat vagy gyógyszereket fogyasztott. Egy pillanatnyi figyelmetlenség az elektromos szerszám működtetése közben súlyos személyi sérülést okozhat.
- Használjon személyi védőfelszerelést. Mindig viseljen szemvédőt. A megfelelő körülmények között használt védőfelszerelések, mint például porvédő maszk, hallásvédő, csúszásmentes biztonsági cipő vagy védősisak, csökkenthetik a személyi sérülések kockázatát.
- Megelőzze a véletlen indítást. Győződjön meg arról, hogy a kapcsoló az off (ki) állásban van, mielőtt csatlakoztatná az áramforráshoz és/vagy az akkumulátorhoz, felvenné vagy szállítaná az elektromos szerszámot. Az elektromos szerszámok szállítása az ujjával a kapcsolón vagy a kapcsoló bekapcsolt állapotban történő csatlakoztatása áramforráshoz balesetekhez vezethet.
- Távolítsa el az összes állítókulcsot vagy kulcsot, mielőtt bekapcsolná az elektromos szerszámot. Az állítókulcs vagy a kulcs, amely a szerszám forgó részéhez van rögzítve, személyi sérülést okozhat.
- Ne nyújtózkodjon. Mindig tartsa meg az egyensúlyt és a megfelelő állást. Ez segít a kezelőnek jobban irányítani az elektromos szerszámot váratlan helyzetekben.
- Öltözködjön megfelelően. Ne viseljen laza ruházatot vagy ékszereket. Tartsa távol a haját, ruházatát és kesztyűjét a mozgó alkatrészekről. A laza ruházat, ékszerek és/vagy hosszú haj beakadhat a mozgó alkatrészekbe.

Elektromos szerszám használata és karbantartása

- Ne kényszerítse az elektromos szerszámot. Használja a megfelelő elektromos szerszámot minden alkalmazáshoz. A megfelelő elektromos szerszám mindig jobban és biztonságosabban végzi el a feladatot, ha a tervezett módon használják.
- Ne használja az elektromos szerszámot, ha a kapcsoló nem aktiválja vagy deaktiválja azt. Bármely elektromos szerszám, amelyet nem lehet a kapcsolóval vezérelni, rendkívül veszélyes, és meg kell javítani.
- A fő dugót húzza ki az áramforrásból és/vagy az akkumulátorból az elektromos szerszámából, mielőtt kiegészítőket cserélne, bármilyen beállítást végezne, vagy tárolná az elektromos szerszámot. Az ilyen megelőző biztonsági intézkedések csökkentik az elektromos szerszám véletlen indításának kockázatát.
- Amikor az elektromos szerszámot nem használja, tárolja gyermekektől elzárva, és ne engedje, hogy az elektromos szerszámmal vagy ezekkel az utasításokkal ismeretlen személyek használják és működtessék az elektromos szerszámot. Az elektromos szerszámok rendkívül veszélyesek a képzetlen felhasználók kezében.
- Tartsa karban az elektromos szerszámot. Ellenőrizze a mozgó alkatrészek elmozdulását vagy akadályozottságát, a részek törését, a szivárgást és bármilyen más problémát, amely befolyásolhatja az elektromos szerszám működését. Ha sérült, javítsa meg az elektromos szerszámot használat előtt. Sok baleset és sérülés a rosszul karbantartott elektromos szerszámok miatt következik be.
- Tartsa éles és tiszta az elektromos szerszám vágóalkatrészeit. A megfelelően karbantartott vágóeszközök éles vágóélekkel kevésbé valószínű, hogy akadályozódnak, és pontosabbak, valamint könnyebben irányíthatók.

- Mindig használja az elektromos szerszámot, kiegészítőket és szerszámokat stb. a használati utasításoknak megfelelően, figyelembe véve a munkakörülményeket és a végzendő munkát. Az elektromos szerszám más célokra történő használata személyi sérülést vagy az elektromos szerszám károsodását okozhat.
- Tartsa szárazon, tisztán és olaj- és zsírtalanul az elektromos szerszám fogantyúit és bármely fogási felületét. A csúszós fogantyúk és fogási felületek nem teszik lehetővé a szerszám biztonságos kezelését váratlan körülmények között.

Akkumulátoros szerszám használata és karbantartása

- Töltse fel az akkumulátorokat csak a gyártó által megadott töltővel. Olyan töltő használata, amely nem megfelelő akkumulátorok töltésére szolgál, tűzveszélyt okozhat.
- Használja a szerszámot csak a kifejezetten kijelölt akkumulátorokkal. Más akkumulátorok használata sérülés és tűz kockázatát jelentheti.
- Amikor az akkumulátorcsomag nincs használatban, tartsa távol más fém tárgyaktól, mint például gemkapcsok, érmék, kulcsok, szögek, csavarok vagy más kis fém tárgyak, amelyek kapcsolatot létesíthetnek az egyik terminál és a másik között. Az akkumulátor termináljainak rövidzárata égési sérüléseket vagy tüzet okozhat.
- Abuzív körülmények között folyadék távozhat az akkumulátorból; kerülje a kontaktust. Ha a kontaktus véletlenül megtörténik, öblítse le vízzel. Ha a folyadék a szemébe kerül, azonnal kérjen orvosi segítséget. Az akkumulátorból kiömlő folyadék irritációt vagy égési sérüléseket okozhat.
- Ne használjon sérült vagy módosított akkumulátort. A sérült vagy módosított akkumulátorok nem biztos, hogy a kívánt módon működnek, ami tűzhez vagy robbanáshoz vezethet.
- Ne tegye ki az akkumulátorcsomagot tűznek vagy túlzott hőmérsékletnek. A tűznek vagy a 130 °C-nál magasabb hőmérsékletnek való kitettség robbanást okozhat.
- Kövesse az összes töltési utasítást, és ne töltse a akkumulátorcsomagot a megadott hőmérsékleti tartományon kívül. A helytelen töltés vagy a megadott tartományon kívüli hőmérsékleten történő töltés károsíthatja az akkumulátort, és növelheti a tűz kockázatát.

Szerviz

- A szerszámgépet szakszerű szervizszemélyzetnek kell karbantartania, kizárólag azonos pótalkatrészek használatával. Ez biztosítja, hogy a szerszámgép biztonsága megmaradjon.
- Soha ne próbálja meg saját kezűleg megjavítani a sérült akkumulátorcsomagokat. Az akkumulátorcsomagok szervizelését csak a gyártó vagy az arra jogosult szerviztechnikusok végezhetik.

A akkumulátorcsomag biztonsági utasításai

- Ne bontsa le, nyissa ki, törje össze vagy égesse el az akkumulátorcsomagot.
- Védje a akkumulátort a hőtől (pl. folyamatos erős napsütéstől), tűztől, víztől és nedvességtől. Robbanásveszély áll fenn.
- Ne rövidzárja a akkumulátorcsomagot. Robbanásveszély áll fenn.
- Csak a gyártó kompatibilis termékeivel használja az akkumulátorcsomagot.
- Sérülés és a akkumulátorcsomag helytelen használata esetén gőzök keletkezhetnek. Szellőztesse ki a teret, és orvosi segítséget kérjen panaszok esetén. A gőzök irritálhatják a légzőrendszert.
- Hosszú tárolási időszakok után szükségessé válhat, hogy a akkumulátorcsomagot többször töltsük fel és ürítsük le a maximális teljesítmény elérése érdekében.
- A akkumulátorcsomag optimálisan működik, amikor normál szobahőmérsékleten (20 °C ± 5 °C) üzemel.
- Csak a gyártó megfelelő töltőjével töltse fel.
- Ne használjon olyan akkumulátorcsomagot, amelyet nem a berendezéshez terveztek.
- A akkumulátor sérülhet éles tárgyak, például szögek vagy csavarhúzóok által, vagy külső erőhatás következtében. Belső rövidzárlat léphet fel, ami a akkumulátor égését, füstölését, robbanását vagy túlmelegedését okozhatja.
- Időnként tisztítsa meg az akkumulátor szellőzőnyílásait egy puha, tiszta és száraz ecsettel.
- Tartsa a akkumulátorcsomagot gyermekek elől elzárva.
- Távolítsa el az akkumulátort a berendezésből, amikor nem használja.
- Győződjön meg arról, hogy az akkumulátor eltávolításra került, mielőtt bármilyen beállítást végezne, kiegészítőket cserélne, karbantartást vagy javítást végezne, és mielőtt tárolná az eszközt.
- Töröld le az akkumulátor termináljait egy tiszta, száraz ruhával, ha piszkosak lesznek.
- Cserélje ki azokat az akkumulátorokat, amelyeket egy méternél magasabbról ejtettek le, vagy amelyek erőszakos ütdéseknek voltak kitéve, késelem nélkül, még akkor is, ha az akkumulátorcsomag háza sértetlennek tűnik. Az akkumulátorcellák belül súlyos sérüléseket szenvedhetnek.
- Ne tárolja a szerszámgépet és az akkumulátort olyan helyeken, ahol a hőmérséklet elérheti vagy meghaladhatja az 50 °C-ot.
- Ha elektrolit kerül a szemébe, öblítsd ki őket bő vízzel, és azonnal kérj orvosi segítséget. Az elektrolit szemmel való érintkezése a látás elvesztéséhez vezethet.

A vezeték nélküli ütvecsavarozók biztonsági utasításai

- Viseljen hallásvédőt. A zajnak való kitettség halláskárosodást okozhat.
- Tartsa a szerszámot szigetelt fogófelületeknél, amikor olyan műveletet végez, ahol a rögzítőelem érintkezhet rejtett vezetékkel. A "feszültség alatt álló" vezetékkel érintkező rögzítőelemek a szerszám fém részeit is "feszültség alatt állóvá" tehetik, ami áramütést okozhat a kezelő számára.
- Mindig tartsd meg a szilárd talajt. Győződj meg róla, hogy senki sincs alattad, amikor a magas helyeken használod az elektromos szerszámot.
- Tartsd távol a kezét a forgó részekről.
- Csak akkor használja az eszközt, ha szorosan fogja.
- Ne érintse meg a bitet vagy a munkadarabot közvetlenül a művelet után, mivel ezek rendkívül forrók lehetnek, és megégethetik a bőrét.

Rezgés

Figyelem: A vibrációs kibocsátás a szerszám tényleges használata során eltérhet a megadott kibocsátási értéktől, attól függően, hogy a szerszámot hogyan használják.

A rezgés összértéke (háromtengelyű vektorszám) az EN62841-2-2 szerint meghatározva:

Üzem mód	Vibrációs kibocsátás (a_v)	Bizonytalanság (K)
A rögzítők meghúzása az eszköz maximális kapacitásán.	5,45 m/s ²	1,5 m/s ²

ZAJ

Figyelem:

- Viseljen hallásvédőt.
- A szerszám tényleges használata során kibocsátott zaj eltérhet a megadott érték(ek)től, attól függően, hogy a szerszámot hogyan használják és milyen típusú.
a megmunkált munkadarabról.

A tipikus A-súlyozott zajszint, amelyet az EN62841-2-2 szerint határoztak meg:

Hangnyomás szint (L_{pA})	92,3 dB(A)
Hangteljesítmény szint (L_{WA})	100,3 dB(A)
Bizonytalanság (K)	3 dB(A)

TERVEZETT HASZNÁLAT

Az eszköz fa, fém és műanyag csavarozására, valamint csavarok és anyák rögzítésére/oldására szolgál.

MŰSZAKI ADATOK

Modell	BBP5153
Feszültség	20 V (Li-ion)
Nincs terhelési sebesség	0-1800 / 0-2200 / 0-2600 fordulat/perc
Max. nyomaték	230 Nm
Tokmány	1/4" hatszög
Motor	Kefe nélküli (brushless)
A akkumulátor és a töltő nem tartozék.	

MŰTÉT ELŐTT

Figyelem: Mindig győződjön meg arról, hogy az eszköz ki van kapcsolva, és az akkumulátor ki van véve, mielőtt bármilyen beállítást végezne az eszközön.

A akkumulátor telepítése vagy eltávolítása (1. ábra)

Figyelem:

- Mindig kapcsolja ki az eszközt, mielőtt telepítené vagy eltávolítaná az akkumulátort.
- Tartsa szorosan a szerszámot és az akkumulátort az akkumulátor beszerelésekor vagy eltávolításakor. Ha nem tartja szorosan a szerszámot és az akkumulátort, azok kicsúszhatnak a kezéből, ami a szerszám és az akkumulátor sérüléséhez, valamint személyi sérüléshez vezethet.
- A akkumulátor eltávolításához (2) csúsztassa ki a szerszámból, miközben a akkumulátor elülső részén lévő gombot (1) csúsztatja.
- A akkumulátor telepítéséhez igazítsa a akkumulátor nyelvét a házban lévő barázdához, és csúsztassa a helyére. Húzza be teljesen, amíg egy kis kattánással a helyére nem zár.



1. ábra

Figyelem:

- Mindig teljesen telepítse az akkumulátort. Ha nem, akkor véletlenül kiugorhat az eszközből, sérülést okozva Önnek vagy valaki a közelében.
- Ne erőltessen be akkumulátort. Ha az akkumulátor nem csúszik be könnyen, akkor nem helyesen van behelyezve.

A fennmaradó akkumulátor kapacitásának jelzése (2. ábra)

- Nyomja meg a check gombot (2) az akkumulátoron, hogy jelezze a fennmaradó akkumulátor kapacitását.
- A jelzőfények (1) körülbelül 5 másodperc múlva kialszanak az ellenőrző gomb elengedése után.

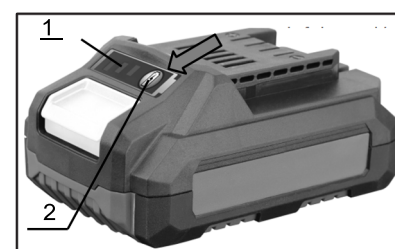

2. ábra

Jelzőlámpák		Akkumulátor kapacitás
	Három zöld lámpa világít.	75% - 100%
	Két zöld fény világít.	25% - 50%
	Egy zöld fény világít.	10% - 25%

Megjegyzés: A használati feltételek és a környezeti hőmérséklet függvényében a jelzés kissé eltérhet a tényleges kapacitástól.

Eszköz/akkumulátor védelmi rendszer

A szerszám egy szerszám/akkumulátor védelmi rendszerrel van felszerelve. Ez a rendszer automatikusan lekapcsolja a motort, hogy meghosszabbítsa a szerszám és az akkumulátor élettartamát. A szerszám automatikusan leáll működés közben, ha a szerszám vagy az akkumulátor az alábbi feltételek egyikének van kitéve:

Túlterhelés védelem

Amikor az eszközt/akkumulátort olyan módon használják, hogy az abnormálisan magas áramot vonjon el, az eszköz automatikusan leáll. Ebben a helyzetben kapcsolja ki az eszközt, és állítsa le azt a tevékenységet, amely a túlterhelést okozta. Ezután kapcsolja be az eszközt a működés folytatásához.

Túlmelegedés elleni védelem

Ha az eszköz/akkumulátor túlmelegszik, az eszköz automatikusan leáll. Ebben az esetben hagyja, hogy az eszköz/akkumulátor lehűljön, mielőtt újra bekapcsolná az eszközt.

Túlérülés elleni védelem

Ha az akkumulátor kapacitása nem elegendő, az eszköz automatikusan leáll. Ebben az esetben távolítsa el az akkumulátort az eszközből, és töltsse fel az akkumulátort.

BE/KI kapcsoló (3. ábra)

Figyelem: A szerszám akkumulátorának beszerelése előtt mindig ellenőrizze, hogy a ravasz megfelelően működik-e, és elengedéskor visszatér az "OFF" állásba.

- A szerszám működtetéséhez húzza meg a ravaszt (1).
- A szerszám sebessége a ravaszra gyakorolt nyomás növelésével növelhető.
- Engedd el a ravaszt, hogy megállítsd az eszközt.

A első lámpa felkapcsolása (4. ábra)

Figyelem: Ne nézzen közvetlenül a fénybe.

- Húzza meg a ravaszt a lámpa felkapcsolásához (1).
- A lámpa körülbelül 5 másodperc múlva kialszik, miután elengedte a ravaszt.

Megjegyzés: Használjon száraz ruhát a lencse tisztításához. Ügyeljen arra, hogy ne karcolja meg a lencsét.

Forgásirány kapcsoló (5-6. ábra)

Figyelem:

- Mindig ellenőrizze a forgásirányt a működtetés előtt.
- A forgásirány kapcsolót csak akkor használja, ha az eszköz teljesen megállt. A forgásirány megváltoztatása az eszköz megállása előtt károsíthatja az eszközt.
- Ha az eszközt nem használja, mindig állítsa a forgásirány kapcsolót semleges állásba.
- Nyomja meg a forgásirány kapcsolót (1) az A oldalról az óramutató járásával megegyező forgásra, vagy a B oldalról az óramutató járásával ellentétes forgásra.
- Amikor a forgásirány kapcsoló semleges állásban van, a ravasz nem húzható meg.

ÖSSZESZERELÉS

Figyelmeztetés: Mindig győződjön meg arról, hogy az eszköz ki van kapcsolva, és az akkumulátor ki van véve, mielőtt bármilyen beállítást végezne az eszközön.

Meghajtó bit/szerszámcsavar telepítése vagy eltávolítása (7-9. ábra)

- Csak az 7-8. ábrán látható behelyezési résszel rendelkező meghajtó biteket/szerszámcsavarokat használjon. Ne használjon más meghajtó biteket/szerszámcsavart.

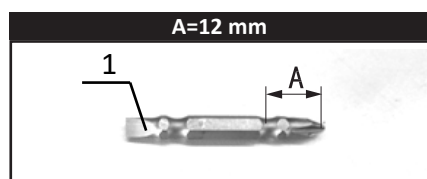

7. ábra

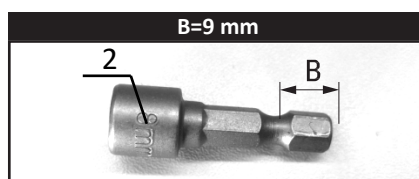

8. ábra

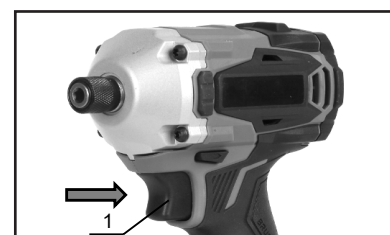

3. ábra



4. ábra

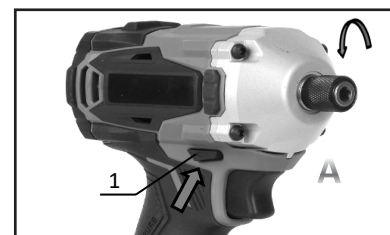

5. ábra

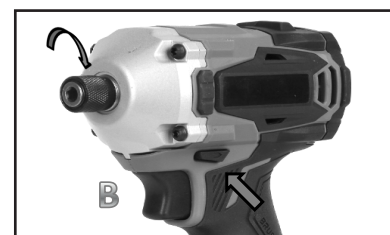

6. ábra

- A meghajtó bit vagy szerszámcsavar telepítéséhez húzza meg a hüvelyt a nyíl irányába, és helyezze be a meghajtó bitet vagy szerszámcsavart a hüvelybe, ameddig csak lehet. Ezután engedje el a hüvelyt, hogy rögzítse a meghajtó bitet. (9. ábra)
- A meghajtó bit vagy szerszámcsavar eltávolításához végezze el a telepítési eljárást fordítva.

Megjegyzés:

- Ha a meghajtó bit nem elég mélyen van behelyezve a hüvelybe, a hüvely nem tér vissza az eredeti helyzetébe, és a meghajtó bit nem lesz rögzítve. Ebben az esetben próbálja meg újra behelyezni a bitet a fenti utasítások szerint.
- A meghajtó bit behelyezése után győződjön meg arról, hogy szorosan rögzítve van. Ha kijön, ne használja.

A horgony telepítése (10. ábra)

Figyelem: A horgony telepítésekor mindig rögzítse azt a csavarral szorosan. Ha nem, a horgony leválhat az eszköztől, és személyi sérülést okozhat.

- A horgony (2) kényelmes a szerszám ideiglenes felfüggesztésére.
- A horgony mindkét oldalra telepíthető az eszközen.
- Helyezze be a horgonyt a (1) barázdába az eszköz házában, bal vagy jobb oldalon, majd rögzítse egy csavarral (3).
- A horgony eltávolításához lazítsa meg a csavart, majd vegye ki.

MŰKÖDÉSI UTASÍTÁSOK

Figyelem:

- Mindig helyezze be az akkumulátort teljesen, amíg a helyére nem záródik. Ha nem, az véletlenül kiugorhat az eszközből, sérülést okozva Önnek vagy valakinek a közelében.

Csavarozás

1. Tartsa szorosan az eszközt, és helyezze a meghajtó bit hegyét a csavar fejébe.
2. Alkalmazzon előre irányuló nyomást az eszközre, hogy a bit ne csússzon le a csavarról.
3. Kapcsolja be az eszközt a működés megkezdéséhez.

Csavar rögzítése (11-12. ábra)

1. Tartsa szorosan az eszközt, és helyezze a szerszámcsavart a csavarra vagy anyára.
 2. Kapcsolja be az eszközt, és rögzítse a megfelelő rögzítési időt.
- A megfelelő rögzítési nyomaték eltérhet a csavar/szerszámcsavar típusától vagy méretétől, a rögzítendő munkadarab anyagától stb. A rögzítési nyomaték (2) és a rögzítési idő (1) (másodpercek) közötti kapcsolatot az 11-12. ábrák mutatják.

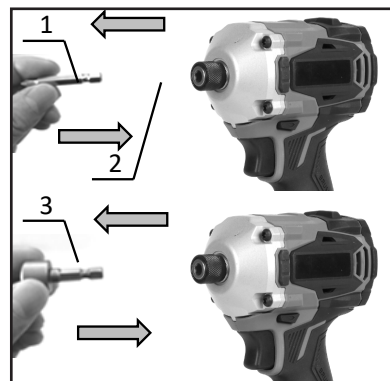

9. ábra

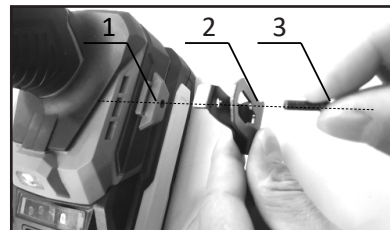

10. ábra

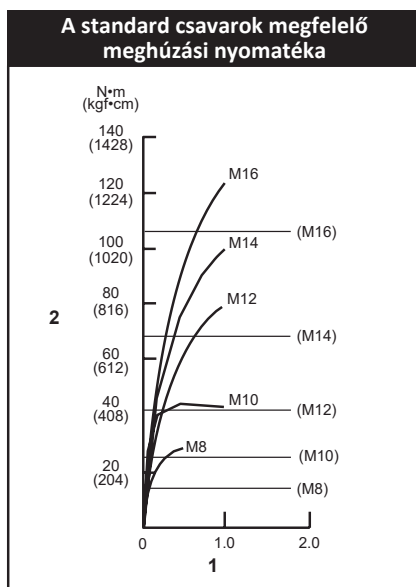

11. ábra

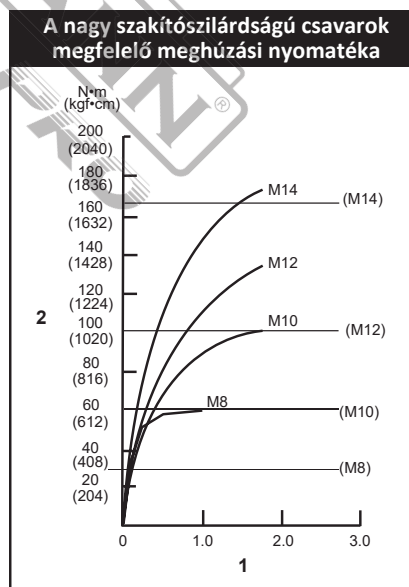

12. ábra

Megfelelő használat

Megjegyzés:

- Használja a megfelelő bitet a csavar/anya fejéhez, amelyet használni kíván.
- M8 vagy annál kisebb csavar meghúzása során óvatosan állítsa be a nyomást a ravaszon, hogy a csavar ne sérüljön.
- Tartsa az eszközt egyenesen a csavar felé.
- Ha a meghúzási nyomaték túl magas, vagy ha a csavart a 11-12. ábránál hosszabb ideig húzza meg, a csavar vagy a bit vége megfeszülhet, megcsavarodhat, megsérülhet stb. Mielőtt elkezdené a munkát, mindig végezzen el egy tesztműveletet, hogy meghatározza a csavar megfelelő meghúzási idejét.

- A meghúzás után mindig ellenőrizze a nyomatékot nyomatékkulccsal.
- A meghúzási nyomatékot számos tényező befolyásolja, beleértve a következőket:
 1. Amikor az akkumulátor majdnem teljesen lemerült, a feszültség csökken, és a meghúzási nyomaték csökken.
 2. Bit vagy dugós bit.
 - Ha nem a megfelelő méretű bitet vagy dugós bitet használja, az csökkenti a meghúzási nyomatékot.
 3. Csavar.
 - Még ha a nyomaték együtthatója és a csavar osztálya azonos is, a megfelelő meghúzási nyomaték eltérő lesz a csavar átmérője szerint.
 - Még ha a csavarok átmérője azonos is, a megfelelő meghúzási nyomaték eltérő lesz a nyomaték együtthatója, a csavar osztálya és a csavar hossza szerint.
 4. Az eszköz tartásának módja befolyásolja a nyomatékot.
 5. Az eszköz alacsony sebességen történő működtetése csökkenti a meghúzási nyomatékot.

KARBANTARTÁS

Figyelem:

- **Mindig győződjön meg arról, hogy az eszköz ki van kapcsolva, és az akkumulátor ki van véve, mielőtt bármilyen karbantartási munkát végezne az eszközön.**
- **Soha ne használjon benzint, benzinát, hígítót, alkoholt vagy hasonló anyagokat. Színváltozás, deformáció vagy repedések léphetnek fel.**

Típek a maximális akkumulátor élettartam fenntartásához

- Töltse fel az akkumulátort, mielőtt teljesen lemerülne. Mindig állítsa le az eszköz működését, és töltse fel az akkumulátort, amikor észleli, hogy csökken az eszköz teljesítménye.
- Soha ne töltse fel a már teljesen feltöltött akkumulátort. A túltöltés lerövidíti az akkumulátor élettartamát.
- Töltse fel az akkumulátort szobahőmérsékleten, 5 °C - 45 °C között. Hagyja, hogy a forró akkumulátor lehűljön, mielőtt feltöltené.
- Töltse fel az akkumulátort, ha hosszú ideig (több mint hat hónap) nem használja.

KÖRNYEZETI ÁRTALMATLANÍTÁS

A szállítás során bekövetkező sérülések elkerülése érdekében a szerszámot erős csomagolásban kell szállítani. A csomagolás, valamint a készülék és tartozékai újrahasznosítható anyagokból készültek, és ennek megfelelően ártalmatlaníthatók. A szerszám műanyag alkatrészei anyaguknak megfelelően vannak jelölve, ami lehetővé teszi a környezetbarát és differenciált ártalmatlanítást a rendelkezésre álló gyűjtőhelyeken.



Csak az EU országok számára

Ne dobja el az elektromos eszközöket háztartási hulladékkal együtt!

Az Európai Unió 2002/96/EK irányelvének a hulladék elektromos és elektronikus berendezésekről való megfelelésének és a nemzeti jogszabályoknak megfelelően az elektromos eszközöket, amelyek elérték a használati idejük végére, külön kell gyűjteni, és környezetbarát újrahasznosító létesítménybe kell visszajuttatni.

* A gyártó fenntartja a jogot, hogy kisebb változtatásokat végezzen a termék tervezésében és műszaki specifikációiban előzetes értesítés nélkül, kivéve, ha ezek a változtatások jelentősen befolyásolják a termékek teljesítményét és biztonságát. A kézikönyvben leírt/illusztrált alkatrészek más modellekre is vonatkozhatnak a gyártó termékcsaládjában, amelyek hasonló jellemzőkkel rendelkeznek, és nem biztos, hogy benne vannak a frissen beszerzett termékekben.

* A termék biztonságának és megbízhatóságának, valamint a garancia érvényességének biztosítása érdekében minden javítást, ellenőrzést vagy cserét, beleértve a karbantartást és a különleges beállításokat, kizárólag a gyártó hivatalos szervizosztályának technikusai végezhetnek.

* Mindig a mellékelt felszereléssel használja a terméket. A termék nem megfelelő felszereléssel történő működtetése meghibásodásokat vagy akár súlyos

ΕΓΓΥΗΣΗ

EL

Τα ηλεκτρικά εργαλεία έχουν κατασκευαστεί με αυστηρά πρότυπα που έχει θέσει η εταιρεία και συνάδουν με τα ευρωπαϊκά πρότυπα ποιότητας. Για τα ηλεκτρικά εργαλεία της εταιρείας μας παρέχεται περίοδος εγγύησης 24 μηνών για ερασιτεχνική χρήση και 12 μηνών για επαγγελματική χρήση. Η ισχύς της εγγύησης ξεκινά από την ημερομηνία αγοράς του προϊόντος. Αποδεικτικό του δικαιώματος της εγγύησης αποτελεί το παραστατικό αγοράς του εργαλείου (απόδειξη λιανικής ή τιμολόγιο). Σε καμιά περίπτωση η εταιρεία δεν καλύπτει τη σχετική δαπάνη ανταλλακτικών και εργασιών εάν και εφόσον δε συνοδεύεται από αντίγραφο του παραστατικού αγοράς. Σε περίπτωση που η επισκευή πρέπει να γίνει στο service μας η δαπάνη μεταφοράς (από και προς) βαρύνει εξ' ολοκλήρου τον αποστολέα. Τα εργαλεία αποστέλλονται για την επισκευή τους στην εταιρεία ή σε εξουσιοδοτημένο συνεργείο με τον ενδεδειγμένο τρόπο και μέσο μεταφοράς.

ΕΞΑΙΡΕΣΕΙΣ ΚΑΙ ΠΕΡΙΟΡΙΣΜΟΙ ΤΗΣ ΕΓΓΥΗΣΗΣ:

- 1) Ανταλλακτικά που φθείρονται φυσιολογικά από τη χρήση τους (καρβουνάκια, καλώδιο, διακόπτες, τσοκ κ.λ.π).
- 2) Εργαλεία που έχουν υποστεί ζημίες από τη μη συμμόρφωση με τις οδηγίες του κατασκευαστή.
- 3) Εργαλεία με ελλιπή συντήρηση.
- 4) Χρήση μη ενδεδειγμένων λιπαντικών ή εξαρτημάτων.
- 5) Εργαλεία που έχουν δοθεί χωρίς επιβάρυνση.
- 6) Βλάβη που οφείλεται σε ηλεκτρική σύνδεση σε τάση διαφορετική από την αναγραφόμενη στην πινακίδα συσκευής.
- 7) Σύνδεση σε μη γειωμένο ρευματοδότη.
- 8) Μεταβολή της τάσης του ρεύματος.
- 9) Βλάβη που προκύπτει από τη χρήση αλμυρού νερού (π.χ πλυστικά, αντλίες).
- 10) Βλάβη ή κακή λειτουργία που έχει προκύψει από πλημμελή καθαρισμό του εργαλείου.
- 11) Επαφή του εργαλείου με χημικά, ή βλάβη από υγρασία, διάβρωση.
- 12) Εργαλεία που έχουν υποστεί τροποποιήσεις – αλλαγές ή έχουν ανοιχτεί από μη εξουσιοδοτημένο συνεργείο.
- 13) Σπασμένα μέρη/εξαρτήματα εξαιτίας του ορθής χρήσης.
- 14) Εργαλεία που χρησιμοποιούνται για ενοίκιαση.

Η εγγύηση καλύπτει αποκλειστικά τη δωρεάν αντικατάσταση του εξαρτήματος που έχει κατασκευαστικό ελάττωμα ή αστοχία υλικού. Σε περίπτωση έλλειψης ανταλλακτικού η εταιρεία διατηρεί το δικαίωμα αντικατάστασης του εργαλείου με άλλο αντίστοιχο μοντέλο. Μετά τη διεκπεραίωση εγγύησης δεν επιμηνύεται ούτε ανανεώνεται ο χρόνος εγγύησης του εργαλείου. Αντικατάσταση ανταλλακτικού με χρέωση επισκευής, καλύπτεται από 1 χρόνο εγγύησης καλής λειτουργίας, με προϋπόθεση την τήρηση των όρων εγγύησης. Τα ανταλλακτικά ή τα εργαλεία τα οποία αντικαθίστανται παραμένουν στην κατοχή της εταιρείας μας. Άλλες απαιτήσεις, εκτός από αυτές που αναφέρονται σε αυτό το έντυπο εγγύησης επισκευής ή βλαβών ηλεκτρικών εργαλείων, δεν ισχύουν. Για την εγγύηση αυτή ισχύει το ελληνικό δίκαιο.

WARRANTY

EN

The power tools have been manufactured according to strict standards, set by our company, which are aligned with the respective European quality standards. The power tools of our company are provided with a warranty period of 24 months for non-professional use and 12 months for professional use. The warranty is valid from the date of purchase of the product. Proof of the warranty right is the purchase document of the tool (retail receipt or invoice). Under no circumstances shall the company cover the relevant cost of spare parts and respective required working hours unless a copy of the purchase document is presented. In case the repair has to be done by our service department the cost of transportation (to and from) is entirely borne by the sender (client). The tools must be sent for repair to the company or to an authorized workshop in the appropriate way and means of transport.

WARRANTY EXEMPTIONS AND RESTRICTIONS:

- 1) Spare parts that wear out naturally as a consequence of being used (brushes, cables, switches, chucks etc.).
- 2) Tools damaged as a result of non-compliance with the instructions of the manufacturer.
- 3) Tools poorly maintained.
- 4) Use of improper lubricants or accessories.
- 5) Tools given to third entities free of charge.
- 6) Damage due to an electrical connection at a voltage other than that indicated on the appliance plate.
- 7) Connection to a non-earthed power supply.
- 8) Change in current voltage.
- 9) Damage resulting from the use of salty water (e.g., washing machines, pumps).
- 10) Damage or malfunction resulting from improper cleaning procedure of the tool.
- 11) Contact of the tool with chemicals, or damage as a result of moisture or corrosion.
- 12) Tools that have been modified or opened by unauthorized personnel.
- 13) Broken parts/components as a result of inappropriate use.
- 14) Tools used for rent.

The warranty covers only the free of charge replacement of the component that presents a manufacturing defect or material failure. In case of lack of a specific spare part the company reserves the right to replace the tool with another corresponding model. After all warranty procedures have been concluded, the warranty period of the tool shall not be extended or renewed. Replacement of a spare part with repair charge is covered by a 1 year warranty of good operation, subject to compliance with the warranty terms. The spare parts or tools that are replaced remain in the possession of our company. Requirements, other than those mentioned in this warranty form, regarding power tools repair or damage thereof, do not apply. Greek law and relative regulations apply to this warranty.

GARANTIE

FR

Les outils électriques sont fabriqués selon des normes strictes, établies par notre société et se sont alignées sur les normes de qualité européennes respectives. Les outils électriques de notre société sont bénéficiés d'une garantie de 24 mois pour une utilisation non professionnelle et de 12 mois pour une utilisation professionnelle. La garantie est valable à partir de la date d'achat du produit. La preuve du droit à la garantie est le document d'achat de l'outil (ticket de caisse ou facture). En aucun cas, l'entreprise ne couvrira le coût des pièces de rechange et des heures de travail nécessaires si une copie du document d'achat n'est pas présentée. Si la réparation doit être effectuée par notre service après-vente, les frais de transport (aller- retour) sont entièrement à la charge de l'expéditeur (client). Les outils doivent être envoyés pour réparation à l'entreprise ou à un atelier agréé de la manière et avec le moyen de transport appropriée.

EXEMPTIONS ET RESTRICTIONS DE GARANTIE:

- 1) Les pièces de rechange qui s'usent naturellement suite à leur utilisation (balaise, câbles, interrupteurs, mandrins etc.).
- 2) Les outils endommagés à la suite du non-respect des instructions du fabricant.
- 3) Outils mal entretenus.
- 4) Utilisation de lubrifiants ou d'accessoires inappropriés.
- 5) Outils donnés à des tiers à titre gratuit.
- 6) Dommages dus à un mauvais branchement électrique ou à une tension différente de celle indiquée sur la plaque de l'appareil.
- 7) Connexion à une alimentation électrique non reliée à la terre.
- 8) Fluctuation de la tension inacceptable.
- 9) Dommages résultant de l'utilisation d'eau salée (par exemple, machines à laver, pompes).
- 10) Dommages ou dysfonctionnement résultant d'une procédure de nettoyage inadéquate de l'appareil.
- 11) Contact de l'outil avec des produits chimiques, ou dommages résultant de l'humidité ou de la corrosion.
- 12) Les outils qui ont été modifiés ou ouverts par du personnel non autorisé.
- 13) Pièces/composants cassés à la suite d'une utilisation inappropriée.
- 14) Les outils utilisés à location.

La garantie couvre uniquement le remplacement gratuit du composant qui présente un défaut de fabrication ou une défaillance matérielle. En cas d'absence d'une pièce de rechange spécifique, l'entreprise se réserve le droit de remplacer l'outil par un autre modèle correspondant. Après la conclusion de toutes les procédures de garantie, la période de garantie de l'outil ne sera pas prolongée ou renouvelée. Le remplacement d'une pièce de rechange, ainsi que les frais de réparation, sont couverts par une garantie de bon fonctionnement d'un an, sous réserve du respect des conditions de garantie. Les pièces de rechange ou les outils remplacés restent en possession de notre société. Les exigences, autres que celles mentionnées dans ce formulaire de garantie, concernant la réparation des outils électriques ou leur endommagement, ne sont pas applicables. La loi grecque et ses règlements s'appliquent à cette garantie.

GARANZIA

IT

Gli elettrodomestici sono stati fabbricati secondo gli standard rigorosi, stabiliti dalla nostra azienda, che sono allineati con i rispettivi standard di qualità europei. Gli elettrodomestici della nostra azienda sono forniti con un periodo di garanzia di 24 mesi per uso non professionale e di 12 mesi per uso professionale. La garanzia è valida dalla data di acquisto del prodotto. La prova del diritto di garanzia è il documento di acquisto dell'utensile (scontrino o fattura). In nessun caso l'azienda coprirà il relativo costo dei pezzi di ricambio e delle rispettive ore di lavoro necessarie se non viene presentata una copia del documento di acquisto. Nel caso in cui la riparazione debba essere effettuata dal nostro servizio di assistenza, il costo del trasporto (da e per) è interamente a carico del mittente (cliente). Gli utensili devono essere inviati per la riparazione all'azienda o ad un'officina autorizzata nel modo e nel mezzo di trasporto appropriato.

ECCEZIONI E LIMITAZIONI ALLA GARANZIA:

- 1) Pezzi di ricambio che si deteriorano naturalmente con l'uso (pezzi di consumo).
- 2) Utensili danneggiati dal mancato rispetto delle istruzioni del produttore.
- 3) Strumenti con manutenzione insufficiente.
- 4) Uso di lubrificanti o parti inappropriate.
- 5) Strumenti dati gratuitamente.
- 6) Guasto dovuto a un collegamento dell'aria compressa a una pressione diversa da quella indicata sulla targhetta dei dati tecnici.
- 7) Danni derivanti dall'uso di aria compressa impura e non filtrata.
- 8) Danni o malfunzionamenti derivanti da una pulizia inadeguata dell'utensile.
- 9) Contatto dell'utensile con prodotti chimici, o danni da umidità, corrosione.
- 10) Strumenti che hanno subito modifiche - cambiamenti o sono stati aperti da un'officina non autorizzata.
- 11) Strumenti utilizzati per il noleggio.
- 12) Strumenti che sono stati modificati o aperti da personale non autorizzato.
- 13) Rottura di parti/componenti a causa di un uso improprio.
- 14) Strumenti utilizzati per il noleggio.

La garanzia copre solo la sostituzione gratuita del componente che presenta un difetto di fabbricazione o di materiale. In caso di mancanza di un pezzo di ricambio specifico, l'azienda si riserva il diritto di sostituire l'utensile con un altro modello corrispondente. Una volta concluse tutte le procedure di garanzia, il periodo di garanzia dell'utensile non potrà essere esteso o rinnovato. La sostituzione di un pezzo di ricambio, insieme al costo della riparazione, è coperta da una garanzia di buon funzionamento di 1 anno, a condizione che vengano rispettati i termini della garanzia. I pezzi di ricambio o gli utensili che vengono sostituiti rimangono in possesso della nostra azienda. I requisiti, diversi da quelli menzionati in questo modulo di garanzia, riguardanti la riparazione di utensili elettrici o il loro danneggiamento, non si applicano. La legge greca e i relativi regolamenti si applicano a questa garanzia.

GARANCIA

AL

Mjetet e energjisë janë prodhuar sipas standardeve strikte, të vendosura nga kompania jonë, të cilat janë në përputhje me standardet respektive evropiane të cilësisë. Mjetet e energjisë të kompanisë sonë janë siguruar me një periudhë garancie prej 24 muaj për përdorim jo profesional dhe 12 muaj për përdorim profesional. Garancia është e vlefshme nga data e blerjes së produktit. Prova e së drejtës së garancisë është dokumenti i blerjes së mjetit (faturë ose faturë me pakicë). Në asnjë rrethanë ndërmarrja nuk mbulon koston përkatëse të pjesëve të këmbimit dhe orarin përkatës të kërkuar të punës, përveç kur është paraqitur një kopje e dokumentit të blerjes. Në rast se riparimi duhet të bëhet nga departamenti ynë i shërbimit kostoja e transportit (për dhe nga) është tërësisht e mbajtur nga dërguesi (klienti). Mjetet duhet të dërgohen për riparim në ndërmarrje ose në një punishtë të autorizuar në mënyrën dhe mjetet e duhura të transportit.

PËRJASHTIMET DHE KUFIZIMET E GARANCISË:

- 1) Pjesët rezervë që përdoren në mënyrë natyrale si pasojë e përdorur (furçat, kabllo, ndërruesit, mbytytet etj.).
- 2) Veglat e dëmtuara si rezultat i mosrespektimit të udhëzimeve të prodhuesit.
- 3) Mjetet e mbajtura keq.
- 4) Përdorimi i lubrifikantëve ose aksesoreve të papërshtatshëm.
- 5) Mjetet që u jepen enteve të treta pa pagesë.
- 6) Dëmtimi për shkak të një lidhje elektrike në një tension tjetër nga ai i treguar në plakën e pajisjes.
- 7) Lidhja me furnizimin me energji jo tokësore.
- 8) Ndryshimi i tensionit aktual.
- 9) Dëmtimi që vijnë si pasojë e përdorimit të ujit të kripur (p.sh., lavatrice, pompa).
- 10) Dëmtimi ose mosfunksionimi që rezultojn nga procedura e papërshtatshme e pastrimit të mjetit.
- 11) Kontakti i mjetit me kimikate, ose dëmtimi si pasojë e lagështisë ose korrozionit.
- 12) Mjete që janë modifikuar ose hapur nga personel i paautorizuar.
- 13) Pjesë/përbërës të thyer si rezultat i përdorimit të papërshtatshëm.
- 14) Veglat e përdorura për qira.

Garancia mbulon vetëm zëvendësimin pa pagesë të komponentit që paraqet një defekt prodhues ose dështrim material. Në rast të mungesës së një pjese rezervë specifike kompania rezervon të drejtën për të zëvendësuar mjetin me një model tjetër përkatës. Pasi të jenë përfunduar të gjitha procedurat e garancisë, periudha e garancisë së mjetit nuk do të zgjatet ose të rinovohet. Zëvendësimi i një pjese rezervë, së bashku me ngarkesën e riparimit, mbulohet nga një garanci vepri me mirë 1 vit, subjekt i përputhjes me kushtet e garancisë. Pjesët e këmbimit ose mjetet që zëvendësohen mbeten në zotërim të kompanisë sonë. Kërkesat, përveç atyre të përmendura në këtë formë garancie, në lidhje me riparimin ose dëmtimin e mjeteve të energjisë elektrike, nuk zbatohen. Ligji grek dhe rregullat relative zbatohen për këtë garancia.

GARANCIA

SLO

Električna orodja so bila izdelana v skladu s strogiimi standardi našega podjetja, ki so usklajeni z ustreznimi evropskimi standardi kakovosti. Za električna orodja našega podjetja velja 24-mesečna garancija za neprofesionalno uporabo in 12-mesečna garancija za profesionalno uporabo. Garancija velja od datuma nakupa izdelka. Dokazilo o pravici do garancije je dokument o nakupu orodja (maloprodajni račun ali račun). Podjetje v nobenem primeru ne krije ustreznih stroškov nadomestnih delov in ustreznih zahtevanih delovnih ur, če ni predložena kopija nakupnega dokumenta. Če mora popravilo opraviti naš servisni oddelček, stroške prevoza (do in nazaj) v celoti krije pošiljatelj (stranka). Orodje je treba poslati v popravilo podjetju ali pooblaščenim delavnicam na ustrezen način in z ustreznim prevoznim sredstvom.

GARANCIJSKE IZJEME IN OMEJITVE:

- 1) Rezervni deli, ki se naravno obrabijo zaradi uporabe (ščetke, kabli, stikala, vpenjalne glave itd.).
- 2) Orodja, ki so se poškodovala zaradi neupoštevanja navodil proizvajalca.
- 3) Orodja, ki so slabo vzdrževana.
- 4) Uporaba neustreznih maziv ali pripomočkov.
- 5) Orodja, ki so bila brezplačno dana tretjim osebam.
- 6) Poškodbe zaradi električnega priključka pri napetosti, ki ni navedena na ploščici naprave.
- 7) Priključitev na neozemljeno električno omrežje.
- 8) Sprememba trenutne napetosti.
- 9) Poškodbe zaradi uporabe slane vode (npr. pralni stroji, črpalke).
- 10) Poškodba ali okvara, ki je posledica nepravilnega postopka čiščenja orodja.
- 11) Stik orodja s kemikalijami ali poškodbe zaradi vlage ali korozije.
- 12) Orodje, ki ga je spremenilo ali odprlo nepooblaščen osebe.
- 13) Pokvarjeni deli/komponente zaradi neustrezne uporabe.
- 14) Orodja, ki se uporabljajo za najem.

Garancija zajema le brezplačno zamenjavo sestavnega dela, pri katerem se pokaže proizvodna napaka ali okvara materiala. V primeru pomanjkanja določenega rezervnega dela si podjetje pridržuje pravico, da orodje zamenja z drugim ustreznim modelom. Po zaključku vseh garancijskih postopkov se garancijski rok orodja ne podaljša ali obnovi. Za zamenjavo nadomestnega dela z nadomestilom za popravilo velja enoletna garancija za dobro delovanje, če so izpolnjeni garancijski pogoji. Zamenjani nadomestni deli ali orodje ostanejo v lasti našega podjetja. Zahteve, ki niso navedene v tem garancijskem obrazcu, v zvezi s popravilom električnih orodij ali njihovih poškodb, ne veljajo. Za to garancijo velja grška zakonodaja in sorodni predpisi.

GARANCIJE

SR

Električni alati su proizvedeni prema strogim standardima koje je postavila naša kompanija a koji su usklađeni sa odgovarajućim evropskim standardima kvaliteta. Električni alati naše kompanije imaju garantni rok od 24 meseca za neprofesionalnu upotrebu i 12 meseci za profesionalnu upotrebu. Garancija važi od dana kupovine proizvoda. Dokaz za pravo na garanciju je dokument o kupovini električnog alata (maloprodajni račun ili faktura). Ni pod kojim okolnostima kompanija neće pokriti relevantne troškove rezervnih delova i potrebno odgovarajuće radno vreme ako se ne predoči kopija dokumenta o kupovini. U slučaju da popravku treba da uradi naš servis, troškove transporta (do i od) u potpunosti snosi pošiljalac (klijent). Električni alati za popravku se šalju u firmu gde su kupljeni ili u ovlašćeni servis i to tako da budu prikladno upakovani za transport.

IZUZEĆA I OGRANIČENJA GARANCIJE:

- 1) Rezervni delovi koji se prirodno troše kao posledica korišćenja (četkice, kablovi, prekidači, stezne glave itd).
- 2) Alati oštećeni kao posledica nepoštovanja uputstva proizvođača.
- 3) Alati su loše održavani.
- 4) Upotreba neodgovarajućih maziva ili pribora.
- 5) Alati su dati trećim licima besplatno.
- 6) Oštećenje usled električnog priključka na napon koji nije naznačen na pločici uređaja.
- 7) Povezivanje na neuzemljeno napajanje.
- 8) Promena napona struje.
- 9) Oštećenja nastala upotrebom slane vode (npr. mašine za pranje veša, pumpe).
- 10) Oštećenje ili kvar nastao kao posledica nepravilne procedure čišćenja alata.
- 11) Kontakt alata sa hemikalijama ili oštećenje usled vlage ili korozije.
- 12) Alati koje je modifikovalo ili otvorilo neovlašćeno osoblje.
- 13) Polomljeni delovi/komponente kao rezultat neodgovarajuće upotrebe.
- 14) Alati koji se koriste za iznajmljivanje.

Garancija pokriva samo besplatnu zamenu komponente koja ima fabričku grešku ili materijalne nedostatke. U slučaju nedostatka rezervnog dela, kompanija zadržava pravo zamene električnog alata drugim odgovarajućim modelom. Nakon isteka garantnog roka, garantni rok električnog alata se ne produžava niti obnavlja. Rezervni delovi ili Električni alati koji su zamenjeni ostaju u posedu naše kompanije. Zamena rezervnog dela, zajedno sa naplatom popravke, pokrivena je garancijom za 1 godinu dobrog rada, koja podleže poštovanju uslova garancije. Zahtevi, osim onih navedenih u ovom obrascu garancije, u vezi sa popravkom električnog alata ili njegovim oštećenjem ne važe. Na ovu garanciju se primenjuju grčki zakoni i odgovarajući propisi.

ZÁRUKA

SK

Elektrické náradie bolo vyrobené podľa prísnych noriem stanovených našou spoločnosťou, ktoré sú v súlade s príslušnými európskymi normami kvality. Na elektrické náradie našej spoločnosti poskytujeme záruku 24 mesiacov na neprofesionálne použitie a 12 mesiacov na profesionálne použitie. Záruka platí od dátumu zakúpenia výrobku. Dokladom o nároku na záruku je doklad o kúpe náradia (maloobchodný doklad alebo faktúra). Spoločnosť v žiadnom prípade neuhradí príslušné náklady na náhradné diely a príslušné požadované pracovné hodiny, ak nie je predložená kópia dokladu o kúpe. V prípade, že opravu musí vykonať naše servisné oddelenie, náklady na dopravu (tam a späť) znáša v plnej miere odosielateľ (zákazník). Náradie musí byť zaslané na opravu do spoločnosti alebo do autorizovaného servisu vhodným spôsobom a dopravným prostriedkom.

VÝNIMKY A OBMEDZENIA TÝKAJÚCE SA ZÁRUKY:

- 1) Náhradné diely, ktoré sa prirodzene opotrebovávajú v dôsledku používania (kefky, káble, spínače, skľučovadlá atď.).
- 2) Náradie poškodené v dôsledku nedodržania pokynov výrobcu.
- 3) Náradie nedostatočne udržiavané.
- 4) Používanie nevhodných mazív alebo príslušenstva.
- 5) Náradie poskytnuté tretím subjektom bezplatne.
- 6) Poškodenie v dôsledku elektrického pripojenia na iné napätie, ako je uvedené na štítku spotrebiča.
- 7) Pripojenie k neuzemnenému zdroju napájania.
- 8) Zmena aktuálneho napätia.
- 9) Poškodenie v dôsledku používania slanej vody (napr. práčky, čerpadlá).
- 10) Poškodenie alebo porucha vyplývajúca z nesprávneho postupu čistenia nástroja.
- 11) Kontakt nástroja s chemikáliami alebo poškodenie v dôsledku vlhkosti alebo korózie.
- 12) Nástroje, ktoré boli upravené alebo otvorené neoprávneným personálom.
- 13) Poškodené diely/komponenty v dôsledku nevhodného používania.
- 14) Náradie používané na prenájom.

Záruka sa vzťahuje len na bezplatnú výmenu súčiastky, ktorá vykazuje výrobnú vadu alebo poruchu materiálu. V prípade nedostatku konkrétneho náhradného dielu si spoločnosť vyhradzuje právo vymeniť náradie za iný zodpovedajúci model. Po ukončení všetkých záručných postupov sa záručná doba náradia nepredlžuje ani neobnovuje. Na výmenu náhradného dielu s poplatkom za opravu sa vzťahuje 1-ročná záruka na dobrú prevádzku pri dodržaní záručných podmienok. Vymenené náhradné diely alebo náradie zostávajú vo vlastníctve našej spoločnosti. Iné požiadavky, ako sú uvedené v tomto záručnom formulári, týkajúce sa opravy elektrického náradia alebo jeho poškodenia, sa neuplatňujú. Na túto záruku sa vzťahujú grécke zákony a príslušné predpisy.

ГАРАНЦИЯ

BG

Електроинструментите са произведени в съответствие със строги стандарти, установени от нашата компания, които са в съответствие със съответните европейски стандарти за качество. Електроинструментите на нашата компания се предоставят с гаранционен срок от 24 месеца за непрофесионална употреба и 12 месеца за професионална употреба. Гаранцията е валидна от датата на закупуване на продукта. Доказателство за правото на гаранция е документът за закупуване на инструмента (касова бележка от магазин или фактура). В никакъв случай компанията не покрива съответните разходи за резервни части и съответните необходими работни часове, ако не бъде представено копие от документа за покупка. В случай че ремонтът трябва да бъде извършен от нашия сервизен отдел, разходите за транспорт (до и от) се поемат изцяло от изпращача (клиента). Инструментите трябва да бъдат изпратени за ремонт в компанията или в оторизиран сервиз по подходящ начин и с подходящо транспортно средство.

ОСВОБОЖДАВАНЕ ОТ ГАРАНЦИЯ И ОГРАНИЧЕНИЯ:

- 1) Резервни части, които се изнасят по естествен начин вследствие на използването им (четки, кабели, ключове, патронници и др.).
- 2) Инструменти, повредени в резултат на неспазване на инструкциите на производителя.
- 3) Инструменти, които са лошо поддържани.
- 4) Използване на неподходящи смазочни материали или принадлежности.
- 5) Инструменти, предоставени безплатно на трети лица.
- 6) Повреди вследствие на електрическа връзка с напрежение, различно от посоченото на табелката на уреда.
- 7) Свързване към незаземено електрозахранване.
- 8) Промяна в напрежението на тока.
- 9) Повреда в резултат на използването на солена вода (напр. перални машини, помпи).
- 10) Повреда или неизправност в резултат на неправилна процедура за почистване на инструмента.
- 11) Контакт на инструмента с химикали или повреда в резултат на влага или корозия.
- 12) Инструменти, които са били модифицирани или отворени от неупълномощен персонал.
- 13) Счупени части/компоненти в резултат на неподходяща употреба.
- 14) Инструменти, използвани под наем.

Гаранцията покрива само безплатната подмяна на компонента, който представя производствен дефект или повреда на материала. В случай на липса на конкретна резервна част компанията си запазва правото да замени инструмента с друг съответен модел. След приключване на всички гаранционни процедури гаранционният срок на инструмента не се удължава или подновява. Замяната на резервна част с такса за ремонт се покрива от 1-годишна гаранция за добра експлоатация, при спазване на гаранционните условия. Заменените резервни части или инструменти остават във владение на нашата компания. Изисквания, различни от посочените в този гаранционен формуляр, относно ремонта на електроинструменти или повредите по тях, не се прилагат. Гръцкото законодателство и съответните разпоредби се прилагат към тази гаранция.

GAARANȚIE

RO

Uneltele electrice au fost fabricate în conformitate cu standarde stricte, stabilite de compania noastră, care sunt aliniate la standardele de calitate europene respective. Uneltele electrice ale companiei noastre sunt prevăzute cu o perioadă de garanție de 24 de luni pentru utilizare neprofesională și 12 luni pentru utilizare profesională. Garanția este valabilă de la data achiziționării produsului. Dovada dreptului de garanție este documentul de achiziție a sculei (bon de casă sau factură). În niciun caz societatea nu va acoperi costurile relevante ale pieselor de schimb și ale orelor de lucru necesare respective dacă nu este prezentată o copie a documentului de achiziție. În cazul în care reparația trebuie efectuată de către departamentul nostru de service, costul transportului (dus-întors) este suportat în întregime de către expeditor (client). Unelte trebuie trimise pentru reparații la companie sau la un atelier autorizat în mod și cu mijloace de transport adecvate.

SCUTIRI ȘI RESTRICȚII DE GAARANȚIE:

- 1) Piese de schimb care se uzează în mod natural ca urmare a utilizării (perii, cabluri, întrerupătoare, mandrine etc.).
- 2) Unelte deteriorate ca urmare a nerespectării instrucțiunilor producătorului.
- 3) Unelte prost întreținute.
- 4) Utilizarea de lubrifianti sau accesorii necorespunzătoare.
- 5) Unelte oferite gratuit unor terțe entități.
- 6) Deteriorări datorate unei conexiuni electrice la o altă tensiune decât cea indicată pe plăcuța aparatului.
- 7) Conectarea la o sursă de alimentare electrică nelegată la pământ.
- 8) Schimbarea tensiunii de curent.
- 9) Deteriorări rezultate din utilizarea apei sărate (de exemplu, mașini de spălat, pompe).
- 10) Deteriorări sau defecțiuni rezultate în urma unei proceduri de curățare necorespunzătoare a aparatului.
- 11) Contactul sculei cu substanțe chimice sau deteriorări ca urmare a umidității sau coroziei.
- 12) Unelte care au fost modificate sau deschise de către personal neautorizat.
- 13) Piese/componente rupte ca urmare a unei utilizări necorespunzătoare.
- 14) Unelte utilizate pentru închiriere.

Garanția acoperă numai înlocuirea gratuită a componentei care prezintă un defect de fabricație sau o defecțiune materială. În cazul lipsei unei piese de schimb specifice, societatea își rezervă dreptul de a înlocui scula cu un alt model corespunzător. După încheierea tuturor procedurilor de garanție, perioada de garanție a sculei nu se prelungește sau se reînnoiește. Înlocuirea unei piese de schimb cu taxă de reparație este acoperită de o garanție de 1 an de bună funcționare, sub rezerva respectării condițiilor de garanție. Piese de schimb sau sculele înlocuite rămân în posesia societății noastre. Nu se aplică cerințe, altele decât cele menționate în acest formular de garanție, privind repararea sculelor electrice sau deteriorarea acestora. Legea greacă și reglementările aferente se aplică acestei garanții.

ГАРАНЦИЈА

NMK

Електрични алатки се произведени според строги стандарти, поставени од нашата компанија, кои се усогласени со соодветните европски стандарти за квалитет. Електрични алатки на нашата компанија се обезбедени со гаранција од 24 месеци за непрофесионална употреба и 12 месеци за професионална употреба. Гаранцијата важи од датумот на купување на производот. Доказ за гаранциското право е документот за купување на алатката (малопродажна потврда или фактура). Под никакви околности компанијата нема да ги покрие соодветните трошоци за резервни делови и соодветно потребно работно време, освен ако не се претстави копија од документот за купување. Во случај поправката да мора да биде направена од нашиот сервизен оддел трошоците за превоз (до и од) е целосно задолжена од испраќачот (клиентот). Алатките мора да бидат испратени за поправка на компанијата или на овластена работилница на соодветен начин и транспортни средства.

ОСЛОБОДУВАЊА И ОГРАНИЧУВАЊА НА ГАРАНЦИЈАТА:

- 1) Резервни делови кои се носат природно како последица на користење (четки, кабли, прекинувачи, футери итн.).
- 2) Алатки оштетени како резултат на непочитување на инструкциите на производителот.
- 3) Алатките слабо се одржуваат.
- 4) Употреба на неправилно лубриканти или додатоци.
- 5) Алатки дадени на трети ентитети бесплатно.
- 6) Оштетување поради електрично поврзување на напон поинаку од оној што е наведен на плочата на апаратот.
- 7) Поврзување со неземан напон.
- 8) Промена на напонот на струјата.
- 9) Оштетување како резултат на употребата на солена вода (на пример, машини за перење, пумпи).
- 10) Оштетување или нефункционирање како резултат на неправилно чистење на алатката.
- 11) Контакт на алатката со хемикали, или оштетување како резултат на влага или корозија.
- 12) Алатки кои биле модифицирани или отворени од страна на неовластениот персонал.
- 13) Скршени делови/компоненти како резултат на несоодветна употреба.
- 14) Алатки кои се користат за изнајмување.

Гаранцијата покрива само бесплатна замена на компонентата која претставува производствен дефект или материјален неуспех. Во случај на недостаток на одреден резервен дел, компанијата го задржува правото да ја замени алатката со друг соодветен модел. По завршувањето на сите процедури за гаранција, гарантниот период на алатката не се продолжува или обновува. Замяната на резервниот дел со наплата за поправка е покриена со 1 година гаранција за добро работење, под услов да се усогласат условите за гаранција. Резервни делови или алатки кои се заменети остануваат во сопственост на нашата компанија. Барањата, освен оние споменати во оваа гаранција, во врска со поправката или оштетувањето на електрични алатки, не важат. Гръцкото право и релативните регулативи важат за оваа гаранција.

GAARANCIJA

HUN

Az elektromos szerszámok gyártása a vállalatunk által meghatározott szigorú szabványok szerint történik, amelyek összhangban vannak a vonatkozó európai minőségi szabványokkal. Cégünk elektromos szerszámaira nem professzionális használat esetén 24 hónap, professzionális használat esetén 12 hónap garanciát vállalunk. A garancia a termék megvásárlásának napjától érvényes. A jótállási jog igazolása a szerszám vásárlását igazoló dokumentum (kiskereskedelmi blokk vagy számla). A vállalat semmilyen körülmények között nem fedezi a pótalkatrészek és a megfelelő szükséges munkaórák vonatkozó költségeit, ha nem mutatják be a vásárlási dokumentum másolatát. Amennyiben a javítást szervizünknek kell elvégeznie, a szállítás (oda- és visszaszállítás) költségei teljes egészében a feladót (ügyfelet) terhelik. A szerszámokat javításra a megfelelő módon és szállítóeszközzel kell elküldeni a vállalatához vagy egy erre felhatalmazott műhelybe.

GAARANCIÁLIS MENTESSÉGEK ÉS KORLÁTOZÁSOK:

- 1) A használat következtében természetes módon elhasználódó pótalkatrészek (kefék, kábelek, kapcsolók, tokmányok stb.).
- 2) A gyártó utasításainak be nem tartása következtében sérült szerszámok.
- 3) Rosszul karbantartott szerszámok.
- 4) Nem megfelelő kenőanyagok vagy tartozékok használata.
- 5) Harmadik személyeknek ingyenesen átadott szerszámok.
- 6) A készüléktáblán feltüntetettől eltérő feszültségű elektromos csatlakozásból eredő károk.
- 7) Nem földelt áramforráshoz való csatlakoztatás.
- 8) Az áram feszültségének megváltozása.
- 9) Sós víz használatából eredő károk (pl. mosógépek, szivattyúk).
- 10) A készülék nem megfelelő tisztítási eljárásából eredő károsodás vagy meghibásodás.
- 11) A szerszám vegyi anyagokkal való érintkezése, vagy nedvességből vagy korrózióból eredő károsodás.
- 12) Olyan szerszámok, amelyeket illetéktelen személyek módosítottak vagy nyitottak fel.
- 13) A nem rendeltetésszerű használat következtében eltört alkatrészek/komponensek.
- 14) Bérbeadásra használt szerszámok.

A garancia csak a gyártási hibát vagy anyaghibát mutató alkatrész ingyenes cseréjére terjed ki. Egy adott pótalkatrész hiánya esetén a vállalat fenntartja a jogot, hogy a szerszámot egy másik megfelelő modellre cserélje. Az összes garanciális eljárás lezárását követően a szerszám garanciális ideje nem hosszabbítható meg és nem újítható meg. A javítást díjjal terhelt pótalkatrészek cseréjére 1 év jótállás vonatkozik, a jótállási feltételek betartása mellett. A kicserélt pótalkatrészek vagy szerszámok cégünk tulajdonában maradnak. Az elektromos szerszámok javítására vagy sérülésére vonatkozó, a jelen jótállási nyilatkozatban említetteltől eltérő követelmények nem érvényesek. A jelen jótállásra a görög törvények és a vonatkozó előírások vonatkoznak.

GARANZIJA**MLT**

L-ghodod tal-enerġija ġew manifatturati skont standards stretti, stabbiliti mill-kumpanija tagħna, li huma allinjati mal-istandards ta' kwalità Ewropej rispettivi. L-ghodod tal-enerġija tal-kumpanija tagħna huma pprovduti b'perjodu ta' 'garanzija ta' 24 xahar għal użu mhux professjonali u 12-il xahar għal użu professjonali. Il-garanzija hija valida mid-data tax-xiri tal-prodott. Prova tad-dritt tal-garanzija hija d-dokument tax-xiri tal-ghodda (irċevuta jew fattura bl-innut). Taht l-ebda ċirkostanza l-kumpanija m'għandha tkopri l-ispiża rilevanti tal-ispare parts u s-siġġat tax-xogħol rispettivi meħtieġa sakemm ma tiġix ipprezentata kopja tad-dokument tax-xiri. F'każ li t-tiswija trid issir mid-dipartiment tas-servizz tagħna, l-ispiża tat-trasport (lejn u minn) tiġi kollha kemm hi mill-mittent (klijent). L-ghodda għandha tintbagħat għat-tiswija lill-kumpanija jew lill-hanut tax-xogħol awtorizzat bil-mod u l-mezzi tat-trasport xierqa.

EŻENZJONIJET U RESTRIZZJONIJET TA' GARANZIJA:

- 1) Spare parts li jilbsu b'mod naturali bħala konsegwenza tal-użu (xkupilji, kejbils, swiċċijiet, ċokkijiet eċċ.).
- 2) Ghodod bil-ħsara bħala riżultat ta' nuqqas ta' konformità mal-istruzzjonijiet tal-manifattur.
- 3) Ghodod miżmuma hażin.
- 4) Użu ta' lubrikanti jew aċċessorji mhux xierqa.
- 5) Ghodod mogħtija lil entitajiet terzi mingħajr ħlas.
- 6) Danni dovuti għal konnessjoni elettrika b'vultaġġ differenti minn dak indikat fuq il-panja tal-apparat.
- 7) Konnessjoni ma' provvista ta' enerġija mhux ertjata.
- 8) Bidla fil-vultaġġ kurrenti.
- 9) Ĥsara li tirriżulta mill-użu ta' ilma mielaħ (eż., magni tal-ħasil tal-hwejjeġ, pompi).
- 10) Ĥsara jew ħsara li tirriżulta minn proċedura ta' tindif mhux xierqa tal-ghodda.
- 11) Kuntatt ta' l-ghodda ma' kimiċi, jew ħsara bħala riżultat ta' umdiċa jew korrużjoni.
- 12) Ghodod li ġew modifikati jew miftuħa minn personal mhux awtorizzati.
- 13) Partijiet/komponenti miksura bħala riżultat ta' użu mhux xierqa.
- 14) Ghodod użati għall-kera.

Il-garanzija tkopri biss is-sostituzzjoni mingħajr ħlas tal-komponent li jipprezenta difett fil-manifattura jew ħsara materjali. F'każ ta' nuqqas ta' spare part speċifika, il-kumpanija tirriżerva d-dritt li tissostitwixxi l-ghodda b'modell korrispondenti ieħor. Wara li jkun ġew konklużi l-proċeduri kollha ta' garanzija, il-perjodu ta' garanzija tal-ghodda ma għandux jiġi estjż jew imgedded. Is-sostituzzjoni ta' spare part bil-ħlas tat-tiswija hija koperta minn garanzija ta' sena ta' operazzjoni tajba, soġġett għall-konformità mat-termini tal-garanzija. L-ispare parts jew għodod li jiġu sostitwiti jibqgħu fil-pussess tal-kumpanija tagħna. Rekwiżiti, minbarra dawk imsemmija f'din il-formola ta' garanzija, rigward it-tiswija ta' għodod tal-enerġija jew ħsara tagħhom, ma japplikawx. Il-liġi Griega u r-regolamenti relattivi japplikaw għal din il-garanzija.

GARANTÍA**ES**

Las herramientas eléctricas han sido fabricadas de acuerdo con estrictas normas, establecidas por nuestra empresa, que están alineadas con las respectivas normas de calidad europeas. Las herramientas eléctricas de nuestra empresa tienen un período de garantía de 24 meses para uso no profesional y de 12 meses para uso profesional. La garantía es válida a partir de la fecha de compra del producto. La prueba del derecho de garantía es el documento de compra de la herramienta (ticket de compra o factura). La empresa no se hará cargo en ningún caso del coste de las piezas de recambio y de las respectivas horas de trabajo necesarias si no se presenta una copia del documento de compra. En caso de que la reparación tenga que ser realizada por nuestro departamento de servicio, el coste del transporte (ida y vuelta) correrá íntegramente a cargo del remitente (cliente). Las herramientas deberán ser enviadas para su reparación a la empresa o a un taller autorizado en la forma y medio de transporte adecuados.

EXENCIONES Y RESTRICCIONES DE LA GARANTÍA:

- 1) Piezas de recambio que se desgasten de forma natural como consecuencia de su uso (escobillas, cables, interruptores, mandriles, etc.).
- 2) Herramientas dañadas como consecuencia del incumplimiento de las instrucciones del fabricante.
- 3) Herramientas mal mantenidas.
- 4) Utilización de lubricantes o accesorios inadecuados.
- 5) Herramientas cedidas gratuitamente a terceros.
- 6) Daños debidos a una conexión eléctrica a una tensión distinta de la indicada en la placa del aparato.
- 7) Conexión a una fuente de alimentación no puesta a tierra.
- 8) Cambio de la tensión de corriente.
- 9) Daños debidos al uso de agua salada (por ejemplo, lavadoras, bombas).
- 10) Daños o mal funcionamiento resultantes de un procedimiento de limpieza inadecuado de la herramienta.
- 11) Contacto de la herramienta con productos químicos, o daños como consecuencia de la humedad o la corrosión.
- 12) Herramientas que hayan sido modificadas o abiertas por personal no autorizado.
- 13) Piezas/componentes rotos como consecuencia de un uso inadecuado.
- 14) Herramientas utilizadas en alquiler.

La garantía cubre únicamente la sustitución gratuita del componente que presente un defecto de fabricación o fallo de material. En caso de falta de un repuesto específico, la empresa se reserva el derecho de sustituir la herramienta por otro modelo correspondiente. Una vez concluidos todos los procedimientos de garantía, el periodo de garantía de la herramienta no se ampliará ni renovará. La sustitución de una pieza de recambio con cargo de reparación está cubierta por una garantía de 1 año de buen funcionamiento, siempre que se cumplan las condiciones de la garantía. Las piezas de recambio o herramientas sustituidas permanecen en posesión de nuestra empresa. No se aplican otros requisitos, distintos de los mencionados en este formulario de garantía, en relación con la reparación de herramientas eléctricas o sus daños. La ley griega y las normativas relativas se aplican a esta garantía.

GARANCIJE**HR**

Električni alati proizvedeni su prema strogim standardima, koje je postavila naša tvrtka i usklađeni su s odgovarajućim europskim standardima kvalitete. Električni alati naše tvrtke dolaze s jamstvom od 24 mjeseca za neprofesionalnu uporabu i 12 mjeseci za profesionalnu uporabu. Jamstvo vrijedi od dana kupnje proizvoda. Dokaz o jamstvenom pravu je dokument o nabavi alata (potvrda o prodaji ili faktura). Tvrtka ni pod kojim uvjetima neće pokriti troškove rezervnih dijelova i potrebnih radnih sati ako kopija dokumenta o nabavi nije predočena. Ako popravak treba obaviti naša postprodajna služba, troškovi prijevoza (povratno putovanje) u potpunosti su odgovornost pošiljatelja (kupca). Alati se moraju poslati na popravak tvrtki ili ovlaštenoj radionici na odgovarajući način i odgovarajućim prijevoznim sredstvima.

IZUZEĆA I OGRANIČENJA JAMSTVA:

- 1) Rezervni dijelovi koji se prirodno istroše nakon uporabe (metla, kabeli, prekidači, stezne glave itd.).
- 2) Alati oštećeni kao rezultat nepoštivanja uputa proizvođača.
- 3) Loše održavani alati.
- 4) Upotreba nepravilnih maziva ili pribora.
- 5) Alati koji se besplatno daju trećim stranama.
- 6) Oštećenja zbog nepravilnog električnog priključka ili napona različitog od onog navedenog na pločici uređaja.
- 7) Priključak na nezemaljsko napajanje.
- 8) Neprihvatljiva fluktuacija napona.
- 9) Oštećenja nastala uporabom slane vode (npr. perilice rublja, pumpe).
- 10) Oštećenja ili kvarovi koji su posljedica nepravilnog postupka čišćenja uređaja.
- 11) Kontakt alata s kemikalijama ili oštećenja nastala vlagom ili korozijom.
- 12) Alati koje je modificiralo ili otvorilo neovlašteno osoblje.
- 13) Slomljeni dijelovi/komponente kao rezultat neprikladne uporabe.
- 14) Alati koji se koriste za iznajmljivanje.

Jamstvo pokriva samo besplatnu zamjenu komponente koja ima proizvodni nedostatak ili kvar hardvera. U slučaju da nedostaje određeni rezervni dio, tvrtka zadržava pravo zamijeniti alat drugim odgovarajućim modelom. Nakon završetka svih jamstvenih postupaka, jamstveni rok alata neće se produžiti ili obnoviti. Zamjena rezervnog dijela, kao i troškovi popravka, pokriveni su jednogodišnjim jamstvom na dobro funkcioniranje, uz poštivanje jamstvenih uvjeta. Rezervni dijelovi ili zamijenjeni alati ostaju u posjedu naše tvrtke. Zahtjevi, osim onih navedenih u ovom jamstvenom obrascu, koji se odnose na popravak električnih alata ili njihovo oštećenje, ne primjenjuju se. Grčko pravo i njegovi propisi primjenjuju se na ovo jamstvo.

GWARANCJA**PL**

Elektronarzędzia zostały wyprodukowane zgodnie z rygorystycznymi normami ustalonymi przez naszą firmę, które są zgodne z odpowiednimi europejskimi normami jakości. Elektronarzędzia naszej firmy są objęte 24-miesięcznym okresem gwarancyjnym dla użytku nieprofesjonalnego i 12-miesięcznym dla użytku profesjonalnego. Gwarancja jest ważna od daty zakupu produktu. Dowodem prawa do gwarancji jest dokument zakupu narzędzia (paragon lub faktura). W żadnym wypadku firma nie pokryje odpowiednich kosztów części zamiennych i wymaganych godzin pracy, jeśli nie zostanie przedstawiona kopia dokumentu zakupu. W przypadku, gdy naprawa musi zostać wykonana przez nasz dział serwisowy, koszt transportu (do i z) jest w całości ponoszony przez nadawcę (klienta). Narzędzia muszą zostać wysłane do naprawy do firmy lub autoryzowanego warsztatu w odpowiedni sposób i środkami transportu.

WYŁĄCZENIA I OGRANICZENIA GWARANCJI:

- 1) Części zamienne, które zużywają się w sposób naturalny w wyniku użytkowania (szczotki, kable, przelączniki, uchwyty itp.).
- 2) Narzędzia uszkodzone w wyniku nieprzestrzegania instrukcji producenta.
- 3) Narzędzia źle konserwowane.
- 4) Używanie niewłaściwych smarów lub akcesoriów.
- 5) Narzędzia przekazane nieodpłatnie osobom trzecim.
- 6) Uszkodzenia spowodowane podłączeniem elektrycznym o napięciu innym niż wskazane na tabliczce znamionowej urządzenia.
- 7) Podłączenie do nieuziemionego źródła zasilania.
- 8) Zmiana napięcia prądu.
- 9) Uszkodzenia wynikające z używania słonej wody (np. pralki, pompy).
- 10) Uszkodzenia lub nieprawidłowe działanie wynikające z niewłaściwego czyszczenia urządzenia.
- 11) Kontakt narzędzia z chemikaliami lub uszkodzenie w wyniku wilgoci lub korozji.
- 12) Narzędzia, które zostały zmodyfikowane lub otwarte przez nieupoważniony personel.
- 13) Uszkodzone części/elementy w wyniku niewłaściwego użytkowania.
- 14) Narzędzia używane do wynajmu.

Gwarancja obejmuje wyłącznie bezpłatną wymianę komponentu, który wykazuje wadę produkcyjną lub awarię materiałową. W przypadku braku określonej części zamiennej firma zastrzega sobie prawo do wymiany narzędzia na inny odpowiedni model. Po zakończeniu wszystkich procedur gwarancyjnych okres gwarancji na narzędzie nie zostanie przedłużony ani odnowiony. Wymiana części zamiennej za opłatą za naprawę jest objęta roczną gwarancją dobrego działania, pod warunkiem przestrzegania warunków gwarancji. Wymienione części zamienne lub narzędzia pozostają w posiadaniu naszej firmy. Wymagania inne niż wymienione w niniejszym formularzu gwarancyjnym, dotyczące naprawy lub uszkodzenia elektronarzędzi, nie mają zastosowania. Do niniejszej gwarancji mają zastosowanie przepisy prawa greckiego i przepisy pokrewne.



The instructions manual is also available in digital format on our website
www.nikolaoutools.com. Find it by entering the product code in the Search "Q" field.

Μπορείτε να βρείτε τις οδηγίες χρήσης και σε ηλεκτρονική μορφή μέσω της ιστοσελίδας μας
www.nikolaoutools.com. Αναζητήστε τις με τον κωδικό προϊόντος στο πεδίο Αναζήτηση "Q".