

**BORMANN**® *PRO*

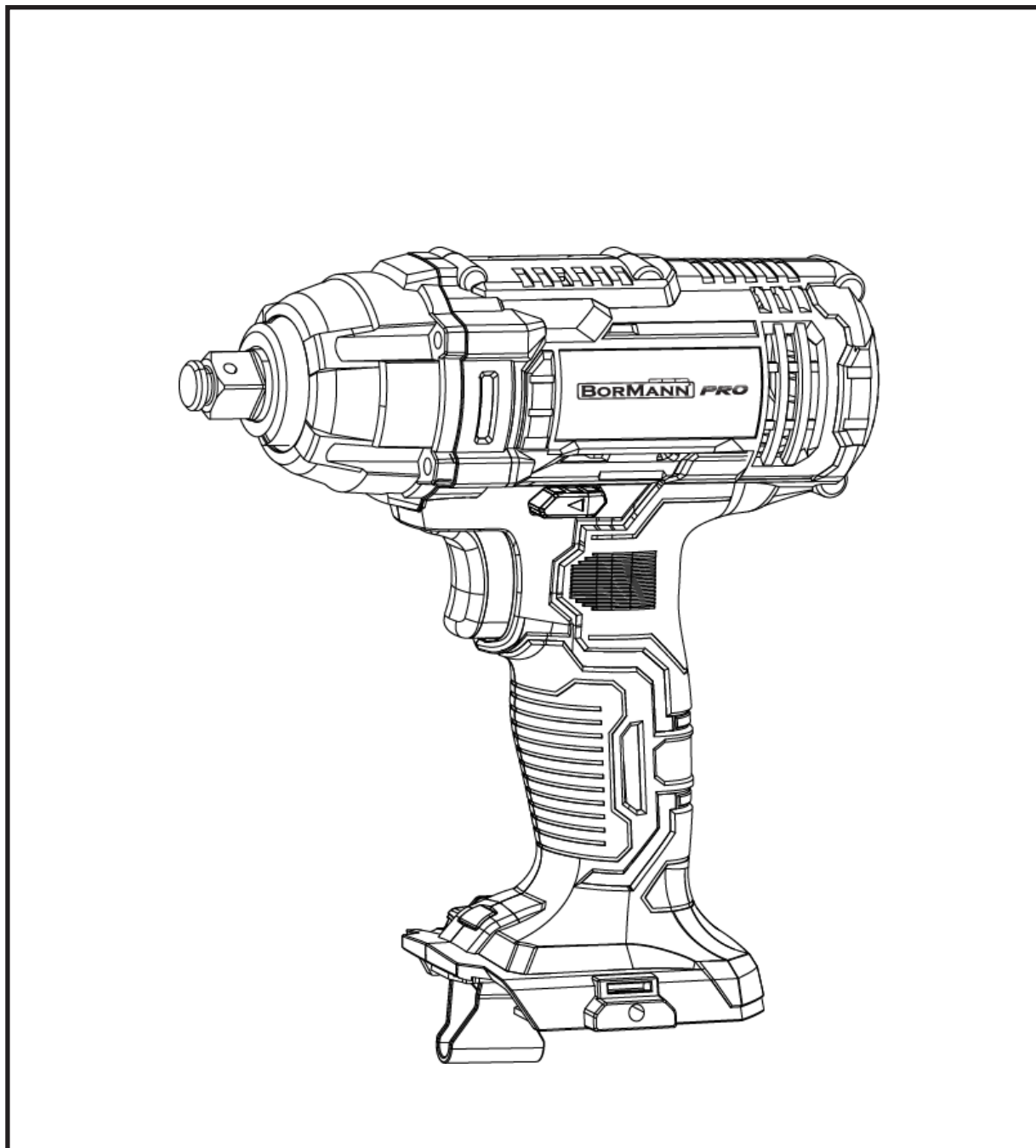

**BBP3400**

027973

EN IT  
EL BG  
RO HR  
HU



[WWW.NIKOLAOUTOOLS.COM](http://WWW.NIKOLAOUTOOLS.COM)

SCAN ME



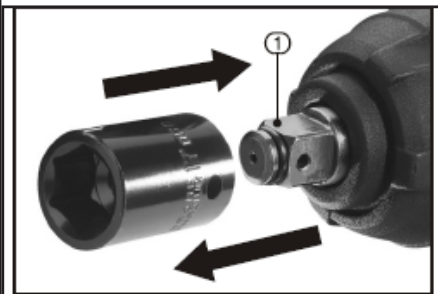

FIG.4

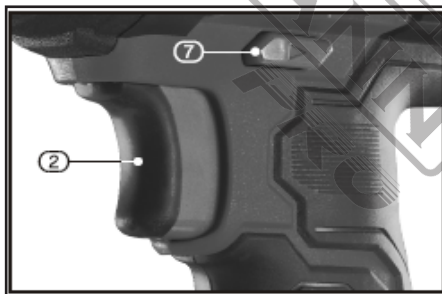

FIG.6

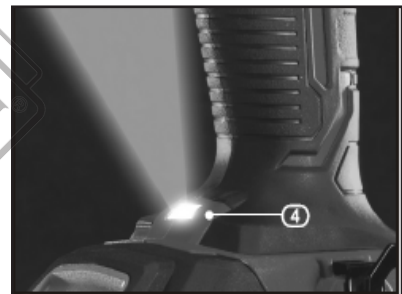

FIG.8



FIG.5

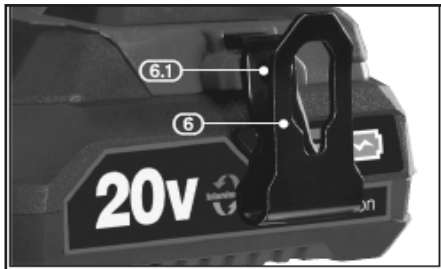

FIG.7



REVERSE

FORWARD



## Technical Data

Voltage:	20V (Li-ion)
No-load Speed:	0-2800RPM
Impact Rate:	0-3600BPM
Max. Torque:	250NM
Shaft:	1/2" square head

\* The manufacturer reserves the right to make minor changes to product design and technical specifications without prior notice unless these changes significantly affect the performance and safety of the products. The parts described / illustrated in the pages of the manual that you hold in your hands may also concern other models of the manufacturer's product line with similar features and may not be included in the product you just acquired.

\* To ensure the safety and reliability of the product and the warranty validity, all repair, inspection or replacement work, including maintenance and special adjustments, must only be carried out by technicians of the authorized service department of the manufacturer.

\* Always use the product with the supplied equipment. Operation of the product with non-provided equipment may cause malfunctions or even serious injury or death. The manufacturer and the importer shall not be liable for injuries and damages resulting from the use of non-conforming equipment.

## Τεχνικά Χαρακτηριστικά

Τάση:	20V (Li-ion)
Ταχύτητα χωρίς φορτίο:	0-2800RPM
Κρούσεις / Λεπτό:	0-3600BPM
Μέγιστη ροπή:	250NM
Τύπος υποδοχής:	Καρέ 1/2"

\* Ο κατασκευαστής διατηρεί το δικαίωμα να πραγματοποιήσει δευτερεύουσες αλλαγές στο σχεδιασμό του προϊόντος και στα τεχνικά χαρακτηριστικά χωρίς προηγούμενη ειδοποίηση, εκτός εάν οι αλλαγές αυτές επηρεάζουν σημαντικά την απόδοση και λειτουργία ασφάλειας των προϊόντων. Τα εξαρτήματα που περιγράφονται / απεικονίζονται στις σελίδες του εγχειριδίου που κρατάτε στα χέρια σας ενδέχεται να αφορούν και σε άλλα μοντέλα της σειράς προϊόντων του κατασκευαστή, με παρόμοια χαρακτηριστικά, και ενδέχεται να μην περιλαμβάνονται στο προϊόν που μόλις αποκτήσατε.

\* Για να διασφαλιστεί η ασφάλεια και η αξιοπιστία του προϊόντος καθώς και η ισχύς της εγγύησης όλες οι εργασίες επιδιόρθωσης, ελέγχου, επισκευής ή αντικατάστασης συμπεριλαμβανομένης της συντήρησης και των ειδικών ρυθμίσεων, πρέπει να εκτελούνται μόνο από τεχνικούς του εξουσιοδοτημένου τμήματος Service του κατασκευαστή.

\* Χρησιμοποιείτε πάντα το προϊόν με τον παρεχόμενο εξοπλισμό. Η λειτουργία του προϊόντος με μη-προβλεπόμενο εξοπλισμό ενδέχεται να προκαλέσει βλάβη ή ακόμα και σοβαρό τραυματισμό ή θάνατο. Ο κατασκευαστής και ο εισαγωγέας ουδεμία ευθύνη φέρει για τραυματισμούς και βλάβες που προκύπτουν από την χρήση μη προβλεπόμενου εξοπλισμού.

## Données techniques

Tension:	20V (Li-ion)
Vitesse à vide:	0-2800RPM
Taux d'impact:	0-3600BPM
Max. Couple:	250NM
Arbre:	1/2" tête carrée

\* Le fabricant se réserve le droit d'apporter des modifications mineures à la conception et aux spécifications techniques des produits sans préavis, à moins que ces modifications n'affectent de manière significative les performances et la sécurité des produits. Les pièces décrites / illustrées dans les pages du manuel que vous tenez entre vos mains peuvent également concerner d'autres modèles de la gamme de produits du fabricant ayant des caractéristiques similaires et peuvent ne pas être incluses dans le produit que vous venez d'acquérir.

\* Pour garantir la sécurité et la fiabilité du produit et la validité de la garantie, tous les travaux de réparation, d'inspection ou de remplacement, y compris l'entretien et les réglages spéciaux, doivent être effectués uniquement par des techniciens du service après-vente agréé du fabricant.

\* Utilisez toujours le produit avec l'équipement fourni. L'utilisation du produit avec un équipement non fourni peut entraîner des dysfonctionnements, voire des blessures graves ou la mort. Le fabricant et l'importateur ne sont pas responsables des blessures et des dommages résultant de l'utilisation d'un équipement non conforme.

## Dati tecnici

Voltage:	20V (Li-ion)
Velocità a vuoto:	0-2800RPM
Tasso di impatto:	0-3600BPM
Max. Coppia:	250NM
Albero:	1/2" testa quadrata

\* Il produttore si riserva il diritto di apportare modifiche minori al design e alle specifiche tecniche del prodotto senza preavviso, a meno che tali modifiche non influiscano significativamente sulle prestazioni e sulla sicurezza dei prodotti. Le parti descritte/illustrate nelle pagine del manuale che avete tra le mani possono riguardare anche altri modelli della linea di prodotti del produttore con caratteristiche simili e potrebbero non essere incluse nel prodotto appena acquistato.

\* Per garantire la sicurezza e l'affidabilità del prodotto e la validità della garanzia, tutti gli interventi di riparazione, ispezione o sostituzione, compresa la manutenzione e le regolazioni speciali, devono essere eseguiti esclusivamente da tecnici del servizio di assistenza autorizzato dal produttore.

\* Utilizzare sempre il prodotto con l'attrezzatura fornita. L'utilizzo del prodotto con apparecchiature non in dotazione può causare malfunzionamenti o addirittura lesioni gravi o morte. Il produttore e l'importatore non sono responsabili per lesioni e danni derivanti dall'uso di apparecchiature non conformi.

## Технически данни

Напрежение:	20V (Li-ion)
Скорост без натоварване:	0-2800RPM
Степен на въздействие:	0-3600BPM
Макс. Въртящ момент:	250NM
Вал:	1/2" квадратна глава

\* Производителят си запазва правото да прави незначителни промени в дизайна и техническите спецификации на продуктите без предварително уведомление, освен ако тези промени не засягат значително работата и безопасността на продуктите. Частите, описани/ илюстрирани на страниците на ръководството, което държите в ръцете си, може да се отнасят и за други модели от продуктовата линия на производителя с подобни характеристики и може да не са включени в току-що придобития от вас продукт.

\* За да се гарантира безопасността и надеждността на продукта и валидността на гаранцията, всички работи по ремонт, проверка или замяна, включително поддръжка и специални настройки, трябва да се извършват само от техници от оторизирания сервизен отдел на производителя.

\* Винаги използвайте продукта с доставеното оборудване. Работата на продукта с оборудване, което не е доставено, може да доведе до неизправности или дори до сериозни наранявания или смърт. Производителят и вносителят не носят отговорност за наранявания и щети, възникнали в резултат на използването на несъответстващо на изискванията оборудване.

## Date tehnicе

Tensiune:	20V (Li-ion)
Turație de mers în gol:	0-2800RPM
Număr de percuții:	0-3600BPM
Cuplu maxim:	250NM
Arbore:	1/2" cap pătrat

\* Producătorul își rezervă dreptul de a aduce modificări minore la designul și specificațiile tehnice ale produsului fără notificare prealabilă, cu excepția cazului în care aceste modificări afectează în mod semnificativ performanța și siguranța produselor. Piesele descrise / ilustrate în paginile manualului pe care îl țineți în mâini pot viza și alte modele din linia de produse ale producătorului cu caracteristici similare și pot să nu fie incluse în produsul pe care tocmai l-ați achiziționat.

\* Pentru a asigura siguranța și fiabilitatea produsului, precum și valabilitatea garanției, toate lucrările de reparatii, inspecții sau înlocuiri, inclusiv întreținerea și reglajele speciale, trebuie să fie efectuate numai de către tehnicieni ai departamentului de service autorizat al producătorului.

\* Utilizați întotdeauna produsul cu echipamentul furnizat. Utilizarea produsului cu echipamente care nu sunt furnizate poate cauza defectiuni sau chiar vătămări grave sau chiar moartea. Producătorul și importatorul nu sunt răspunzători pentru vătămările și daunele rezultate din utilizarea unui echipament neconform.

## Tehnički podaci

Napon:	20V (Li-ion)
Broj okretaja u praznom hodu:	0-2800RPM
Broj udaraca:	0-3600BPM
Maks. okretni moment:	250NM
Vratilo:	1/2" četvrtasta glava

\* Proizvođač zadržava pravo na manje izmjene u dizajnu proizvoda i tehničkim specifikacijama bez prethodne najave, osim ako te promjene značajno utječu na performanse i sigurnost proizvoda. Dijelovi opisani / ilustrirani na stranicama priručnika koje držite u rukama također se mogu odnositi na druge modele proizvođačeve linije proizvoda sa sličnim značajkama i možda neće biti uključeni u proizvod koji ste upravo nabavili.

\* Kako bi se osigurala sigurnost i pouzdanost proizvoda i valjanost jamstva, sve popravke, inspeksijske ili zamjenske radove, uključujući održavanje i posebne prilagodbe, smiju obavljati samo tehničari ovlaštenog servisnog odjela proizvođača.

\* Uvijek koristite proizvod s isporučenom opremom. Rad proizvoda s neiskorištenom opremom može uzrokovati kvarove ili čak ozbiljne ozljede ili smrt. Proizvođač i uvoznik nisu odgovorni za ozljede i štete nastale uporabom nesukladne opreme.

## Műszaki adatok

Feszültség:	20V (Li-ion)
Üresjárat fordulatszám:	0-2800RPM
Ütésszám:	0-3600BPM
Max. nyomaték:	250NM
Hajtótengely:	1/2" négyzetes fej

\* A gyártó fenntartja a jogot, hogy előzetes értesítés nélkül kisebb változtatásokat eszközölgjön a termék kialakításában és műszaki specifikációiban, kivéve, ha ezek a változtatások jelentősen befolyásolják a termékek teljesítményét és biztonságát. A kézikönyv kezében tartott oldalakon leírt/illusztrált alkatrészek a gyártó termékszáldjának más, hasonló tulajdonságokkal rendelkező modelljeit is érinthetik, és előfordulhat, hogy az Ön által most megvásárolt termék nem tartalmazza azokat.

\* A termék biztonságának és megbízhatóságának, valamint a garancia érvényességének biztosítása érdekében minden javítási, ellenőrzési vagy csere munkát, beleértve a karbantartást és a speciális beállításokat is, kizárólag a gyártó hivatalos szervizének szakemberei végezhetnek.

\* A terméket mindig a mellékelt felszereléssel használja. A termék nem mellékelt felszereléssel történő üzemeltetése meghibásodást, vagy akár súlyos sérülést vagy halált is okozhat. A gyártó és az importőr nem vállal felelősséget a nem megfelelő felszerelés használatából eredő sérülésekért és károkért.

## General Safety Rules



### **WARNING ! READ AND UNDERSTAND ALL INSTRUCTIONS.**

**Failure to follow all instructions listed below, may result in electric shock, fire and/or serious personal injury.**

### **Work area**

1. Keep work area clean and well lit. Cluttered and dark areas invite accidents.
2. Do not operate power tools in explosive atmospheres, such as in the presence of flammable liquids, gases or dust. Power tools create sparks which may ignite the dust or fumes.
3. Keep children and bystanders away while operating a power tool. Distractions can cause you to lose control.

### **Electrical Safety**

- 1) Do not abuse the cord. Never use the cord to carry the tool. Keep cord away from heat, oil, sharp edges, or moving parts. Replace damaged cords immediately. Damaged cords may create a fire.  
(The following applies only to tools with a separate battery pack)
- 2) A battery operated tool with integral batteries or a separate battery pack must be recharged only with the specified charger for the battery. A charger that may be suitable for one type of battery may create a risk of fire when used with another battery.

### **Personal Safety**

1. Stay alert, watch what you are doing and use common sense when operating a power tool. Do not use a power tool while you are tired or under the influence of drugs, alcohol or medication. A moment of inattention while operating power tools may result in serious personal injury.
2. Dress properly. Do not wear loose clothing or jewellery. Contain long hair. Keep your hair, clothing, and gloves away from moving parts. Loose clothes, jewellery, or long hair can be caught in moving parts.
3. Avoid accidental starting. Be sure switch is in the locked or off position before inserting battery pack. Carrying tools with your finger on the switch invites accidents.
4. Do not overreach. Keep proper footing and balance at all times. Proper footing and balance enable better control of the tool in unexpected situations
5. Use safety equipment. Always wear eye protection, Dust mask, non-skid safety shoes, hard hat, or hearing protection must be used for appropriate conditions.

### **Power tool use and care**

1. Use clamps or other practical ways to secure and support the work piece to a stable platform. Holding the work piece by hand or against your body is unstable and may lead to loss of control.
2. Do not force tool. Use the correct tool for your application. The correct tool will do the job better and safer at the rate for which it is designed.
3. Do not use tool if switch does not turn it on or off. A tool that cannot be controlled with the switch is dangerous and must be repaired.
4. Store idle tools out of reach of children and other untrained persons. Tools are dangerous in the hands of untrained users
5. Maintain tools with care. Keep cutting tools sharp and clean. Properly maintained tools with sharp cutting edge are less likely to bind and are easier to control.
6. Check for misalignment or binding of moving parts, breakage of parts, and any other condition that may affect the tool's operation. If damaged, have the tool serviced before using. Many accidents are caused by poorly maintained tools.
7. Use only accessories that are supplied with your model. Other accessories that may not be suitable for this tool and may create a risk of injury when used.

### **Specific safety rules**

1. Hold tool by insulated gripping surfaces when performing an operation where the cutting tool may contact hidden wiring. Contact with a "live" wire will also make exposed metal parts of the tool "live" and shock the operator.
2. Keep hands clear of moving parts .
3. Do not touch moving parts, Allow the power tool accessories (bit and blades etc) to cool before touching them. They can become extremely hot during use and can burn your skin.
4. Always wear protective safety glasses when operating power tools. Wear a face mask when environment is dusty.

## Main Description

- |                                  |  |                               |
|----------------------------------|--|-------------------------------|
| 1. 1/2" Square drive anvil       | 4. Led Worklight                             | 6. Belt Clip                  |
| 2. Variable speed trigger switch | 5. 20V Li-ion Battery Pack (sold separately) | 7. Forward / Reverse selector |
| 3. Hand Grip                     |  |                               |

## Basic Operation

### Rotational Drive Selection (Fig.5)

The forward/reverse drive selector switch 7 determines the direction of rotation of drive (clockwise or anticlockwise).

To select the direction of rotation:

Stop machine and push the switch 7 to the left or right.

When the direction switch is pushed to the left, the chuck will rotate clockwise.

When the switch is pushed to the right, the drive rotate anti-clockwise.

Before operation, check that the switch is set the required position. Do not change the direction of rotation until the driver comes to a complete stop.

When the wrench is not in use move the switch to neutral (middle position) in order to lock the trigger.

Note: Failure to use the neutral position may activate the trigger inadvertently. This inadvertent operation may damage the power tool.

### Variable Speed Trigger (Fig.6)

When the trigger 2 is pressed the drive will rotate (provided the direction switch 7 is set in the forward or reverse position).

This trigger switch is electronic which enables the user to vary the speed continuously.

The speed varies according to how far the trigger switch is depressed.

The further it is pressed, the faster the drive spindle will rotate.

The lighter it pressed, the slower it will rotate.

Note: If the fastening is heavily corroded, or extremely tight, it may be necessary to release the fixing by hand before continuing with the wrench.

Note: Always tighten fixings to the correct torque as indicated by the manufacturer using a calibrated torque wrench.

Failure to do so may result in the fixing to becoming damaged or insufficiently tightened.

Note: This product is equipped with an electric brake.

### Installing And Removing Sockets (Fig.4)

This wrench is supplied with a 1/2" Square Drive 1

Note: This product is equipped with an electric brake. Never use any sockets or accessories that are not hardened for impact use.

Never use standard chrome vanadium Steel sockets which can shatter and can cause personal injury.

To fit a socket:

Push fit the socket over the anvil. The friction based ring holds the socket securely in place.

To remove a socket:

Pull the socket away from the anvil to remove.

Note: Extra effort may be required when fitting and removing brand new sockets on their initial usage.

### Belt Clip (Fig.7)

The spring steel belt clip 6 is convenient for hanging the drill temporarily. The clip can be installed on either side of the tool.

To install the clip:

Locate the clip 6 in position and fasten with screw 6.1 supplied, take care to not over-tighten and strip the thread.

### LED Work-light (Fig.8)

To aid use in confined, and inadequately lit spaces; the LED work-light 4 automatically illuminates when the trigger is activated.

## ENVIRONMENTAL DISPOSAL

To avoid damage during transportation, the tool must be delivered in sturdy packaging. The packaging, as well as the unit and its accessories, are made from recyclable materials and can be disposed of accordingly. The tool's plastic components are labeled according to their material, allowing for environmentally friendly and differentiated disposal through available collection facilities.



### Only for EU countries

Do not dispose of electric tools together with household waste material!

In observance of European Directive 2002/96/EC on waste electrical and electronic equipment and its implementation in accordance with national law, electric tools that have reached the end of their life must be collected separately and returned to an environmentally compatible recycling facility.

## Regole generali di sicurezza



### AVVERTIMENTO ! LEGGI E COMPRENDI TUTTE LE ISTRUZIONI.

La mancata osservanza di tutte le istruzioni elencate di seguito può provocare scosse elettriche, incendi e / o gravi lesioni personali.

#### Area di lavoro

1. Mantenere l'area di lavoro pulita e ben illuminata. Le aree disordinate e buie invitano agli incidenti.
2. Non utilizzare utensili elettrici in atmosfere esplosive, ad esempio in presenza di liquidi, gas o polvere infiammabili. Gli utensili elettrici generano scintille che possono incendiare la polvere o i fumi.
3. Tenere lontani bambini e astanti mentre si utilizza un elettro utensile. Le distrazioni possono farti perdere il controllo.

#### Sicurezza elettrica

1) Non abusare del cavo. Non utilizzare mai il cavo per trasportare lo strumento. Tenere il cavo lontano da fonti di calore, olio, spigoli vivi o parti in movimento. Sostituire immediatamente i cavi danneggiati. I cavi danneggiati possono provocare un incendio.

(Quanto segue si applica solo agli strumenti con un pacco batteria separato)

2) Uno strumento a batteria con batterie integrate o un pacco batteria separato deve essere ricaricato solo con il caricabatterie specificato per la batteria. Un caricabatterie che può essere adatto a un tipo di batteria può creare un rischio di incendio se utilizzato con un'altra batteria.

#### Sicurezza personale

1. Stai attento, osserva cosa stai facendo e usa il buon senso quando usi un elettro utensile. Non utilizzare uno strumento elettrico quando si è stanchi o sotto l'effetto di droghe, alcol o medicine. Un momento di disattenzione durante l'utilizzo di utensili elettrici può provocare gravi lesioni personali.
2. Vestirsi adeguatamente. Non indossare abiti larghi o gioielli. Contenere i capelli lunghi. Tenere capelli, indumenti e guanti lontano dalle parti in movimento. Abiti larghi, gioielli o capelli lunghi possono rimanere impigliati nelle parti in movimento.
3. Evitare l'avvio accidentale. Accertarsi che l'interruttore sia in posizione di blocco o spento prima di inserire la pastella. Il trasporto di strumenti con il dito sull'interruttore provoca incidenti.
4. Non sporgersi. Mantieni il giusto equilibrio ed equilibrio in ogni momento. Una corretta posizione e equilibrio consentono un migliore controllo dello strumento in situazioni impreviste.
5. Usare l'equipaggiamento di sicurezza. Indossare sempre protezioni per gli occhi, maschera antipolvere, scarpe antiscivolo, elmetto protettivo o cuffie protettive per le condizioni appropriate.

#### Uso e cura degli utensili elettrici

1. Utilizzare morsetti o altri modi pratici per fissare e sostenere il pezzo in lavorazione su una piattaforma stabile. Tenere il pezzo in lavorazione a mano o contro il proprio corpo è instabile e può portare alla perdita di controllo.
2. Non forzare lo strumento. Utilizzare lo strumento corretto per l'applicazione. Lo strumento corretto farà il lavoro meglio e in modo più sicuro alla velocità per cui è progettato.
3. Non utilizzare lo strumento se l'interruttore non lo accende o spegne. Uno strumento che non può essere controllato con l'interruttore è pericoloso e deve essere riparato.
4. Conservare gli strumenti inattivi fuori dalla portata di bambini e altre persone non addestrate. Gli strumenti sono pericolosi nelle mani di utenti non addestrati.
5. Mantenere gli strumenti con cura. Mantenere gli utensili da taglio affilati e puliti. Gli utensili sottoposti a una corretta manutenzione con tagliente affilato hanno meno probabilità di legarsi e sono più facili da controllare.
6. Verificare il disallineamento o l'associazione delle parti in movimento, la rottura delle parti e qualsiasi altra condizione che possa influire sul funzionamento dello strumento. Se danneggiato, far riparare lo strumento prima dell'uso. Molti incidenti sono causati da strumenti di scarsa manutenzione.
7. Utilizzare solo gli accessori forniti con il modello. Altri accessori che potrebbero non essere adatti a questo strumento e che potrebbero creare rischi di lesioni durante l'uso.

#### Norme di sicurezza specifiche

1. Tenere l'utensile per le superfici di presa isolate quando si esegue un'operazione in cui l'utensile da taglio può entrare in contatto con cavi nascosti. Il contatto con un filo "in tensione" renderà anche le parti metalliche esposte dello strumento "Vivere" e scioccare l'operatore.
2. tenere le mani lontane dalle parti in movimento.
3. Non toccare le parti in movimento, lasciare raffreddare gli accessori degli elettro utensili (punta, lame, ecc.) Prima di toccarli. Possono surriscaldarsi durante l'uso e bruciare la pelle.

4. Indossare sempre occhiali protettivi quando si utilizzano strumenti elettrici. Indossare una maschera quando l'ambiente è polveroso.

### Descrizione principale

- |  |  |                                |
|--|--|--------------------------------|
| 1. Incudine da 1/2 " quadrata                  | 4. Faro da lavoro a led  | 6. Clip da cintura             |
| 2. Interruttore grilletto a velocità variabile | 5. Batteria agli ioni di litio da 20 V (venduta separatamente) | 7. Selettore avanti / indietro |
| 3. Impugnatura                                 |  |                                |

### Operazione base

#### Selezione dell'azionamento rotazionale (Fig.5)

Il selettore di marcia avanti / indietro 7 determina la direzione di rotazione dell'azionamento (in senso orario o antiorario).

Per selezionare il senso di rotazione:

Fermare la macchina e spingere l'interruttore 7 verso sinistra o destra.

Quando l'interruttore di direzione viene premuto a sinistra, il mandrino ruoterà in senso orario.

Quando l'interruttore viene spinto verso destra, l'unità ruota in senso antiorario.

Prima dell'operazione, verificare che l'interruttore sia impostato sulla posizione richiesta. Non modificare il senso di rotazione fino a quando il conducente non si ferma completamente.

Quando il conducente non è in uso, spostare l'interruttore in folle (posizione centrale) per bloccare il grilletto.

Nota: il mancato utilizzo della posizione neutra può attivare il grilletto inavvertitamente. Questa operazione involontaria può danneggiare l'utensile elettrico.

#### Innesco a velocità variabile (Fig.6)

Quando si preme il grilletto 2, l'azionamento ruoterà (a condizione che l'interruttore di direzione 7 sia impostato in avanti o indietro). Questo interruttore a grilletto è elettronico che consente all'utente di variare continuamente la velocità.

La velocità varia in base alla pressione dell'interruttore del grilletto.

Più viene premuto, più velocemente ruoterà il mandrino di azionamento.

Più leggero ha premuto, più lentamente ruoterà.

Nota: se il fissaggio è fortemente corroso o estremamente stretto, potrebbe essere necessario rilasciare il fissaggio a mano prima di continuare con la chiave.

Nota: serrare sempre i fissaggi alla coppia corretta come indicato dal produttore usando una chiave dinamometrica calibrata. In caso contrario, il fissaggio potrebbe risultare danneggiato o insufficientemente serrato.

Nota: questo prodotto è dotato di un freno elettrico.

#### Installazione e rimozione di prese (Fig.4)

Questa chiave è fornita con un 1/2 "Square Drive 1

Nota: questo prodotto è dotato di un freno elettrico. Non utilizzare mai prese o accessori che non siano induriti per un impatto.

Non utilizzare mai prese standard in acciaio al cromo vanadio che possono frantumarsi e causare lesioni personali.

Per inserire una presa:

Inserire la presa sopra l'incudine. L'anello basato sull'attrito mantiene saldamente in posizione la presa.

Per rimuovere un socket:

Estrarre la presa dall'incudine per rimuoverla.

Nota: potrebbe essere necessario uno sforzo aggiuntivo quando si inseriscono e si rimuovono nuove prese sul loro utilizzo iniziale.

#### Clip da cintura (Fig.7)

La clip da cintura in acciaio per molle 6 è comoda per appendere temporaneamente il trapano. La clip può essere installata su entrambi i lati dello strumento.

Per installare la clip:

Individuare la clip 6 in posizione e fissarla con la vite 6.1 in dotazione, fare attenzione a non stringere eccessivamente e spellare la filettatura.

#### Faro da lavoro a LED (Fig.8)

Per facilitare l'uso in spazi confinati e inadeguati; la luce di lavoro a LED 4 si accende automaticamente quando viene attivato il grilletto.

## SMALTIMENTO AMBIENTALE

Per evitare danni durante il trasporto, l'utensile deve essere consegnato in un imballaggio robusto. L'imballaggio, così come l'unità e i suoi accessori, sono realizzati con materiali riciclabili e possono essere smaltiti in modo appropriato. I componenti in plastica dell'utensile sono etichettati in base al materiale di cui sono composti, consentendo uno smaltimento differenziato e rispettoso dell'ambiente attraverso gli impianti di raccolta disponibili.



### Solo per i paesi dell'UE

Non smaltire gli utensili elettrici insieme ai rifiuti domestici!

In conformità con la direttiva europea 2002/96/CE sui rifiuti di apparecchiature elettriche ed elettroniche e la sua attuazione in conformità con la legislazione nazionale, gli utensili elettrici che hanno raggiunto la fine del loro ciclo di vita devono essere raccolti separatamente e restituiti a un impianto di riciclaggio compatibile con l'ambiente.

**BORMANN**  
**PRO**

## Γενικές Οδηγίες Ασφαλούς Χρήσης



**ΠΡΟΕΙΔΟΠΟΙΗΣΗ! ΔΙΑΒΑΣΤΕ ΚΑΙ ΚΑΤΑΝΟΗΤΕ ΟΛΕΣ ΤΙΣ ΟΔΗΓΙΕΣ.**

Εάν δεν ακολουθήσετε όλες τις παρακάτω οδηγίες, μπορεί να προκληθεί ηλεκτροπληξία, πυρκαγιά και / ή σοβαρός τραυματισμός.

### Χώρος εργασίας

- Κρατήστε το χώρο εργασίας σας καθαρό και με καλό φωτισμό. Οι ακατάστατοι ή σκοτεινοί χώροι μπορεί να προκαλέσουν τραυματισμούς.
- Μην λειτουργείτε τα ηλεκτρικά εργαλεία σε εκρηκτικές ατμόσφαιρες, όπως σε χώρους με εύφλεκτα υλικά, αέρια ή σκόνες. Τα ηλεκτρικά εργαλεία μπορεί να προκαλέσουν σπίθες και να προκαλέσουν φωτιά.
- Κρατήστε παιδιά και άλλα άτομα μακριά ενώ λειτουργείτε το εργαλείο αυτό. Οι περισπασμοί μπορεί να σας κάνουν να χάσετε τον έλεγχο.

### Ηλεκτρική ασφάλεια

- 1) Προστατεύστε το καλώδιο. Ποτέ μην χρησιμοποιείτε το καλώδιο για να μεταφέρετε το εργαλείο. Κρατήστε το καλώδιο μακριά από θερμότητα, λάδι, αιχμηρές άκρες ή κινούμενα μέρη. Αντικαταστήστε αμέσως τα κατεστραμμένα καλώδια. Τα χαλασμένα καλώδια ενδέχεται να προκαλέσουν πυρκαγιά.  
(Τα παρακάτω ισχύουν μόνο για εργαλεία με ξεχωριστή μπαταρία)
- 2) Ένα εργαλείο που λειτουργεί με μπαταρία με ενσωματωμένες μπαταρίες ή ξεχωριστή μπαταρία πρέπει να επαναφορτίζεται μόνο με τον καθορισμένο φορτιστή μπαταρίας. Ένας φορτιστής που μπορεί να είναι κατάλληλος για έναν τύπο μπαταρίας μπορεί να δημιουργήσει κίνδυνο πυρκαγιάς όταν χρησιμοποιείται με άλλη μπαταρία.

### Προσωπική ασφάλεια

- Δώστε προσοχή στην εργασία σας και χρησιμοποιήστε κοινή λογική όταν χρησιμοποιείτε ηλεκτρικά εργαλεία. Μη χρησιμοποιείτε το εργαλείο όταν είστε κουρασμένοι ή βρίσκεστε κάτω από την επήρεια ουσιών, αλκοόλ ή φαρμάκων. Μια στιγμή απροσεξίας κατά την λειτουργία μπορεί να προκαλέσει σοβαρό τραυματισμό.
- Χρησιμοποιήστε προσωπικά είδη προστασίας. Φοράτε πάντα γυαλιά προστασίας. Εξαρτήματα προστασίας όπως μάσκα σκόνης, υποδήματα προστασίας, κράνος ή ωτοασπίδες τα οποία χρησιμοποιούνται σε κατάλληλες συνθήκες μειώνουν τον κίνδυνο τραυματισμού.
- Αποφύγετε την κατά λάθος εκκίνηση. Σιγουρευτείτε ότι ο διακόπτης είναι στην θέση Off πριν να συνδέσετε το εργαλείο στην πρίζα και πριν να σηκώσετε ή μεταφέρετε το εργαλείο. Η μεταφορά του εργαλείου με το δάχτυλο στο διακόπτη μπορεί να προκαλέσει ατυχήματα.
- Αφαιρέστε όλα τα κλειδιά ρύθμισης από το εργαλείο πριν να το λειτουργήσετε. Ένα κλειδί μπορεί να εκτοξευτεί και να προκαλέσει σοβαρό τραυματισμό.
- Μην τεντώνετε. Κρατήστε σταθερό πάτημα και ισορροπία κάθε στιγμή. Αυτό σας επιτρέπει να έχετε καλύτερο έλεγχο του εργαλείου σας ανά πάσα στιγμή.
- Ντυθείτε κατάλληλα. Μη φοράτε φαρδιά ρούχα και κοσμήματα. Κρατήστε τα μαλλιά, τα ρούχα και τα γάντια σας μακριά από τα κινούμενα μέρη του εργαλείου. Τα φαρδιά ρούχα, τα κοσμήματα και τα μακριά μαλλιά μπορεί να πιαστούν στα κινούμενα μέρη του εργαλείου.

### 4) Χρήση και συντήρηση εργαλείου

- Μην υπερφορτώνετε το εργαλείο. Χρησιμοποιήστε το κατάλληλο εργαλείο για την κατάλληλη εργασία. Το σωστό εργαλείο θα κάνει την εργασία πιο αποδοτικά και με μεγαλύτερη ασφάλεια στο ρυθμό για το οποίο σχεδιάστηκε.
- Μη χρησιμοποιείτε το εργαλείο εάν ο διακόπτης δεν λειτουργεί. Οποιοδήποτε εργαλείο που δεν μπορεί να ελεγχθεί είναι επικίνδυνο και πρέπει να επισκευαστεί.
- Αποσυνδέστε το εργαλείο από την πρίζα πριν να πραγματοποιήσετε ρυθμίσεις, αλλαγή εξαρτημάτων και πριν την αποθήκευση. Με τον τρόπο αυτό μειώνετε τον κίνδυνο της κατά λάθος εκκίνησης.
- Αποθηκεύστε τα εργαλεία μακριά από παιδιά και μην επιτρέπετε σε άτομα που δεν γνωρίζουν τις οδηγίες αυτές να το λειτουργήσουν. Τα ηλεκτρικά εργαλεία είναι επικίνδυνα στα χέρια ατόμων που δεν έχουν την κατάλληλη γνώση.
- Συντηρήστε τα ηλεκτρικά εργαλεία. Ελέγξτε για προβλήματα στα κινούμενα μέρη, σπασμένα ανταλλακτικά και για όποια άλλη κατάσταση μπορεί να επηρεάσει τον τρόπο λειτουργίας του εργαλείου. Εάν το εργαλείο είναι χαλασμένο θα πρέπει να δοθεί σε εξουσιοδοτημένο σέρβις για επισκευή. Πολλά ατυχήματα μπορεί να προκύψουν από ένα κακό συντηρημένο εργαλείο.
- Κρατήστε το εξάρτημα κοπής αιχμηρό. Το εξάρτημα κοπής που είναι αιχμηρό είναι πιο απίθανο να μπλοκάρει και πιο εύκολο να ελεγχθεί.
- Χρησιμοποιήστε τα εργαλεία, τα εξαρτήματα και τα ανταλλακτικά σύμφωνα με τις οδηγίες αυτές λαμβάνοντας υπόψιν τις

συνθήκες εργασίας και την εργασία που θέλετε να εκτελέσετε. Η χρήση του εργαλείου για διαφορετικές λειτουργίες από αυτές για τις οποίες έχει σχεδιαστεί μπορεί να προκαλέσει επικίνδυνες καταστάσεις.

### Ειδικές οδηγίες ασφαλείας

1. Κρατήστε το εργαλείο από τις μονωμένες επιφάνειες όταν εκτελείτε μια εργασία όπου το εργαλείο κοπής μπορεί να έρθει σε επαφή με κρυφές καλωδιώσεις. Η επαφή με ένα "ενεργό" καλώδιο θα κάνει επίσης ενεργά τα μεταλλικά αγωγίμα μέρη του εργαλείου και θα προκαλέσει ηλεκτροπληξία στον χειριστή.
2. Κρατήστε τα χέρια σας μακριά από τα κινούμενα μέρη.
3. Μην αγγίζετε τα κινούμενα μέρη, αφήστε τα εξαρτήματα του ηλεκτρικού εργαλείου (μύτες και τρυπάνια κλπ.) να κρυσώσουν πριν τα αγγίξετε. Μπορούν να γίνουν πολύ ζεστά κατά τη χρήση και να προκληθούν εγκαύματα.
4. Χρησιμοποιείτε πάντα γυαλιά ασφαλείας όταν χειρίζεστε ηλεκτρικά εργαλεία. Φορέστε μάσκα προστασίας όταν το περιβάλλον είναι σκονισμένο.

### Περιγραφή βασικών τμημάτων και εξαρτημάτων

- |   |   |                                      |
|---|---|--------------------------------------|
| 1. Υποδοχή σύνδεσης (καρέ 1/2)                  | 4. Λυχνία εργασίας LED                      | 7. Επιλογέας κατεύθυνσης περιστροφής |
| 2. Σκανδάλη On/Off ελέγχου μεταβλητής ταχύτητας | 5. Μπαταρία 20V Li-ion (δεν περιλαμβάνεται) |                                      |
| 3. Αντιολισθητική χειρολαβή                     | 6. Κλίπ συγκράτησης                         |                                      |

### Βασική λειτουργία

#### Επιλογέας κατεύθυνσης περιστροφής (Εικ.5)

Ο επιλογέας 7 καθορίζει την κατεύθυνση περιστροφής (δεξιόστροφα ή αριστερόστροφα).

Για να επιλέξετε την κατεύθυνση περιστροφής:

Σταματήστε το εργαλείο και σπρώξτε τον επιλογέα 7 προς τα αριστερά ή προς τα δεξιά.

Όταν ο επιλογέας ωθηθεί προς τα αριστερά, ο τσόκ θα περιστραφεί δεξιόστροφα.

Όταν ο επιλογέας πιέζεται προς τα δεξιά, ο τσόκ περιστρέφεται αριστερόστροφα.

Πριν από τη λειτουργία, ελέγξτε ότι ο επιλογέας είναι ρυθμισμένος στην επιθυμητή θέση. Μην αλλάζετε την κατεύθυνση περιστροφής μέχρι ο οδηγός να σταματήσει τελείως.

Όταν το εργαλείο δεν χρησιμοποιείται, μετακινήστε τον επιλογέα στην θέση ασφαλείας (μεσαία θέση) για να κλειδώσετε τη σκανδάλη.

Σημείωση: Η μη χρήση της ουδέτερης θέσης μπορεί να ενεργοποιήσει ακούσια τη σκανδάλη. Αυτή η ακούσια λειτουργία μπορεί να προκαλέσει βλάβη στο ηλεκτρικό εργαλείο.

#### Σκανδάλη On/Off μεταβλητής ταχύτητας (Εικ.6)

Όταν πιεσθεί η σκανδάλη 2, ο κινητήρας θα περιστραφεί (με την προϋπόθεση ότι ο επιλογέας 7 έχει ρυθμιστεί σε μία από της δύο κατευθύνσεις). Η ηλεκτρονική σκανδάλη του εργαλείου επιτρέπει στον χρήστη να ελέγχει πλήρως την ταχύτητα περιστροφής.

Η ταχύτητα μεταβάλλεται ανάλογα με το βαθμό στον οποίο είναι πατημένη η σκανδάλη.

Όσο περισσότερο πιέζεται, τόσο περισσότερο αυξάνεται η ταχύτητα περιστροφής του.

Σημείωση: Εάν το μπουλόνι έχει διαβρωθεί σε μεγάλο βαθμό ή είναι σφιγμένο με πολύ μεγάλη ροπή, μπορεί να χρειαστεί να το ξεσφίξετε χειροκίνητα, πριν συνεχίσετε με το μπουλονόκλειδο.

Σημείωση: Σφίξτε πάντα τα μπουλόνια, τις βίδες και τα εξαρτήματα στερέωσης με τη σωστή ροπή, όπως υποδεικνύεται από τον κατασκευαστή χρησιμοποιώντας ένα καλιμπραρισμένο ροπόκλειδο. Σε αντίθετη περίπτωση, μπορεί να προκληθεί βλάβη ή λανθασμένη σύσφιξη.

Σημείωση: Το εργαλείο είναι εφοδιασμένο με ηλεκτρικό φρένο.

#### Αλλάζοντας καρυδάκια (Εικ.4)

Αυτό το κλειδί παρέχεται με υποδοχή σύνδεσης 1/2" (1).

Σημείωση: Το εργαλείο είναι εφοδιασμένο με ηλεκτρικό φρένο. Ποτέ μην χρησιμοποιείτε καρυδάκια ή εξαρτήματα που δεν έχουν υποστεί κάποιου είδους επεξεργασία σκλήρυνσης για λειτουργία σε συνδυασμό με παλμικά εργαλεία.

Ποτέ μην χρησιμοποιείτε τις μύτες και παρελκόμενα χρωμίου βαναδίου που μπορούν να θρυμματιστούν και να προκαλέσουν τραυματισμό.

Για να τοποθετήσετε ένα καρυδάκι:

Τοποθετήστε το καρυδάκι σπρώχνοντάς το στην υποδοχή σύνδεσης μέχρι να ασφαλίσει στην θέση του.

Για να αφαιρέσετε ένα καρυδάκι:

Αφαιρέστε το καρυδάκι από την υποδοχή σύνδεσης τραβώντας το προς τα έξω.

Σημείωση: Μπορεί να απαιτηθεί επιπλέον προσπάθεια όταν συνδέετε ή αποσυνδέετε καινούργια καρυδάκια κατά την αρχική τους χρήση.

**Κλιπ συγκράτησης (Εικ.7)**

Το μεταλλικό κλιπ ελάσματος 6 είναι κατάλληλο για την προσωρινή στήριξη του τρυπανιού. Το κλιπ μπορεί να τοποθετηθεί σε κάθε πλευρά του εργαλείου.

Για να τοποθετήσετε το κλιπ:

Επιλέξτε μία από τις πλευρές και στερεώστε το με τη βίδα 6.1 που παρέχεται στην αρχική συσκευασία, προσέξτε να μην σφίξετε υπερβολικά και προκαλέσετε βλάβη το σπείρωμα.

**Λυχνία εργασίας LED (Εικ.8)**

Η λυχνία εργασίας είναι πολύ χρήσιμη κατά την εργασία σε δυσπρόσιτα σημεία με ελλιπή φωτισμό. Η λυχνία εργασίας LED 4 ανάβει αυτόματα με την ενεργοποίηση της σκανδάλης.

**ΑΠΟΡΡΙΨΗ ΣΤΟ ΠΕΡΙΒΑΛΛΟΝ**

Προκειμένου να αποφευχθούν ζημιές κατά τη μεταφορά, το εργαλείο πρέπει να παραδίδεται σε στερεά συσκευασία. Η συσκευασία καθώς και η μονάδα και τα εξαρτήματα είναι κατασκευασμένα από ανακυκλώσιμα υλικά και μπορούν να απορριφθούν αναλόγως. Τα πλαστικά εξαρτήματα του εργαλείου φέρουν σήμανση ανάλογα με το υλικό τους, γεγονός που καθιστά δυνατή την απομάκρυνση φιλικών προς το περιβάλλον και διαφοροποιημένων λόγω των διαθέσιμων εγκαταστάσεων συλλογής.

**Μόνο για χώρες της Ευρωπαϊκής Ένωσης**

Μην πετάτε τα ηλεκτρικά εργαλεία μαζί με τα οικιακά απορρίμματα!

Σύμφωνα με την Ευρωπαϊκή Οδηγία 2002/96/ΕΚ για τα απόβλητα ηλεκτρικού και ηλεκτρονικού εξοπλισμού και την εφαρμογή της σύμφωνα με την εθνική νομοθεσία, τα ηλεκτρικά εργαλεία που έχουν φτάσει στο τέλος της ζωής τους πρέπει να συλλέγονται χωριστά και να επιστρέφονται σε μια περιβαλλοντικά συμβατή εγκατάσταση ανακύκλωσης.



## Общи правила за безопасност



### ВНИМАНИЕ ! ЧЕТЕТЕ И РАЗБЕРЕТЕ ВСИЧКИ ИНСТРУКЦИИ.

Неспазването на всички инструкции, изброени по-долу, може да доведе до токов удар, пожар и / или сериозни телесни наранявания.

#### Работна среда

1. Поддържайте работната зона чиста и добре осветена. Затрупаните и тъмни зони приканват злополуки.
2. Не използвайте електроинструментите във взривоопасна атмосфера, например при наличие на запалими течности, газове или прах. Електрическите инструменти създават искри, които могат да запалят праха или изпаренията.
3. Дръжте деца и странични лица далеч, докато работите с електроинструмент. Разсейването може да доведе до загуба на контрол.

#### Електрическа безопасност

1) Не злоупотребявайте с кабела. Никога не използвайте кабела, за да носите инструмента. Дръжте кабела далеч от топлина, масло, остри ръбове или движещи се части. Сменете повредените кабели незабавно. Повредените шнура могат да създадат пожар.

(Следното се отнася само за инструменти с отделен комплект батерии)

2) Акумулаторен инструмент с вградени батерии или отделен комплект батерии трябва да се зарежда само с определеното зарядно за батерията. Зарядното устройство, което може да е подходящо за един тип батерия, може да създаде риск от пожар, когато се използва с друга батерия.

#### Лична безопасност

1. Бъдете нащрек, гледайте какво правите и използвайте здравия разум, когато работите с електроинструмент. Не използвайте електроинструмент, докато сте уморени или под въздействието на наркотици, алкохол или лекарства. Момент на невнимание по време на работа с електрически инструменти може да доведе до сериозни телесни наранявания.
2. Облечете се правилно. Не носете свободни дрехи или бижута. Съдържат дълга коса. Дръжте косата, дрехите и ръкавиците си далеч от движещи се части. Отпуснати дрехи, бижута или дълга коса могат да бъдат уловени в движещи се части.
3. Избягвайте случайното стартиране. Уверете се, че превключвателят е в заключено или изключено положение, преди да поставите пакет за тесто. Носенето на инструменти с пръст на превключвателя приканва злополуки.
4. Не прекалявайте. Поддържайте правилна опора и баланс по всяко време. Правилната опора и баланс позволяват по-добър контрол на инструмента при неочаквани ситуации
5. Използвайте предпазно оборудване. Винаги носете защита за очите, За подходящи условия трябва да се използва маска за прах, защитни обувки, които не се плъзгат, твърда шапка или слухова защита.

#### Използване и грижа за електроинструмента

1. Използвайте скоби или други практични начини да закрепите и подкрепите работния елемент към стабилна платформа. Придържането на работното парче на ръка или към тялото ви е нестабилно и може да доведе до загуба на контрол.
2. Не натискайте инструмент. Използвайте правилния инструмент за вашето приложение. Правилният инструмент ще свърши работата по-добре и по-безопасно със скоростта, за която е предназначен.
3. Не използвайте инструмент, ако превключвателят не го изключи. Инструмент, който не може да се управлява с превключвателя, е опасен и трябва да бъде ремонтиран.
4. Съхранявайте неактивни инструменти извън достъпа на деца и други нетренирани лица. Инструментите са опасни в ръцете на необучени потребители
5. Поддържайте внимателно инструментите. Поддържайте режещите инструменти остри и чисти. Правилно поддържаните инструменти с остър режещ ръб са по-малко склонни да се свързват и са по-лесни за управление.
6. Проверете за несъответствие или свързване на подвижни части, счупване на части и всякакви други условия, които могат да повлияят на работата на инструмента. Ако се повредите, преди да използвате инструмента, трябва да се обслужва. Много аварии са причинени от лошо поддържани инструменти.
7. Използвайте само аксесоари, които се доставят с вашия модел. Други аксесоари, които може да не са подходящи за този инструмент и могат да създадат риск от нараняване при употреба.

#### Специфични правила за безопасност

1. Дръжте инструмента чрез изолирани захващащи повърхности, когато извършвате операция, при която режещият инструмент може да контактува със скрито окабеляване. Контактът с „жив“ проводник също ще направи открити

метални части на инструмента „На живо“ и шокира оператора.

2. пазете ръцете от движещи се части.

3. Не докосвайте движещи се части, Оставете аксесоарите на електроинструмента (бит и остриета и т.н.) да се охладят, преди да ги докоснете. Те могат да станат изключително горещи по време на употреба и да изгорят кожата ви.

4. Винаги носете предпазни очила, когато работите с електрически инструменти. Носете маска за лице, когато околната среда е запрашена.

### Основно описание

- |   |   |                               |
|---|---|-------------------------------|
| 1. 1/2 " Квадратна наковалня                    | 4. Led Worklight                                  | 7. Селектор за напред / назад |
| 2. превключвател на тригер с променлива скорост | 5. 20V литиево-йонна батерия (продава се отделно) |                               |
| 3. Дръжка                                       | 6. Клип за колана                                 |                               |

### Основна операция

#### Избор на въртящо задвижване (Фиг.5)

Превключвателят за избор на задвижване напред / назад 7 определя посоката на въртене на задвижването (по посока на часовниковата стрелка или обратно на часовниковата стрелка).

За да изберете посоката на въртене:

Спрете машината и натиснете превключвателя 7 наляво или надясно.

Когато бутонът за посока се натисне наляво, патронникът ще се завърти по посока на часовниковата стрелка.

Когато превключвателят е натиснат надясно, устройството се върти обратно на часовниковата стрелка.

Преди работа проверете дали превключвателят е зададен в желаното положение. Не променяйте посоката на въртене, докато водачът не спре напълно.

Когато драйверът не се използва, преместете превключвателя в неутрално (средно положение), за да заключите спусъка.

Забележка: Неизползването на неутрална позиция може да активира спусъка по невнимание. Тази невнимателна работа може да повреди електроинструмента.

#### Задействане на променлива скорост (Фиг.6)

Когато натиснете спусъка 2, задвижването ще се завърти (при условие, че превключвателят на посоката 7 е настроен в положение напред или назад). Този задействащ превключвател е електронен, което позволява на потребителя да променя скоростта непрекъснато.

Скоростта варира в зависимост от това докъде е натиснат превключвателят на спусъка.

Колкото по-нататък се натисне, толкова по-бързо ще се върти шпиндела на задвижването.

Колкото по-леко натисна, толкова по-бавно ще се върти.

Забележка: Ако закопчаването е силно корозизирано или е изключително здраво, може да се наложи фиксирането да се освободи на ръка, преди да продължите с гаечния ключ.

Забележка: Винаги затягайте фиксиращите елементи към правилния въртящ момент, както е посочено от производителя, като използвате калибриран гаечен ключ. Неспазването на това може да доведе до повреда или недостатъчно затягане на фиксирането.

Забележка: Този продукт е снабден с електрическа спирачка.

#### Инсталиране и премахване на гнезда (Фиг.4)

Този гаечен ключ се доставя с 1/2 "квадратно задвижване 1

Забележка: Този продукт е снабден с електрическа спирачка. Никога не използвайте гнезда или аксесоари, които не са закалени за удар.

Никога не използвайте стандартни гнезда от хромирана ванадиева стомана, които могат да се разрушат и могат да причинят телесни наранявания.

За да поставите гнездо:

Натиснете гнездото върху наковалнята. Пръстенът на основата на триене държи гнездото сигурно на място.

За да премахнете гнездо:

Издърпайте гнездото от наковалнята, за да го извадите.

Забележка: Може да се наложи допълнително усилие при монтиране и сваляне на чисто нови контакти при първоначалното им използване.

**Колан за клип (Фиг.7)**

Пружинната стоманена скоба за колан 6 е удобна за временно окачване на свредлото. Клипът може да бъде инсталиран от двете страни на инструмента.

За да инсталирате клипа:

Намерете щипката 6 в положение и закрепете с доставен винт 6.1, внимавайте да не затегнете и не отстраните резбата.

**LED работна светлина (фиг.8)**

За подпомагане на използването в затворени и неподходящи пространства; LED светлината 4 работи автоматично, когато задейства спусъка.

**ИЗХВЪРЛЯНЕ В ОКОЛНАТА СРЕДА**

За да се избегнат повреди по време на транспортиране, инструментът трябва да се доставя в здрава опаковка. Опаковката, както и уредът и неговите аксесоари, са изработени от рециклируеми материали и могат да се изхвърлят по съответния начин. Пластмасовите компоненти на инструмента са маркирани според материала, от който са изработени, което позволява екологично и разделно изхвърляне чрез наличните съоръжения за събиране.

**Само за страни от ЕС**

Не изхвърляйте електрически инструменти заедно с битовите отпадъци!

В съответствие с Европейска директива 2002/96/ЕО за отпадъци от електрическо и електронно оборудване и нейното прилагане в съответствие с националното законодателство, електрическите инструменти, които са достигнали края на експлоатационния си срок, трябва да се събират отделно и да се връщат в съоръжение за рециклиране, съвместимо с околната среда.



## \*Reguli generale de siguranță



### ATENȚIE ! CITIȚI ȘI ÎNȚELEGEȚI TOATE INSTRUCȚIUNILE.

Nerespectarea tuturor instrucțiunilor enumerate mai jos poate avea ca rezultat șocuri electrice, incendii și/sau vătămări corporale grave.

#### Zona de lucru

1. Păstrați zona de lucru curată și bine luminată. Zonele dezordonate și întunecate favorizează accidentele.
2. Nu folosiți uneltele electrice în atmosfere explozive, cum ar fi în prezența unor lichide, gaze sau praf inflamabile. Uneltele electrice creează scânteii care pot aprinde praful sau vaporii.
3. Țineți copiii și trecătorii la distanță în timp ce folosiți o unealtă electrică. Distragerile vă pot face să pierdeți controlul.

#### Siguranța electrică

- 1) Nu abuzați de cablu. Nu folosiți niciodată cablul pentru a transporta unealta. Țineți cablul departe de căldură, ulei, margini ascuțite sau piese în mișcare. Înlocuiți imediat cablurile deteriorate. Cablurile deteriorate pot crea un incendiu. (Următoarele se aplică numai la uneltele cu un acumulator separat)
- 2) O unealtă cu baterii cu baterii integrate sau cu un pachet de baterii separat trebuie reîncărcată numai cu încărcătorul specificat pentru baterie. Un încărcător care poate fi potrivit pentru un tip de acumulator poate crea un risc de incendiu atunci când este utilizat cu un alt bat- teriu.

#### Siguranța personală

1. Rămâneți în alertă, urmăriți ceea ce faceți și folosiți bunul simț atunci când folosiți o unealtă electrică. Nu utilizați o unealtă electrică în timp ce sunteți obosit sau sub influența drogurilor, alcoolului sau a medicamentelor. Un moment de neatenție în timp ce folosiți uneltele electrice poate duce la vătămări corporale grave.
2. Îmbrăcați-vă corespunzător. Nu purtați haine largi sau bijuterii. Nu purtați părul lung. Țineți-vă părul, hainele și mănușile la distanță de piesele în mișcare. Hainele largi, bijuteriile sau părul lung pot fi prinse în piesele în mișcare.
3. Evitați pornirea accidentală. Asigurați-vă că întrerupătorul este în poziția blocat sau oprit înainte de a introduce acumulatorul. Purtarea uneltelor cu degetul pe întrerupător invită la accidente.
4. Nu exagerați. Păstrați în permanență o poziție corectă și un echilibru adecvat. Poziția corectă a picioarelor și echilibrul permit un control mai bun al sculei în situații neprevăzute
5. Utilizați echipamentul de siguranță. Purtați întotdeauna ochelari de protecție, mască de protecție împotriva prafului, pantofi de siguranță antiderapanți, cască de protecție sau protecție auditivă pentru condiții adecvate.

#### Utilizarea și îngrijirea sculelor electrice

1. Folosiți cleme sau alte metode practice pentru a fixa și susține piesa de lucru pe o platformă stabilă. Ținerea piesei de lucru cu mâna sau pe corp este instabilă și poate duce la pierderea controlului.
2. Nu forțați scula. Utilizați unealta corectă pentru aplicația dumneavoastră. Unealta corectă va face treaba mai bine și mai sigur, la viteza pentru care a fost proiectată.
3. Nu utilizați unealta dacă întrerupătorul nu o pornește sau o oprește. O unealtă care nu poate fi controlată cu ajutorul comutatorului este periculoasă și trebuie reparată.
4. Depozitați uneltele nefolositoare la îndemâna copiilor și a altor persoane neinstruite. Uneltele sunt periculoase în mâinile unor utilizatori neinstruiți
5. Întrețineți instrumentele cu grijă. Păstrați uneltele de tăiere ascuțite și curate. Uneltele întreținute corespunzător și cu muchia de tăiere ascuțită sunt mai puțin susceptibile de a se bloca și sunt mai ușor de controlat.
6. Verificați dacă piesele în mișcare nu sunt nealiniat sau blocate, dacă piesele nu sunt rupte și dacă nu există alte condiții care pot afecta funcționarea sculei. Dacă este deteriorată, efectuați reparația sculei înainte de a o utiliza. Multe accidente sunt cauzate de scule prost întreținute.
7. Folosiți numai accesoriile furnizate cu modelul dumneavoastră. Alte accesorii care pot să nu fie adecvate pentru acest instrument și pot crea un risc de rănire atunci când sunt utilizate.

#### Reguli specifice de siguranță

1. Țineți unealta de suprafețele de prindere izolate atunci când efectuați o operațiune în care unealta de tăiere poate intra în contact cu cabluri ascunse.  
.contactul cu un fir "sub tensiune" va face ca și părțile metalice expuse ale sculei să fie "sub tensiune" și să producă un șoc pentru operator.
2. țineți mâinile departe de piesele în mișcare .
3. Nu atingeți piesele în mișcare, lăsați accesoriile sculei electrice (burghiu și lame etc.) să se răcească înainte de a le atinge, acestea pot deveni extrem de fierbinți în timpul utilizării și vă pot arde pielea.
4. Purtați întotdeauna ochelari de protecție atunci când folosiți scule electrice. Purtați o mască pentru față atunci când mediul este prăfuit.

## Descriere principală

- |  |                                 |                              |
|--|---------------------------------|------------------------------|
| 1. 1/4" hexagonal cu eliberare rapidă          | 4. A condus lumina de lucru     | 7. Selector înainte / înapoi |
| 2. Comutator de declanșare cu viteză variabilă | 5. Pachet de baterii Li-ion 20V |                              |
| 3. Mâner                                       | 6. Clip de centură              |                              |

## Funcționare de bază

### Selectarea acționării rotative (Fig.5)

Comutatorul de selectare a acționare înainte/înapoi 7 determină sensul de rotație al acționare (în sensul acelor de ceasornic sau în sens invers). Pentru a selecta direcția de rotație:

Oprii mașina și împingeți comutatorul 7 la stânga sau la dreapta.

Atunci când comutatorul de direcție este împins spre stânga, mandrina se va roti în sensul acelor de ceasornic. Atunci când comutatorul este împins spre dreapta, unitatea se rotește în sens antiorar.

Înainte de funcționare, verificați dacă comutatorul este setat în poziția necesară. Nu schimbați sensul de rotație până când șoferul se oprește complet.

Atunci când șoferul nu este utilizat, mutați comutatorul în poziția neutră (poziția de mijloc) pentru a bloca declanșatorul. Notă: Neutilizarea poziției neutre poate activa declanșatorul din greșeală. Această acționare involuntară poate deteriora scula electrică.

### Declanșator cu viteză variabilă (Fig.6)

Atunci când declanșatorul 2 este apăsat, acționarea se va roti (cu condiția ca comutatorul de direcție 7 să fie setat în poziția înainte sau înapoi). Acest comutator de declanșare este electronic, ceea ce permite utilizatorului să varieze continuu viteza. Viteza variază în funcție de cât de mult este apăsat comutatorul de declanșare. Cu cât este mai mult apăsat, cu atât mai repede se va roti axul de acționare.

Cu cât este mai ușoară, cu atât se va roti mai încet.

### Instalarea și îndepărtarea biților (Fig.4)

Acest dispozitiv de înșurubare este furnizat cu un hexagonal femelă de 1/4".

1. Trageți și țineți cleștele de prindere rapidă 1 în spate pentru a introduce și a elibera burghiul.
2. Acest produs este echipat cu o frână electrică. Nu utilizați niciodată biți sau accesorii care nu sunt călite pentru utilizarea la impact.

### Clemă pentru centură (Fig.7)

Clipul de centură din oțel cu arc 6 este convenabil pentru agățarea temporară a burghiului. Clipul poate fi instalat pe ambele părți ale sculei.

Pentru a instala cleva:

Așezați cleva 6 pe poziție și fixați-o cu șurubul 6.1 furnizat, având grijă să nu o strângeți prea tare și să nu desfaceți filetul.

### Lampă de lucru cu LED (Fig.8)

Pentru a facilita utilizarea în spații limitate și inadecvate, lumina de lucru cu LED 4 se aprinde automat atunci când declanșatorul este activat.

## ELIMINARE ECOLOGICĂ

Pentru a evita deteriorarea în timpul transportului, unealta trebuie livrată într-un ambalaj robust. Ambalajul, precum și unitatea și accesoriile sale sunt fabricate din materiale reciclabile și pot fi eliminate în mod corespunzător. Componentele din plastic ale unelei sunt etichetate în funcție de materialul din care sunt fabricate, permițând o eliminare ecologică și diferențiată prin intermediul instalațiilor de colectare disponibile.



### Numai pentru țările UE

Nu aruncați uneltele electrice împreună cu deșeurile menajere!

În conformitate cu Directiva europeană 2002/96/CE privind deșeurile de echipamente electrice și electronice și punerea în aplicare a acesteia în conformitate cu legislația națională, uneltele electrice care au ajuns la sfârșitul ciclului de viață trebuie colectate separat și returnate la o instalație de reciclare compatibilă cu mediul.

## Opća sigurnosna pravila



**UPOZORENJE! PROČITAJTE I SHVATITE SVE UPUTE. Nepoštivanje svih dolje navedenih uputa može dovesti do strujnog udara, požara i /ili ozbiljnih tjelesnih ozljeda.**

### Radno područje

1. Održavajte radno područje čistim i dobro osvijetljenim. Pretrpana i tamna područja pozivaju na nesreće.
2. Do ne rade električnim alatima u eksplozivnim atmosferama, primjerice u prisutnosti zapaljivih tekućina, plinova ili prašine. Električni alati stvaraju iskre koje mogu zapaliti prašinu ili pare.
3. Držite djecu i promatrače podalje dok upravljate električnim alatom. Ometanja mogu uzrokovati gubitak kontrole.

### Električna sigurnost

1. Ne zloupotrebjavajte kabel. Nikada ne koristite kabel za nošenje alata. Kabel držite podalje od topline, ulja, oštih rubova ili pokretnih dijelova. Odmah zamijenite oštećene kabele. Oštećeni kabele mogu stvoriti požar. (Sljedeće se odnosi samo na alate s zasebnom baterijom)
2. Alat na baterije s integralnim baterijama ili zasebnom baterijom mora se puniti samo s navedenim punjačem za bateriju. Punjač koji može biti prikladan za jednu vrstu baterije može stvoriti rizik od požara kada se koristi s drugom palicom.

### Osobna sigurnost

1. Budite oprezni, pazite što radite i koristite zdrav razum kada upravljate električnim alatom. Ne koristite električni alat dok ste umorni ili pod utjecajem droga, alkohola ili lijekova. Trenutak nepažnje tijekom rada s električnim alatima može rezultirati ozbiljnim tjelesnim ozljedama.
2. Odjenite se kako treba. Ne nosite široku odjeću ili nakit. Sadrže dugu kosu. Držite kosu, odjeću i rukavice podalje od pokretnih dijelova. Široka odjeća, nakit ili duga kosa mogu se uhvatiti u pokretnim dijelovima.
3. Izbjegavajte slučajno pokretanje. Prije umetanja pakiranja tijesta provjerite nalazi li se prekidač u zaključanom ili isključenom položaju. Nošenje alata prstom na prekidaču poziva na nesreće.
4. Do ne pretjerujući. Držite pravilno uporište i ravnotežu u svakom trenutku. Pravilno uporište i ravnoteža omogućuju bolju kontrolu alata u neočekivanim situacijama
5. Koristite sigurnosnu opremu. Uvijek nosite zaštitu za oči, maska za prašinu, zaštitne cipele bez klizanja, tvrdi šešir ili zaštita sluha moraju se koristiti za odgovarajuće uvjete.

### Upotreba i njega električnih alata

1. Koristite stezaljke ili druge praktične načine za osiguranje i podršku radnog dijela stabilnoj platformi. Držanje radnog komada rukom ili uz tijelo je nestabilno i može dovesti do gubitka kontrole.
2. Do ne forsiranje alata. Koristite ispravan alat za svoju aplikaciju. Ispravan alat obaviti će posao bolje i sigurnije brzinom za koju je dizajniran.
3. Do koristiti alat ako ga prekidač ne isključi. Alat kojim se ne može upravljati prekidačem opasan je i mora se popraviti.
4. Store besposadne alate izvan dohvata djece i drugih neobučenih osoba. Alati su opasni u rukama neobučenih korisnika
5. Pažljivo održavajte alate. Držite alate za rezanje oštirim i čistim. Manje je vjerojatno da će se pravilno održavani alati s oštrom oštricom vezati i lakše ih je kontrolirati.
6. Provjerite neusklađenost ili vezanje pokretnih dijelova, lom dijelova i bilo koje drugo stanje koje može utjecati na rad alata. Ako je oštećen, servisirajte alat prije korištenja. Mnoge nesreće uzrokovane su loše održanim alatima.
7. Koristite samo dodatnu opremu koja se isporučuje s vašim modelom. Ostali dodaci koji možda nisu prikladni za ovaj alat i mogu uzrokovati rizik od ozljeda kada se koriste.

### Posebna sigurnosna pravila

1. Držite alat izoliranim površinama za hvatanje prilikom izvođenja operacije u kojoj alat za rezanje može dodirnuti skriveno ožičenje. Kontakt s "živom" žicom također će izložene metalne dijelove alata učiniti "živima" i šokirati operatera.
2. Držite ruke podalje od pokretnih dijelova.
3. Do ne dodirujući pokretne dijelove, Ostavite pribor za električni alat (bit i oštrice itd.) da se ohladi prije nego što ih dodirnete. Tijekom uporabe mogu postati izuzetno vruće i mogu vam spaliti kožu.
4. Uvijek nosite zaštitne naočale prilikom rada s električnim alatima. Nosite masku za lice kada je okoliš prašnjav.

## Glavni opis

- |  |   |                                   |
|--|---|-----------------------------------|
| 1. 1/2" Četvrtasti pogonski nakovanj   | 4. Led radno svjetlo                        | 6. Remenska kopča                 |
| 2. Prekidač okidača promjenjive brzine | 5. 20V Li-ion baterija (prodaje se zasebno) | 7. Prosljeđivanje / Obrnuti birač |
| 3. Ručka                               |   |                                   |

## Osnovna operacija

### Odabir rotacijskog pogona (slika 5).

Prekidač za odabir prednjeg/obrnutog pogona 7 određuje smjer rotacije pogona (u smjeru kazaljke na satu ili u smjeru suprotnom od kazaljke na satu).

Da biste odabrali smjer rotacije:

Zaustavite stroj i gurnite prekidač 7 ulijevo ili udesno.

Kada se prekidač smjera pomakne ulijevo, stezna glava će se okretati u smjeru kazaljke na satu.

Kada se prekidač pomakne udesno, pogon se okreće u smjeru suprotnom od kazaljke na satu.

Prije rada provjerite je li prekidač postavljen na potreban položaj. Ne mijenjajte smjer rotacije dok se vozač potpuno ne zaustavi.

Kada ključ nije u upotrebi, pomaknite prekidač u neutralni (srednji položaj) kako biste zaključali okidač.

**Napomena:** Nekorištenje neutralnog položaja može nenamjerno aktivirati okidač. Ova nenamjerna operacija može oštetiti električni alat.

### Okidač promjenjive brzine (slika 6)

Kada pritisne okidač 2, pogon će se okretati (pod uvjetom da je prekidač smjera 7 postavljen u prednjem ili obrnutom položaju). Ovaj prekidač okidača je elektronički što korisniku omogućuje kontinuirano mijenjanje brzine.

Brzina varira ovisno o tome koliko je prekidač okidača depresivan.

Što se dalje pritisne, brže će se pogonsko vreteno okretati. Što je upaljač pritisnuo, to će se sporije okretati.

**Napomena:** Ako je pričvršćivanje jako korodirano ili izuzetno čvrsto, možda će biti potrebno ručno otpustiti pričvršćivanje prije nego što nastavite s ključem.

**Napomena:** Uvijek zategnite pričvršćivanje na ispravan okretni moment kako je naznačio proizvođač pomoću kalibriranog ključa zakretnog momenta. Ako to ne učinite, to može dovesti do toga da se pričvršćivanje ošteti ili nedovoljno zategne.

**Napomena:** Ovaj proizvod je opremljen električnom kočnicom.

### Ugradnja i uklanjanje utičnica (slika 4)

Ovaj ključ isporučuje se s 1/2" Kvadratnim pogonom 1

**Napomena:** Ovaj proizvod je opremljen električnom kočnicom. Nikada nemojte koristiti utičnice ili pribor koji nisu očvršnuti za uporabu u udaru.

Nikada nemojte koristiti standardne kromirane vanadium Čelične utičnice koje se mogu razbiti i mogu uzrokovati osobne ozljede.

#### Da biste uklopili utičnicu:

Gurnite utičnicu preko nakovnja. Prsten na bazi trenja sigurno drži utičnicu na mjestu.

#### Da biste uklonili utičnicu:

Odvucite utičnicu od nakovnja kako biste ga uklonili.

**Napomena:** Prilikom ugradnje i uklanjanja potpuno novih utičnica pri njihovoj početnoj uporabi može biti potreban dodatni napor.

### Kopča remena (slika 7)

Opružna čelična kopča 6 pogodna je za privremeno vješanje bušilice. Isječak se može instalirati s obje strane alata.

Da biste instalirali isječak:

Pronađite kopču 6 u položaju i pričvrstite isporučenim vijkom 6.1, pazite da se ne previše zategnete i skinite navoj.

### LED radno svjetlo (sl.8)

Pomoći u korištenju u skućenim i neadekvatno otvorenim prostorima; LED radno svjetlo 4 automatski svijetli kada je okidač aktiviran.

## ZBRINJAVANJE S UGLEDOM OKOLIŠA

Kako bi se izbjegla oštećenja tijekom transporta, alat mora biti isporučen u čvrstoj ambalaži. Ambalaža, kao i uređaj i njegov pribor, izrađeni su od materijala za recikliranje i mogu se u skladu s tim zbrinuti. Plastični dijelovi alata označeni su prema materijalu od kojeg su napravljeni, što omogućuje ekološki prihvatljivo i diferencirano zbrinjavanje putem dostupnih sabirnih centara.



### Samo za zemlje EU

Ne odlažite električne alate zajedno s kućnim otpadom!

U skladu s Europskom direktivom 2002/96/EZ o otpadnoj električnoj i elektroničkoj opremi i njezinom provedbom u skladu s nacionalnim zakonodavstvom, električni alati koji su dosegili kraj svog vijeka trajanja moraju se odvojeno prikupljati i vratiti u ekološki prihvatljivo postrojenje za recikliranje.

## Általános biztonsági szabályok



**FIGYELEM! OLVASSA EL ÉS ÉRTESE MEG AZ ÖSSZES UTASÍTÁST.**

Az alábbi utasítások be nem tartása áramütéshez, tűzhöz és/vagy súlyos személyi sérülésekhez vezethet.

### Munkaterület

1. A munkaterületet tartsa tisztán és jól megvilágítva. A rendetlen és sötét területek baleseteket okozhatnak.
2. Ne használja az elektromos szerszámokat robbanásveszélyes környezetben, például gyúlékony folyadékok, gázok vagy por jelenlétében. Az elektromos szerszámok szikrákat keltenek, amelyek meggyújthatják a port vagy a gőzöket.
3. A motoros szerszámok használata közben tartsa távol a gyermekeket és a járókelőket. A figyelemelterelés a szerszám elvesztéséhez vezethet.

### Elektromos biztonság

- 1) Ne használja a kábelt rendeltetésétől eltérő módon. Soha ne használja a kábelt a szerszám hordozására. Tartsa a kábelt távol hőtől, olajtól, éles szélektől és mozgó alkatrészekről. A sérült kábelt azonnal cserélje ki. A sérült kábel tűzveszélyt okozhat.  
(Az alábbiak csak külön akkumulátorral rendelkező szerszámokra vonatkoznak)
- 2) Az integrált akkumulátorral vagy külön akkumulátorral működő szerszámokat csak az akkumulátorhoz megadott töltővel szabad tölteni. Az egyik típusú akkumulátorhoz alkalmas töltő más típusú akkumulátoroknál tűzveszélyt okozhat.

### Személyes biztonság

1. Legyen óvatos, figyeljen arra, amit csinál, és használja a józan esztét, amikor elektromos szerszámot használ. Ne használjon elektromos szerszámot, ha fáradt, vagy gyógyszerek, alkohol vagy más szerek hatása alatt áll. Egy pillanatnyi figyelmetlenség elektromos szerszámok használata közben súlyos személyi sérüléseket okozhat.
2. Viseljen megfelelő ruházatot. Ne viseljen laza ruházatot vagy ékszert. Hosszú hajat kössön össze. Tartsa távol a haját, ruházatát és kesztyűjét a mozgó alkatrészekről. A laza ruházat, ékszerek vagy hosszú haj beakadhatnak a mozgó alkatrészekbe.
3. Kerülje a véletlen bekapcsolást. Az akkumulátor behelyezése előtt győződjön meg arról, hogy a kapcsoló reteszelve vagy kikapcsolt állapotban van. A szerszámok hordozása az ujjal a kapcsolón balesetveszélyes.
4. Ne nyúljon túl messzire. Mindig tartsa meg a megfelelő lábtartást és egyensúlyt. A megfelelő lábtartás és egyensúly lehetővé teszi a szerszám jobb irányítását váratlan helyzetekben.
5. Használjon biztonsági felszerelést. Mindig viseljen szemvédőt, porálcot, csúszásgátló biztonsági cipőt, védősisakot vagy hallásvédőt, ha az adott körülmények megkövetelik.

### Elektromos szerszámok használata és karbantartása

1. A munkadarabot szorítókkal vagy más praktikus eszközökkel rögzítse és támaszkodjon egy stabil felületre. A munkadarab kézzel vagy a testhez szorítva tartása instabil és a szerszám elvesztéséhez vezethet.
2. Ne erőltesse a szerszámot. Használjon a feladathoz megfelelő szerszámot. A megfelelő szerszám a tervezett sebességgel jobban és biztonságosabban végzi el a munkát.
3. Ne használja a szerszámot, ha a kapcsoló nem kapcsolja be vagy ki. A kapcsolóval nem vezérelhető szerszám veszélyes, ezért javíttassa meg.
4. A nem használt szerszámokat gyermekektől és más képzetlen személyektől elzárva tárolja. A szerszámok képzetlen felhasználók kezében veszélyesek.
5. A szerszámokat gondosan tartsa karban. A vágószerszámokat tartsa éles és tiszta állapotban. A megfelelően karbantartott, éles vágóélel rendelkező szerszámok kevésbé hajlamosak beragadni és könnyebben irányíthatók.
6. Ellenőrizze, hogy a mozgó alkatrészek nincsenek-e rosszul beállítva vagy elakadtak-e, nincsenek-e törött alkatrészek, valamint minden egyéb olyan állapot, amely befolyásolhatja a szerszám működését. Ha a szerszám megsérült, használat előtt javíttassa meg. Sok baleset rosszul karbantartott szerszámok miatt történik.
7. Csak a modellhez mellékelt tartozékokat használja. Más tartozékok nem biztos, hogy alkalmasak ehhez a szerszámhoz, és használatuk sérülést okozhat.

### Különleges biztonsági szabályok

1. Ha olyan műveletet végez, amelynek során a vágószerszám rejtett vezetékkel érintkezhet, fogja meg a szerszámot a szigetelt markolatfelületeken. Az „áram alatt lévő” vezetékkel való érintkezés a szerszám fedetlen fém alkatrészeit is „áram alá helyezi”, és áramütést okozhat a kezelőnek.
2. Tartsa kezeit távol a mozgó alkatrészekről.
3. Ne érintse meg a mozgó alkatrészeket! Hagyja kihűlni az elektromos szerszám tartozékait (bitek, pengék stb.) mielőtt megérinti őket. Használat közben rendkívül forróak lehetnek és égési sérüléseket okozhatnak.
4. Elektromos szerszámok használata közben mindig viseljen védőszemüveget. Poros környezetben viseljen arcmaszkot.

## Fő leírás

- |  |   |                                |
|--|---|--------------------------------|
| <b>1. 1/2" négyzetes hajtótengely</b>            | <b>4. LED-es munkalámpa</b>                                     | <b>6. Övcsipesz</b>            |
| <b>2. Változtatható sebességű indítókapcsoló</b> | <b>5. 20 V-os lítium-ion akkumulátor (külön megvásárolható)</b> | <b>7. Előre/hátra kapcsoló</b> |
| <b>3. Kézfogantyú</b>                            |   |                                |

## Alapvető működés

### Forgásirány-választó (5. ábra)

Az előre/hátra hajtás választókapcsoló 7 határozza meg a hajtás forgásirányát (óramutató járásával megegyező vagy azzal ellentétes).

A forgásirány kiválasztásához:

Állítsa le a gépet, és tolja a kapcsolót 7 balra vagy jobbra.

Ha a kapcsolót balra tolja, a tokmány óramutató járásával megegyező irányba forog. Ha a kapcsolót jobbra tolja, a hajtás óramutató járásával ellentétes irányba forog.

Működés előtt ellenőrizze, hogy a kapcsoló a kívánt helyzetben van-e. Ne változtassa meg a forgásirányt, amíg a hajtás teljesen leáll.

Ha a csavarkulcsot nem használja, állítsa a kapcsolót semleges (középső) állásba a kioldógomb reteszeléséhez.

Megjegyzés: A semleges helyzet használatának elmulasztása véletlen bekapcsolást okozhat. A véletlen bekapcsolás károsíthatja az elektromos szerszámot.

### Változtatható sebességű indító (6. ábra)

A 2. indító gomb megnyomásakor a hajtás elfordul (feltéve, hogy a 7. iránykapcsoló előre vagy hátra van állítva). Ez az indítókapcsoló elektronikus, amely lehetővé teszi a felhasználó számára a sebesség fokozatmentes változtatását.

A sebesség a kioldó kapcsoló lenyomásának mértékétől függ. Minél mélyebbre nyomják, annál gyorsabban forog a hajtómű tengelye.

Minél könnyebben nyomják meg, annál lassabban forog.

Megjegyzés: Ha a rögzítés erősen korrodált vagy rendkívül szoros, előfordulhat, hogy a csavarkulccsal való folytatás előtt kézzel kell meglazítani a rögzítést.

Megjegyzés: A rögzítőelemeket mindig a gyártó által megadott megfelelő nyomatékkel húzza meg egy kalibrált nyomatékcsavarkulccsal. Ennek elmulasztása a rögzítőelem megsérülését vagy elégtelen meghúzását okozhatja.

Megjegyzés: Ez a termék elektromos fékkel van felszerelve.

### Aljzatok felszerelése és eltávolítása (4. ábra)

Ez a csavarkulcs 1/2" négyzetes hajtással 1

Megjegyzés: Ez a termék elektromos fékkel van felszerelve. Soha ne használjon olyan dugókat vagy tartozékokat, amelyek nem ütészálók.

Soha ne használjon szabványos króm-vanádium acél dugókat, amelyek eltörhetnek és személyi sérüléseket okozhatnak.

A dugó felszereléséhez:

Nyomja rá a dugókulcsot az üllőre. A súrlódáson alapuló gyűrű biztosan a helyén tartja a dugókulcsot.

A dugó eltávolítása:

Húzza el a dugókulcsot az üllőtől.

Megjegyzés: Az új dugók első használatakor a felszereléshez és eltávolításhoz nagyobb erőfeszítésre lehet szükség.

### Övcsipesz (7. ábra)

A rugós acél övcsipesz 6 kényelmes a fúró ideiglenes felfüggesztéséhez. A csipesz a szerszám mindkét oldalára felszerelhető.

A kapcs felszerelése:

Helyezze a kapcsot 6 a megfelelő helyre, és rögzítse a mellékelt 6.1 csavarral, ügyelve arra, hogy ne húzza túl szorosan, mert megsérülhet a menet.

### LED munkalámpa (8. ábra)

A szűk és nem megfelelően megvilágított helyeken való használatot megkönnyítendő, a LED-es munkalámpa 4 automatikusan kigyullad, amikor a ravaszt meghúzzák.

## KÖRNYEZETVÉDELMI ELLENŐRZÉS

A szállítás során bekövetkező sérülések elkerülése érdekében a szerszámot erős csomagolásban kell szállítani. A csomagolás, valamint a készülék és tartozékai újrahasznosítható anyagokból készültek, és ennek megfelelően ártalmatlaníthatók. A szerszám műanyag alkatrészei anyaguknak megfelelően vannak jelölve, ami lehetővé teszi a környezetbarát és differenciált ártalmatlanítást a rendelkezésre álló gyűjtőhelyeken.



### Csak EU-országok számára

Az elektromos szerszámokat ne dobja a háztartási hulladékba!

Az elektromos és elektronikus berendezések hulladékairól szóló 2002/96/EK európai irányelvnek és annak nemzeti jogba való átültetésének megfelelően az élettartamuk végéhez érkezett elektromos szerszámokat külön kell gyűjteni és környezetbarát újrahasznosító telepre kell visszazállítani.

## ΕΓΓΥΗΣΗ

EL

Τα ηλεκτρικά εργαλεία έχουν κατασκευαστεί με αυστηρά πρότυπα που έχει θέσει η εταιρεία και συνάδουν με τα ευρωπαϊκά πρότυπα ποιότητας. Για τα ηλεκτρικά εργαλεία της εταιρείας μας παρέχεται περίοδος εγγύησης 24 μηνών για ερασιτεχνική χρήση και 12 μηνών για επαγγελματική χρήση. Η ισχύς της εγγύησης ξεκινά από την ημερομηνία αγοράς του προϊόντος. Αποδεικτικό του δικαιώματος της εγγύησης αποτελεί το παραστατικό αγοράς του εργαλείου (απόδειξη λιανικής ή τιμολόγιο). Σε καμιά περίπτωση η εταιρεία δεν καλύπτει τη σχετική δαπάνη ανταλλακτικών και εργασιών εάν και εφόσον δε συνοδεύεται από αντίγραφο του παραστατικού αγοράς. Σε περίπτωση που η επισκευή πρέπει να γίνει στο service μας η δαπάνη μεταφοράς (από και προς) βαρύνει εξ' ολοκλήρου τον αποστολέα. Τα εργαλεία αποστέλλονται για την επισκευή τους στην εταιρεία ή σε εξουσιοδοτημένο συνεργείο με τον ενδεδειγμένο τρόπο και μέσο μεταφοράς.

### ΕΞΑΙΡΕΣΕΙΣ ΚΑΙ ΠΕΡΙΟΡΙΣΜΟΙ ΤΗΣ ΕΓΓΥΗΣΗΣ:

- 1) Ανταλλακτικά που φθείρονται φυσιολογικά από τη χρήση τους (καρβουνάκια, καλώδιο, διακόπτες, τσοκ κ.λ.π).
- 2) Εργαλεία που έχουν υποστεί ζημίες από τη μη συμμόρφωση με τις οδηγίες του κατασκευαστή.
- 3) Εργαλεία με ελλιπή συντήρηση.
- 4) Χρήση μη ενδεδειγμένων λιπαντικών ή εξαρτημάτων.
- 5) Εργαλεία που έχουν δοθεί χωρίς επιβάρυνση.
- 6) Βλάβη που οφείλεται σε ηλεκτρική σύνδεση σε τάση διαφορετική από την αναγραφόμενη στην πινακίδα συσκευής.
- 7) Σύνδεση σε μη γειωμένο ρευματοδότη.
- 8) Μεταβολή της τάσης του ρεύματος.
- 9) Βλάβη που προκύπτει από τη χρήση αλμυρού νερού (π.χ πλυστικά, αντλίες).
- 10) Βλάβη ή κακή λειτουργία που έχει προκύψει από πλημμελή καθαρισμό του εργαλείου.
- 11) Επαφή του εργαλείου με χημικά, ή βλάβη από υγρασία, διάβρωση.
- 12) Εργαλεία που έχουν υποστεί τροποποιήσεις – αλλαγές ή έχουν ανοιχτεί από μη εξουσιοδοτημένο συνεργείο.
- 13) Σπασμένα μέρη/εξαρτήματα εξαιτίας του ορθής χρήσης.
- 14) Εργαλεία που χρησιμοποιούνται για ενοίκιαση.

Η εγγύηση καλύπτει αποκλειστικά τη δωρεάν αντικατάσταση του εξαρτήματος που έχει κατασκευαστικό ελάττωμα ή αστοχία υλικού. Σε περίπτωση έλλειψης ανταλλακτικού η εταιρεία διατηρεί το δικαίωμα αντικατάστασης του εργαλείου με άλλο αντίστοιχο μοντέλο. Μετά τη διεκπεραίωση εγγύησης δεν επιμνηνύεται ούτε ανανεώνεται ο χρόνος εγγύησης του εργαλείου. Αντικατάσταση ανταλλακτικού με χρέωση επισκευής, καλύπτεται από 1 χρόνο εγγύησης καλής λειτουργίας, με προϋπόθεση την τήρηση των όρων εγγύησης. Τα ανταλλακτικά ή τα εργαλεία τα οποία αντικαθίστανται παραμένουν στην κατοχή της εταιρείας μας. Άλλες απαιτήσεις, εκτός από αυτές που αναφέρονται σε αυτό το έντυπο εγγύησης επισκευής ή βλαβών ηλεκτρικών εργαλείων, δεν ισχύουν. Για την εγγύηση αυτή ισχύει το ελληνικό δίκαιο.

## WARRANTY

EN

The power tools have been manufactured according to strict standards, set by our company, which are aligned with the respective European quality standards. The power tools of our company are provided with a warranty period of 24 months for non-professional use and 12 months for professional use. The warranty is valid from the date of purchase of the product. Proof of the warranty right is the purchase document of the tool (retail receipt or invoice). Under no circumstances shall the company cover the relevant cost of spare parts and respective required working hours unless a copy of the purchase document is presented. In case the repair has to be done by our service department the cost of transportation (to and from) is entirely borne by the sender (client). The tools must be sent for repair to the company or to an authorized workshop in the appropriate way and means of transport.

### WARRANTY EXEMPTIONS AND RESTRICTIONS:

- 1) Spare parts that wear out naturally as a consequence of being used (brushes, cables, switches, chucks etc.).
- 2) Tools damaged as a result of non-compliance with the instructions of the manufacturer.
- 3) Tools poorly maintained.
- 4) Use of improper lubricants or accessories.
- 5) Tools given to third entities free of charge.
- 6) Damage due to an electrical connection at a voltage other than that indicated on the appliance plate.
- 7) Connection to a non-earthed power supply.
- 8) Change in current voltage.
- 9) Damage resulting from the use of salty water (e.g., washing machines, pumps).
- 10) Damage or malfunction resulting from improper cleaning procedure of the tool.
- 11) Contact of the tool with chemicals, or damage as a result of moisture or corrosion.
- 12) Tools that have been modified or opened by unauthorized personnel.
- 13) Broken parts/components as a result of inappropriate use.
- 14) Tools used for rent.

The warranty covers only the free of charge replacement of the component that presents a manufacturing defect or material failure. In case of lack of a specific spare part the company reserves the right to replace the tool with another corresponding model. After all warranty procedures have been concluded, the warranty period of the tool shall not be extended or renewed. Replacement of a spare part with repair charge is covered by a 1 year warranty of good operation, subject to compliance with the warranty terms. The spare parts or tools that are replaced remain in the possession of our company. Requirements, other than those mentioned in this warranty form, regarding power tools repair or damage thereof, do not apply. Greek law and relative regulations apply to this warranty.

## GARANTIE

FR

Les outils électriques sont fabriqués selon des normes strictes, établies par notre société et se sont alignées sur les normes de qualité européennes respectives. Les outils électriques de notre société sont bénéficiés d'une garantie de 24 mois pour une utilisation non professionnelle et de 12 mois pour une utilisation professionnelle. La garantie est valable à partir de la date d'achat du produit. La preuve du droit à la garantie est le document d'achat de l'outil (ticket de caisse ou facture). En aucun cas, l'entreprise ne couvrira le coût des pièces de rechange et des heures de travail nécessaires si une copie du document d'achat n'est pas présentée. Si la réparation doit être effectuée par notre service après-vente, les frais de transport (aller- retour) sont entièrement à la charge de l'expéditeur (client). Les outils doivent être envoyés pour réparation à l'entreprise ou à un atelier agréé de la manière et avec le moyen de transport appropriée.

### EXEMPTIONS ET RESTRICTIONS DE GARANTIE:

- 1) Les pièces de rechange qui s'usent naturellement suite à leur utilisation (balaise, câbles, interrupteurs, mandrins etc.).
- 2) Les outils endommagés à la suite du non-respect des instructions du fabricant.
- 3) Outils mal entretenus.
- 4) Utilisation de lubrifiants ou d'accessoires inappropriés.
- 5) Outils donnés à des tiers à titre gratuit.
- 6) Dommages dus à un mauvais branchement électrique ou à une tension différente de celle indiquée sur la plaque de l'appareil.
- 7) Connexion à une alimentation électrique non reliée à la terre.
- 8) Fluctuation de la tension inacceptable.
- 9) Dommages résultant de l'utilisation d'eau salée (par exemple, machines à laver, pompes).
- 10) Dommages ou dysfonctionnement résultant d'une procédure de nettoyage inadéquate de l'appareil.
- 11) Contact de l'outil avec des produits chimiques, ou dommages résultant de l'humidité ou de la corrosion.
- 12) Les outils qui ont été modifiés ou ouverts par du personnel non autorisé.
- 13) Pièces/composants cassés à la suite d'une utilisation inappropriée.
- 14) Les outils utilisés à location.

La garantie couvre uniquement le remplacement gratuit du composant qui présente un défaut de fabrication ou une défaillance matérielle. En cas d'absence d'une pièce de rechange spécifique, l'entreprise se réserve le droit de remplacer l'outil par un autre modèle correspondant. Après la conclusion de toutes les procédures de garantie, la période de garantie de l'outil ne sera pas prolongée ou renouvelée. Le remplacement d'une pièce de rechange, ainsi que les frais de réparation, sont couverts par une garantie de bon fonctionnement d'un an, sous réserve du respect des conditions de garantie. Les pièces de rechange ou les outils remplacés restent en possession de notre société. Les exigences, autres que celles mentionnées dans ce formulaire de garantie, concernant la réparation des outils électriques ou leur endommagement, ne sont pas applicables. La loi grecque et ses règlements s'appliquent à cette garantie.

## GARANZIA

IT

Gli elettrodomestici sono stati fabbricati secondo gli standard rigorosi, stabiliti dalla nostra azienda, che sono allineati con i rispettivi standard di qualità europei. Gli elettrodomestici della nostra azienda sono forniti con un periodo di garanzia di 24 mesi per uso non professionale e di 12 mesi per uso professionale. La garanzia è valida dalla data di acquisto del prodotto. La prova del diritto di garanzia è il documento di acquisto dell'utensile (scontrino o fattura). In nessun caso l'azienda coprirà il relativo costo dei pezzi di ricambio e delle rispettive ore di lavoro necessarie se non viene presentata una copia del documento di acquisto. Nel caso in cui la riparazione debba essere effettuata dal nostro servizio di assistenza, il costo del trasporto (da e per) è interamente a carico del mittente (cliente). Gli utensili devono essere inviati per la riparazione all'azienda o ad un'officina autorizzata nel modo e nel mezzo di trasporto appropriato.

### ECCEZIONI E LIMITAZIONI ALLA GARANZIA:

- 1) Pezzi di ricambio che si deteriorano naturalmente con l'uso (pezzi di consumo).
- 2) Utensili danneggiati dal mancato rispetto delle istruzioni del produttore.
- 3) Strumenti con manutenzione insufficiente.
- 4) Uso di lubrificanti o parti inappropriate.
- 5) Strumenti dati gratuitamente.
- 6) Guasto dovuto a un collegamento dell'aria compressa a una pressione diversa da quella indicata sulla targhetta dei dati tecnici.
- 7) Danni derivanti dall'uso di aria compressa impura e non filtrata.
- 8) Danni o malfunzionamenti derivanti da una pulizia inadeguata dell'utensile.
- 9) Contatto dell'utensile con prodotti chimici, o danni da umidità, corrosione.
- 10) Strumenti che hanno subito modifiche - cambiamenti o sono stati aperti da un'officina non autorizzata.
- 11) Strumenti utilizzati per il noleggio.
- 12) Strumenti che sono stati modificati o aperti da personale non autorizzato.
- 13) Rottura di parti/componenti a causa di un uso improprio.
- 14) Strumenti utilizzati per il noleggio.

La garanzia copre solo la sostituzione gratuita del componente che presenta un difetto di fabbricazione o di materiale. In caso di mancanza di un pezzo di ricambio specifico, l'azienda si riserva il diritto di sostituire l'utensile con un altro modello corrispondente. Una volta concluse tutte le procedure di garanzia, il periodo di garanzia dell'utensile non potrà essere esteso o rinnovato. La sostituzione di un pezzo di ricambio, insieme al costo della riparazione, è coperta da una garanzia di buon funzionamento di 1 anno, a condizione che vengano rispettati i termini della garanzia. I pezzi di ricambio o gli utensili che vengono sostituiti rimangono in possesso della nostra azienda. I requisiti, diversi da quelli menzionati in questo modulo di garanzia, riguardanti la riparazione di utensili elettrici o il loro danneggiamento, non si applicano. La legge greca e i relativi regolamenti si applicano a questa garanzia.

## GARANCIA

AL

Mjetet e energjisë janë prodhuar sipas standardeve strikte, të vendosura nga kompania jonë, të cilat janë në përputhje me standardet respektive evropiane të cilësisë. Mjetet e energjisë të kompanisë sonë janë siguruar me një periudhë garancie prej 24 muaj për përdorim jo profesional dhe 12 muaj për përdorim profesional. Garancia është e vlefshme nga data e blerjes së produktit. Prova e së drejtës së garancisë është dokumenti i blerjes së mjetit (faturë ose faturë me pakicë). Në asnjë rrethanë ndërmarrja nuk mbulon koston përkatëse të pjesëve të këmbimit dhe orarin përkatës të kërkuar të punës, përveç kur është paraqitur një kopje e dokumentit të blerjes. Në rast se riparimi duhet të bëhet nga departamenti ynë i shërbimit kostoja e transportit (për dhe nga) është tërësisht e mbajtur nga dërguesi (klienti). Mjetet duhet të dërgohen për riparim në ndërmarrje ose në një punishtë të autorizuar në mënyrën dhe mjetet e duhura të transportit.

### PËRJASHTIMET DHE KUFIZIMET E GARANCISË:

- 1) Pjesët rezervë që përdoren në mënyrë natyrale si pasojë e përdorur (furçat, kabllot, ndërruesit, mbytytet etj.).
- 2) Veglat e dëmtuara si rezultat i mosrespektimit të udhëzimeve të prodhuesit.
- 3) Mjetet e mbajtura keq.
- 4) Përdorimi i lubrifikantëve ose aksesoreve të papërshtatshëm.
- 5) Mjetet që u jepen enteve të treta pa pagesë.
- 6) Dëmtimi për shkak të një lidhje elektrike në një tension tjetër nga ai i treguar në plakën e pajisjes.
- 7) Lidhja me furnizimin me energji jo tokësore.
- 8) Ndryshimi i tensionit aktual.
- 9) Dëmtimi që vijnë si pasojë e përdorimit të ujit të kripur (p.sh., lavatrice, pompa).
- 10) Dëmtimi ose mosfunksionimi që rezulton nga procedura e papërshtatshme e pastrimit të mjetit.
- 11) Kontakti i mjetit me kimikate, ose dëmtimi si pasojë e lagështisë ose korrozionit.
- 12) Mjete që janë modifikuar ose hapur nga personel i paautorizuar.
- 13) Pjesë/përbërës të thyer si rezultat i përdorimit të papërshtatshëm.
- 14) Veglat e përdorura për qira.

Garancia mbulon vetëm zëvendësimin pa pagesë të komponentit që paraqet një defekt prodhues ose dështim material. Në rast të mungesës së një pjese rezervë specifike kompania rezervon të drejtën për të zëvendësuar mjetin me një model tjetër përkatës. Pasi të jenë përfunduar të gjitha procedurat e garancisë, periudha e garancisë së mjetit nuk do të zgjatet ose të rinovohet. Zëvendësimi i një pjese rezervë, së bashku me ngarkesën e riparimit, mbulohet nga një garanci vepri me mirë 1 vit, subjekt i përputhjes me kushtet e garancisë. Pjesët e këmbimit ose mjetet që zëvendësohen mbeten në zotërim të kompanisë sonë. Kërkesat, përveç atyre të përmendura në këtë formë garancie, në lidhje me riparimin ose dëmtimin e mjeteve të energjisë elektrike, nuk zbatohen. Ligji grek dhe rregullat relative zbatohen për këtë garancia.

## GARANCIA

SLO

Električna orodja so bila izdelana v skladu s strogimi standardi našega podjetja, ki so usklajeni z ustreznimi evropskimi standardi kakovosti. Za električna orodja našega podjetja velja 24-mesečna garancija za neprofesionalno uporabo in 12-mesečna garancija za profesionalno uporabo. Garancija velja od datuma nakupa izdelka. Dokazilo o pravici do garancije je dokument o nakupu orodja (maloprodajni račun ali račun). Podjetje v nobenem primeru ne krije ustreznih stroškov nadomestnih delov in ustreznih zahtevanih delovnih ur, če ni predložena kopija nakupnega dokumenta. Če mora popravilo opraviti naš servisni oddelček, stroške prevoza (do in nazaj) v celoti krije pošiljatelj (stranka). Orodje je treba poslati v popravilo podjetju ali pooblaščenim delavnicam na ustrezen način in z ustreznim prevoznim sredstvom.

### GARANCIJSKE IZJEME IN OMEJITVE:

- 1) Rezervni deli, ki se naravno obrabijo zaradi uporabe (ščetke, kabli, stikala, vpenjalne glave itd.).
- 2) Orodja, ki so se poškodovala zaradi neupoštevanja navodil proizvajalca.
- 3) Orodja, ki so slabo vzdrževana.
- 4) Uporaba neustreznih maziv ali pripomočkov.
- 5) Orodja, ki so bila brezplačno dana tretjim osebam.
- 6) Poškodbe zaradi električnega priključka pri napetosti, ki ni navedena na ploščici naprave.
- 7) Priključitev na neozemljeno električno omrežje.
- 8) Sprememba trenutne napetosti.
- 9) Poškodbe zaradi uporabe slane vode (npr. pralni stroji, črpalke).
- 10) Poškodba ali okvara, ki je posledica nepravilnega postopka čiščenja orodja.
- 11) Stik orodja s kemikalijami ali poškodbe zaradi vlage ali korozije.
- 12) Orodje, ki ga je spremenilo ali odprlo nepooblaščen osebe.
- 13) Pokvarjeni deli/komponente zaradi neustrezne uporabe.
- 14) Orodja, ki se uporabljajo za najem.

Garancija zajema le brezplačno zamenjavo sestavnega dela, pri katerem se pokaže proizvodna napaka ali okvara materiala. V primeru pomanjkanja določenega rezervnega dela si podjetje pridržuje pravico, da orodje zamenja z drugim ustreznim modelom. Po zaključku vseh garancijskih postopkov se garancijski rok orodja ne podaljša ali obnovi. Za zamenjavo nadomestnega dela z nadomestilom za popravilo velja enoletna garancija za dobro delovanje, če so izpolnjeni garancijski pogoji. Zamenjani nadomestni deli ali orodje ostanejo v lasti našega podjetja. Zahteve, ki niso navedene v tem garancijskem obrazcu, v zvezi s popravilom električnih orodij ali njihovih poškodb, ne veljajo. Za to garancijo velja grška zakonodaja in sorodni predpisi.

## GARANCIJE

SR

Električni alati su proizvedeni prema strogim standardima koje je postavila naša kompanija a koji su usklađeni sa odgovarajućim evropskim standardima kvaliteta. Električni alati naše kompanije imaju garantni rok od 24 meseca za neprofesionalnu upotrebu i 12 meseci za profesionalnu upotrebu. Garancija važi od dana kupovine proizvoda. Dokaz za pravo na garanciju je dokument o kupovini električnog alata (maloprodajni račun ili faktura). Ni pod kojim okolnostima kompanija neće pokriti relevantne troškove rezervnih delova i potrebno odgovarajuće radno vreme ako se ne predoči kopija dokumenta o kupovini. U slučaju da popravku treba da uradi naš servis, troškove transporta (do i od) u potpunosti snosi pošiljalac (klijent). Električni alati za popravku se šalju u firmu gde su kupljeni ili u ovlašćeni servis i to tako da budu prikladno upakovani za transport.

### IZUZEĆA I OGRANIČENJA GARANCIJE:

- 1) Rezervni delovi koji se prirodno troše kao posledica korišćenja (četkice, kablovi, prekidači, stezne glave itd).
- 2) Alati oštećeni kao posledica nepoštovanja uputstva proizvođača.
- 3) Alati su loše održavani.
- 4) Potreba neodgovarajućih maziva ili pribora.
- 5) Alati su dati trećim licima besplatno.
- 6) Oštećenje usled električnog priključka na napon koji nije naznačen na pločici uređaja.
- 7) Povezivanje na neuzemljeno napajanje.
- 8) Promena napona struje.
- 9) Oštećenja nastala upotrebom slane vode (npr. mašine za pranje veša, pumpe).
- 10) Oštećenje ili kvar nastao kao posledica nepravilne procedure čišćenja alata.
- 11) Kontakt alata sa hemikalijama ili oštećenje usled vlage ili korozije.
- 12) Alati koje je modifikovalo ili otvorilo neovlašćeno osoblje.
- 13) Polomljeni delovi/komponente kao rezultat neodgovarajuće upotrebe.
- 14) Alati koji se koriste za iznajmljivanje.

Garancija pokriva samo besplatnu zamenu komponente koja ima fabričku grešku ili materijalne nedostatke. U slučaju nedostatka rezervnog dela, kompanija zadržava pravo zamene električnog alata drugim odgovarajućim modelom. Nakon isteka garantnog roka, garantni rok električnog alata se ne produžava niti obnavlja. Rezervni delovi ili Električni alati koji su zamenjeni ostaju u posedu naše kompanije. Zamena rezervnog dela, zajedno sa naplatom popravke, pokrivena je garancijom za 1 godinu dobrog rada, koja podleže poštovanju uslova garancije. Zahtevi, osim onih navedenih u ovom obrascu garancije, u vezi sa popravkom električnog alata ili njegovim oštećenjem ne važe. Na ovu garanciju se primenjuju grčki zakoni i odgovarajući propisi.

## ZÁRUKA

SK

Elektrické náradie bolo vyrobené podľa prísnych noriem stanovených našou spoločnosťou, ktoré sú v súlade s príslušnými európskymi normami kvality. Na elektrické náradie našej spoločnosti poskytujeme záruku 24 mesiacov na neprofesionálne použitie a 12 mesiacov na profesionálne použitie. Záruka platí od dátumu zakúpenia výrobku. Dokladom o nároku na záruku je doklad o kúpe náradia (maloobchodný doklad alebo faktúra). Spoločnosť v žiadnom prípade neuhradí príslušné náklady na náhradné diely a príslušné požadované pracovné hodiny, ak nie je predložená kópia dokladu o kúpe. V prípade, že opravu musí vykonať naše servisné oddelenie, náklady na dopravu (tam a späť) znáša v plnej miere odosielateľ (zákazník). Náradie musí byť zaslané na opravu do spoločnosti alebo do autorizovaného servisu vhodným spôsobom a dopravným prostriedkom.

### VÝNIMKY A OBMEDZENIA TÝKAJÚCE SA ZÁRUKY:

- 1) Náhradné diely, ktoré sa prirodzene opotrebovávajú v dôsledku používania (kefky, káble, spináče, skľučovadlá atď.).
- 2) Náradie poškodené v dôsledku nedodržania pokynov výrobcu.
- 3) Náradie nedostatočne udržiavané.
- 4) Používanie nevhodných mazív alebo príslušenstva.
- 5) Náradie poskytnuté tretím subjektom bezplatne.
- 6) Poškodenie v dôsledku elektrického pripojenia na iné napätie, ako je uvedené na štítku spotrebiča.
- 7) Pripojenie k neuzemnenému zdroju napájania.
- 8) Zmena aktuálneho napätia.
- 9) Poškodenie v dôsledku používania slanej vody (napr. práčky, čerpadlá).
- 10) Poškodenie alebo porucha vyplývajúca z nesprávneho postupu čistenia nástroja.
- 11) Kontakt nástroja s chemikáliami alebo poškodenie v dôsledku vlhkosti alebo korózie.
- 12) Nástroje, ktoré boli upravené alebo otvorené neoprávneným personálom.
- 13) Poškodené diely/komponenty v dôsledku nevhodného používania.
- 14) Náradie používané na prenájom.

Záruka sa vzťahuje len na bezplatnú výmenu súčiastky, ktorá vykazuje výrobnú vadu alebo poruchu materiálu. V prípade nedostatku konkrétneho náhradného dielu si spoločnosť vyhradzuje právo vymeniť náradie za iný zodpovedajúci model. Po ukončení všetkých záručných postupov sa záručná doba náradia nepredlžuje ani neobnovuje. Na výmenu náhradného dielu s poplatkom za opravu sa vzťahuje 1-ročná záruka na dobrú prevádzku pri dodržaní záručných podmienok. Vymenené náhradné diely alebo náradie zostávajú vo vlastníctve našej spoločnosti. Iné požiadavky, ako sú uvedené v tomto záručnom formulári, týkajúce sa opravy elektrického náradia alebo jeho poškodenia, sa neuplatňujú. Na túto záruku sa vzťahujú grécke zákony a príslušné predpisy.

## ГАРАНЦИЯ

### BG

Електроинструментите са произведени в съответствие със строги стандарти, установени от нашата компания, които са в съответствие със съответните европейски стандарти за качество. Електроинструментите на нашата компания се предоставят с гаранционен срок от 24 месеца за непрофесионална употреба и 12 месеца за професионална употреба. Гаранцията е валидна от датата на закупуване на продукта. Доказателство за правото на гаранция е документът за закупуване на инструмента (касова бележка от магазин или фактура). В никакъв случай компанията не покрива съответните разходи за резервни части и съответните необходими работни часове, ако не бъде представено копие от документа за покупка. В случай че ремонтът трябва да бъде извършен от нашия сервизен отдел, разходите за транспорт (до и от) се поемат изцяло от изпращача (клиента). Инструментите трябва да бъдат изпратени за ремонт в компанията или в оторизиран сервиз по подходящ начин и с подходящо транспортно средство.

#### ОСВОБОЖДАВАНЕ ОТ ГАРАНЦИЯ И ОГРАНИЧЕНИЯ:

- 1) Резервни части, които се изнасят по естествен начин вследствие на използването им (четки, кабели, ключове, патронници и др.).
- 2) Инструменти, повредени в резултат на неспазване на инструкциите на производителя.
- 3) Инструменти, които са лошо поддържани.
- 4) Използване на неподходящи смазочни материали или принадлежности.
- 5) Инструменти, предоставени безплатно на трети лица.
- 6) Повреди вследствие на електрическа връзка с напрежение, различно от посоченото на табелката на уреда.
- 7) Свързване към незаземено електрозахранване.
- 8) Промяна в напрежението на тока.
- 9) Повреда в резултат на използването на солена вода (напр. перални машини, помпи).
- 10) Повреда или неизправност в резултат на неправилна процедура за почистване на инструмента.
- 11) Контакт на инструмента с химикали или повреда в резултат на влага или корозия.
- 12) Инструменти, които са били модифицирани или отворени от неупълномощен персонал.
- 13) Счупени части/компоненти в резултат на неподходяща употреба.
- 14) Инструменти, използвани под наем.

Гаранцията покрива само безплатната подмяна на компонента, който представя производствен дефект или повреда на материала. В случай на липса на конкретна резервна част компанията си запазва правото да замени инструмента с друг съответен модел. След приключване на всички гаранционни процедури гаранционният срок на инструмента не се удължава или подновява. Замяната на резервна част с такса за ремонт се покрива от 1-годишна гаранция за добра експлоатация, при спазване на гаранционните условия. Заменените резервни части или инструменти остават във владение на нашата компания. Изисквания, различни от посочените в този гаранционен формуляр, относно ремонта на електроинструменти или повредите по тях, не се прилагат. Гръцкото законодателство и съответните разпоредби се прилагат към тази гаранция.

## GAARANȚIE

### RO

Uneltele electrice au fost fabricate în conformitate cu standarde stricte, stabilite de compania noastră, care sunt aliniate la standardele de calitate europene respective. Uneltele electrice ale companiei noastre sunt prevăzute cu o perioadă de garanție de 24 de luni pentru utilizare neprofesională și 12 luni pentru utilizare profesională. Garanția este valabilă de la data achiziționării produsului. Dovada dreptului de garanție este documentul de achiziție a sculei (bon de casă sau factură). În niciun caz societatea nu va acoperi costurile relevante ale pieselor de schimb și ale orelor de lucru necesare respective dacă nu este prezentată o copie a documentului de achiziție. În cazul în care reparația trebuie efectuată de către departamentul nostru de service, costul transportului (dus-întors) este suportat în întregime de către expeditor (client). Unelte trebuie trimise pentru reparații la companie sau la un atelier autorizat în mod și cu mijloace de transport adecvate.

#### SCUTIRI ȘI RESTRICȚII DE GAARANȚIE:

- 1) Piese de schimb care se uzează în mod natural ca urmare a utilizării (perii, cabluri, întrerupătoare, mandrine etc.).
- 2) Unelte deteriorate ca urmare a nerespectării instrucțiunilor producătorului.
- 3) Unelte prost întreținute.
- 4) Utilizarea de lubrifianți sau accesorii necorespunzătoare.
- 5) Unelte oferite gratuit unor terțe entități.
- 6) Deteriorări datorate unei conexiuni electrice la o altă tensiune decât cea indicată pe plăcuța aparatului.
- 7) Conectarea la o sursă de alimentare electrică nelegată la pământ.
- 8) Schimbarea tensiunii de curent.
- 9) Deteriorări rezultate din utilizarea apei sărate (de exemplu, mașini de spălat, pompe).
- 10) Deteriorări sau defecțiuni rezultate în urma unei proceduri de curățare necorespunzătoare a aparatului.
- 11) Contactul sculei cu substanțe chimice sau deteriorări ca urmare a umidității sau coroziei.
- 12) Unelte care au fost modificate sau deschise de către personal neautorizat.
- 13) Piese/componente rupte ca urmare a unei utilizări necorespunzătoare.
- 14) Unelte utilizate pentru închiriere.

Garanția acoperă numai înlocuirea gratuită a componentei care prezintă un defect de fabricație sau o defecțiune materială. În cazul lipsei unei piese de schimb specifice, societatea își rezervă dreptul de a înlocui scula cu un alt model corespunzător. După încheierea tuturor procedurilor de garanție, perioada de garanție a sculei nu se prelungește sau se reînnoiește. Înlocuirea unei piese de schimb cu taxă de reparație este acoperită de o garanție de 1 an de bună funcționare, sub rezerva respectării condițiilor de garanție. Piese de schimb sau sculele înlocuite rămân în posesia societății noastre. Nu se aplică cerințe, altele decât cele menționate în acest formular de garanție, privind repararea sculelor electrice sau deteriorarea acestora. Legea greacă și reglementările aferente se aplică acestei garanții.

## ГАРАНЦИЈА

### NMK

Електрични алатки се произведени според строги стандарти, поставени од нашата компанија, кои се усогласени со соодветните европски стандарти за квалитет. Електрични алатки на нашата компанија се обезбедени со гаранција од 24 месеци за непрофесионална употреба и 12 месеци за професионална употреба. Гаранцијата важи од датумот на купување на производот. Доказ за гаранциското право е документот за купување на алатката (малопродажна потврда или фактура). Под никакви околности компанијата нема да ги покрие соодветните трошоци за резервни делови и соодветно потребно работно време, освен ако не се претстави копија од документот за купување. Во случај поправката да мора да биде направена од нашиот сервизен оддел трошоците за превоз (до и од) е целосно задолжена од испраќачот (клиентот). Алатките мора да бидат испратени за поправка на компанијата или на овластена работилница на соодветен начин и транспортни средства.

#### ОСЛОБОДУВАЊА И ОГРАНИЧУВАЊА НА ГАРАНЦИЈАТА:

- 1) Резервни делови кои се носат природно како последица на користење (четки, кабли, прекинувачи, футери итн.).
- 2) Алатки оштетени како резултат на непочитување на инструкциите на производителот.
- 3) Алатките слабо се одржуваат.
- 4) Употреба на неправилно лубриканти или додатоци.
- 5) Алатки дадени на трети ентитети бесплатно.
- 6) Оштетување поради електрично поврзување на напон поинаку од оној што е наведен на плочата на апаратот.
- 7) Поврзување со неземан напон.
- 8) Промена на напонот на струјата.
- 9) Оштетување како резултат на употребата на солена вода (на пример, машини за перење, пумпи).
- 10) Оштетување или нефункционирање како резултат на неправилно чистење на алатката.
- 11) Контакт на алатката со хемикали, или оштетување како резултат на влага или корозија.
- 12) Алатки кои биле модифицирани или отворени од страна на неовластениот персонал.
- 13) Скршени делови/компоненти како резултат на несоодветна употреба.
- 14) Алатки кои се користат за изнајмување.

Гаранцијата покрива само бесплатна замена на компонентата која претставува производствен дефект или материјален неуспех. Во случај на недостаток на одреден резервен дел, компанијата го задржува правото да ја замени алатката со друг соодветен модел. По завршувањето на сите процедури за гаранција, гарантниот период на алатката не се продолжува или обновува. Замената на резервниот дел со наплата за поправка е покриена со 1 година гаранција за добро работење, под услов да се усогласат условите за гаранција. Резервните делови или алатки кои се заменети остануваат во сопственост на нашата компанија. Барањата, освен оние споменати во оваа гаранција, во врска со поправката или оштетувањето на електрични алатки, не важат. Гръцкото право и релативните регулативи важат за оваа гаранција.

## GAARANCIJA

### HUN

Az elektromos szerszámok gyártása a vállalatunk által meghatározott szigorú szabványok szerint történik, amelyek összhangban vannak a vonatkozó európai minőségi szabványokkal. Cégünk elektromos szerszámaira nem professzionális használat esetén 24 hónap, professzionális használat esetén 12 hónap garanciát vállalunk. A garancia a termék megvásárlásának napjától érvényes. A jótállási jog igazolása a szerszám vásárlását igazoló dokumentum (kiskereskedelmi blokk vagy számla). A vállalat semmilyen körülmények között nem fedezi a pótalkatrészek és a megfelelő szükséges munkaórák vonatkozó költségeit, ha nem mutatják be a vásárlási dokumentum másolatát. Amennyiben a javítást szervizünknek kell elvégeznie, a szállítás (oda- és visszaszállítás) költségei teljes egészében a feladót (ügyfelet) terhelik. A szerszámokat javításra a megfelelő módon és szállítóeszközzel kell elküldeni a vállalatához vagy egy erre felhatalmazott műhelybe.

#### GAARANCIÁLIS MENTESSÉGEK ÉS KORLÁTOZÁSOK:

- 1) A használat következtében természetes módon elhasználódó pótalkatrészek (kefék, kábelek, kapcsolók, tokmányok stb.).
- 2) A gyártó utasításainak be nem tartása következtében sérült szerszámok.
- 3) Rosszul karbantartott szerszámok.
- 4) Nem megfelelő kenőanyagok vagy tartozékok használata.
- 5) Harmadik személyeknek ingyenesen átadott szerszámok.
- 6) A készüléktáblán feltüntetettől eltérő feszültségű elektromos csatlakozásból eredő károk.
- 7) Nem földelt áramforráshoz való csatlakoztatás.
- 8) Az áram feszültségének megváltozása.
- 9) Sós víz használatából eredő károk (pl. mosógépek, szivattyúk).
- 10) A készülék nem megfelelő tisztítási eljárásából eredő károsodás vagy meghibásodás.
- 11) A szerszám vegyi anyagokkal való érintkezése, vagy nedvességből vagy korrózióból eredő károsodás.
- 12) Olyan szerszámok, amelyeket illetéktelen személyek módosítottak vagy nyitottak fel.
- 13) A nem rendeltetésszerű használat következtében eltört alkatrészek/komponensek.
- 14) Bérbeadásra használt szerszámok.

A garancia csak a gyártási hibát vagy anyaghibát mutató alkatrészt ingyenes cseréjére terjed ki. Egy adott pótalkatrész hiánya esetén a vállalat fenntartja a jogot, hogy a szerszámot egy másik megfelelő modellre cserélje. Az összes garanciális eljárás lezárását követően a szerszám garanciális ideje nem hosszabbítható meg és nem újítható meg. A javítást díjjal terhelt pótalkatrészek cseréjére 1 év jótállás vonatkozik, a jótállási feltételek betartása mellett. A kicserélt pótalkatrészek vagy szerszámok cégünk tulajdonában maradnak. Az elektromos szerszámok javítására vagy sérülésére vonatkozó, a jelen jótállási nyilatkozatban említetteltől eltérő követelmények nem érvényesek. A jelen jótállásra a görög törvények és a vonatkozó előírások vonatkoznak.

**GARANZIJA****MLT**

L-ghodod tal-enerġija ġew manifatturati skont standards stretti, stabbiliti mill-kumpanija tagħna, li huma allinjati mal-istandards ta' kwalità Ewropej rispettivi. L-ghodod tal-enerġija tal-kumpanija tagħna huma pprovduti b'perjodu ta' 'garanzija ta' 24 xahar għal użu mhux professjonali u 12-il xahar għal użu professjonali. Il-garanzija hija valida mid-data tax-xiri tal-prodott. Prova tad-dritt tal-garanzija hija d-dokument tax-xiri tal-ghodda (irċevuta jew fattura bl-innut). Taht l-ebda ċirkostanza l-kumpanija m'għandha tkopri l-ispiża rilevanti tal-ispare parts u s-siġġat tax-xogħol rispettivi meħtieġa sakemm ma tiġix ipprezentata kopja tad-dokument tax-xiri. F'każ li t-tiswija trid issir mid-dipartiment tas-servizz tagħna, l-ispiża tat-trasport (lejn u minn) tiġi kollha kemm hi mill-mittent (klijent). L-ghodda għandha tintbagħat għat-tiswija lill-kumpanija jew lill-hanut tax-xogħol awtorizzat bil-mod u l-mezzi tat-trasport xierqa.

**EŻENZIONIJET U RESTRIZZIONIJET TA' GARANZIJA:**

- 1) Spare parts li jilbsu b'mod naturali bħala konsegwenza tal-użu (xkupilji, kejbils, swiċċijiet, ċokkijiet eċċ.).
- 2) Ghodod bil-hsara bħala riżultat ta' nuqqas ta' konformità mal-istruzzjonijiet tal-manifattur.
- 3) Ghodod miżmuma hażin.
- 4) Użu ta' lubrikanti jew aċċessorji mhux xierqa.
- 5) Ghodod mogħtija lil entitajiet terzi mingħajr hlas.
- 6) Danni dovuti għal konnessjoni elettrika b'vultaġġ differenti minn dak indikat fuq il-panja tal-apparat.
- 7) Konnessjoni ma' provvista ta' enerġija mhux ertjata.
- 8) Bidla fil-vultaġġ kurrenti.
- 9) Hsara li tirriżulta mill-użu ta' ilma mielaħ (eż., magni tal-hasil tal-hwejjeġ, pompi).
- 10) Hsara jew hsara li tirriżulta minn proċedura ta' tindif mhux xierqa tal-ghodda.
- 11) Kuntatt ta' l-ghodda ma' kimiċi, jew hsara bħala riżultat ta' umdiċa jew korrużjoni.
- 12) Ghodod li ġew modifikati jew miftuħa minn personal mhux awtorizzati.
- 13) Partijiet/komponenti miksura bħala riżultat ta' użu mhux xierqa.
- 14) Ghodod użati għall-kera.

Il-garanzija tkopri biss is-sostituzzjoni mingħajr hlas tal-komponent li jipprezenta difett fil-manifattura jew hsara materjali. F'każ ta' nuqqas ta' spare part speċifika, il-kumpanija tirriżerva d-dritt li tissostitwixxi l-ghodda b'modell korrispondenti ieħor. Wara li jkunu ġew konklużi l-proċeduri kollha ta' garanzija, il-perjodu ta' garanzija tal-ghodda ma għandux jiġi estiz jew imgedded. Is-sostituzzjoni ta' spare part bil-hlas tat-tiswija hija koperta minn garanzija ta' sena ta' operazzjoni tajba, soġġett għall-konformità mat-termini tal-garanzija. L-ispare parts jew għodod li jiġu sostitwiti jibqgħu fil-pussess tal-kumpanija tagħna. Rekwiżiti, minbarra dawk imsemmija f'din il-formola ta' garanzija, rigward it-tiswija ta' għodod tal-enerġija jew hsara tagħhom, ma japplikawx. Il-liġi Griega u r-regolamenti relattivi japplikaw għal din il-garanzija.

**GARANTÍA****ES**

Las herramientas eléctricas han sido fabricadas de acuerdo con estrictas normas, establecidas por nuestra empresa, que están alineadas con las respectivas normas de calidad europeas. Las herramientas eléctricas de nuestra empresa tienen un período de garantía de 24 meses para uso no profesional y de 12 meses para uso profesional. La garantía es válida a partir de la fecha de compra del producto. La prueba del derecho de garantía es el documento de compra de la herramienta (ticket de compra o factura). La empresa no se hará cargo en ningún caso del coste de las piezas de recambio y de las respectivas horas de trabajo necesarias si no se presenta una copia del documento de compra. En caso de que la reparación tenga que ser realizada por nuestro departamento de servicio, el coste del transporte (ida y vuelta) correrá íntegramente a cargo del remitente (cliente). Las herramientas deberán ser enviadas para su reparación a la empresa o a un taller autorizado en la forma y medio de transporte adecuados.

**EXENCIONES Y RESTRICCIONES DE LA GARANTÍA:**

- 1) Piezas de recambio que se desgasten de forma natural como consecuencia de su uso (escobillas, cables, interruptores, mandriles, etc.).
- 2) Herramientas dañadas como consecuencia del incumplimiento de las instrucciones del fabricante.
- 3) Herramientas mal mantenidas.
- 4) Utilización de lubricantes o accesorios inadecuados.
- 5) Herramientas cedidas gratuitamente a terceros.
- 6) Daños debidos a una conexión eléctrica a una tensión distinta de la indicada en la placa del aparato.
- 7) Conexión a una fuente de alimentación no puesta a tierra.
- 8) Cambio de la tensión de corriente.
- 9) Daños debidos al uso de agua salada (por ejemplo, lavadoras, bombas).
- 10) Daños o mal funcionamiento resultantes de un procedimiento de limpieza inadecuado de la herramienta.
- 11) Contacto de la herramienta con productos químicos, o daños como consecuencia de la humedad o la corrosión.
- 12) Herramientas que hayan sido modificadas o abiertas por personal no autorizado.
- 13) Piezas/componentes rotos como consecuencia de un uso inadecuado.
- 14) Herramientas utilizadas en alquiler.

La garantía cubre únicamente la sustitución gratuita del componente que presente un defecto de fabricación o fallo de material. En caso de falta de un repuesto específico, la empresa se reserva el derecho de sustituir la herramienta por otro modelo correspondiente. Una vez concluidos todos los procedimientos de garantía, el período de garantía de la herramienta no se ampliará ni renovará. La sustitución de una pieza de recambio con cargo de reparación está cubierta por una garantía de 1 año de buen funcionamiento, siempre que se cumplan las condiciones de la garantía. Las piezas de recambio o herramientas sustituidas permanecen en posesión de nuestra empresa. No se aplican otros requisitos, distintos de los mencionados en este formulario de garantía, en relación con la reparación de herramientas eléctricas o sus daños. La ley griega y las normativas relativas se aplican a esta garantía.

**GARANCIJE****HR**

Električni alati proizvedeni su prema strogim standardima, koje je postavila naša tvrtka i usklađeni su s odgovarajućim europskim standardima kvalitete. Električni alati naše tvrtke dolaze s jamstvom od 24 mjeseca za neprofesionalnu uporabu i 12 mjeseci za profesionalnu uporabu. Jamstvo vrijedi od dana kupnje proizvoda. Dokaz o jamstvenom pravu je dokument o nabavi alata (potvrda o prodaji ili faktura). Tvrtka ni pod kojim uvjetima neće pokriti troškove rezervnih dijelova i potrebnih radnih sati ako kopija dokumenta o nabavi nije predočena. Ako popravak treba obaviti naša postprodajna služba, troškovi prijevoza (povratno putovanje) u potpunosti su odgovornost pošiljatelja (kupca). Alati se moraju poslati na popravak tvrtki ili ovlaštenoj radionici na odgovarajući način i odgovarajućim prijevoznim sredstvima.

**IZUZEĆA I OGRANIČENJA JAMSTVA:**

- 1) Rezervni dijelovi koji se prirodno istroše nakon uporabe (metla, kabeli, prekidači, stezne glave itd.).
- 2) Alati oštećeni kao rezultat nepoštivanja uputa proizvođača.
- 3) Loše održavani alati.
- 4) Upotreba nepravilnih maziva ili pribora.
- 5) Alati koji se besplatno daju trećim stranama.
- 6) Oštećenja zbog nepravilnog električnog priključka ili napona različitog od onog navedenog na pločici uređaja.
- 7) Priključak na nezemaljsko napajanje.
- 8) Neprihvatljiva fluktuacija napona.
- 9) Oštećenja nastala uporabom slane vode (npr. perilice rublja, pumpe).
- 10) Oštećenja ili kvarovi koji su posljedica nepravilnog postupka čišćenja uređaja.
- 11) Kontakt alata s kemikalijama ili oštećenja nastala vlagom ili korozijom.
- 12) Alati koje je modificiralo ili otvorilo neovlašteno osoblje.
- 13) Slomljeni dijelovi/komponente kao rezultat neprikladne uporabe.
- 14) Alati koji se koriste za iznajmljivanje.

Jamstvo pokriva samo besplatnu zamjenu komponente koja ima proizvodni nedostatak ili kvar hardvera. U slučaju da nedostaje određeni rezervni dio, tvrtka zadržava pravo zamijeniti alat drugim odgovarajućim modelom. Nakon završetka svih jamstvenih postupaka, jamstveni rok alata neće se produžiti ili obnoviti. Zamjena rezervnog dijela, kao i troškovi popravka, pokriveni su jednogodišnjim jamstvom na dobro funkcioniranje, uz poštivanje jamstvenih uvjeta. Rezervni dijelovi ili zamijenjeni alati ostaju u posjedu naše tvrtke. Zahtjevi, osim onih navedenih u ovom jamstvenom obrascu, koji se odnose na popravak električnih alata ili njihovo oštećenje, ne primjenjuju se. Grčko pravo i njegovi propisi primjenjuju se na ovo jamstvo.

**GWARANCJA****PL**

Elektronarzędzia zostały wyprodukowane zgodnie z rygorystycznymi normami ustalonymi przez naszą firmę, które są zgodne z odpowiednimi europejskimi normami jakości. Elektronarzędzia naszej firmy są objęte 24-miesięcznym okresem gwarancyjnym dla użytku nieprofesjonalnego i 12-miesięcznym dla użytku profesjonalnego. Gwarancja jest ważna od daty zakupu produktu. Dowodem prawa do gwarancji jest dokument zakupu narzędzia (paragon lub faktura). W żadnym wypadku firma nie pokryje odpowiednich kosztów części zamiennych i wymaganych godzin pracy, jeśli nie zostanie przedstawiona kopia dokumentu zakupu. W przypadku, gdy naprawa musi zostać wykonana przez nasz dział serwisowy, koszt transportu (do i z) jest w całości ponoszony przez nadawcę (klienta). Narzędzia muszą zostać wysłane do naprawy do firmy lub autoryzowanego warsztatu w odpowiedni sposób i środkami transportu.

**WYŁĄCZENIA I OGRANICZENIA GWARANCJI:**

- 1) Części zamienne, które zużywają się w sposób naturalny w wyniku użytkowania (szczotki, kable, przelączniki, uchwyty itp.)
- 2) Narzędzia uszkodzone w wyniku nieprzestrzegania instrukcji producenta.
- 3) Narzędzia źle konserwowane.
- 4) Używanie niewłaściwych smarów lub akcesoriów.
- 5) Narzędzia przekazane nieodpłatnie osobom trzecim.
- 6) Uszkodzenia spowodowane podłączeniem elektrycznym o napięciu innym niż wskazane na tabliczce znamionowej urządzenia.
- 7) Podłączenie do nieuziemionego źródła zasilania.
- 8) Zmiana napięcia prądu.
- 9) Uszkodzenia wynikające z używania słonej wody (np. pralki, pompy).
- 10) Uszkodzenia lub nieprawidłowe działanie wynikające z niewłaściwego czyszczenia urządzenia.
- 11) Kontakt narzędzia z chemikaliami lub uszkodzenie w wyniku wilgoci lub korozji.
- 12) Narzędzia, które zostały zmodyfikowane lub otwarte przez nieupoważniony personel.
- 13) Uszkodzone części/elementy w wyniku niewłaściwego użytkowania.
- 14) Narzędzia używane do wynajmu.

Gwarancja obejmuje wyłącznie bezpłatną wymianę komponentu, który wykazuje wadę produkcyjną lub awarię materiałową. W przypadku braku określonej części zamiennej firma zastrzega sobie prawo do wymiany narzędzia na inny odpowiedni model. Po zakończeniu wszystkich procedur gwarancyjnych okres gwarancji na narzędzie nie zostanie przedłużony ani odnowiony. Wymiana części zamiennej za opłatą za naprawę jest objęta roczną gwarancją dobrego działania, pod warunkiem przestrzegania warunków gwarancji. Wymienione części zamienne lub narzędzia pozostają w posiadaniu naszej firmy. Wymagania inne niż wymienione w niniejszym formularzu gwarancyjnym, dotyczące naprawy lub uszkodzenia elektronarzędzi, nie mają zastosowania. Do niniejszej gwarancji mają zastosowanie przepisy prawa greckiego i przepisy pokrewne.



The instructions manual is also available in digital format on our website  
[www.nikolaoutools.com](http://www.nikolaoutools.com). Find it by entering the product code in the Search "Q" field.

Μπορείτε να βρείτε τις οδηγίες χρήσης και σε ηλεκτρονική μορφή μέσω της ιστοσελίδας μας  
[www.nikolaoutools.com](http://www.nikolaoutools.com). Αναζητήστε τις με τον κωδικό προϊόντος στο πεδίο Αναζήτηση "Q".