

BORMANN[®]

PRO

Built to last.



BAG1450
034827

EN FR
IT EL
BG SL
RO HR

v2.2



WWW.NIKOLAOUTOOLS.COM



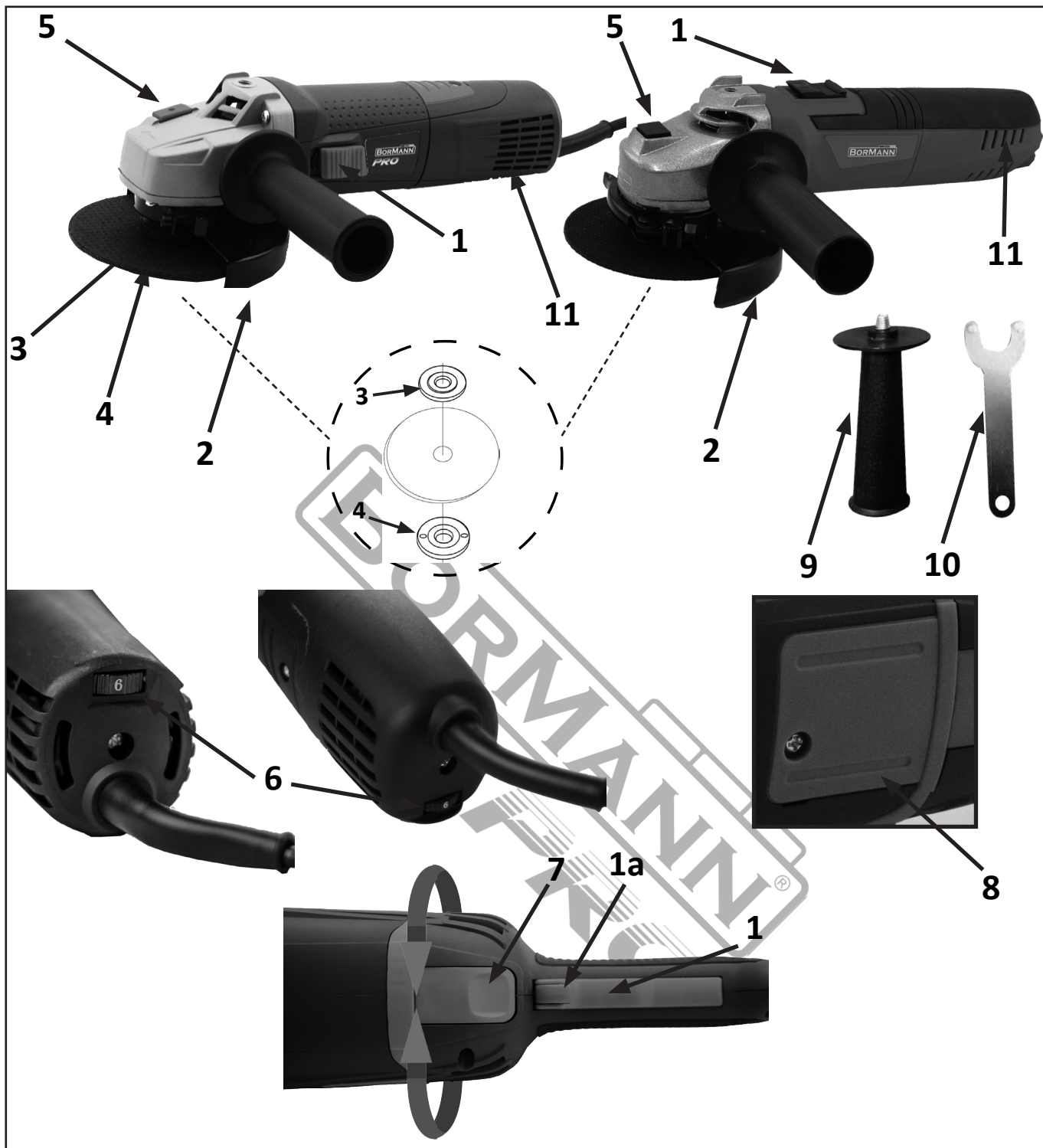

Pictograms - Warning Labels



Double insulation



Wear eye protection equipment



Important information



Warning!



Wear hearing protection equipment



Wear a dust mask



In order to reduce the risk of injury please read the following instructions.

General Safety Rules



WARNING! Read all instructions, failure to follow all instructions listed below may result in electric shock, fire and / or serious injury. The term “power tool” in all of the warnings listed below refers to your mains-operated (corded) power tool or battery-operated (cordless) power tool.



PLEASE KEEP THE INSTRUCTION MANUAL IN A SAFE PLACE

Work Area Safety

- Please keep work area clean and well lit. Dark or cluttered areas could invite accidents.
- Do not operate power tools in explosive atmospheres, such as in the presence of flammable liquids or fumes, gases or dust. Power tools could create sparks which may ignite the gases or fumes.
- Please keep children and bystanders in a safe distance while operating the power tool.

Electrical Safety

- Please make sure that power tool plugs match the outlet. Do not ever modify the plug in any way. Do not use adapter plugs with earthed (grounded) power tools. Using unmodified plugs and matching outlets will reduce risk of electric shock and other injuries.
- Avoid body contact with earthed or grounded materials or objects, such as radiators, pipes, ranges and refrigerators. There is an tremendous risk of electric shock if your body is earthed or grounded.
- Do not expose power tools to rain or any other wet conditions. Water entering a power tool could increase the risk of electric shock.
- Do not abuse the power cord. Never use the cord for carrying, pulling or unplugging the electric tool. Keep cord in a safe distance from heat, oil, sharp edges and any moving parts. Damaged or entangled cords will increase the risk of electric shock.
- When operating an electric power tool outdoors, use an extension cable which has the appropriate specifications for outdoor use. Use of a an extension cable suitable for outdoor use reduces the risk of electric shock.
- If operating a power tool in a damp location cannot be avoided, use a residual current device (RCD) protected supply. Use of an RCD reduces the risk of electric shock.

Personal Safety

- Stay alert, watch what you are doing and use common sense when operating a power tool. Do not use a power tool while you are feeling tired or under the influence of alcohol, drugs, or medication. A moment of inattention while operating a power tool may result in serious personal injury.
- Please use personal protective equipment. Always wear eye protection. Protective equipment such as a dust mask, or hearing protection, non-skid safety shoes or protective helmets, used for appropriate conditions will reduce personal injuries.
- Prevent unintentional starting. Ensure the power switch is in the off-position before connecting to power source and/or battery pack, picking up or carrying the power tool. Carrying power tools with your finger on the power switch or energising power tools that have the switch in the on position invites accidents.
- Remove any adjusting keys or wrenches before turning the power tool on. A tool left attached to a rotating part of the power tool may result in personal injury.
- Do not overreach. Keep balance and proper footing at all times. This helps to have a better control of the power tool in unexpected situations.
- Dress properly. Do not wear loose clothing or jewellery. Keep your hair, clothing and gloves away from any moving parts. Loose clothes, jewellery and/or long hair can be caught in moving parts.

Power Tool Use And Care

- Please do not force the power tool. Use the correct power tool for the each application. The correct power tool will always do the job better and safer when used at the rate for which it was designed.

- b) Do not use the power tool if the switch does not turn activate or deactivate it. Any power tool that cannot be controlled with the switch is extremely dangerous and must be repaired.
- c) Disconnect the main plug from the power source and/or the battery pack from the power tool before changing accessories, making any adjustments, or storing power tools. Such preventive safety measures will reduce the risk of starting the power tool accidentally.
- d) Store idle power tools out of the reach of children and do not allow persons unfamiliar with the power tool or these instructions to use and operate the power tool.
Power tools are extremely dangerous in the hands of untrained users.
- e) Maintain power tools. Check for misalignment or binding of moving parts, breakage of parts, leakage and any other condition that may affect the power tool's operation. If damaged, please have the power tool repaired before use. Many accidents and injuries are caused by poorly maintained power tools.
- f) Keep all the cutting tools sharp and clean. Properly maintained cutting tools with sharp cutting edges are less likely to bind and are more precise and easier to control.
- g) Always use the power tool, accessories and tool bits etc. in accordance with the instructions of this instruction manual, taking into account the working conditions and the work to be performed.
Use of the power tool for applications different from those intended could result in a hazardous situation.

Service

- a) Have your power tool serviced by a qualified repair technician using only identical replacement parts. This will ensure that the safety of the power tool is maintained.

Machine-Specific Safety Warnings

- Do not use grinding disks with a maximal rotational speed inferior to the grinder's maximal rotational speed.
- Do not use damaged grinding disks (cracked, split) or not disks which are not appropriate for the material to be grinded.
- Do not use grinding disks which include a reducing bushing.
- Run off load for 30 seconds, when placing any new or reinstalled grinding disks. Keep bystanders in a safe distance while testing the power tool. Stop the tool immediately in case you detect excessive vibrations and resolve the problem.
- Tighten the clamping flange sufficiently to solidly hold the grinding wheel.
- Carry out rotational speed measurements at regular intervals and necessarily after having reassembled the tool.
- Check that the guard is correctly set and not damaged before switching the tool on.
- Before starting any work, check the condition of the power supply cable and plug.
- Always unplug the tool before handling it (including replacement of grinding disks).
- Do not brutally apply the grinder on the material, and do not apply too much effort when grinding.
- If the rotation speed reduces abnormally, stop the tool immediately and unplug it from the socket.
- Keep pinion gear and roller bearings correctly greased.
- Keep the grinder clean, especially the unit's air-vents.
- Never use the tool without the protective guard.
- **Never press the axle locking button while the grinder is in operation. Before starting any work check that the drive axis did not remain locked.**
- Never use cutting disks sideways (example: chamfering)
- Make sure that the grinding disk's dimensions are compatible with the grinder.
- Grinding disks should be stored or carried with care according to the manufacturer's instructions.
- Make sure the grinding disks are mounted according to the manufacturer's instructions.
- **Warning:** a grinding wheel continues to rotate after the grinder is switched off.

Kickback and related warnings

- Kickback is a sudden reaction to a pinched or snagged rotating wheel, backing pad, brush or any other accessory. Pinching or snagging causes rapid stalling of the rotating accessory which in turn causes the uncontrolled power tool to be forced in the direction opposite of the accessory's rotation at the point of the binding.
- For example, if an abrasive wheel is snagged or pinched by the workpiece, the edge of the wheel that is entering into the pinch point can dig into the surface of the material causing the wheel to climb out or kick out. The wheel may either jump toward or away from the operator, depending on direction of the wheel's movement at the point of pinching
- Abrasive disks may also break under these conditions.
- Kickback is the result of power tool misuse and/or incorrect operating procedures or conditions and can be avoided by taking proper precautions as given below.
- Maintain a firm grip on the power tool and position your body and arm to allow you to resist kickback forces.

- Always use auxiliary handle, if provided, for maximum control over kickback or torque reaction during start-up.
- The operator can control torque reactions or kickback forces, if proper precautions are taken.
- Never place your hand near the rotating accessory. The accessory may kickback over your hand.
- Do not position your body in the area where the power tool will move if kickback occurs. Kickback will propel the tool in the direction opposite to the wheel's movement at the point of snagging.
- Use special care when working corners, sharp edges, etc. Avoid bouncing and snagging the accessory. Corners, sharp edges or bouncing have a tendency to snag the rotating accessory and cause loss of control or kickback.
- Do not attach a saw chain woodcarving blade or toothed saw blade. Such blades create frequent kickback and loss of control over the power tool.

Intended Use

- Angle grinders are intended for cutting, roughing and brushing metal and stone materials without using water.
- They can also be used as sanding tools when combined with the appropriate approved sanding disks and pads.
- Concrete grinders are suitable for grinding cement and other similar surfaces.

Functional Description and Specifications

The following numbering refers to the illustration of the machine shown on page 2.		 <p>* The accessories illustrated or described are not included as standard delivery.</p>
1	On/Off Switch	
1a	On/Off Switch safety button*	<p>* The manufacturer reserves the right to make minor changes to product design and technical specifications without prior notice unless these changes significantly affect the performance and safety of the products. The parts described / illustrated in the pages of the manual that you hold in your hands may also concern other models of the manufacturer's product line with similar features and may not be included in the product you just acquired.</p> <p>* To ensure the safety and reliability of the product and the warranty validity, all repair, inspection or replacement work, including maintenance and special adjustments, must only be carried out by technicians of the authorized service department of the manufacturer.</p> <p>* Always use the product with the supplied equipment. Operation of the product with non-provided equipment may cause malfunctions or even serious injury or death. The manufacturer and the importer shall not be liable for injuries and damages resulting from the use of non-conforming equipment.</p>
2	Protective Guard	
3	Inner Flange	
4	Outer Flange	
5	Spindle Lock Button	
6	Speed Adjustment Selector*	
7	Main Handle Adjustment Button*	
8	Carbon Brush socket Cover	
9	Secondary handle*	
10	Spanner*	
11	Ventilation Slots	

Technical Data

Model	BAG1450
Rated Voltage	230V
Rated Frequency	50/60Hz
Input Power	1400w
No load Speed	2800-10000rpm
∅	125mm

Electrical Safety

The electric motor has been designed for a specific voltage only. Always check that the power supply corresponds to the voltage written on the rating plate.

Assembly Instructions - Main Adjustments



Before using the tool, please read all the instructions.

Grinding wheel assembly disassembly

- Unplug the tool from the 230 volt power supply.
- Tighten or loosen the flange nut (right hand thread) with the pin wrench and by pressing the spindle's locking button.
- Make sure that the inner and outer flange are placed in the right order and that they are safely tightened.

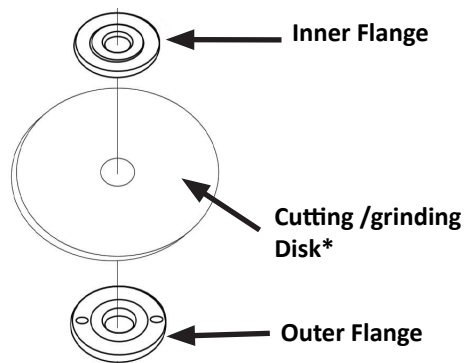
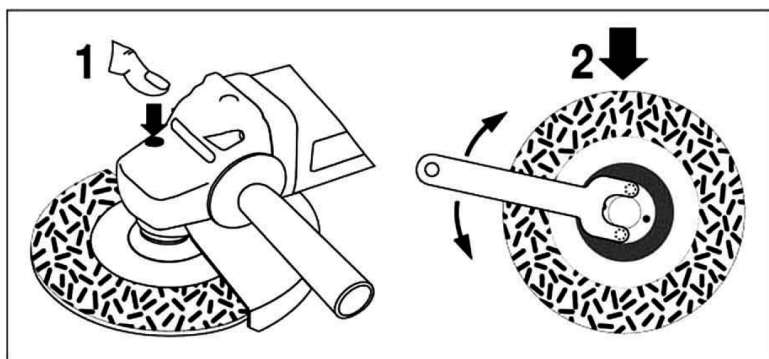

Auxiliary handle

Attach the auxiliary handle by turning it in a clockwise direction on the fixing holes found on the right or left (for specific types of grinders, also on top) of the grinder's cutting head.

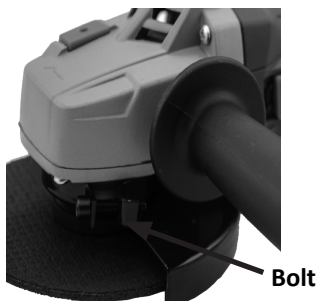

Bolt



Clamp

Protective Guard

To adjust the position of the protective guard, loosen the bolt fixed on the collar and rotate the guard clockwise or anticlockwise to set it to an appropriate position. Then tighten the bolt to lock the guard to the chosen position. For clamp type protective guards: unlock the clamp, adjust the position of the guard and then push the clamp to lock the guard to the chosen position.

Operating Instructions

On/Off Switch

Caution: Before connecting the tool, make sure the switch is correctly actuated and returns to the "OFF" position when the back is pressed.

To activate the tool (ON), press the back of the switch and push it forward. Then press the front of the switch until it locks. To switch off, press the back of the switch.



Warning!

Always wait a few seconds until the disk reaches the maximal rotational speed before grinding or cutting the workpiece.

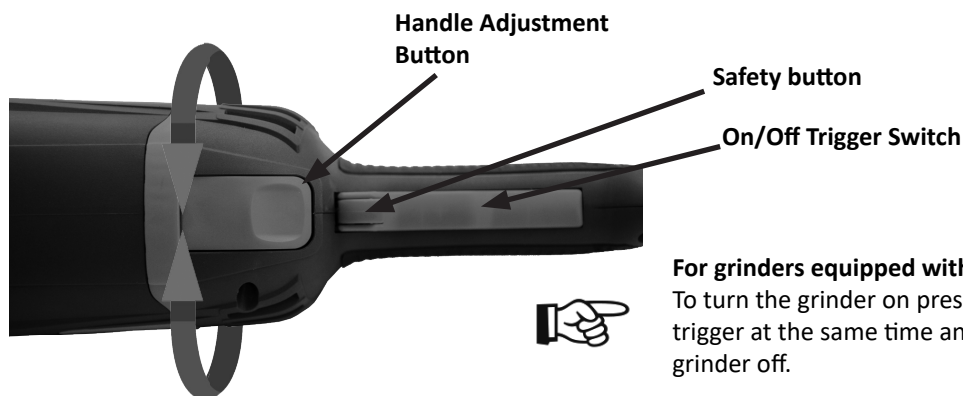
Trigger type On/Off Switch (*not included in all models)

For grinders equipped with a trigger type On/Off switch:
To turn the grinder on press trigger's safety button and the trigger at the same time and then release them to turn the grinder off.

Adjustable main handle (not included in all models)

Adjust the position of the main handle by pressing the button found next to the trigger and rotate the handle clockwise or anticlockwise in order to set it to the desired position.

Speed Adjustment Selector

Turn the thumb-wheel clockwise to increase or anticlockwise to decrease the maximal rotational speed of the drive spindle and cutting/ grinding disk.



For models including a soft start system, you will notice that the disk's rotational speed increases gradually. This is part of the normal operation of the tools and must not worry you.

Disposal

The power tool, accessories and packaging should be sorted for environmental-friendly recycling.

**Only for EC countries:**

Do not dispose of power tools into household waste!

According the European Guideline 2002/96/EC for Waste Electrical and Electronic Equipment and its implementation into national right, power tools that are no longer usable must be collected separately and disposed of in an environmentally correct manner.

Pictogrammes - Étiquettes d'avertissement



Double isolation



Porter une protection oculaire



Informations importantes



Attention !



Porter une protection auditive



Porter un masque anti-poussière



Afin de réduire les risques de blessures, lisez les instructions suivantes

Règles générales de sécurité



AVERTISSEMENT ! Lisez toutes les instructions, le non-respect de toutes les instructions énumérées ci-dessous peut entraîner un choc électrique, un incendie et/ou des blessures graves. Dans tous les avertissements ci-dessous, le terme "outil électrique" fait référence à l'outil électrique fonctionnant sur secteur (avec fil) ou à l'outil électrique fonctionnant sur batterie (sans fil).



CONSERVEZ LE MANUEL D'INSTRUCTIONS EN LIEU SÛR

Sécurité sur le lieu de travail

- Veillez à ce que votre espace de travail soit propre et bien éclairé. Les zones sombres ou encombrées peuvent être à l'origine d'accidents.
- N'utilisez pas d'outils électriques dans des atmosphères explosives, par exemple en présence de liquides ou de fumées inflammables, de gaz ou de poussières. Les outils électriques peuvent créer des étincelles susceptibles d'enflammer les gaz ou les fumées.
- Gardez les enfants et les personnes présentes à une distance de sécurité pendant l'utilisation de l'outil électrique.

Sécurité électrique

- Veillez à ce que les fiches des outils électriques correspondent à la prise de courant. Ne modifiez jamais la fiche de quelque manière que ce soit. N'utilisez pas de fiches d'adaptation avec des outils électriques mis à la terre. L'utilisation de fiches non modifiées et de prises de courant adaptées réduira les risques d'électrocution et d'autres blessures.
- Évitez tout contact corporel avec des matériaux ou des objets mis à la terre, tels que les radiateurs, les tuyaux, les cuisinières et les réfrigérateurs. Le risque d'électrocution est très élevé si votre corps est relié à la terre ou à la masse.
- N'exposez pas les outils électriques à la pluie ou à toute autre condition humide. La pénétration d'eau dans un outil électrique peut augmenter le risque d'électrocution.
- N'abusez pas du cordon d'alimentation. Ne jamais utiliser le cordon pour porter, tirer ou débrancher l'outil électrique. Maintenez le cordon à une distance sûre de la chaleur, de l'huile, des bords tranchants et de toute pièce mobile. Les cordons endommagés ou emmêlés augmentent le risque d'électrocution.
- Lorsque vous utilisez un outil électrique à l'extérieur, utilisez une rallonge dont les caractéristiques sont adaptées à une utilisation en extérieur. L'utilisation d'un câble de rallonge adapté à une utilisation en extérieur réduit le risque de choc électrique.
- Si l'utilisation d'un outil électrique dans un endroit humide est inévitable, utilisez une alimentation protégée par un dispositif à courant différentiel résiduel (DDR). L'utilisation d'un tel dispositif réduit le risque de choc électrique.

Sécurité personnelle

- Restez vigilant, regardez ce que vous faites et faites preuve de bon sens lorsque vous utilisez un outil électrique. N'utilisez pas un outil électrique si vous êtes fatigué ou sous l'influence de l'alcool, de drogues ou de médicaments. Un moment d'inattention lors de l'utilisation d'un outil électrique peut entraîner des blessures graves.
- Veillez à utiliser des équipements de protection individuelle. Portez toujours des lunettes de protection. Les équipements de protection tels que les masques anti-poussière, les protections auditives, les chaussures de sécurité antidérapantes ou les casques de protection, utilisés dans des conditions appropriées, réduiront les dommages corporels.
- Empêchez tout démarrage involontaire. Assurez-vous que l'interrupteur est en position d'arrêt avant de brancher la source d'alimentation et/ou la batterie, de prendre ou de transporter l'outil électrique. Porter des outils électriques avec le doigt sur l'interrupteur ou mettre sous tension des outils électriques dont l'interrupteur est en position de marche est une source d'accidents.
- Retirez les clés de réglage ou les clés à molette avant de mettre l'outil en marche. Un outil resté fixé à une pièce rotative de l'outil électrique peut entraîner des blessures.
- Ne tendez pas trop les bras lorsque vous utilisez l'outil. Gardez l'équilibre et une bonne assise à tout moment. Cela permet d'avoir un meilleur contrôle de l'outil électrique dans des situations inattendues.
- S'habiller correctement. Ne portez pas de vêtements amples ni de bijoux. Tenez vos cheveux, vos vêtements et vos gants à l'écart des pièces mobiles. Les vêtements amples, les bijoux et/ou les cheveux longs peuvent être happés par les pièces mobiles.

Utilisation et entretien des outils électriques

- Ne forcez pas l'outil électrique. Utilisez le bon outil électrique pour chaque application. Le bon outil électrique sera toujours fait le travail mieux et de manière plus sûre lorsqu'il est utilisé à la cadence pour laquelle il a été conçu.

- b) N'utilisez pas l'outil électrique si l'interrupteur ne permet pas de l'activer ou de le désactiver. Tout outil électrique qui ne peut être contrôlé par l'interrupteur est extrêmement dangereux et doit être réparé.
- c) Débranchez la fiche principale de la source d'alimentation et/ou la batterie de l'outil avant de changer d'accessoire, d'effectuer des réglages ou de ranger l'outil. Ces mesures de sécurité préventives réduiront le risque de démarrage accidentel de l'outil électrique.
- d) Rangez les outils électriques à l'arrêt hors de portée des enfants et ne permettez pas à des personnes ne connaissant pas l'outil électrique ou ces instructions d'utiliser et de faire fonctionner l'outil électrique.
Les outils électriques sont extrêmement dangereux entre les mains d'utilisateurs non formés.
- e) Entretien des outils électriques. Vérifiez que les pièces mobiles ne sont pas mal alignées ou coincées, que les pièces ne sont pas cassées, qu'il n'y a pas de fuites et que rien n'affecte le fonctionnement de l'outil électrique. S'il est endommagé, faites-le réparer avant de l'utiliser. De nombreux accidents et blessures sont causés par des outils électriques mal entretenus.
- f) Gardez tous les outils de coupe affûtés et propres. Des outils de coupe bien entretenus et aux arêtes tranchantes sont moins susceptibles de se coincer et sont plus précis et plus faciles à contrôler.
- g) Utilisez toujours l'outil électrique, les accessoires et les embouts, etc. conformément aux instructions de ce manuel d'instructions, en tenant compte des conditions de travail et du travail à effectuer.
L'utilisation de l'outil électrique pour des applications différentes de celles prévues peut entraîner une situation dangereuse.

Service

- a) Faites réparer votre outil électrique par un technicien qualifié qui n'utilisera que des pièces de rechange identiques. Cela permettra de garantir la sécurité de l'outil électrique.

Avertissements de sécurité spécifiques à la machine

- Ne pas utiliser de disques de meulage dont la vitesse de rotation maximale est inférieure à la vitesse de rotation maximale de la meuleuse.
- Ne pas utiliser de disques de broyage endommagés (fissurés, fendus) ou de disques qui ne sont pas adaptés au matériau à broyer.
- Ne pas utiliser de disques de meulage comportant une douille de réduction.
- Laissez tourner la machine à vide pendant 30 secondes avant de placer des disques de meulage neufs ou réinstallés. Maintenez les personnes présentes à une distance de sécurité pendant que vous testez l'outil électrique. Arrêtez immédiatement l'outil si vous détectez des vibrations excessives et résolvez le problème.
- Serrer suffisamment la bride de serrage pour maintenir solidement la meule.
- Effectuer des mesures de la vitesse de rotation à intervalles réguliers et nécessairement après avoir remonté l'outil.
- Vérifier que le protecteur est correctement placé et qu'il n'est pas endommagé avant de mettre l'outil en marche.
- Avant de commencer tout travail, vérifiez l'état du câble d'alimentation et de la fiche.
- Débranchez toujours l'outil avant de le manipuler (y compris pour remplacer les disques abrasifs).
- Ne pas appliquer brutalement la meule sur le matériau et ne pas exercer un effort trop important lors du meulage.
- Si la vitesse de rotation diminue anormalement, arrêtez immédiatement l'outil et débranchez-le de la prise de courant.
- Veiller à ce que le pignon et les roulements soient correctement graissés.
- Maintenez le broyeur propre, en particulier les orifices d'aération de l'appareil.
- Ne jamais utiliser l'outil sans la protection.
- **N'appuyez jamais sur le bouton de verrouillage de l'axe lorsque la meuleuse est en marche. Avant de commencer tout travail, vérifiez que l'axe d'entraînement n'est pas resté bloqué.**
- Ne jamais utiliser les disques de coupe latéralement (exemple : chanfreinage).
- Assurez-vous que les dimensions de la meule sont compatibles avec la meuleuse.
- Les disques de meulage doivent être stockés ou transportés avec soin, conformément aux instructions du fabricant.
- Assurez-vous que les disques de ponçage sont montés conformément aux instructions du fabricant.
- **Avertissement** : Une meule continue de tourner après l'arrêt de la meuleuse.

Rebond et avertissements connexes

- Le rebond est une réaction soudaine à une roue rotative, un tampon d'appui, une brosse ou tout autre accessoire pincé ou accroché. Le pincement ou l'accrochage entraîne un blocage rapide de l'accessoire en rotation, ce qui a pour effet de forcer l'outil électrique non contrôlé à tourner dans le sens opposé à la rotation de l'accessoire au point d'accrochage.
- Par exemple, si une meule abrasive est accrochée ou pincée par la pièce, le bord de la meule qui pénètre dans le point de pincement peut s'enfoncer dans la surface du matériau, ce qui entraîne la sortie de la meule. La meule peut sauter vers l'opérateur ou s'en éloigner, en fonction de la direction du mouvement de la meule au point de pincement.
- Les disques abrasifs peuvent également se briser dans ces conditions.
- Le rebond est le résultat d'une mauvaise utilisation de l'outil électrique et/ou de procédures ou conditions d'utilisation incorrectes et peut être évité en prenant les précautions appropriées indiquées ci-dessous.
- Maintenez une prise ferme sur l'outil électrique et positionnez votre corps et votre bras de manière à résister aux forces de rebond.

- Utilisez toujours la poignée auxiliaire, si elle est fournie, pour contrôler au maximum le rebond ou la réaction au couple pendant le démarrage.
- L'opérateur peut contrôler les réactions de couple ou les forces de rebond, si des précautions appropriées sont prises.
- Ne placez jamais votre main à proximité de l'accessoire en rotation. L'accessoire peut rebondir sur votre main.
- Ne placez pas votre corps dans la zone où l'outil électrique se déplacera en cas de rebond. Le rebond propulse l'outil dans la direction opposée au mouvement de la roue au point d'accrochage.
- Soyez particulièrement vigilant lorsque vous travaillez sur des coins, des arêtes vives, etc. Évitez de faire rebondir et d'accrocher l'accessoire. Les coins, les arêtes vives ou les rebonds ont tendance à accrocher l'accessoire rotatif et à provoquer une perte de contrôle ou un rebond.
- Ne fixez pas une chaîne de scie, une lame de sculpture sur bois ou une lame de scie dentée. Ces lames provoquent des rebonds fréquents et une perte de contrôle de l'outil électrique.

Utilisation prévue

- Les meuleuses d'angle sont destinées à couper, dégrossir et brosser les matériaux en métal et en pierre sans utiliser d'eau.
- Ils peuvent également être utilisés comme outils de ponçage lorsqu'ils sont combinés avec les disques et tampons de ponçage homologués appropriés.
- Les meuleuses à béton conviennent au ponçage du ciment et d'autres surfaces similaires.

Description fonctionnelle et spécifications

La numérotation suivante se réfère à l'illustration de la machine présentée à la page 2.		 * Les accessoires illustrés ou décrits ne sont pas inclus dans la livraison standard.
1	Interrupteur on/off (marche/arrêt)	<p>* Le fabricant se réserve le droit d'apporter des modifications mineures à la conception et aux spécifications techniques des produits sans préavis, à moins que ces modifications n'affectent de manière significative les performances et la sécurité des produits. Les pièces décrites / illustrées dans les pages du manuel que vous tenez entre vos mains peuvent également concerner d'autres modèles de la gamme de produits du fabricant ayant des caractéristiques similaires et peuvent ne pas être incluses dans le produit que vous venez d'acquérir.</p> <p>* Pour garantir la sécurité et la fiabilité du produit et la validité de la garantie, tous les travaux de réparation, d'inspection ou de remplacement, y compris l'entretien et les réglages spéciaux, doivent être effectués uniquement par des techniciens du service après-vente agréé du fabricant.</p> <p>* Utilisez toujours le produit avec l'équipement fourni. L'utilisation du produit avec un équipement non fourni peut entraîner des dysfonctionnements, voire des blessures graves ou la mort. Le fabricant et l'importateur ne sont pas responsables des blessures et des dommages résultant de l'utilisation d'un équipement non conforme.</p>
1a	Bouton de sécurité de l'interrupteur marche/arrêt*	
2	Protecteur	
3	Bride intérieure	
4	Bride extérieure	
5	Bouton de verrouillage de la broche	
6	Sélecteur de vitesse*	
7	Bouton de réglage de la poignée principale*	
8	Couvercle de la douille des balais de carbone	
9	Poignée secondaire*	
10	Clé à molette*	
11	Fentes d'aération	

Données techniques

Modèle	BAG1450
Tension nominale	230V
Fréquence nominale	50/60Hz
Puissance d'entrée	1400w
Vitesse à vide	2800-10000 tr/min
∅	125 mm

Sécurité électrique

Le moteur électrique a été conçu pour une tension spécifique. Vérifiez toujours que l'alimentation électrique correspond à la tension indiquée sur la plaque signalétique.

Instructions d'assemblage - Réglages principaux



Avant d'utiliser l'outil, veuillez lire toutes les instructions.

Démontage de l'assemblage de la meule

- Débranchez l'outil de l'alimentation électrique de 230 volts.
- Serrer ou desserrer l'écrou de la bride (filetage à droite) à l'aide de la clé à ergots et en appuyant sur le bouton de verrouillage de la broche.
- Assurez-vous que les brides intérieure et extérieure sont placées dans le bon ordre et qu'elles sont bien serrées.

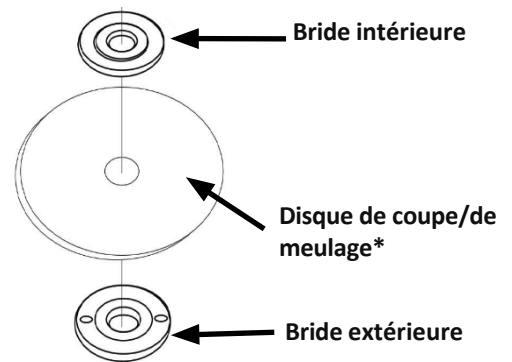
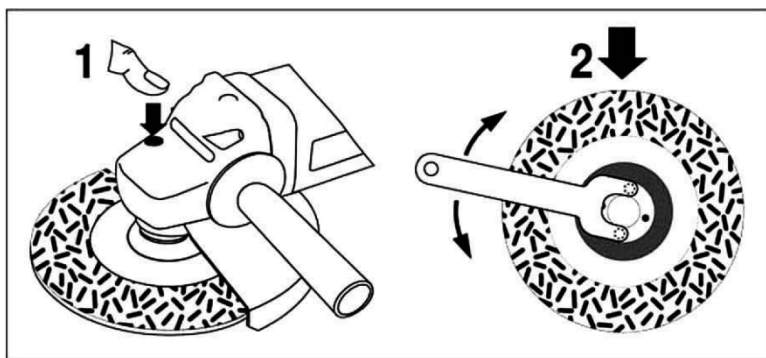

Poignée auxiliaire

Fixez la poignée auxiliaire en la tournant vers la droite sur les trous de fixation situés à droite ou à gauche (pour certains types de meuleuses, également sur le dessus) de la tête de coupe de la meuleuse.

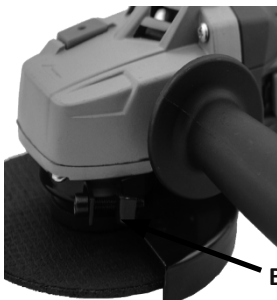

Boulon



Pince

Protecteur

Pour régler la position du protecteur, desserrez le boulon fixé sur le collier et tournez le protecteur vers la droite ou vers la gauche pour le mettre dans une position appropriée. Serrez ensuite le boulon pour bloquer le protecteur dans la position choisie. Pour les protecteurs à pince : déverrouiller la pince, ajuster la position du protecteur et pousser la pince pour verrouiller le protecteur dans la position choisie.

Mode d'emploi

Interrupteur on/off (marche/arrêt)

Attention : Avant de connecter l'outil, assurez-vous que l'interrupteur est correctement actionné et qu'il revient en position "OFF" lorsque l'on appuie sur le dos.

Pour activer l'outil (ON), appuyez sur l'arrière de l'interrupteur et poussez-le vers l'avant. Appuyez ensuite sur l'avant de l'interrupteur jusqu'à ce qu'il se verrouille. Pour éteindre l'outil, appuyez sur l'arrière de l'interrupteur.



Attendez toujours quelques secondes que le disque atteigne sa vitesse de rotation maximale avant de meuler ou de couper la pièce.

Attention !

Interrupteur marche/arrêt de type gâchette (*non inclus dans tous les modèles)

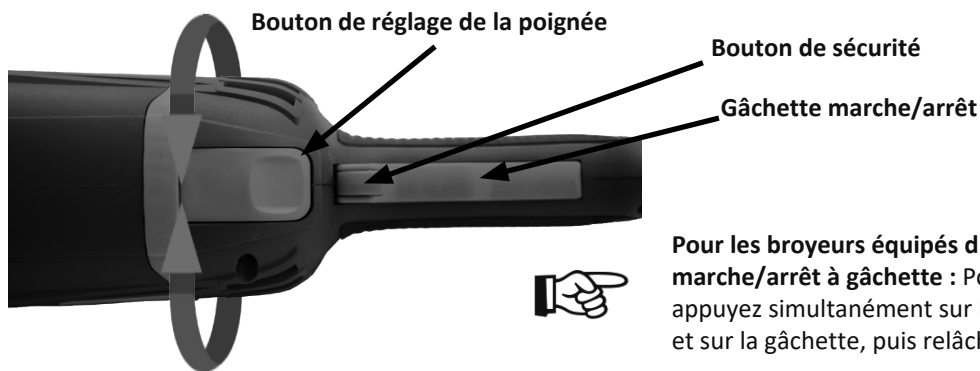

Poignée principale réglable (non incluse dans tous les modèles)

Régalez la position de la poignée principale en appuyant sur le bouton situé à côté de la gâchette et tournez la poignée vers la droite ou vers la gauche.

afin de le placer dans la position souhaitée.

Sélecteur de vitesse

Tournez la molette vers la droite pour augmenter ou vers la gauche pour diminuer la vitesse de rotation maximale de la broche d'entraînement et du disque de coupe/de meulage.



Pour les modèles dotés d'un système de démarrage progressif, vous remarquerez que la vitesse de rotation du disque augmente progressivement.

Cela fait partie du fonctionnement normal des outils et ne doit pas vous inquiéter.

Élimination

L'outil électrique, les accessoires et l'emballage doivent être triés en vue d'un recyclage respectueux de l'environnement.



Uniquement pour les pays de la CE :

Ne pas jeter les outils électriques dans les ordures ménagères !

Conformément à la directive européenne 2002/96/CE relative aux déchets d'équipements électriques et électroniques et à sa transposition dans le droit national, les outils électriques qui ne sont plus utilisables doivent être collectés séparément et éliminés dans le respect de l'environnement.

Pittogrammi - Etichette di avvertenza



Doppio isolamento



Indossare protezioni per gli occhi



Informazioni importanti



Attenzione!



Indossare protezioni per l'udito



Indossare una
maschera
antipolvere



Per ridurre il rischio di lesioni, leggere le seguenti istruzioni

Norme generali di sicurezza



ATTENZIONE! Leggere tutte le istruzioni; la mancata osservanza di tutte le istruzioni elencate di seguito può provocare scosse elettriche, incendi e/o gravi lesioni. Il termine "utensile elettrico" in tutte le avvertenze elencate di seguito si riferisce all'utensile elettrico alimentato a rete (con cavo) o a batteria (a batteria).



CONSERVARE LE ISTRUZIONI PER L'USO IN UN LUOGO SICURO.

Sicurezza dell'area di lavoro

- Mantenere l'area di lavoro pulita e ben illuminata. Aree buie o disordinate possono essere causa di incidenti.
- Non utilizzare gli utensili elettrici in atmosfere esplosive, ad esempio in presenza di liquidi o fumi infiammabili, gas o polveri. Gli utensili elettrici potrebbero creare scintille che potrebbero incendiare i gas o i fumi.
- Tenere i bambini e gli astanti a distanza di sicurezza durante l'uso dell'elettrostrumento.

Sicurezza elettrica

- Assicurarsi che le spine degli utensili elettrici corrispondano alla presa di corrente.
Non modificare mai la spina in alcun modo. Non utilizzare spine adattatrici con utensili elettrici dotati di messa a terra. L'uso di spine non modificate e di prese corrispondenti riduce il rischio di scosse elettriche e altre lesioni.
- Evitare il contatto del corpo con materiali o oggetti collegati a terra, come radiatori, tubi, cucine e frigoriferi. Il rischio di scosse elettriche è molto elevato se il corpo è collegato a terra.
- Non esporre gli utensili elettrici alla pioggia o ad altre condizioni di umidità. L'ingresso di acqua in un elettrostrumento può aumentare il rischio di scosse elettriche.
- Non abusare del cavo di alimentazione. Non utilizzare mai il cavo per trasportare, tirare o scollegare l'utensile elettrico. Tenere il cavo a distanza di sicurezza da calore, olio, bordi taglienti e parti in movimento. I cavi danneggiati o aggrovigliati aumentano il rischio di scosse elettriche.
- Quando si utilizza un elettrostrumento all'aperto, utilizzare un cavo di prolunga con le specifiche adeguate per l'uso all'aperto. L'uso di un cavo di prolunga adatto all'uso esterno riduce il rischio di scosse elettriche.
- Se l'utilizzo di un utensile elettrico in un luogo umido è inevitabile, utilizzare un'alimentazione protetta da interruttore differenziale (salvavita). L'uso di un interruttore differenziale riduce il rischio di scosse elettriche.

Sicurezza personale

- Quando si utilizza un elettrostrumento, occorre essere vigili, fare attenzione a ciò che si fa e usare il buon senso. Non utilizzare un utensile elettrico quando si è stanchi o sotto l'effetto di alcol, droghe o farmaci. Un momento di disattenzione durante l'uso di un elettrostrumento può causare gravi lesioni personali.
- Utilizzare i dispositivi di protezione individuale. Indossare sempre una protezione per gli occhi. L'uso di dispositivi di protezione come maschere antipolvere, protezioni per l'udito, scarpe di sicurezza antiscivolo o caschi di protezione, utilizzati in condizioni adeguate, ridurrà le lesioni personali.
- Prevenire l'avviamento involontario. Assicurarsi che l'interruttore di alimentazione sia in posizione off prima di collegare la fonte di alimentazione e/o la batteria, di sollevare o trasportare l'utensile elettrico. Trasportare gli utensili elettrici con il dito sull'interruttore di alimentazione o dare energia agli utensili elettrici che hanno l'interruttore in posizione di accensione favorisce gli incidenti.
- Prima di accendere l'elettrostrumento, rimuovere le chiavi di regolazione o le chiavi inglesi. Un utensile lasciato attaccato a una parte rotante dell'elettrostrumento può provocare lesioni personali.
- Non estendere eccessivamente le braccia durante l'utilizzo dell'utensile. Mantenere sempre l'equilibrio e l'appoggio corretto. Questo aiuta ad avere un migliore controllo dell'elettrostrumento in situazioni impreviste.
- Vestirsi in modo adeguato. Non indossare abiti larghi o gioielli. Tenere i capelli, gli indumenti e i guanti lontani dalle parti in movimento. Vestiti larghi, gioielli e/o capelli lunghi possono impigliarsi nelle parti in movimento.

Uso e cura degli elettrostrumenti

- Non forzare l'elettrostrumento. Utilizzare l'elettrostrumento corretto per ogni applicazione. L'utensile corretto sarà sempre svolgere il lavoro in modo migliore e più sicuro se utilizzato alla velocità per cui è stato progettato.

- b) Non utilizzare l'elettrotensile se l'interruttore non lo attiva o lo disattiva. Qualsiasi utensile elettrico che non può essere controllato con l'interruttore è estremamente pericoloso e deve essere riparato.
- c) Scollegare la spina principale dalla fonte di alimentazione e/o la batteria dall'elettrotensile prima di cambiare gli accessori, di effettuare qualsiasi regolazione o di riporre l'elettrotensile. Queste misure di sicurezza preventive riducono il rischio di avviamento accidentale dell'elettrotensile.
- d) Conservare gli utensili elettrici inattivi fuori dalla portata dei bambini e non consentire l'uso e l'utilizzo dell'utensile a persone che non conoscono l'utensile o le presenti istruzioni.
Gli utensili elettrici sono estremamente pericolosi nelle mani di utenti non addestrati.
- e) Manutenzione degli utensili elettrici. Controllare che non vi siano disallineamenti o impedimenti delle parti mobili, rotture di parti, perdite e qualsiasi altra condizione che possa compromettere il funzionamento dell'elettrotensile.
Se danneggiato, far riparare l'elettrotensile prima dell'uso. Molti incidenti e infortuni sono causati da una cattiva manutenzione degli utensili elettrici.
- f) Mantenere tutti gli utensili da taglio affilati e puliti. Gli utensili da taglio sottoposti a una corretta manutenzione e dotati di bordi taglienti affilati hanno meno probabilità di legarsi e sono più precisi e facili da controllare.
- g) Utilizzare sempre l'elettrotensile, gli accessori e le punte per utensili ecc. in conformità alle istruzioni del presente manuale, tenendo conto delle condizioni di lavoro e dell'attività da svolgere.
L'uso dell'elettrotensile per applicazioni diverse da quelle previste potrebbe causare situazioni di pericolo.

Servizio

- a) Affidare l'assistenza dell'elettrotensile a un tecnico qualificato che utilizzi solo parti di ricambio identiche. In questo modo si garantisce la sicurezza dell'elettrotensile.

Avvertenze di sicurezza specifiche per la macchina

- Non utilizzare dischi con una velocità di rotazione massima inferiore alla velocità di rotazione massima della smerigliatrice.
- Non utilizzare dischi di macinazione danneggiati (incrinati, spaccati) o non adatti al materiale da macinare.
- Non utilizzare dischi abrasivi che includono una boccola di riduzione.
- Quando si posizionano i dischi da sbavo nuovi o reinstallati, è necessario attendere 30 secondi senza carico. Tenere gli astanti a distanza di sicurezza durante la prova dell'elettrotensile. Arrestare immediatamente l'utensile in caso di vibrazioni eccessive e risolvere il problema.
- Serrare la flangia di serraggio a sufficienza per trattenere saldamente la mola.
- Effettuare le misurazioni della velocità di rotazione a intervalli regolari e necessariamente dopo aver rimontato l'utensile.
- Prima di accendere l'utensile, verificare che la protezione sia impostata correttamente e non sia danneggiata.
- Prima di iniziare qualsiasi lavoro, verificare le condizioni del cavo di alimentazione e della spina.
- Scollegare sempre l'utensile prima di maneggiarlo (compresa la sostituzione dei dischi).
- Non applicare brutalmente la smerigliatrice sul materiale e non esercitare uno sforzo eccessivo durante la smerigliatura.
- Se la velocità di rotazione si riduce in modo anomalo, arrestare immediatamente l'utensile e scollegarlo dalla presa.
- Mantenere l'ingranaggio del pignone e i cuscinetti a rulli correttamente ingrassati.
- Mantenere pulita la smerigliatrice, in particolare le prese d'aria dell'unità.
- Non utilizzare mai l'utensile senza la protezione.
- **Non premere mai il pulsante di bloccaggio dell'asse mentre la smerigliatrice è in funzione. Prima di iniziare qualsiasi lavoro, verificare che l'asse di trasmissione non sia rimasto bloccato.**
- Non utilizzare mai i dischi da taglio lateralmente (esempio: smussatura).
- Assicurarsi che le dimensioni del disco siano compatibili con la smerigliatrice.
- I dischi abrasivi devono essere conservati o trasportati con cura secondo le istruzioni del produttore.
- Assicurarsi che i dischi di rettifica siano montati secondo le istruzioni del produttore.
- **Attenzione:** Una mola continua a ruotare anche dopo lo spegnimento della smerigliatrice.

Contraccolpo e avvisi correlati

- Il contraccolpo è una reazione improvvisa a una ruota rotante, a un platorello, a una spazzola o a un qualsiasi altro accessorio che si impiglia o si blocca. Il pizzicamento o l'impigliamento provoca un rapido arresto dell'accessorio rotante che, a sua volta, spinge l'elettrotensile non controllato nella direzione opposta alla rotazione dell'accessorio nel punto in cui si è verificato l'impuntamento.
- Ad esempio, se una ruota abrasiva viene agganciata o schiacciata dal pezzo in lavorazione, il bordo della ruota che entra nel punto di schiacciamento può scavare nella superficie del materiale causando la risalita o il distacco della ruota. La ruota può saltare verso l'operatore o allontanarsi da esso, a seconda della direzione del movimento della ruota nel punto di pizzicamento.
- Anche i dischi abrasivi possono rompersi in queste condizioni.
- Il contraccolpo è il risultato di un uso improprio dell'elettrotensile e/o di procedure o condizioni operative non corrette e può essere evitato adottando le precauzioni indicate di seguito.
- Mantenere una presa salda sull'elettrotensile e posizionare il corpo e il braccio in modo da resistere alle forze di contraccolpo.

- Utilizzare sempre l'impugnatura ausiliaria, se prevista, per avere il massimo controllo sul contraccolpo o sulla reazione di coppia durante l'avviamento.
- L'operatore può controllare le reazioni di coppia o le forze di contraccolpo, se si prendono le dovute precauzioni.
- Non avvicinare mai la mano all'accessorio rotante. L'accessorio potrebbe rimbalzare sulla mano.
- Non posizionare il corpo nell'area in cui l'elettrotensile si muoverà in caso di contraccolpo. Il contraccolpo spinge l'utensile nella direzione opposta al movimento della ruota nel punto di aggancio.
- Prestare particolare attenzione quando si lavorano angoli, spigoli vivi, ecc. Evitare di far rimbalzare e impigliare l'accessorio. Gli angoli, gli spigoli vivi o i rimbalzi tendono ad agganciare l'accessorio rotante e a causare la perdita di controllo o il contraccolpo.
- Non montare una lama per intaglio a catena o una lama dentata. Tali lame provocano frequenti contraccolpi e la perdita di controllo dell'elettrotensile.

Uso previsto

- Le smerigliatrici angolari sono destinate a tagliare, sgrossare e spazzolare i materiali metallici e lapidei senza l'uso di acqua.
- Possono essere utilizzati anche come strumenti di levigatura se abbinati ai dischi e ai pad di levigatura approvati.
- Le smerigliatrici per calcestruzzo sono adatte a smerigliare il cemento e altre superfici simili.

Descrizione funzionale e specifiche

La seguente numerazione si riferisce all'illustrazione della macchina riportata a pagina 2.		 * Gli accessori illustrati o descritti non sono incluso nella consegna standard.
1	Interruttore On/Off (acceso/spento)	<p>* Il produttore si riserva il diritto di apportare modifiche minori al design e alle specifiche tecniche del prodotto senza preavviso, a meno che tali modifiche non influiscano significativamente sulle prestazioni e sulla sicurezza dei prodotti. Le parti descritte/illustrate nelle pagine del manuale che avete tra le mani possono riguardare anche altri modelli della linea di prodotti del produttore con caratteristiche simili e potrebbero non essere incluse nel prodotto appena acquistato.</p> <p>* Per garantire la sicurezza e l'affidabilità del prodotto e la validità della garanzia, tutti gli interventi di riparazione, ispezione o sostituzione, compresa la manutenzione e le regolazioni speciali, devono essere eseguiti esclusivamente da tecnici del servizio di assistenza autorizzato dal produttore.</p> <p>* Utilizzare sempre il prodotto con l'attrezzatura fornita. L'utilizzo del prodotto con apparecchiature non in dotazione può causare malfunzionamenti o addirittura lesioni gravi o morte. Il produttore e l'importatore non sono responsabili per lesioni e danni derivanti dall'uso di apparecchiature non conformi.</p>
1a	Pulsante di sicurezza dell'interruttore on/off	
2	Protezione	
3	Flangia interna	
4	Flangia esterna	
5	Pulsante di blocco del mandrino	
6	Selettore di velocità*	
7	Pulsante di regolazione dell'impugnatura principale*	
8	Coperchio della presa a spazzola in carbonio	
9	Maniglia secondaria*	
10	Chiave inglese*	
11	Fessure di ventilazione	

Dati tecnici

Modello	BAG1450
Tensione nominale	230V
Frequenza nominale	50/60Hz
Potenza d'ingresso	1400w
Velocità a vuoto	2800-10000 giri/min
∅	125 mm

Sicurezza elettrica

Il motore elettrico è stato progettato solo per una tensione specifica. Verificare sempre che l'alimentazione corrisponda alla tensione indicata sulla targhetta.

Istruzioni di montaggio - Regolazioni principali



Prima di utilizzare lo strumento, leggere tutte le istruzioni.

Smontaggio del gruppo mola

- Scollegare l'utensile dall'alimentazione a 230 volt.
- Serrare o allentare il dado della flangia (filettatura destra) con la chiave a perno e premendo il pulsante di bloccaggio del mandrino.
- Assicurarsi che la flangia interna e quella esterna siano posizionate nel giusto ordine e che siano serrate in modo sicuro.

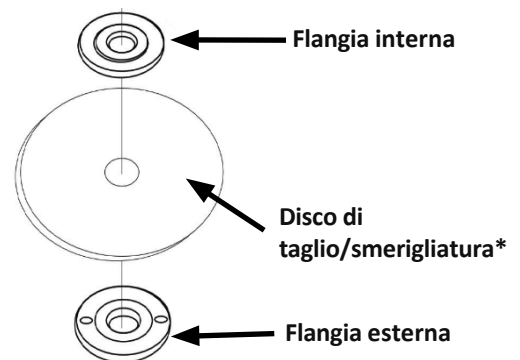
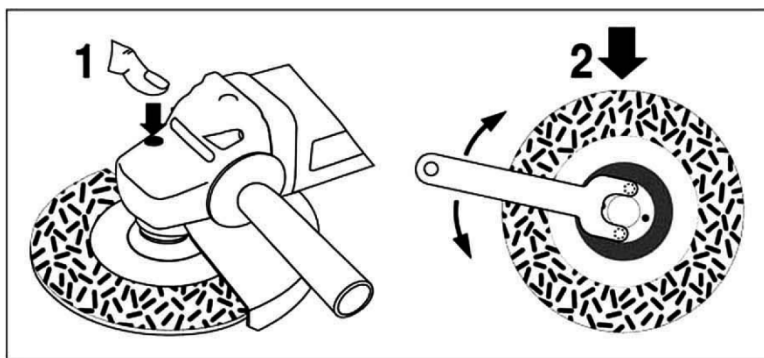

Maniglia ausiliaria

Fissare l'impugnatura ausiliaria ruotandola verso destra sui fori di fissaggio situati a destra o a sinistra (per determinati tipi di smerigliatrici, anche in alto) della testa di taglio della smerigliatrice.



Bullone



Morsetto

Guardia di protezione

Per regolare la posizione della protezione, allentare il bullone fissato sul collare e ruotare la protezione a destra o a sinistra per impostarla in una posizione appropriata. Quindi serrare il bullone per bloccare la protezione nella posizione scelta. Per le protezioni a morsetto: sbloccare il morsetto, regolare la posizione della protezione e quindi spingere il morsetto per bloccarla nella posizione prescelta.

Istruzioni per l'uso

Interruttore On/Off (acceso/spento)

Attenzione: Prima di collegare l'utensile, accertarsi che l'interruttore sia correttamente azionato e che ritorni in posizione "OFF" quando si preme il dorso.

Per attivare l'utensile (ON), premere la parte posteriore dell'interruttore e spingerlo in avanti. Quindi premere la parte anteriore dell'interruttore finché non si blocca. Per spegnere, premere il retro dell'interruttore.



Attendere sempre qualche secondo finché il disco non raggiunge la massima velocità di rotazione prima di molare o tagliare il pezzo.

Attenzione!

Interruttore On/Off a grilletto (*non incluso in tutti i modelli)

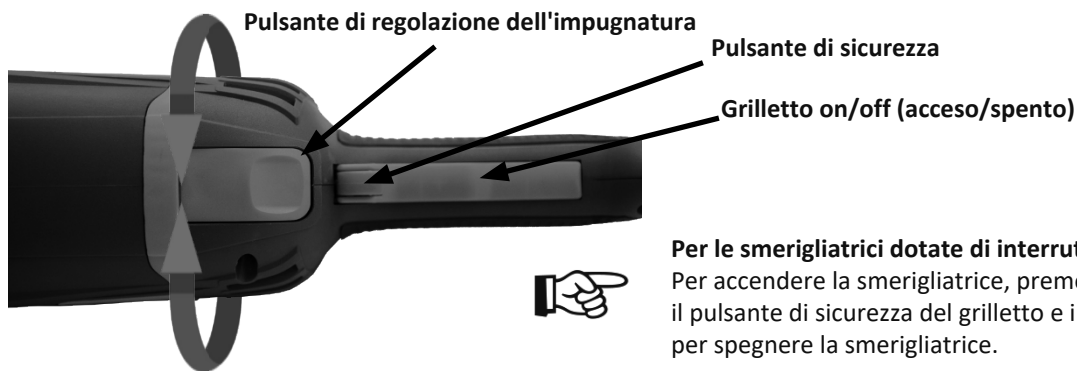

Per le smerigliatrici dotate di interruttore On/Off a grilletto:
Per accendere la smerigliatrice, premere contemporaneamente il pulsante di sicurezza del grilletto e il grilletto, quindi rilasciarli per spegnere la smerigliatrice.

Maniglia principale regolabile (non inclusa in tutti i modelli)

Regolare la posizione dell'impugnatura principale premendo il pulsante accanto al grilletto e ruotando l'impugnatura a destra o a sinistra.
per impostarlo nella posizione desiderata.

Selettore di velocità

Ruotare la rotella a destra per aumentare o a sinistra per diminuire la velocità di rotazione massima del mandrino di azionamento e del disco di taglio/ affilatura.



Nei modelli dotati di sistema di avviamento graduale, si noterà che la velocità di rotazione del disco aumenta gradualmente. Questo fa parte del normale funzionamento degli utensili e non deve preoccupare.

Smaltimento

L'elettro utensile, gli accessori e l'imballaggio devono essere smistati per essere riciclati in modo ecologico.



Solo per i Paesi della CE:

Non smaltire gli utensili elettrici nei rifiuti domestici!

Secondo la Direttiva europea 2002/96/CE sui rifiuti di apparecchiature elettriche ed elettroniche e la sua implementazione nel diritto nazionale, gli elettro utensili non più utilizzabili devono essere raccolti separatamente e smaltiti in modo ecologicamente corretto.

Εικονογράμματα Κινδύνου



Διπλή μόνωση



Φοράτε γυαλιά ή μάσκα ασφαλείας



Σημαντική πληροφορία!



Προσοχή
Κίνδυνος!



Φοράτε ακουστικά προστασίας ή ωτοασπίδες



Για να μειώσετε τον κίνδυνο τραυματισμού, διαβάστε τις παρακάτω οδηγίες.



Φοράτε μάσκα προστασίας από την σκόνη

Οδηγίες Ασφαλούς Χρήσης



Διαβάστε όλες τις προειδοποιητικές υποδείξεις. Αμέλειες κατά την τήρηση των προειδοποιητικών υποδείξεων μπορεί να προκαλέσουν ηλεκτροπληξία, κίνδυνο πυρκαγιάς ή/και σοβαρούς τραυματισμούς.

Ο ορισμός «Ηλεκτρικό εργαλείο» που χρησιμοποιείται στις προειδοποιητικές υποδείξεις αναφέρεται σε ηλεκτρικά εργαλεία που τροφοδοτούνται από το ηλεκτρικό δίκτυο (με ηλεκτρικό καλώδιο) καθώς και σε ηλεκτρικά εργαλεία που τροφοδοτούνται από μπαταρία (χωρίς ηλεκτρικό καλώδιο).



Φυλάξτε το εγχειρίδιο σε ένα ασφαλές σημείο για κάθε μελλοντική χρήση.

1) Ασφάλεια στο χώρο εργασίας

- α) Διατηρείτε τον χώρο εργασίας καθαρό και επαρκώς φωτισμένο. Η ακαταστασία και η ανεπαρκώς φωτισμένες περιοχές εργασίας μπορεί να οδηγήσουν σε ατυχήματα και τραυματισμό.
- β) Μην εργάζεστε με το ηλεκτρικό εργαλείο σε χώρους όπου υπάρχει κίνδυνος έκρηξης, στο οποίο υπάρχουν εύφλεκτα υγρά, αναθυμιάσεις, αέρια ή σκόνη. Τα ηλεκτρικά εργαλεία ενδέχεται να δημιουργήσουν σπινθηρισμό ο οποίος μπορεί να αναφλέξει τη σκόνη ή τις αναθυμιάσεις.
- γ) Όταν χρησιμοποιείτε το ηλεκτρικό εργαλείο κρατάτε τα παιδιά κι άλλα τυχόν παρευρισκόμενα άτομα σε ασφαλή απόσταση. Η απόσπαση της προσοχής μπορεί να οδηγήσει στην απώλεια ελέγχου του εργαλείου/μηχανήματος.

2) Ηλεκτρική ασφάλεια

- α) Το φισ του καλωδίου του ηλεκτρικού εργαλείου πρέπει να είναι συμβατό με την πρίζα. Δεν επιτρέπεται η οποιαδήποτε μετατροπή του φισ. Μη χρησιμοποιείτε αντάπτορες σε συνδυασμό με γειωμένα ηλεκτρικά εργαλεία. Τα ανέπαφα φισ και οι σωστές πρίζες μειώνουν τον κίνδυνο ηλεκτροπληξίας.
- β) Αποφεύγετε την επαφή με γειωμένες επιφάνειες όπως είναι οι σωλήνες, τα θερμαντικά σώματα (καλοριφέρ), κουζίνες ή ψυγεία. Όταν το σώμα σας γειώνεται αυξάνεται ο κίνδυνος ηλεκτροπληξίας.
- γ) Μην εκθέτετε τα μηχανήματα και τα εργαλεία στη βροχή ή την υγρασία. Η διείσδυση νερού σ' ένα ηλεκτρικό εργαλείο αυξάνει τον κίνδυνο ηλεκτροπληξίας.
- δ) Μη χρησιμοποιείτε το ηλεκτρικό καλώδιο για να μεταφέρετε ή να μετακινήσετε το ηλεκτρικό εργαλείο, ή για να βγάλετε το φισ από την πρίζα. Κρατάτε το ηλεκτρικό καλώδιο μακριά από υπερβολικές θερμοκρασίες, κοφτερές ακμές και/ή από κινητά εξαρτήματα. Τυχόν χαλασμένα ή περιπλεγμένα ηλεκτρικά καλώδια αυξάνουν τον κίνδυνο ηλεκτροπληξίας.
- ε) Όταν εργάζεστε μ' ένα ηλεκτρικό εργαλείο σε εξωτερικό χώρο, χρησιμοποιείτε καλώδια προέκτασης (μπαλαντζές) που είναι κατάλληλα και για χρήση σε εξωτερικούς χώρους. Η χρήση καλωδίων προέκτασης κατάλληλων για εξωτερικούς χώρους ελαττώνει τον κίνδυνο ηλεκτροπληξίας.
- στ) Όταν η χρήση του ηλεκτρικού εργαλείου σε περιβάλλοντα με υγρασία είναι αναπόφευκτη, τότε χρησιμοποιήστε μια διάταξη προστασίας έναντι ρεύματος διαρροής (ρελέ διαρροής, RCD). Η χρήση ρελέ διαρροής ελαττώνει τον κίνδυνο ηλεκτροπληξίας.

3) Προσωπική ασφάλεια

- α) Να είστε πάντοτε προσεκτικοί, να δίνετε προσοχή στην εργασία που εκτελείτε και να χειρίζεστε το μηχάνημα με σύνεση. Δεν επιτρέπεται η χρήση του εργαλείου από τον χειριστή όταν υπάρχουν ενδείξεις κόπωσης, ή όταν βρίσκεται υπό την επιρροή ναρκωτικών, αλκοόλ ή φαρμακευτικών ουσιών. Ένα στιγμιαίο λάθος κατά το χειρισμό του ηλεκτρικού εργαλείου μπορεί να οδηγήσει σε σοβαρό τραυματισμό.
- β) Φοράτε κατάλληλο εξοπλισμό ατομικής προστασίας. Επιλέξτε τον κατάλληλο εξοπλισμό προστασίας όπως είναι μια μάσκα προστασίας από την σκόνη, τα αντιολισθητικά υποδήματα ασφαλείας, το κράνος προστασίας και τα ακουστικά προστασίας ή οι ωτοασπίδες, ανάλογα με το εκάστοτε εργαλείο και τη χρήση του, έτσι ώστε να μειωθεί ο κίνδυνος τραυματισμού.

γ) Προστατευθείτε από την ακούσια εκκίνηση.

Βεβαιωθείτε ότι το ηλεκτρικό εργαλείο έχει απενεργοποιηθεί πριν το συνδέσετε με το ηλεκτρικό δίκτυο ή με την μπαταρία του όπως επίσης και πριν το μεταφέρετε. Όταν μεταφέρετε το ηλεκτρικό εργαλείο ακουμπώντας το δάχτυλό σας στο διακόπτη ON/OFF ή όταν συνδέσετε το εργαλείο με την πηγή ρεύματος όταν αυτό είναι ενεργοποιημένο, τότε δημιουργείται κίνδυνος τραυματισμού.

δ) Αφαιρείτε από τα ηλεκτρικά εργαλεία τυχόν εργαλεία ρύθμισης πριν θέσετε το ηλεκτρικό εργαλείο σε λειτουργία. Ένα εργαλείο ρύθμισης που βρίσκεται συνδεδεμένο σ' ένα κινούμενο τμήμα μπορεί να οδηγήσει σε τραυματισμό.

ε) Μην υπερεκτιμάτε τις ικανότητές σας. Επιλέξτε μια σωστή στάση του σώματος και διατηρείτε πάντοτε την ισορροπία σας έτσι ώστε να είστε σε θέση να αντιμετωπίσετε απροσδόκητες περιστάσεις.

στ) Ντυθείτε με τα κατάλληλα ενδύματα. Μη φοράτε ρούχα με χαλαρή εφαρμογή ή κοσμήματα. Κρατήστε τα μαλλιά σας, τα ρούχα σας και τα γάντια σας σε ασφαλή απόσταση από τα κινούμενα εξαρτήματα.

Τα χαλαρά ενδύματα, τα κοσμήματα ή τα μακριά μαλλιά μπορεί να εμπλακούν στα κινούμενα εξαρτήματα του εργαλείου.

ζ) Όταν υπάρχει η δυνατότητα σύνδεσης ενός συστήματος συλλογής σκόνης, βεβαιωθείτε ότι τα όλα τα εξαρτήματα και οι συνδέσεις εφαρμόζουν σωστά. Η χρήση ενός συστήματος αναρρόφησης - συλλογής της σκόνης μπορεί να μειώσει τον κίνδυνο που προκαλείται από τη σκόνη.

4) Ορθότητα χειρισμού και συντήρηση ηλεκτρικών εργαλείων

α) Μην υπερφορτώνετε το εργαλείο. Χρησιμοποιείτε το ανάλογο ηλεκτρικό εργαλείο που προορίζεται για την εκτέλεση της εκάστοτε εργασίας. Με το εργαλείο αυτό θα μπορείτε να εργάζεστε καλύτερα και ασφαλέστερα εντός του επιπέδου ικανοτήτων και απόδοσής του.

β) Μη χρησιμοποιήσετε ποτέ ένα εργαλείο που έχει διακόπτη ο οποίος δεν λειτουργεί σωστά. Ένα ηλεκτρικό εργαλείο το οποίο δεν μπορείτε πλέον να ενεργοποιήσετε ή/και να απενεργοποιήσετε είναι επικίνδυνο και πρέπει να παραδοθεί προς επισκευή.

γ) Αποσυνδέστε το φις τροφοδοσίας από την πρίζα και/ή αποσυνδέστε την μπαταρία πριν εκτελέσετε στο εργαλείο οποιαδήποτε εργασία ρύθμισης, πριν αντικαταστήσετε ένα εξάρτημα ή όταν πρόκειται να αποθηκεύσετε το εργαλείο. Αυτά τα μέτρα πρόληψης μειώνουν τον κίνδυνο από τυχόν ακούσια εκκίνηση του ηλεκτρικού εργαλείου.

δ) Αποθηκεύστε τα ηλεκτρικά εργαλεία όταν δεν πρόκειται να χρησιμοποιηθούν σε μη προσβάσιμο σημείο από τα παιδιά. Δεν επιτρέπεται η χρήση του εργαλείου από άτομα που δεν έχουν εξοικειωθεί με την χρήση του ή δεν έχουν διαβάσει τις οδηγίες του εγχειριδίου του. Τα ηλεκτρικά εργαλεία είναι επικίνδυνα όταν χρησιμοποιούνται από άτομα που δεν έχουν εμπειρία χρήσης στα συγκεκριμένα εργαλεία και στις λειτουργίες τους.

ε) Χειριστείτε προσεκτικά το ηλεκτρικό εργαλείο. Ελέγχετε, αν τα κινούμενα τμήματα λειτουργούν σωστά, αν υπάρχει κάποιο μπλοκάρισμα, ή αν έχουν σπάσει σε κάποιο σημείο ή φθαρεί εξαρτήματα τα οποία ενδέχεται να επηρεάσουν την λειτουργία του ηλεκτρικού εργαλείου. Παραδώστε το εργαλείο για επισκευή πριν το επαναχρησιμοποιήσετε. Η λανθασμένη ή μερική συντήρηση των ηλεκτρικών εργαλείων αποτελεί αιτία πολλών ατυχημάτων.

στ) Διατηρείτε τα εργαλεία κοπής αιχμηρά και σε καλή κατάσταση. Τα επαρκώς συντηρημένα κοπτικά εργαλεία είναι πιο δύσκολο να μπλοκαρισθούν και έχουν μεγαλύτερη ακρίβεια.

ζ) Χρησιμοποιείτε όλα τα τμήματα του εξοπλισμού και το ίδιο το εργαλείο σύμφωνα με τις οδηγίες του εγχειριδίου.

Λαμβάνετε επίσης υπόψη σας τους εξωτερικούς παράγοντες και τις συνθήκες της εκάστοτε εργασίας.

Η χρήση των ηλεκτρικών εργαλείων για εργασίες άλλες από τις προβλεπόμενες μπορεί να δημιουργήσει επικίνδυνες καταστάσεις.

5) Service

α) Παραδώστε το ηλεκτρικό εργαλείο για επισκευή σε ένα εξουσιοδοτημένο τμήμα Service επιλέγοντας γνήσια ανταλλακτικά.

Έτσι εξασφαλίζετε τη διατήρηση της ασφάλειας του εργαλείου.

* Ο κατασκευαστής διατηρεί το δικαίωμα να πραγματοποιήσει δευτερεύουσες αλλαγές στο σχεδιασμό του προϊόντος και στα τεχνικά χαρακτηριστικά χωρίς προηγούμενη ειδοποίηση, εκτός εάν οι αλλαγές αυτές επηρεάζουν σημαντικά την απόδοση και λειτουργία ασφάλειας των προϊόντων. Τα εξαρτήματα που περιγράφονται / απεικονίζονται στις σελίδες του εγχειριδίου που κρατάτε στα χέρια σας ενδέχεται να αφορούν και σε άλλα μοντέλα της σειράς προϊόντων του κατασκευαστή, με παρόμοια χαρακτηριστικά, και ενδέχεται να μην περιλαμβάνονται στο προϊόν που μόλις αποκτήσατε.

* Για να διασφαλιστεί η ασφάλεια και η αξιοπιστία του προϊόντος καθώς και η ισχύς της εγγύησης όλες οι εργασίες επιδιόρθωσης, ελέγχου, επισκευής ή αντικατάστασης συμπεριλαμβανομένης της συντήρησης και των ειδικών ρυθμίσεων, πρέπει να εκτελούνται μόνο από τεχνικούς του εξουσιοδοτημένου τμήματος Service του κατασκευαστή.

* Χρησιμοποιείτε πάντα το προϊόν με τον παρεχόμενο εξοπλισμό. Η λειτουργία του προϊόντος με μη-προβλεπόμενο εξοπλισμό ενδέχεται να προκαλέσει βλάβη ή ακόμα και σοβαρό τραυματισμό ή θάνατο. Ο κατασκευαστής και ο εισαγωγέας ουδεμία ευθύνη φέρει για τραυματισμούς και βλάβες που προκύπτουν από την χρήση μη προβλεπόμενου εξοπλισμού.

Ειδικές Συμβουλές Ασφαλείας

- Μην χρησιμοποιείτε δίσκους λείανσης/κοπής με μέγιστη περιστροφική ταχύτητα κατώτερη από τη μέγιστη περιστροφική ταχύτητα του εργαλείου.
- Μην χρησιμοποιείτε φθαρμένους δίσκους (ραγίσματα, σπασίματα) ή μη κατάλληλους για την κατεργασία του υλικού κατεργασίας.
- Μην χρησιμοποιείτε δίσκους λείανσης με μειωτήρες.
- Κάντε μια δοκιμή 30 δευτερολέπτων, όταν τοποθετείτε νέους δίσκους ή τους επανατοποθετείτε. Κρατήστε τυχόν παρευρισκόμενους σε ασφαλή απόσταση κατά τη δοκιμή του ηλεκτρικού εργαλείου. Σταματήστε το εργαλείο αμέσως σε περίπτωση που αντιληφθείτε πως έχουν αυξηθεί οι κραδασμοί και επιλύστε το πρόβλημα.
- Σφίξτε τη φλάντζα σύσφιξης επαρκώς για να σταθεροποιήσετε τον δίσκο με ασφάλεια.
- Εκτελείτε μετρήσεις της ταχύτητας περιστροφής ανά τακτά χρονικά διαστήματα και ιδιαίτερα μετά την επανασυναρμολόγηση του εργαλείου.
- Βεβαιωθείτε ότι ο προφυλακτήρας έχει ρυθμιστεί σωστά και δεν έχει υποστεί κάποια βλάβη πριν ενεργοποιήσετε το εργαλείο.
- Πριν ξεκινήσετε οποιαδήποτε εργασία, ελέγξτε την κατάσταση του καλωδίου τροφοδοσίας και του φις.
- Αποσυνδέετε πάντοτε το φις του εργαλείου από την πρίζα προτού πραγματοποιήσετε οποιαδήποτε εργασία στο ίδιο το εργαλείο.
- Μην ασκείτε υπερβολική πίεση στο υλικό κατεργασίας και μην υπερφορτώνετε το εργαλείο.
- Αν η ταχύτητα περιστροφής μειώνεται ασυνήθιστα, διακόψτε αμέσως την λειτουργία του εργαλείου και αποσυνδέστε το φις από την πρίζα.
- Βεβαιωθείτε πως τα γρανάζια και τα υπόλοιπα εξαρτήματα έχουν λιπανθεί σωστά.
- Κρατήστε τον γωνιακό τροχό καθαρό και ειδικά τις σπές αερισμού-ψύξης.
- Ποτέ μην χρησιμοποιείτε το εργαλείο χωρίς τα εξαρτήματα προστασίας/ασφαλείας.
- **Μην πιέζετε ποτέ το κουμπί ασφάλισης του άξονα κατά την διάρκεια λειτουργίας του εργαλείου. Πριν ξεκινήσετε οποιαδήποτε εργασία, βεβαιωθείτε ότι ο άξονας κίνησης έχει απασφαλιστεί.**
- Ποτέ μην χρησιμοποιείτε δίσκους κοπής προς τα πλάγια (π.χ για διαμόρφωση αυλακώσεων).
- Βεβαιωθείτε ότι οι διαστάσεις του δίσκου λείανσης είναι συμβατές με το ηλεκτρικό εργαλείο.
- Οι δίσκοι λείανσης πρέπει να αποθηκεύονται ή να μεταφέρονται με προσοχή σύμφωνα με τις οδηγίες του κατασκευαστή.
- Βεβαιωθείτε ότι οι δίσκοι λείανσης είναι τοποθετημένοι σύμφωνα με τις οδηγίες του κατασκευαστή.
- **Προειδοποίηση:** Ο δίσκος συνεχίζει να περιστρέφεται μετά την απενεργοποίηση του εργαλείου.

Ανάκρουση (κλότσημα) και συναφείς προειδοποιήσεις

Το κλότσημα είναι μια ακαριαία αντίδραση που παρουσιάζεται κατά την περιστροφή των εξαρτημάτων του εργαλείου. Κατά την περιστροφή τους τα κινούμενα εξαρτήματα (δίσκοι λείανσης, δίσκοι κοπής, βούρτσες, πέλματα κ.α.) ενδέχεται να πιαστούν μέσα στο υλικό πράγμα το οποίο μπορεί να οδηγήσει σε ανάδρομη ώθηση και με την σειρά του σε απώλεια ελέγχου. Για παράδειγμα κατά την κατεργασία ενός υλικού ο δίσκος λείανσης μπορεί να πιαστεί μέσα στο υλικό και να τείνει να αναπηδήσει προς τα έξω. Η αναπήδηση αυτή μπορεί να έχει κατεύθυνση από και προς το μέρος του χειριστή ανάλογα με την φορά περιστροφής του δίσκου. Οι δίσκοι ενδέχεται να σπάσουν υπό αυτές τις συνθήκες. Το κλότσημα είναι αποτέλεσμα λανθασμένης χρήσης του εργαλείου και μπορεί να αποφευχθεί ακολουθώντας τις παρακάτω οδηγίες. Κρατήστε σφικτά και σταθερά το εργαλείο και τοποθετήστε το σώμα σας και τον ώμο σας έτσι ώστε να έχετε την δυνατότητα να φέρετε αντίσταση στο κλότσημα. Χρησιμοποιήστε πάντοτε την βοηθητική λαβή εφόσον παρέχεται, έτσι ώστε να έχετε τον πλήρη έλεγχο του κλοστήματος και των υπόλοιπων αντιδράσεων που παρουσιάζονται κατά την διάρκεια την εργασίας και την εκκίνηση της. Όλες οι παραπάνω αντιδράσεις μπορούν υπό φυσιολογικές συνθήκες να αντιμετωπιστούν από τον χειριστή εάν έχουν ληφθεί τα απαιτούμενα μέτρα.

Ποτέ μην φέρετε το χέρι σας κοντά στα κινούμενα μέρη, μπορεί να γίνει κλότσημα προς το χέρι σας.

Μην τοποθετείτε το σώμα σας στην περιοχή την οποία μπορεί να κινηθεί το εργαλείο όταν γίνει το κλότσημα. Το κλότσημα συνήθως δημιουργεί την τάση μετακίνησης του σώματος του εργαλείου αντίθετα από την φορά περιστροφής του δίσκου. Δώστε μεγάλη προσοχή όταν χρησιμοποιείτε το εργαλείο κοντά σε γωνίες, αιχμηρές ακμές κτλ. Αποφύγετε τις αναπηδήσεις και τα μπλοκαρίσματα των παρελκομένων. Οι γωνίες και οι αιχμές έχουν την ιδιότητα να μπλοκάρουν τα περιστρεφόμενα μέρη και με την σειρά τους να οδηγήσουν σε απώλεια ελέγχου.

Ποτέ μην τοποθετήσετε δίσκο κοπής ξύλου ή σύστημα κοπής με αλυσίδα. Αυτού του τύπου οι δίσκοι προκαλούν συχνά κλότσημα και μπορεί να είναι εξαιρετικά επικίνδυνα.

Προβλεπόμενη χρήση

Οι γωνιακοί τροχοί προορίζονται για την κοπή, την λείανση και το βούρτσισμα μεταλλικών επιφανειών και των δομικών υλικών χωρίς τη χρήση νερού.

Μπορούν επίσης να χρησιμοποιηθούν ως εργαλεία λείανσης σε συνδυασμό με τους κατάλληλους δίσκους λείανσης και πέλματα.

Οι λειαντήρες μετετού είναι κατάλληλοι για λείανση τσιμέντου και άλλων παρόμοιων επιφανειών.

Περιγραφή τμημάτων και εξαρτημάτων

Η ακόλουθη αρίθμηση αναφέρεται στην απεικόνιση του εργαλείου που θα βρείτε στην σελίδα 2.



*Τα εξαρτήματα που απεικονίζονται ή περιγράφονται ενδέχεται να μην αποτελούν μέρος της συγκεκριμένης έκδοσης.

1	Διακόπτης On/Off
1a	Κουμπί ασφαλείας διακόπτη On/Off*
2	Προφυλακτήρας
3	Εσωτερική Φλάντζα σταθεροποίησης
4	Εξωτερική Φλάντζα σύσφιξης
5	Κουμπί ασφάλισης του άξονα κίνησης
6	Επιλογέας ρύθμισης της ταχύτητας περιστροφής*
7	Κουμπί απασφάλισης της βασικής χειρολαβής*
8	Κάλυμμα υποδοχής συγκράτησης ψηκτρών
9	Δευτερεύουσα - Βοηθητική χειρολαβή*
10	Κλειδί σύσφιξης φλάντζας*
11	Οπές αερισμού-ψύξης

Τεχνικά Χαρακτηριστικά

Μοντέλο	BAG1450
Όνομαστική Τάση	230V
Όνομαστική Συχνότητα	50/60Hz
Ισχύς εισόδου	1400w
Ταχύτητα χωρίς φορτίο	2800-10000rpm
∅	125mm

Ηλεκτρική Ασφάλεια

Ο ηλεκτροκινητήρας έχει σχεδιαστεί μόνο για μια συγκεκριμένη τάση. Ελέγχετε πάντα εάν η τροφοδοσία ρεύματος αντιστοιχεί έχει την ανάλογη τάση όπως αναγράφεται στην πινακίδα τεχνικών χαρακτηριστικών του εργαλείου.

Οδηγίες Συναρμολόγησης - Βασικές Ρυθμίσεις



Διαβάστε τις οδηγίες του εγχειριδίου προτού χρησιμοποιήσετε το ηλεκτρικό εργαλείο.

Αντικατάσταση του δίσκου κοπής / λείανσης

- Αποσυνδέστε το εργαλείο από την παροχή τροφοδοσίας 230v.
- Σφίξτε ή χαλαρώστε την φλάντζα (δεξιόστροφο σπείρωμα) με το κλειδί σύσφιξης και πιέζοντας το κουμπί ασφάλισης του άξονα.
- Βεβαιωθείτε ότι η εσωτερική και η εξωτερική φλάντζα είναι τοποθετημένες με τη σωστή σειρά και ότι είναι σωστά σφιγμένες.

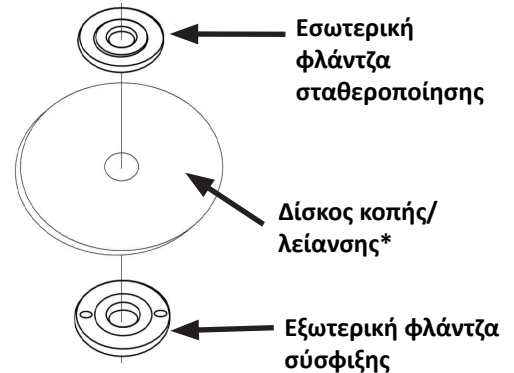
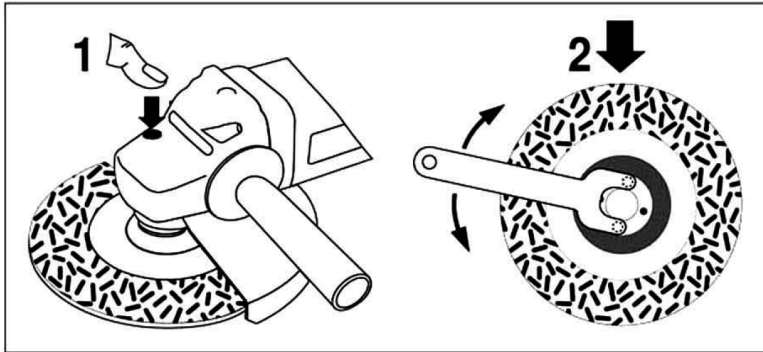

Βοηθητική λαβή

Συνδέστε τη βοηθητική λαβή βιδώνοντας την στις οπές σύνδεσης που βρίσκονται στα δεξιά ή στα αριστερά (για συγκεκριμένους τύπους γωνιακών τροχών, επίσης στην κορυφή) της κεφαλής του εργαλείου.



Βίδα



Μάνταλο

Προφυλακτήρας

Για να ρυθμίσετε τη θέση του προφυλακτήρα χαλαρώστε το μπουλόνι που βρίσκεται στο κολάρο και περιστρέψτε τον προφυλακτήρα δεξιόστροφα ή αριστερόστροφα για να τον ρυθμίσετε στην επιθυμητή θέση. Στη συνέχεια, σφίξτε το μπουλόνι για να ασφαλίσετε τον προφυλακτήρα στην επιλεγμένη θέση. Για προφυλακτήρες που φέρουν μάνταλο: απασφαλίστε το μάνταλο, ρυθμίστε τη θέση του προφυλακτήρα και στη συνέχεια σπρώξτε το μάνταλο για να ασφαλίσετε τον προφυλακτήρα στην επιθυμητή θέση.

Οδηγίες Λειτουργίας

Διακόπτης On/Off

Προσοχή: Πριν συνδέσετε το εργαλείο, βεβαιωθείτε ότι ο διακόπτης ενεργοποιείται σωστά και επιστρέφει στη θέση "OFF" όταν πιέζεται το πίσω μέρος του.

Για να ενεργοποιήσετε το εργαλείο (ON), πατήστε το πίσω μέρος του διακόπτη και σπρώξτε το προς τα εμπρός. Στη συνέχεια πιέστε το μπροστινό μέρος του διακόπτη μέχρι να ασφαλίσει.

Για να απενεργοποιήσετε το εργαλείο, πατήστε το πίσω μέρος του διακόπτη.



Πάντα να περιμένετε μερικά δευτερόλεπτα μέχρι ο δίσκος να φτάσει στη μέγιστη ταχύτητα περιστροφής πριν από την λείανση ή την κοπή του τεμαχίου κατεργασίας.

ΠΡΟΣΟΧΗ!

Διακόπτης σκανδάλης On/Off (* δεν περιλαμβάνεται σε όλα τα μοντέλα)



Για τα εργαλεία με διακόπτη ενεργοποίησης/απενεργοποίησης τύπου σκανδάλης:

Για να ενεργοποιήσετε το εργαλείο πιέστε το κουμπί ασφαλείας της σκανδάλης και τη σκανδάλη ταυτόχρονα και απελευθερώστε τα αντίστοιχα, για να απενεργοποιήσετε το εργαλείο.

Ρυθμιζόμενη χειρολαβή (δεν περιλαμβάνεται σε όλα τα μοντέλα)*

Ρυθμίστε τη θέση της κύριας χειρολαβής πιέζοντας το κουμπί που βρίσκεται δίπλα στη σκανδάλη και περιστρέφοντας τη λαβή δεξιόστροφα ή αριστερόστροφα στην επιθυμητή θέση.

Επιλογέας ρύθμισης της ταχύτητας περιστροφής*

Περιστρέψτε την ροδέλα δεξιόστροφα για να αυξήσετε ή αριστερόστροφα για να μειώσετε αντίστοιχα τη μέγιστη ταχύτητα περιστροφής του άξονα κίνησης και του δίσκου κοπής / λείανσης.



Για μοντέλα που περιλαμβάνουν σύστημα προεκκίνησης, θα παρατηρήσετε ότι η ταχύτητα περιστροφής του δίσκου αυξάνεται σταδιακά. Αυτό είναι μέρος της κανονικής λειτουργίας των εργαλείων και δεν πρέπει να σας ανησυχεί.

Απόρριψη - Ανακύκλωση

Το ηλεκτρικό εργαλείο, καθώς και τα εξαρτήματα και η συσκευασία του πρέπει να απορρίπτονται με φιλικό προς το περιβάλλον τρόπο για ανακύκλωση.

**Μόνο για τις χώρες της ΕΚ:**

Μην απορρίπτεται τα ηλεκτρικά εργαλεία μαζί με τα οικιακά απορρίμματα!

Σύμφωνα με την Ευρωπαϊκή Οδηγία 2002/96 / ΕΚ για τα Απόβλητα Ηλεκτρικού και Ηλεκτρονικού Εξοπλισμού και την εφαρμογή της στο εθνικό δίκαιο, τα ηλεκτρικά εργαλεία που δεν είναι πλέον χρησιμοποιήσιμα πρέπει να συλλέγονται ξεχωριστά και να απορρίπτονται με περιβαλλοντικά ορθό τρόπο.

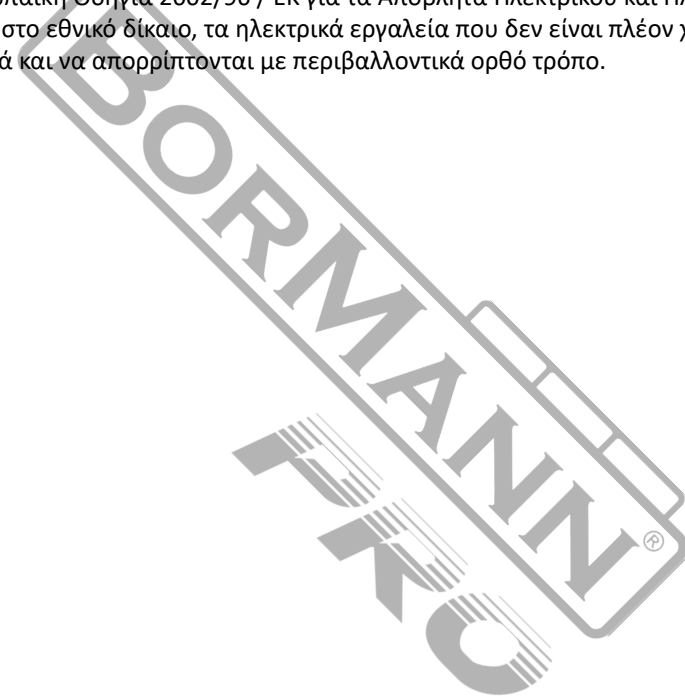

Пиктограми - предупредителни етикети



Двойна изолация



Носете предпазни очила



Важна информация



Предупреждение!



Носете защита на слуха



Носете маска за прах



За да намалите риска от нараняване, прочетете следните инструкции

Общи правила за безопасност



ПРЕДУПРЕЖДЕНИЕ! Прочетете всички инструкции, неспазването на всички инструкции, изброени по-долу, може да доведе до токов удар, пожар и/или сериозно нараняване. Терминът "електроинструмент" във всички изброени по-долу предупреждения се отнася до вашия електроинструмент, работещ от мрежата (с кабел), или електроинструмент, работещ с батерия (с акумулатор).



МОЛЯ, СЪХРАНЯВАЙТЕ РЪКОВОДСТВОТО ЗА ЕКСПЛОАТАЦИЯ НА СИГУРНО МЯСТО

Безопасност на работното място

- Моля, поддържайте работната зона чиста и добре осветена. Тъмните или затрупани места могат да доведат до инциденти.
- Не работете с електроинструменти във взривоопасна атмосфера, например в присъствието на запалими течности или изпарения, газове или прах. Електрическите инструменти могат да предизвикат искри, които да възпламенят газовете или изпаренията.
- Моля, дръжте децата и околните на безопасно разстояние, докато работите с електроинструмента.

Електрическа безопасност

- Уверете се, че щепселите на електроинструментите съответстват на контакта. Никога не модифицирайте щепсела по какъвто и да е начин. Не използвайте адаптерни щепсели със заземени електроинструменти. Използването на немодифицирани щепсели и съответстващи контакти ще намали риска от токов удар и други наранявания.
- Избягвайте контакт на тялото със заземени материали или предмети, като например радиатори, тръби, печки и хладилници. Съществува огромен риск от токов удар, ако тялото ви е заземено или заземено.
- Не излагайте електроинструментите на дъжд или други влажни условия. Навлизането на вода в електроинструмента може да увеличи риска от токов удар.
- Не злоупотребявайте със захранващия кабел. Никога не използвайте кабела за пренасяне, дърпане или изключване на електрическия инструмент. Съхранявайте кабела на безопасно разстояние от топлина, масло, остри ръбове и всякакви движещи се части. Повредените или заплетени шнурове ще увеличат риска от токов удар.
- Когато работите с електрически инструмент на открито, използвайте удължител с подходящи спецификации за използване на открито. Използването на удължител, подходящ за употреба на открито, намалява риска от токов удар.
- Ако работата с електроинструмента на влажно място е неизбежна, използвайте захранване, което е защитено с дефектнотокова защита (ДТЗ). Използването на дефектнотокова защита намалява риска от токов удар.

Лична безопасност

- Бъдете нащрек, внимавайте какво правите и използвайте здрав разум, когато работите с електроинструмент. Не използвайте електроинструмент, докато се чувствате уморени или сте под въздействието на алкохол, наркотици или лекарства. Момент на невнимание по време на работа с електроинструмент може да доведе до сериозно нараняване.
- Моля, използвайте лични предпазни средства. Винаги носете предпазни очила. Защитното оборудване, като например маска за прах или защита на слуха, нехлъзгачи се предпазни обувки или защитни каски, използвани при подходящи условия, ще намалят личните наранявания.
- Предотвратяване на непреднамерено стартиране. Уверете се, че превключвателят на захранването е в изключено положение, преди да свържете към източника на захранване и/или батерията, да вземете или пренесете електроинструмента. Пренасянето на електроинструменти с пръст върху превключвателя на захранването или включването на електроинструменти, които са с превключвател във включено положение, приканва към злополуки.
- Преди да включите електроинструмента, извадете всички регулиращи ключове или гаечни ключове. Инструмент, оставен прикрепен към въртяща се част на електроинструмента, може да доведе до нараняване на хора.
- Не изпъвайте прекалено ръцете си, докато работите с инструмента. Поддържайте равновесие и правилна стойка през цялото време. Това помага да имате по-добър контрол на електроинструмента в неочаквани ситуации.
- Облечете се подходящо. Не носете свободни дрехи или бижута. Дръжте косата, дрехите и ръкавиците си далеч от движещите се части. Свободните дрехи, бижутата и/или дългата коса могат да бъдат захванати от движещите се части.

Използване на електрически инструменти и грижи

- Моля, не използвайте сила в електроинструмента. Използвайте правилния електроинструмент за всяко приложение. Правилният електроинструмент винаги ще да върши работата си по-добре и по-безопасно, когато се използва със скоростта, за която е проектиран.

- b) Не използвайте електроинструмента, ако превключвателят не го активира или деактивира. Всеки електроинструмент, който не може да се управлява с превключвателя, е изключително опасен и трябва да се ремонтира.
- c) Изключете главния щепсел от източника на захранване и/или акумулатора от електроинструмента, преди да смените аксесоари, да извършвате каквито и да било настройки или да съхранявате електроинструментите. Тези превантивни мерки за безопасност ще намалят риска от случайно стартиране на електроинструмента.
- d) Съхранявайте неработещите електроинструменти на място, недостъпно за деца, и не позволявайте на лица, които не са запознати с електроинструмента или с тези инструкции, да използват и работят с него. Електрическите инструменти са изключително опасни в ръцете на необучени потребители.
- e) Поддържане на електрически инструменти. Проверявайте за несъсност или обвързване на движещите се части, счупване на части, течове и всякакви други условия, които могат да повлияят на работата на електроинструмента. Ако е повреден, поправете електроинструмента преди да го използвате. Много злополуки и наранявания са причинени от лошо поддържани електрически инструменти.
- f) Поддържайте всички режещи инструменти остри и чисти. Правилно поддържаните режещи инструменти с остри режещи ръбове е по-малко вероятно да се заклеят и са по-прецизни и по-лесни за управление.
- g) Винаги използвайте електроинструмента, аксесоарите, крайниците и др. в съответствие с инструкциите в това ръководство за експлоатация, като се съобразявате с условията на работа и извършваната работа. Използването на електроинструмента за приложения, различни от предвидените, може да доведе до опасна ситуация.

Услуга

- a) Възложете сервизното обслужване на електроинструмента на квалифициран сервизен техник, като използвате само идентични резервни части. Това ще гарантира, че безопасността на електроинструмента е запазена.

Предупреждения за безопасност, специфични за машината

- Не използвайте шлифовъчни дискове с максимална скорост на въртене, по-малка от максималната скорост на въртене на шлифовъчната машина.
- Не използвайте повредени шлифовъчни дискове (напукани, разцепени) или дискове, които не са подходящи за материала, който ще се шлифова.
- Не използвайте шлифовъчни дискове, които включват редуцираща втулка.
- Изключете товара за 30 секунди, когато поставяте нови или преинсталирани шлифовъчни дискове. Дръжте страничните лица на безопасно разстояние, докато тествате електроинструмента. Спрете незабавно инструмента, в случай че установите прекомерни вибрации, и разрешете проблема.
- Затегнете достатъчно притискащия фланец, за да закрепите здраво шлифовъчния диск.
- Извършвайте измервания на скоростта на въртене на равни интервали от време и задължително след сглобяване на инструмента.
- Преди да включите инструмента, проверете дали предпазителят е правилно поставен и не е повреден.
- Преди да започнете работа, проверете състоянието на захранващия кабел и щепсела.
- Винаги изключвайте инструмента от електрическата мрежа, преди да работите с него (включително при смяна на шлифовъчните дискове).
- Не прилагайте грубо шлайфане върху материала и не полагайте прекалено големи усилия при шлайфане.
- Ако скоростта на въртене необичайно намалее, незабавно спрете инструмента и го изключете от контакта.
- Поддържайте зъбното колело и ролковите лагери правилно смазани.
- Поддържайте мелницата чиста, особено вентилационните отвори на уреда.
- Никога не използвайте инструмента без защитния кожух.
- **Никога не натискайте бутона за блокиране на оста, докато шлайфът работи. Преди започване на каквато и да е работа проверете дали задвижващата ос не е останала блокирана.**
- Никога не използвайте режещи дискове настрани (пример: скосяване).
- Уверете се, че размерите на шлифовъчния диск са съвместими с шлифовъчната машина.
- Шлайфащите дискове трябва да се съхраняват или пренасят внимателно съгласно инструкциите на производителя.
- Уверете се, че шлифовъчните дискове са монтирани съгласно инструкциите на производителя.
- **Предупреждение:** Шлайфащият диск продължава да се върти и след изключването на шлайфмашината.

Откат и свързани предупреждения

- Откатът е внезапна реакция на притиснато или заклещено въртящо се колело, подложка, четка или друг аксесоар. Притискането или заклещването води до бързо спиране на въртящия се аксесоар, което от своя страна предизвиква изтласкване на неконтролирания електроинструмент в посока, обратна на въртенето на аксесоара в точката на заклещване.
- Например, ако абразивният диск е захванат или притиснат от детайла, ръбът на диска, който влиза в точката на притискане, може да се вкопае в повърхността на материала, което води до изкачване или изхвърляне на диска. Колелото може да изскочи към оператора или да се отдалечи от него в зависимост от посоката на движение на колелото в точката на притискане.
- Абразивните дискове също могат да се счупят при тези условия.
- Откатът е резултат от неправилна употреба на електроинструмента и/или неправилни работни процедури или условия и може да бъде избегнат чрез предприемане на подходящи предпазни мерки, както е посочено по-долу.

- Поддържайте здрав захват на електроинструмента и позиционирайте тялото и ръката си така, че да можете да устоите на силите на отката.
- Винаги използвайте допълнителната ръкохватка, ако е предвидена, за максимален контрол върху отката или реакцията на въртящия момент по време на пускане.
- Операторът може да контролира реакциите на въртящия момент или силите на откат, ако се вземат подходящи предпазни мерки.
- Никога не поставяйте ръката си в близост до въртящия се аксесоар. Аксесоарът може да се отхвърли върху ръката ви.
- Не поставяйте тялото си в зоната, в която електроинструментът ще се движи, ако възникне откат. Откатът ще задвижи инструмента в посока, обратна на движението на колелото в точката на захващане.
- Обърнете специално внимание при работа с ъгли, остри ръбове и др. Избягвайте отскачането и закачането на аксесоара. Ъглите, острите ръбове или отскачането са склонни да закачат въртящия се аксесоар и да предизвикат загуба на контрол или откат.
- Не закачайте верижен трион за дърворезба или зъбчато острие за трион. Такива остриета предизвикват чести отскоци и загуба на контрол върху електроинструмента.

Предназначение

- Ъглошлайфите са предназначени за рязане, грубо обработване и четкане на метални и каменни материали без използване на вода.
- Те могат да се използват и като инструменти за шлайфане, когато се комбинират с подходящи одобрени дискове и подложки за шлайфане.
- Бетнобъркачките са подходящи за шлайфане на цимент и други подобни повърхности.

Функционално описание и спецификации

Следващата номерация се отнася до илюстрацията на машината, показана на страница 2.		* Илюстрираните или описани аксесоари не са включени в стандартната доставка.
1	Превключвател On/Off (включване/изключване)	
1a	Бутон за безопасност на превключвателя On/Off*	<p>* Производителят си запазва правото да прави незначителни промени в дизайна и техническите спецификации на продуктите без предварително уведомление, освен ако тези промени не засягат значително работата и безопасността на продуктите. Частите, описани/илюстрирани на страниците на ръководството, което държите в ръцете си, може да се отнасят и за други модели от продуктовата линия на производителя с подобни характеристики и може да не са включени в току-що придобития от вас продукт.</p> <p>* За да се гарантира безопасността и надеждността на продукта и валидността на гаранцията, всички работи по ремонт, проверка или замяна, включително поддръжка и специални настройки, трябва да се извършват само от техници от оторизирания сервизен отдел на производителя.</p> <p>* Винаги използвайте продукта с доставеното оборудване. Работата на продукта с оборудване, което не е доставено, може да доведе до неизправности или дори до сериозни наранявания или смърт. Производителят и вносителят не носят отговорност за наранявания и щети, възникнали в резултат на използването на несъответстващо на изискванията оборудване.</p>
2	Защитен кожух	
3	Вътрешен фланец	
4	Външен фланец	
5	Бутон за заключване на шпиндела	
6	Селектор на скоростта*	
7	Бутон за регулиране на основната ръкохватка*	
8	Капак на гнездото за въглеродни четки	
9	Вторична дръжка*	
10	Ключ*	
11	Вентилационни отвори	

Технически данни

Модел	BAG1450
Номинално напрежение	230V
Номинална честота	50/60Hz
Входяща мощност	1400w
Обороти без натоварване	2800-10000 об/мин
∅	125мм

Електрическа безопасност

Електрическият двигател е проектиран само за определено напрежение. Винаги проверявайте дали захранването съответства на напрежението, изписано на табелката с номиналните стойности.

Инструкции за сглобяване - основни настройки



Преди да използвате инструмента, прочетете всички инструкции.

Демонтаж на сглобката на шлифовъчния диск

- Изключете инструмента от 230-волтовото захранване.
- Затягайте или разхлабвайте гайката на фланеца (дясна резба) с помощта на ключа за щифтове и като натиснете бутона за блокиране на шпиндела.
- Уверете се, че вътрешният и външният фланец са поставени в правилния ред и че са затегнати безопасно.

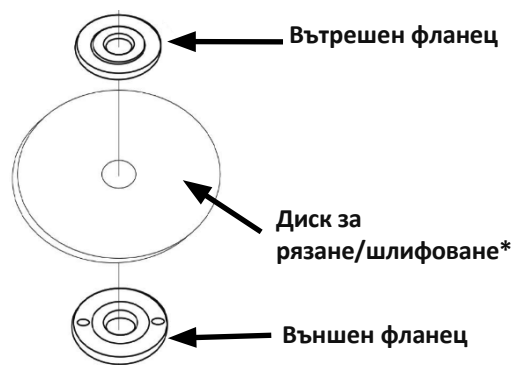
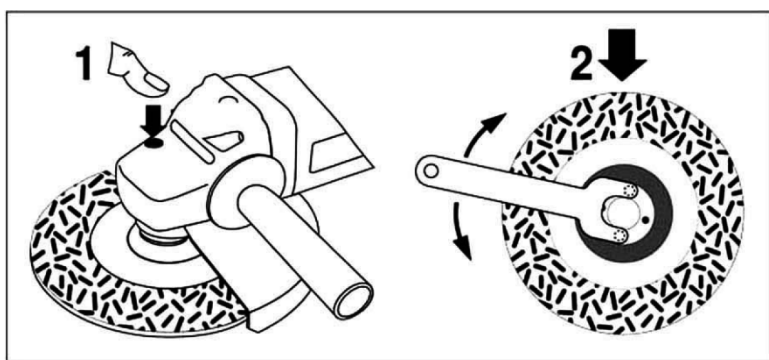

Спомагателна дръжка

Закрепете спомагателната дръжка, като я завъртите надясно върху отворите за закрепване, намиращи се отдясно или отляво (за определени типове шлайфмашини - и отгоре) на режещата глава на шлайфа.



Болт



Скоба

Защитен кожух

За да регулирате положението на предпазния кожух, разхлабете болта, закрепен за яката, и завъртете кожуха надясно или наляво, за да го поставите в подходящо положение. След това затегнете болта, за да застопорите предпазителя в избраната позиция. За защитни кожуси тип "скоба": разхлабете скобата, регулирайте положението на кожуха и след това натиснете скобата, за да заключите кожуха в избраното положение.

Инструкции за експлоатация

Превключвател On/Off (включване/изключване)

Внимание: Преди да свържете инструмента, се уверете, че превключвателят е правилно задействан и се връща в положение "OFF" при натискане на гърба.

За да активирате инструмента (ON), натиснете задната част на превключвателя и го избутайте напред. След това натиснете предната част на превключвателя, докато се блокира. За да изключите инструмента, натиснете задната част на превключвателя.



Винаги изчаквайте няколко секунди, докато дискът достигне максимална скорост на въртене, преди да шлифовате или режете детайла.

Предупреждение!

Превключвател за включване/изключване тип "спусък" (*не е включен във всички модели)



За шлайфмашини, оборудвани с превключвател за включване/изключване тип "спусък": За да включите мелницата, натиснете едновременно предпазния бутон на спусъка и спусъка и след това ги отпуснете, за да изключите мелницата.

Регулируема основна дръжка (не е включена във всички модели)

Регулирайте позицията на основната ръкохватка, като натиснете бутона, намиращ се до спусъка, и завъртете ръкохватката надясно или наляво, за да го настроите в желаната позиция.

Селектор на скоростта

Завъртете палеца надясно, за да увеличите, или наляво, за да намалите максималната скорост на въртене на задвижващия шпиндел и режещия/шлифовъчния диск.



При моделите, включващи система за плавен старт, ще забележите, че скоростта на въртене на диска се увеличава постепенно.

Това е част от нормалната работа на инструментите и не трябва да ви тревожи.

Изхвърляне

Електроинструментът, аксесоарите и опаковката трябва да се сортират за рециклиране, щадящо околната среда.



Само за страните от ЕС:

Не изхвърляйте електроинструментите в битовите отпадъци!

Съгласно Европейската директива 2002/96/ЕО за отпадъците от електрическо и електронно оборудване и нейното въвеждане в националното законодателство, електрическите инструменти, които вече не са годни за употреба, трябва да се събират отделно и да се изхвърлят по екологично правилен начин.

Piktogrami - opozorilne oznake



Dvojna izolacija



Nosite zaščito za oči



Pomembne informacije



Opozorilo!



Nosite zaščito sluha



Nosite masko proti prahu



Da bi zmanjšali nevarnost poškodb, preberite naslednja navodila

Splošna varnostna pravila



OPOZORILO! Preberite vsa navodila, neupoštevanje vseh spodaj navedenih navodil lahko povzroči električni udar, požar in/ali hude telesne poškodbe. Izraz "električno orodje" se v vseh spodaj navedenih opozorilih nanaša na vaše električno orodje, ki se napaja iz električnega omrežja (z napeljavo), ali električno orodje, ki se napaja iz akumulatorja (brez napeljave).



NAVODILA ZA UPORABO SHRANITE NA VARNEM MESTU.

Varnost na delovnem mestu

- Delovni prostor naj bo čist in dobro osvetljen. Temni ali neurejeni prostori lahko povzročijo nesreče.
- Električnega orodja ne uporabljajte v eksplozivnih okoljih, kot so vnetljive tekočine ali hlapi, plini ali prah. Električna orodja lahko povzročijo iskre, ki lahko vžgejo pline ali hlape.
- Med delovanjem električnega orodja naj bodo otroci in mimoidoči na varni razdalji.

Električna varnost

- Prepričajte se, da vtiči električnega orodja ustrezajo vtičnici.
Vtiča ne spreminjajte na noben način. Ne uporabljajte adapterskih vtičev z ozemljenimi električnimi orodji. Z uporabo nespremenjenih vtičev in ustreznih vtičnic boste zmanjšali tveganje električnega udara in drugih poškodb.
- Izogibajte se telesnemu stiku z ozemljenimi ali ozemljenimi materiali ali predmeti, kot so radiatorji, cevi, štedilniki in hladilniki. Če je vaše telo ozemljeno ali ozemljeno, obstaja ogromna nevarnost električnega udara.
- Električnih orodij ne izpostavljajte dežju ali drugim mokrim razmeram. Vdor vode v električno orodje lahko poveča nevarnost električnega udara.
- Ne zlorablajte napajalnega kabla. Nikoli ne uporabljajte kabla za prenašanje, vlečenje ali odklop električnega orodja. Kabel hranite na varni razdalji od vročine, olja, ostrih robov in vseh gibljivih delov. Poškodovane ali zapletene vrvice povečajo nevarnost električnega udara.
- Če električno orodje uporabljate na prostem, uporabite podaljšek z ustreznimi specifikacijami za uporabo na prostem. Uporaba podaljška, ki je primeren za uporabo na prostem, zmanjša tveganje električnega udara.
- Če se ne morete izogniti uporabi električnega orodja na vlažnem mestu, uporabite napajalnik, ki je zaščiten z zaščitno napravo za diferenčni tok. Uporaba take naprave zmanjša tveganje električnega udara.

Osebna varnost

- Pri delu z električnim orodjem bodite pozorni, pazite, kaj počnete, in uporabljajte zdravo pamet. Ne uporabljajte električnega orodja, če ste utrujeni ali pod vplivom alkohola, drog ali zdravil. Trenutek nepozornosti med upravljanjem električnega orodja lahko povzroči hude telesne poškodbe.
- Uporabljajte osebno zaščitno opremo. Vedno nosite zaščito za oči. Zaščitna oprema, kot so maska proti prahu ali zaščita sluha, nedrseči varnostni čevlji ali zaščitne čelade, ki se uporabljajo v ustreznih pogojih, bo zmanjšala število osebnih poškodb.
- Preprečite nenameren zagon. Pred priključitvijo na vir napajanja in/ali akumulator, dvigovanjem ali prenašanjem električnega orodja se prepričajte, da je stikalo za napajanje v položaju izklopljeno. Prenašanje električnega orodja s prstom na stikalo za napajanje ali vklop električnega orodja, ki ima stikalo v vklopljenem položaju, spodbuja nesreče.
- Pred vklopom električnega orodja odstranite nastavitvene ključe ali ključe. Orodje, ki ostane pritrjeno na vrteči se del električnega orodja, lahko povzroči telesne poškodbe.
- Pri delu z orodjem ne iztegujte preveč rok. Ves čas ohranjajte ravnotežje in pravilno stojšče. To pomaga pri boljši nadzor nad električnim orodjem v nepričakovanih situacijah.
- Ustrezno se oblecite. Ne nosite ohlapnih oblačil ali nakita. Lasje, oblačila in rokavice naj ne bodo v bližini gibljivih delov. Ohlapna oblačila, nakit in/ali dolgi lasje se lahko ujamejo v gibljive dele.

Uporaba in nega električnega orodja

- Električnega orodja ne uporabljajte na silo. Za vsako uporabo uporabite ustrezno električno orodje. Pravilno električno orodje bo vedno opravi delo bolje in varneje, če se uporablja s hitrostjo, za katero je bil zasnovan.

- b) Električnega orodja ne uporabljajte, če stikalo ne aktivira ali deaktivira. Vsako električno orodje, ki ga ni mogoče upravljati s stikalom, je zelo nevarno in ga je treba popraviti.
- c) Pred menjavo pribora, nastavitvami ali shranjevanjem električnega orodja izključite glavni vtič iz vira napajanja in/ali akumulator iz električnega orodja. Takšni preventivni varnostni ukrepi bodo zmanjšali nevarnost nenamernega zagona električnega orodja.
- d) Električno orodje v mirovanju shranjujte zunaj dosega otrok in ne dovolite, da ga uporabljajo in upravljajo osebe, ki niso seznanjene z električnim orodjem ali temi navodili.
Električna orodja so v rokah neusposobljenih uporabnikov zelo nevarna.
- e) Vzdrževanje električnih orodij. Preverite, ali so gibljivi deli napačno poravnani ali vezani, ali se deli lomijo, ali prihaja do puščanja in drugih težav, ki bi lahko vplivale na delovanje električnega orodja. Če je električno orodje poškodovano, ga pred uporabo popravite. Veliko nesreč in poškodb je posledica slabo vzdrževanega električnega orodja.
- f) Vsa rezalna orodja naj bodo ostra in čista. Ustrezno vzdrževana rezalna orodja z ostrimi rezalnimi robovi se redkeje zataknejo ter so natančnejša in lažje obvladljiva.
- g) Električno orodje, dodatno opremo, nastavke itd. vedno uporabljajte v skladu z navodili iz tega priročnika, ob upoštevanju delovnih pogojev in dela, ki ga je treba opraviti.
Uporaba električnega orodja za namene, ki niso predvideni, lahko povzroči nevarne razmere.

Storitev

- a) Električno orodje naj servisira usposobljen serviser, ki uporablja samo enake nadomestne dele. Tako boste zagotovili varnost električnega orodja.

Varnostna opozorila za posamezne stroje

- Ne uporabljajte brusilnih diskov z največjo vrtilno hitrostjo, ki je manjša od največje vrtilne hitrosti brusilnika.
- Ne uporabljajte poškodovanih brusilnih diskov (razpokanih, razcepljenih) ali diskov, ki niso primerni za material, ki ga je treba brusiti.
- Ne uporabljajte brusilnih kolutov, ki imajo redukcijo puše.
- Ob nameščanju novih ali ponovno nameščenih brusilnih diskov 30 sekund ne obremenjujte stroja. Med preizkušanjem električnega orodja poskrbite, da bodo mimoidoči na varni razdalji. V primeru zaznave prekomernih vibracij takoj ustavite orodje in odpravite težavo.
- Zategnite pritrdilno prirobnico dovolj močno, da se brusilni kolut trdno pritrdi.
- Meritve hitrosti vrtenja izvajajte v rednih časovnih presledkih in obvezno po ponovni montaži orodja.
- Pred vklopom orodja preverite, ali je varovalo pravilno nastavljeno in ali ni poškodovano.
- Pred začetkom dela preverite stanje napajalnega kabla in vtiča.
- Pred rokovanjem z orodjem (vključno z zamenjavo brusilnih diskov) ga vedno izključite iz električnega omrežja.
- Brusilnika ne pritiskajte na material grobo in pri brušenju ne uporabljajte prevelikega napora.
- Če se hitrost vrtenja nenavadno zmanjša, takoj ustavite orodje in ga izvlecite iz vtičnice.
- Ohranjajte pravilno namazan zobniški prenosnik in valjčne ležaje.
- Mlinček vzdržujte čistega, zlasti zračne odprtine enote.
- Nikoli ne uporabljajte orodja brez zaščitnega pokrova.
- **Med delovanjem brusilnika nikoli ne pritiskajte gumba za blokado osi. Pred začetkom dela preverite, ali pogonska os ni ostala blokirana.**
- Nikoli ne uporabljajte rezalnih diskov na strani (primer: fazoniranje).
- Prepričajte se, da so dimenzije brusilnega diska združljive z brusilnikom.
- Brusilne plošče je treba shranjevati ali prenašati previdno v skladu z navodili proizvajalca.
- Prepričajte se, da so brusilni diski nameščeni v skladu z navodili proizvajalca.
- **Opozorilo:** Po izklopu brusilnika se brusilni kolut še naprej vrtil.

Povratni udarec in s tem povezana opozorila

- Povratni udarec je nenadna reakcija na stisnjeno ali zataknjeno vrtljivo kolo, podložno ploščico, krtačo ali kateri koli drug pripomoček. Stiskanje ali zatikanje povzroči hiter zastoj vrtečega se pripomočka, kar povzroči, da se nenadzorovano električno orodje prisili v nasprotno smer od vrtenja pripomočka na mestu zatikanja.
- Če se na primer brusilni kolut zatakne ali stisne za obdelovanec, se lahko rob koluta, ki vstopa v točko stiska, zagodzi v površino materiala, kar povzroči, da se kolut izlušči ali odrine. Kolo lahko skoči proti upravljavcu ali stran od njega, odvisno od smeri gibanja kolesa v točki stiska.
- V teh pogojih se lahko zlomijo tudi abrazivni diski.
- Povratni udarec je posledica napačne uporabe električnega orodja in/ali nepravilnih delovnih postopkov ali pogojev in se mu lahko izognete z ustreznimi previdnostnimi ukrepi, ki so navedeni v nadaljevanju.
- Ohranite trden oprijem električnega orodja ter se s telesom in roko postavite tako, da se boste lahko uprli silam povratnega udarca.

- Za največji nadzor nad povratnim udarom ali reakcijo navora med zagonom vedno uporabite pomožno držalo, če je na voljo.
- Upravljaivec lahko nadzoruje reakcije navora ali sile povratnega udarca, če so sprejeti ustrezni varnostni ukrepi.
- Nikoli ne približujte roke vrtečemu se pripomočku. Pripomoček se lahko odbije čez vašo roko.
- Če pride do povratnega udarca, ne postavljajte telesa na območje, kjer se bo električno orodje premikalo. Povratni udarec bo pognal orodje v smeri, ki je nasprotna gibanju kolesa na mestu udarca.
- Posebno previdno obdelujte vogale, ostre robove itd. Izogibajte se odbijanju in zatikanju pribora. Vogali, ostri robovi ali odbijanje so nagnjeni k temu, da se vrteči pripomoček zatakne in povzroči izgubo nadzora ali povratni udarec.
- Ne pritrjujte verižne žage za rezljanje lesa ali zobatega žaginega lista. Takšna rezila pogosto povzročajo povratni udarec in izgubo nadzora nad električnim orodjem.

Predvidena uporaba

- Kotni brusilniki so namenjeni rezanju, brušenju in krtačenju kovinskih in kamnitih materialov brez uporabe vode.
- V kombinaciji z ustreznimi odobrenimi brusilnimi krožniki in blazinicami se lahko uporabljajo tudi kot orodje za brušenje.
- Brusilniki za beton so primerni za brušenje cementa in drugih podobnih površin.

Funkcionalni opis in specifikacije

Naslednje oštevilčenje se nanaša na sliko stroja na strani 2.		 * Dodatki, ki so prikazani ali opisani, niso vključena v standardno dobavo.
1	Stikalo za vklop/izklop (on/off)	
1a	Varnostni gumb za vklop/izklop*	
2	Zaščitno varovalo	
3	Notranja prirobnica	
4	Zunanja prirobnica	
5	Gumb za zaklep vretena	
6	Izbirnik hitrosti*	
7	Gumb za nastavitev glavnega ročaja*	
8	Pokrov vtičnice za ogljikove ščetke	
9	Sekundarni ročaj*	
10	Ključ*	
11	Prezračevalne reže	

* Proizvajalec si pridržuje pravico do manjših sprememb zasnove in tehničnih specifikacij izdelka brez predhodnega obvestila, razen če te spremembe bistveno vplivajo na delovanje in varnost izdelkov. Deli, opisani/prikazani na straneh priročnika, ki ga držite v rokah, se lahko nanašajo tudi na druge modele proizvajalčeve linije izdelkov s podobnimi lastnostmi in morda niso vključeni v izdelek, ki ste ga pravkar pridobili.

* Da bi zagotovili varnost in zanesljivost izdelka ter veljavnost garancije, smejo vsa popravila, preglede ali zamenjave, vključno z vzdrževanjem in posebnimi nastavitvami, opravljati le tehniki pooblaščenega servisnega oddelka proizvajalca.

* Izdelek vedno uporabljajte s priloženo opremo. Uporaba izdelka z opremo, ki ni priložena, lahko povzroči nepravilno delovanje ali celo hude telesne poškodbe ali smrt. Proizvajalec in uvoznik ne odgovarjata za poškodbe in škodo, ki so posledica uporabe neustrezne opreme.

Tehnični podatki

Model	BAG1450
Nazivna napetost	230V
Nazivna frekvenca	50/60Hz
Vhodna moč	1400w
Število vrtljajev v prostem teku	2800-10000 vrtlj./min
∅	125mm

Električna varnost

Električni motor je zasnovan le za določeno napetost. Vedno preverite, ali napajanje ustreza napetosti, zapisani na tipski ploščici.

Navodila za montažo - glavne nastavitve



Pred uporabo orodja preberite vsa navodila.

Demontaža sklopa brusilnega kolesa

- Orodje odklopite iz 230-voltnega napajanja.
- Prirobnično matico (desni navoj) privijte ali popustite s ključem za zatiče in s pritiskom na blokirni gumb vretena.
- Prepričajte se, da sta notranja in zunanja prirobnica nameščeni v pravilnem vrstnem redu in da sta varno zategnjeni.

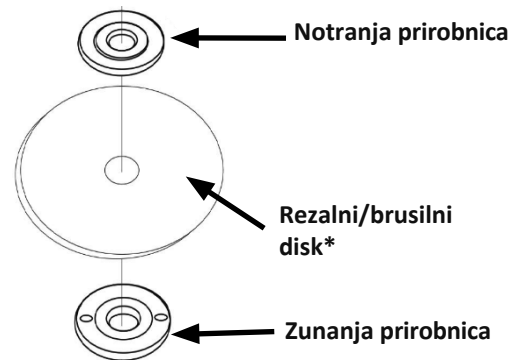
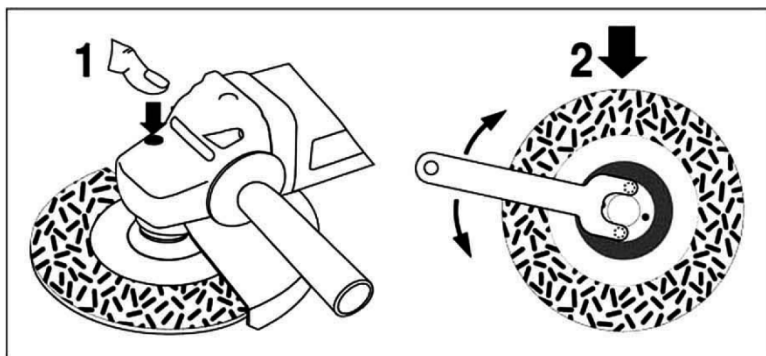

Pomožni ročaj

Pomožni ročaj pritrдите tako, da ga obrnete v desno na pritrilne odprtine na desni ali levi strani (pri določenih vrstah brusilnikov tudi na vrhu) rezalne glave brusilnika.



Vijak



Sponka

Zaščitna zaščita

Če želite prilagoditi položaj varovala, sprostite vijak, pritrjen na ovratnik, in zavrtite varovalo v desno ali levo, da ga nastavite v ustrezen položaj. Nato zategnite vijak, da se zaščita zaskoči v izbranem položaju. Za zaščitna varovala z objemko: odklenite objemko, nastavite položaj varovala in nato pritisnite objemko, da se varovalo zaklene v izbranem položaju.

Navodila za uporabo

Stikalo za vklop/izklop (on/off)

Pozor: Pred priključitvijo orodja se prepričajte, da je stikalo pravilno sproženo in da se ob pritisku nazaj vrne v položaj "OFF". Če želite aktivirati orodje (ON), pritisnite zadnjo stran stikala in ga potisnite naprej. Nato pritisnite sprednji del stikala, dokler se ne zaskoči. Za izklop pritisnite zadnji del stikala.



Opozorilo!

Pred brušenjem ali rezanjem obdelovanca vedno počakajte nekaj sekund, da disk doseže največjo hitrost vrtenja.

Sprožilno stikalo za vklop/izklop (* ni vključeno v vse modele)



Za brusilnike, opremljene s sprožilnim stikalom za vklop/izklop: Za vklop mlinčka hkrati pritisnite varnostni gumb in sprožilec ter ju sprostite, da mlinček izklopite.

Nastavljiv glavni ročaj (ni vključen v vse modele)

Položaj glavnega ročaja prilagodite s pritiskom na gumb ob sprožilcu in zavrtite ročaj v desno ali levo, da ga nastavite v želeni položaj.

Izbirnik hitrosti

Z vrtenjem kolesa s palcem v desno povečajte največjo hitrost vrtenja pogonskega vretena in rezalnega/brusilnega diska ali v levo zmanjšajte največjo hitrost vrtenja pogonskega vretena in rezalnega/brusilnega diska.



Pri modelih s sistemom mehkega zagona boste opazili, da se hitrost vrtenja diska postopoma povečuje. To je del normalnega delovanja orodja in vas ne sme skrbeti.

Odstranjevanje

Električno orodje, dodatno opremo in embalažo je treba razvrstiti za okolju prijazno recikliranje.



Samo za države ES:

Električnega orodja ne odlagajte v gospodinjne odpadke!

V skladu z evropsko smernico 2002/96/ES za odpadno električno in elektronsko opremo in njeno implementacijo v nacionalno zakonodajo je treba električna orodja, ki niso več uporabna, zbirati ločeno in jih odstraniti na okolju prijazen način.

Pictograme - Etichete de avertizare



Izolație dublă



Purtați protecție pentru ochi



Informații importante



Avertisment!



Purtați protecție auditivă



Purtați o mască de praf



Pentru a reduce riscul de rănire, citiți următoarele instrucțiuni

Reguli generale de siguranță



AVERTISMENT! Citiți toate instrucțiunile, nerespectarea tuturor instrucțiunilor enumerate mai jos poate duce la șocuri electrice, incendii și/sau răniri grave. Termenul "unealtă electrică" din toate avertismentele enumerate mai jos se referă la unealta electrică cu alimentare de la rețea (cu fir) sau la unealta electrică cu baterii (fără fir).



VĂ RUGĂM SĂ PĂSTRAȚI MANUALUL DE INSTRUCȚIUNI ÎNTR-UN LOC SIGUR

Siguranța zonei de lucru

- Vă rugăm să păstrați zona de lucru curată și bine luminată. Zonele întunecate sau dezordonate pot favoriza producerea de accidente.
- Nu folosiți uneltele electrice în atmosfere explozive, cum ar fi în prezența unor lichide sau vapori inflamabili, gaze sau praf. Uneltele electrice ar putea crea scânteii care ar putea aprinde gazele sau vaporii.
- Vă rugăm să păstrați copiii și persoanele aflate în preajmă la o distanță de siguranță în timpul utilizării sculei electrice.

Siguranța electrică

- Vă rugăm să vă asigurați că fișele uneltelor electrice se potrivesc cu priza. Nu modificați niciodată fișa în niciun fel. Nu utilizați fișe adaptoare cu unelte electrice cu împământare (cu împământare). Folosirea unor fișe nemodificate și a unor prize potrivite va reduce riscul de electrocutare și alte răniri.
- Evitați contactul corpului cu materiale sau obiecte legate la pământ sau împământate, cum ar fi radiatoare, țevi, cuptoare și frigider. Există un risc enorm de șoc electric dacă corpul dumneavoastră este legat la pământ sau împământat.
- Nu expuneți uneltele electrice la ploaie sau în orice alte condiții de umezeală. Apa care pătrunde într-o unealtă electrică ar putea crește riscul de electrocutare.
- Nu abuzați de cablul de alimentare. Nu utilizați niciodată cablul pentru a transporta, trage sau deconecta sula electrică. Păstrați cablul la o distanță sigură de căldură, ulei, margini ascuțite și orice piese în mișcare. Cablurile deteriorate sau încurcate vor crește riscul de electrocutare.
- Atunci când folosiți o unealtă electrică în aer liber, utilizați un cablu prelungitor care are specificațiile corespunzătoare pentru utilizarea în aer liber. Utilizarea unui cablu prelungitor adecvat pentru utilizarea în exterior reduce riscul de electrocutare.
- În cazul în care este inevitabil să folosiți o unealtă electrică într-o locație umedă, utilizați o sursă de alimentare care este protejată de un dispozitiv de curent diferențial rezidual (DDR). Utilizarea unui astfel de dispozitiv reduce riscul de electrocutare.

Siguranța personală

- Rămâneți în alertă, urmăriți ceea ce faceți și folosiți bunul simț atunci când folosiți o unealtă electrică. Nu utilizați o unealtă electrică în timp ce vă simțiți obosit sau sub influența alcoolului, a drogurilor sau a medicamentelor. Un moment de neatenție în timpul utilizării unei scule electrice poate avea ca rezultat vătămări corporale grave.
- Vă rugăm să folosiți echipament de protecție personală. Purtați întotdeauna protecție pentru ochi. Echipamentul de protecție, cum ar fi masca de praf sau protecția auditivă, pantofii de siguranță antiderapați sau căștile de protecție, utilizate în condiții adecvate, vor reduce numărul de vătămări corporale.
- Preveniți pornirea neintenționată. Asigurați-vă că întrerupătorul de alimentare este în poziția oprit înainte de a conecta la sursa de alimentare și/sau la baterie, de a ridica sau de a transporta sula electrică. Transportarea sculelor electrice cu degetul pe întrerupătorul de alimentare sau punerea sub tensiune a sculelor electrice care au întrerupătorul în poziția pornit invită la accidente.
- Îndepărtați orice chei sau chei de reglare înainte de a porni sula electrică. O unealtă lăsată atașată la o parte rotativă a sculei electrice poate provoca vătămări corporale.
- Nu vă întindeți prea mult brațele în timp ce folosiți unealta. Păstrați în permanență echilibrul și o poziție corectă a picioarelor. Acest lucru vă ajută să aveți o un control mai bun al sculei electrice în situații neprevăzute.
- Îmbrăcați-vă corespunzător. Nu purtați haine largi sau bijuterii. Țineți-vă părul, hainele și mănușile departe de orice piese în mișcare. Hainele largi, bijuteriile și/sau părul lung pot fi prinse în piesele în mișcare.

Utilizarea și îngrijirea uneltelor electrice

- Vă rugăm să nu forțați sula electrică. Folosiți sula electrică potrivită pentru fiecare aplicație. Unealta electrică corectă va fi întotdeauna și face treaba mai bine și mai sigur atunci când este utilizat în ritmul pentru care a fost proiectat.

- b) Nu utilizați scula electrică dacă întrerupătorul nu o activează sau dezactivează. Orice unealtă electrică care nu poate fi controlată cu ajutorul comutatorului este extrem de periculoasă și trebuie reparată.
- c) Deconectați ștecherul principal de la sursa de alimentare și/sau bateria de la scula electrică înainte de a schimba accesoriile, de a face orice reglaje sau de a depozita sculele electrice. Astfel de măsuri preventive de siguranță vor reduce riscul de pornire accidentală a sculei electrice.
- d) Depozitați uneltele electrice nefolosite la îndemâna copiilor și nu permiteți persoanelor care nu sunt familiarizate cu scula electrică sau cu aceste instrucțiuni să utilizeze și să opereze scula electrică.
Uneltele electrice sunt extrem de periculoase în mâinile unor utilizatori neinstruiți.
- e) Întreținerea sculelor electrice. Verificați dacă piesele în mișcare nu sunt nealiniate sau blocate, dacă piesele sunt rupte, dacă există scurgeri și orice altă condiție care poate afecta funcționarea sculei electrice. Dacă este deteriorată, vă rugăm să faceți reparația sculei electrice înainte de utilizare. Multe accidente și răniri sunt cauzate de uneltele electrice întreținute necorespunzător.
- f) Păstrați toate uneltele de tăiere ascuțite și curate. Uneltele de tăiere întreținute corespunzător, cu muchii de tăiere ascuțite, sunt mai puțin susceptibile de a se bloca și sunt mai precise și mai ușor de controlat.
- g) Utilizați întotdeauna scula electrică, accesoriile și biții de scule etc. în conformitate cu instrucțiunile din acest manual de instrucțiuni, ținând cont de condițiile de lucru și de lucrările care urmează să fie efectuate.
Utilizarea sculei electrice pentru alte aplicații decât cele prevăzute ar putea duce la o situație periculoasă.

Serviciul

- a) Trimiteți scula electrică la un tehnician de reparații calificat, folosind numai piese de schimb identice. Acest lucru va asigura menținerea siguranței sculei electrice.

Avertismente de siguranță specifice mașinii

- Nu utilizați discuri de polizare cu o viteză maximă de rotație inferioară vitezei maxime de rotație a polizorului.
- Nu utilizați discuri de șlefuit deteriorate (crăpate, despicate) sau discuri care nu sunt adecvate pentru materialul care urmează să fie șlefuit.
- Nu utilizați discuri de șlefuit care includ o bucsă de reducere.
- Lăsați încărcătura să funcționeze fără sarcină timp de 30 de secunde, atunci când plasați discuri de rectificat noi sau reinstalate. Păstrați trecătorii la o distanță sigură în timpul testării sculei electrice. Oprii imediat unealta în cazul în care detectați vibrații excesive și rezolvați problema.
- Strângeți flanșa de prindere suficient de mult pentru a menține solid roata de rectificat.
- Efectuați măsurători ale vitezei de rotație la intervale regulate și neapărat după ce ați reasamblat scula.
- Verificați dacă apărătoarea este reglată corect și nu este deteriorată înainte de a porni scula.
- Înainte de a începe orice lucrare, verificați starea cablului de alimentare cu energie electrică și a fișei.
- Deconectați întotdeauna unealta înainte de a o manipula (inclusiv pentru înlocuirea discurilor de rectificat).
- Nu aplicați cu brutalitate polizorul pe material și nu aplicați prea mult efort atunci când șlefuiți.
- Dacă viteza de rotație se reduce anormal, opriți imediat scula și scoateți-o din priză.
- Păstrați angrenajul pinionului și rulmenții cu role corect unși.
- Păstrați polizorul curat, în special gurile de aerisire ale unității.
- Nu utilizați niciodată unealta fără apărătoarea de protecție.
- **Nu apăsați niciodată butonul de blocare a axei în timp ce polizorul este în funcțiune. Înainte de a începe orice lucrare, verificați dacă axa de acționare nu a rămas blocată.**
- Nu utilizați niciodată discurile de tăiere în lateral (exemplu: șanfrenare)
- Asigurați-vă că dimensiunile discului de șlefuit sunt compatibile cu polizorul.
- Discurile de șlefuit trebuie depozitate sau transportate cu grijă în conformitate cu instrucțiunile producătorului.
- Asigurați-vă că discurile de șlefuit sunt montate în conformitate cu instrucțiunile producătorului.
- **Avertisment:** O roată de șlefuit continuă să se rotească și după ce polizorul este oprit.

Recul și avertismente conexe

- Reculul este o reacție bruscă la o roată rotativă, un tampon de sprijin, o perie sau orice alt accesoriu prins sau agățat. Strângerea sau agățarea provoacă blocarea rapidă a accesoriului rotativ, ceea ce, la rândul său, face ca unealta electrică necontrolată să fie forțată în direcția opusă rotației accesoriului în punctul de prindere.
- De exemplu, în cazul în care o roată abrazivă este agățată sau prinsă de piesa de prelucrat, marginea roții care intră în punctul de strângere poate săpa în suprafața materialului, ceea ce face ca roata să iasă în afară sau să lovească. Roata poate sări fie spre operator, fie să se îndepărteze de acesta, în funcție de direcția de mișcare a roții în punctul de ciupire
- Discurile abrazive se pot rupe, de asemenea, în aceste condiții.
- Reculul este rezultatul unei utilizări necorespunzătoare a sculei electrice și/sau a unor proceduri sau condiții de funcționare incorecte și poate fi evitat prin luarea măsurilor de precauție adecvate, după cum se arată mai jos.
- Mențineți o prindere fermă a sculei electrice și poziționați-vă corpul și brațul pentru a vă permite să rezistați forțelor de recul.

- Folosiți întotdeauna mânerul auxiliar, dacă este prevăzut, pentru un control maxim al reculului sau al reacției de cuplu în timpul pornirii.
- Operatorul poate controla reacțiile de cuplu sau forțele de recul, dacă se iau măsurile de precauție adecvate.
- Nu vă apropiați niciodată mâna de accesoriul rotativ. Accesoriul ar putea ricoșa peste mâna dumneavoastră.
- Nu vă poziționați corpul în zona în care se va deplasa scula electrică dacă se produce un recul. Reculul vor propulsa scula în direcția opusă mișcării roții în punctul de agățare.
- Aveți grijă deosebită atunci când lucrați la colțuri, margini ascuțite etc. Evitați sărirea și agățarea accesoriului. Colțurile, marginile ascuțite sau săriturile au tendința de a agăța accesoriul rotativ și de a provoca pierderea controlului sau reculul.
- Nu atașați un lanț de ferăstrău cu lamă de sculptură în lemn sau o lamă de ferăstrău dințată. Astfel de lame creează frecvent reculuri și pierderea controlului asupra sculei electrice.

Utilizare preconizată

- Polizoarele unghiulare sunt destinate pentru tăierea, degroșarea și perierea materialelor metalice și a pietrei fără a folosi apă.
- Acestea pot fi, de asemenea, utilizate ca unelte de șlefuire atunci când sunt combinate cu discurile și plăcuțele de șlefuire aprobate corespunzătoare.
- Polizoarele pentru beton sunt potrivite pentru șlefuirea cimentului și a altor suprafețe similare.

Descriere funcțională și specificații

Următoarea numerotare se referă la ilustrația aparatului de la pagina 2.		 * Accesoriile ilustrate sau descrise nu sunt incluse ca livrare standard.
1	Înterupător pornit/oprit (on/off)	<p>* Producătorul își rezervă dreptul de a aduce modificări minore la designul și specificațiile tehnice ale produsului fără notificare prealabilă, cu excepția cazului în care aceste modificări afectează în mod semnificativ performanța și siguranța produselor. Piesele descrise / ilustrate în paginile manualului pe care îl țineți în mâini pot viza și alte modele din linia de produse ale producătorului cu caracteristici similare și pot să nu fie incluse în produsul pe care tocmai l-ați achiziționat.</p> <p>* Pentru a asigura siguranța și fiabilitatea produsului, precum și valabilitatea garanției, toate lucrările de reparații, inspecții sau înlocuiri, inclusiv întreținerea și reglajele speciale, trebuie să fie efectuate numai de către tehnicienii ai departamentului de service autorizat al producătorului.</p> <p>* Utilizați întotdeauna produsul cu echipamentul furnizat. Utilizarea produsului cu echipamente care nu sunt furnizate poate cauza defecțiuni sau chiar vătămări grave sau chiar moartea. Producătorul și importatorul nu sunt răspunzători pentru vătămările și daunele rezultate din utilizarea unui echipament neconform.</p>
1a	Butonul de siguranță al înterupătorului pornit/oprit*	
2	Protecție de protecție	
3	Flanșă interioară	
4	Flanșă exterioară	
5	Butonul de blocare a axului	
6	Selector de viteză*	
7	Butonul de reglare a mânerului principal*	
8	Acoperișul prizei cu perie de carbon	
9	Mâner secundar*	
10	Cheiță	
11	Fante de ventilație	

Date tehnice

Model	BAG1450
Tensiune nominală	230V
Frecvența nominală	50/60Hz
Putere de intrare	1400w
rotații fără sarcină	2800-10000rpm
∅	125mm

Siguranța electrică

Motorul electric a fost proiectat numai pentru o anumită tensiune. Verificați întotdeauna dacă alimentarea cu energie electrică corespunde tensiunii înscrise pe plăcuța de identificare.

Instrucțiuni de asamblare - Reglaje principale



Înainte de a utiliza instrumentul, vă rugăm să citiți toate instrucțiunile.

Demontarea ansamblului de asamblare a discului de rectificat

- Deconectați sula de la sursa de alimentare de 230 de volți.
- Strângeți sau slăbiți piulița flanșei (filet dreapta) cu cheia cu știfturi și apăsând butonul de blocare al axului.
- Asigurați-vă că flanșa interioară și cea exterioară sunt plasate în ordinea corectă și că sunt strânse în siguranță.

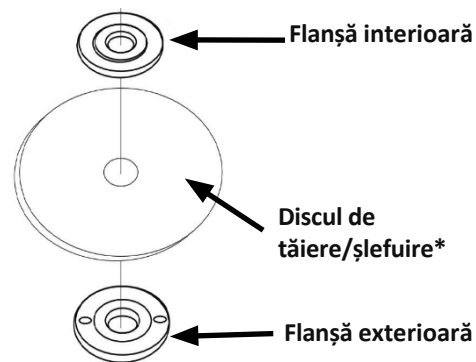
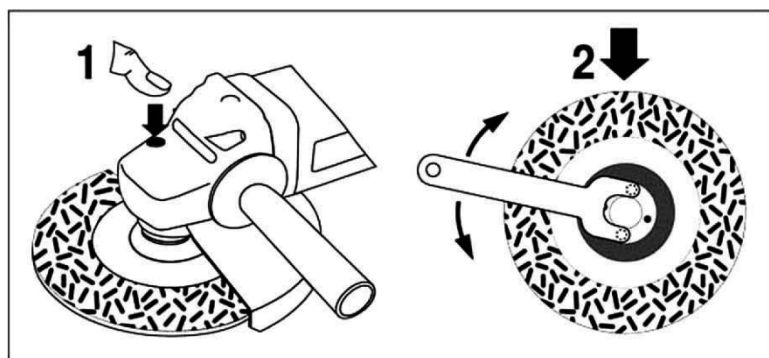

Mâner auxiliar

Atașați mânerul auxiliar, rotindu-l spre dreapta pe găurile de fixare care se găsesc în dreapta sau în stânga (pentru anumite tipuri de polizoare, și în partea superioară) a capului de tăiere al polizorului.



Bolț



Clemă

Garda de protecție

Pentru a regla poziția dispozitivului de protecție, slăbiți șurubul fixat pe guler și rotiți dispozitivul de protecție spre dreapta sau spre stânga pentru a-l regla într-o poziție adecvată. Apoi strângeți șurubul pentru a bloca protecția în poziția aleasă. Pentru protecțiile de tip clemă: deblocați clema, reglați poziția protecției și apoi împingeți clema pentru a bloca protecția în poziția aleasă.

Instrucțiuni de utilizare

Înterupător pornit/oprit (on/off)

Atenție: Înainte de a conecta sula, asigurați-vă că înterupătorul este acționat corect și revine în poziția "OFF" atunci când se apasă pe spate.

Pentru a activa sula (ON), apăsați partea din spate a comutatorului și împingeți-l înainte. Apoi apăsați partea din față a înterupătorului până când acesta se blochează. Pentru a opri, apăsați partea din spate a înterupătorului.



Atenție!

Așteptați întotdeauna câteva secunde până când discul atinge viteza maximă de rotație înainte de a șlefui sau tăia piesa de prelucrat.

Înterupător pornit/oprit de tip trăgaci (*nu este inclus în toate modelele)

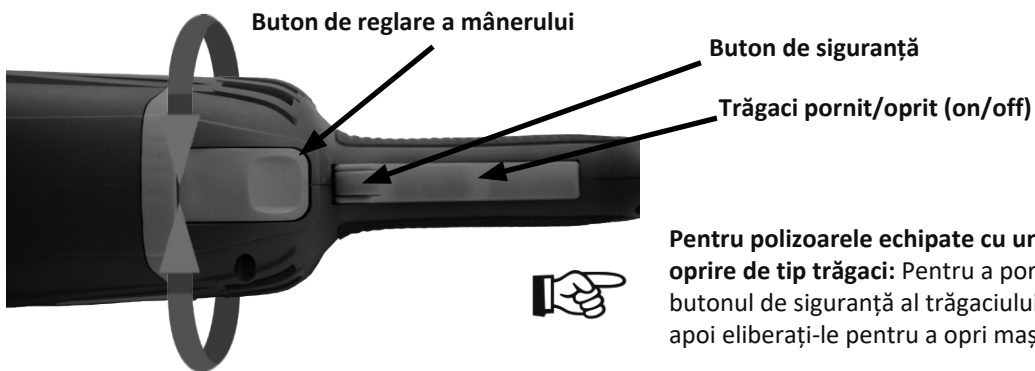

Mâner principal reglabil (nu este inclus în toate modelele)

Reglați poziția mânerului principal prin apăsarea butonului aflat lângă trăgaci și rotiți mânerul spre dreapta sau spre stânga pentru a-l seta în poziția dorită.

Selector de viteză

Rotiți roțița spre dreapta pentru a mări sau spre stânga pentru a micșora viteza maximă de rotație a axului de acționare și a discului de tăiere/șlefuire.



În cazul modelelor care includ un sistem de pornire ușoară, veți observa că viteza de rotație a discului crește treptat. Acest lucru face parte din funcționarea normală a sculelor și nu trebuie să vă îngrijoreze.

Eliminare

Uneltele electrice, accesoriile și ambalajul trebuie sortate pentru a fi reciclate în mod ecologic.



Numai pentru țările CE:

Nu aruncați sculele electrice la gunoiul menajer!

În conformitate cu Directiva europeană 2002/96/CE privind deșeurile de echipamente electrice și electronice și cu transpunerea acesteia în legislația națională, sculele electrice care nu mai sunt utilizabile trebuie colectate separat și eliminate într-un mod corect din punct de vedere ecologic.

Piktogrami - Oznake upozorenja



Dvostruka izolacija



Nosite zaštitu za oči



Važne informacije



Upozorenje!



Nosite zaštitu za uši



Nosite masku za prašinu



Kako biste smanjili rizik od ozljeda, pročitajte sljedeće upute.

Opća sigurnosna pravila



UPOZORENJE! Pročitajte sve upute, nepoštivanje svih dolje navedenih uputa može dovesti do strujnog udara, požara i /ili ozbiljnih ozljeda. Pojam "električni alat" u svim dolje navedenim upozorenjima odnosi se na vaš mrežni (kabelski) električni alat ili kabelski (bežični) električni alat na baterije.



MOLIMO VAS DA DRŽITE PRIRUČNIK S UPUTAMA NA SIGURNOM MJESTU

Sigurnost radnog područja

- Održavajte radno područje čistim i dobro osvijetljenim. Tamna ili pretrpana područja mogla bi izazvati nesreće.
- Ne koristite električne alate u eksplozivnim atmosferama, primjerice u prisutnosti zapaljivih tekućina ili para, plinova ili prašine. Električni alati mogu stvoriti iskre koje mogu zapaliti plinove ili pare.
- Molimo vas da djecu i promatrače držite na sigurnoj udaljenosti dok upravljate električnim alatom.

Električna sigurnost

- Provjerite odgovaraju li utikači alata za napajanje utičnici utičnici. Nikada nemojte mijenjati utikač ni na koji način. Ne koristite adapterske utikače s uzemljenim (uzemljenim) električnim alatima. Korištenje nemodificiranih utikača i odgovarajućih utičnica smanjit će rizik od strujnog udara i drugih ozljeda.
- Izbjegavajte kontakt tijela s uzemljenim ili uzemljenim materijalima ili predmetima, kao što su radijatori, cijevi, rasponi i hladnjaci. Postoji ogroman rizik od strujnog udara ako je vaše tijelo uzemljeno ili prizemljeno.
- Ne izlažite električne alate kiši ili bilo kojim drugim vlažnim uvjetima. Ulazak vode u električni alat mogao bi povećati rizik od strujnog udara.
- Ne zloupotrebjavajte kabel za napajanje. Nikada ne koristite kabel za nošenje, povlačenje ili isključivanje električnog alata. Kabel držite na sigurnoj udaljenosti od topline, ulja, oštih rubova i svih pokretnih dijelova. Oštećeni ili isprepleteni kabeli povećat će rizik od strujnog udara.
- Kada radite električnim električnim alatom na otvorenom, koristite produžni kabel koji ima odgovarajuće specifikacije za vanjsku uporabu. Korištenje produžnog kabela pogodnog za vanjsku uporabu smanjuje rizik od strujnog udara.
- Ako je rad električnog alata na vlažnom mjestu neizbježan, koristite napajanje koje je zaštićeno zaštitnim uređajem za diferencijalnu struju. Korištenje takvog uređaja smanjuje rizik od strujnog udara.

Osobna sigurnost

- Budite oprezni, pazite što radite i koristite zdrav razum kada upravljate električnim alatom. Nemojte koristiti električni alat dok se osjećate umorno ili pod utjecajem alkohola, droga ili lijekova. Trenutak nepažnje tijekom rada s električnim alatom može rezultirati ozbiljnim tjelesnim ozljedama.
- Molimo vas da koristite osobnu zaštitnu opremu. Uvijek nosite zaštitu za oči. Zaštitna oprema kao što je maska za prašinu ili zaštita sluha, zaštitne cipele ili zaštitne kacige bez klizanja, koja se koristi za odgovarajuće uvjete, smanjit će tjelesne ozljede.
- Spriječite nenamjerno pokretanje. Prije spajanja na izvor napajanja i/ili baterije provjerite je li prekidač u isključenom položaju prije nego što se povežete s izvorom napajanja i/ili baterijom, podignete ili nosite električni alat. Nošenje električnih alata prstom na prekidaču napajanja ili energizirajući električni alati koji imaju prekidač u položaju UKLJUČENO poziva na nesreće.
- Uklonite sve tipke za podešavanje ili ključeve prije uključivanja električnog alata. Alat koji je ostao pričvršćen na rotirajući dio električnog alata može rezultirati tjelesnim ozljedama.
- Nemojte pretjerivati. Uvijek održavajte ravnotežu i pravilno uporište. To pomaže u boljoj kontroli električnog alata u neočekivanim situacijama.
- Pravilno se obucite. Ne nosite široku odjeću ili nakit. Držite kosu, odjeću i rukavice podalje od pokretnih dijelova. Široka odjeća, nakit i/ili duga kosa mogu se uhvatiti u pokretnim dijelovima.

Upotreba i njega električnih alata

- a) Molimo vas da ne forsirate električni alat. Koristite ispravan električni alat za svaku aplikaciju. Ispravan električni alat uvijek će obaviti posao bolje i sigurnije kada se koristi brzinom za koju je dizajniran.
- b) Ne koristite električni alat ako se prekidač ne aktivira ili deaktivira. Bilo koji električni alat kojim se ne može upravljati prekidačem izuzetno je opasan i mora se popraviti.
- c) Prije promjene dodatne opreme isključite glavni utikač iz izvora napajanja i/ili baterije iz električnog alata, podešavanja ili pohranjivanja električnih alata. Takve preventivne sigurnosne mjere smanjit će rizik od slučajnog pokretanja električnog alata.
- d) Besposadne električne alate čuvajte izvan dohvata djece i ne dopustite osobama koje nisu upoznate s električnim alatom ili ovim uputama da koriste i upravljaju električnim alatom. Električni alati izuzetno su opasni u rukama neobučanih korisnika.
- e) Održavajte električne alate. Provjerite neusklađenost ili vezanje pokretnih dijelova, lom dijelova, curenje i bilo koje drugo stanje koje može utjecati na rad električnog alata. Ako je oštećen, prije uporabe popravite električni alat. Mnoge nesreće i ozljede uzrokovane su loše održanim električnim alatima.
- f) Držite sve alate za rezanje oštrim i čistim. Pravilno održavani alati za rezanje s oštrim reznim rubovima imaju manju vjerojatnost da će se vezati i precizniji su i lakši za kontrolu.
- g) Uvijek koristite električni alat, pribor i dijelove alata itd. u skladu s uputama ovog priručnika s uputama, uzimajući u obzir radne uvjete i radove koje treba obaviti. Upotreba električnog alata za primjene različite od predviđenih mogla bi dovesti do opasne situacije.

Usluga

- a) Neka vaš električni alat servisira kvalificirani serviser za popravak koristeći samo identične zamjenske dijelove. To će osigurati održavanje sigurnosti električnog alata.

Sigurnosna upozorenja specifična za stroj

- Nemojte koristiti brusne diskove s maksimalnom brzinom vrtnje koja je niža od maksimalne brzine vrtnje brusilice.
- Nemojte koristiti oštećene brusne diskove (napuknute, podijeljene) ili ne diskove koji nisu prikladni za mljevenje materijala.
- Nemojte koristiti brusne diskove koji uključuju reduciraјуće čahure.
- Isključite opterećenje na 30 sekundi prilikom postavljanja novih ili ponovno instaliranih brusnih diskova. Držite promatrače na sigurnoj udaljenosti tijekom testiranja električnog alata. Odmah zaustavite alat u slučaju da otkrijete prekomjerne vibracije i riješite problem.
- Prirubnicu stezanja dovoljno zategnite da čvrsto držite brusni kotač.
- Provodite mjerenja brzine vrtnje u redovitim intervalima i nužno nakon ponovnog sastavljanja alata.
- Prije uključivanja alata provjerite je li štitnik ispravno postavljen i nije li oštećen.
- Prije početka rada provjerite stanje kabela za napajanje i utikača.
- Alat uvijek isključite iz napajanja (uključujući zamjenu brusnih diskova).
- Nemojte brutalno nanositi brusilicu na materijal i ne primjećujte previše truda prilikom brušenja.
- Ako se brzina vrtnje nenormalno smanji, odmah zaustavite alat i isključite ga iz utičnice.
- Držite zupčanik i valjkaste ležajeve pravilno podmazanima.
- Držite brusilicu čistom, posebno otvore za zrak jedinice.
- Nikada ne koristite alat bez zaštitnog štitnika.
- Nikada ne pritišćite gumb za zaključavanje osovine dok je brusilica u pogonu. Prije početka bilo kakvog rada provjerite nije li os pogona ostala zaključana.
- Nikada ne koristite bočne rezne diskove (primjer: skošenje)
- Provjerite jesu li dimenzije brusnog diska kompatibilne s brusilicom.
- Brušenje diskova treba čuvati ili nositi pažljivo u skladu s uputama manu facturera.
- Provjerite jesu li brusni diskovi montirani u skladu s uputama proizvođača.
- Upozorenje: brusni kotač se nastavlja okretati nakon isključivanja brusilice.

Povratni udarac i povezana upozorenja

Povratni udarac je iznenadna reakcija na stegnuti ili ugrabljeni rotirajući kotač, podlogu za podlogu, četku ili bilo koji drugi pribor. Štipanje ili spuštanje uzrokuje brzo odugovlačenje rotirajućeg pribora, što pak uzrokuje prisilno prisilo nekontroliranog električnog alata u smjeru suprotnom od rotacije dodatne opreme na mjestu vezivanja. Na primjer, ako je abrazivni kotač ugrabljen ili stegnut za radni komad, rub kotača koji ulazi u točku štipanja može kopati u površinu materijala uzrokujući da kotač izađe ili izbaci. Kotač može skočiti prema operateru ili od njega, ovisno o smjeru kretanja kotača na mjestu štipanja. Abrazivni diskovi također se mogu slomiti pod tim uvjetima. Povratni udarac je rezultat zlouporabe električnog alata i /ili netočnih radnih postupaka ili uvjeta i može se izbjeći poduzimanjem odgovarajućih mjera opreza kako je navedeno u nastavku. Čvrsto držite električni alat i postavite tijelo i ruku kako biste se mogli oduprijeti povratnim silama.

Uvijek koristite pomoćnu ručku, ako je predviđeno, za maksimalnu kontrolu nad povratnim udarcem ili reakcijom zakretnog momenta tijekom pokretanja.

Operator može kontrolirati reakcije zakretnog momenta ili povratne sile, ako se poduzmu odgovarajuće mjere opreza. Nikada ne stavljajte ruku blizu rotirajućeg pribora. Dodatna oprema može se vratiti preko vaše ruke.

Ne postavljajte svoje tijelo u područje u kojem će se električni alat pomicati ako dođe do povratnog udara. Povratni udarac će pokrenuti alat u smjeru suprotnom od kretanja kotača na mjestu ugibanja.

Koristite posebnu njegu pri radnim kutovima, oštrim rubovima itd. Izbjegavajte skakanje i skidanje pribora. Kutovi, oštri rubovi ili odskakanje imaju tendenciju da ugrabe rotirajući pribor i uzrokuju gubitak kontrole ili povratnog udara.

Nemojte pričvrstiti oštricu za rezarenje lanca pile ili nazubljeni list pile. Takve oštrice stvaraju česti povratni udarac i gubitak kontrole nad električnim alatom.

Namjena

Kutne brusilice namijenjene su rezanju, grubosti i četkanju metalnih i kamenih materijala bez upotrebe vode. Također se mogu koristiti kao alati za brušenje u kombinaciji s odgovarajućim odobrenim brusnim diskovima i jastučićima. Betonske brusilice pogodne su za brušenje cementa i drugih sličnih površina.

Funkcionalni opis i specifikacije

Sljedeće numeriranje odnosi se na ilustraciju stroj naznačen na stranici 2.		 * Ilustrirani ili opisani dodaci nisu uključeni kao standardna isporuka.
1	Prekidač za uključivanje/isključivanje (on/off)	
1a	Sigurnosni gumb prekidača za uključivanje/isključivanje*	<p>* Proizvođač zadržava pravo na manje izmjene u dizajnu proizvoda i tehničkim specifikacijama bez prethodne najave, osim ako te promjene značajno utječu na performanse i sigurnost proizvoda. Dijelovi opisani / ilustrirani na stranicama priručnika koje držite u rukama također se mogu odnositi na druge modele proizvođačeve linije proizvoda sa sličnim značajkama i možda neće biti uključeni u proizvod koji ste upravo nabavili.</p> <p>* Kako bi se osigurala sigurnost i pouzdanost proizvoda i valjanost jamstva, sve popravke, inspeksijske ili zamjenske radove, uključujući održavanje i posebne prilagodbe, smiju obavljati samo tehničari ovlaštenog servisnog odjela proizvođača.</p> <p>* Uvijek koristite proizvod s isporučenom opremom. Rad proizvoda s neiskorištenom opremom može uzrokovati kvarove ili čak ozbiljne ozljede ili smrt. Proizvođač i uvoznik nisu odgovorni za ozljede i štete nastale uporabom nesukladne opreme.</p>
2	Zaštitni štitnik	
3	Unutarnja prirubnica	
4	Vanjska prirubnica	
5	Gumb za zaključavanje 5 vretena	
6	Birač brzine**	
7	Gumb za podešavanje glavne ručke*	
8	Poklopac utičnice za četke za ugljik	
9	Sekundarna ručka*	
10	Ključ*	
11	Ventilacijskih utora	

Tehnički podaci

Model:	BAG1450
Nazivni napon:	230V
Nazivna frekvencija:	50/60Hz
Ulazna snaga:	1400w
Broj okretaja u praznom hodu	2800-10000 okr/min
∅	125mm

Električna sigurnost

Elektromotor je dizajniran samo za određeni napon. Uvijek provjerite odgovara li napajanje naponu napisanom na pločici za ocjenjivanje.

Upute za montažu - Glavna podešavanja



Prije upotrebe alata pročitajte sve upute.

Rastavljanje sklopa brušenja kotača

- Isključite alat iz napajanja od 230 volti.
- Zategnite ili otpustite prirubnicu (desni konac) ključem i pritiskom na gumb za čarape vretena.
- Provjerite jesu li unutarnja i vanjska prirubnica postavljene u pravom redoslijedu i jesu li sigurno zategnute.

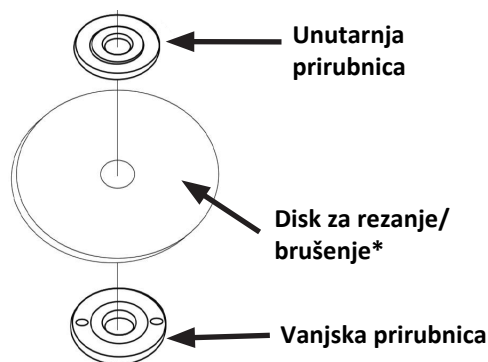
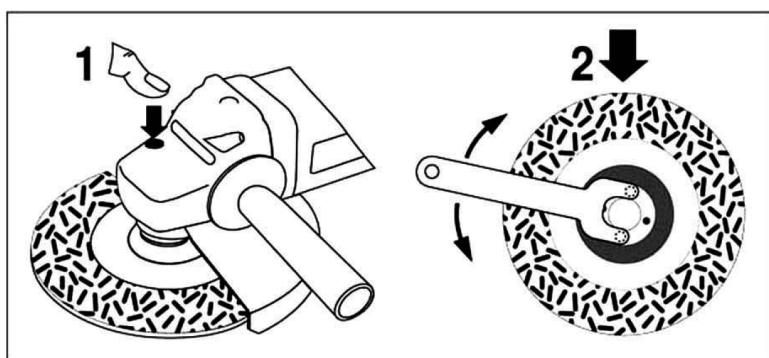

Pomoćna ručka

Pričvrstite pomoćnu ručku okretanjem u smjeru kazaljke na satu na rupama za pričvršćivanje koje se nalaze na desnoj ili lijevoj strani (za određene vrste brusilica, također na vrhu) glave za rezanje brusilice.



Svornjak



Uklještenje

Zaštitna straža

Da biste prilagodili položaj zaštitnog štitnika, otpustite vijak pričvršćen na ovratnik i okrenite štitnik u smjeru kazaljke na satu ili u smjeru suprotnom od kazaljke na satu kako biste ga postavili u odgovarajući položaj. Zatim zategnite vijak kako biste zaključali štitnik u odabrani položaj. Za zaštitne štitnike tipa stezaljke: otključajte stezaljku, podesite položaj štitnika, a zatim gurnite stezaljku kako biste zaključali štitnik u odabrani položaj.

Upute za uporabu

Prekidač za uključivanje/isključivanje (on/off)

Oprez: Prije spajanja alata provjerite je li prekidač ispravno aktiviran i vraća li se u položaj "OFF" kada se pritisne stražnja strana.

Da biste aktivirali alat (ON), pritisnite stražnju stranu prekidača i gurnite ga naprijed. Zatim pritisnite prednju stranu prekidača dok se ne zaključa.

Da biste se isključili, pritisnite stražnju stranu prekidača.



Uvijek pričekajte nekoliko sekundi dok disk ne dosegne maksimalnu brzinu vrtnje prije brušenja ili rezanja obratka.

Upozorenje!

Prekidač za uključivanje/isključivanje tipa okidača (*nije uključen u sve modele)

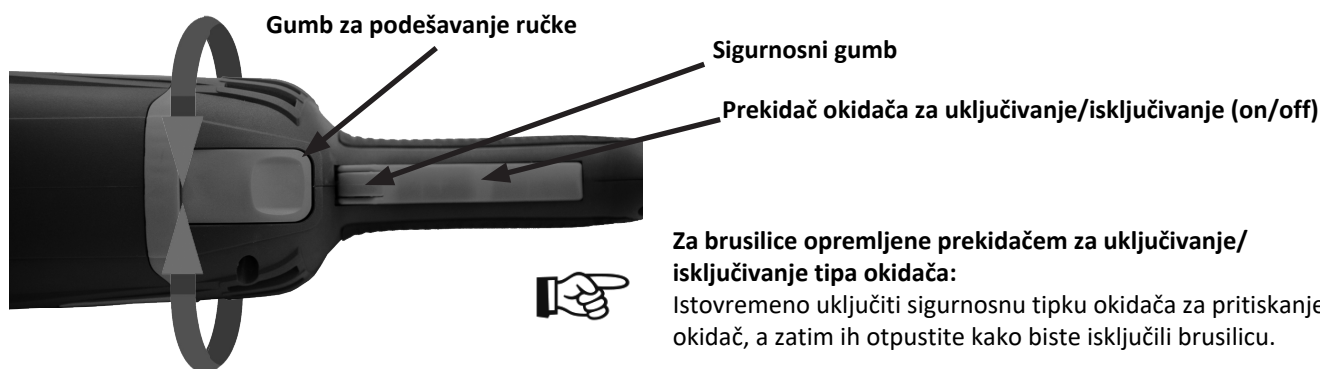

Podesiva glavna ručka (nije uključena u sve modele)

Podesite položaj glavne ručke pritiskom na tipku koja se nalazi pored okidača i zakrenite ručku u smjeru kazaljke na satu ili u smjeru suprotnom od kazaljke na satu kako biste je postavili u željeni položaj.

Birač za podešavanje brzine

Okrenite palac-kotač u smjeru kazaljke na satu kako biste povećali ili u smjeru suprotnom od kazaljke na satu kako biste smanjili maksimalnu brzinu vrtnje pogonskog vretena i diska za rezanje / brušenje.



Za modele, uključujući sustav mekog pokretanja, primijetit ćete da se brzina vrtnje diska postupno povećava. To je dio normalnog rada alata i ne smije vas brinuti.

Raspologanje

Električni alat, pribor i ambalažu trebalo bi sortirati za ekološki prihvatljivo recikliranje.



Samo za zemlje Europske unije:

Ne odlažite električne alate u kućni otpad!

U skladu s Europskom smjernicom 2002/96/EZ za otpadnu električnu i elektroničku opremu i njezinom provedbom u nacionalno pravo, električni alati koji više nisu upotrebljivi moraju se prikupljati zasebno i odlagati na ekološki ispravan način.

ΕΓΓΥΗΣΗ

EL

Τα ηλεκτρικά εργαλεία έχουν κατασκευαστεί με αυστηρά πρότυπα που έχει θέσει η εταιρεία και συνάδουν με τα ευρωπαϊκά πρότυπα ποιότητας. Για τα ηλεκτρικά εργαλεία της εταιρείας μας παρέχεται περίοδος εγγύησης 24 μηνών για ερασιτεχνική χρήση, 12 μηνών για επαγγελματική χρήση και 12 μηνών για τις μπαταρίες και τους φορτιστές. Η ισχύς της εγγύησης ξεκινά από την ημερομηνία αγοράς του προϊόντος. Αποδεικτικό του δικαιώματος της εγγύησης αποτελεί το παραστατικό αγοράς του εργαλείου (απόδειξη λιανικής ή τιμολόγιο). Σε καμιά περίπτωση η εταιρεία δεν καλύπτει τη σχετική δαπάνη ανταλλακτικών και εργασιών εάν και εφόσον δε συνοδεύεται από αντίγραφο του παραστατικού αγοράς. Σε περίπτωση που η επισκευή πρέπει να γίνει στο service μας η δαπάνη μεταφοράς (από και προς) βαρύνει εξ' ολοκλήρου τον αποστολέα. Τα εργαλεία αποστέλλονται για την επισκευή τους στην εταιρεία ή σε εξουσιοδοτημένο συνεργείο με τον ενδεδειγμένο τρόπο και μέσο μεταφοράς.

ΕΞΑΙΡΕΣΕΙΣ ΚΑΙ ΠΕΡΙΟΡΙΣΜΟΙ ΤΗΣ ΕΓΓΥΗΣΗΣ:

- 1) Ανταλλακτικά που φθείρονται φυσιολογικά από τη χρήση τους (καρβουνάκια, καλώδια, διακόπτες, φορτιστές, τσοκ κ.λπ).
- 2) Εργαλεία που έχουν υποστεί ζημιά από τη μη συμμόρφωση με τις οδηγίες του κατασκευαστή.
- 3) Εργαλεία με ελλιπή συντήρηση.
- 4) Χρήση μη ενδεδειγμένων λιπαντικών ή εξαρτημάτων.
- 5) Εργαλεία που έχουν δοθεί χωρίς επιβάρυνση.
- 6) Βλάβη που οφείλεται σε ηλεκτρική σύνδεση σε τάση διαφορετική από την αναγραφόμενη στην πινακίδα συσκευής.
- 7) Σύνδεση σε μη γειωμένο ρευματοδότη.
- 8) Μεταβολή της τάσης του ρεύματος.
- 9) Βλάβη που προκύπτει από τη χρήση αλμυρού νερού (π.χ πλαστικά, αντλίες).
- 10) Βλάβη ή κακή λειτουργία που έχει προκύψει από πλημμελή καθαρισμό του εργαλείου.
- 11) Επαφή του εργαλείου με χημικά, ή βλάβη από υγρασία, διάβρωση.
- 12) Εργαλεία που έχουν υποστεί τροποποιήσεις – αλλαγές ή έχουν ανοιχτεί από μη εξουσιοδοτημένο συνεργείο.
- 13) Σπασμένα μέρη/εξαρτήματα εξαιτίας μη ορθής χρήσης.
- 14) Εργαλεία που χρησιμοποιούνται για ενοικίαση.

Η εγγύηση καλύπτει αποκλειστικά τη δωρεάν αντικατάσταση του εξαρτήματος που έχει κατασκευαστικό ελάττωμα ή αστοχία υλικού. Σε περίπτωση έλλειψης ανταλλακτικού η εταιρεία διατηρεί το δικαίωμα αντικατάστασης του εργαλείου με άλλο αντίστοιχο μοντέλο. Μετά τη διεκπεραίωση εγγύησης δεν επιμηκύνεται ούτε ανανεώνεται ο χρόνος εγγύησης του εργαλείου. Αντικατάσταση ανταλλακτικού με χρέωση επισκευής, καλύπτεται από 1 χρόνο εγγύησης καλής λειτουργίας, με προϋπόθεση την τήρηση των όρων εγγύησης. Τα ανταλλακτικά ή τα εργαλεία τα οποία αντικαθίστανται παραμένουν στην κατοχή της εταιρείας μας. Άλλες απαιτήσεις, εκτός από αυτές που αναφέρονται σε αυτό το έντυπο εγγύησης επισκευής ή βλαβών ηλεκτρικών εργαλείων, δεν ισχύουν. Για την εγγύηση αυτή ισχύει το ελληνικό δίκαιο.

WARRANTY

EN

The power tools have been manufactured according to strict standards, set by our company, which are aligned with the respective European quality standards. The power tools of our company are provided with a warranty period of 24 months for non-professional use, 12 months for professional use and 12 months for chargers and batteries. The warranty is valid from the date of purchase of the product. Proof of the warranty right is the purchase document of the tool (retail receipt or invoice). Under no circumstances shall the company cover the relevant cost of spare parts and respective required working hours unless a copy of the purchase document is presented. In case the repair has to be done by our service department the cost of transportation (to and from) is entirely borne by the sender (client). The tools must be sent for repair to the company or to an authorized workshop in the appropriate way and means of transport.

WARRANTY EXEMPTIONS AND RESTRICTIONS:

- 1) Spare parts that wear out naturally as a consequence of being used (brushes, cables, switches, chargers, chucks etc.).
- 2) Tools damaged as a result of non-compliance with the instructions of the manufacturer.
- 3) Tools poorly maintained.
- 4) Use of improper lubricants or accessories.
- 5) Tools given to third entities free of charge.
- 6) Damage due to an electrical connection at a voltage other than that indicated on the appliance plate.
- 7) Connection to a non-earthed power supply.
- 8) Change in current voltage.
- 9) Damage resulting from the use of salty water (e.g., washing machines, pumps).
- 10) Damage or malfunction resulting from improper cleaning procedure of the tool.
- 11) Contact of the tool with chemicals, or damage as a result of moisture or corrosion.
- 12) Tools that have been modified or opened by unauthorized personnel.
- 13) Broken parts/components as a result of inappropriate use.
- 14) Tools used for rent.

The warranty covers only the free of charge replacement of the component that presents a manufacturing defect or material failure. In case of lack of a specific spare part the company reserves the right to replace the tool with another corresponding model. After all warranty procedures have been concluded, the warranty period of the tool shall not be extended or renewed. Replacement of a spare part with repair charge is covered by a 1 year warranty of good operation, subject to compliance with the warranty terms. The spare parts or tools that are replaced remain in the possession of our company. Requirements, other than those mentioned in this warranty form, regarding power tools repair or damage thereof, do not apply. Greek law and relative regulations apply to this warranty.

GARANTIE

FR

Les outils électriques sont fabriqués selon des normes strictes, établies par notre société et se sont alignées sur les normes de qualité européennes respectives. Les outils électriques de notre société sont bénéficiés d'une garantie de 24 mois pour une utilisation non professionnelle, 12 mois pour une utilisation professionnelle et de 12 mois pour les batteries et les chargeurs. La garantie est valable à partir de la date d'achat du produit. La preuve du droit à la garantie est le document d'achat de l'outil (ticket de caisse ou facture). En aucun cas, l'entreprise ne couvrira le coût des pièces de rechange et des heures de travail nécessaires si une copie du document d'achat n'est pas présentée. Si la réparation doit être effectuée par notre service après-vente, les frais de transport (aller-retour) sont entièrement à la charge de l'expéditeur (client). Les outils doivent être envoyés pour réparation à l'entreprise ou à un atelier agréé de la manière et avec le moyen de transport appropriée.

EXEMPTIONS ET RESTRICTIONS DE GARANTIE:

- 1) Les pièces de rechange qui s'usent naturellement suite à leur utilisation (balaise, câbles, interrupteurs, chargeurs, mandrins etc.).
- 2) Les outils endommagés à la suite du non-respect des instructions du fabricant.
- 3) Outils mal entretenus.
- 4) Utilisation de lubrifiants ou d'accessoires inappropriés.
- 5) Outils donnés à des tiers à titre gratuit.
- 6) Dommages dus à un mauvais branchement électrique ou à une tension différente de celle indiquée sur la plaque de l'appareil.
- 7) Connexion à une alimentation électrique non reliée à la terre.
- 8) Fluctuation de la tension inacceptable.
- 9) Dommages résultant de l'utilisation d'eau salée (par exemple, machines à laver, pompes).
- 10) Dommages ou dysfonctionnement résultant d'une procédure de nettoyage inadéquate de l'appareil.
- 11) Contact de l'outil avec des produits chimiques, ou dommages résultant de l'humidité ou de la corrosion.
- 12) Les outils qui ont été modifiés ou ouverts par du personnel non autorisé.
- 13) Pièces/composants cassés à la suite d'une utilisation inappropriée.
- 14) Les outils utilisés à location.

La garantie couvre uniquement le remplacement gratuit du composant qui présente un défaut de fabrication ou une défaillance matérielle. En cas d'absence d'une pièce de rechange spécifique, l'entreprise se réserve le droit de remplacer l'outil par un autre modèle correspondant. Après la conclusion de toutes les procédures de garantie, la période de garantie de l'outil ne sera pas prolongée ou renouvelée. Le remplacement d'une pièce de rechange, ainsi que les frais de réparation, sont couverts par une garantie de bon fonctionnement d'un an, sous réserve du respect des conditions de garantie. Les pièces de rechange ou les outils remplacés restent en possession de notre société. Les exigences, autres que celles mentionnées dans ce formulaire de garantie, concernant la réparation des outils électriques ou leur endommagement, ne sont pas applicables. La loi grecque et ses règlements s'appliquent à cette garantie.

GARANZIA

IT

Gli elettrodomestici sono stati fabbricati secondo gli standard rigorosi, stabiliti dalla nostra azienda, che sono allineati con i rispettivi standard di qualità europei. Gli elettrodomestici della nostra azienda sono forniti con un periodo di garanzia di 24 mesi per uso non professionale, 12 mesi per uso professionale e 12 mesi per le batterie e i caricabatterie. La garanzia è valida dalla data di acquisto del prodotto. La prova del diritto di garanzia è il documento di acquisto dell'utensile (scontrino o fattura). In nessun caso l'azienda coprirà il relativo costo dei pezzi di ricambio e delle rispettive ore di lavoro necessarie se non viene presentata una copia del documento di acquisto. Nel caso in cui la riparazione debba essere effettuata dal nostro servizio di assistenza, il costo del trasporto (da e per) è interamente a carico del mittente (cliente). Gli utensili devono essere inviati per la riparazione all'azienda o ad un'officina autorizzata nel modo e nel mezzo di trasporto appropriato.

ECCEZIONI E LIMITAZIONI ALLA GARANZIA:

- 1) Pezzi di ricambio che si deteriorano naturalmente con l'uso (pezzi di consumo).
- 2) Utensili danneggiati dal mancato rispetto delle istruzioni del produttore.
- 3) Strumenti con manutenzione insufficiente.
- 4) Uso di lubrificanti o parti inappropriate.
- 5) Strumenti dati gratuitamente.
- 6) Guasto dovuto a un collegamento dell'aria compressa a una pressione diversa da quella indicata sulla targhetta dei dati tecnici.
- 7) Danni derivanti dall'uso di aria compressa impura e non filtrata.
- 8) Danni o malfunzionamenti derivanti da una pulizia inadeguata dell'utensile.
- 9) Contatto dell'utensile con prodotti chimici, o danni da umidità, corrosione.
- 10) Strumenti che hanno subito modifiche - cambiamenti o sono stati aperti da un'officina non autorizzata.
- 11) Strumenti utilizzati per il noleggio.
- 12) Strumenti che sono stati modificati o aperti da personale non autorizzato.
- 13) Rottura di parti/componenti a causa di un uso improprio.
- 14) Strumenti utilizzati per il noleggio.

La garanzia copre solo la sostituzione gratuita del componente che presenta un difetto di fabbricazione o di materiale. In caso di mancanza di un pezzo di ricambio specifico, l'azienda si riserva il diritto di sostituire l'utensile con un altro modello corrispondente. Una volta concluse tutte le procedure di garanzia, il periodo di garanzia dell'utensile non potrà essere esteso o rinnovato. La sostituzione di un pezzo di ricambio, insieme al costo della riparazione, è coperta da una garanzia di buon funzionamento di 1 anno, a condizione che vengano rispettati i termini della garanzia. I pezzi di ricambio o gli utensili che vengono sostituiti rimangono in possesso della nostra azienda. I requisiti, diversi da quelli menzionati in questo modulo di garanzia, riguardanti la riparazione di utensili elettrici o il loro danneggiamento, non si applicano. La legge greca e i relativi regolamenti si applicano a questa garanzia.

GARANCIA

AL

Mjetet e energjisë janë prodhuar sipas standardeve strikte, të vendosura nga kompania jonë, të cilat janë në përputhje me standardet respektive evropiane të cilësisë. Mjetet e energjisë të kompanisë sonë janë siguruar me një periudhë garancie prej 24 muaj për përdorim jo profesional, 12 muaj për përdorim profesional dhe 12 muaj për bateritë dhe karikuesit. Garancia është e vlefshme nga data e blerjes së produktit. Prova e së drejtës së garancisë është dokumenti i blerjes së mjetit (faturë ose faturë me pakicë). Në asnjë rrethanë ndërmarrja nuk mbulon koston përkatëse të pjesëve të këmbimit dhe orarin përkatës të kërkur të punës, përveç kur është paraqitur një kopje e dokumentit të blerjes. Në rast se riparimi duhet të bëhet nga departamenti ynë i shërbimit kostoja e transportit (për dhe nga) është tërësisht e mbajtur nga dërguesi (klienti). Mjetet duhet të dërgohen për riparim në ndërmarrje ose në një punishte të autorizuar në mënyrën dhe mjetet e duhura të transportit.

PËRJASHTIMET DHE KUFIZIMET E GARANCISË:

- 1) Pjesët rezervë që përdoren në mënyrë natyrale si pasojë e përdorur (furçat, kablot, ndërruesit, karikuesit, mbytjet etj.).
- 2) Veglat e dëmtuara si rezultat i mosrespektimit të udhëzimeve të prodhuesit.
- 3) Mjetet e mbajtura keq.
- 4) Përdorimi i lubrifikantëve ose aksesorëve të papërshtatshëm.
- 5) Mjetet që u jepen enteve të treta pa pagesë.
- 6) Dëmtimi për shkak të një lidhje elektrike në një tension tjetër nga ai i treguar në plakën e pajisjes.
- 7) Lidhja me furnizimin me energji jo tokësore.
- 8) Ndryshimi i tensionit aktual.
- 9) Dëmtimi që vijnë si pasojë e përdorimit të ujit të kripur (p.sh., lavatrice, pompa).
- 10) Dëmtimi ose mosfunksionimi që rezultojn nga procedura e papërshtatshme e pastrimit të mjetit.
- 11) Kontakti i mjetit me kimikate, ose dëmtimi si pasojë e lagështisë ose korrozionit.
- 12) Mjete që janë modifikuar ose hapur nga personel i paautorizuar.
- 13) Pjesë/përbërës të thyer si rezultat i përdorimit të papërshtatshëm.
- 14) Veglat e përdorura për qira.

Garancia mbulon vetëm zëvendësimin pa pagesë të komponentit që paraqet një defekt prodhues ose dështim material. Në rast të mungesës së një pjesë rezervë specifike kompania rezervon të drejtën për të zëvendësuar mjetin me një model tjetër përkatës. Pasi të jenë përfunduar të gjitha procedurat e garancisë, periudha e garancisë së mjetit nuk do të zgjatet ose të rinovohet. Zëvendësimi i një pjesë rezervë, së bashku me ngarkesën e riparimit, mbulohet nga një garanci vepri me mirë 1 vit, subjekt i përputhjes me kushtet e garancisë. Pjesët e këmbimit ose mjetet që zëvendësohen mbeten në zotërim të kompanisë sonë. Kërkesat, përveç atyre të përmendura në këtë formë garancie, në lidhje me riparimin ose dëmtimin e mjeteve të energjisë elektrike, nuk zbatohen. Ligji grek dhe rregullat relative zbatohen për këtë garancia.

GARANCIA

SLO

Električna orodja so bila izdelana v skladu s strogimi standardi našega podjetja, ki so usklajeni z ustreznimi evropskimi standardi kakovosti. Električna orodja našega podjetja imajo 24-mesečno garancijsko dobo za neprofesionalno uporabo, 12-mesečno za profesionalno uporabo ter 12-mesečno za polnilce in baterije. Garancija velja od datuma nakupa izdelka. Dokazilo o pravici do garancije je dokument o nakupu orodja (maloprodajni račun ali račun). Podjetje v nobenem primeru ne krije ustreznih stroškov nadomestnih delov in ustreznih zahtevanih delovnih ur, če ni predložena kopija nakupnega dokumenta. Če mora popravilo opraviti naš servisni oddelek, stroške prevoza (do in nazaj) v celoti krije pošiljatelj (stranka). Orodje je treba poslati v popravilo podjetju ali pooblaščenim delavnicam na ustrezen način in z ustreznimi prevoznimi sredstvi.

GARANCIJSKE IZJEME IN OMEJITVE:

- 1) Rezervni deli, ki se naravno obrabijo zaradi uporabe (ščetke, kabli, stikala, polnilci, vpenjalne glave itd.).
- 2) Orodja, ki so se poškodovala zaradi neupoštevanja navodil proizvajalca.
- 3) Orodja, ki so slabo vzdrževana.
- 4) Uporaba neustreznih maziv ali pripomočkov.
- 5) Orodja, ki so bila brezplačno dana tretjim osebam.
- 6) Poškodbe zaradi električnega priključka pri napetosti, ki ni navedena na ploščici naprave.
- 7) Priključitev na neozemljeno električno omrežje.
- 8) Sprememba trenutne napetosti.
- 9) Poškodbe zaradi uporabe slane vode (npr. pralni stroji, črpalke).
- 10) Poškodba ali okvara, ki je posledica nepravilnega postopka čiščenja orodja.
- 11) Stik orodja s kemikalijami ali poškodbe zaradi vlage ali korozije.
- 12) Orodje, ki ga je spremenilo ali odprlo nepooblaščen osebje.
- 13) Pokvarjeni deli/komponente zaradi neustrezne uporabe.
- 14) Orodja, ki se uporabljajo za najem.

Garancija zajema le brezplačno zamenjavo sestavnega dela, pri katerem se pokaže proizvodna napaka ali okvara materiala. V primeru pomanjkanja določenega rezervnega dela si podjetje pridržuje pravico, da orodje zamenja z drugim ustreznim modelom. Po zaključku vseh garancijskih postopkov se garancijski rok orodja ne podaljša ali obnovi. Za zamenjavo nadomestnega dela z nadomestilom za popravilo velja enoletna garancija za dobro delovanje, če so izpolnjeni garancijski pogoji. Zamenjani nadomestni deli ali orodje ostanejo v lasti našega podjetja. Zahteve, ki niso navedene v tem garancijskem obrazcu, v zvezi s popravilom električnih orodij ali njihovih poškodb, ne veljajo. Za to garancijo velja grška zakonodaja in sorodni predpisi.

GARANCIJE

SR

Električni alati su proizvedeni prema strogim standardima koje je postavila naša kompanija a koji su usklađeni sa odgovarajućim evropskim standardima kvaliteta. Električni alati naše kompanije imaju garantni rok od 24 meseca za neprofesionalnu upotrebu, 12 meseci za profesionalnu upotrebu i 12 meseci za baterije i punjače. Garancija važi od dana kupovine proizvoda. Dokaz za pravo na garanciju je dokument o kupovini električnog alata (maloprodajni račun ili faktura). Ni pod kojim okolnostima kompanija neće pokriti relevantne troškove rezervnih delova i potrebno odgovarajuće radno vreme ako se ne predoči kopija dokumenta o kupovini. U slučaju da popravku treba da uradi naš servis, troškove transporta (do i od) u potpunosti snosi pošiljalac (klijent). Električni alati za popravku se šalju u firmu gde su kupljeni ili u ovlašćeni servis i to tako da budu prikladno upakovani za transport.

IZUZEĆA I OGRANIČENJA GARANCIJE:

- 1) Rezervni delovi koji se prirodno troše kao posledica korišćenja (četkice, kablovi, prekidači, punjači, stezne glave itd).
- 2) Alati oštećeni kao posledica nepoštovanja uputstva proizvođača.
- 3) Alati su loše održavani.
- 4) Upotreba neodgovarajućih maziva ili pribora.
- 5) Alati su dati trećim licima besplatno.
- 6) Oštećenje usled električnog priključka na napon koji nije naznačen na pločici uređaja.
- 7) Povezivanje na neuzemljeno napajanje.
- 8) Promena napona struje.
- 9) Oštećenja nastala upotrebom slane vode (npr. mašine za pranje veša, pumpe).
- 10) Oštećenje ili kvar nastao kao posledica nepravilne procedure čišćenja alata.
- 11) Kontakt alata sa hemikalijama ili oštećenje usled vlage ili korozije.
- 12) Alati koje je modifikovalo ili otvorilo neovlašćeno osoblje.
- 13) Polomljeni delovi/komponente kao rezultat neodgovarajuće upotrebe.
- 14) Alati koji se koriste za iznajmljivanje.

Garancija pokriva samo besplatnu zamenu komponente koja ima fabričku grešku ili materijalne nedostatke. U slučaju nedostatka rezervnog dela, kompanija zadržava pravo zamene električnog alata drugim odgovarajućim modelom. Nakon isteka garantnog roka, garantni rok električnog alata se ne produžava niti obnavlja. Rezervni delovi ili Električni alati koji su zamenjeni ostaju u posedu naše kompanije. Zamena rezervnog dela, zajedno sa naplatom popravke, pokrivena je garancijom za 1 godinu dobrog rada, koja podleže poštovanju uslova garancije. Zahtevi, osim onih navedenih u ovom obrascu garancije, u vezi sa popravkom električnog alata ili njegovim oštećenjem ne važe. Na ovu garanciju se primenjuju grčki zakoni i odgovarajući propisi.

ZÁRUKA

SK

Elektrické náradie bolo vyrobené podľa prísnych noriem stanovených našou spoločnosťou, ktoré sú v súlade s príslušnými európskymi normami kvality. Na elektrické náradie našej spoločnosti poskytujeme záruku 24 mesiacov na neprofesionálne použitie, 12 mesiacov na profesionálne použitie a 12 mesiacov na nabíjačky a batérie. Záruka platí od dátumu zakúpenia výrobku. Dokladom o nároku na záruku je doklad o kúpe náradia (maloobchodný doklad alebo faktúra). Spoločnosť v žiadnom prípade neuhradí príslušné náklady na náhradné diely a príslušné požadované pracovné hodiny, ak nie je predložená kópia dokladu o kúpe. V prípade, že opravu musí vykonať naše servisné oddelenie, náklady na dopravu (tam a späť) znáša v plnej miere odosielateľ (zákazník). Náradie musí byť zaslané na opravu do spoločnosti alebo do autorizovaného servisu vhodným spôsobom a dopravným prostriedkom.

VÝNIMKY A OBMEDZENIA TÝKAJÚCE SA ZÁRUKY:

- 1) Náhradné diely, ktoré sa prirodzene opotrebojú v dôsledku používania (kefky, káble, spináče, nabíjačky, skľučovadlá atď.).
- 2) Náradie poškodené v dôsledku nedodržania pokynov výrobcu.
- 3) Náradie nedostatočne udržiavané.
- 4) Používanie nevhodných mazív alebo príslušenstva.
- 5) Náradie poskytnuté tretím subjektom bezplatne.
- 6) Poškodenie v dôsledku elektrického pripojenia na iné napätie, ako je uvedené na štítku spotrebiča.
- 7) Pripojenie k neuzemnenému zdroju napájania.
- 8) Zmena aktuálneho napätia.
- 9) Poškodenie v dôsledku používania slanej vody (napr. práčky, čerpadlá).
- 10) Poškodenie alebo porucha vyplývajúca z nesprávneho postupu čistenia nástroja.
- 11) Kontakt nástroja s chemikáliami alebo poškodenie v dôsledku vlhkosti alebo korózie.
- 12) Nástroje, ktoré boli upravené alebo otvorené neoprávneným personálom.
- 13) Poškodené diely/komponenty v dôsledku nevhodného používania.
- 14) Náradie používané na prenájom.

Záruka sa vzťahuje len na bezplatnú výmenu súčiastky, ktorá vykazuje výrobnú vadu alebo poruchu materiálu. V prípade nedostatku konkrétneho náhradného dielu si spoločnosť vyhradzuje právo vymeniť náradie za iný zodpovedajúci model. Po ukončení všetkých záručných postupov sa záručná doba náradia nepredlžuje ani neobnovuje. Na výmenu náhradného dielu s poplatkom za opravu sa vzťahuje 1-ročná záruka na dobrú prevádzku pri dodržaní záručných podmienok. Vymenené náhradné diely alebo náradie zostávajú vo vlastníctve našej spoločnosti. Iné požiadavky, ako sú uvedené v tomto záručnom formulári, týkajúce sa opravy elektrického náradia alebo jeho poškodenia, sa neuplatňujú. Na túto záruku sa vzťahujú grécke zákony a príslušné predpisy.

ГARANЦИЯ

BG

Електроинструментите са произведени в съответствие със строги стандарти, установени от нашата компания, които са в съответствие със съответните европейски стандарти за качество. Електроинструментите на нашата компания се предоставят с гаранционен срок от 24 месеца за непрофесионална употреба, 12 месеца за професионална употреба и 12 месеца за зарядни устройства и батерии. Гаранцията е валидна от датата на закупуване на продукта. Доказателство за правото на гаранция е документът за закупуване на инструмента (касова бележка от магазин или фактура). В никакъв случай компанията не покрива съответните разходи за резервни части и съответните необходими работни часове, ако не бъде представено копие от документа за покупка. В случай че ремонтът трябва да бъде извършен от нашия сервизен отдел, разходите за транспорт (до и от) се поемат изцяло от изпращача (клиента). Инструментите трябва да бъдат изпратени за ремонт в компанията или в оторизиран сервиз по подходящ начин и с подходящо транспортно средство.

ОСВОБОЖДАВАНЕ ОТ ГАРАНЦИЯ И ОГРАНИЧЕНИЯ:

- 1) Резервни части, които се износват по естествен начин вследствие на използването им (четки, кабели, ключове, зарядни устройства, патронници и др.).
- 2) Инструменти, повредени в резултат на неспазване на инструкциите на производителя.
- 3) Инструменти, които са лошо поддържани.
- 4) Използване на неподходящи смазочни материали или принадлежности.
- 5) Инструменти, предоставени безплатно на трети лица.
- 6) Повреди вследствие на електрическа връзка с напрежение, различно от посоченото на табелката на уреда.
- 7) Свързване към незаземено електрозахранване.
- 8) Промяна на напрежението на тока.
- 9) Повреда в резултат на използването на солена вода (напр. перални машини, помпи).
- 10) Повреда или неизправност в резултат на неправилна процедура за почистване на инструмента.
- 11) Контакт на инструмента с химикали или повреда в резултат на влага или корозия.
- 12) Инструменти, които са били модифицирани или отворени от неупълномощен персонал.
- 13) Счупени части/компоненти в резултат на неподходяща употреба.
- 14) Инструменти, използвани под наем.

Гаранцията покрива само безплатната подмяна на компонента, който представя производствен дефект или повреда на материала. В случай на липса на конкретна резервна част компанията си запазва правото да замени инструмента с друг съответен модел. След приключване на всички гаранционни процедури гаранционният срок на инструмента не се удължава или подновява. Замяната на резервна част с такса за ремонт се покрива от 1-годишна гаранция за добра експлоатация, при спазване на гаранционните условия. Заменените резервни части или инструменти остават във владение на нашата компания. Изисквания, различни от посочените в този гаранционен формуляр, относно ремонта на електроинструменти или повредите по тях, не се прилагат. Гръцкото законодателство и съответните разпоредби се прилагат към тази гаранция.

GARANȚIE

RO

Uneltele electrice au fost fabricate în conformitate cu standarde stricte, stabilite de compania noastră, care sunt aliniate la standardele de calitate europene respective. Uneltele electrice ale companiei noastre sunt prevăzute cu o perioadă de garanție de 24 de luni pentru uz neprofesional, 12 luni pentru uz profesional și 12 luni pentru încălțătoare și baterii. Garanția este valabilă de la data achiziționării produsului. Dovada dreptului de garanție este documentul de achiziție a sculei (bon de casă sau factură). În niciun caz societatea nu va acoperi costurile relevante ale pieselor de schimb și ale orelor de lucru necesare respective dacă nu este prezentată o copie a documentului de achiziție. În cazul în care reparația trebuie efectuată de către departamentul nostru de service, costul transportului (dus-întors) este suportat în întregime de către expeditor (client). Unelte trebuie trimise pentru reparații la companie sau la un atelier autorizat în mod și cu mijloace de transport adecvate.

SCUTIRI ȘI RESTRICȚII DE GARANȚIE:

- 1) Piese de schimb care se uzează în mod natural ca urmare a utilizării (perii, cabluri, întrerupătoare, încălțătoare, mandrine etc.).
- 2) Unelte deteriorate ca urmare a nerespectării instrucțiunilor producătorului.
- 3) Unelte prost întreținute.
- 4) Utilizarea de lubrifiant și accesorii necorespunzătoare.
- 5) Unelte oferite gratuit unor terțe entități.
- 6) Deteriorări datorate unei conexiuni electrice la o altă sursă decât cea indicată pe plăcuța aparatului.
- 7) Conectarea la o sursă de alimentare electrică delegată la pământ.
- 8) Schimbarea tensiunii de curent.
- 9) Deteriorări rezultate din utilizarea apei sărate (de exemplu, mașini de spălat, pompe).
- 10) Deteriorări sau defecțiuni rezultate în urma unei proceduri de curățare necorespunzătoare a aparatului.
- 11) Contactul sculei cu substanțe chimice sau deteriorări ca urmare a umidității sau coroziunii.
- 12) Unelte care au fost modificate sau deschise de către personal neautorizat.
- 13) Piese/componente rupte ca urmare a unei utilizări necorespunzătoare.
- 14) Unelte utilizate pentru închiriere.

Garanția acoperă numai înlocuirea gratuită a componentei care prezintă un defect de fabricație sau o defecțiune materială. În cazul lipsei unei piese de schimb specifice, societatea își rezervă dreptul de a înlocui scula cu un alt model corespunzător. După încheierea tuturor procedurilor de garanție, perioada de garanție a sculei nu se prelungește sau se reinnoiește. Înlocuirea unei piese de schimb cu taxă de reparație este acoperită de o garanție de 1 an de bună funcționare, sub rezerva respectării condițiilor de garanție. Piese de schimb sau sculele înlocuite rămân în posesia societății noastre. Nu se aplică cerințe, altele decât cele menționate în acest formular de garanție, privind repararea sculelor electrice sau deteriorarea acestora. Legea greacă și reglementările aferente se aplică acestei garanții.

ГARANЦИЈА

MMK

Електрични алатки се произведени според строги стандарти, поставени од нашата компанија, кои се усогласени со соодветните европски стандарти за квалитет. Електрични алатки на нашата компанија се обезбедени со гаранција од 24 месеци за непрофесионална употреба, 12 месеци за професионална употреба и 12 месеци за полначи и батерии. Гаранцијата важи од датумот на купување на производот. Доказ за гаранциското право е документот за купување на алатката (малопродажна потврда или фактура). Под никакви околности компанијата нема да ги покрие соодветните трошоци за резервни делови и соодветно потребно работно време, освен ако не се претстави копија од документот за купување. Во случај поправката да мора да биде направена од нашиот сервизен оддел трошоците за превоз (до и од) е целосно задолжена од испраќачот (клиентот). Алатките мора да бидат испратени за поправка на компанијата или на овластена работилница на соодветен начин и транспортни средства.

ОСЛОБОДУВАЊА И ОГРАНИЧУВАЊА НА ГАРАНЦИЈАТА:

- 1) Резервни делови кои се носат природно како последица на користење (четки, кабли, прекинувачи, полначи, футери итн.).
- 2) Алатки оштетени како резултат на непочитување на инструкциите на производителот.
- 3) Алатките слабо се одржуваат.
- 4) Употреба на неправилно лубриканти или додатоци.
- 5) Алатки дадени на трети ентитети бесплатно.
- 6) Оштетување поради електрично поврзување на напон поинаку од оној што е наведен на плочата на апаратот.
- 7) Поврзување со неземан напој.
- 8) Промена на напонот на струјата.
- 9) Оштетување како резултат на употребата на солена вода (на пример, машини за перење, пумпи).
- 10) Оштетување или нефункционирање како резултат на неправилно чистење на алатката.
- 11) Контакт на алатката со хемикали, или оштетување како резултат на влага или корозија.
- 12) Алатки кои биле модифицирани или отворени од страна на неовластениот персонал.
- 13) Скршени делови/компоненти како резултат на несоодветна употреба.
- 14) Алатки кои се користат за изнајмување.

Гаранцијата покрива само бесплатна замена на компонентата која претставува производствен дефект или материјален неуспех. Во случај на недостаток на одреден резервен дел, компанијата го задржува правото да ја замени алатката со друг соодветен модел. По завршувањето на сите процедури за гаранција, гарантниот период на алатката не се продолжува или обновува. Замената на резервниот дел со наплата за поправка е покриена со 1 година гаранција за добро работење, под услов да се усогласат условите за гаранција. Резервните делови или алатки кои се заменети остануваат во сопственост на нашата компанија. Барањата, освен оние споменати во оваа гаранција, во врска со поправката или оштетувањето на електрични алатки, не важат. Грчкото право и релативните регулативи важат за оваа гаранција.

GARANCIA

HUN

Az elektromos szerszámok gyártása a vállalatunk által meghatározott szigorú szabványok szerint történik, amelyek összhangban vannak a vonatkozó európai minőségi szabványokkal. Cégünk elektromos szerszámaira nem professzionális használat esetén 24 hónap, professzionális használat esetén 12 hónap, a töltőkre és akkumulátorokra pedig 12 hónap garanciát vállalunk. A garancia a termék megvásárlásának napjától érvényes. A jótállási jog igazolása a szerszám vásárlását igazoló dokumentum (kiskereskedelmi blokk vagy számla). A vállalat semmilyen körülmények között nem fedezi a pótalkatrészek és a megfelelő szükséges munkórák vonatkozó költségeit, ha nem mutatják be a vásárlási dokumentum másolatát. Amennyiben a javítást szervizünknek kell elvégeznie, a szállítás (oda- és visszaszállítás) költségei teljes egészében a feladót (ügyfelet) terhelik. A szerszámokat javításra a megfelelő módon és szállítóeszközzel kell elküldeni a vállalathoz vagy egy erre felhatalmazott műhelybe.

GARANCIÁLIS MENTESSÉGEK ÉS KORLÁTOZÁSOK:

- 1) A használat következtében természetes módon elhasználódó pótalkatrészek (kefék, kábelek, kapcsolók, töltők, tokmányok stb.).
- 2) A gyártó utasításainak be nem tartása következtében sérült szerszámok.
- 3) Rosszul karbantartott szerszámok.
- 4) Nem megfelelő kenőanyagok vagy tartozékok használata.
- 5) Harmadik személyeknek ingyenesen átadott szerszámok.
- 6) A készüléktáblán feltüntetettől eltérő feszültségű elektromos csatlakozásból eredő károk.
- 7) Nem földelt áramforráshoz való csatlakoztatás.
- 8) Az áram feszültségének megváltozása.
- 9) Sós víz használatából eredő károk (pl. mosógépek, szivattyúk).
- 10) A készülék nem megfelelő tisztítási eljárásából eredő károsodás vagy meghibásodás.
- 11) A szerszám vegyi anyagokkal való érintkezése, vagy nedvességből vagy korrózióból eredő károsodás.
- 12) Olyan szerszámok, amelyeket illetéktelen személyek módosítottak vagy nyitottak fel.
- 13) A nem rendeltetésszerű használat következtében eltört alkatrészek/komponensek.
- 14) Bérbeadásra használt szerszámok.

A garancia csak a gyártási hibát vagy anyaghibát mutató alkatrész ingyenes cseréjére terjed ki. Egy adott pótalkatrész hiánya esetén a vállalat fenntartja a jogot, hogy a szerszámot egy másik megfelelő modellre cserélje. Az összes garanciális eljárás lezárását követően a szerszám garanciális ideje nem hosszabbítható meg és nem újítható meg. A javítási díjjal terhelt pótalkatrész cseréjére 1 év jótállás vonatkozik, a jótállási feltételek betartása mellett. A kicserélt pótalkatrészek vagy szerszámok cégünk tulajdonában maradnak. Az elektromos szerszámok javítására vagy sérülésére vonatkozó, a jelen jótállási nyilatkozatban említetteltől eltérő követelmények nem érvényesek. A jelen jótállásra a görög törvények és a vonatkozó előírások vonatkoznak.

GARANZIJA**MLT**

L-ghodod tal-enerġija ġew manifatturati skont standards stretti, stabbiliti mill-kumpanija tagħna, li huma allinjati mal-istandards ta' kwalità Ewropej rispettivi. L-ghodod tal-enerġija tal-kumpanija tagħna huma pprovduti b'perjodu ta' 24 xahar għal użu mhux professjonali, 12-il xahar għal użu professjonali u 12-il xahar għal ċarġers u batteriji. Il-garanzija hija valida mid-data tax-xiri tal-prodott. Prova tad-dritt tal-garanzija hija d-dokument tax-xiri tal-ghodda (irċevuta jew fattura bl-innut). Taht l-ebda ċirkostanza l-kumpanija m'għandha tkopri l-ispiża rilevanti tal-ispare parts u s-siġhat tax-xogħol rispettivi meħtieġa sakemm ma tiġix ipprezentata kopja tad-dokument tax-xiri. F'każ li t-tiswija trid issir mid-dipartiment tas-servizz tagħna, l-ispiża tat-trasport (lejn u minn) tiffallas kollha kemm hi mill-mittent (klijent). L-ghodda għandha tintbagħat għat-tiswija lill-kumpanija jew lil hanut tax-xogħol awtorizzat bil-mod u l-mezzi tat-trasport xierqa.

EŻENZIONIJET U RESTRIZZJONIJET TA' GARANZIJA:

- 1) Spare parts li jilbsu b'mod naturali bħala konsegwenza tal-użu (xkupilji, kejbils, swiċċijiet, ċarġers, kokkijiet eċċ.).
- 2) Ghodod bil-ħsara bħala riżultat ta' nuqqas ta' konformità mal-istruzzjonijiet tal-manifattur.
- 3) Ghodod miżmuma hażin.
- 4) Użu ta' lubrikanti jew aċċessorji mhux xierqa.
- 5) Ghodod mogħtija lil entitajiet terzi mingħajr ħlas.
- 6) Danni dovuti għal konnessjoni elettrika b'vultaġġ differenti minn dak indikat fuq il-panċa tal-apparat.
- 7) Konnessjoni ma' provvista ta' enerġija mhux ertjata.
- 8) Bidla fil-vultaġġ kurrenti.
- 9) Ħsara li tirriżulta mill-użu ta' ilma melaħ (eż., magni tal-ħasil tal-hwejjeġ, pompi).
- 10) Ħsara jew ħsara li tirriżulta minn proċedura ta' tindif mhux xierqa tal-ghodda.
- 11) Kuntatt ta' l-ghodda ma' kimiċi, jew ħsara bħala riżultat ta' umdiċa jew korrużjoni.
- 12) Ghodod li ġew modifikati jew miftuħa minn personal mhux awtorizzat.
- 13) Partijiet/komponenti miksura bħala riżultat ta' użu mhux xierqa.
- 14) Ghodod użati għall-kera.

Il-garanzija tkopri biss is-sostituzzjoni mingħajr ħlas tal-komponent li jipprezenta difett fil-manifattura jew ħsara materjali. F'każ ta' nuqqas ta' spare part speċifika, il-kumpanija tirriżerva d-dritt li tissostitwixxi l-ghodda b'modell korrispondenti ieħor. Wara li jkun ġew konklużi l-proċeduri kollha ta' garanzija, il-perjodu ta' garanzija tal-ghodda ma għandux jiġi estjż jew imgedded. Is-sostituzzjoni ta' spare part bil-ħlas tat-tiswija hija koperta minn garanzija ta' sena ta' operazzjoni tajba, soġġett għall-konformità mat-termini tal-garanzija. L-ispare parts jew għodod li jiġu sostitwiti jibqgħu fil-pussess tal-kumpanija tagħna. Rekwiżiti, minbarra dawk imsemmija f'din il-formola ta' garanzija, rigward it-tiswija ta' għodod tal-enerġija jew ħsara tagħhom, ma japplikawx. Il-liġi Griega u r-regolamenti relattivi japplikaw għal din il-garanzija.

GARANTÍA**ES**

Las herramientas eléctricas han sido fabricadas de acuerdo con estrictas normas, establecidas por nuestra empresa, que están alineadas con las respectivas normas de calidad europeas. Las herramientas eléctricas de nuestra empresa tienen un período de garantía de 24 meses para uso no profesional, 12 meses para uso profesional y 12 meses para cargadores y baterías. La garantía es válida a partir de la fecha de compra del producto. La prueba del derecho de garantía es el documento de compra de la herramienta (ticket de compra o factura). La empresa no se hará cargo en ningún caso del coste de las piezas de recambio y de las respectivas horas de trabajo necesarias si no se presenta una copia del documento de compra. En caso de que la reparación tenga que ser realizada por nuestro departamento de servicio, el coste del transporte (ida y vuelta) correrá íntegramente a cargo del remitente (cliente). Las herramientas deberán ser enviadas para su reparación a la empresa o a un taller autorizado en la forma y medio de transporte adecuados.

EXENCIONES Y RESTRICCIONES DE LA GARANTÍA:

- 1) Piezas de recambio que se desgasten de forma natural como consecuencia de su uso (escobillas, cables, interruptores, cargadores, mandriles, etc.).
- 2) Herramientas dañadas como consecuencia del incumplimiento de las instrucciones del fabricante.
- 3) Herramientas mal mantenidas.
- 4) Utilización de lubricantes o accesorios inadecuados.
- 5) Herramientas cedidas gratuitamente a terceros.
- 6) Daños debidos a una conexión eléctrica a una tensión distinta de la indicada en la placa del aparato.
- 7) Conexión a una fuente de alimentación no puesta a tierra.
- 8) Cambio de la tensión de corriente.
- 9) Daños debidos al uso de agua salada (por ejemplo, lavadoras, bombas).
- 10) Daños o mal funcionamiento resultantes de un procedimiento de limpieza inadecuado de la herramienta.
- 11) Contacto de la herramienta con productos químicos, o daños como consecuencia de la humedad o la corrosión.
- 12) Herramientas que hayan sido modificadas o abiertas por personal no autorizado.
- 13) Piezas/componentes rotos como consecuencia de un uso inadecuado.
- 14) Herramientas utilizadas en alquiler.

La garantía cubre únicamente la sustitución gratuita del componente que presente un defecto de fabricación o fallo de material. En caso de falta de un repuesto específico, la empresa se reserva el derecho de sustituir la herramienta por otro modelo correspondiente. Una vez concluidos todos los procedimientos de garantía, el período de garantía de la herramienta no se ampliará ni renovará. La sustitución de una pieza de recambio con cargo de reparación está cubierta por una garantía de 1 año de buen funcionamiento, siempre que se cumplan las condiciones de la garantía. Las piezas de recambio o herramientas sustituidas permanecen en posesión de nuestra empresa. No se aplican otros requisitos, distintos de los mencionados en este formulario de garantía, en relación con la reparación de herramientas eléctricas o sus daños. La ley griega y las normativas relativas se aplican a esta garantía.

GARANCIJE**HR**

Električni alati proizvedeni su prema strogim standardima, koje je postavila naša tvrtka i usklađeni su s odgovarajućim europskim standardima kvalitete. Električni alati naše tvrtke dolaze s jamstvom od 24 mjeseca za neprofesionalnu upotrebu, 12 mjeseci za profesionalnu upotrebu i 12 mjeseci za baterije i punjače. Jamstvo vrijedi od dana kupnje proizvoda. Dokaz o jamstvenom pravu je dokument o nabavi alata (potvrda o prodaji ili faktura). Tvrtka ni pod kojim uvjetima neće pokriti troškove rezervnih dijelova i potrebnih radnih sati ako kopija dokumenta o nabavi nije predočena. Ako popravak treba obaviti naša postprodajna služba, troškovi prijevoza (povratno putovanje) u potpunosti su odgovornost pošiljatelja (kupca). Alati se moraju poslati na popravak tvrtki ili ovlaštenoj radionici na odgovarajući način i odgovarajućim prijevoznim sredstvima.

IZUZEĆA I OGRANIČENJA JAMSTVA:

- 1) Rezervni dijelovi koji se prirodno istroše nakon uporabe (metla, kabeli, prekidači, punjači, stezne glave itd.).
- 2) Alati oštećeni kao rezultat nepoštivanja uputa proizvođača.
- 3) Loše održavani alati.
- 4) Upotreba nepravilnih maziva ili pribora.
- 5) Alati koji se besplatno daju trećim stranama.
- 6) Oštećenja zbog nepravilnog električnog priključka ili napona različitog od onog navedenog na pločici uređaja.
- 7) Priključak na nezemaljsko napajanje.
- 8) Neprihvatljiva fluktuacija napona.
- 9) Oštećenja nastala uporabom slane vode (npr. perilice rublja, pumpe).
- 10) Oštećenja ili kvarovi koji su posljedica nepravilnog postupka čišćenja uređaja.
- 11) Kontakt alata s kemikalijama ili oštećenja nastala vlagom ili korozijom.
- 12) Alati koje je modificiralo ili otvorilo neovlašteno osoblje.
- 13) Slomljeni dijelovi/komponente kao rezultat neprikladne uporabe.
- 14) Alati koji se koriste za iznajmljivanje.

Jamstvo pokriva samo besplatnu zamjenu komponente koja ima proizvodni nedostatak ili kvar hardvera. U slučaju da nedostaje određeni rezervni dio, tvrtka zadržava pravo zamijeniti alat drugim odgovarajućim modelom. Nakon završetka svih jamstvenih postupaka, jamstveni rok alata neće se produžiti ili obnoviti. Zamjena rezervnog dijela, kao i troškovi popravka, pokriveni su jednogodišnjim jamstvom na dobro funkcioniranje, uz poštivanje jamstvenih uvjeta. Rezervni dijelovi ili zamijenjeni alati ostaju u posjedu naše tvrtke. Zahtjevi, osim onih navedenih u ovom jamstvenom obrascu, koji se odnose na popravak električnih alata ili njihovo oštećenje, ne primjenjuju se. Grčko pravo i njegovi propisi primjenjuju se na ovo jamstvo.

GWARANCJA**PL**

Elektronarzędzia zostały wyprodukowane zgodnie z rygorystycznymi normami ustalonymi przez naszą firmę, które są zgodne z odpowiednimi europejskimi normami jakości. Elektronarzędzia naszej firmy są objęte 24-miesięcznym okresem gwarancyjnym w przypadku użytku profesjonalnego, 12-miesięcznym okresem gwarancyjnym w przypadku użytku profesjonalnego oraz 12-miesięcznym okresem gwarancyjnym w przypadku ładowarek i akumulatorów. Gwarancja jest ważna od daty zakupu produktu. Dowodem prawa do gwarancji jest dokument zakupu narzędzia (paragon lub faktura). W żadnym wypadku firma nie pokryje odpowiednich kosztów części zamiennych i wymaganych godzin pracy, jeśli nie zostanie przedstawiona kopia dokumentu zakupu. W przypadku, gdy naprawa musi zostać wykonana przez nasz dział serwisowy, koszt transportu (do i z) jest w całości ponoszony przez nadawcę (klienta). Narzędzia muszą zostać wysłane do naprawy do firmy lub autoryzowanego warsztatu w odpowiedni sposób i środkami transportu.

WYŁĄCZENIA I OGRANICZENIA GWARANCJI:

- 1) Części zamienne, które zużywają się w sposób naturalny w wyniku użytkowania (szczotki, kable, przełączniki, ładowarki, uchwyty itp.)
- 2) Narzędzia uszkodzone w wyniku nieprzestrzegania instrukcji producenta.
- 3) Narzędzia źle konserwowane.
- 4) Używanie niewłaściwych smarów lub akcesoriów.
- 5) Narzędzia przekazane nieodpłatnie osobom trzecim.
- 6) Uszkodzenia spowodowane podłączeniem elektrycznym o napięciu innym niż wskazane na tabliczce znamionowej urządzenia.
- 7) Podłączenie do niezziemionego źródła zasilania.
- 8) Zmiana napięcia prądu.
- 9) Uszkodzenia wynikające z używania słonej wody (np. pralki, pompy).
- 10) Uszkodzenia lub nieprawidłowe działanie wynikające z niewłaściwego czyszczenia urządzenia.
- 11) Kontakt narzędzia z chemikaliami lub uszkodzenie w wyniku wilgoci lub korozji.
- 12) Narzędzia, które zostały zmodyfikowane lub otwarte przez nieupoważniony personel.
- 13) Uszkodzone części/elementy w wyniku niewłaściwego użytkowania.
- 14) Narzędzia używane do wynajmu.

Gwarancja obejmuje wyłącznie bezpłatną wymianę komponentu, który wykazuje wadę produkcyjną lub awarię materiałową. W przypadku braku określonej części zamiennej firma zastrzega sobie prawo do wymiany narzędzia na inny odpowiedni model. Po zakończeniu wszystkich procedur gwarancyjnych okres gwarancji na narzędzie nie zostanie przedłużony ani odnowiony. Wymiana części zamiennej za opłatą za naprawę jest objęta roczną gwarancją dobrego działania, pod warunkiem przestrzegania warunków gwarancji. Wymienione części zamienne lub narzędzia pozostają w posiadaniu naszej firmy. Wymagania inne niż wymienione w niniejszym formularzu gwarancyjnym, dotyczące naprawy lub uszkodzenia elektronarzędzi, nie mają zastosowania. Do niniejszej gwarancji mają zastosowanie przepisy prawa greckiego i przepisy pokrewne.

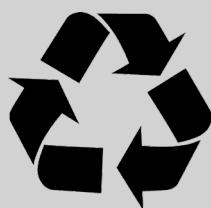

The instructions manual is also available in digital format on our website
www.nikolaoutools.com. Find it by entering the product code in the Search "Q" field.

Μπορείτε να βρείτε τις οδηγίες χρήσης και σε ηλεκτρονική μορφή μέσω της ιστοσελίδας μας
www.nikolaoutools.com. Αναζητήστε τις με τον κωδικό προϊόντος στο πεδίο Αναζήτηση "Q".